

Jaroslav Malina
editor

Panoráma biologické a sociokulturní antropologie

Modulové učební texty pro studenty antropologie a „příbuzných“ oborů



Josef Unger

**Pohřební ritus 1. až 20. století v Evropě
z antropologicko-archeologické perspektivy**

25

NADACE UNIVERSITAS
EDICE SCIENTIA

NADACE
UNIVERSITAS



EDICE
SCIENTIA

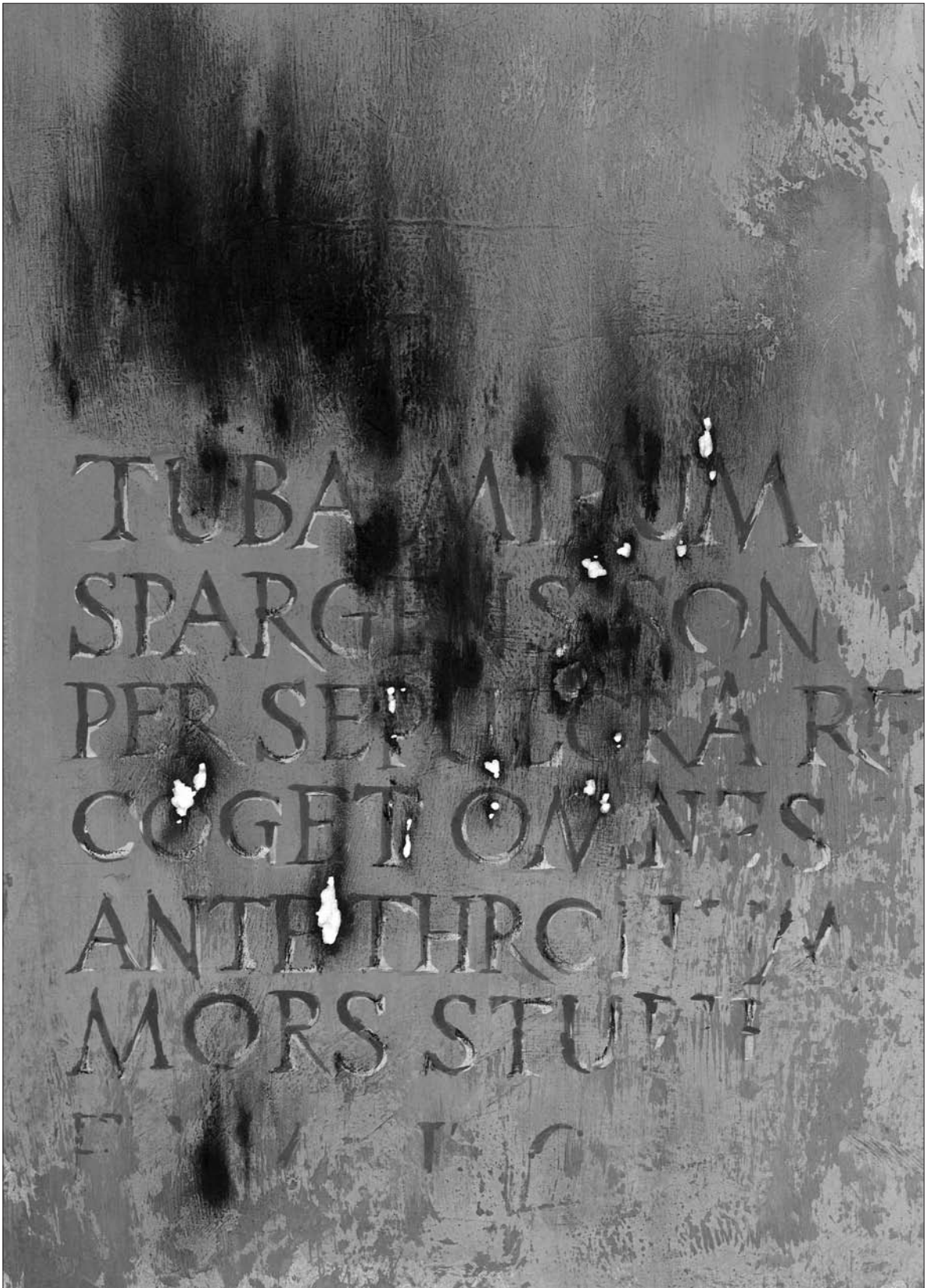

Milivoj Husák, *Dies irae II*, 2005, z cyklu *Dies irae I–VIII*, akryl, uhel, 30x22 cm.

Jaroslav Malina
editor

Panoráma biologické a sociokulturní antropologie

Modulové učební texty pro studenty antropologie a „příbuzných“ oborů

25

Josef Unger

**Pohřební ritus 1. až 20. století v Evropě
z antropologicko-archeologické perspektivy**

NADACE UNIVERSITAS V BRNĚ
AKADEMICKÉ NAKLADATELSTVÍ CERM V BRNĚ
MASARYKOVA UNIVERZITA V BRNĚ
NAKLADATELSTVÍ A VYDAVATELSTVÍ NAUMA V BRNĚ
2006

O vydání tohoto svazku se zasloužily laskavou podporou:

Nadace Universitas v Brně



Společnost pro podporu univerzitních aktivit v Brně a Praze



Tento svazek byl vydán s podporou Grantové agentury České republiky
(Antropologie smrti: komparační sociokulturní analýza umírání, smrti, pohřebních ritů a rituálů.
Projekt číslo 404/06/0346)

Text © Josef Unger; Jaroslav Malina, 2006

Editor © Jaroslav Malina, 2006

Obálka, grafická a typografická úprava © Josef Zeman – Tomáš Mořkovský – Martin Čuta, 2006

Ilustrace © Archiv Josefa Ungera, Milivoj Husák, 2006

Vydaly Nadace Universitas v Brně, Akademické nakladatelství CERM v Brně, Masarykova univerzita v Brně, Nakladatelství a vydavatelství NAUMA v Brně, 2006

Tisk a knihařské zpracování FINAL TISK s. r. o., Olomučany

Pořadové číslo 4160-17/99

Ilustrace na přebalu: Milivoj Husák, *Dies irae I*, 2005, z cyklu *Dies irae I–VIII*, akryl, uhel, 30x22 cm.

Tato publikace ani jakákoliv její část nesmí být přetiskována, kopírována či jiným způsobem rozšiřována bez výslovného povolení vydavatele.

ISBN 80-7204-397-8 (Akademické nakladatelství CERM v Brně)

ISBN 80-210-3733-4 (Masarykova univerzita v Brně)

ISBN 80-86258-59-9 (Nakladatelství a vydavatelství NAUMA v Brně)

Slovo editora

„V tom kruhu nebes, který spíná kolébku i hrob,
nepozná nikdo začátek či konec dob
a nepoví ti také žádný filozof,
odkud jsme přišli a kam zajdem beze stop.“

Omar Chajjám (1048–1131), perský básník, matematik, astronom a filozof. Je autorem čtyřverší *rubá'í*, aforisticky zachycujících filozofické ideje, náboženské názory a životní pocity.

Citované čtyřverší, stejně jako mnohá další z Chajjámových zamyšlení, souvisí s tématy, jimiž se zabývá antropologie. V našem pojetí je antropologie vědecká disciplína, která studuje lidský rod (*Homo*) a jeho dosud známé druhy: *Homo habilis*, *Homo erectus*, *Homo sapiens*. Zaměřuje se na člověka jako jednotlivce, všímá si jeho četných seskupení (etnické skupiny, populace) a zahrnuje do svých výzkumů též celé lidstvo. Na rozdíl od kontinentální Evropy, která antropologii mnohdy pokládá jen za přírodní vědu (morfologie člověka, porovnávací anatomie a fyziologie člověka a lidských skupin), považujeme ji na Katedře antropologie Přírodovědecké fakulty Masarykovy univerzity v Brně, podobně jako antropologové v anglosaském prostředí, za vědu celostní, sociokulturní i biologickou, integrující poznatky přírodních a společenských věd. Pomocí syntézy obou pohledů se pokoušíme vysvětlit celistvost lidských bytostí a lidskou zkušenost z hlediska biologického a sociokulturního ve všech časových údobích a na všech místech, kde se děl vývoj našich předků. Ačkoli antropologie objasňuje evoluci našeho druhu *Homo sapiens*, přesahuje svým rozsahem tento cíl. Zkoumá hluboce naše předky (rané hominidy) a nejbližší příbuzné lidoppy, zkoumá prostředí, ve kterém náš vývoj probíhal,

a zároveň se všeobjímajícím studiem našeho chování pokouší odhadnout naše budoucí konání v ekosystému Země.

Na rozdíl od Omara Chajjáma se domníváme, že o rodu *Homo leccos* víme, a současný stav poznání představíme postupně v „modulových“ učebních textech nazvaných *Panoráma biologické a sociokulturní antropologie*, které nakonec zahrnou látku bakalářského a magisterského studia. Osnova každého z modulů je obdobná: vlastní učební text, doporučená studijní literatura, výkladové rejstříky důležitějších jmen a pojmů, medailon autora, zaostření problému (studie o aktuálních teoretických, metodologických či empirických inovacích v dané tematice), rozvolnění problému (vedení tematiky do širšího filozofického nebo kulturního rámce).

Nevelký rozsah jednotlivých modulů, jakýchsi stovebních prvků v podobě ucelených témat kurzů a přednášek, umožní snadno publikovat revidovaná a doplněná vydání těch modulů, kde bude třeba reagovat na nové objevy a trendy oboru. Vznikají tak skripta nikoli „zkamenělá“ v jednom okamžiku, ale neustále „živě pulzující“, skripta pružně reagující na revalorizaci univerzitních učebních plánů, uspokojující aktuální potřeby společnosti a studentů a vychá-

zející vstříc zavádění obecně platného kreditového systému (na základě tzv. European Credit Transfer System – ECTS), který umožní účinnější spolupráci mezi jednotlivými katedrami, ústavy a fakultami, zlepši orientaci studentů a zvýší průhlednost na úrovni národní i mezinárodní.

Texty jsou kolektivním, editorem metamorfovaným dílem autorů z Masarykovy univerzity a z dalších českých a zahraničních institucí. V uváděné podobě představují pouhý „zkušební preprint“, který bude po zkušenostech z výuky a recenzním řízení výrazně přepracováván a doplňován. Již v této chvíli však editor vyjadřuje poděkování všem spolupracovníkům za jejich neobyčejnou vstřícnost a velkorysou snahu představit nejnovější výsledky, z nichž mnohé pocházejí z jejich vlastních, často ještě nepublikovaných výzkumů.

Následující čtyřverší Omara Chajjáma, díky poučením z biologické a sociokulturní antropologie, přijímáme bez výhrad, jako dobrý návod k uchování demokratického uspořádání společnosti i života na naší planetě:

*„Když s jednou plackou chleba vyjdeš na dva dny
a s jedním douškem z puklé nádoby,
nač podřízen být lidem menším než ty sám
nebo nač sloužit lidem stejným jako ty?“*

Snad trochu přispějí i tyto učební texty ...

Brno, leden 2006

Jaroslav Malina

KATEDRA
ANTROPOLOGIE



PŘÍRODOVĚDECKÁ FAKULTA
MASARYKOVA UNIVERZITA V BRNĚ

Alois Mikulka, Logo Katedry antropologie Přírodovědecké fakulty Masarykovy univerzity v Brně, 1999, kresba tuší na papíře, 16x9,7 cm.



Milivoj Husák, *Dies irae III*, 2005, z cyklu *Dies irae I–VIII*, akryl, uhel, 22x30 cm.

Pohřební ritus 1. až 20. století v Evropě z antropologicko-archeolo- gické perspektivy

Josef Unger



Milivoj Husák, *Dies irae IV*, 2005, z cyklu *Dies irae I-VIII*, akryl, uhel, 30x22 cm.

Obsah

1. ÚVOD A VYMEZENÍ PROBLEMATIKY	15
2. HLAVNÍ TRENDY V POHŘEBNÍM RITU OD 1. DO 20. STOLETÍ	21
2. 1. Pohřbívání v 1. až 4. století	21
2.1.1. Žárový pohřební ritus Římanů	21
2.1.2. Pohřbívání nespálených těl u Římanů	23
2.1.3. Pohřbívání v římských provinciích	23
2.1.4. Pohřbívání ve svobodné Germánii	28
2.1.4.1. Čechy	28
2.1.4.2. Slovensko	29
2.1.4.3. Dolní Rakousko	30
2.1.4.4. Morava	30
2.2. Pohřbívání v 5. až 6. století	32
2.2.1. Hunové	32
2.2.2. Romanizované obyvatelstvo v Galii a Germánii	32
2.2.3. Germáni na území Franské říše	33
2.2.4. Čechy	33
2.2.5. Slovensko	33
2.2.6. Rakousko	33
2.2.7. Morava	34
2.3. Pohřební ritus v 6./7. až 8. století	35
2.3.1. Slované	35
2.3.2. Avaři	39
2.3.4. Bavoři	40
2.3.3. Frankové	40
2.3.5. Alamanni	42
2.4. Pohřbívání v 9. až 10. století	43
2.4.1. Moravští Slované	43
2.4.2. Slované na území dnešního Rakouska	48
2.4.3. Slované na území dnešního Slovenska	50

2.4.4. Maďaři	50
2.4.5. Čechy	52
2.4.6. Polsko	52
2.4.7. Východní Slované	53
2.5. Pohřbívání v 11. a 12. století	54
2.5.1. Čechy	54
2.5.2. Slovensko	55
2.5.3. Polsko	55
2.5.4. Morava	56
2.6. Pohřbívání od 13. do počátku 17. století	59
2.7. Pohřbívání v 17. a 18. století	64
2.8. Pohřbívání v 19. a 20. století	67
3. ZVLÁŠTNOSTI V POHŘEBNÍM RITU	69
3.1. Zvláštnosti podle sociálního postavení	69
3.1.1. Panovníci	69
3.1.1.1. Pohanští panovníci	70
3.1.1.2. Křesťanští panovníci ve 4. až 8. století	76
3.1.1.3. Křesťanští panovníci v 9. až 15. století	78
3.1.1.4. Křesťanští panovníci v 16. až 18. století	91
3.1.1.5. Vyústění pohřebního ritu panovníků v 19. a 20. století	92
3.1.2. Velmoži	92
3.1.2.1. Pohřby velmožů v 1. až 7. století	92
3.1.2.2. Pohřební ritus velmožů od 8. do 15. století	95
3.1.2.3. Pohřby velmožů v 16. století	101
3.1.2.4. Pohřby velmožů v 17. až 19. století	103
3.1.3. Kupci, řemeslníci a obyvatelé měst	103
3.1.4.1. Kněží a jáhnové	108
3.1.4. Duchovní	108
3.1.4.2. Biskupové	111
3.1.4.2.1. Hrob arcibiskupa sv. Metoděje	118
3.1.4.3. Papežové	121
3.1.4.4. Řeholníci a řeholnice	122
3.2. Zvláštnosti podle věku	124
3.2.1. Děti	124
3.3. Zvláštnosti podle pohlaví	133
3.4.1. Cikáni	134
3.4. Zvláštnosti podle etnicity	134
3.5. Zvláštnosti podle náboženské příslušnosti	135
3.5.1. Křesťané	135
3.5.2. Židé	138
3.5.3. Jinověrci za reformace	141
3.5.3.1. Novokřtěnci	142
4. ZVLÁŠTNÍ ZPŮSOBY ZACHÁZENÍ S MRTVÝMI TĚLY	143
4.1. Pohřbívání mimo pohřebiště a hřbitovy	144
4.1.1. Oběti kriminálních činů	145
4.2. Epidemie	146
4.2.1. Malomocní	148

4.3. Válečné situace	148
4.3.1. Pohřby a odklizení těl padlých bojovníků	148
4.3.2. Zacházení s pozůstatky zavražděných obětí válečných událostí	154
4.4. Delikventi	158
4.5. Protivampyrická opatření	163
4.4.1. Sebevrazi	163
4.6. Dvojhroby a vícehroby	167
4.7. Druhotné pohřby	171
4.7.1. Amulety	171
4.7.2. Relikvie	172
4.8. Lidské oběti	176
4.9. Zdánlivě mrtví	176
4.10. Vylupování hrobů	177
5. ZÁVĚR	179
6. O AUTOROVI	181
6.1. Profesor PhDr. Josef Unger, CSc.	181
7. O AUTOROVI UMĚLECKÝCH ILUSTRACÍ	183
7.1. Malíř, kreslíř a scénograf Milivoj Husák	183
8. ZAOSTŘENÍ PROBLÉMU	185
8.1. Josef Unger: Kdo jsi byl, muži, z hrobu číslo 2 na pohřebišti v Morkůvkách-Hotařském kopci? Archeologicko-antropologická studie	185
9. ROZVOLNĚNÍ PROBLÉMU	191
9.1. Pavel z Tarsu: <i>Listy, 1. list korintským (Epistulae, Prima epistula ad Corinthios, 53–54 n. l.)</i>	191
10. LITERATURA (CITOVANÁ, POUŽITÁ, DOPORUČENÁ)	193
11. VÝKLADOVÝ SLOVNÍK DŮLEŽITĚJŠÍCH JMEN A POJMŮ	231
12. REJSTŘÍK	251

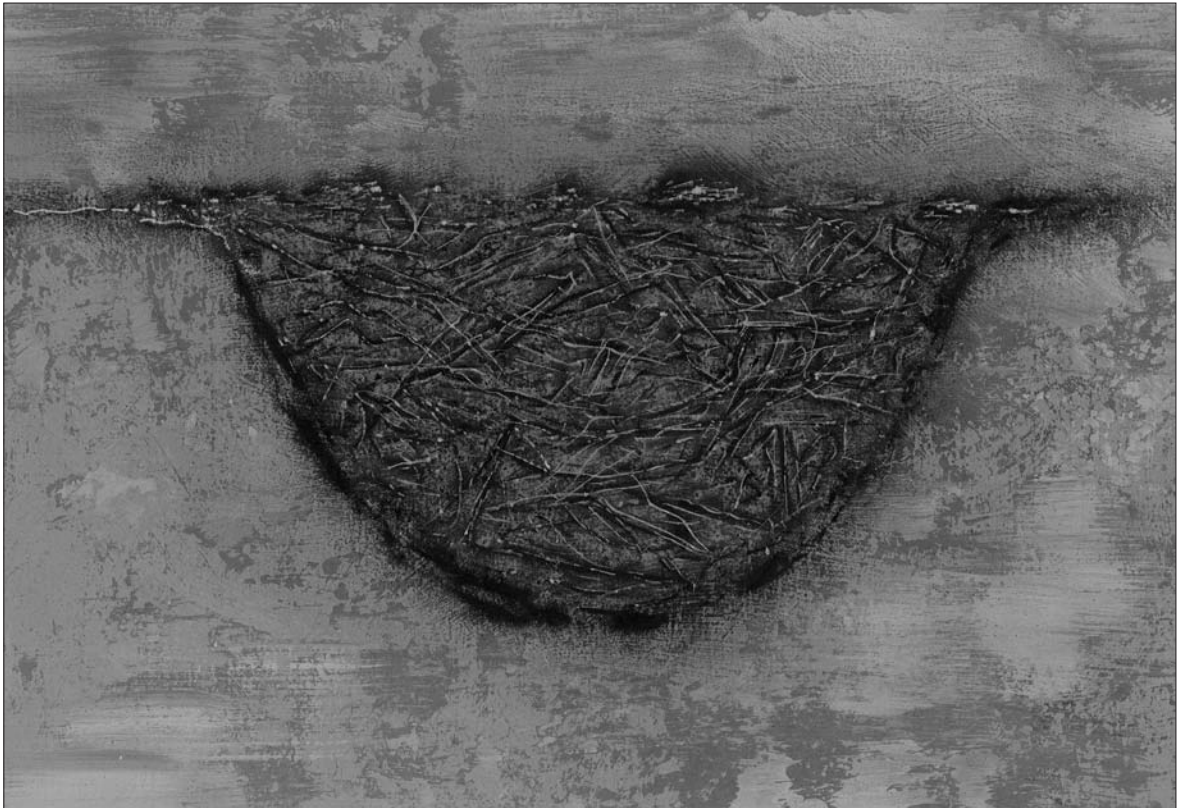

Milivoj Husák, *Dies irae V*, 2005, z cyklu *Dies irae I-VIII*, akryl, uhel, 22x30 cm.

1. Úvod a vymezení problematiky

Pohřební ritus a způsob zacházení s mrtvými lidskými těly je jedním z problémů, na jehož řešení se může v prospěšném integrálním sepětí podílet fyzická a sociokulturní antropologie i další disciplíny. K žádoucímu multidisciplinárnímu přístupu mají přispět i tato skripta, která rozšiřují a podstatně doplňují a v určitých pasážích i mění skripta vydaná roku 2002 (Unger 2002), která jsou již rozebrána a vyvolala značný ohlas, přestože téma o pohřebním ritu není žádným povzbudivým čtením. Texty jsou určeny zejména pro studenty antropologie, archeologie, historie, filozofie, psychologie, sociologie, etnologie, teologie, religionistiky, medicíny a další zájemce. Přehledně informují o způsobu pohřbívání a zacházení s mrtvými lidskými těly v dvaceti stoletích našeho letopočtu, a to především na Moravě a v Čechách, ale s přihlédnutím k sousedním zemím. V případech, kde se to jevílo jako možné a účelné, jsou použity i analogie a příklady z dalších oblastí Evropy. Především jde o to poskytnout antropologům a archeologům dostatek analogií a pramenů pro interpretaci jevů zjišťovaných při terénním výzkumu.

Na zbytky lidských těl můžeme pohlížet jako na nositele důležitých informací o fyzické podobě a zdravotním stavu minulých populací. Na druhé straně má mrtvola člověka i symbolický význam a je nositelem idejí, které ovlivňovaly způsob zacházení s nimi. Z tohoto hlediska je zpracován i následující text. V 2. kapitole jsou popsány hlavní trendy tohoto jevu v historické posloupnosti. Další část je věnována zvláštnos-

tem v pohřebním ritu podle sociálního zařazení, věku, pohlaví, etnicity a náboženské příslušnosti. Na ni navazuje část věnovaná zvláštním způsobům zacházení s mrtvými těly. Ve výkladovém rejstříku jsou vysvětleny ne zcela běžné pojmy spjaté s tématem. Seznam citované, použité a doporučené literatury je rozsáhlý (i tak však představuje jen výběr) a měl by posloužit k dalšímu studiu; orientaci v literatuře usnadňují odkazy zařazené na konci každé kapitoly či podkapitoly. Doplnění a rozšíření textu bylo možné především díky studiu v některých knihovnách. Především bych chtěl uvést knihovnu Archeologického ústavu AV ČR v Brně, Universitätsbibliothek v Göttingen a knihovnu Seminar für Ur- und Frühgeschichte Georg-August-Universität v Göttingen. Za korekturu textu je autor vděčen Marii Ungerové a Jiřímu Ungerovi.

*

Zrození a umírání jsou dvě stránky života vycházející z biologické danosti rozmanitě kulturně a společensky měněné v průběhu dějin. Již Voltaire napsal, že pouze člověk ví, že musí zemřít a ví to ze zkušenosti. Přestože i zvířata mají určité předtuchy smrti, tak člověk je jediný tvor, který si tuto skutečnost uvědomuje. Pro lepší pochopení je dobré oddělit pojem smrti od smrtelnosti. Max Scheler po vydělení těchto pojmů napsal: „*Všichni lidé jsou smrtelní – protože nakolik vědí o smrti která je čeká*“ (Macho 2003, s. 73). Vědomí smrti je spojeno s lidskou individualizací; člověk si uvědomuje svoje „já“, začíná mít problém se smrtí a musí se s ní vyrovnat. Vyplývá z toho, čím je člověk

či společnost individualizovanější, tím větší mají problém se smrtí s níž se vyrovnávají různým způsobem, ať se již jedná o kultovní praktiky, mysteria či filozofické konstrukce. Do jisté míry lze říci, že celá lidská kultura se rodí z vědomí smrti a smrtelnosti. „*Smrt, lépe řečeno vědomí naší smrtelnosti je prvořadým generátorem kultury*“ (Assmann 2003, s. 13).

Narození a smrt nejsou jen individuální záležitosti jedince, protože člověk je začleněn do určité komunity. Obřady a zvyky týkající se těchto v životě nejpodstatnějších záležitostí mají výrazný společenský charakter. Vedle magických a religiózních prvků jsou v nich zakotveny prvky sociálněprávní vyjadřující začlenění jednotlivce do rodiny a společnosti. „*Záleží na každé kultuře, víře a době, jaký posmrtný život lidé mrtvým přisoudí, jak popíší místa, kde pobývají, a podle toho si představí očekávaný či obávaný osud po smrti pro sebe samotné. Z tohoto důvodu je představa smrti a osudu mrtvých na onom světě nezbytnou součástí každého náboženství*“ (Schmitt 2002, s. 14). Celá řada studií prokázala, že na středověkém Západě způsob zacházení s mrtvými tvořil nezbytnou nutnost pro existenci celé společnosti. Smrt jako traumatizující a definitivní ukončení existence odporuje pudu sebezáchovy a touze po životě. Instinktivní odmítání smrti vyústilo v jakési tabu, jehož příčinou je kromě jiného i méně zkušeností se smrtí v naší kultuře, přitom odmítání jakékoliv zmínky o smrti podvědomě člověka tíží. V posledních desetiletích však lidé i v naší civilizaci začali přistupovat k smrti „realisticky“. Probíhají diskuse o důstojné smrti a součástí tohoto proudu je tanatologie i antropologie smrti, k níž patří studium pohřebního ritu.

V počátcích je vznik oboru nazvaného Janem Assmannem (2003, s. 13) kulturologická thanatologie studující „(...) *teoretické základy a srovnávací perspektivy způsobů, kterými se jednotlivé kultury vyrovnávají se smrtí. (...) Na prvním stupni bychom se měli zaměřit na dějiny smrti specifické pro danou kulturu, na obrazy smrti a zádušní kult, představy o posmrtném životě a pojmy vztahující se k nesmrtelnosti, na způsoby umírání, rituály truchlení a náhrobky, zkrátka na všechno, co v rámci jedné určité kultury v užším smyslu souvisí se smrtí, umíráním a nesmrtelností. Druhým krokem by bylo prozkoumat, zda a v jakém smyslu tento komplex představuje střed, na jehož základě lze popsat celou kulturu v jejich specifických profilech i v aspektech, jež na první pohled s tématem smrti nesouvisí vůbec, nebo jen málo*“.

Pohřební ritus byl také vždy v popředí zájmu archeologů a antropologů vzhledem k tomu, že nálezy lidských pozůstatků a ostatků tvoří velkou část archeologické a antropologické pramenné základny. Problémem je, co lze z těchto nálezů vyčíst a jak je interpretovat. V 70. letech 20. století byla formulována hypotéza o možnosti rekonstrukce sociální struktury společnosti na základě hrobových nálezů – se závěrem, že čím složitější je organizace společnosti, tím složitější je i pohřební ritus. V duchu této teorie bylo také konstatováno, že čím vyšší je společenské postavení zemřelého, tím více energie vloží pozůstatlí do pohřebního ritu. Ne všechny aktivity související s pohřebním ritem však zanechávají po sobě v archeologických situacích stopy. Rovněž tak odlišný pohřební ritus na jednom pohřebišti může být odrazem chronologickým, nikoli sociálním. Postprocesuální archeologie vychází z předpokladu, že materiální kultura není přímým odrazem lidské činnosti, protože mezi lidmi a artefakty vstupují myšlenky, víra a různé symbolické významy. Při interpretaci archeologicky zkoumaných hrobů má význam zaměřit se na stáří a pohlaví zemřelého, jeho sociální pozici a původ, příčiny smrti a místo kde zemřel. Smysl má věnovat pozornost i otázkám módnosti. Ukazuje se tedy, že přímočará interpretace archeologických situací ve smyslu „hroby zrcadlo života“ může být zavádějící, protože dnešní chápání života i smrti silně ovlivňuje naše představy o pohřebním ritu v minulosti. Na druhé straně však jsou hroby neocenitelným a často i jediným pramenem poznání minulosti.

Při zachování kritického přístupu lze ze způsobu pohřbívání vyčíst informace jak o sociálním rozvrstvení společnosti, tak i informace o etnicitě. Předpokladem interpretace archeologicky zkoumaných situací je však důkladná dokumentace, na níž by měl spolupracovat anatom. Je dobré si uvědomit, že archeologické doklady týkající se pohřebního ritu v první řadě mohou informovat o idejích a představách společnosti, ale kosterní pozůstatky mohou poskytnout poznatky o konkrétním životě pohřbeného.

K rituálu smrti patří vše, co se děje od okamžiku smrti až po konečné uložení pozůstatků zemřelého na vyhlédnutém, případně i připraveném místě a péče o toto místo. Patří k tomu zpravidla uložení, umytí, oblečení, smutek pozůstalých, tanec, hudba, zpěv, gestikulace, mimika, zvláštní oděv, vystavení zemřelého, přenesení na připravené místo, uložení na hranici, zapálení hranice, pohřbení spálených pozůstatků

nebo nespáleného těla, péče o pohřebiště a rituální (někdy se opakující) hostina.

Při pohřebním obřadu hrají roli tři faktory. Jednak jsou to náboženské představy provázející průběh pohřbu, dále představy o tom, kde se zemřelý po smrti nachází (zde jsou zahrnuty ohledy na zemřelého a jeho přání) a konečně i místo zemřelého v rodině nebo společnosti, protože pohřeb je často demonstrací bohatství a společenského postavení pozůstalých, případně jen projevem konkurence mezi osobami, rodinami, rody nebo družinami v době, kdy bojovaly o postavení v hierarchii společnosti. Zvláště pohanské náboženské představy jsou jen s obtížemi rekonstruovatelné na základě zpráv autorů, kteří je chápali jen částečně a nadto prizmatem vlastní kultury. Pohřební rituál nemusel tedy vždy prezentovat skutečnost, ale mohl odrážet ideál nebo i očekávání. Pohřební zvyky jsou tedy jakýmsi filtrem, bez jehož znalosti není výsledek (to je pohřeb) zcela interpretovatelný. Neměli bychom též zapomínat na psychologický faktor umožňující pozůstalým vyrovnat se ztrátou blízké osoby.

Pohřební rítus v této práci je vztahován především k živému člověku, tedy ne jen ve smyslu zkoumání lidských ostatků, především skeletu. Jde o to pokusit se poznat (pokud to prameny dovolí) vztah člověka k smrti a k bytí po smrti. Srovnávací kulturně-antropologický výzkum ukázal, že ve všech dobách a kulturách panuje ambivalentní vztah ke smrti: na jedné straně snaha o spojení se zemřelými, na druhé straně strach a obrana před nimi. Dále jde o to poznat, co pohřeb znamenal pro pozůstalé, co jim chtěli vyjádřit nebo demonstrovat, tedy jaký byl jeho symbolický význam potvrzující společenský status nejen zemřelého, ale především sociální vrstvy k níž patřil. Projevil se i v dobách „vymknutých z kloubů“, kdy deklasované živly vybíjely nenávist právě na hrobech příslušníků vyšších společenských vrstev. Došlo k tomu jak při vzplanutí husitské revoluce, kdy byly vypleněny královské hroby na Zbraslavi, tak roku 1611 při vpádu pasovských, kdy pražská lůza vyvlekla z hrobky mrtvolu Ferdinanda z Donína, kterou okradla – spolu s prsteny byly odřezány i prsty. Podobně (i když zaštitěna úřední mocí) se projevila ničivá síla lůzy při likvidaci královského pohřebiště v Saint-Denis u Paříže za Velké francouzské revoluce v říjnu 1793. Upevnění státní moci po restauraci se zase demonstrovalo obnovením jejích symbolů, k nimž patřila i dynastická pohřebiště. Stalo se tak po nástupu krále Ludvíka XVIII., který roku 1816 v Saint-Denis obnovil královské hroby. Při

zkoumání pohřebního ritu jde tedy v konečném horizontu nikoli jen o poznání ostatků a trosek výbavy hrobů, ale zejména o poznání života lidí. Zároveň je však třeba dodat: abychom alespoň částečně poznali z pohřebního ritu život, je třeba ostatky i trosky výbavy důkladně znát, protože jen tak mohou být interpretace postaveny na pevné pramenné základně.

Při archeologickém výzkumu hrobu lze zkoumat typ hrobu a způsob jeho budování, polohu pohřebiště či hřbitova, zbytky skeletu, výbavu a jiné objekty v hrobu. Při interpretaci se řeší způsob pohřbívání v dané společnosti, antropologická charakteristika (věk, vnější podoba, pohlaví, nemoci), demografie společnosti, hospodářství a charakter společnosti. Základními formami pohřebního ritu jsou *ritus kostrový* (což je termín nepřesný, neboť ve většině případů se jednalo o pohřeb těla) a *ritus žárový* (kremace). Pozůstatky člověka mohou být uloženy vcelku i částečně – a to do země, do vody, do vzduchu, do močálu, také do těl živých zvířat nebo lidí. Do země mohou být uloženy prostě, v komoře, rakvi, sarkofágu, hrobce nebo v popelnici (urně). Mohou být uloženy pod úrovní terénu, na povrchu nebo v mohylovém násypu. Známé je i vícestupňové pohřbívání spojené s přemístováním. Lidské pozůstatky mohou být také deponovány na různých místech bez pohřebního rituálu.

Hrob můžeme chápat jako zhmotnění rituálu čitelné archeologickými metodami, přičemž problémem je interpretace. Musíme si uvědomit, že cesta zemřelého do světa mrtvých je přechodovým rituálem a z tohoto hlediska je možno některé milodary chápat jako výbavu na cestu a ne jako výbavu pro pobyt na onom světě. Vedle přechodových rituálů hrají v pohřebním ritu svoji roli i rituály odlučovací, k nimž patří například omývání těla, vynesení a přenášení nebožtíka, zničení některých předmětů nebo i usmrcení zvířat, případně i lidí. Odlučovací rituály se projevují v hrobové jámě, rakvi, mohyle i v ohrazení hrobového okrsku. Vedle toho s pohřebním ritem souvisí rituál upravující vztah k záhrobnímu světu a rituál reciprocity.

Předměty nacházející se v hrobech (inventář) lze rozdělit na dokladové (součásti oděvu, ozdoby těla) a milodary. Mezi milodary patří nádoby, někdy obsahující potraviny, zvířecí kosti, ale i některé nářadí jako srpy a také zbraně. Hrobový inventář lze rozdělit i na předměty, které byly v držení zemřelého (oděv a předměty určující jeho společenský status), předměty obětované a přidávané zemřelému pozůstalými a předměty kultovního charakteru (mince, lampičky,

nádoby, magické symboly). Hrobová výbava tvoří uzavřený náleзовý celek, který v záměrném výběru odráží část reality.

Archeologický výzkum a vůbec zacházení s lidskými pozůstatky a ostatky je vázáno etickým kódexem Mezinárodní rady muzeí (ICOM – International Council of Museums). Tento dokument uvádí: „*Pokud muzeum vlastní nebo shromažďuje sbírky obsahující lidské pozůstatky nebo posvátné předměty, musí být tyto bezpečně uloženy a pečlivě ošetřovány jako archivní sbírky ve vědeckých institucích a musí být kdykoliv přístupné badatelům a kvalifikovaným pedagogům, ale nesmí být předmětem morbidní zvědavosti. Zkoumání takových předmětů, jakož i jejich uložení, případně vystavení a péče o ně, se musí dít takovým způsobem, aby to bylo přijatelné nejen pro odborné pracovníky, ale i pro lidi různých vyznání a zvláště členy společenství nebo etnických či náboženských skupin, kterých se daná tematika týká. I když je často nutné použít lidské ostatky a jiný delikátní materiál ve výkladových výstavách, musí se tak dít s taktem a úctou k lidské důstojnosti ve všech jejích podobách*“ (Sáček 1998, s. 4). Zacházení s lidskými pozůstatky je upraveno i Zákonem č. 256/2001 Sb., kde v § 4, odstavec 1, písmeno h je zakázáno „*zacházet s lidskými pozůstatky nebo lidskými ostatky způsobem dotýkajícím se důstojnosti zemřelého nebo mravního cítění pozůstalých a veřejnosti.*“ Za přestupek lze pak uložit pokutu až do výše 50 000 Kč (Zák. č. 256/2001 Sb., § 26, odst. 2).

Základní literatura k problematice pohřebního ritu je velmi obsáhlá a jen částečně byla autorovi dostupná. Publikace uvedené v této práci měl autor možnost studovat. V úvodu se omezíme na základní výběr obecně zaměřených prací (speciální literatura je uvedena na konci jednotlivých kapitol a podkapitol). Za základní dílo můžeme považovat encyklopedii *Macmillan Encyclopedia of Death and Dying*, kterou editoval Robert Kastenbaum (2003). Mnoho podnětného najdeme ve sborníku redigovaném Lubicou Obuchovou *Svět živých a svět mrtvých* (1998). Obecně zaměřenou a stále citovanou je disertační práce Renaty Meyer-Orlacové (1982), na niž podnětně reagovala Gabriela Weisová (1983). Základní a v češtině přístupnou publikací je dvojdílná práce Philippa Arièse (2000) a práce Norberta Ohlera (2001). Z širšího hlediska je pojata práce Jeana Delumeaua *Strach na Západě ve 14.–18. století* (1997), stejně jako publikace Arona Gureviče (1996), Paula Binského (1996), Claudea Lecoteuxe (1997) a Jeana-Claude Schmitta (2002).

Proměny chápání smrti od časného středověku až po novověk včetně filozofického zdůvodnění a odkazů na další literaturu najdeme v práci Franze J. Bauera (1992) a Petera Dinzelbachera (2004). Problematice chápání smrti na počátku novověku je věnován jeden ročník *Sborníku prací Filozofické fakulty brněnské univerzity, Studia historica brunensia* (C 49, 2002), obsahující kromě mnoha příspěvků i cenné bibliografie od Thomase Winkelbauera a Tomáše Knoze. Celou řadu příkladů je možno nalézt v knize redigované Paulem G. Bahnem *Hroby, hrobky a mumie* (1997), v knize, kterou redigoval Alberto Siliotti *Příbytky věčnosti. Hrobky, chrámy, pohřebiště* (2001), nebo ve sborníku sestaveném Markem Derwichem (1997). Mnoho podnětného najdeme v esejích Zdeňka Smetánky souborně publikovaných v knize *Archeologické etudy* (2003, především kapitoly 3, 8, 9–12). K základní orientaci v problematice mohou posloužit encyklopedické příručky, které sestavili Jan Filip (1966), Bohuslav Novotný (1986), Michal Lutovský (2001) a také devítidílný *Lexikon des Mittelalters* (1999). Přehled teoretických východisek souvisejících se zpracováním archeologických pramenů v kontextu s pohřebním ritem najdeme ve 12. kapitole knihy Reinharda Bernbecka *Theorien in der Archäologie* (1977). Důležité informace a další literaturu obsahují souhrnné práce o českém a moravském pravěku redigované Radomírem Pleinerem s Alenou Rybovou (1978) a Vladimírem Podborským (1993), ale také učebnice archeologie středověku od Güntera P. Fehringa (2000), Sabiny Felgenhauerové-Schmiedtové (1993), Leszka Kajzera (1996) a Zdeňka Měřínského (2002). Při studiu pohřebního ritu se neobejdeme bez etnologického pohledu na problematiku. Z hlediska české lidové kultury je problematika zpracována Alexandrou Navrátilovou v knize *Narození a smrt v české lidové kultuře* (2004).

Tematikou pohřebního ritu se zabývají některé speciální konference. Především je třeba uvést opakující se archeologicko-antropologická setkání zvaná *Funeralia Lednickie* pořádaná od roku 1998, jejichž tištěným výstupem je několik sborníků (Wrzesiński 2002, Dzieduszycki – Wrzesiński 2003, 2004, 2005). Seminář *Smrt a zvěčnění šlechtice v raném novověku* se konal roku 2001 a referáty přednesené na tomto semináři byly publikovány v roce 2004 (Pospíšil 2004). Kolokvia týkající se otázek pohřebního ritu od pravěku po středověk se pořádají od roku 2002 v Archeologickém ústavu SAV v Nitře a referáty jsou publikovány v periodiku *Študijné zvesti Archeologického ústavu*

SAV (Zábojník 2004). Fenoménu smrti v české kultuře 19. století bylo věnováno dvacáté plzeňské sympozium roku 2000, jehož referáty najdeme ve sborníku (Lorenzová – Petrasová 2001).

Problematika pohřebního ritu je zpracována i z hlediska muzejního. V německém Kasselu se jí věnuje zvláštní muzeum a byly jí v letech 2001 a 2002 věnovány i výstavy v Lorschu a Darmstadtu doprovázené katalogem (Stolle 2002).

Pohřební ritus je součástí vědecko-výzkumného programu Katedry antropologie Přírodovědecké fakulty Masarykovy univerzity v Brně, v jehož rámci byly zpracovány rigorózní a disertační práce Martiny Bohunové (2003), Michaely Králíkové (2004, 2006) a Michala Živného (2004, 2005), magisterské diplomové práce Michaely Rubinkové (1999), Karoliny Absolonové (2003), Lindy Kurkové (2003), Pavlíny Lesové (2002), Jana Nováčka (2001), Terezy Trubačové (2004) a Michala Živného (2000, 200), bakalářská práce Martiny Vašíčkové (2004) a Dominiky Dostálové (2004) a také učební texty týkající se pohřebního

ho ritu a zacházení s těly zemřelých v 1. až 16. století (Unger 2002).

Další informace obecnějšího významu obsahují tyto práce: Assmann 2003, Bemmann 2001, Binford 1972, Botík 2001, Brabec 1991, Brather 2000, Černý 1995, Dokládál 1999, Doucet 1995, Effros 2001, Harrison 2003, Härke 1993, Hlinomaz 1993, Christlein 1973, Illi 1992, Kubíčková 2001, Landsberg 1990, Lauwers 2002, Lesová 2002, Lewartowski 2001, Lorenzová – Petrasová 2001, Macho 2003, Martin 2002, Měřínský 2002, Meyer-Orlac 1982, Možný 1990, Navrátilová 1996, 1997, 1998, Němec 1977, 1980, Nováček 2001, Nuland 1996, Panofský 1964, Petráň 1997, Pojzl 1997, Sáček 1998, Schmitt 2002, Směříčková 1997, Staššíková-Štukovská a kolektiv 1994, Stloukal 2003, Stloukal – Vyhnánek 1976, Štajnochr 2001, Šubrt 1996, Thurzo – Šefčáková – Staššíková-Štukovská 1999, Toncrová 2001, Vencl 1991, Wahl 1994, Wahl – Wahl 1983, Wawrzeniuk 2002, Weiss 1983, Zábojník 2004, Zíbrt 1894, Zingerle 2001, Živný 2000.

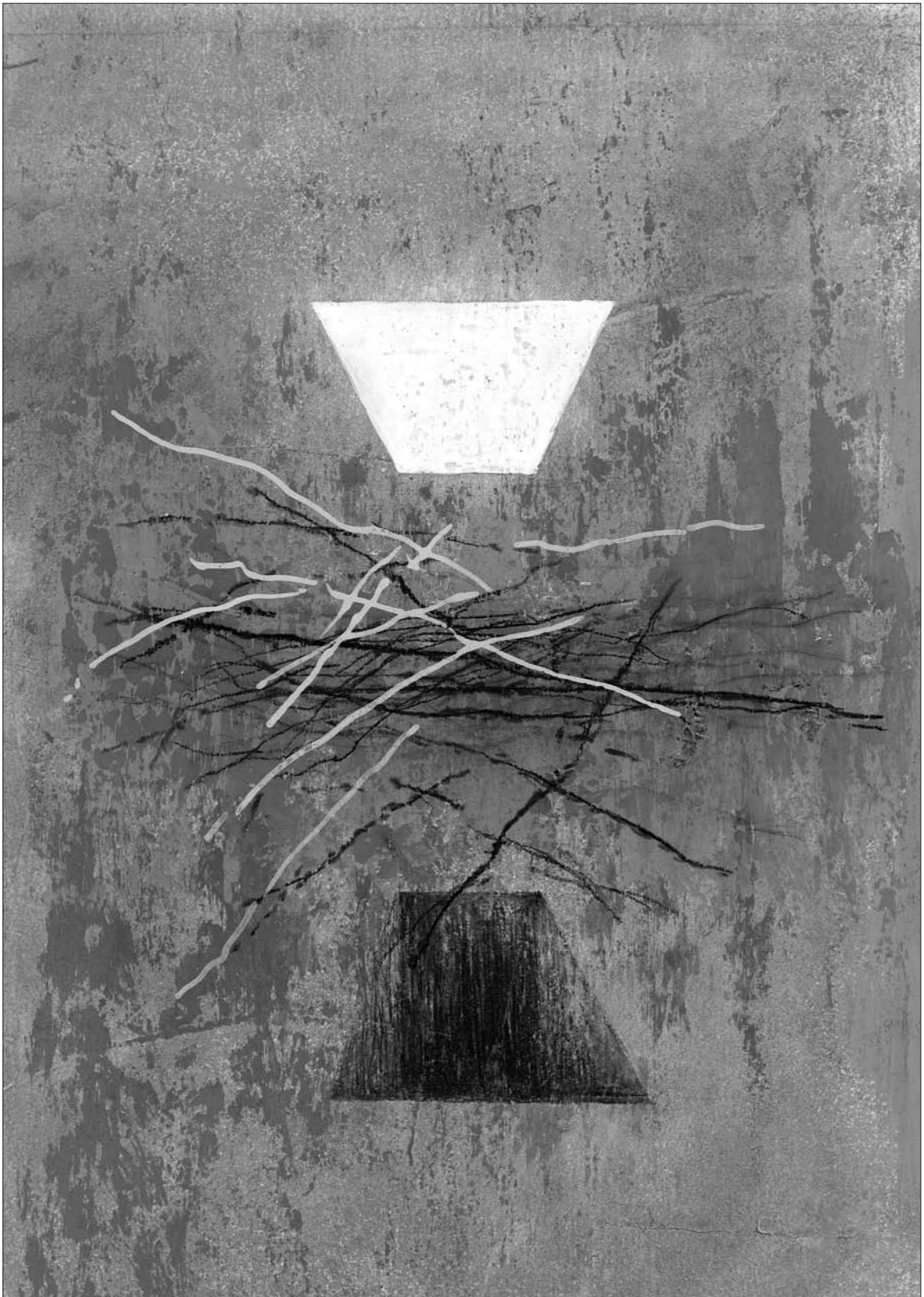

Milivoj Husák, *Dies irae VI*, 2005, z cyklu *Dies irae I-VIII*, akryl, uhel, 30x22 cm.

2. Hlavní trendy v pohřebním ritu od 1. do 20. století

V této části jsou shrnuty poznatky o pohřebním ritu převážné části obyvatelstva spolu s ideovými východisky. Chronologické a teritoriální rozdělení na menší úseky překračují práce věnující pozornost urči-

tému jevu souvisejícímu s pohřebním ritem, například srpům nebo klíčům.

Literatura: Kurasiński 2004, Reichenbach 2004.

2. 1. Pohřbívání v 1. až 4. století

2.1.1. Žárový pohřební ritus Římanů

Díky písemným pramenům jsme do jisté míry informováni o názorech Římanů na smrt a posmrtný život. Římané věřili, že duše zemřelých předků (*manes*) mohou působit na živé. Z tohoto důvodu byly důležité pohřební obřady, protože teprve po nich a po pohřbu přechází duše do božské podstaty.

Skeptický názor na posmrtný život vyjádřil v 1. století n. l. C. Plinius Secundus Starší v díle *Naturalis historia*, kde v sedmé kapitole napsal: „Vše po smrti je takové jako před narozením, po smrti není žádný projev života ani tělesného, ani duševního. Táž marnivost lidská se však prodlužuje i do budoucnosti a nalhává si i nějaký život v hodině smrti, jednak se dává duši nesmrtelnost, jednak se mluví o proměně nebo o nějakém smyslovém životě v podsvětí. Také se prodlužuje život tím, že se ctí mánové a dělá se bůh z toho, kdo přestal být i jenom člověkem, neboť vpravdě je vyloučeno pokračovat v životě jakýmkoliv způsobem u živočichů a nehledá se přetrvávající život u jiných tvorů a nikdo nepomyslí na jejich nesmrtelnost“ (Plinius 1974, s. 100–101). Jednalo se však o názor člověka s mimořádnými znalostmi, o názor, který v širších vrstvách lidu asi nepřevládá.

Názory stoiků jsou obsaženy i v *Hovorech k sobě* od Marca Aurelia (kniha 4, 21): „Zrovna jako těla zde na zemi po nedlouhém pobytu uvolňují svou přeměnou a rozkladem místo jiným mrtvým, podobně asi duše, které se stěhují do ovzduší, po nějakou dobu tam ještě trvají, a pak se přeměňují, rozplývají a spalují a jsou znovu pojímány v zárodečnou látku vesmírnou (...).“

Podle antických autorů Cicerona a Plinia se v Římě původně pohřbívala nespálená těla. Plinius zdůvodňoval přechod k žárovému pohřebnímu ritu tím, že „(...) když zahrabané mrtvolky v protahujících se válkách byly omylem vyhrabávány, bylo nařízeno mrtvé spalovat“ (Plinius 1974, s. 100). Z 8. až 6. století př. n. l. pocházejí žárové hroby objevené v prostorách Fora Romana. Od 4. století př. n. l. žárové pohřbívání převládlo, ale až koncem 1. století př. n. l. bylo všeobecné, takže Tacitus je považoval pro Římany za typické. Přesto však některé římské šlechtické rodiny, jako například Scipionové, zůstaly u pohřbívání nespálených těl. Jedno dílo římského gramatika Sexta Pompeia Festa z 2. století n. l. obsahuje část slovníku Verra Flacca z augustovské doby. Speciálně je zde charakterizován pohřeb typu bustum a ustrina: „Bustum se nazývá zvláštní místo, na němž je zemřelý spálen i pohřben, pokud je zemřelý spálen a potom pohřben na

jiném místě, nazývá se místo, kde byl spálen, ustrina“ (Werner 1988, s. 79). Podle vzoru cizích panovníků se v některých případech ujal balzamování. Od 2. století n. l. přibývalo pohřbů nespálených těl, jak vyplývá ze zmínky v *Hovorech k sobě* od císaře Marca Aurelia (kniha 5, 33): „*Než se naděješ, bude z tebe popel nebo kostlivec, a pak budeš jenom jméno a nebo ani to ne (...)*.“ Teprve od poloviny 3. století n. l. naprosto převládlo pohřbívání nespálených těl.

Pohřební ritus antických Římanů je znám z archeologických výzkumů, náhrobků, nápisů a písemných pramenů. Velmi důležitou roli hrálo společenské postavení zemřelého. Jestliže většina svobodného obyvatelstva volila pohřeb žehem, pak otroci bývali pohřbíváni do společných jam, ale ve způsobu pohřbívání otroků byly velké rozdíly. Z Říma je známa celá řada vytesaných nápisů označujících místo, kde byli pohřbeni vysoce kvalifikovaní otroci jako učitelé nebo lékaři.

Zajistit pohřeb otce bylo u Římanů především povinností synovou. V Ciceronově spisu z roku 44 př. n. l. *Cato Starší o stáří* se uvádí: „*(...) nebylo muže lepšího a syna více milujícího. A já jsem spálil jeho mrtvé tělo, čemuž mělo být naopak, aby totiž on spálil mrtvolu mou (...)*“ (Cicero s. d., s. 55). Vlastní organizací pohřbu svobodných občanů se zabývali *libitinarii*. Zemřel-li v antickém Římě muž významného postavení, bývalo jeho tělo umyto a provizorně nabalzamováno takzvanými *pollinctores* a vystaveno po několik dní v domě na katafalku (zvaném *lectus funebris*) – tak, aby nohy směřovaly ke dveřím. Místnost byla vyzdobena květinami a opatřena nádobami s vonnými látkami. Okolo hořely ohně a ženy zemřelého oplakávaly. V den pohřbu (za troubení, nářku a písní oslavujících ctnosti a činy zemřelého) doprovodil zesnulého smuteční průvod přes město za hradby až na místo, kde měl být spálen nebo pohřben. Součástí průvodu byly i voskové masky předků (*imagines*) uchovávané v některých rodinách. Na místě bylo tělo pokryté obětními dary položeno na hranici a spáleno, přičemž příbuzní zůstávali nablízku. Ohořelé kosti byly omyty vínem, vloženy do urny a nakonec pohřbeny do země nebo umístěny do výklenku uvnitř náhrobku. Ohrazený rodinný hrob byl chápán jako dům mrtvých a jeho poškození se tvrdě trestalo. V Nazaretě (Izrael) se našel řecký nápis s ediktem císaře Tiberia (14-37 n. l.) nebo Claudia (41-54 n. l.) který zní: „*Nářízení císařovo: Je mým přáním, aby hrobky a hroby zůstaly neporušeny navěky pro ty, kdo je zřídili pro kult svých*

předků či dětí nebo jiných členů svého domu. Jestliže však někdo předloží obžalobu, že jiný je buď zničil, nebo vynesl z hrobu zemřelého a zlovolně je přenesl na jiná místa a za tím účelem hroby poškodil nebo odstranil pečeť či jiné kameny, oproti takovému nařizují zavedení soudního řízení, a to jak se zřetelem na bohy, tak i se zřetelem na kult předků. Neboť je povinnost mít v úctě mrtvé. Ať je naprosto zakázáno komukoli je vyrušovat. V případech přestoupení si přeji, aby viník byl odsouzen k hrdelnímu trestu v důsledku poškození pohřebiště.“ (Chašbaz, s. d., s. 60). Varováním před zneuctěním hrobu býval i nápis *HMDMA (Huic monumento dolus malus abesto – Tento hrob budiž ušetřen jakéhokoli zlého zásahu)*. O tom, že kremace nemusela proběhnout vždy bez problémů, svědčí Plútarchova zpráva týkající se pohřbu přítele Tiberia Graccha z druhé poloviny 2. století př. n. l.: „*(...) na mrtvole naskočily podezřelé známky, (lidé) křičeli, že byl ten člověk otráven, sběhli se na jeho pohřeb, odnesli ho na márách, asistovali při jeho spalování a dospěli k názoru, že nikoli bez důvodu pojali to podezření o otravě. Neboť mrtvola se roztrhla a vychrlila ze sebe takové množství zkažené tekutiny, že uhasilo oheň, a když přinášeli jiný, zase nehořel, dokud nebyla mrtvola dopravena na jiné místo, a i tam ji oheň jen stěží zachvátil teprve po velké jejich námaze*“ (Plútarchos I, 1967, s. 812).

Předměty určené k pohřbu bylo vhodné spálit. Podle Plinia se nesplnění tohoto obyčeje mohlo stát i osudným. Když Brutus roku 43 př. n. l. spáchal sebevraždu, přehodil podle Plútarcha Antonius přes jeho mrtvolu „*(...) svůj nachový plášť, jenž byl velmi drahý, a jednomu ze svých propuštěnců nařídil, aby se postaral o pohřeb. Když se později dozvěděl, že ten člověk nespálil plášť současně s Brutovou mrtvolou a zpronevěřil mnoho peněz určených na pohřeb, zabil ho*“ (Plútarchos II, 1967, s. 415). Součástí pohřebních obřadů byla i následná hostina (*silicernium*) a osm dní potom následovala „oběť osmého dne“ a další hostina, jíž končil devítidenní smutek za zemřelého (*novemdiale*) a rituální nečistota rodiny. Dny veřejného smutku se konaly každoročně a byly nazývány *Parentalia* a *Feralia*.

Z písemných pramenů je zřejmá snaha státu omezit nákladnost římských pohřbů. Mělo se odstranit i bédování nad zemřelým – „*Ženy ať si tváře nedrásají ani nad mrtvým nehořekují*“ (Nováková – Pečírka 1961, s. 45). Do hrobů se nemělo dávat zlato s výjimkou zlata použitého k opravě zubů.

Lex duodecim tabularum („Zákon dvanácti desek“) z poloviny 5. století př. n. l. vylučoval zpopelnění nebo

pohřbení ve městě. „Člověka mrtvého v městě nepohřbívej ani nespaluj“ (Nováková – Pečírka 1961, s. 45). Z tohoto nařízení byly vyjmuty některé výjimečné osobnosti – a to již v době republiky: vestálky nebo vojevůdci, jimž byl uspořádán triumf. Později k nim přibyli císařové. Toto nařízení vtělil do svého zákoníku i východořímský císař Theodosius II. (408–450), který v Konstantinopoli (dnes Istanbul) vydal nařízení, podle něhož všechny hroby byly z města vyvezeny a pohřbeny za hradbami. V mimořádné situaci byla mrtvola spálena i přímo na místě, jako po vraždě Caesara roku 44 př. n. l., kdy lidé „(...) nakupili nebožtíkovi z lavic, mřížoví a stolů z fora hranici, zažehli ji a spálili ho na foru“ (Plútarchos II, 1967, s. 415). Později na tomto místě nechal Augustus postavit chrám zasvěcený božskému Caesarovi. Hroby se tehdy soustřeďovaly podél cest. V Římě například lemovaly známou cestu Via Appia v délce 12,6 km. Římské náhrobky měly tvar stély (hermy), tumulu, aediculy, oblouku, exedry, chrámku nebo i pyramidy. Součástí náhrobku bývaly plastiky zobrazující zesnulého a také oltáře. Kromě toho bývala zřizována kolumbária, což byly hrobové komory s výklenky (*loculi*), do nichž se ukládaly urny se spálenými ostatky. Taková kolumbária bývala zřizována i pro otroky, propuštěnce, a různá pohřební bratrstva je zřizovala pro své členy.

Literatura: Effros 2001, Nováková – Pečírka 1961, Plútarchos 1967, Rudnick 2001, Toynbee 1971, Ürögdi 1971, Werner 1988.

2.1.2. Pohřbívání nespálených těl u Římanů

Otroci a nejchudší obyvatelé bývali pohřbíváni nespálení do společných jam. Již básník Horatius píše o takovém pohřebišti na pahorku Esquilinu: „Mrtvolý otroků dřív, jež z jejich komůrek těsných házeli ven, sem dávali v laciných rakvích pak nosit druhové jejich – tu měl lid chudobný společný hřbitov, šaškovi Pantolabovi a hýřilu Nomentanovi do šíře tisíc stop a tři sta do hloubky tady určoval mezník – a „hrobka“ se neměla dědicům dostat. Nyní však na Esquiliích lze bydlet na zdravém vzduchu procházet se po slunných valech, kde poutník se nedávno ještě díval na smutné pole, tak zhyzděné bílými kostmi“ (Horatius 1972, s. 180).

Od 2. století postupně převažoval i u ostatních

Římanů pohřeb nespálených těl. Nejčastěji bylo tělo zemřelého uloženo do hrobu překrytého kamennými či keramickými plotnami a potom zasypáno. Nad hrobem se vztyčovala stéla s nápisem. Někdy uložili tělo zemřelého do sarkofágu, přičemž některé sarkofágy byly reliéfně zdobené a přes tuto výzdobu ukládány do země. Křesťané pro pohřby nespálených těl zřizovali katakomby (latinsky *coemeterium*). Šlo o systémy podzemních chodeb (štol), v jejichž stěnách se hloubily výklenky obdélného tvaru (*loculi*) umístované někdy v několika řadách nad sebou. Tyto výklenky bývaly kryty cihlami nebo náhrobními deskami se jménem zemřelého. Od 3. století se již přidávalo ke jménu i přání „*Odpočívej v pokoji*“ nebo „*Odpočívej v Pánu*“. Kromě toho se vyskytovaly rytiny ve formě holubice, lampy, kotvy nebo ryby. Vzácněji byly v katakombách zřizovány komory (*cubiculae*) o půdorysu asi 2x3 m s výklenkovými (arkosoliovými) i stěnovými hroby někdy vyzdobené ornamentálními i figurativními motivy. V katakombách se vzácně vyskytly i sarkofágy od 4. století zdobené křesťanskými motivy. Doba největšího rozšíření katakomb spadá do 3. a 4. století. Mezi sedmnácti římskými katakombami, jejichž celková délka se počítá na stovky kilometrů, jsou snad nejznámější katakomby sv. Kalixta tvořené asi 10 km dlouhým systémem chodeb, v nichž bylo uloženo na 170 000 hrobů. Tyto katakomby, jež vznikly kolem roku 200 n. l., byly původně zřízeny na ploše asi 100x200 římských stop (30x70 m) a tvořily je dvě rovnoběžné chodby, teprve později příčně spojené a celkově rozšířené.

U hrobů zemřelých se slavily výroční vzpomínkové slavnosti spojené s hostinou. Zvláště po vydání ediktu císaře Konstantina roku 313 se katakomby měnily z pohřebišť na kultovní poutní místa. Pohřbívání se přesouvá na povrch a kolem roku 400 pohřbívání v katakombách končí. Po čtyřech staletích byly katakomby takřka úplně zapomenuty a objeveny byly až koncem 15. století.

Literatura: Brenk 1977, Nicolai et al. 2001, Toynbee 1971.

2.1.3. Pohřbívání v římských provinciích

V římských provinciích se pohřební ritus lokálně lišil, neboť více či méně navazoval na místní tradice. Na základě četných výzkumů v Porýní lze v podstatě rozeznat tři způsoby žárového pohřbu. Poměrně málo

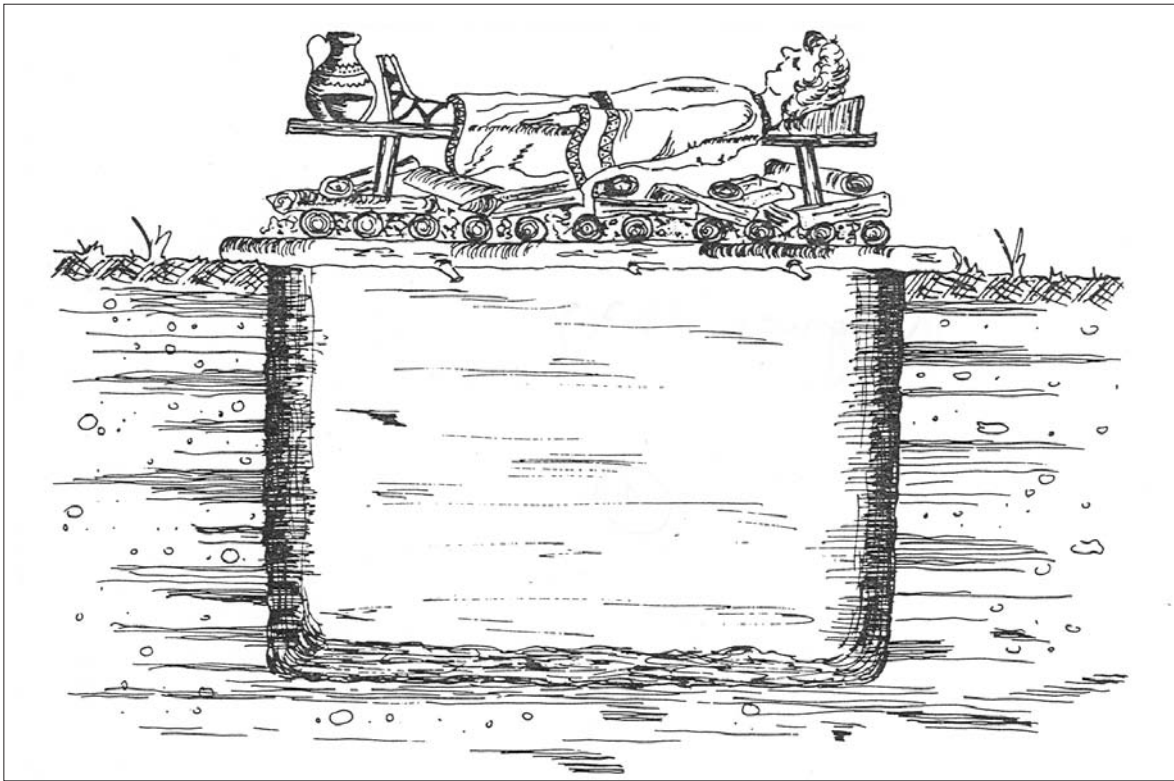

Obr. 1. Kresebná rekonstrukce spalování nad hrobem typu bustum v době římské. Pramen: Wegner – Bechert 1979, Abb. 112.

jsou zastoupeny popelnicové (urnové) hroby obsahující jen spálené kosti zemřelého zpopelněného na jiném místě (*ustrinum*). Někdy byly spálené kosti nasypány nad popelnici nebo i mimo ni. Druhou skupinu tvoří hroby, do nichž byly uloženy zbytky hranice, na níž byl nebožtík spálen (v německé terminologii: *Brandschuttgrab* nebo *Brandgrubengrab*). V tomto případě došlo buď k uložení pozůstatků kremace včetně spálených kostí a přídavků do jedné jámy, nebo pozůstatky spáleného těla byly pohřbeny zvlášť a zbylé artefakty – rozbité nádoby, roztavené sklo, uhlíky, popel a spálené přídavky byly uloženy do oválné (různě hluboké) tzv. popelové jámy. Ta však není hrobem a je třeba ji od hrobového celku odlišit. Třetí skupinou jsou hroby typu bustum, které jsou charakterizovány tím, že nebožtík byl spálen přímo na místě. Jámy bývají poměrně velké (půdorys až 3x2 m) a mají silně propálené stěny i dno (obr. 1). Někdy se uvažuje o tom, že tento způsob pohřbu je keltského původu. Zdá se, že v Porýní je způsob pohřbívání typu bustum časově omezen především na dobu od druhé poloviny 1. století do počátku 2. století n. l.

Pohřbívání typu bustum bylo ověřeno i experimentálně: Nad jámou o půdorysu 1,6x1,1 m a hloubkou 0,8 m byla postavena hranice z 1,5 m³ dřeva

zajištěná v rozích kůly. Na hranici bylo položeno mrtvé prase o hmotnosti 0,45 q zabalené do látky a také napodobeniny římských předmětů. Po zapálení trvalo 56 minut, než se vše propadlo do jámy. Po přidání asi 40 kg dřeva hořel celý obsah v jámě až do doby 143 minut od zažehnutí, kdy byly plameny uhašeny. Nako- nec po pěti hodinách bylo vše zalito směsí vína a vody a jáma zasypána a ponechána k pozdější dokumentaci.

Hroby všech skupin běžně obsahují přídavky. Lze rozlišovat milodary k nimž patří jídlo a pití s příslušnými nádobami, nářadí, kahánky a mince, dále doklady pohřebních obřadů, k nimž patří balsamaria a nádoby použité při pohřební hostině, často dochované jen ve zlomcích, a součásti oděvu zemřelého (spony, přezky atd.). Přídavky, které byly spáleny na hranici se označují jako primární, a ty, které byly přidány až po kremaci, jako sekundární. V popelnicových hrobech bývají přídavky někdy nespáleny a vedle popelnice stojí jedna až dvě nádoby. Nejhonosnější bývají vybaveny hroby typu bustum. Nespálené milodary na dně jámy svědčí někdy o tom, že mezi spálením a pohřbem uplynula určitá doba. Spálené pozůstatky bývaly ukládány do plátěných nebo kožených vaků, ale také do dřevěných skříněk a popelnic z hlíny, kovu,

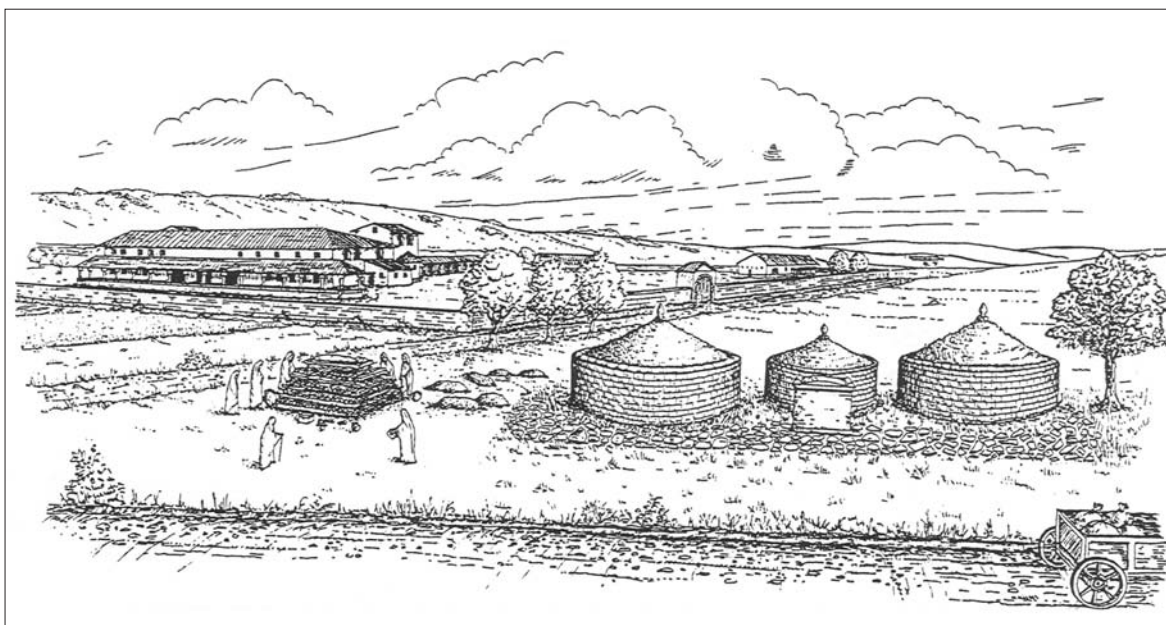

Obr. 2. Půdorys a kresebná rekonstrukce pohřebiště z 2. až 3. století u Wölfersheimu (Německo) v římské provincii Germánie, které leželo u silnice. Jádrem pohřebiště byly tumulové památníky s obětním oltářem, vlevo žároviště (ustrinum) a kostrové hroby. Pramen: Lindenthal – Rupp 2000, Abb. 144, 145.

skla či kamene. Některé popelnice měly tvar malého sarkofágu, jiné zase sloupku a některé napodobují bronzové nádoby. Popelnice zhotovené z kamene se označují jako ossuaria.

Vedle převažujících žárových hrobů se již od 1. století objevují pohřby nespálených těl, což je v určitých případech odrazem etnicity i asimilace. Od 2. století n. l. se v provinciích objevují sarkofágy s nespálenými těly. Většinou se zhotovovaly z kamene, výjimečně z olova.

Pohřebiště bývala situována podél důležitých cest, které v některých případech jakoby lemovala. Příkladem může být pohřebiště u Wölfersheimu (Německo) ležící 12 m od původní silnice. Nejvýrazněji se na pohřebišti projeví tři stavby kruhového půdorysu o průměru 5 až 6 m postavené z kamene na maltu. Uvnitř dvou z nich se našly ostatky nebožtíka spáleného na zvláštní hranici a v jednom i doklady hrobu typu bustum. Na vydlážděné ploše se objevil též zbytek kamenného oltáře na půdorysu 2,6x2 m a v okolí dalších 12 žárových hrobů (obr. 2). Další podobné pohřebiště se našlo u Wehringen poblíž Augsburgu (Německo), kde u původní cesty leželo pět pozůstatků po kamenných monumentech obsahujících žarové hroby. Obzvláště bohatý pohřeb ženy z doby kolem roku 200 spočíval v tumulu kruhového půdorysu o průměru více než 11 m. Centrální hrob obsahoval skleněnou urnu s olověným víkem a množství milo-

darů. Podstatnou část milodarů tvořila výbava pro tři skupiny lidí během hostiny (skládací stolky, garnitury pro umývání rukou, džbány na víno, konvice, nápojové a servírovací soupravy a další věci); našel se i kalamář, ale žádné šperky a předměty související s oblékáním. Vedle žárových pohřbů se v areálu pohřebiště nalezly i hroby kostrové, mimo jiné i hrob lékaře, muže který se dožil úctyhodných sedmdesáti let a do záhrobí odcházel vybaven lékařskými nástroji.

Hroby bývaly zdobeny náhrobními kameny s vyobrazením portrétu, hostiny nebo jiné scény doplněné skupinami lvů, nebo lvy zabíjejícími jiné zvíře, čímž bývala znázorněna bezohledná smrt. Pinie zase symbolizovaly naději na věčný život. Některé náhrobky představovaly náročné architektonické dílo, jako například 14,5 m vysoký věžovitý náhrobek Lucia Poblicia a jeho rodiny z 1. století (obr. 3), vztyčený u důležité silnice asi 1 km od Kolína nad Rýnem (Köln am Rhein, Německo). Ostatně v celém romanizovaném prostředí se projevuje tendence k pohřbívání členů rodiny na jednom místě, často v jednom hrobě, kde ostatky dříve pohřbených byly shrnuty na okraj.

V Dolním Rakousku (Niederösterreich) jižně od Dunaje se od druhé poloviny 1. století n. l. vyskytují nové formy pohřebního ritu, představované mohylami s kamennými vestavbami obsahujícími žarový hrob. Může se jednat o vliv římských veteránů, kteří se po vyřazení z vojska usazovali v pohraničních oblastech

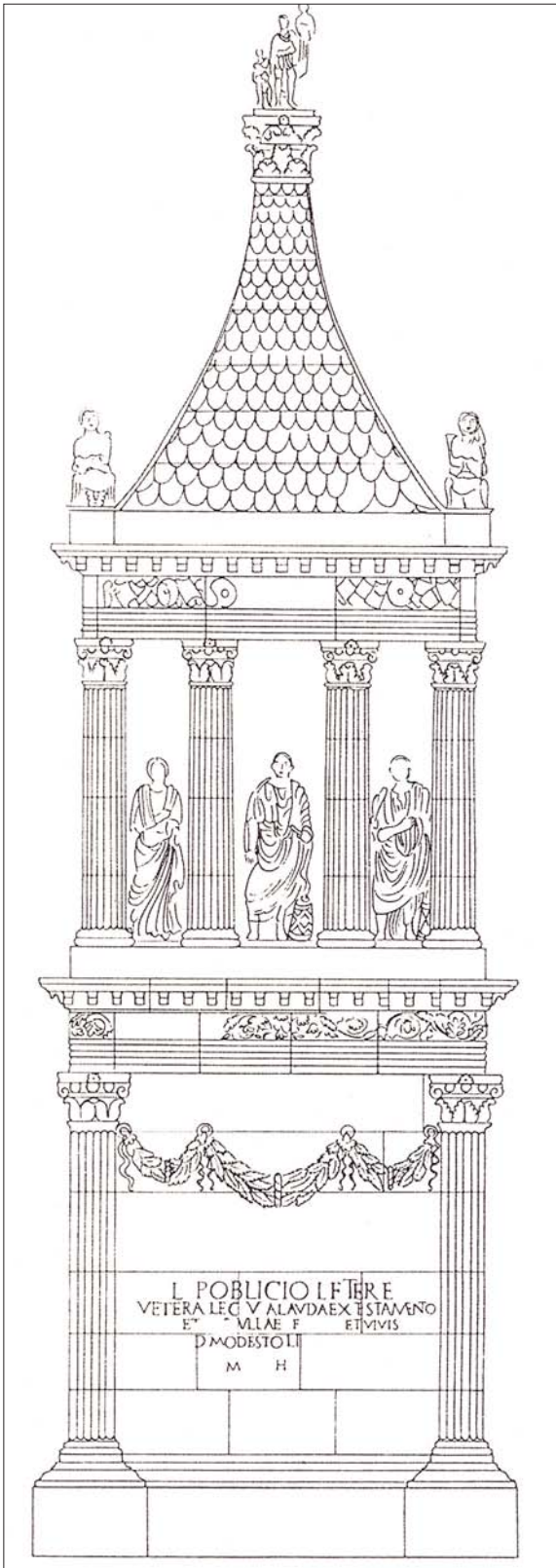

Obr. 3. Věžový náhrobek Lucia Publica z 1. století nalezený u Kolína nad Rýnem (Köln am Rhein, Německo). Pramen: Wellershoff 1974, s. 241.



Obr. 4. Kamenný sarkofág z Carnunta (Rakousko). Foto: J. Unger.

Norika a Pannonie a v hrobové architektuře napodobovali italské kruhové předlohy. Náhrobní kameny s keltoilyrskými jmény jsou dokladem míšení mezi Římany a domácím obyvatelstvem.

Příkladem složitého pohřebního ritu v době římské a na počátku doby stěhování národů (1. až 5. století n. l.) je pohřebiště u Klosterneuburgu (Rakousko). Především na rozhraní podloží a humusové vrstvy se zde našly jednoduché hroby se spálenými kostmi, železnými hřebíky, ale bez keramiky. Vedle toho jsou známy velké žárové hroby zasahující do podloží s bohatými nálezy (pásové garnitury, spony, nádoby, lampičky aj.). Další kategorií jsou hroby typu bustum oválného půdorysu s propálenými stěnami svědčícími o spálení nebožtíka přímo v jámě. V těchto hrobech se nacházejí železné hřebíky, jimiž byly fixovány máry nebo jiná konstrukce. Popelnicové hroby jsou poměrně vzácné a lze je datovat do starší doby římské. Mezi kostrovými hroby jsou odlišitelné dvě skupiny. Jednak mělké hroby se severojižní orientací (většinou bez přídavek a tudíž nedatovatelné) a jednak hluboké hroby, v nichž muži, ženy i děti bývali vybavováni četnými přídavky. Tyto hroby, překryté cihlovými konstrukcemi, bývaly často vyloupeny.

Způsob pohřbívání římských provinciálů známé z pohřebišť prozkoumaných u bývalého hlavního města Horní Pannonie (Pannonia Superior) – Carnunta v Rakousku. Původní hřbitovy se podle římského obyčeje nacházely vně sídliště, ale později, od 3. století n. l., se již pohřbívalo i uvnitř sídliště a tento zvyk se stále rozšiřoval. Z nápisů na pomnících je patrný internacionální charakter obyvatelstva, které pocházelo z Orientu, Afriky, Itálie i Galie. V 1. a 2. století převládala kremace a různé způsoby úpravy hrobů. Nejjednodušší byla malá kruhová, oválná nebo čtvercová jáma se spálenými kostmi zemřelého

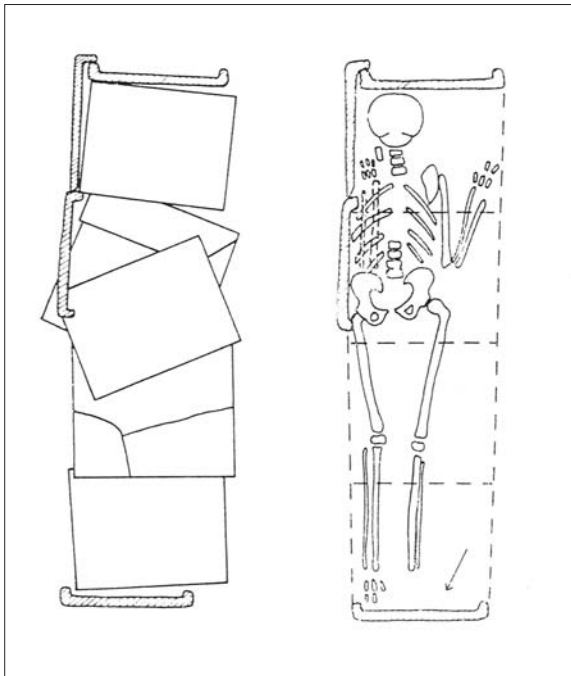

Obr. 5. Hrobka z cihel (tegulí) s kostrou ženy uloženou tváří dolu na pohřebišti v Gerulatě (Slovensko). Pramen: Pichlerová 1981, obr. 20, 21.

na povrchu označená pomníkem. Velmi rozšířený byl i urnový hrob, přičemž jako popelnice sloužila nádoba z hlíny, skla, kamene nebo kovu. Dochovaly se i zbytky obdélníkových nebo čtvercových hrobových staveb v podobě jam vyzděných cihlovými nebo kamennými plotnami. Hroby byly označeny pomníky s nápisy a různými reliéfními obrazy, které se vztahovaly k životu zemřelého nebo k záhrobí. Náhrobky domácího obyvatelstva často nesly primitivně vytesané srpkovité měsíce a slunce. Někdy bylo místo hrobu označeno pilířovým monumentem nebo hrobovým chrámkem zdobeným lvy. Podařilo se objevit i krematorium o průměru 2,5 m a hloubce 1 m se spálenými kostmi před topným otvorem. Vedle převládajícího žárového pohřebního ritu se vyskytly i pohřby nespálených těl bez jakýchkoliv přídavek patřící nejchudším vrstvám pannonského obyvatelstva. Kolem roku 200 nastala změna a žárový pohřební ritus byl nahrazován pohřby nespálených těl, přičemž není jisté, zda tento ritus převládl pod vlivem obyvatelstva z Orientu, ale každopádně se od této doby objevují v Pannonii sarkofágy se střešovitou pokrývkou opatřené na stěnách nápisy a reliéfy. Mrtví byli pohřbíváni na různých místech v sarkofázích, jednoduchých kamenných skříních, hrobkách z plochých cihel a v dřevěných rakvích (obr. 4). Pokud některý hrob unikl vyloupení, pak se v něm často nacházejí bohaté přídavky: náušnice, náhrdelní-

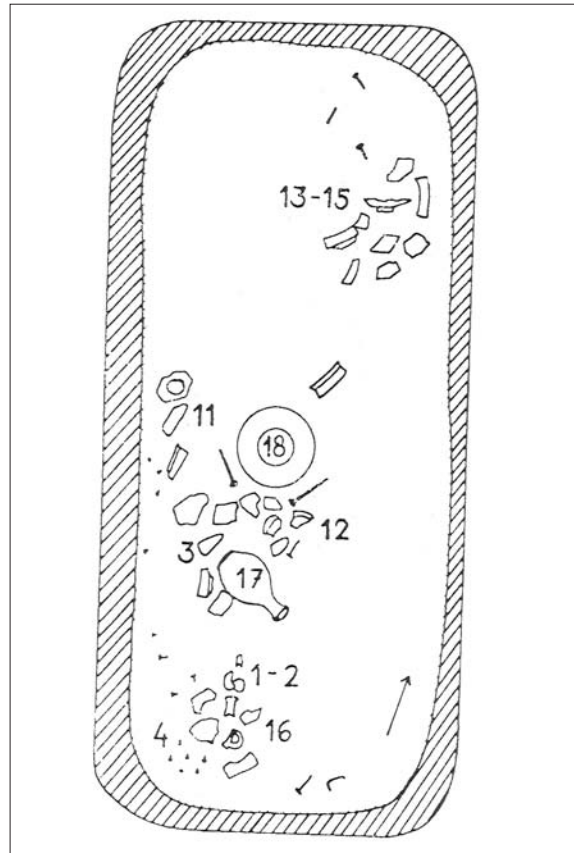

Obr. 6. Hrob typu bustum v Gerulatě na Slovensku s propálenými stěnami. Spálené kosti dospělého člověka se nacházejí jak v uhlíkové vrstvě nad dnem, tak i v popelnici (18). Dále hrob obsahoval misky (11–15), skleněné lahvičky (1, 2), hřebíky (4–10), kamennou podložku (3) a džbánky (16, 17). Pramen: Pichlerová 1981, obr. 39.

ky či nášivky ze zlata aj. Zvláště pozoruhodné je, že se hroby přesouvají dovnitř osídleného areálu; hroby křesťanů se však nepodařilo odlišit.

Na Slovensku můžeme sledovat pohřební ritus jednak na území, které patřilo od poloviny 1. století n. l. Římské říši a jednak na území, které sice bylo mimo přímou vládu Říma, ale bylo jím silně ovlivněno. Římským vojenským táborem s hospodářským zázemím byla Gerulata na pravém břehu Dunaje v dnešních Rusovcích. Nejstarší hroby, datované od druhé poloviny 1. až do 2. století n. l., jsou známy z birituálního pohřebiště (pohrebisko II), na němž se podařilo prozkoumat 249 hrobů, z nichž 80 bylo kostrových. Postupně počátkem 2. století vymizel popelnicový hrob a spálené kosti se ukládaly se zbytkem žároviště do jámy. V téže době ustoupil i zvyk spalovat zesnulého přímo v hrobové jámě (hroby typu bustum). V některých případech byl hrob překryt cihlami. Pokud se pohřbívala nespálená těla, pak bylo někdy užito rakve a začínají se objevovat i cihlové hrobky (obr. 5).

Většina žárových i kostrových hrobů obsahuje různé přídavky jako součásti oděvu, šperky, mince a nádoby (obr. 6). Zbraně jsou naprostou výjimkou. Nálezy umožňují i rekonstrukci nadzemní části pohřebiště, na němž bylo v té době zvykem postavit nad hrobem majetnějšího či váženějšího člověka kamennou stělu s nápisem. Vedle toho se zde nacházely i zbytky složitější náhrobní architektury dokládající rozvinutý pohřební ritus. Po zničení Gerulaty za vpádu Markomanů, Kvádů a Sarmatů roku 259/260 byl zde život obnoven jen v omezené míře. Na několika místech se našly hroby s nespálenými těly, ale až od 4. století n. l. se inhumace stala jediným způsobem pohřbívání. Zesnulí bývali ukládáni v rakvích do hrobové jámy, budovaly se i hrobky z kamene nebo cihel a začaly se objevovat sarkofágy. Vzhled celého pohřebiště se změnil, protože nad povrch vyčnívaly jen stříšky hrobek. Do 3. až 4. století patří asi 100 objevených hrobů, v nichž se našly spony, jimiž spínali oděv muži, jehlice sloužící k spínání oděvu žen, náhrdelníky, náramky, prsteny někdy opatřené nápisem, nádoby a mince. Doklady křesťanství jsou jen vzácné.

Literatura: Altjohann 2001, Bechert 1980, Gaitzsch – Werner 1993, Heimberg 1979, Jobst 1983, Kolník et al. 1993, Kraskovská 1974, Lindenthal – Rupp 2000, Neugebauer-Maresch 1990, Nuber 2000, Pichlerová 1981, Witteyer 1993, 2003.

2.1.4. Pohřbívání ve svobodné Germánii

Pohřební ritus Germánů byl v souladu s jejich náboženskými představami a vírou v množství často personifikovaných přírodních sil, které bylo možno ovlivňovat třeba i lidskými oběťmi. Součástí byla i nejasná a nejednoznačně formulovaná víra v posmrtný život, který i nadále umožňoval podílet se na životě pozůstalých. Pohřební ritus Germánů v obecné rovině charakterizoval Tacitus ve svém spisu *De origine et situ Germanorum* z roku 98 n. l.: „Pohřby jsou bez okázalosti. Jen na to dbají, aby byly mrtvolý významných mužů spáleny dřevem určitých stromů. Na postavenou hranici nevrší ani oděv, ani vonné látky, dávají tam každému jen zbraň, v některých případech je spalován i kuň. Hrob je pokryt drnem. Pohrdají vysokými a pracovními pomníky, jako by taková pocta nebožtíky tížila. Nářky a slzy odkládají brzo, bolest a zármutek pozdě. Ženám sluší truchlit, mužům vzpomínat“ (Tacitus 1976, s. 349). Ve skutečnosti byl germánský pohřební

ritus mnohem různorodější a složitější. V žárových hrobech jsou pozorovatelné regionální rozdíly. V některých oblastech převažovaly žárové hroby jámové, u nichž spálené dřevo z hranice, spálené kosti i milodary byly uloženy do země. Jinde bývala urna se spálenými kostmi postavena do jámy a zasypána zbytky hranice a někde byla do země uložena jen urna se spálenými kostmi. Vedle toho spíše ojediněle byla pohřbívána nespálená těla až do 4. století, kdy tzv. kostrových hrobů přibývá.

Povinností členů rodu byla péče o pohřeb i hrob a také zajištění vzpomínek, které se považovaly za velmi důležité. Je to doloženo v severogermánském díle Snorriho Sturlusona (1178/79–1241) v němž byla ještě zachycena starogermánská mytologie. V básni *Hávamál* (ze sbírky *Edda*) bůh Ódin sděluje, že jediné, co věčně trvá, je po mrtvém pověst. V *Sáze o Ynglingzích* je zdůvodněna kremace, protože Ódin „(...) ustanovil, že všichni mrtví budou spalováni a na hranici s nimi musí být uložen i jejich majetek. Vyhlásil, že každý přijde do Valhaly s takovým bohatstvím, jaké s sebou měl na hranici, a rovněž tam bude užívat vše, co sám zakopal do země. Popel nechť je rozprášen na moři anebo uložen do země a na paměť vznešených mužů navržena mohyla a těm, kdo prokázali udatnost, vztyčen náhrobní kámen“ (Sturluson 2003, s. 153).

Literatura: Schwarz 1991.

2.1.4.1. Čechy

V Čechách jsou ze starší doby římské (1. a 2. století n. l.) známa pohřebiště žárová s nádobou obsahující spálené kosti, které však představují jen část skeletu jedince. Vzácně se podařilo zjistit i ohrazení pohřebiště palisádou, po níž zůstal v zemi zachován žlábek (Plotiště nad Labem), nebo ohrazení, na půdorysu čtvercové, areály sloužící k provozování kultu mrtvých, či kultu předků (Třebusice). Mezi kostmi se objevují součásti výstroje a výzbroje. Meče, dýky, nože a kování štítů bývají pokrouceny tak, aby se vešly do popelnice. Druhá nádoba sloužila někdy jako poklička. V hrobech se nacházejí i rozlámané bronzové nádoby, naběračky, cedníky a konvice. Výjimkou bývá kamenné obložení hrobu či jeho označení přitesaným kamenem. Kromě popelnicových hrobů se objeví i hroby jámové, v nichž spálené kosti byly původně uloženy v obalech z organického materiálu. Kromě žárových pohřebišť se v Čechách vyskytují i hroby kostrové v počtu několika desítek případů. Zemřelý byl uložen

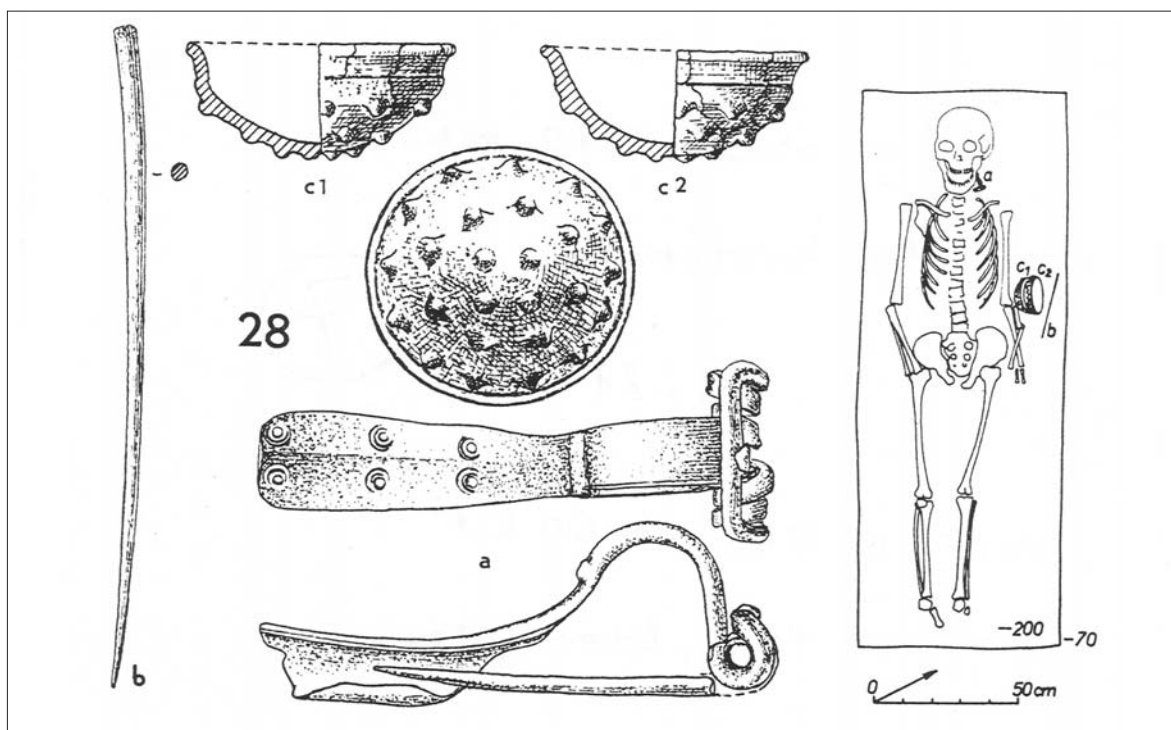

Obr. 7. Kostrový hrob muže vysokého kolem 173 cm a zemřelého ve věku 50 až 60 let objevený v Sládkovičově (Slovensko). K hrobovému inventáři patří jehlice (b), nádoba (c) a bronzová spona (a). Pramen: Kolník 1980, tab. 13.

naznak s rukama podél těla a někdy obložen nebo zavalen kameny. Předměty z těchto hrobů se neliší od předmětů z hrobů žárových, ale mezi milodary nebývají zbraně. Poměr bohatých a chudých kostrových hrobů je podobný jako na žárových pohřebištích.

Také v mladší době římské (3. a 4. století n. l.) je převládající pohřební ritus žárový. Běžné jsou mělké popelnicové hroby se spálenými kostmi a milodary v nádobě. Kostrové hroby jsou rovněž nepočtené a objevují se ojediněle nebo v malých skupinkách. Některé hroby žen jsou bohatěji vybaveny, což bývá interpretováno jako odraz příslušnosti zemřelých k vyšší společenské vrstvě (knížecí prostředí).

Literatura: Droberjar 1999.

2.1.4.2. Slovensko

Pohřební ritus germánského obyvatelstva na území dnešního Slovenska je znám díky výzkumům na desítkách pohřebišť se stovkami hrobů (obr. 7, 8). Nejstarší jsou datovány do druhého a třetího desetiletí 1. století a souvisejí s příchodem Kvádů, kteří pohřbívali žárově a do země byly ukládány popelnice obsahující spálené kosti a zbytky inventáře prošlého žarem. Vedle žárových hrobů se v omezené míře vyskytují i hro-

by kostrové. Charakteristickým milodarem je hrudka smolové hmoty mající důležitost při pohřebních obřadech. Dále se nacházejí kostěné hřebeny, slitky korálků, přesleny, zlomky bronzových nádob a zvířecí kosti. Na pohřebištích se objevují hmotné doklady kontaktu jak s římskoprovinciálním prostředím, tak i s prostředím severských Germánů (przeworská kultura). Ve starší době římské se objevují pohřebiště s bohatě vybavenými hroby tzv. lübsowské skupiny. Znatelný přelom představují markomanské války v druhé polovině 2. století, které jsou i dělítkem mezi starší a mladší dobou římskou. V tomto období některá pohřebiště vyznívají (Sládkovičovo, Kostolná) a jiná mají počátek (Bešeňov, Očkov, Gbelce). V mladší době římské lze na pohřebištích pozorovat úbytek milodarů v hrobech, což nesouvisí se zchudnutím společnosti, která v té době hospodářsky prosperovala, ale se změnou názoru na život v záhrobí. Dokladem značné sociální stratifikace jsou knížecí hroby ze 3. století oddělující se nejen polohou, ale i výbavou a inhumací od ostatního obyvatelstva.

Literatura: Kolník 1971, 1980, 1993.

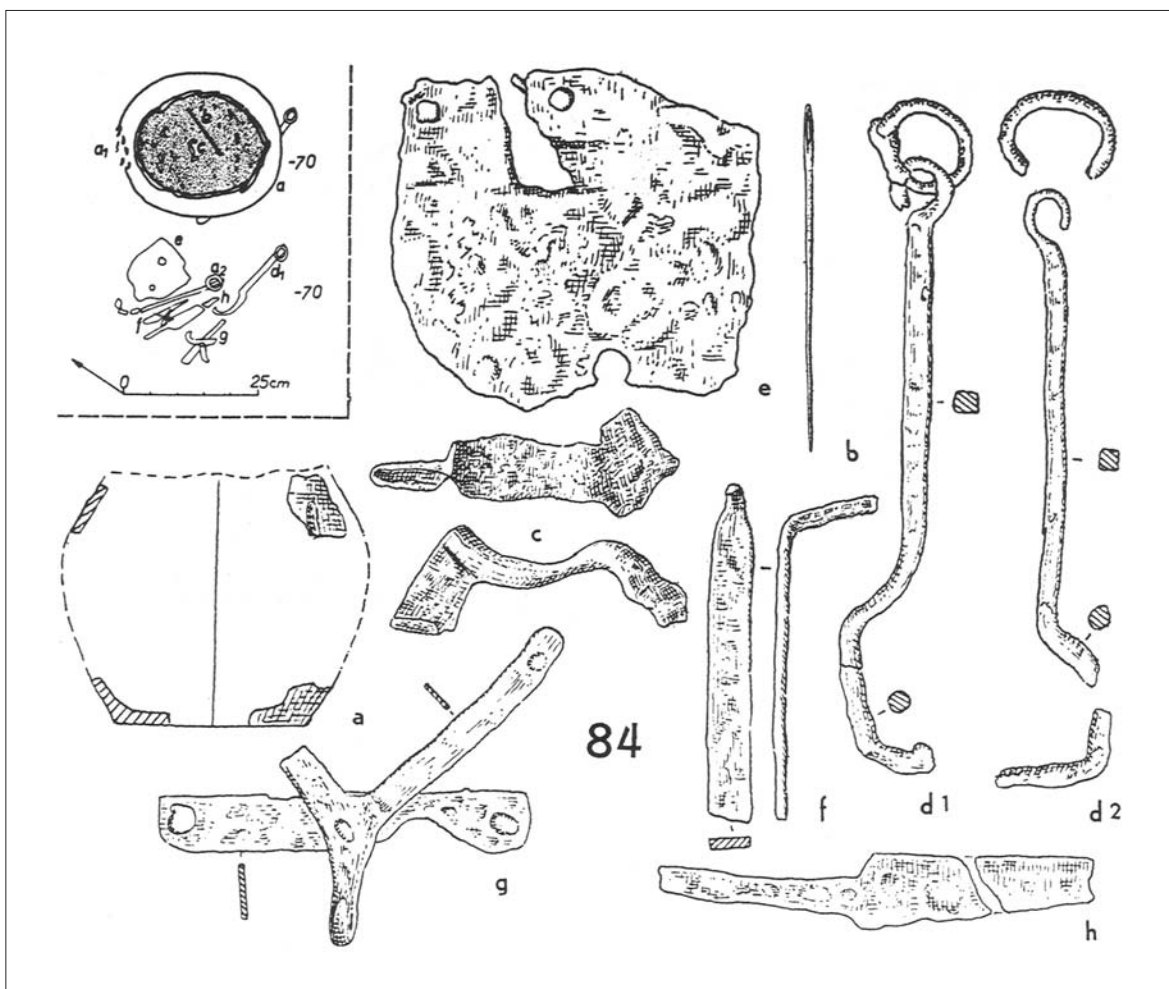

Obr. 8. Žárový hrob ženy zemřelé ve věku 20 až 40 let z Abrahámu (Slovensko). K hrobovému inventáři patří bronzová jehlice (b), železná spona (c), klíč (d), kování (e, g) a nůž (h). Pramen: Kolník 1980, tab. 28.

2.1.4.3. Dolní Rakousko

Nejčastější formou pohřebního ritu Germánů v dolnorakouské Vinné čtvrti (Weinviertel) byla kremace, při níž se spálené kosti i ostatní inventář ukládaly do popelnice. Bronzové nádoby se vyskytují často v hrobech mužů, pro něž jsou typické i zbraně, ojediněle se vyskytující také v hrobech žen. Spony jsou běžnou součástí zapínání oděvu, kdežto nůžky (především bronzové) jsou cenným milodarem. Uprostřed pohřebiště v Mistelbachu se našlo i místo vymezené uhlíky a spálenými lidskými kostmi, kde byli zemřelí spalováni. Vedle hrobů žárových se vyskytují i hroby kostrové, a to již od 1. století n. l. – jako například u Baumgarten an der March, kde byl objeven hrob ženy ve věku kolem čtyřiceti let se zrcadlem a pásem. *Literatura:* Lauer mann 1994.

2.1.4.4. Morava

Na Moravě je většina hrobů z doby římské popelnicových, přičemž v popelnici se nachází nejen zbytky spálených kostí, ale i přídavné předměty často sežehnuté při kremaci a záměrně deformované. Vedle toho se nacházejí i popelnicové hroby bez přídavných předmětů a hroby jámové. Zatím ojedinělý je nález obdélníkové prostory (na žárovém pohřebišti z 2. století n. l. v Pohořelicích) o půdorysu 2,3x2,7 m vymezené žlábkem (obr. 9). Podobné příkopy jsou známy z pohřebišť v Polsku, Čechách, ale především z římskoprovinciálních pohřebišť v Porýní. Vzácněji se objevují pohřby nespálených těl v natažené poloze známé z Velkých Němcic, Velatic, Křenovic na Hané a také z Mikulova, kde jich bylo objeveno dokonce šestnáct. Z mladší doby římské máme informace o pohřebním ritu

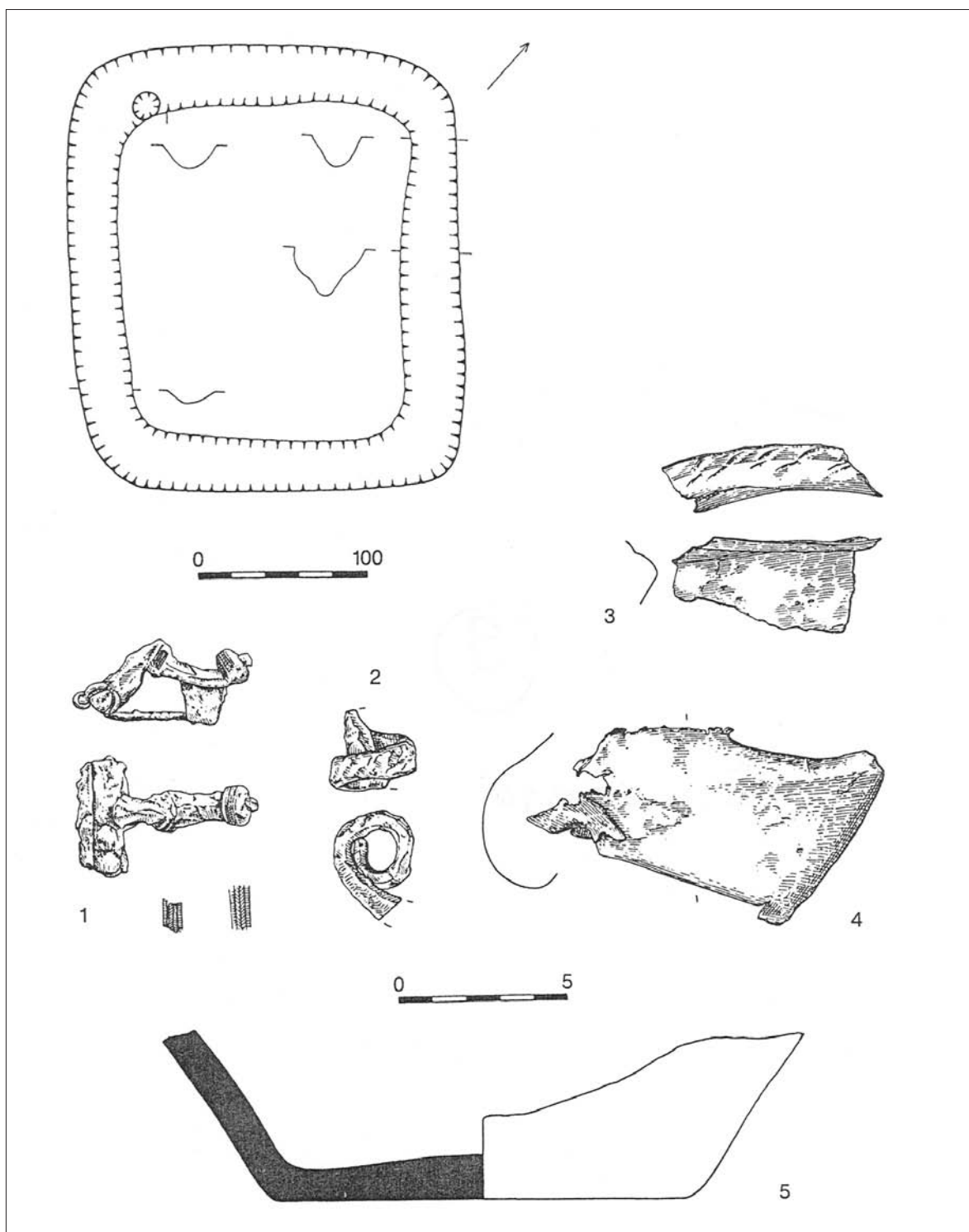

Obr. 9. Půdorys areálu žárového hrobu z 2. století vymezený žlábkem a nálezy z žárového pohřebiště u Pohořelic na Moravě. Pramen: Čižmář 1996, obr. 1.

především z žárového pohřebiště v Kostelci na Hané, kde se podařilo prozkoumat 437 hrobů. Převládají zde hroby, v nichž byla jako popelnice použita mísa

nebo hrnec. Předměty se nacházejí nejen v popelnici, ale někdy byly uloženy i vedle nádoby nebo pod ní. Do nádoby byly obřadně ukládány nedokonale

spálené pozůstatky nebožtíka zřejmě v daném pořadí – nejdříve kosti nohou, nakonec lebka. V několika případech se v hrobech nenašly žádné kosti nebo jejich pozůstatky, což vyvolává domněnku, že se jedná o pohřby symbolické nebo kenotafické. Výjimečně ležela popelnice dnem vzhůru. U jedné z nich byly ve dně dva otvory. U některých hrobů ohořelé kůstky ležely volně v zemi na hromádce, ale původně byly uloženy ve schránce z organického materiálu. Hroby obsahovaly spony, mince, zbytky skleněných nádob, korálky, závěšky, nákrčník, náramky, prsten, přezky, nože, šídla, nůžky, jehly, přesleny, hroty šípů a oštěpů, ostruhy,

toaletní potřeby (hřebeny, pinzety, lžičky), kování skřínek a věděrek a také hrudky březové pryskyřice. Jako žároviště je interpretována oválná jáma o rozměrech 3x2,5 m s propáleným dnem zasahujícím do hloubky 0,9 m. Obsahovala uhlíky, vypálenou hlínu, ohořelé kosti a zlomky nádob. Nejstarší hroby jsou z poloviny 3. století, nejmladší ze 4. století. Jednalo se o pohřebiště obyvatelstva, které přišlo na severní Moravu z oblasti dolního Labe.

Literatura: Čižmář 1996, Nováček 2001, Tejral 1993, Zeman 1961.

2.2. Pohřbívání v 5. až 6. století

Počátek doby stěhování národů bývá kladen do roku 375, kdy se pod náporom Hunů zhroutil říše Ostrogótů v severním Přeběnomoří. Celé období je charakterizováno velkými etnickými přesuny a válečnými taženými. Ve střední a západní Evropě převládal již kostrový pohřební ritus s ukládáním nebožtíků do hrobů rozmístěných v nepravidelných řadách. Někdy se rozlišuje východní a západní okruh řadových pohřebišť. Do východního okruhu se začleňují i pohřebiště germánského obyvatelstva v Čechách, kde se skončilo s pohřbíváním v průběhu 6. století. Pohřebiště západního okruhu pokračovala do 7. i 8. století, kdy je nahradily kostelní hřbitovy.

2.2.1. Hunové

V první polovině 5. století pronikli do jižní, střední a západní Evropy Hunové. V prostoru Karpatské kotliny se jejich přítomnost projevuje především na pohřebišťích. Po porážce na Katalaunských polích roku 451 a smrti jejich vůdce Attily se Hunska říše rozpadla.

Pohřební ritus Hunů byl značně variabilní, ale zásadně byl kostrový. Hroby se nacházejí izolovaně nebo v malých skupinkách. Pohřeb koně nebyl častý, zpravidla jej zastupoval jen symbol – sedlo nebo jiná součást koňského postroje a ojedinělé koňské kosti. Žárový pohřební ritus byl Hunům cizí a pokud se najdou spálené lidské pozůstatky, pak se zřejmě jednalo o oběť. Hunske hroby bývají orientovány ve směru sever – jih a v některých případech byly v hrobech výklenky. Zemřelí byli oblečeni do slavnostních šatů a uloženi do rakve. Výbavu hrobu tvořilo jídlo, pití

a také různé nástroje jako nůž, pinzeta nebo přeslen. Zbraně a postroje koní byly zpravidla součástí oběti. Patřily k ní i části bronzového nebo měděného kotle, který byl charakteristickým hunským artefaktem vysokým 50 až 100 cm s obsahem 30 až 100 litrů. Tyto kotle, nacházející se na obrovském území od Dlouhé čínské zdi až po Francii, sloužily zřejmě kultovní-rituálním i praktickým účelům. Pozoruhodná je skutečnost, že v mužských hrobech se často nacházejí i ženské šperky.

Literatura: Tejral 1999, Tomka 1996.

2.2.2. Romanizované obyvatelstvo v Galii a Germánii

Hroby románského obyvatelstva v římských provinciích jsou od 4. století většinou bez přídavků. Až v době merovejské, od poloviny 5. století, přijímá románské obyvatelstvo, zřejmě pod franským vlivem v omezené míře zvyk přidávat do hrobu milodary. Na hřbitovech severní Galie pohřbívali Románi i Germáni své zemřelé společně, ale spolehlivě nelze rozlišit germánské a provinciální obyvatelstvo. Obolus mrtvých v podobě jednoduché měděné mince užívali Románi. Tento zvyk přijímali i Germáni, ale zpravidla použili minci z ušlechtilějšího kovu. Mince v hrobech poukazují na dlouhodobý pobyt v Římské říši, především ve vojsku. I když ženy vyměnily typický germánský oděv se sponami za oděv románský bez spon, „prozradí“ se Germánky přeslenem, hřebenem nebo nůžkami.

Literatura: Koch 1996.

2.2.3. Germáni na území Franské říše

Na venkovských sídlišťích bylo běžné pohřbívat mrtvé nedaleko od dvora, nejlépe na výrazném místě. Pohřbívání byli všichni dospělí členové společnosti, ale děti asi jen z privilegovaných rodin, čímž se někdy vysvětluje nepoměr mezi dětskou úmrtností a počtem objevených hrobů. Pro merovejská pohřebiště (pohřebiště z 6. až počátku 8. století) je charakteristická orientace západ – východ a ne zcela přesné uspořádání do řad. Z mužského oděvu se často zachovaly jen zbytky opasku s taškou a křesacími potřebami. Nástroje někdy ukazují na řemeslnickou a vážky, závaží a drahé kovy na obchodnickou činnost zemřelého. Zbraně sloužily jako atribut společenského postavení mužů a chlapců. Ženy bývaly pohřbívány s textilními nástroji. Běžné byli zemřelí ukládáni do dřevěných schránek, přičemž je rozdíl mezi rakví, což je skříň pro zemřelého a jeho výbavu, a pohřební komorou, což je větší schránka, v níž kromě těla zemřelého zbylo místo pro nádoby, nábytek a podobné přídávky. Přejít mezi rakví a pohřební komorou je však plynulý. Vyskytují se i zvláštní hroby, například s polohou zemřelého na břiše, nebo hrob bez lebky a hroby se dvěma či více zemřelými.

Literatura: Genrich 1971, Koch 1996, Kunter – Witwer-Backofen 1996.

2.2.4. Čechy

Pohřební ritus v Čechách 5. století je znám díky nálezům z pohřebiště vinařické skupiny navazující na mladší dobu římskou. Kostrový pohřební ritus již zcela převažuje. Mrtví bývali pohřbíváni v dřevěných rakvích s orientací sever – jih, v některých případech i západ – východ, do hrobů řazených v nepravidelných řadách vedle sebe. Přestože hroby byly většinou vyloupeny, v hrobovém inventáři se nacházejí keramické i skleněné nádoby, nožičky, křesadla a šperky (spony, přezky, nákrčníky). Žárový pohřební ritus je méně častý, ale přesto se udržel.

Koncem 5. století pronikly do Čech od severozápadu skupiny Germánů, které můžeme ztotožnit s Langobardy. Tito noví příchozí zakládali svá pohřebiště na svazích a jednotlivé hroby opět uspořádávali vedle sebe v nepravidelných řadách. Do hrobových jam hlubokých 1 až 3,5 m byli ukládáni zemřelí bez rakví, někdy ale na dřevěných márách. Běžná je orientace západ – východ a poloha rukou podél těla. V muž-

ských hrobech se nacházejí zbraně (meč, sekera, kopí, oštěp, šípy, štít), nože a křesadla. V ženských hrobech jsou to šperky (náhrdelníky, náramky, jehlice a spony), ale i tkací mečíky, přesleny a klíče. V hrobech obou pohlaví se vyskytují přezky z opasků, nádoby, hrudky pryskyřice a zvířecí kosti. Mnoho hrobů bylo vyloupeno. Vzácně se objeví i celé kostry koní. Na některých pohřebištích nadále existují doklady žárového pohřebního ritu.

Literatura: Droberjar 2002, Svoboda 1965.

2.2.5. Slovensko

Na Slovensku se projevují tři geografické oblasti s poněkud odlišným pohřebním ritem navazujícím na dobu římskou. Na jihozápadním Slovensku doznívají v 5. století svébská (kvádská) pohřebiště, u nichž je nejmladší horizont charakterizován popelnicovými hroby bez přídávky. Etnokulturní změny od přelomu 4. a 5. století jsou spojovány se vznikem malých kostrových pohřebišť. Ze severního Slovenska je od konce doby římské sice známa poměrně hustá síť sídlišť, avšak pohřebiště dosud nebyla objevena. Na východním Slovensku, kde převládalo dácké obyvatelstvo, lze na základě archeologických pramenů uvažovat o invazi vandalských kmenů. Kromě toho se tam objevují i hroby dalších germánských kmenů s charakteristickým pohřebním ritem.

Literatura: Pieta 1999, 2002.

2.2.6. Rakousko

V Rakousku došlo k velkým změnám v osídlení před koncem 4. století, kdy do oblasti mezi Klosterneuburgem a Carnuntem byli usazeni markomanští spojenci Říma. Vedle pohřebišť romanizovaného obyvatelstva se objevují malá krátkodobá pohřebiště. Na pohřebišti u Wolkersdorfu se našlo 9 hrobů (5 mužů, 1 žena, 1 mladík a 2 děti). Hroby byly sice vyloupeny, ale u čtyř mužů a jednoho dítěte je zřejmá umělá deformace lebky, přičemž lebky dvou mužů mají mongoloidní rysy. Další doklady uměle deformovaných lebek jsou známy z pohřebiště u Hobesdorfu. Z této lokality je znám i reflexní luk a trojhrbité šipky související patrně s hunským vlivem. Zvyk umělé deformace lebek se dostal do Evropy ze střední Asie a byl zde od Hunů převzat i některými germánskými kmeny. Ve zříceninách antických staveb se nacházejí nevelká pohřebiště nově příchozího obyvatelstva.

Severně od Dunaje u Grafenwörthu byly prozkoumány hroby sestávající z komor vybudovaných (podle antického vzoru) z kamenných ploten; snad se jedná o pohřebiště Rugiů, kteří zde byli usazeni okolo roku 455. Provinciální i germánské obyvatelstvo z oblastí kolem vojenských táborů pohřbívalo na stejných hřbitovech. Akulturace a romanizace Germánů se projevuje pohřbíváním v kamenných hrobkách.

Počátkem 6. století se v dolnorakouských archeologických nálezech začínají výrazněji projevovat památky po Langobardech, kteří jsou známi z celé řady pohřebišť sestávajících především z jednotlivých hrobů. Hrobové jámy mívají obdélníkový půdorys orientovaný ve směru západ – východ; zemřelí byli ukládáni na záda v slavnostním oděvu a s osobními potřebami. Osobním vlastnictvím svobodných mužů byly zbraně – dvoubřítý dlouhý meč nošený na levé straně, kopí a kruhový dřevěný štít. V mužských i ženských hrobech se nacházejí nádoby, především keramické, ale i skleněné, mosazné a bronzové. Z potravin se dochovaly kosti zvířat a skořápky vajec. Kostěný hřeben se najde často v blízkosti hlavy, ale někdy i u nohou nebo u pasu. Zvláštností jsou kostry koní a psů v hrobech aristokracie.

V druhé polovině 6. století pronikají do oblasti Dolního Rakouska první Slované a do té doby jsou datovány i některé žárové hroby.

Literatura: Muschal 2002, Pollak 1999, Ubl 2001.

2.2.7. Morava

Na Moravě ještě v 5. století doznívá pohřbívání svěbského obyvatelstva na žárových pohřebištích z mladší doby římské, přičemž inventář hrobů je chudý. Spálené kosti zemřelého bývaly uloženy do hrncové nádoby poměrně špatné kvality. V 5. století do tohoto prostředí pronikaly etnicky různorodé cizí družiny ovládající místní autochtonní obyvatelstvo (obr. 10).

Na pohřebišti v Břeclavi-Líbivě byly prozkoumány velmi chudě vybavené hroby patřící patrně původnímu svěbskému obyvatelstvu. Na kostrách se projevuje řada chorobných změn. Je pravděpodobné, že kolem poloviny 5. století se toto obyvatelstvo dostalo pod nadvládu východních Germánů expandujících z Attilovy hunské říše.

Celá řada pohřebišť s kostrovými hroby a některé hroby ojedinělé jsou na Moravě datovány do druhé poloviny 5. století. Pohřbení bývali ukládáni v poloze

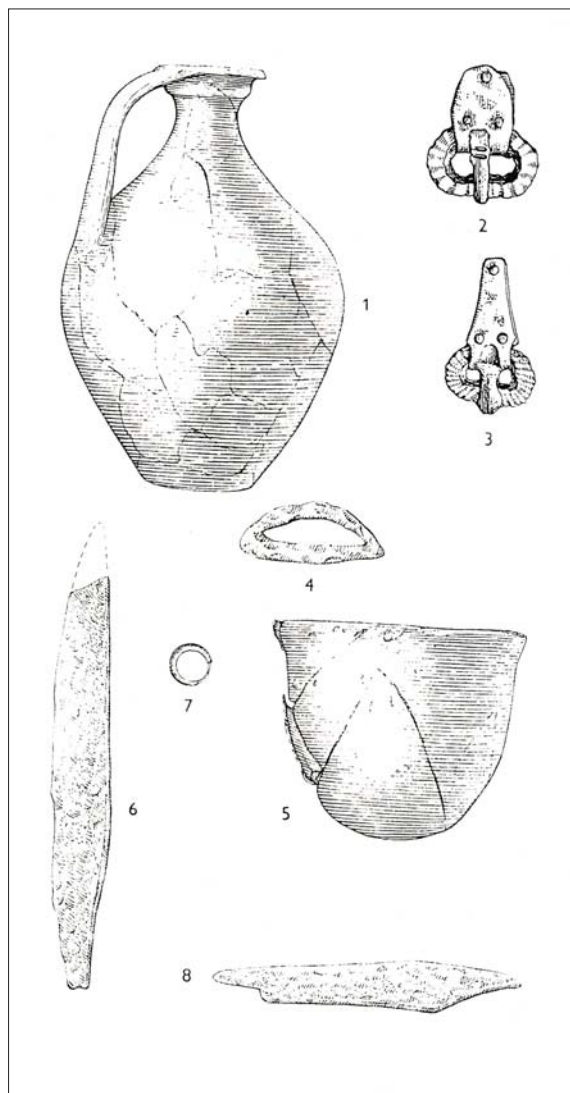

Obr. 10. Nálezy z hrobu v Drslavicích na Moravě z 5. století. Zlatá náušnice je označena číslem 7. Pramen: Tejral 1982, obr. 8.

naznak s rukama podél těla. Na pohřebišti u Strachotína měli zemřelí ruce složeny nebo zkříženy na prsou, což bývá někdy považováno za doklad křesťanství. Orientace hrobů je poměrně jednotná – s hlavou k západu a nohama k východu, ale existují i odchylky. Zdá se, že západovýchodní orientace je výsledkem vývoje a není typická jen pro jednu etnickou skupinu, ale může být odrazem provinciálních zvyklostí. Poměrně časté jsou uměle deformované lebky – z větší části u žen. V jejich hrobech se nacházejí spony, přezky, nákončí, prsteny, náušnice, hliněné přesleny, hřebeny a keramika zhotovená na kruhu. V mužských hrobech jsou to pinzety, nože, ocílky a vzácně i zbraně. Zdá se, že velikost hrobové jámy indikuje společenské posta-

vení zemřelého, jak ukazuje pohřebiště ve Strachotíně (obr. 11).

V první polovině 6. století byla část jižní Moravy osídlena Langobardy, kteří zde zanechali pohřebiště s doklady převážně kostrového pohřebního ritu. Hroby bývaly pravidelně rozmisťovány a na povrchu patrně označeny. Převažuje západovýchodní orientace hrobů, v nichž byli zemřelí ukládáni na zádech s rukama podél těla, ale objevují se i zvláštní polohy: na břicho, nebo skrčená poloha na boku. Zemřelý byl někdy pohřben na dřevěné desce nebo v rakvi z desek či vydlabaného kmene stromu a někdy dokonce ve vydřevené komoře. Některé hroby byly situovány uprostřed kruhového areálu vymezeného příkopem. Mezi lidskými hroby jsou situovány i hroby koňské. K pohřbívání využívali Langobardi i starších mohylníků z doby bronzové. Několik desítek hrobů orientovaných ve směru západ – východ, z nichž některé byly

vybaveny šperky i zbraněmi se našlo u Borotic (jižní Morava). Hroby byly zásadně zapouštěny do starších mohylových násypů, což se vysvětluje snahou usnadnit si práci při výkopu hrobové jámy. Po odchodu Langobardů roku 568 se některá pohřebiště používala ještě v druhé polovině 6. století.

Hroby Langobardů bývaly vylupovány a to i v případech, že byly hluboké 7,5 m jako na pohřebišti v Šakvicích (jižní Morava). Podle skutečnosti, že v některých hrobech bylo manipulováno s těly, která nebyla zetlelá, se usuzuje, že někdy k otevření hrobu došlo poměrně brzy po pohřbu. Uvažuje se, že cenné předměty z hrobů vyzvedli sami Langobardi před odchodem ze země, jindy se vyloupení považuje za akt jiných etnických skupin, především Slovanů.

Literatura: Čizmář – Geislerová – Rakovský 1985, Horáčková – Vargová – Macháček 2000, Klanica 1989, Macháček 2000, Stuchlík 1991, Tejral 1982, 1999.

2.3. Pohřební ritus v 6./7. až 8. století

2.3.1. Slované

Slované, pokud je od 6. století v archeologických nálezech rozpoznáváme, své mrtvé spalovali. Pohřební ritus byl v souladu s náboženskými představami, které sice známe jen útržkovitě, ale odpovídají společnému indoevropskému základu, v jehož centru bývalo hromovládne božstvo, ale i různé další přírodní síly. Důležitá byla víra v nesmrtelnou duši, která odchází do jiného světa a kremace tento přechod usnadňovala, nebo přímo umožňovala. Žárovým pohřebním ritem se podrobně zabývala Helena Zoll-Adamiková, která pro období rámcově ohraničené léty 500/550 až 650 definovala tři zóny způsobů pohřbívání (obr. 12). V severní části střední Evropy (zóna A), kde pohřební ritus není doložen žádnými nálezy, užívali Slované takové pohřební zvyky, které zatím nebyly archeologicky zjištěny. V zóně B1, rozprostírající se od jižního Polska po západní Ukrajinu, praktikovalo slovanské obyvatelstvo pohřbívání na plochých popelnicových pohřebištích. V zóně B2, na horním Podněpří, byly spálené ostatky zemřelých ukládány do jámových hrobů na plochých pohřebištích. Na severovýchodě Evropy se nacházejí mohylová pohřebiště. Nedostatek dokladů pohřebního ritu v zóně A se někdy vysvětluje tak, že spálené pozůstatky byly rozsypany na sídlišti. Svědčily by pro to jednak lidské spálené kosti nalázané

na sídlišti patřících ke skupině Korčák a Penkovka, ale i výsledky výzkumu na hradisku Háckí ze 7. století, kde byly v kulturní vrstvě nalezeny zlomky spálených lidských kostí. Žárové hroby bývají děleny do celé řady variant: ploché žárové hroby ve vrstvě, vrstvové s hromádkami, jamkové bezpopelnicové i popelnicové. Zlomky zvířecích kostí svědčí o tom, že maso zvířat hrálo při pohřebním ritu jistou roli.

Při experimentálním ověření žárového pohřebního ritu byla postavena hranice o rozměrech 2x1x1,8m, na níž spálení těla trvalo asi 10 hodin a teplota zde dosahovaná se pohybovala od 700 °C po 900 °C, ale výjimečně i 1500 °C.

Na území Slezska vydělil Krzystof Wachowski několik etap pohřebního ritu. V první etapě, datované do první poloviny 7. století, se objevují ploché urnové hroby s keramikou pražského typu. Z druhé poloviny 7. století jsou známy mohyly s dřevěnými konstrukcemi se zbytky popelnic i spálených kostí. Také v 8. století se vyskytují žárová mohylová pohřebiště.

Na Moravě a na Slovensku nejsou žárová pohřebiště příliš rozsáhlá a obsahují jen několik desítek hrobů. Výjimkou jsou Přítluky s 436 hroby datovanými do 6. až 8. století. Nejstarší pohřby s nádobou pražského typu bývaly ukládány ve skupinách do jamek hlubokých 30 až 60 cm. V jiných případech byly spálené pozůstatky ukládány do jamek bez nádoby. V někte-

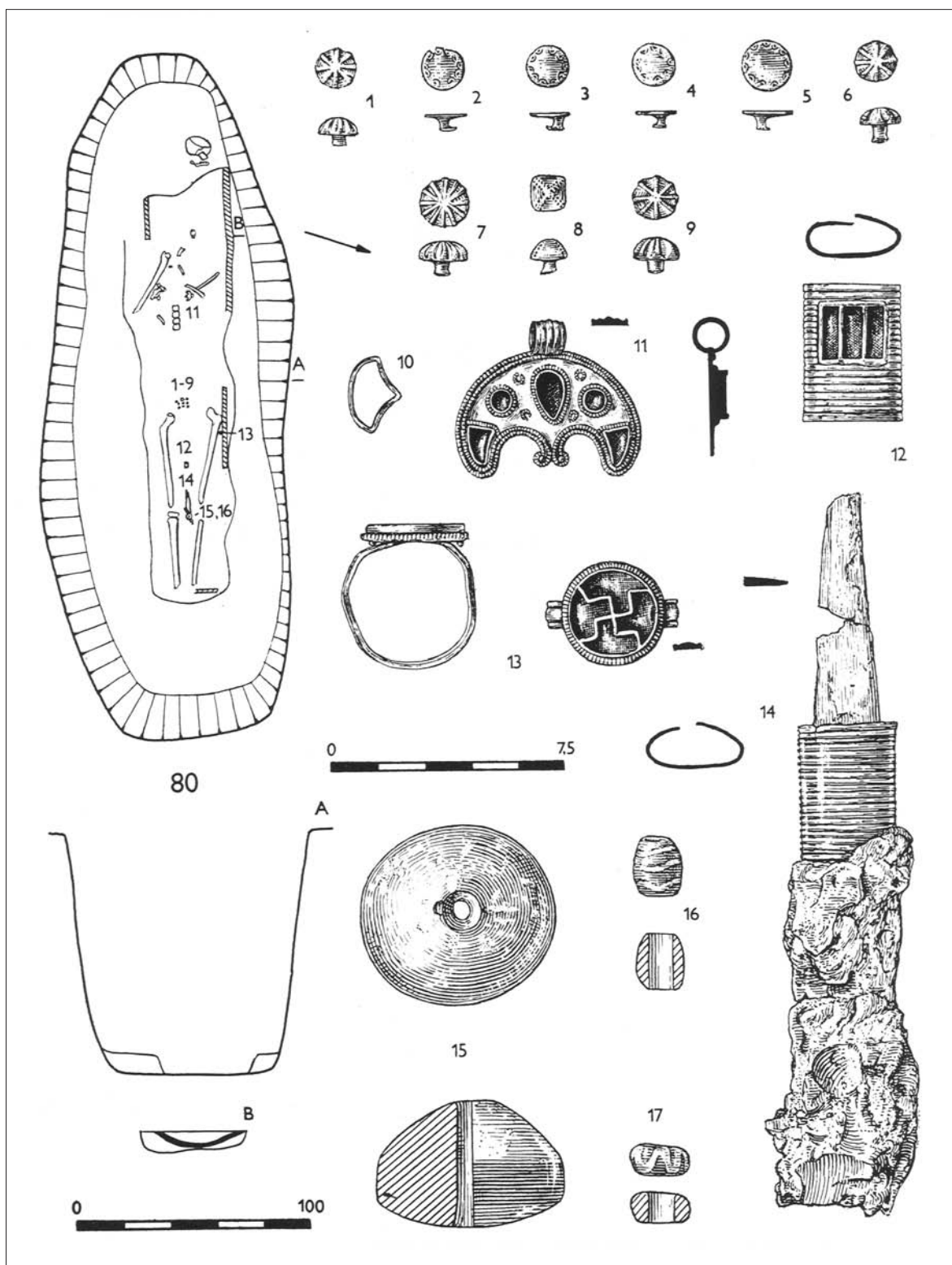

Obr. 11. Kresebná dokumentace hrobu 80 z doby stěhování národů na pohřebišti u Strachotína na Moravě. Hrob s rakví byl sice vyloupen, ale přesto obsahoval řadu cenných, dokonce i zlatých předmětů – lunici, prsten a objímku. Pramen: Čížmár – Geislerová – Rakovský 1985, obr. 5.

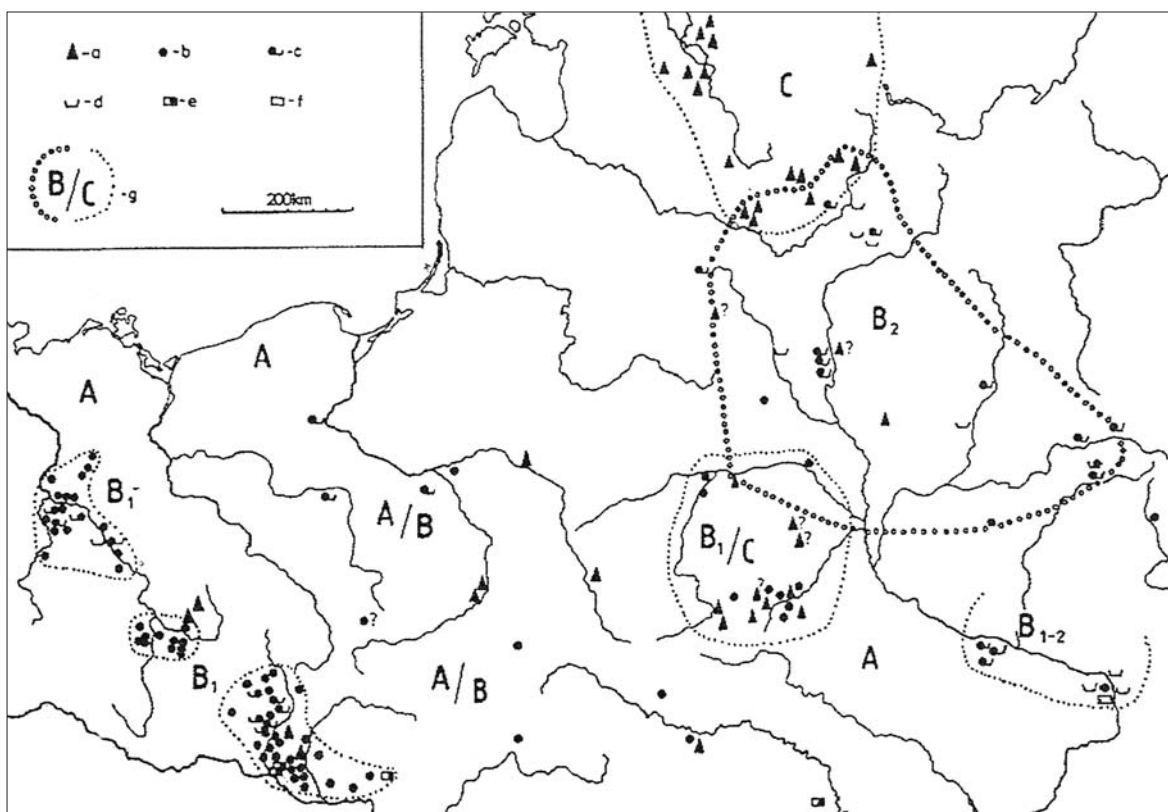

Obr. 12. Pohřební zóny na slovanských pohřebištích 6. až 7. století. Legenda: a – mohyly s žárovými pohřby, b–d – plochá žárová pohřebiště (b – výlučně popelnicové hroby, c – popelnicové a jámové hroby, d – výlučně jámové hroby), e–f – plochá pohřebiště s hroby kostrovými (f) a žárovými (e). Pramen: Zoll-Adamikowa 1996, s. 81.

rých případech se našly i zbytky dřevěného obložení. Kromě spálených kostí se v hrobech najdou skleněné korálky, zlomky kostěných hřebenů, přesleny, nože a přezky. Mladší jsou mohyly, někdy postupně zvětšované, se spálenými kostmi ukládanými do nádob s vlnicovou výzdobou.

Na Slovensku byla prozkoumána část žárového pohřebiště v Čakajovcích s 89 popelnicovými a jamkovými hroby. Pohřebiště existovalo v 7. a 8. století, ale počátky pohřbívání zde spadají již do 6. století. Popelnicové hroby se nacházely v hloubce 0,25 až 1,15 m a obsahovaly většinou jen jednu nádobu. Pokud obsahovaly nádoby dvě, pak šlo o pohřeb dvou jedinců. Některé popelnice byly překryty keramickými střepy. Našlo se zde jen velmi málo předmětů, například nože znehodnocené přehnutím. Jamkové hroby lze rozdělit do tří typů: spálené kosti v kruhové nebo oválné jamce, spálené kosti v jamce překryté střepy nádoby a hrobové jámy vyložené a překryté střepy. Někdy se uvažuje, že nejstarší slovanská pohřebiště na západním Slovensku a také na východní Moravě by bylo možné datovat již do doby od přelomu 5. a 6. století,

což by znamenalo současnost a sousedství langobardského a slovanského obyvatelstva.

V době od přelomu 7. a 8. století trvá v zóně A způsob pohřbívání, po němž se nenacházejí stopy. Naproti tomu v zóně B se začaly vršit mohyly. Přitom na východě je patrné ohraničení mohyl svislými dřevěnými prvky a na západě jsou četné vodorovné konstrukce interpretované jako domy mrtvých.

Pohřební ritus severozápadních Slovanů byl velmi heterogenní. Svědčí o tom jak plochá, tak i mohylová pohřebiště s žárovými hroby popelnicovými, jámovými i s hroby, v nichž popelnice byla zasypána zbytky hranice (Brandschüttungsgrab). Dále se zde vyskytují mohyly, u nichž spálené ostatky zemřelého byly uloženy na povrchu. Časté jsou dřevěné konstrukce pod mohylami představující „domy mrtvých“ (obr. 13).

Mohylovou oblastí jsou i jižní, severovýchodní a západní Čechy, jižní Morava a západní Slovensko. Zvláště v jižních Čechách u Kozlí se díky pečlivému archeologickému výzkumu podařilo do jisté míry rekonstruovat průběh pohřbu (obr. 14). Někdy po polovině 8. století byly první pohřby uloženy do uren,

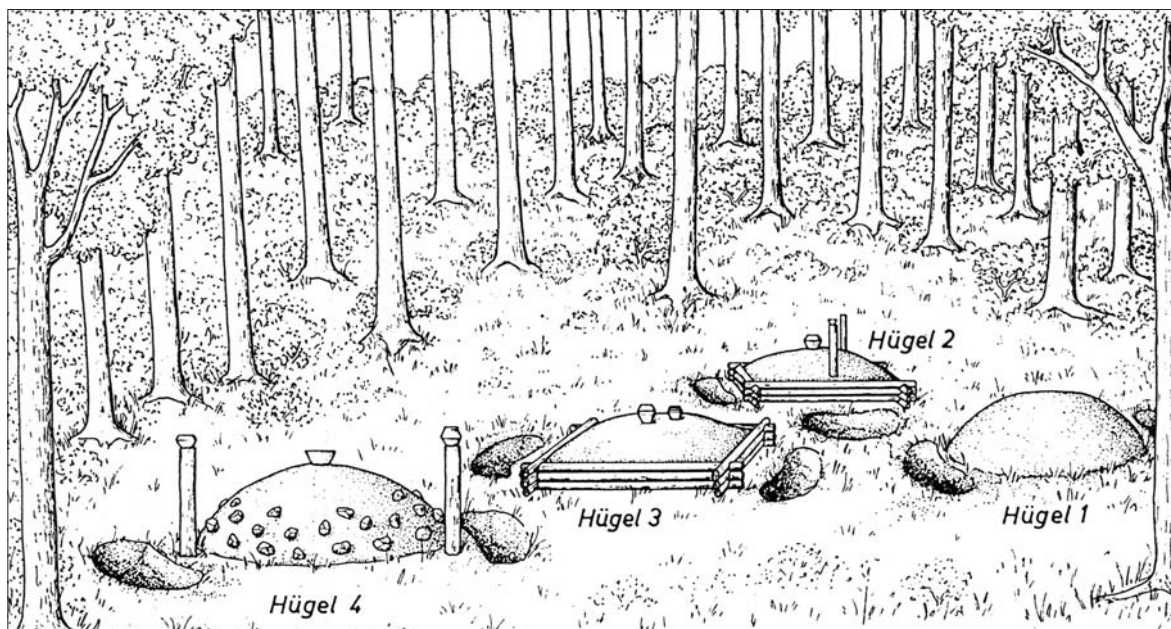

Obr. 13. Rekonstrukce vzhledu severní části mohylového pohřebiště z 8. až 10. století u Gahro (Německo). Dřevěné sрубové konstrukce (Hügel 2,3) byly asi rovněž překryty mohylovým násypem. Pramen: Wetzel 1979, obr. 24.

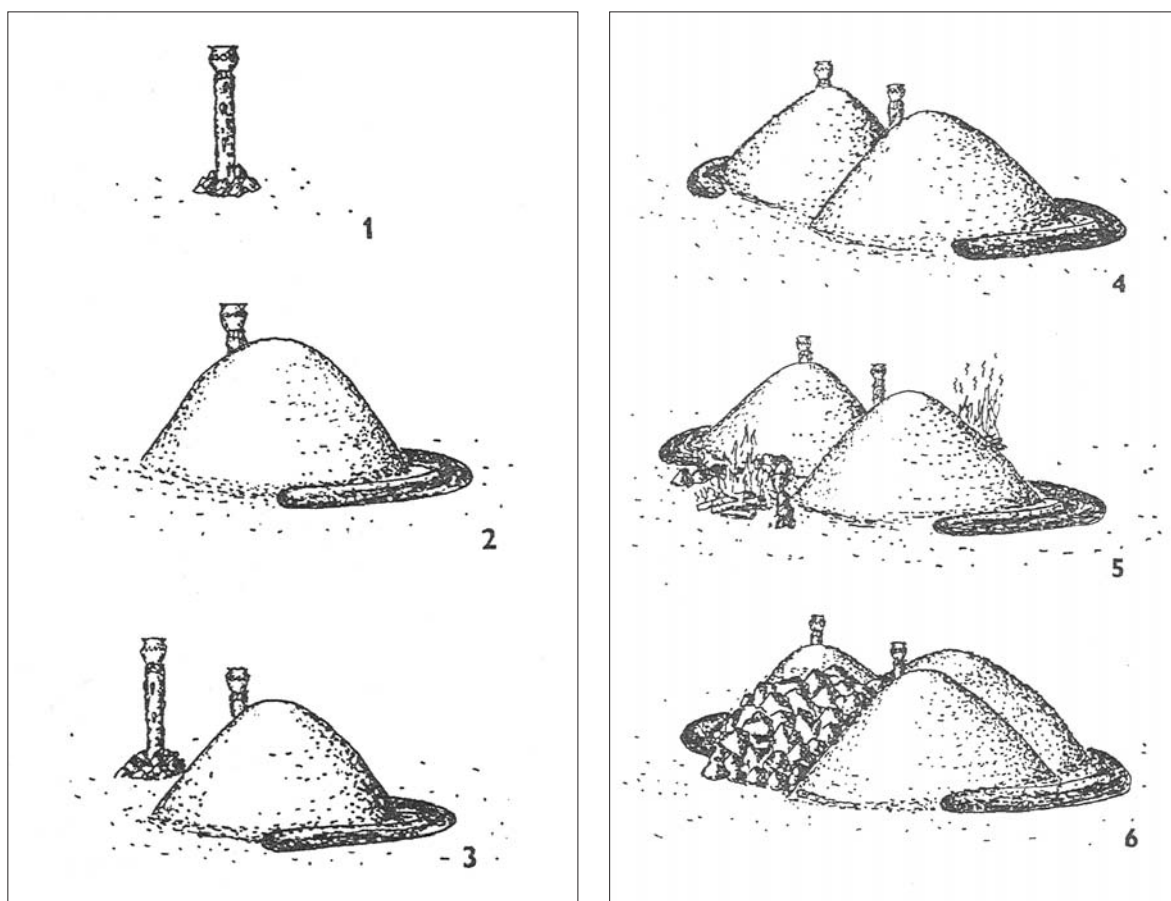

Obr. 14. Kresebná rekonstrukce budování hromadné mohyly na slovanském pohřebišti z 8. století v Kozlůvce v Čechách. První pohřeb v nádobě na kůlu (1), k němu byla přisypána mohyla (2), vedle byl vztyčen další kůl s nádobou (3), který byl opět obsypán mohylou (4), vedle byla zapálena hranice (5) a nakonec byly přisypány dvě mohyly bez pohřbů (6). Pramen: Lutovský 1996, s. 126–127.

postaveny na kůly a kolem nasypány mohyly. Postupně byly mohyly zvětšovány a do násypu umísťovány pozůstatky dalších pohřbů, takže vznikly větší mohylovité útvary. V průběhu druhé poloviny 8. století se budovaly také „domy mrtvých“, což jsou ze dřeva vymezené čtverce nebo obdélníky o straně 3 až 4 m s nárožími směřujícími do hlavních světových stran. Tyto konstrukce neměly nic společného se stabilitou mohylového násypu, ale jednalo se o symbolický příbytek, který byl před nasypáním mohyly zapálen. Lidské ostatky spálené mimo mohyly bývaly pohřbeny buď způsobem „nadmohylovým“, nebo „násypovým“, případně „dodatečným“. Nadmohylový způsob znamená zřejmě uložení do nádoby umístěné buď na kůlu nebo přímo na povrchu mohyly. Násypový způsob znamená, že spálené kosti spolu se zbytky nádob se vhadzovaly do násypu během budování mohyly. Dodatečný způsob znamená, že do mohyly byly vyhloubeny jamky pro ostatky zemřelých později – až po prvotním pohřbu.

V Dolním Rakousku jsou žárové hroby v popelnicích pražského typu datovány do období druhé poloviny 6. a první poloviny 7. století. Žárové hroby v popelnicích již vyspělejšího keramického typu jsou na území Dolního i Horního Rakouska datovány do druhé poloviny 7. a na přelom 7. a 8. století.

Na některých místech, především v severovýchodním Bavorsku, kam přicházeli slovanští kolonisté v několika vlnách od 8. století, převzali nově přichodící rychle kulturu západní (včetně pohřebního ritu) a v archeologických pramenech jsou jen stěží rozeznatelní.

Literatura: Beranová 2000, Fusek 1996, Galuška 2000, Haberstroh 2000, Jelínková 1985, Lutovský 1996, 1997, Muschal 2002, Niederle 1953, Paddenberg 2000, Parczewski 1993, Pauliny 1999, Piontek 2002, Poulík 1960, Rejholcová 1990, Trňáčková 1980, Wachowski 2000, Wetzel 1979, Zoll-Adamikowa 1979, 1995, 1996.

2.3.2. Avaři

Avaři přišli v 6. století do Karpatské kotliny z nadčernomořských stepí, ovládli domácí obyvatelstvo a vytvořili mocenské centrum zničené až výboji Karla Velikého na konci 8. století. Součástí avarského kaganátu byli kromě turkotatarské složky i Slované, Germáni a zbytky dalšího romanizovaného obyvatelstva. Avaři pohřbívali své zemřelé ještě dlouho v slavnostním oděvu spolu se zbraněmi a potravinami. Teprve

koncem 8. století kroj a potraviny z hrobů mizí. Představu o pohřebním ritu Avarů máme díky tisícům avarských pohřebišť s asi 60 000 prozkoumanými hroby. Převažujícím ritem bylo pohřbívání nespálených těl a žárový pohřební ritus se vyskytuje v místech dotyku se slovanským obyvatelstvem. Pohřebiště leží v blízkosti sídlišť na svazích nebo kopcích a v zásadě ke každému sídlišti náleží jedno pohřebiště. Někdy se objeví i stopy vymezení pohřebního areálu, který se rozpadá na menší celky vzdálené od sebe 40 až 120 m. Hroby mohly být označeny plochými mohylkami. Na některých pohřebištích jsou zřetelné skupiny podle příbuznosti a v mnoha případech je patrné nakupení kolem zakladatelského hrobu. Na okraji pohřebiště bývali pohřbíváni lidé nejchudší i nejnižší postavení (nezřídka s opačnou orientací hrobu), často uloženi jen v různých jámách ve skrčené poloze či na bříše. Běžná hrobová jáma bývá obdélníkového nebo oválného půdorysu. Mezi avarskými hroby se nacházejí i tzv. výklenkové hroby sestávající z šachty a výklenku v některé ze stěn. Podle toho zda výklenek se nacházel na delší nebo kratší straně jámy rozeznávají se výklenkové hroby podmolového a tunelového typu. Tunelové hroby jsou časté na dolní Tise. Původ výklenkových hrobů se hledá v oblasti stepí a jejich rozšíření je spojováno s nomádky etniky. Uvnitř velkých hrobových jam se budovaly dřevěné komory. Orientace může respektovat pohyb slunce, převládající směr větru, či konfiguraci terénu. Dodatkové pohřby jsou vzácné. Všeobecně se používaly rakve z vydlabaných stromů nebo z prken spojovaných hřebíky či železnými pásy. Je také známo několik způsobů koňských pohřbů: část koňského těla, celý kůň vedle, nad nebo za pohřbeným, dva koně, samotné hroby koní nebo jen postroje (obr. 15). Koně nebo jejich části se nacházejí především v hrobech mužů, ale nezanedbatelných je šestnáct těchto hrobů ze Slovenska antropologicky určených jako hroby žen. Jde většinou o starší ženy pohřbené bez mužských atributů, jakými byly opasky a zbraně. Celkem ojedinělý je žárový hrob s koněm objevený na pohřebišti v Bernolákove (Slovensko) nebo v Kehidě (Maďarsko). Kromě koní a jejich částí se v některých hrobech nacházejí i kostry psů. Časté jsou doklady ohně v hrobech (očista, spálení milodarů) i nad hroby. Pravidelná je poloha nznak. Zemřelí byli zvláště ve starší fázi pohřbíváni ve slavnostním oděvu odpovídajícím jejich stáří a sociálnímu postavení. K inventáři hrobů patří zbraně (meč, šavle, luk, šípy, sekera, kopí), nástroje (přeslen, nůž, křesadlo),

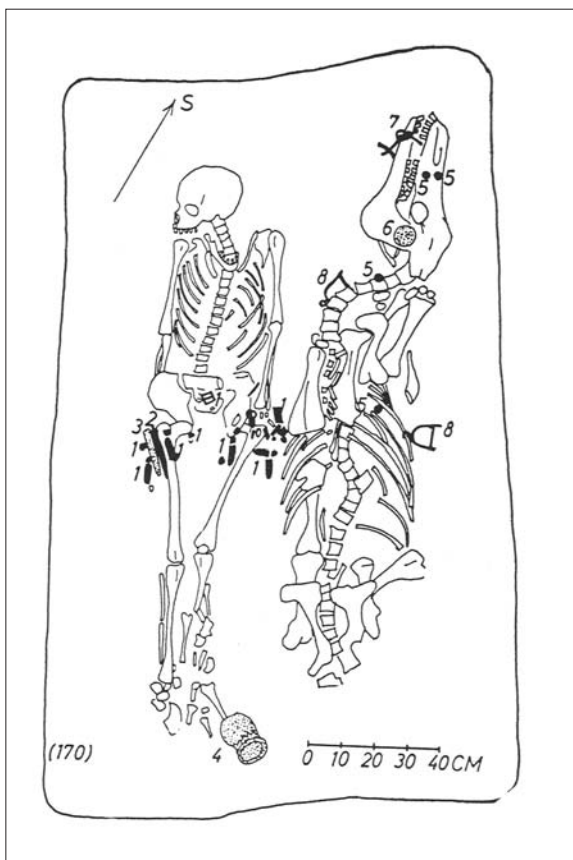

Obr. 15. Dokumentace hrobu avarského bojovníka ze 7./8. století z Holiar na Slovensku. Kůň vybavený udidly a třmeny leží po levé straně muže, který kromě opasku s kováním má u nohou nádobu. Pramen: Čilinská 1961, obr. 3.

potravin (zvířecí kosti a nádoby), předměty související s náboženstvím – amulety, římské mince, sklo, ostré předměty (například srpy), kraslice a předměty od pozůstalých (v mužských hrobech ženské příslušenství a naopak). Hrobový inventář lze také rozdělit na součásti oděvu a šperky, na osobní majetek zemřelého (zbraně, nástroje, koně a jejich postroje) a milodary (nádoby a masitá potrava). V některých případech nástroje odrážejí postavení zemřelého (například zlatníci). Místní tradice v pohřebním ritu Avarů hrála podstatnou roli. Velmi časté jsou také stopy po vykrádání hrobů.

Na jižní Moravě se kostrové hroby s výbavou, která ukazuje na vztahy k avarskému kaganátu a datované do 8. století, našly v Dolních Dunajovicích a patrně i v Hevlíně.

Od druhé poloviny 7. století se na jižním Slovensku, které bylo součástí avarského kaganátu, objevují kostrové hroby s bohatou výbavou a v téže době se v pohraniční zóně nacházejí i birituální pohřebiště,

jež jsou pak častější až v století osmém. Jsou dokladem soužití Slovanů a Avarů.

Literatura: Čilinská 1968, 1993, Fusek 1996, Klanica 1972, Kraskovská 1962, Staššíková-Štukovská 2005, Szóke 2004, Tomka 1996, Zábajník 1996, 2004, 2004a.

2.3.3. Frankové

Na území Franské říše navázalo pohřbívání v 7. a 8. století na předchozí období – s tím, že se přecházelo k pohřbívání u kostelů, přičemž tato změna nesouvisí s přijetím křesťanství, ale s církevní organizací. Milodary z hrobového inventáře mizí postupně od konce 7. do konce 8. století.

Literatura: Fehring 1979, Illi 1992, Koch 1996, Thiedmann – Schleifring 1992.

2.3.4. Bavoři

Díky rozsáhlým archeologickým výzkumům víme poměrně hodně o způsobu pohřbívání a fy-

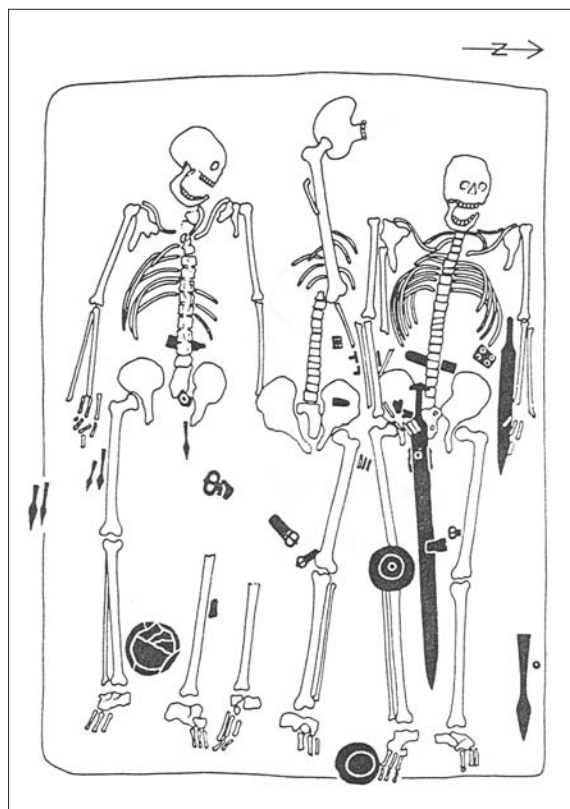

Obr. 16. Částečně vyloupený bavorský hrob z 6. století ze Straubingu v Bavorsku. Zvláště poškozen byl hrob uprostřed; po stranách tohoto zřejmě hlavního hrobu byli pohřbeni muži, z nichž jeden (po pravé straně) byl vyzbrojen šípy a druhý (po levé straně) spathou, saxem a kopím. Pramen: Zeller 1988, Abb. 158.



Obr. 17. Plán pohřebiště v Geislingu (Bavorsko). Na západním okraji se nachází zvláštní skupina kolem centrálního hrobu. Legenda: 1 – kolem roku 600, 2 – počátek 7. století, 3 – polovina 7. století, 4 – konec 7. století. Pramen: Wintergerst 1998, Abb. 1.

zické podobě Bavorů (Bajuvárů), o jejichž existenci jsme z písemných pramenů zpraveni od poloviny 6. století. Jejich pohřební rítus byl kostrový, pohřbívalo se do jam hlubokých 0,4 až 2 m, běžně v dřevěných rakvích sestavených z fošen bez použití železa. Rakve se podkládaly dvěma příčnými trámky. Muži bývali pohřbíváni v slavnostním oděvu s opaskem, jednobřítým kratším saxem a dvoubřitou spathou. Vně rakve bývalo uloženo kopí, štít, toulec se šípy a luk, třmeny s koňským postrojem, nádoby z keramiky, skla nebo dřeva a také předměty reprezentativní povahy. Známý jsou i pohřby koní, psů a sokolů. Někdy čeleď následovala v hrobě svého pána – tak je interpretován například trojhrob ze Straubingu (obr. 16). Ženy byly pohřbívány v slavnostním oděvu se šperky a nádobami. Na okrajích pohřebišť se někdy vyděluje zvláštní

skupina hrobů privilegovaných osob (obr. 17).

Počátky křesťanství v Bavorsku spadají do doby upevňování vévodství a zvýšených kontaktů s Langobardy v severní Itálii kolem roku 600. V hrobech se objevují křížky z listkového zlata našívané na oděv a další předměty s křesťanskou symbolikou. Na okrajích řadových pohřebišť vznikají dřevěné kaple s funerální funkcí datované do 7. století. Pozoruhodný je i objev malé pohřební kaple zabudované v 7. století do zřícenin antických lázní v Hartingu u Řezna (obr. 18).

Velké hřbitovy končí kolem roku 700 a vznikají malé hřbitovy u jednotlivých dvorců. Objevuje se obolus mrtvých v podobě byzantských nebo východogótských zlatých solidů především v ústech zemřelého.

Literatura: Codreanu-Windauer 2000, Osterhaus 1986, Schülke 1999–2000, Wintergerst 1999.

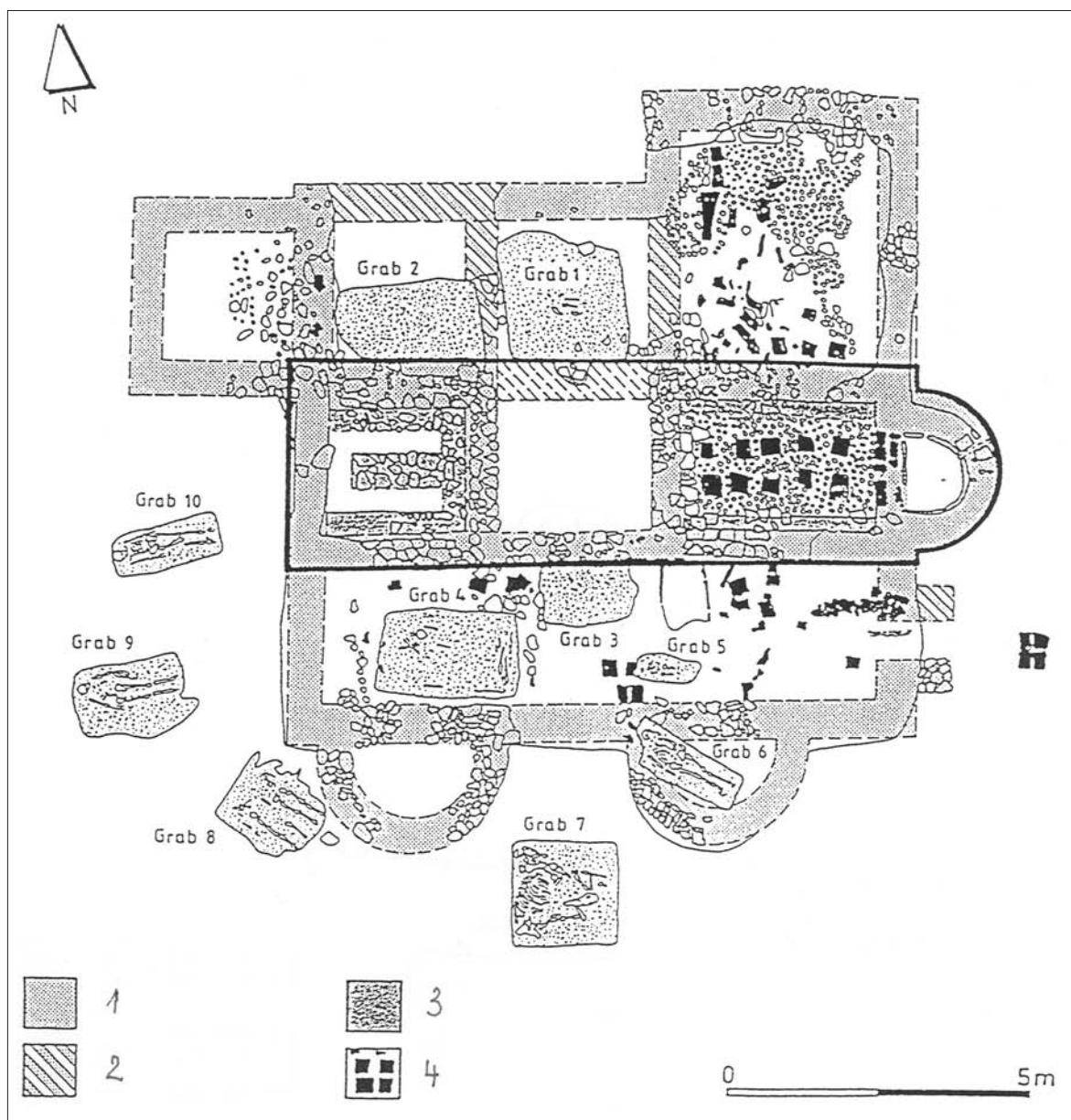

Obr. 18. Pohřební kaple ze 7. století s deseti hroby postavená v Hartingu u Řezna v Bavorsku do zřícenin římských lázní. Legenda: 1 – zdivo a suť, 2 – doplnění, 3 – zděné přístavky, 4 – cihly. Pramen: Wintergerst 1998, Abb. 4.

2.3.5. Alamanni

Obyvatelstvo pohřbívalo na řadových pohřebištích založených většinou v druhé polovině 5. nebo v první polovině 6. století. Také po přijetí křesťanství zde pohřbívali křesťané a jejich hroby jsou rozpoznatelné jen v případě přítomnosti křesťanské symboliky. Kolem roku 600 vznikala malá separátní pohřebiště šlechty v blízkosti velkých pohřebišť a také u dvorců. Podobně v těsné blízkosti dvorců začalo postupně pohřbívat i další obyvatelstvo. K velké strukturální

proměně docházelo kolem roku 700, kdy byla tradiční pohřebiště opouštěna. Se stavbou kostelů se pohřební areály přesouvaly k nim, ale teprve od upevnění farní organizace byly tyto kostelní hřbitovy přístupny všemu obyvatelstvu.

Literatura: Böhme 2000, Hassenpflug 1999, Scholkmann 2000a.

2.4. Pohřbívání v 9. až 10. století

Toto období je charakterizováno převládnutím kostrového pohřebního ritu. U Slovanů se tak stalo nejdříve v Podunají, u severních a východních Slovanů později. Tam, kde byla převzata západní forma křesťanství vázaná na Řím, rychle zmizela mohylová pohřebiště a byla nahrazena pohřebišti plochými – na rozdíl od území pokřesťených východní církví, která byla k mohylovým pohřebišťům tolerantnější. Markantně se tento rozdíl projevuje ve sféře vlivu Polska, které přijalo západní křesťanství roku 966 a Ruska pokřesťeného roku 988. Dosti ostrou hranici zde tvoří řeka Bug (obr. 19).

Literatura: Zoll-Adamikowa 1996.

2.4.1. Moravští Slované

Přechod od žárového ke kostrovému pohřebnímu ritu nebyl u moravských a nitranských Slovanů jednorázovou záležitostí. Pro výstavbu nejstarších kostrových hrobů na mocenských centrech najdeme analogie v horizontu Biskupija – Crkvina na jadranském pobřeží z poslední třetiny 8. století. Teprve postupně přecházelo k tomuto ritu i ostatní obyvatelstvo. Zdá se, že některé vzory byly převzaty z prostředí ovládaného Avarů a kulturně vyššího prostředí římských provincií. V konečném převládnutí nového ritu mohlo hrát roli i křesťanství. Birituální pohřební ritus, jak ukazují i vikinská pohřebiště, neznamenal pro pohany problém. Teprve křesťanství striktně vyžadovalo pohřeb celého těla očekávajícího vzkříšení na „konci času“. Podle Zdeňky Smetánky změna pohřebního ritu odrážela změny v celém společenském systému. Jestliže kremace představovala rychlý a definitivní odchod do jiného světa, pak inhumace znamenala, že mrtvý zůstával do jisté míry nablízku svému společenství, pomáhal zajistit kontinuitu míru a prosperity. Zvláště u jedinců s autoritou a významem pro společenství to bylo jistě žádoucí. Na podporu tohoto názoru lze uvést také to, že pokud se od doby římské v některé společnosti praktikovala biritualita, pak inhumace byla zpravidla spojena s vyšším sociálním postavením zemřelých.

Přijetí křesťanství nebylo jednoduchou záležitostí. Aktem obrácení (konverze) a křtem teprve začínal dlouhodobý a prakticky nekončící proces christianizace, kdy systém křesťanských hodnot postupně prostupuje každodenní život. Změna žárového pohřebního ritu v kostrový nebyla asi velkým problémem,

ani omezení a odbourání milodarů netrvalo dlouho (snad dvě generace), ale celá staletí se udržely pohřební rituály a jak ukazují písemné prameny z 11. století – i místa pohřbu.

Také pro moravské prostředí lze přijmout dělení Milana Hanuliaka, podle něhož se pozůstatky zemřelého člověka dostávaly na pohřebiště, do osamělého hrobu, do hrobu na sídlištní ploše, do sídlištního objektu, nebo na kostelní hřbitov. Doplnit bychom mohli kategorii pozůstatků ponechaných bez pohřbu. Podle vnějšího vzhledu dělíme středohradištní pohřebiště (9. až první polovina 10. století) na pohřebiště s plochými hroby a na mohylníky. První skupina (pohřebiště s plochými hroby) má převahu, i když je pravděpodobné, že sem jsou zařazena pohřebiště původně mohylová, u nichž se mohyly nedochovaly. Někdy zde pozorujeme kumulaci kolem centrálního hrobu, jindy náběh k řadám. Úprava hrobových jam je rozmanitá. Většinou je půdorys obdélníkový se zaoblenými rohy, hloubka je závislá na pozdějších úpravách terénu, ale v některých případech dosahuje i přes 3 m. K úpravě hrobové jámy se někdy použilo dřevo, jindy kameny a občas se podaří objevit i zbytky rakve. Hroby s výklenky mají paralely na avarských pohřebišťích, ale interpretovat je jako kulturní vliv Avarů by bylo zjednodušující, protože do kultury jak Avarů, tak i Slovanů se dostaly zprostředkovaně z prostředí dolního Podunají. Smysl pohřbu ve výklenku hrobové jámy není zcela jednoznačný (opatření proti revenanci nebo vylupování), ale mohla zde hrát roli snaha pohřbít zemřelého jednoduchým způsobem v dutém prostoru.

Jako příklad rodového středohradištního jihomoravského pohřebiště s centrálním hrobem můžeme uvést „Hotařský kopec“ u Morkůvek, kde kolem hlavního hrobu (s mečem a dalšími zbraněmi) pohřbívala místní komunita v 9. století (obr. 20–24).

Pozoruhodné poznatky týkající se proměny pohřebního ritu u jihomoravských Slovanů pocházejí z výzkumů pohřebišť u Prušánek a Nechvalína. Na obou pohřebišťích jsou doloženy žárové hroby na jižním okraji pohřebiště trvajících do poloviny 9. století. V obou případech bylo kolem poloviny 9. století pohřebiště přeloženo na jiné místo, kde se pohřbívalo kostrovým způsobem až do 11. století (obr. 25).

Středohradištní pohřebiště se nacházejí na centrálních hradiscích, na velkomoravských dvorcích, ale

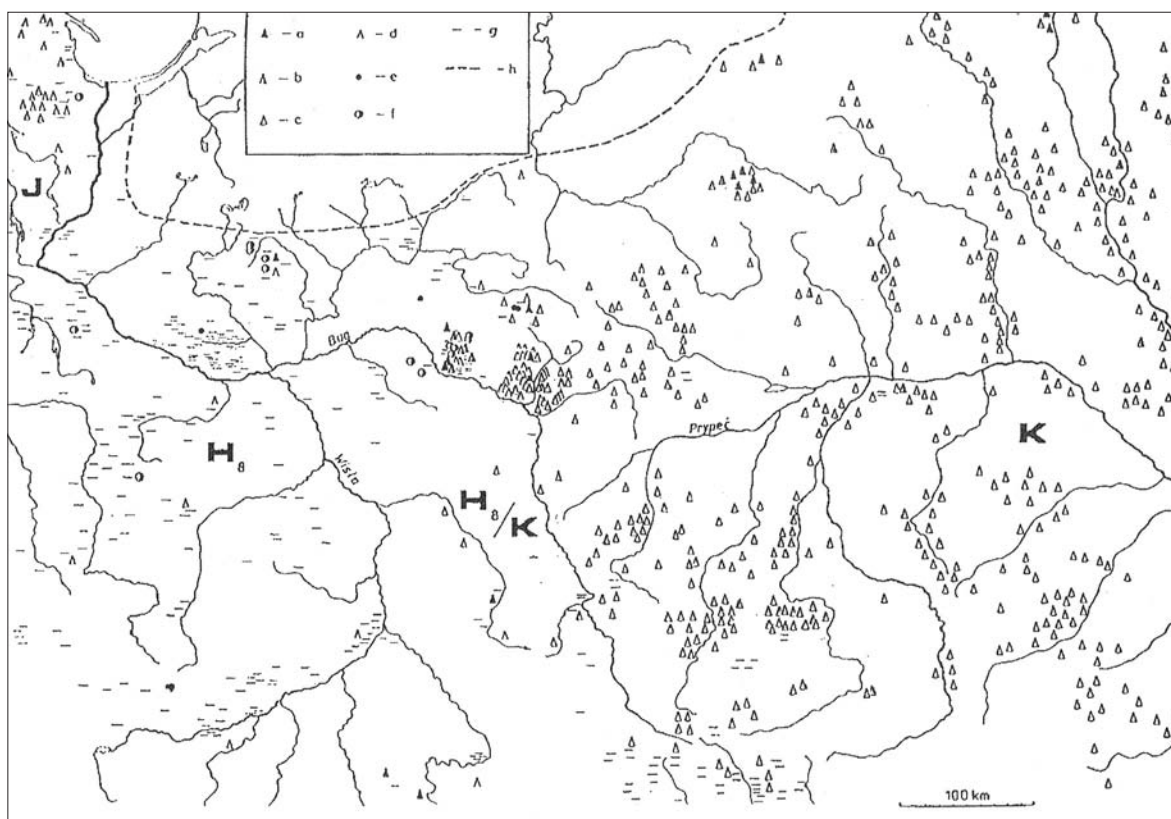

Obr. 19. Slovácká pohřebiště z doby od poloviny 10. do poloviny 12. století. Legenda: a-c – mohylová pohřebiště (a – žárová, b – birituální, c – kostrová), d – hroby uložené do starších mohyl, e-g – plochá pohřebiště (e – žárová, f – birituální, g – kostrová), h – severní hranice slovanského osídlení. Pramen: Zoll-Adamikowa 1996, s. 82.



Obr. 20. Takzvaný „Hotařský kopec“ u Morkůvek na Moravě, na němž bylo prozkoumáno pohřebiště z 9. století. Foto: J. Unger.

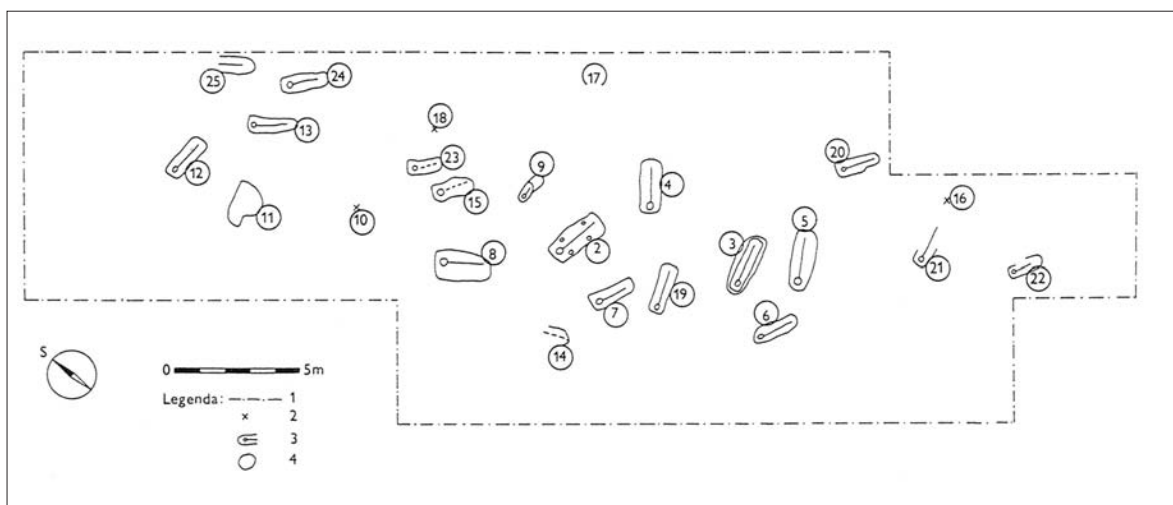

Obr. 21. Plán pohřebiště z 9. století u Morkůvek na Moravě. Kolem centrálního hrobu 2 byli pohřbíváni ostatní příslušníci komunity. Legenda: 1 – hranice zkoumané plochy, 2 – rozrušené hroby, 3 – hroby, 4 – zahloubené objekty. Pramen: Měřínský – Unger 1990, obr. 3.

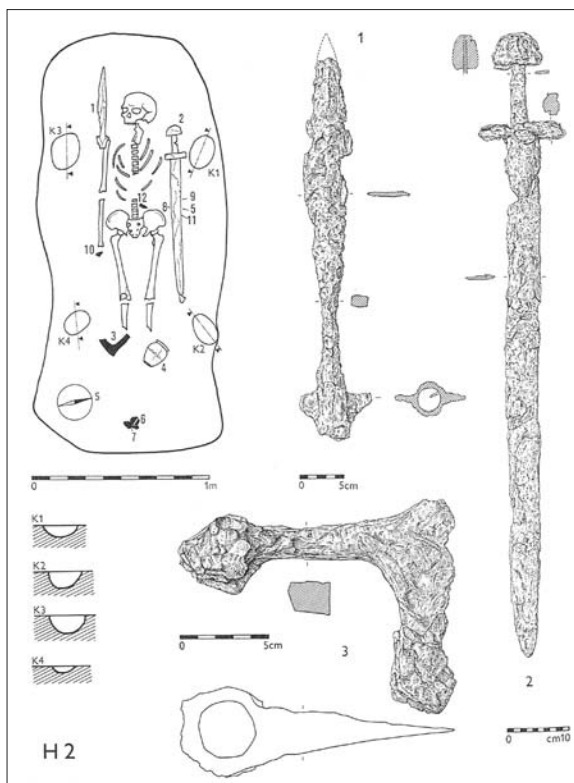

Obr. 22. Hlavní hrob na pohřebišti z 9. století u Morkůvek na Moravě vybavený mečem, kopím, sekerou, ostruhami, nádobou a dalšími drobnými předměty u pasu. Kúlové jamky K1-K4 jsou pozůstatkem konstrukce dřevem vyložené hrobové komory. Pramen: Měřínský – Unger 1990, obr. 5.

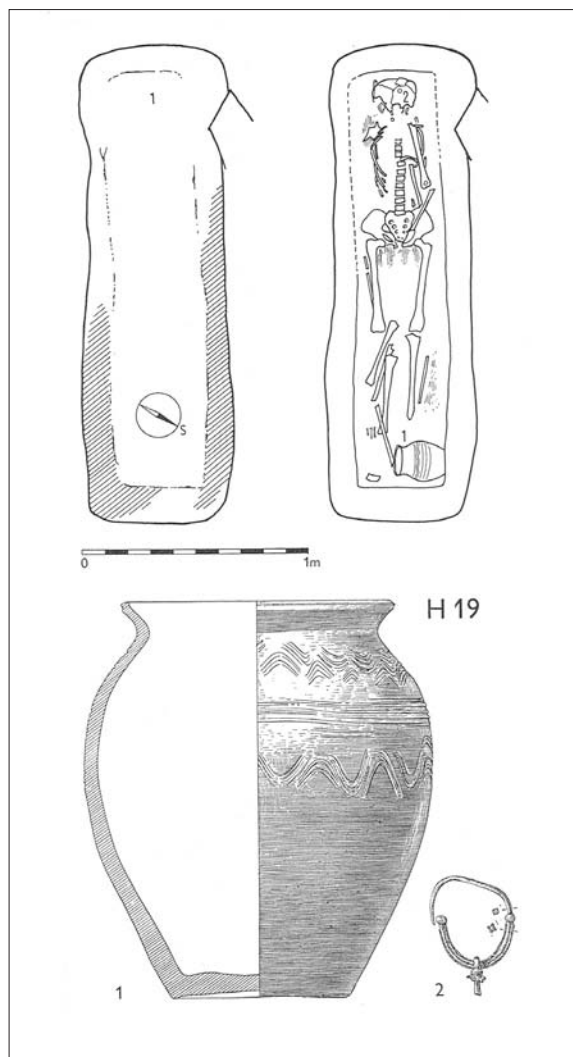

Obr. 23. Hrob 19 na pohřebišti z 9. století u Morkůvek na Moravě. Pohřbená žena byla uložena do rakve, jejíž půdorys se při preparaci rýsoval. V rakvi se kromě bronzové náušnice našel i hrnec. Pramen: Měřínský – Unger 1990, obr. 13.

i při zemědělsko-pastevských či zemědělsko-řemeslnických a vojensko-strážních sídlištích. Poznatky o poslední skupině pohřebišť, známé dosud především díky výzkumům na předhradí „Pohanska“ u Břeclavi, obohatil výzkum v Olomouci-Nemilanech, kde takřka 19% jedinců bylo vybaveno zbraněmi – a to nejen meči, které se našly ve dvou hrobech, ale i šavlí (svědčící o kontaktech s Maďary či Pečeněhy). Také pohřby koní doplňují naše představy o vybavení a funkci vojensko-strážního sídliště v předpolí mocenského centra. Za pohřebiště řemeslnického a zemědělského obyvatelstva žijícího na předhradí rajhradského hradiska se považuje lokalita ležící mezi Rajhradem a Rebešovicemi (jižní Morava) s 564 hroby. Jedná se samozřejmě jen o umělé dělení a v mnoha případech je přiřazení konkrétního pohřebiště k stanovené skupině problematické.

Mohylníky se dochovaly především v lesnatém terénu, kde nebyly zničeny pozdější kultivací půdy. Jednotlivé mohyly bývají většinou kruhového až oválného půdorysu. Někdy se zdá, že mohyla oválného

půdorysu vznikla splynutím několika samostatných mohyl. Průměr dosahuje 2 až 18 m a výška 0,5 až 6 m. V násypech se vyskytují stopy ohně a dřevěného vymezení pohřbu. Kostrové hroby pod mohylami leží buď na úrovni terénu, nebo v jamách pod mohylou. V některých případech mohly být kostrové hroby zapuštěny i do tělesa mohyly. Některá mohylová pohřebiště s žárovými i kostrovými hroby se udržela dlouho (obr. 26). Výrazná skupina mohylových birituálních pohřebišť je dokumentována na jihovýchodní Moravě, kde lze jejich výskyt sledovat od 9. do počátku 11. století (Kostelec, Nevšová, Bojkovice, Rudimov, Luhačovice, Žlutava). Příkladem může být mohyla v trati „Starý háj“ u Lipové na Zlínsku, v jejímž tělese byly objeveny jak jamkové žárové pohřby, tak i zbytky spálených kostí uložených do násypu. Doloženo je zde i žároviště. U některých mohyl na Zlínsku (například v Kostelci-Štípě) se na úrovni původního terénu našlo jen několik spálených kostí, atypické zlomky keramiky a železný předmět (snad přezka), takže tyto mohyly jsou zatím nedatovány.

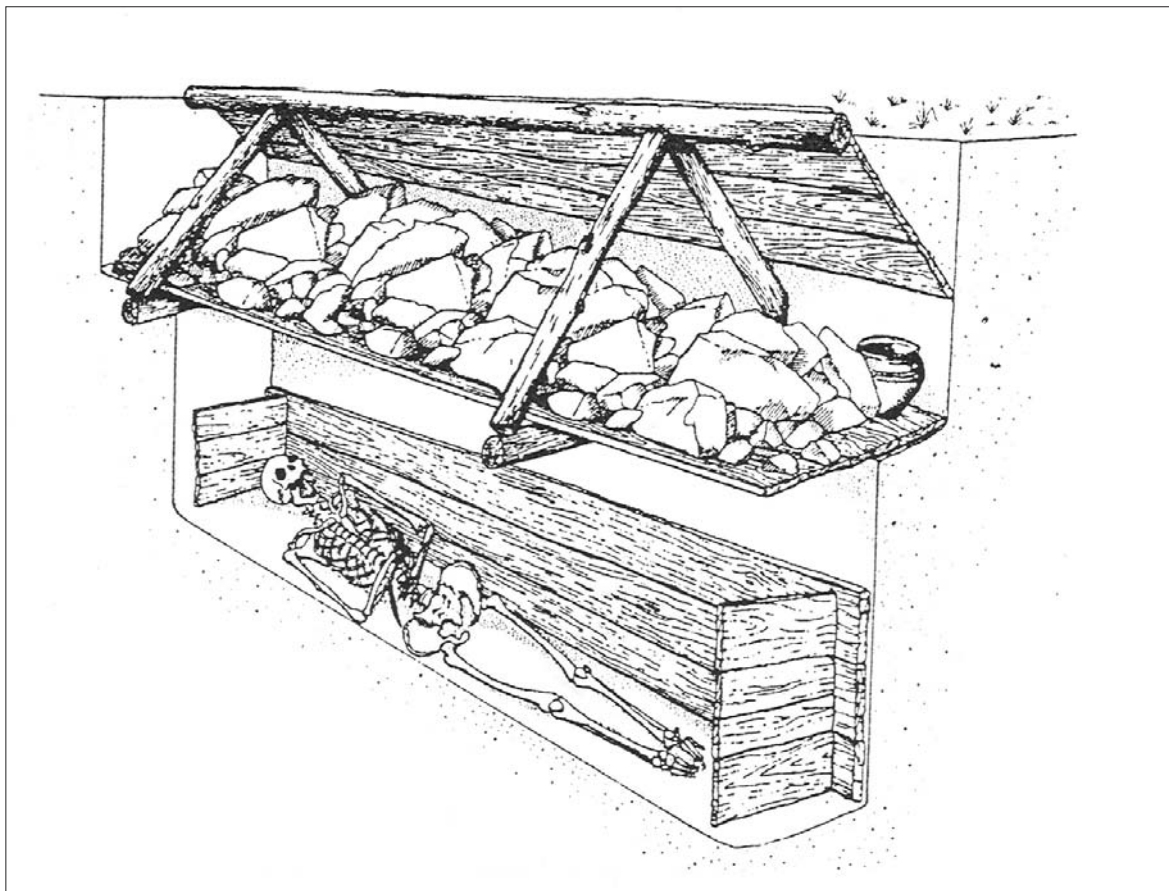

Obr. 24. Kresebná dokumentace a rekonstrukce hrobu z 9. století na pohřebišti u Modřic na Moravě. Kresba: P. Kos.

Obvyklá orientace hrobů byla západ – východ (hlavou k západu) s celou řadou odchylek, které se vysvětlují rozdílným místem východu slunce během ročních období, což je velmi problematické. Dále je možné, že se lidé při zřizování hrobů řídili v terénu jen přibližnou západovýchodní orientací, případně hroby orientovali na krajevou dominantu. Důležitou roli zřejmě hrál sklon terénu pohřebiště i představy o geografickém umístění záhrobí i zmrtvýchvstání. Většinou se pohřbívalo do obdélníkových jam určených pro jednu osobu, ale v prostoru mezi řekami Svratkou, Dyjí a Moravou se objevují hroby po delší straně hrobové jámy s výklenkem, do něhož byl zemřelý uložen. Vedle toho jsou z pohřebiště v Mutěnicích známy hrobové jámy dvojnásobné šířky, v nichž byl zemřelý pohřben podél jedné z delších stran. V tomto případě se opět může jednat o pozůstatek výklenkového hrobu. Běžná je poloha nazarů s pažemi podél těla a nohama vedle sebe, ale vyskytují se i různé odchylky (poloha na boku, skrčená poloha). V hrobech se nacházejí jednak předměty související s oděvem a výzdobou zemřelého (přezky, nákončí opasek, náušnice, prsteny, náhrdelníky), jednak milodary (nádoby, zbraně). V hrobech se objevují i doklady pohřebních zvyků (vykuřování,

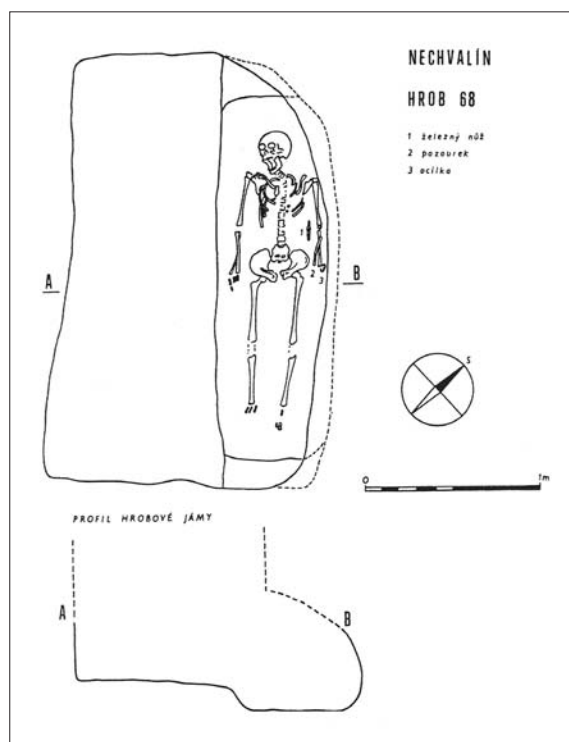

Obr. 25. Kresebná dokumentace hrobu s výklenkem na pohřebišti u Nechvalína (Morava). Pramen: Klanica 1997b, obr. 8.



Obr. 26. Mohylník v Bohuslavicích u Kyjova. Pramen: Archiv Archeologického ústavu AV ČR v Brně.

pohřební hostina, rituální rozbíjení nádob, skořápky vajec).

Přijetí křesťanství se neprojevovalo ve změně žarového pohřebního ritu v kostrový, neboť k němu docházelo postupně již dříve, ale především v přesunu pohřebních areálů do blízkosti sídlišť, nebo, lépe řečeno, přímo do nich. Nebylo to jen v případě hřbitovů kolem kostelů, ale i v sídlištních areálech mimo kostely. Příkladem jsou rozsáhlé archeologicky prozkoumané plochy na Pohansku u Břeclavi, kde kostrové hroby leží většinou v malých skupinkách mezi sídlištními objekty (obr. 27), nebo i situace na hradišti sv. Hypolita u Znojma. Tento způsob pohřbívání se na Moravě váže především na mocenská a hospodářská centra a také jejich nejbližší okolí, o čemž svědčí objev v Břeclavi-Poštorné. Ojedinelé hroby mezi sídlištními objekty však mohou odrážet i situaci, kdy lidé vytržení nebo vymanivší se ze své komunity zemřeli v cizím prostředí, do něhož nebyli plně integrováni. Do souvislosti s přijetím křesťanství náleží i skutečnost, že na kostelních hřbitovech jsou pohřbeni muži zřejmě padlí v boji. Alespoň u společensky výše postavených jedinců bylo snahou převést jejich těla k pohřbu do posvěcené půdy – možná z tohoto důvodu se u kostelů na mikulčických „Valech“ a také na Pohansku u Břeclavi nacházejí hroby s kostrami nesoucimi známky smrtelných zranění. Ostatní obyvatelstvo i nadále pohřbívalo na pohřebištích oddělených od sídlišť a splynutí pohřebiště se sídlištem trvalo ještě nejméně tři staletí, až do doby, kdy se vytvořila dostatečně hustá síť farních kostelů.

Nový jev v moravském prostředí 9. století představují kostelní hřbitovy vzniklé buď na starších pohřebištích (například ve Starém Městě „Na valách“), nebo kolem nově založených chrámů (obr. 28, 29). Jsou dokladem křesťanského pohřebního ritu, který má svůj vývoj. V 9. století kolem kostelů pohřbívali především příslušníci komunit vázaných na mocenská centra (podobně jako v prostředí Franské říše před staletími). První generace pohřbívala ještě s četnými přídavky, ale počet přídavek se postupně omezoval. Dvanáctý kostel na mikulčických „Valech“ se považuje především za stavbu nad kamennou relikviářovou schránkou zbudovanou kolem roku 900.

Zvláštní pozornosti si zasluhují hroby uvnitř kostela. Církev přísně rozlišovala pohřbívání na vysvěcené půdě kolem kostela a pohřbívání v interiéru kostela. Zatímco pohřbívání u kostela se stalo povinností, pohřby v interiéru se omezovaly na výjimky

(kněží, biskupové, mniši a privilegovaní laici). Od 7. století býval na synodách opakovaně vyhlášován zákaz pohřbívání v kostelích (Braga 563, Nantes 658, Mohuč [Mainz] 813, Tribur 895, Nantes 900), z něhož byli vyjmuti biskupové, opati, kněží a zbožní laikové (jimiž byli myšleni patroni kostela).

Literatura: Dohnal 1980, 2003, Dostál 1966, 1980, 1982, Galuška – Dufka 1991, Galuška – Lutovský 1993, Hanáková – Staňa – Stloukal 1986, Hanuliak 1999a, 2002, 2004, 2004a, 2004b, Kalousek 1971, Kavánová 1980, 1993, 2003, Kavánová – Vitula 1990, Klanica 1990, 1997a, Klíma 1999, Kohoutek 1995, 2003, Kožíak 2001, Kurková 2003, Měřínský – Unger 1990, Rajchl 1987, Smetánka 1995, Stloukal – Vyhnanek 1976, Stuchlík – Unger 1987, Staššíková-Štukovská 2001, Unger 2004.

2.4.2. Slované na území dnešního Rakouska

Z území dnešního Rakouska známe mnoho dokladů slovanského osídlení v 9. století. Například v Lesní čtvrti (Waldviertel) a části Mlýnské čtvrti (Mühlviertel) jsou mohylová pohřebiště velmi podobná těm, která známe z jižních Čech a jižní Moravy. Pokud jsou tato pohřebiště zkoumána, například u Wimmu, tak pod mohylami leží hrobové jámy obložené kameny s nebožtíky uloženými v dřevěných rakvích (obr. 30). Vzhledem k vlastnostem půdy jsou jak kosterní pozůstatky, tak i kovové předměty často stráveny. V některých hrobech se zachovaly součásti oděvu, šperk a různé přídavky. V Podunají východně od Enže (Enns) a v části Dolního Rakouska (Niederösterreich) jižně od Dunaje leží plochá pohřebiště. Zemřelí zde bývali pohřbeni do obdélných jam v dřevěných rakvích. Hroby žen obsahují šperky z bronzu, mosazi a vzácně i ze stříbra, skleněné korálky a přesleny. V mužských hrobech se nacházejí nože, ocílky s křesacími kameny, šipky, sekery a kopí. Časté jsou zvířecí kosti. Třetí skupina hrobů se rozprostírá ve Vinné čtvrti (Weinviertel) a navazuje na moravská pohřebiště. Oproti předchozím skupinám je zde více zbraní a častější zranění na kostech. Proces christianizace je doložen kostelními hřbitovy.

Literatura: Friesinger 1984, Justová 1990.

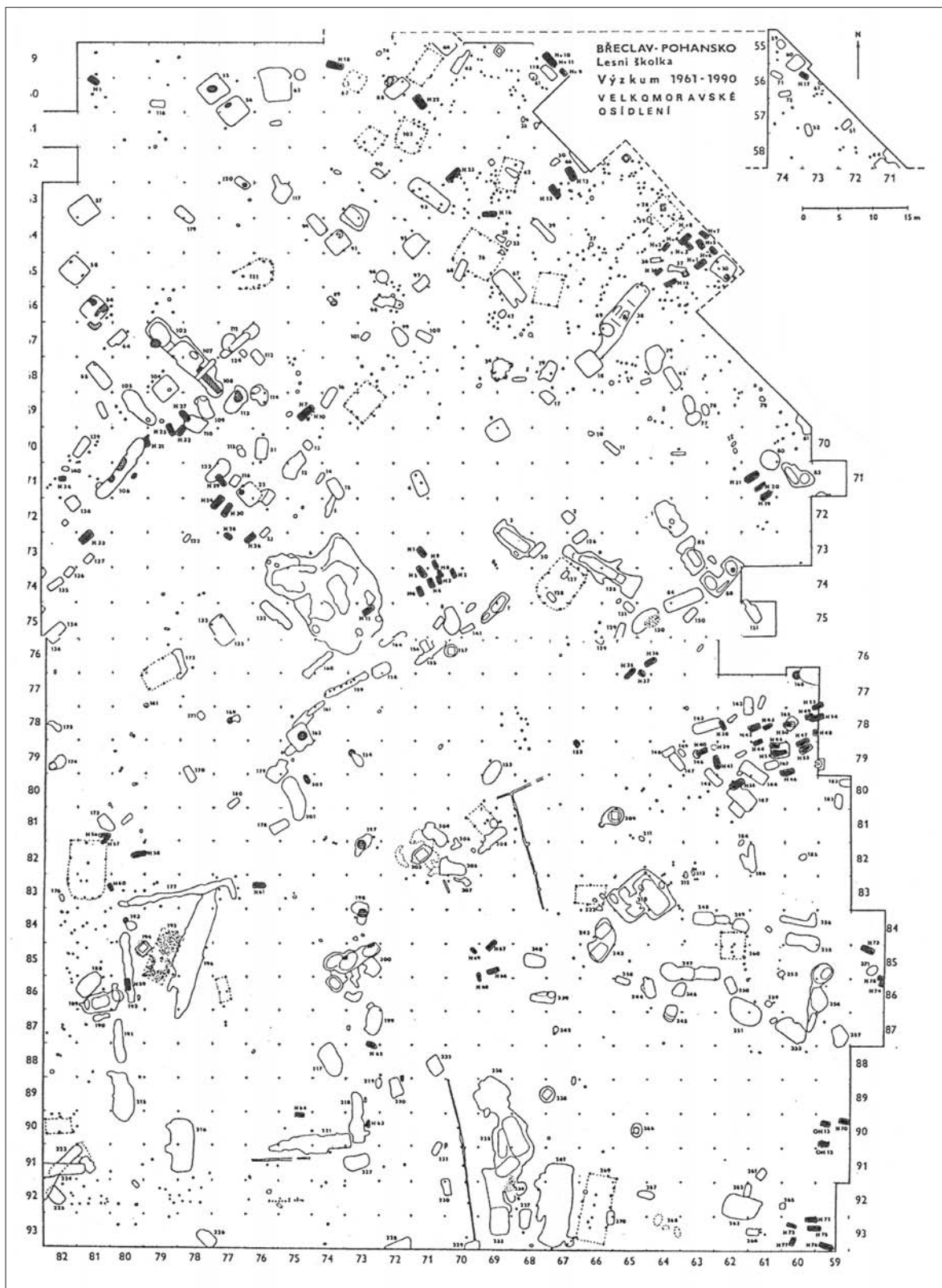

Obr. 27. Plán odkryté plochy v areálu hradiska z 9. století „Pohansko“ u Břeclavi na Moravě. Vedle pozůstatků dosti intenzivního osídlení reprezentovaného různými jámami a žlábkami se nacházejí skupinky kostrových hrobů (vyznačeny černě). Pramen: Dostál 1988, obr. 6.

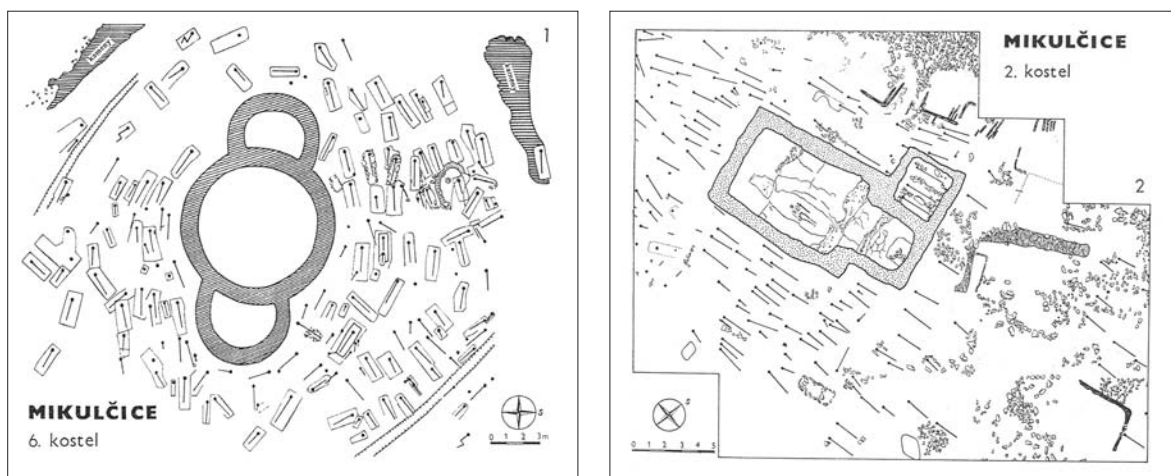

Obr. 28. Půdorys dvouapsidové rotundy (6. kostel) a 2. kostela na hradisku v Mikulčicích na Moravě z 9. století. Kostely jsou obklopeny hroby. Pouze v interiéru 2. kostela je jeden hrob s mečem v kostelní lodi a tři hroby v přístavku na severní straně. Pramen: Poullík 1975, obr. 15, 24.

2.4.3. Slované na území dnešního Slovenska

Pohřební ritus slovanského obyvatelstva na území dnešního Slovenska, respektive na Nitransku, se v 9. století nelišil od způsobu pohřbívání na Moravě. Poměrně časté jsou birituální mohylníky dokumentující přechod od žárového pohřebního ritu k pohřbívání nespálených těl. Mohylníky nejsou známy z Dunajské nížiny a dalších oblastí (Liptov, Orava, Spiš, Šariš). K přechodu na inhumaci docházelo někde od přelomu 8. a 9. století, někde, jako například na východním Slovensku, se žárový pohřební ritus udržel až do přelomu 10. a 11. století. V 10. století po rozpadu Velkomoravské říše je na některých pohřebištích zřejmé přežívání původní populace beze změn. Na jiných pohřebištích se projevuje přítomnost maďarského etnika a postupně při splývání s místním obyvatelstvem se vytváří tzv. belobrdská kultura.

Plochá kostrová pohřebiště lze rozdělit na starší a mladší typ, přičemž dělící čarou je poslední čtvrtina 10. století. Je možno rozlišit několik typů pohřebních lokalit: Osamělý hrob, hrob na sídlišti, jedinec uložený v sídlištním objektu, pohřebiště a kostelní hřbitov. Pro starší pohřebiště je charakteristické skupinové pohřbívání příbuzných, které u mladších pohřebišt mizí. Na pohřebištích se projevuje obava ze smrti a strach z nespáleného mrtvého těla, tedy obava z návratu zemřelého. S tím souvisí udobřovací, očištné a ochranné praktiky, jejichž stopy se nacházejí v hrobech. Na celé řadě pohřebišt se vyskytují výklenkové hroby, většinou podmolového typu; jen na pohřebišti v Borovciach byl

prozkoumán jeden tunelový hrob. Jedinci rizikových skupin bývali pohřbíváni mimo občinová pohřebiště. Příkladem dobře zpracovaného pohřebiště, na němž se tento vývojový trend projevuje, jsou i Čakajovce.

V Malých Kosihách u Nových Zámků, kde bylo prozkoumáno 417 hrobů z 10. až 11. století, se Marie Vondráková pokusila vysledovat na kosterním materiálu podíl slovanského a maďarského etnika a jeho proměny v průběhu několika generací. Podařilo se jí doložit jak umělou deformaci lebky, tak i trepanaci.

Literatura: Hanuliak 1992, 1994a, 2000, 2000–2001, 2004, 2004a, 2004b, Hanuliak – Rejholcová 1999, Chropovský 1997, Rejholcová 1990, Staššíková-Štukovská 2005, Štefanovičová 1989, Vondráková 1996.

2.4.4. Maďaři

Maďaři přišli z území na střední Volze a Kamě do Karpatské kotliny na přelomu 9. a 10. století a postupně obsadili území osídlené zemědělským obyvatelstvem. Jejich kultura obsahovala prvky byzantské, arabské, perské, turkmenské a slovanské. Svoje zemřelé pohřbívali na malých velkorodinných pohřebištích, odrážejících zvláště v prvních desetiletích po jejich příchodu, nomádský způsob života. V hrobech orientovaných zpravidla ve směru západ – východ s různými odchylkami, bývali pohřbíváni muži i s částmi koně (hlava, končetiny), zbraněmi (šavle, meč, sekera, šípy) a výstrojí koně (sedlo s trmeny, udidla). V ženských hrobech se objevují charakteristické ozdoby hlavy, nášivky na oděv, náramky a prsteny. Ozdobu oděvu tvořily i proděravělé mince. V hrobovém inventáři se



Obr. 29. Skupina hrobů západně od druhého kostela v Mikulčicích (Morava). Pramen: Archiv Archeologického ústavu AV ČR v Brně.

nachází i charakteristická keramika. Hroby Maďarů jsou kromě Karpatské kotliny známy i z Moravy, Polska, Rakouska, ale i západní Evropy (obr. 32).

Literatura: Koperski 1985, 2003, Kouřil 2003, Lauer-
mann 2000, Ruttkay 2002, Schulze 1984, Točík 1968,
1987, Váňa 1954.

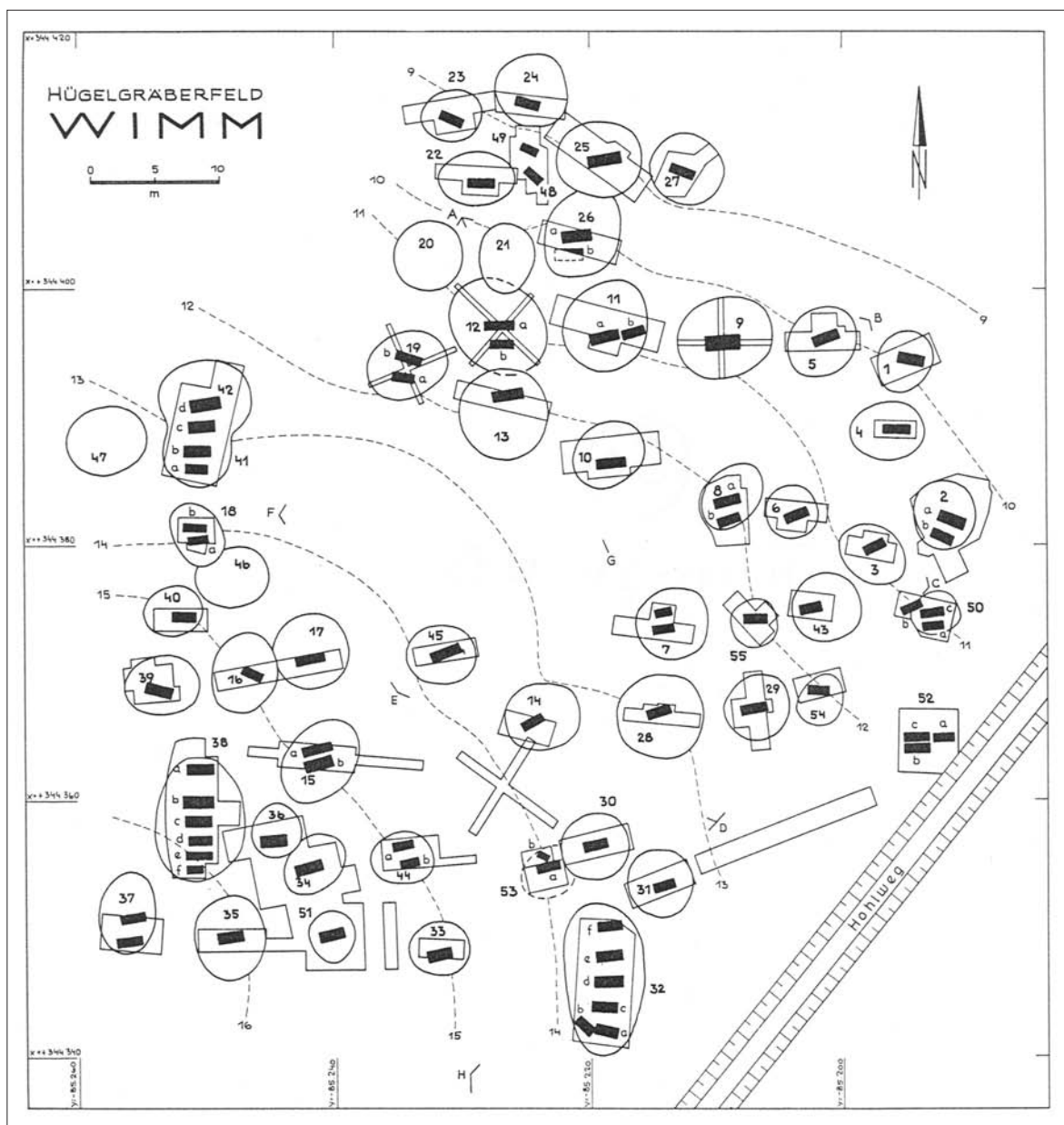

Obr. 30. Schematický plán výzkumu slovanského mohylového pohřebiště u Wimmu v Rakousku. Ovály znázorňují půdorys mohyl, černé obdélníčky hroby a pravidelné útvary archeologické sondy. Pramen: Friesinger 1984, Taf. 2.

2.4.5. Čechy

V 9. století došlo v Čechách k přechodu na kostrový pohřební rítus s četnými milodary, které postupně mizí. Na hradeckých centrech se ve vydělení hrobů i ve výbavě projevuje sociální diferenciacce. Za důsledek pronikání křesťanství se považuje přesun pohřebišť do sídlištních areálů, postupně i ke kostelům, omezení hrobového inventáře, křížky a někdy i osobní relikviáře.

Literatura: Frolíková-Kaliszová 2004, Krumphanzlová 1971, Sommer 2000a, 2001, Šolle 1980.

2.4.6. Polsko

Území dnešního Polska tvořilo v časném středověku několik oblastí s odlišným hospodářským, kulturním i politickým vývojem. Na přelomu 8. a 9. století se ve slovanském prostředí charakterizovaném Helenou Zoll-Adamikovou jako „zóna bez stop po pohřebním

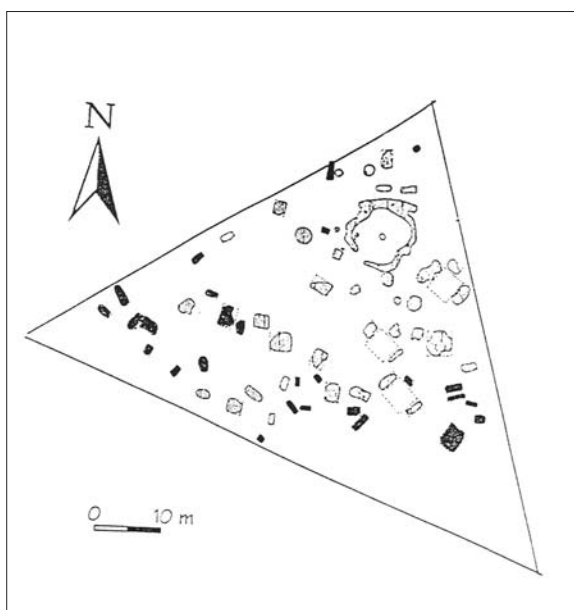

Obr. 31. Žárové pohřebiště typu Alt Käbelich v Grabku (Polsko). Pramen: Muzolf 2002, obr. 246A.

ritu“ objevují na pobřeží Baltského moře birituální pohřebiště s převahou mohylových hrobů. V žárových hrobech jsou časté zbytky člunů a vozů. Hroby jsou také často vybaveny luxusním zbožím ale beze zbraní. Zdá se, že jde o hroby Vikingů zabývajících se především obchodem. Vedle toho se však na území Polska objevují od konce 8. století a možná, že i o něco dříve, hroby typu Alt-Käbelich pro něž jsou charakteristické ploché jámy oválného půdorysu někdy s pozůstatky většího množství spálených jedinců, původně překryté dřevěnými střechami. V Grabku se dokonce podařilo odkrýt pozůstatky kruhového kultovního objektu, datovaného do přelomu 10. a 11. století, který byl součástí pohřebiště tohoto typu (obr. 31).

Od druhé poloviny 10. století se objevují kostrové hroby vybavené zbraněmi, jezdeckou výstrojí i vázkami se závažími, které se považují za doklady pobytu vikinských bojovníků ve službách Piastovců.

Na území Slezska vydělil Krzysztof Wachowski pro 9. století mohylová pohřebiště s mohylami obsahujícími dřevěnou srubovou konstrukci na čtvercovém půdorysu nebo konstrukci kamennou. Z další etapy, která není mladší než 10. století, jsou známa opět plochá žárová pohřebiště v Dolním Slezsku. Kostrové hroby se objevují pod velkomoravským vlivem v 9. století a v 10. století pod vlivem českým, který se projevuje přidáváním mincí do hrobů.

Literatura: Czupryńska 2002, Gorczyca 2002, Losiński 1993, Muzolf 2002, Szmoniewski 2005, Tyniec-

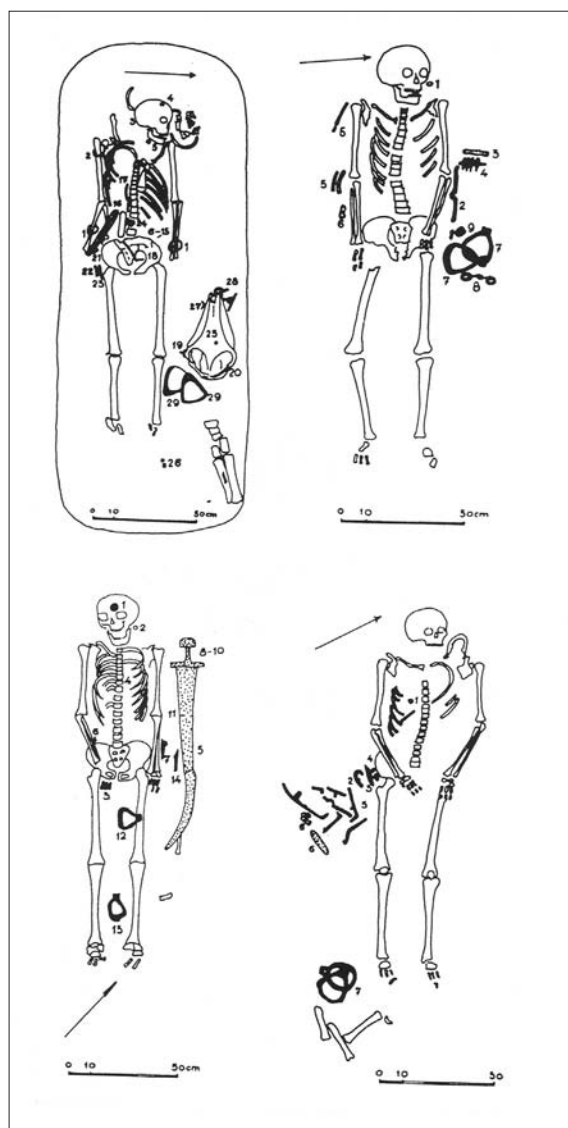

Obr. 32. Hroby maďarských bojovníků s výzbrojí a výstrojí ze Seredě. Pramen: Točík 1987, obr. 2.

-Kępińska - Wróbel 2002, Wachowski 2000, Zoll-Adamikowa 1997.

2.4.7. Východní Slované

U Slovanů na východě se zvyk pohřbívat pod mohylami udržel déle než na západě a to i po přijetí křesťanství. Souvisí to snad s větší tolerancí východní církve. Desáté století bylo obdobím birituálním, ale v 11. až 12. století byly již běžné mohyly související s kostrovým pohřebním ritem. Různé východoevropské slovanské kmeny se lišily kromě jiného i způsobem budování mohyl. Na severu Ruska se vyskytují mohyly dlouhé 12 až 40 m, ojediněle i delší

než 100 m, široké 5 až 10 m a 1 až 2 m vysoké. Vznikaly tak, že k mohyle se stále přidávaly další pohřby pod násypem. Ostatky zemřelého byly často uloženy v zemi bez nádoby, ale vyskytují se i popelnice. Tyto mohyly jsou datovány do 6. až 9. století. Tímto způsobem pohřbívalo slovansko-baltsko-finské obyvatelstvo. Pro novgorodské Slované v 6. až 9. století byly charakteristické mohyly na kruhovém půdorysu se strmými svahy. Vzhledem k tvaru se jim říká *sopky*; dosahují výšky 2 až 10 m a jejich průměr se pohybuje v rozmezí 12 až 40 m. Také v těchto mohylách se pohřbívalo postupně.

Ještě počátkem 10. století zaznamenává islámský encyklopedista a geograf ibn Rusta zajímavou zprávu o pohřebním ritu týkající se východních Slovanů: „(...) Když někdo z nich zemře, spálí jej. Když ženám zemře nějaký příbuzný, poraní si nožem ruce a tvář. Když

někde spálí mrtvolu, na druhý den přijdou na spáleniště, vyberou popel, uloží jej do hliněné nádoby a nádobu položí na vyvýšené místo (mohylu). Když uplyne rok od smrti příbuzného, vezmou s sebou asi 20 nádob plných medu a vyjdou s nimi na to vyvýšené místo. Když se tam všichni shromáždí, jí a pijí. Potom se vrátí domů. Když měl mrtvý tři ženy a jedna z nich si myslí, že ji měl nejraději, vezme dvě dřeva a postaví je do země neda-leko mrtvého. Přeloží přes ně třetí dřevo, upevní na ně provaz, stoupne si na stoličku a druhý konec provazu si uváže kolem krku. Když to udělá, odstraní stoličku pod ní a ona zůstane viset až pokud se nezadusí a nezemře. Potom ji hodí do ohně a spálí ji (...). Když spalují mrtvé, hrají na hudební nástroje. Tvrdí, že je třeba se radovat, protože bůh přijal zemřelého do své milosti“ (Pauliny 1999, s. 99).

Literatura: Zoll-Adamiková 1995a, 1996.

2.5. Pohřbívání v 11. a 12. století

V tomto období došlo k celé řadě podstatných změn charakterizovaných postupnou unifikací pohřebního ritu s minimem milodarů a zakládáním kostelních hřbitovů. Na některých pohřebištích, především na Slovensku, vzácněji i na Moravě (Kníničky, Místřín, Nová Dědina) a v Čechách (Radomyšl), byly některé hroby kryty velkými náhrobními kameny, v některých případech s vytesaným křížem nebo jinou značkou. Účelem těchto náhrobníků bylo jistě označit vyšší sociální postavení v rámci komunity. Tento výklad podporují zvláště značky, z nichž některé mohou mít vazbu na pozdější šlechtické znaky.

Pozoruhodná jsou i demografická pozorování. Podle údajů publikovaných Klausem Simonem, který provedl antropologickou analýzu pohřebiště z 11. a 12. století v Schirmenitz v Sasku se zdá, že dožitý věk do jisté míry souvisí se sociálním postavením zemřelého. Na tomto pohřebišti bylo zjištěno, že dospělí se dožívali průměrného věku 34,5 let (muži 37,6, ženy 30,7 let). V sledované populaci se nejnižšího věku dožívali lidé v době kolem roku 1100 a v první polovině 12. století (ženy jen 24,2 let). V téže době poklesla i průměrná výška postavy ze 167 na 159 cm a na kostech jsou velmi časté defekty. Při srovnání se situací ve střední Evropě (mezi Durynským lesem, Krušnými horami a Baltským mořem) klesá průměrný dožitý věk venkovského obyvatelstva od roku 800, kdy dosahoval 39 let – na 34 let v první polovině 12.

století. Jako jeden z faktorů snižování dožitého věku se uvádějí i změny podnebí, kdy se po klimatickém optimu v 8. století počasí zhoršovalo. Od druhé poloviny 12. století se věk zvyšoval a v první polovině 13. století dosahoval již 37 let. Prodloužení dožitého věku venkovské populace od druhé poloviny 12. století se vysvětluje konsolidací poměrů a zvýšením produktivity v zemědělství. Tyto údaje budou však vyžadovat další srovnávací studie.

Literatura: Simon 1988.

2.5.1. Čechy

Zatímco v západní Evropě je pro 11. až 12. století charakteristické pohřbívání na kostelních hřbitovech, v Čechách existovala řadová pohřebiště, která známe díky větším archeologickým výzkumům především z Lahovic (395 hrobů s 435 jedinci) a Radomyšle (463 hrobů s nejméně 729 jedinci). Tato řadová pohřebiště jsou svědectvím rozvolnění rodových vazeb a liší se od starších středohradištních, pro něž je charakteristické skupinové pohřbívání. Kostelní hřbitovy v této době existovaly a jsou v Čechách častější než například na Moravě, což je odrazem pevnější struktury církevní organizace vázané od roku 973 na pražské biskupství. V pohřebním ritu, především u venkovského obyvatelstva, přežívalo ještě mnoho z pohanských tradic. Již při převozu těla sv. Vojtěcha z Hnězd-

na (Gniezno v Polsku) do Prahy roku 1038 vyhlásil Břetislav I. takzvaná statuta, v nichž je podle Kosmy uvedeno: „Rovněž ti smělci, kteří pochovávají své mrtvé v polích nebo lesích, ať zaplatí arcijáhnu vola a tři sta peněz do důchodu knížecího, mrtvého však ať pochovají znovu na hřbitově věřících“ (Kosmas 1949, s. 143). Ještě kníže Břetislav II., brzy po svém nastolení 14. září 1092, vydal nařízení, jak je známe z Kosmovy kroniky. Nemalá část se týkala právě pohřebního ritu. Kníže zakázal „(...) pohřby v lesích a na polích, hry (představení), které konali na rozcestích a na křižovatkách jako pro odpočinutí duší, a konečně bezbožné hry, které provozovali nad svými mrtvými, volající prázdné stíny a majíce škrabošky na tvářích (...)“ (Kosmas 1949, s. 143).

Inventář mladohradištních hrobů není příliš bohatý a někdy bývá vysvětlován jako doklad společenské nivelizace venkovského obyvatelstva; zdá se však, že jak náhrobní kameny, tak i rozборы některých pohřebišť (například v Praze-Motole) jsou svědectvím diferenciace venkovského společenství. Charakteristické esovité záušnice i mince ve funkci obolu mrtvých se v Čechách vyskytují méně často než na Moravě.

Ve 12. století dochází k postupnému přechodu k pohřbívání na kostelních hřbitovech.

Literatura: Frolíková-Kaliszová 2000, Krumphanzlová 1966, Nechvátal 1999, Sommer 1996, 2001.

2.5.2. Slovensko

Na Slovensku dochází v 11. století k unifikaci kultury, která se projevuje na řadových pohřebištech přítomností esovitých záušnic i mincí ve funkci obolu mrtvých. Přitom starší mince z 10. století se do hrobů dostávají především jako přívěsky na hrdle. Pohřbívání na celé řadě pohřebišť z předchozího století pokračuje, ale postupně ubývá předmětů v hrobech a pohřbívání se přesouvá na kostelní hřbitovy. Speciálně se problematikou a interpretačními možnostmi hrobového inventáře zabýval v celé řadě prací Milan Hanuliak.

Literatura: Hanáková – Sekáčová – Stloukal 1984, Hanuliak 1999, 2000, Ruttkey 1996, 2000.

2.5.3. Polsko

Ze Slezska a Velkopolska známe ploché kostrové hroby od přelomu 10. a 11. století, ale z Mazovska až ze století jedenáctého. Do té doby se pohřbívalo žárovým způsobem. Z hlediska úpravy hrobů lze vydělit dvě oblasti. Na severu a východě převládá pohřbívání pod mohylami, kdežto na západě jsou to již plochá kostrová pohřebišť. Od přelomu 11. a 12. století se přesouvá pohřbívání ke kostelům.

Od doby, kdy Helena Zoll-Adamiková publikovala výsledky zpracování časně středověkých pohřebišť,

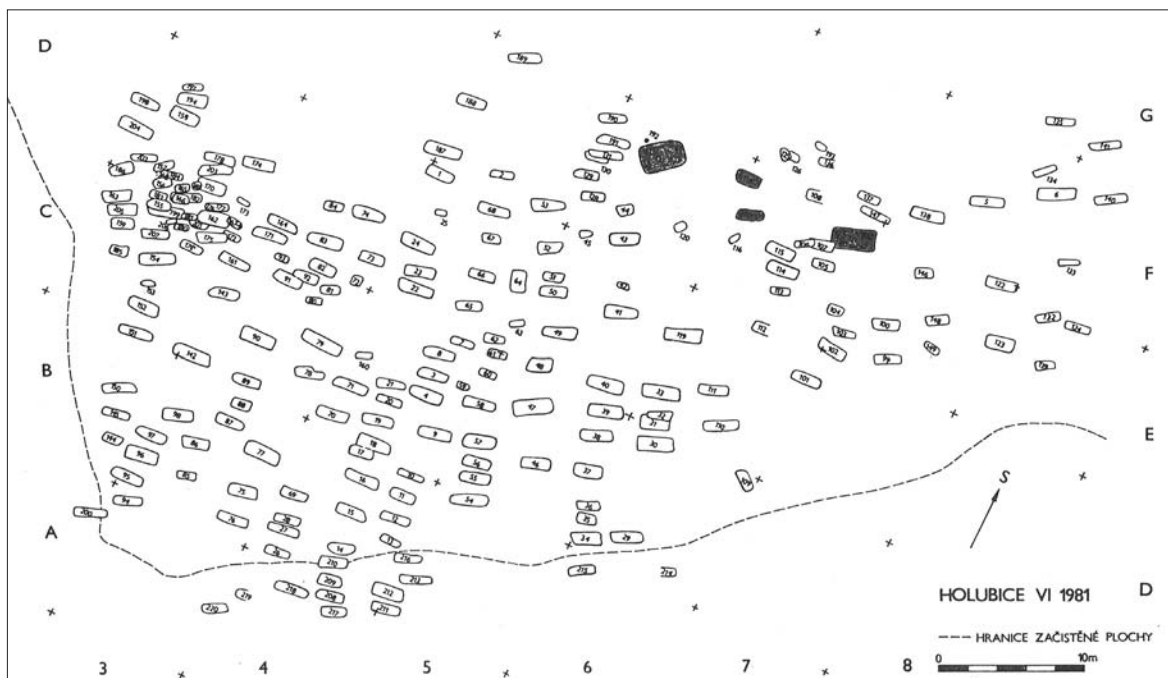

Obr. 33. Plán mladohradištního pohřebišť z 11./12. století u Holubic na Moravě. Starší středohradištní hroby jsou vyznačeny černě. Zvláště v centrální části jsou zřetelné řady hrobů táhnoucí se od severu k jihu. Pramen: Geisler 1986, tab. XXXVI.



Obr. 34. Část hřbitova u rotundy v Pustiměři na Moravě. V pozadí je kamenná náhrobní deska. Foto: Archiv Archeologického ústavu AV ČR v Brně č. 20845/6.

vyšlo v Polsku množství důležitých prací o pohřebním ritu s velmi zajímavými výsledky. Kritické zhodnocení hlavních trendů i konkrétních projevů pohřebního ritu najdeme v práci Leszka Kajzera. Speciálně se touto problematikou zabývaly i některé konference, z nichž vyšly pozoruhodné sborníky.

Velké pohřebiště z doby od poloviny 11. do 13. století je zkoumáno v Dziekanowicích u Poznaň. Zemřelí zde byli pohřbíváni často na dřevěné desce podkládané kameny s rukama podél těla. V některých případech byli zavinuti do textilní látky. Někdy jsou v hrobové jámě doklady očištění obřadů pomocí ohně. Vedle hrobů obsahujících kosterní ostatky se našly i hroby prázdné interpretované jako symbolické. V hrobech žen a dívek se nacházejí esovité záušnice, korálky a nože; v hrobech mužů zase zbraně. Časté jsou v hrobech i mince.

Zvláštní pozornost byla věnována hrobům s kamenným obložením na Mazovsku. Jejich epizodický výskyt v době od poloviny 11. do druhé poloviny 12. století, spolu s inventářem v němž výrazné místo zaujímají zbraně, se interpretuje jako projev pobytu

varjažsko-ruských ozbrojených družin ve službách Piastovců. Vzácně se na Mazovsku objeví i žárový dvojhrob, kde nádoba datovatelná do 12. století obsahovala spálené kosti. Tato výjimka se vysvětluje tak, že tímto způsobem byli pohřbeni etnicky i nábožensky odlišní Baltové.

Speciální pozornost je také věnována symbolickému významu některých předmětů z hrobové výbavy (například klíčům z hrobů dospělých osob), ale jejich výklad je zatím mnohoznačný. Již od konce 10., ale především v 11. a 12. století je z Polska známa celá řada hrobů s mincemi ve funkci obolu mrtvých.

Literatura: Jaskanis 1998, Kajzer 1996, Kara – Kuratowska 2000, Kordala 2000, Kiersnowska 1992, Kurasiński 2002, Leciejewicz 1997, Suchdolski 1998, Wrzesińska – Wrzesiński 2005, Wrzesiński 1995, 2000, Zoll-Adamikowa 1966, 1971, 1997, 2000.

2.5.4. Morava

Na Moravě známe pohřební ritus díky archeologickým výzkumům celé řady pohřebišť (například Mušov – 230 hrobů, Holubice – 211 hrobů, Předmostí – 140 hrobů, Jiříkovice – 110 hrobů) (obr. 33).

Venkovská pohřebiště můžeme z chronologického hlediska rozdělit do několika skupin. Především jsou to pohřebiště rozvíjející se ve střední době hradištní a v 11. století dožívající. Druhou skupinu tvoří lokality, na nichž se pohřbívalo jak ve střední, tak i v mladší době hradištní a nakonec jsou to pohřebiště, jejichž počátky spadají do 11. století.

V 11. a 12. století se však pohřbívalo i kolem kostelů – jak kolem starších z 9. století, tak i kolem kostelů nově postavených. Na Moravě do první skupiny patří nejen velký hřbitov v Sadech u Uherského Hradiště s 856 hroby datovanými do 11. až 12. století, ale i další hřbitovy na mikulčických „Valech“ a patrně i ve Znojmě-Hradišti. Hřbitovy vznikaly i kolem nově postavených chrámů – například v Pustiměři, kde některé hroby ležely pod kamennými plotnami (obr. 34). Od 11. století vznikaly na Moravě kláštery (Rajhrad 1048, Olomouc 1077–1078, Třebíč 1101), které se stávaly vyhledávaným pohřebním místem. Také z tohoto období, kdy naprosto převažují pohřebiště prostorově oddělená od venkovských sídel, jsou známy hřbitovy na mocenských opevněných centrech – jak u kostelů (například Vysoká zahrada u Dolních Věstonic), tak i nevázaná na známé kostely (například Radslavice-Zelená hora).

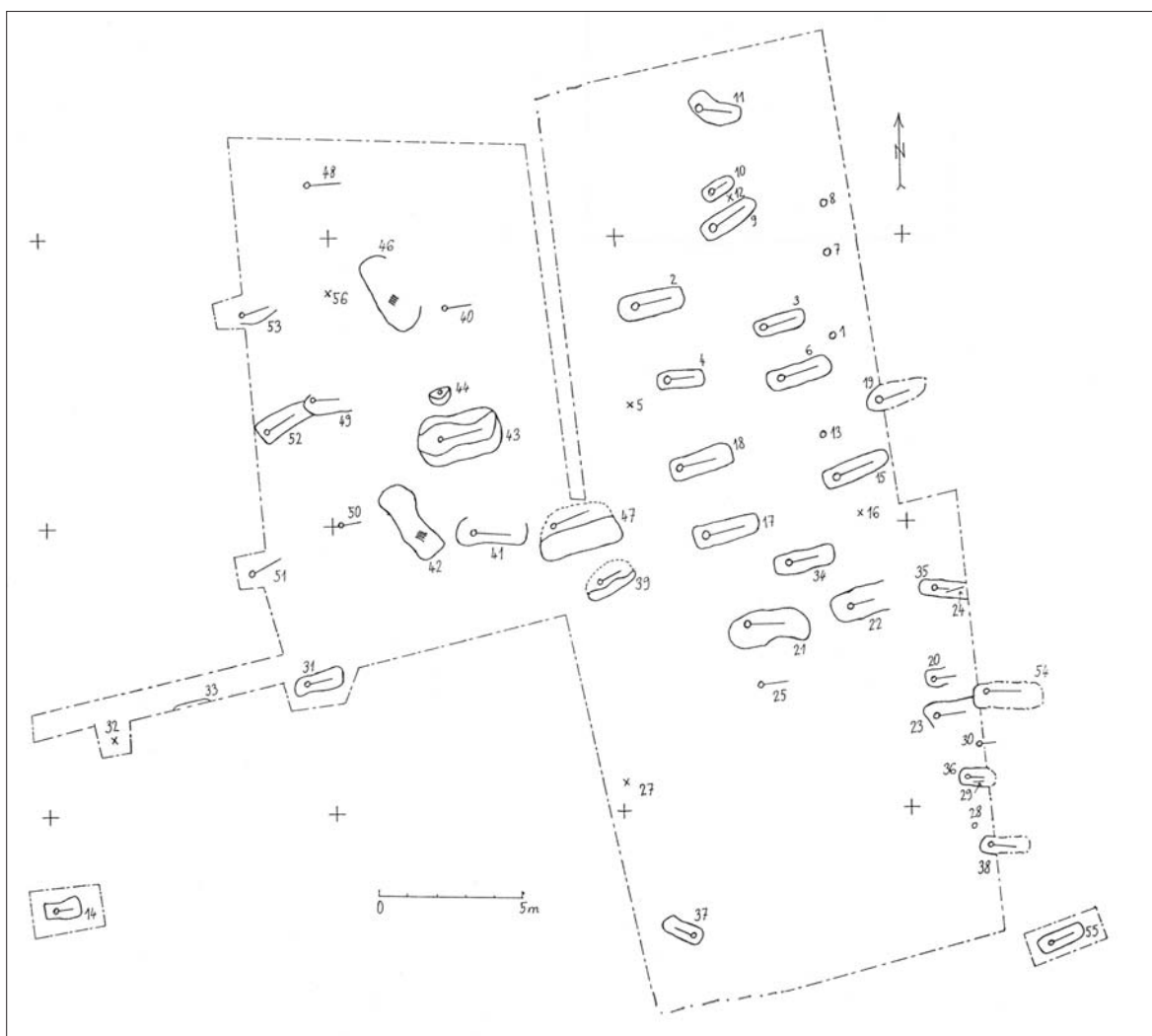

Obr. 35. Schematický plán části mladohradištního pohřebiště zkoumaného v letech 2000 až 2002 u Divák na Moravě – v rámci školního antropologicko-archeologického výzkumu Katedry antropologie Přírodovědecké fakulty Masarykovy univerzity v Brně. Hroby v hrobových jamách jsou označeny tak, že kroužky znázorňují polohu hlavy. Jednoduchými kroužky je znázorněna situace narušených hrobů. Ležatými křížky je znázorněna poloha starších objektů a stojatými křížky síť pro zaměření. Hroby 42 a 46 jsou z mladší doby bronzové. Kresba: J. Unger a M. Živný.

Hrobové jámy jsou běžně orientovány ve směru západ – východ s různými odchylkami, přičemž západovýchodní orientace je na Moravě pravidelnější než v předchozím období. Hroby bývají také různě upraveny kameny a dřevem. Zemědělci bývali pohřbíváni v rakvích, ale častěji jen přímo do země, v natažené poloze nznak s rukama podél těla s četnými odchylkami (poloha na boku, skrčená poloha, poloha na břichu, ruce na prsou, pokrčené dolní končetiny). Na povrchu byly hroby asi nějakým způsobem označeny.

V hrobovém inventáři oproti předchozímu období bývá méně předmětů; lze je rozdělit na dokladové (šperky, součásti oděvu a obuvi) a rituální (milodary), přičemž jeden a týž předmět může být někdy použit

jako dokladový a jindy jako milodar. Předměty z hrobů můžeme také rozdělit na šperky, doklady věrských představ (pohanské přezitky a křesťanské symboly), součásti oděvu a obuvi, zbraně a předměty běžné potřeby. Mezi doklady věrských představ patří mince, které se do hrobů dostávaly ve funkci obolu mrtvých. Tyto mince mohly souviset s přechodovým rituálem a mít funkci *viatika* („cestovné do světa mrtvých“), dále mohly sloužit jako ekvivalent naturálních milodarů, k antirevenantským opatřením a jako devocionální ochranná výbava. Mince se vzácně objevují již v hrobech středohradištních (Mikulčice), ale běžnější jsou v období od první poloviny 11. do přelomu 11. a 12. století, i když se vyskytují i dále ve 13. a dalších



Obr. 36. Fotografická dokumentace hrobu muže na mladohradištním pohřebišti u Divák na Moravě. Foto: J. Unger.



Obr. 37. Fotografická dokumentace dislokované lebky na mladohradištním pohřebišti u Divák na Moravě. Foto: J. Unger.

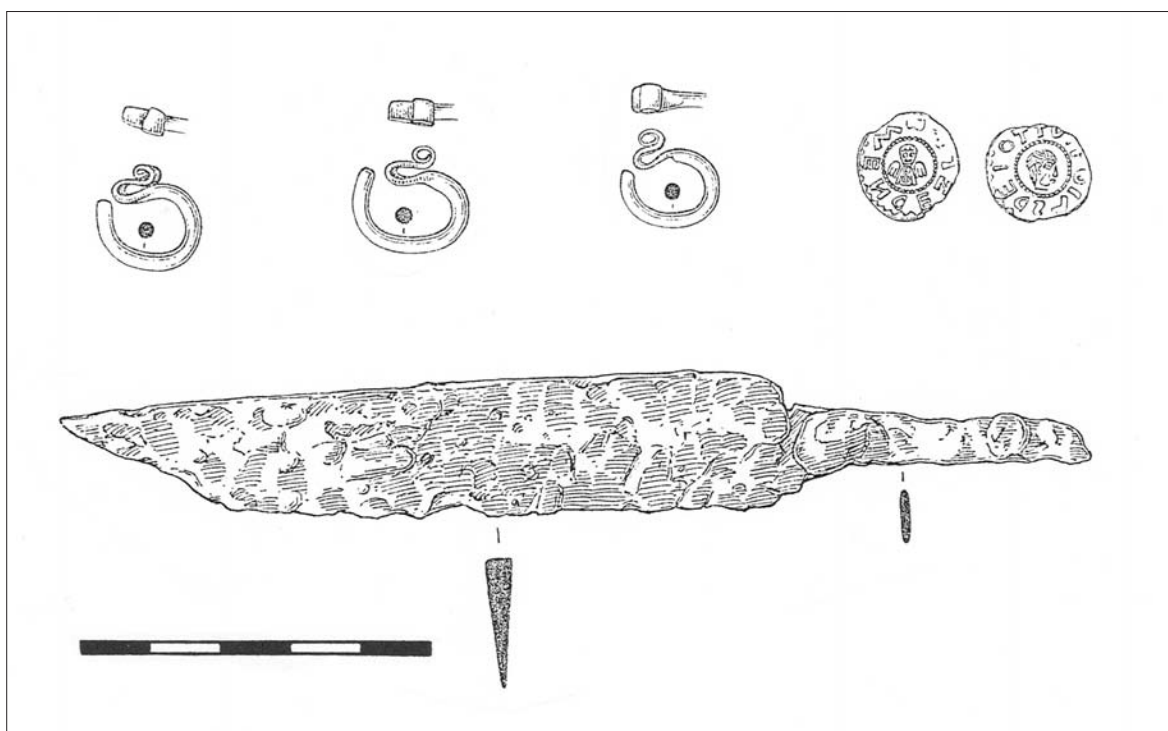

Obr. 38. Kresebná dokumentace některých nálezů z hrobů na mladohradištním pohřebišti u Divák na Moravě – nůž, bronzové esovitě záušnice a denár ve funkci obolu mrtvých. Kresba: A. Krechlerová.

staletích. Důležité je, že mince v hrobech jsou svědectvím ekonomických změn v 11. století, kdy již obyvatelstvo odvádělo daně v peněžní formě a mince byly i ve venkovském prostředí běžně dostupné. Dalším typickým předmětem z hrobů jsou esovitě záušnice tvořící ozdobu hlavy žen a dívek (častěji na Moravě než v Čechách). Kromě toho se v hrobech nacházejí prsteny a náhrdelníky ze skleněných, kamenných, jantarových, hliněných, bronzových i stříbrných korálek. Nádoby jsou méně časté, ale nikoli ojedinělé. K nálezům z hrobů patří i skořápky vajec, v ojedinělém pří-

padě (Velké Hostěradky) dokonce se zbytky malování (kraslice). Ze zvířecích kostí jsou nejčastější kůstky z kura domácího. Pro ilustraci pohřebního ritu v tomto období lze uvést pohřebiště u Divák (jižní Morava), které navazuje na starší pohřbívání na tomto místě. V hrobech se nacházely především uherské a moravské mince, esovitě záušnice a nožíky (obr. 35–38).

Literatura: Hanuliak 1994, Illi 1992, Jelínková 1999, 2000, Klápště 1999, Krumphanzlová 1997, Lutovský 2001, Měřínský 1997, Nechvátal 1997, Simon 1988, Staňa 1993, Unger 1992, Živný 2000, 2003.

2.6. Pohřbívání od 13. do počátku 17. století

Pohřební ritus venkovského poddanského obyvatelstva od 13. století kontrolovala církev, která zvláště po reorganizaci farní sítě s množstvím malých farností k tomu měla dostatečné prostředky. Pohřbívalo se zásadně u farních kostelů, na vymezeném a posvěceném prostoru (*locus sacer*), do něhož se vcházelo vstupem, někdy opatřeným jámou krytou mříží, která měla jak praktický, tak i magický význam (obr. 39). Na jižní Moravě se jí podařilo objevit při výzkumu opevněného kostela v Kurdějově u Hustopečí (obr. 40). Hřbitov

měl být ohrazený zvláště proto, aby bylo vymezeno území spadající pod církevní právo. Polské synody ze 13. století svědčí, že v té době to ještě nebylo zcela samozřejmostí. Středověké hřbitovy však vypadaly podstatně jinak než dnes. Jejich plocha byla víceméně volná, porostlá trávou a snad jen tu a tam stál dřevěný kříž. Jednotlivé hroby se staly po nějaké době anonymní a na pohřbené se pohlíželo jako na kolektiv, který vstane z mrtvých v den Posledního soudu. Na hřbitovech čile kolotal život, protože se tam obchodovalo,



Obr. 39. Hřbitov na vyobrazení „tance mrtvých“ z 15. století obsahuje důležité součásti středověkého hřbitova: ohradní zeď vymežující posvěcené místo, vstup do areálu hřbitova přes mříže zvané „curifraga“ mající význam v ochraně hřbitova před demony, ale i před dobytkem, kostnice s vystavenými lebkami a vlevo sloup s lucernou a světlem. Na vyobrazení chybí kostel, který býval jádrem hřbitova. Pramen: Illi 1992, Abb. 23.

jednalo, soudilo i tancovalo, přestože koncil v Rouen (Francie) již roku 1231 a ještě jednou po dvou stáletích zakázal tancování na hřbitovech. Zemřelí bývali ukládáni do hrobů orientovaných podle osy kostela, tedy ve směru západ – východ s možnými odchylkami zvláště u kněžiště. Hloubka hrobů byla různá, ale od 14. století bývala upravována předpisy, podle nichž nad víkem rakve měl být minimálně 1 loket zemin (40–70 cm) nebo hloubka jámy měla dosahovat 7 mužských stop (*Manns Shuh*), což by bylo kolem 2 m. Tyto předpisy se však vždy nedodržovaly, jak vyplývá například ze zprávy, podle níž se roku 1491 ve švýcarském Winterthuru dostal do vězení hrobník za to, že nedodržel míru. Je ovšem otázkou, jakou nebo čeho míru vlastně nedodržel. Rakve tehdy nebyla běžnou záležitostí, takže někdy pohřbili nebožtíka na prkně, jindy přímo do země a v některých případech do staršího hrobu. Poslední tři způsoby mohou odrážet nižší sociální status zemřelého. Tělo bývalo polože-

no naznak s rukama na břicho nebo na prsou.

V hrobech se nacházejí součásti oděvu (přezky opasku), ozdoby hlavy (bronzové drátky), brousky, mince, srpy a klíče. Vzácně se v hrobu najde i nádoba. Nože nebo nůžky jsou dokladem pověrečných praktik a obvykle se nacházejí v hrobech žen zemřelých brzy po porodu. Jejich účelem bylo snad symbolické odříznutí nebo odříznutí matky od živého dítěte. Jako zvláštnost se ve dvou hrobech ze 14. století v porýnském Zons našly na prsou zemřelých skleněná hlaďidla sloužící k žehlení textilií. V některých hrobech se vyskytly i doklady poutě – jako například svatojakubské mušle svědčící o pouti do Santiaga de Compostela, nebo poutnické hole. Při sledování dislokace mincí ve středověkých a časně novověkých hrobech v Polsku se projevuje preference horní poloviny těla a levá strana.

Lze si dobře představit, jaké interpretační problémy by nastaly archeologům s nálezem motyky v hrobě, kdybychom neznali text Jindřicha Řezbáře ze Žďárské kroniky z konce 13. století popisující pohřeb paní Anežky roku 1296: „*Před smrtí onemocněla a ležela po dlouhou dobu, letní již nadešel čas, když měla ta ubohá pohřeb. Bratři však házeli hlínu, tak přece jen pohřbená byla. Jenom motyka naše v tom hrobě zůstala ležet, pro ten příšerný pach ji nikdo nemohl vynést*“ (Řezbář 2003, s. 79).

Písemnými prameny je doloženo vyzvídání osudu na mrtvých, takzvaná nigromancie, z níž býval obviňován (patrně se jednalo o pomluvu) i pražský arcibiskup Konrád z Vechty (1413–1421).

Jako příklad pohřebního ritu na venkovských sídlišťích této doby mohou sloužit částečně prozkoumané hřbitovy na zaniklých vsích Narvice u Pohořelic nebo Kovalov u Žabčic na jižní Moravě (obr. 41–44).

Pohřbívání na vymezené, ale brzy příliš těsné ploše hřbitova si vynutilo řešení způsobu, jak nakládat s kosterními ostatky z narušených hrobů. I když z písemných pramenů víme, že povalující se lidské kosti nebyly na středověkých hřbitovech žádnou zvláštností, kosti z narušených hrobů se ukládaly do jam vykopaných na okraji hřbitova. Tento případ je znám ze zaniklých Narvic. Jiný způsob znamenal vybudování kostnice pod presbytářem; známe jej ze zaniklého Kovalova. Pokud se kostel budoval na fungujícím hřbitově, postavili někdy současně kostnici, tak jak tomu bylo v Oškobrhu na Nymbursku v Čechách. Nejkulturnější způsob ukládání kostí z narušených hrobů umožňoval karner, pro nějž je typická dvoupodlažnost

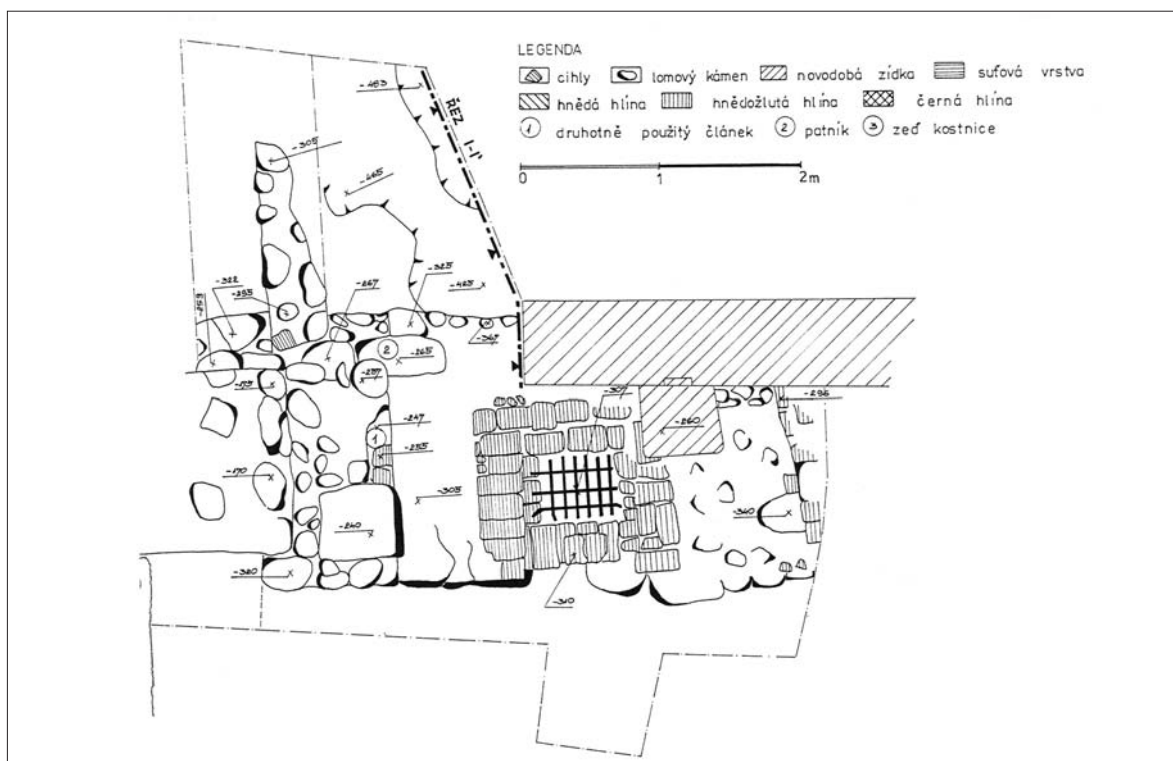

Obr. 40. Kresebná a fotografická dokumentace mříže zvané „curifraga“ patrně z 16. století nad jámou ve vstupu do areálu opevněného kostela v Kurdějově na Moravě. Kresba a foto: J. Unger.

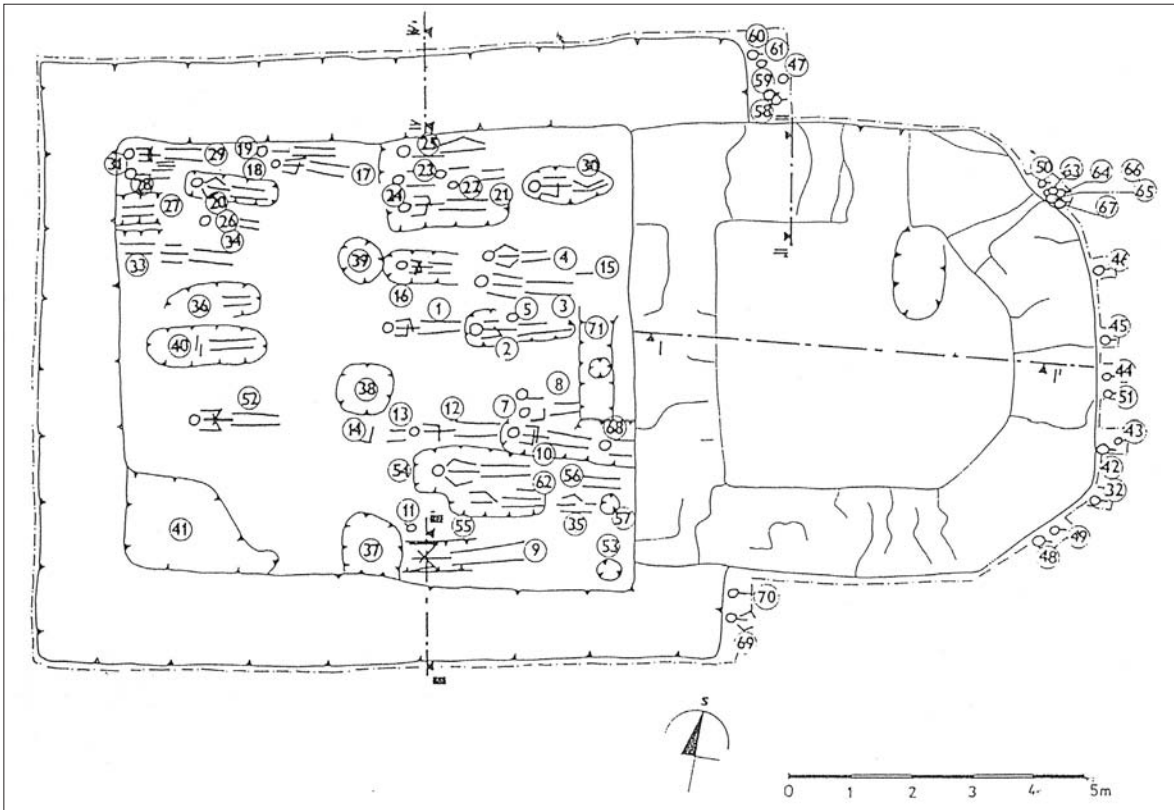

Obr. 41. Plán kostela a části hřbitova z 13. až 15. století, jež byly odkryty na zaniklé vsi Kovalov u Žabčic na Moravě. Některé hroby uvnitř kostelní lodi byly porušeny stavbou kostela a jsou tak starší. Pod kněžištěm se nacházela kostnice. Pramen: Měřínský – Unger 1983, obr. 3.

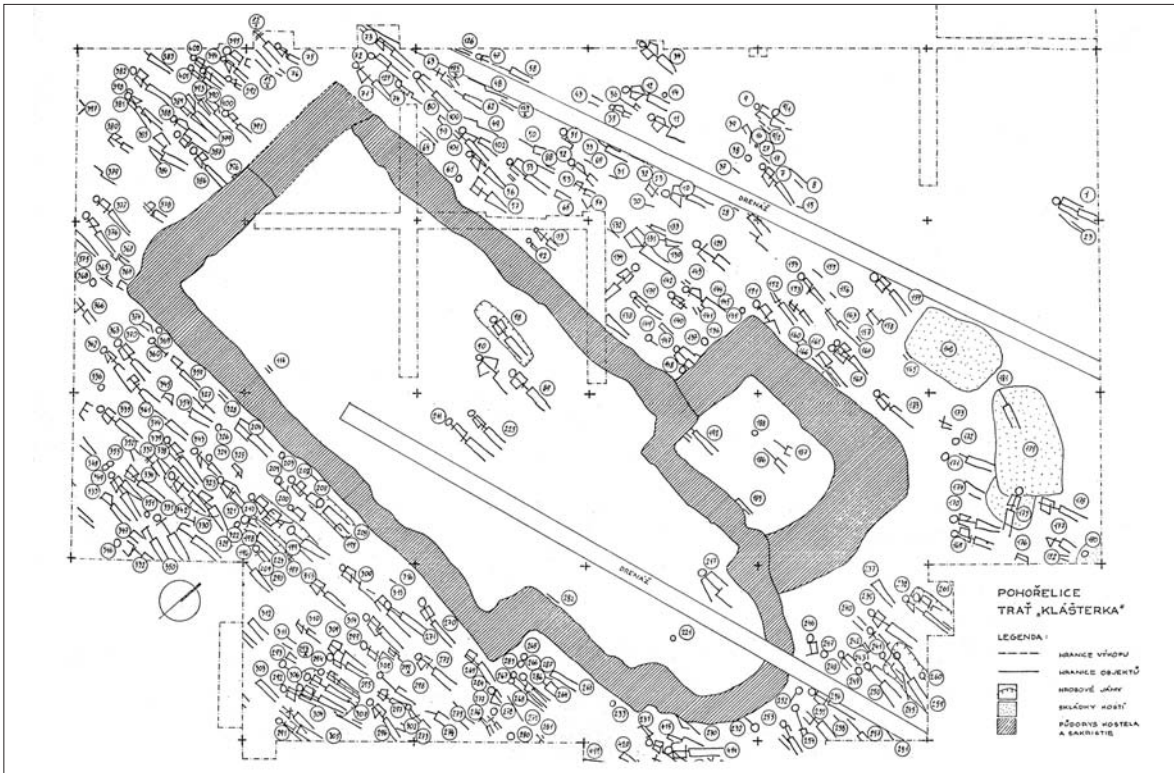

Obr. 42. Plán kostela a části hřbitova z 13. až 15. století, jež byly odkryty na zaniklé vsi Narvice u Pohořelic na Moravě. Na severní straně je zachycen okraj hřbitova. Některé hroby jsou starší než kostel a sakristie. Na severovýchodní straně se našly tři jámy (ossaria), z nichž dvě byly překryty hroby. Pramen: Unger a kolektiv 1980, příloha 2.



Obr. 43. Část archeologicky zkoumaného hřbitova z 13. až 15. století u kostela na zaniklé vsi Narvice u Pohořelic na Moravě; je patrna velká hustota hrobů i to, že se vzájemně porušují. Foto: J. Unger.

a blízkost farního kostela. Specificky si s tímto problémem poradili cisterciáci z kláštera v Sedleci u Kutné Hory. U kláštera byl zřízen nevelký hřbitov s posvěcenou prstí ze Svaté země, jehož veliká obliba způsobila brzké zaplnění. Problém s kostmi ze starších hrobů byl zde kolem roku 1400 vyřešen postavením hřbitovního kostela Všech svatých s velkým suterénním prostorem pro uložení ostatků.

Ze západní Evropy (především z území dnešní Francie, Německa, Švýcarska a severní Itálie) jsou známé poměrně časté literární zpracování a vyobrazení tanců smrti (Totentanz nebo i Todestanz, danse macabre, Dansa se la morte), jejichž počátky souvisejí s morovou epidemií v polovině 14. století. Jedno z nejpůsobivějších vyobrazení namalované právě v této době se nachází v „Camposanto“ v Pise (Itálie).

Studium projevů zhoršených životních podmínek (alespoň některých vrstev obyvatelstva ve 14. až 15. století) je zatím v počátcích. Z Francie jsou již známy dílčí výsledky zkoumání kosterních ostatků z některých klášterních hřbitovů u Paříže. Bylo zde například zjištěno, že oproti 12./13. století se průměrný vzrůst

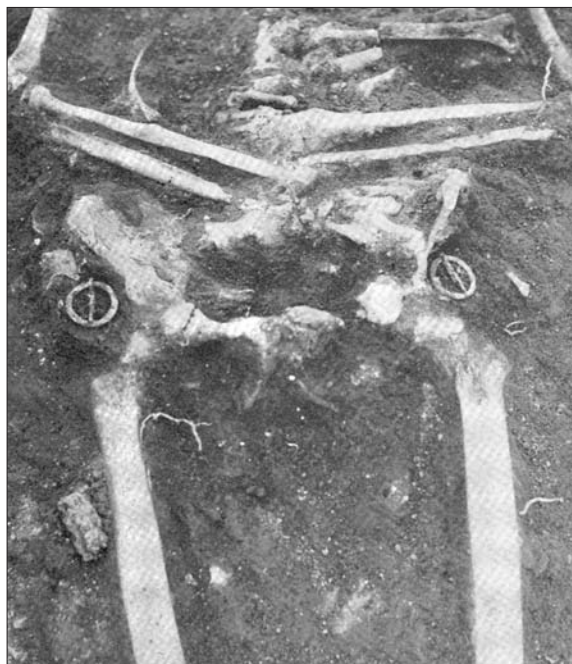

Obr. 44. Dvě kruhové přezky u opasku nalezené v mužském hrobu z přelomu 13. a 14. století na hřbitově u kostela na zaniklé vsi Narvice u Pohořelic na Moravě. Foto: J. Unger.

lidí zmenšil ve 14./15. století o 12 cm.

Doba reformace se projevila i v pohřebním ritu. Kritiku si vysloužila přehnaná péče o pohřeb. Například Erasmus Rotterdamský počátkem 16. století ve slavném spisu *Chvála bláznivosti* píše o lidech „(...) kteří už za života tak pečlivě určí obřady svého pohřbu, že podrobně popíší, kolik si při něm přeji pochodní, kolik smutečních hostí, kolik zpěváků a kolik najatých plačících žen. Jako by si představovali, že se sami nějak budou dívat na svůj pohřeb, nebo že by se museli stydět, kdyby se pohřeb nekonal s veškerou pompou“ (Erasmus 1966, s. 66). Držitelé far nechtěli povolovat pohřby jinověrců na farním hřbitově, a proto vznikalo mnoho problémů, jež jsou dokumentovány v početné literatuře (viz 3.5.2. Jinověrci za reformace).

2.7. Pohřbívání v 17. a 18. století

Po vítězství nad stavovskou opozicí a vydání Obnoveného zřízení zemského roku 1627 se stalo v Čechách (a od roku 1628 i na Moravě) katolické náboženství jediným náboženstvím legálním, což se projevilo i v unifikaci pohřebního ritu. Pokud to bylo možné, pohřební rituál sestával z přenesení mrtvolky z domu do kostela, mše a uložení mrtvolky do hrobu. K pohřbu docházelo v den smrti nebo další den, ale postupně se kvůli vyloučení zdánlivé smrti odsouval až na den třetí. Jako smuteční barva převládala již černá. V pohřebním ritu se projevovaly velké sociální rozdíly od žebrání s mrtvolou až po pohřeb s vigilií, konduktem, rekviem, kázáním a zádušní mší či mšemi. Rozvrácená a teprve postupně obnovovaná církevní organizace se projevovala i v tom, že dlouho do 17. století se v některých oblastech, například na Velkomeziříčsku, pohřbívalo bez církevní asistence. V 18. století byly pohřby rozděleny do několika tarifních tříd odpovídajících společenskému postavení pozůstalých. Vzorem se stávaly pohřby vyšších společenských vrstev, při nichž se do poloviny 18. století budovaly z lehčího materiálu na dřevěné konstrukci smuteční stavby zvané *castra doloris*. Nejčastěji měly tvar baldachýnu nebo chrámku. Součástí obřadů se také stával hudební a zpěvní doprovod. V pohřbech se tak prolínala rovina náboženská a společenská. Celkem se v tomto období projevuje barokní exaltace smrti, která se v polovině 18. století začíná vytrácet a do pohřbu, stejně jako do života lidí, se začínají promítat státní nařízení zohledňující hygienické podmín-

K poznání pohřebního ritu středověku i počátku novověku může značnou měrou přispět i sémantický rozbor středověké terminologie. Především se ukazuje vzácnost pohřbů v rakvích před 16. stoletím, dále že rubáš nebyl speciálním oděvem pro zemřelého a také jak důležité byly okázalé projevy zármutku.

Literatura: Bergolt 2002, Biermann 2004, Binford 1972, Corvisier 2002, Daxelmüller 2002, Descoedres 1995, Dzieduszyccy 2002, Erasmus 1966, Habovštiak 1985, Holeček 2002, Hrdlička – Richter 1974, Chvojka 2005, Klein 2000, Koutek 2004, Malík 1995, Měřínský – Stloukal – Unger – Vyhnanek 1984, Měřínský – Unger 1983, Němec 1980, Racinet 1997, Roehmer 1998, Slivka 2005, Šmahel 2002, Unger 2002a, Unger a kolektiv 1980, Wachowski 2002.

ky pohřbívání. Císařskými dekrety z osmdesátých let 18. století, nařizujícími pohřbívání mimo intravilán, hloubku hrobů 6 stop (1,9 m) a omezujícími používání vlastních rakví, končí jedna etapa pohřebního ritu. Rakve s otvíracím dnem pro vícenásobné použití, takzvané „vysejpací“, byly někdy zdobeny malovanými ornamenty a křesťanskou symbolikou, ale mezi lidmi nenašly oblibu.

V tomto období na jedné straně pokračuje tlak na pohřební místa v interiérech kostelů, které se plní nejen hroby, ale i rodinnými hrobkami (sklípky), na druhé straně pokračuje přemísťování hřbitovů mimo intravilán. Spojena je s tím celá řada renesančních a barokních staveb. V 18. stol. si převis zájmu o pohřeb v kostele nad prostorovými možnostmi vynutil v některých případech (Bratislava, chrám sv. Martina) budování podzemních prostor v podobě širokých chodeb majících po bocích výklenky pro uložení rakví na způsob starokřesťanských katakomb. Na Moravě existují dva zajímavé barokní hřbitovy situované mimo farní kostel. Jde o barokní morový hřbitov ve Žďáru nad Sázavou, postavený počátkem 18. století podle projektu známého architekta Jana Santiniho Eichela, a hřbitov ve Střílkách z třicátých let 18. století, navržený patrně Ignácem Josefem Cyranim z Bolleshausenu, který má velmi složité technické podzemí sestávající ze systému šachet a kanálků umožňujících rychlejší tlení.

K ukládání kostí z rozrušených hrobů se budovaly složité suterénní prostory jako pod křtinským

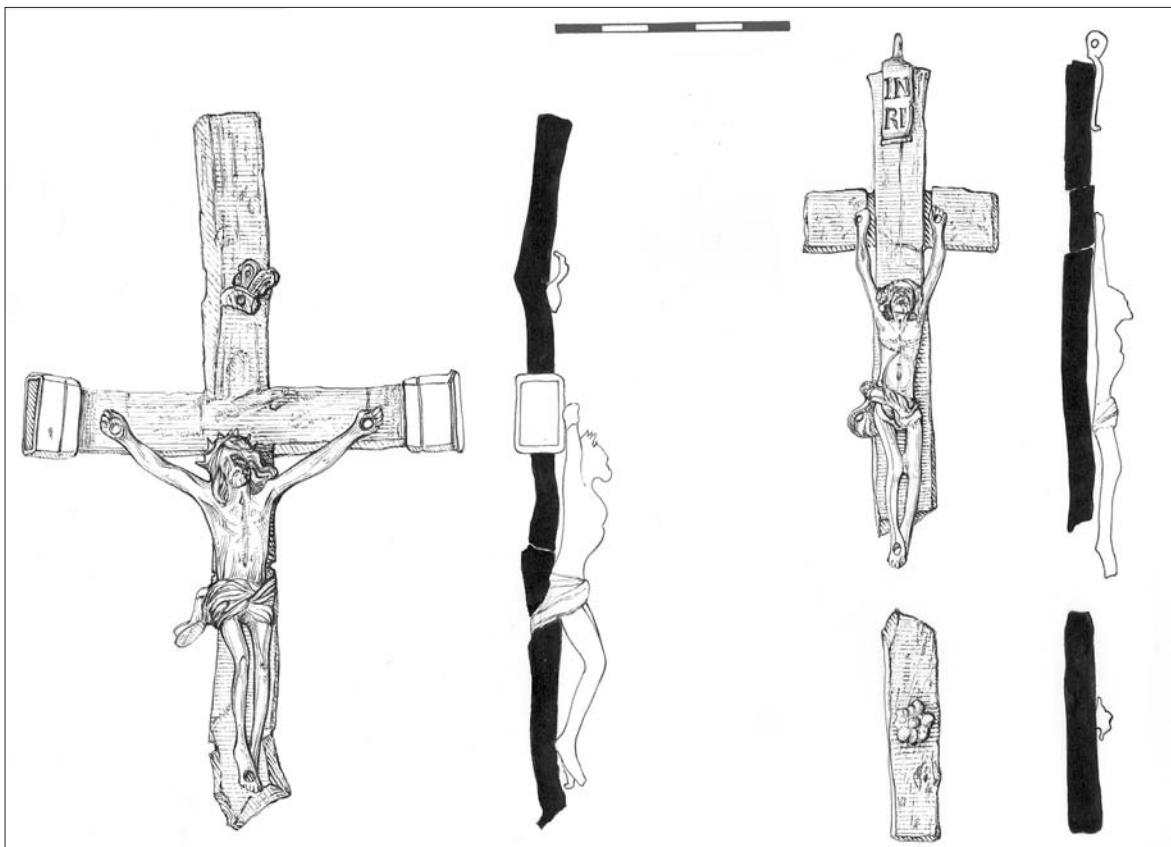

Obr. 45. Medailky a křížky z hrobů prozkoumaných v chrámu sv. Petra a Pavla v Brně. Kresba: D. Švalbachová.

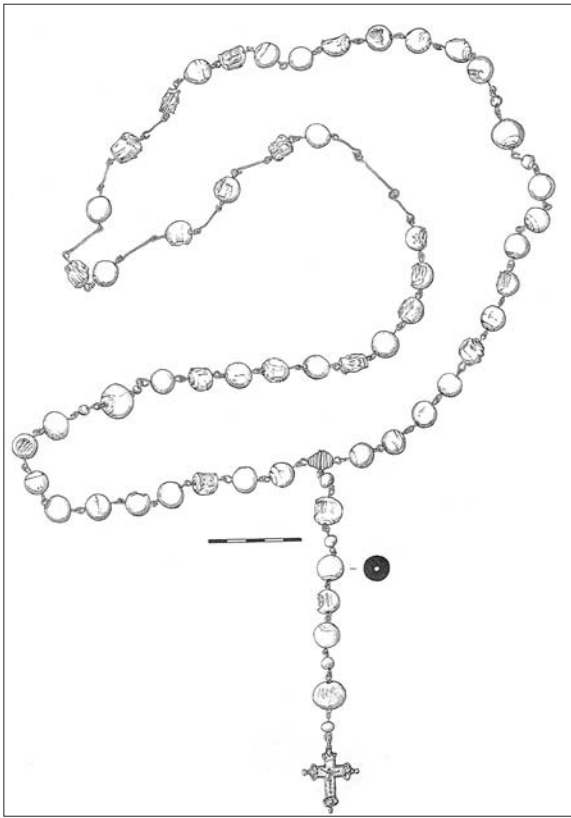

Obr. 46. Růženec z hrobu prozkoumaného v chrámu sv. Petra a Pavla v Brně. Kresba: D. Švalbachová.

poutním kostelem (Morava), odkud pochází i několik lebek s malbou vavřínového listu a písmene T.

Charakteristická pro hroby tohoto období je častá rezignace na dosud dodržovanou západovýchodní orientaci hrobů na hřbitovech. Souvisí to do značné míry i s orientací barokních kostelů, které již nebývají orientovány osou ve směru západ – východ.

Typickou výbavou hrobů z pokročilého 17. a z 18. století jsou růžence, medailony, kříže a amulety s křesťanskými motivy, které měly hlavně apotropaický význam (obr. 45–46). Vedle toho se v hrobech vyskytují i mince nebo i jiné předměty osobní potřeby (například břitva v hrobce göttingenského studenta pohřbeného tam v 18. století). Také v hrobě ženy zemřelé ve věku 26 až 30 let a pohřbené u premonstrátského kostela v Zsámbeku (Maďarsko) se kromě růžence a medailky, prostřednictvím nichž je hrob datován na přelom 17. a 18. století, našly i stěžejkové nůžky uložené na prsou zemřelé (obr. 47). Také v tomto případě se jednalo o předmět ochranného charakteru či o předmět symbolizující odstřížení zemřelé matky od dítěte. Některé předměty jako prstýnky či podobanky měly vysloveně intimní charakter.

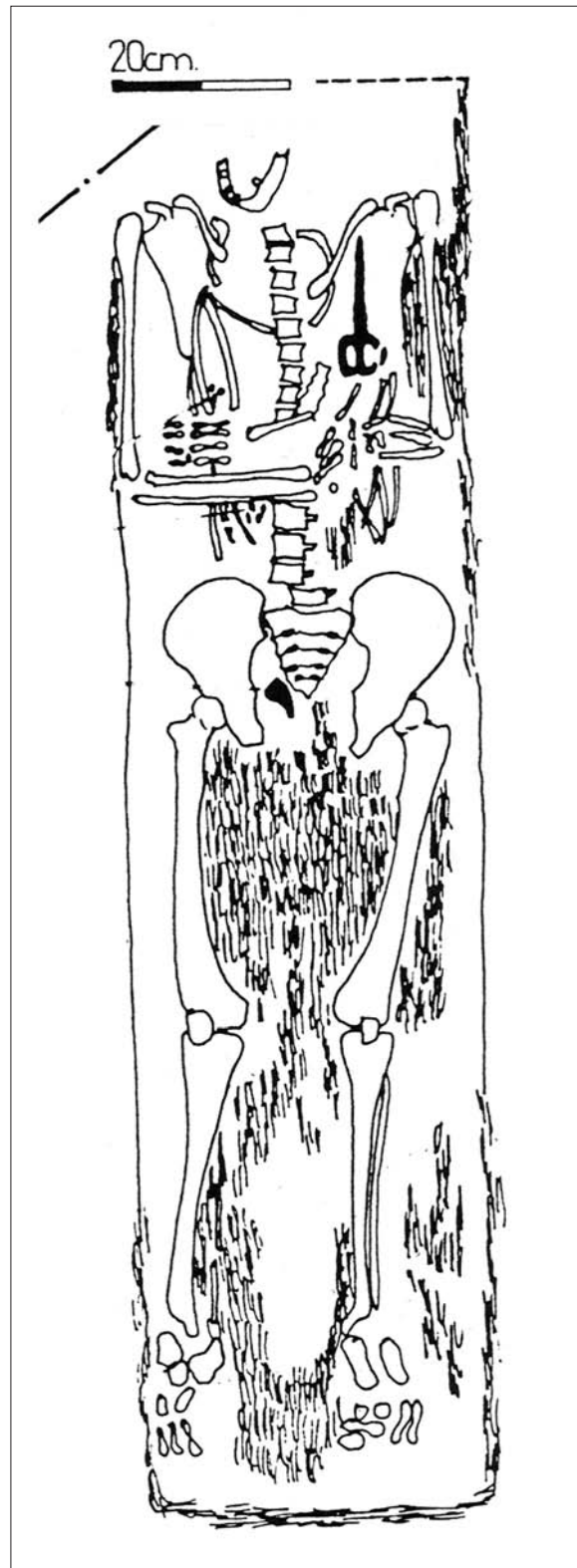

Obr. 47. Hrob ženy z maďarského Zsámbeku s nůžkami na levé polovině hrudi. Pramen: Pusztai 1994, obr. 1.

Z iniciativy některých osvícenců a především svobodných zednářů se v 18. století objevovaly snahy nahradit církevní pohřeb jinou ceremonií. Celkem ojedinělý byl pokus o oživení kremace, který prakticky roku 1752 hrabě Josef Albert Hodic při pohřbu své manželky.

2.8. Pohřbívání v 19. a 20. století

Pohřbívání v tomto období prodělalo podstatné změny související se změnami celé společnosti charakterizované sekularizací. Podstatným způsobem se na tom projevilo otřesení věrohodnosti křesťanské eschatologie formulované zejména Friedrichem Nietzsche a Sigmundem Freudem. Konkrétní projevy popisuje obsáhlá především národopisná literatura. Pohřeb ztrácí postupně společenský rozměr a stává se, s výjimkou veřejných činitelů, stále více záležitostí rodiny a nejbližších. Hřbitovy bývaly vybaveny náhrobky reprezentujícími rodinu a pod vlivem romantismu byly parkově upraveny tak, aby umožňovaly časté návštěvy, melancholické vzpomínání a společenská setkávání. S romantismem souviselo i přání některých, aby byli pohřbeni na místě, k němuž měli citový vztah. Jako příklad lze uvést i románově zpracovanou žádost nešťastně zamilovaného a ve válce zraněného Lubomíra, který požádal mnicha o zajištění neobvyklého pohřbu u kamene s nápisem na pustém ostrově v řece Visle, u něhož se setkal se svojí láskou Malvínou. Mnich tvrdil: „(...) *musil jsem mu slíbit, že jeho tělesné pozůstatky uložíme zde pod tímto kamenem*“ (z Czartoryskich 1998, s. 175).

Uspořádáním pohřbu, především v městském prostředí, se stále častěji pověřují specializované instituce. Pohřební ritus se postupně vymaňuje z církevního dozoru, což se projevilo i v tom, že na přelomu 18. a 19. století bylo v habsburské monarchii povoleno zakládání soukromých pohřebišť a správa hřbitovů přecházela pod příslušné magistráty. Spory o to zda hřbitov bude interkonfesijní probíhaly někdy až do počátku 20. stol., jak například ukazují vyhraněné spory v Moravských Budějovicích, kde po založení hřbitova roku 1912 ostře proti sobě stál klerikální a antiklerikální tábor vedený Jaroslavem Palliardim. Od druhé poloviny 19. století mizí magicko-náboženské prvky související antivampyrickými opatřeními, ale i projevy vztahu k žebrákům, chudým a sirotkům. Naproti tomu stále větší význam má společensko-reprezentativní složka pohřbu.

Literatura: Helfertová 1974, Horáčková et al. 1993, Navrátilová 2004, Petráň 1997, Prah 2004, Pusztai 1994, Rubinková 1999, Ströbel 2003, Vlnas 2001, Zíbrt 1906–1907, Zuber 1987.

Od počátku 20. století se objevuje a postupně stále více prosazuje kremace, takže pohřební ritus se po více než tisícileté přestávce opět stává birituálním. První krematorium v Evropě bylo postaveno v Miláně (Itálie) roku 1872 a roku 1876 je zřídila Gotha (Německo). V českých zemích bylo nejstarší krematorium postaveno v Liberci roku 1918. Katolická církev se s touto změnou oficiálně smířila až roku 1962. Vedle toho se v některých západoevropských zemích prosazuje i pohřeb do moře nebo do vzduchu. V České republice, kde je pohřbívání upraveno Zákonem č. 256/2001 Sb., přibývá pohřbů bez obřadů.

V hrobech 19. století, pokud jsou archeologicky dokumentovány, se nachází poměrně často i osobní věci zemřelého k nimž měl zvláštní vztah jako dýmka, brejle, láhev alkoholu, hůl, hračky, léky, peníze atp. Kromě toho se v katolickém prostředí stále nacházejí devocionálie v podobě medailek a křížků. Příkladem archeologicky zkoumaného hřbitova datovaného do období mezi léty 1835 až 1893 je hřbitov na „Weinbergu“ u Cottbusu (Německo). V dřevěných a ve dvou případech i cínových rakvích bylo pohřbeno 340 jedinců v natažené poloze s rukama podél těla. Ve 113 hrobech se našly zbytky oděvu, ve 36 osobní šperky a ve 202 různé další přídavky. Poslednímu umývání zemřelého sloužily talíře, mísy a hrnce, které se našly ve 146 hrobech. Další 42 hrobů obsahovalo nádoby, které nesloužily k umývání, ale jednalo se o picí nádoby (poháry, šálky a konvice). Ve 46 hrobech se našly skleněné láhve. Předměty související s vlastnictvím zemřelého, k nimž patří dýmky, peněženky, náprstky, zpěvníky, zrcadla, nůžky a britvy, se našly v 51 hrobech. Příslušnost zemřelých k evangelické církvi se projevila absencí devocionálií. V hrobech 20. století se najde kromě uvedených předmětů i kapesní nůž nebo kávový hrnek.

Literatura: Botík 2001, Halík 2004, Jágerová 2001, Jičínská 2005, Navrátilová 2004, Petzold 2003, Saal 1952, Stolle 2002, Štefanovičová 2004, Vlnas 2001.

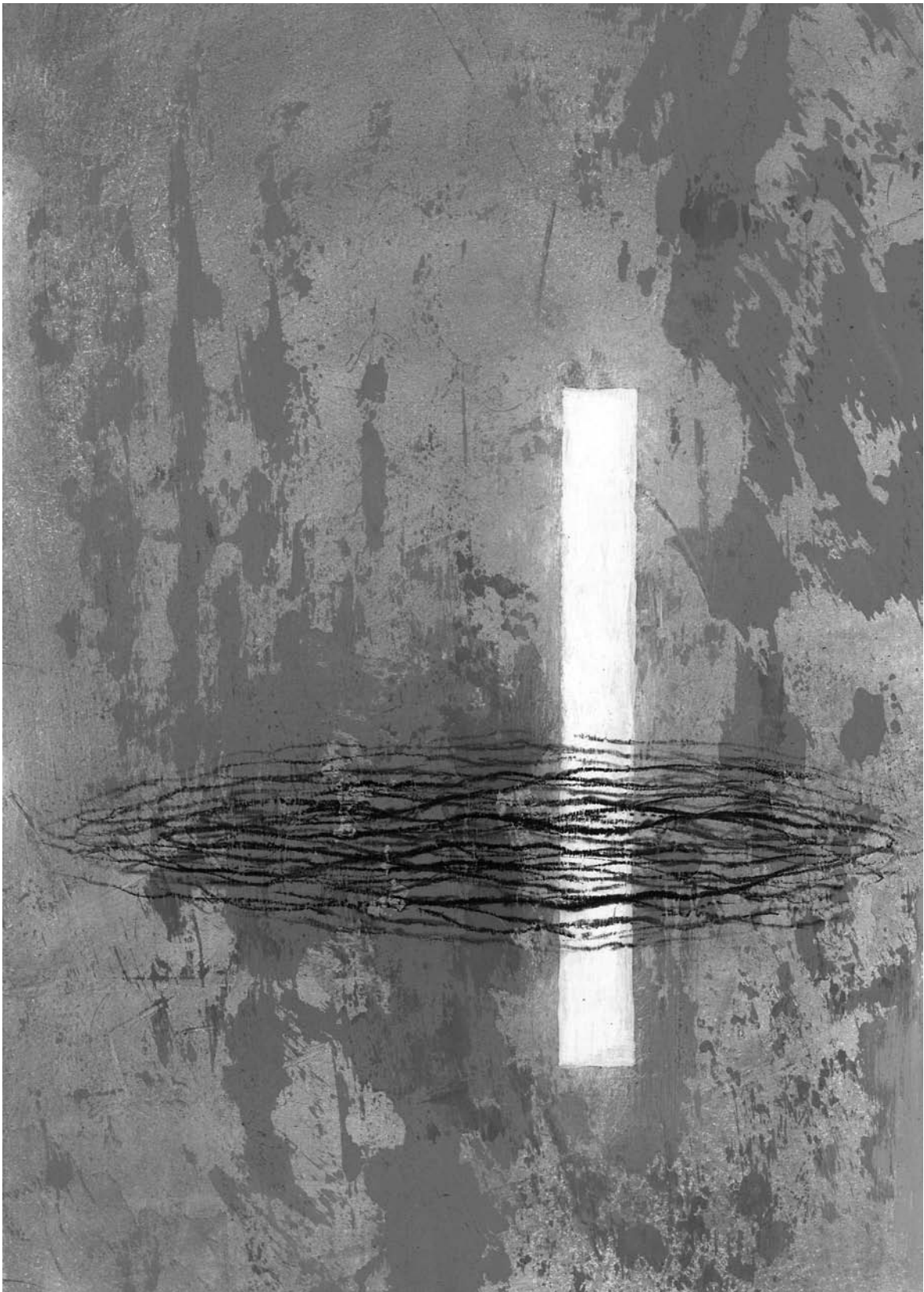

Milivoj Husák, *Dies irae VII*, 2005, z cyklu *Dies irae I–VIII*, akryl, uhel, 30x22 cm.

3. Zvláštnosti v pohřebním ritu

Některé skupiny obyvatelstva vymezené sociálním statutem, věkem, pohlavím, etnicitou a náboženstvím si zasluhují zvláštní pozornosti, protože jejich pohřební ritus se poněkud odlišoval od standardů.

Literatura: Schwidetzky 1965.

3.1. Zvláštnosti podle sociálního postavení

Důraz na vztah sociálního postavení a pohřebního ritu najdeme v pracích Lewise R. Binforda, který ve formách pohřebního ritu vedle věku a pohlaví kladl důraz na sociální postavení.

V době římské se sociální status některých vládců projevil v uplatnění takzvaného kostrového ritu, čímž se lišili od ostatního obyvatelstva. Sociálním zvláštnostem na švýcarských pohřebištích od 6. století se věnuje Susi Ulrich-Bochslerová, která zjistila, že hroby vyšších vrstev obsahují kostry mužů s nadprůměrnou výškou postavy a větší robustitou. Příslušníci společenské špičky bývali i v 11. až 13. století někdy pohřbíváni v kamenném nebo i dřevěném sarkofágu.

V Ulmu (Německo) byl u františkánského kláštera prozkoumán hřbitov z 13. až 15. století s asi 600 hroby, které je možno rozdělit do dvou skupin (jednak hroby v kostele a jednak hroby vně kostela), u nichž byly sledovány otázky sociální diference, rozdíly ve stavbě těla a dožitý věk. Zjistilo se, že lidé pohřbení v kostele dosahovali v průměru o 5 cm větší výšky než ti, kteří byli pohřbeni vně kostela. Dále pohřbení uvnitř kostela měli užší obličej a měli delší lebku. Na kostrách se projevovalo méně stop po revmatismu a obroušení zubů, ale zato byla zjištěna jejich vyšší kazivost. Na kostrách pohřbených vně je patrné velké fyzické zatížení od dětského věku a na zubech častější abraze. Přitom pohřbení uvnitř kostela patřili spíše jen k středním vrstvám městské společnosti. Podobné sociální

rozdíly jsou pozorovatelné na francouzských klášterních hřbitovech, kde jedinci pohřbení v kostele a převorství byli o 5 cm vyšší a dožívali se v průměru o více než 4 roky vyššího věku než ti, kteří byli pohřbeni vně. Zato u populace pohřbené v kostele bylo pozorováno více vypadlých nebo extrahovaných zubů (16,4:6,4), což se vysvětluje jako důsledek větší konzumace cukru a vyššího věku pohřbených. Pohřby jedinců vyšší sociální vrstvy z období 1446 až 1528 se našly i uvnitř špitálního kostela ve švýcarském Burgdorfu; pozoruhodné je, že kostra jedné ženy nesla již znaky syfilisu.

Literatura: Binford 1972, Nechvátal 2000, Krekovič 1996, Rösing 1993, Ulrich-Bochsler 2002.

3.1.1. Panovníci

Zvláštní postavení vládců nebo panovníků, ať se již nazývali císaři, králi, knížaty nebo vévody, pramenilo nejen z jejich světské moci opírající se o hospodářskou a vojenskou sílu, ale i z postavení ve sféře duchovní, které panovníci rádi zvýrazňovali. Proto se také jejich hroby lišily od hrobů velmožů i šlechty a pohřby panovníků se již od antiky vyznačovaly okázalostí (ale přesto nejsou v archeologických nálezích vždy rozlišitelné). V antice bývaly spojovány s budováním zvláštních monumentálních staveb (zejména mauzoleí a sloupů). Ale i ve středověku pozorujeme tendenci k budování zvláštních přístavků ke křesťan-

ským chrámům s pohřební funkcí, případně snahu vybudovat celý klášterní komplex jako mauzoleum. Tělo panovníka bývalo zpravidla umístěno ve zvláštním ohraničeném dutém prostoru (v hrobové komoře či hrobce), budovaném jako příbytek zemřelého nebo jako reminiscence na něj. Vlastní pohřební obřad býval spojován s ceremoniemi, v nichž hrály důležitou úlohu insignie moci a společenského postavení, které se v hrobech někdy nacházejí.

3.1.1.1. Pohanští panovníci

V antickém Římě bylo mauzoleum císaře Augusta a jeho rodiny zbudováno v severní části Martova pole. Šlo o mohylu na mohutném válcovitém podstavci o průměru 87 m se sochou císaře na vrcholu. U mauzolea stály dva obelisky a na pilířích u vstupu byl vytesán latinský a řecký text Augustova vlastního životopisu (*Res gestae divi Augusti*), který se v originálu nedochoval; znám je však z nápisu na stélách chrámu Romy a Augusta z Ankary (tzv. *Monumentum Ancyranum*). Dovnitř mauzolea se ukládaly urny s popelem. Sem byli pohřbíváni příslušníci iuliovsko-claudiovské dynastie (27 př. n. l.–68 n. l.) a zprvu i Flaviovci (69–96 n. l.). Teprve císař Domitianus (81–96 n. l.) nechal přebudovat svůj rodný dům na Quirinalu na *Templum gentis Flaviae*, kam nechal přenést i zpopelněné pozůstatky svých dvou předchůdců. Jako náhrobní pomník císaře Traiana (98–117) sloužil dodnes dochovaný Traianův sloup (vysoký 38 m) s vnitřním točitým schodištěm. V hranolové podstavě sloupu bývala komora se zlatou urnou obsahující spálené císařovy ostatky. Sochu císaře na vrcholu sloupu nahradila roku 1587 socha sv. Petra. Podle Augustova vzoru si nechal vybudovat mauzoleum, zvané *moles Hadriani*, císař Hadrianus (117–138). Po dokončení tohoto mauzolea roku 139 tak na hranolovém podstavci o stranách dlouhých 89 m a vysokém 15 m stála válcovitá stavba o průměru 64 m, vysoká přes 50 m, s chodbami a rozsáhlou hrobovou komorou, v níž bývaly pohřbívány urny s ostatky císařů a příslušníků jejich rodiny až do roku 217. Původní sochařská výzdoba se na této monumentální stavbě (dodnes známé jako Andělský hrad) nedochovala. Zato se ale v hrobové komoře dochovaly verše svědčící o velmi neurčitých představách o záhrobí, které v překladu zní: „*Dušíčko toulavá bledoučká, hoste a družko těla, na jaká místa odejdeš nyní, když končí hry, které tě tak těšily?*“ Do tohoto mauzolea uložili synové císaře Sep-

tima Severa urnu s jeho ostatky, když roku 211 zemřel při vojenské výpravě do Británie v táboře u Eboraku (dnešní York). Héródianos o tom píše: „*Jeho mrtvé tělo totiž spálili, vysypali popel s vonnými látkami do alabastrové urny a odváželi jej do Říma, aby jej uložili do posvátné císařské hrobky*“ (Héródianos 1975, s. 107).

Zbytky mauzolea císaře Maximiana (286–305), nacházející se asi 600 m západně od pozdně antických hradeb Milána, mají osmiboký půdorys a jsou obklopeny nepravidelnou polygonální zdí. Tělo císaře zde spočinulo v porfyrovém sarkofágu. Mauzoleum císaře Diocletiana (284–305), opět na polygonálním osmibokém půdorysu, je situováno již přímo v areálu paláce ve Splitu (obr. 48). Součástí výbavy byl i nachový přehoz, o jehož fingované krádeži píše Ammianus Marcellinus. Ve vývoji mauzolejí římských císařů je zřetelná tendence k stále většímu důrazu na reprezentativnost a spojení s palácem. Do tohoto trendu zapadá i mauzoleum Romula, syna císaře Diokleciána, u Maxentiovy vily a cirku u Via Appia jihovýchodně od Říma, postavené po jeho smrti roku 309. Rovněž i tzv. Galeriovo mauzoleum se nachází v těsné blízkosti paláce v Soluni, i když zde císař pohřben nebyl.

Součástí pohřebních obřadů pohanických římských císařů byla i apoteóza, čili obřad zbožštění, velmi podrobně popsany Septimem Severem. Součástí tohoto sedmidenního obřadu byla vosková figurína císaře v životní velikosti, vystavená u císařského paláce. Kolem se shromažďoval senát oděný v černý šat a ženy významných rodin oděné bíle. Po sedmi dnech odnesli figurínu na Martovo pole, kde postavili několikapodlažní dřevěnou stavbu. „*Lehátko vynesou a uloží do druhého poschodí stavby. Nahoru dopraví všeliké vonné látky a kadidla, jež poskytuje země (...)* Jakmile se nahromadí velké množství vonných látek a je jimi vyplněn celý vnitřek stavby, pořádá se kolem onoho lešení jezdecká přehlídka (...) Po skončení této slavnosti uchopí císařův nástupce pochodeň a donese ji ke stavbě. Rovněž ostatní přikládají ze všech stran oheň (...) Zároveň je z posledního stupně lešení jako z vyhlídkové věžky vypuštěn orel, aby stoupal vzhůru spolu s ohněm. Římané o něm věří, že odnáší císařovu duši ze země do nebe. Od té chvíle je císař uctíván spolu s ostatními bohy“ (Héródianos 1975, s. 110).

Stalo se však, že za určitých okolností pohřeb císaře proběhl velmi jednoduše. Když byl totiž v lednu roku 69 zavražděn v Římě Galba, tak „(...) Galbovu mrtvolu, jež zůstala dlouho ležet a v noční tmě byla vystavena přečetným nevázaným posměškům, pochoval při nuz-

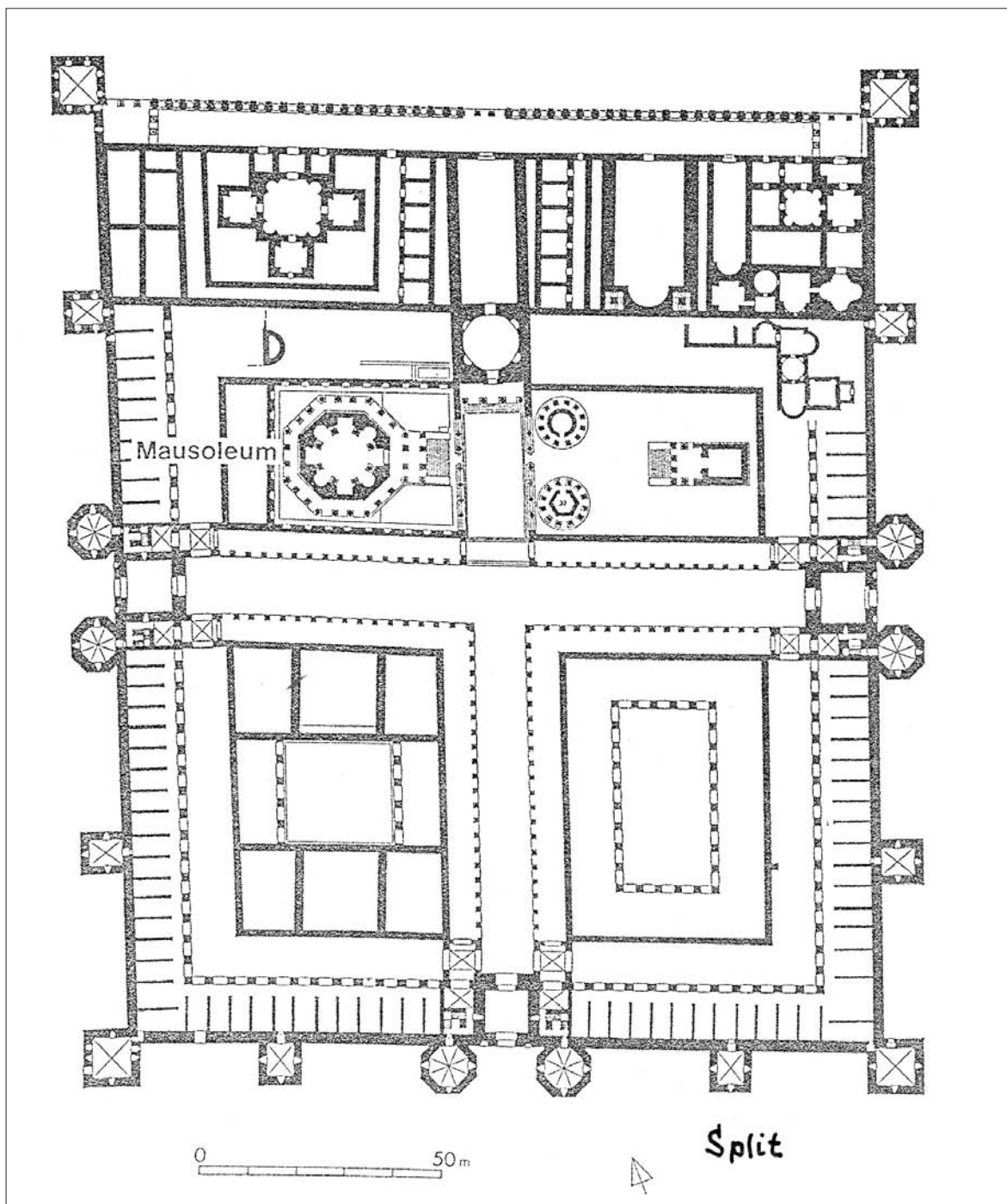

Obr. 48. Palác římského císaře Diocletiana s mauzoleem z počátku 4. století v Salonách (dnešní Split v Chorvatsku). Pramen: Waurick 1973, Abb. 7.

ném pohřbu v jeho soukromých sadech Argius, jeden z jeho nejpřednějších otroků a správce jeho majetku. Jeho hlava byla od markytánů a mužstva vozatajstva naražena na kůl a rozedraná byla teprve příštího dne nalezena (...) a přidána k již spálenému tělu“ (Tacitus 1976, s. 51). Galbův nástupce Otho ukončil téhož roku

život sebevraždou, ale „(...) jeho mrtvolu nesly kohorty tělesné stráže s chvalořečením a pláčem, vroucně libající jeho ránu i ruce. Někteří vojáci se usmrtili vedle hranice, ne u vědomí viny, ani ze strachu, ale z touhy napodobit čestnou smrt“ (Tacitus 1976, s. 113).

Z prostředí severských Germánů jsou známy zprá-

vy o tom, jak úzce souvisela osoba panovníka s úrodou a prosperitou – nejen za života, ale i po smrti. Islandský autor Snorri Sturluson, žijící ve 13. století, zaznamenal souvislost mezi tělem zemřelého panovníka a úrodou: „Protože Švédové mají ve zvyku činit krále zodpovědným za úrodu i neúrodu, svalovali (...) vinu na krále. Ólaf nebyl nikterak horlivý obětník, což se Švédům nelíbilo (...) I ozbrojili se a vytáhli proti králi Ólafovi, přepadli jeho dům a upálili ho v něm a obětovali ho Ódinovi za úrodný rok“ (Sturluson 2003, s. 185). Tentýž autor napsal, že když úspěšný vládce či bůh Freyr zemřel, odnesli jeho tělo tajně do hrobky a tvrdili, že i nadále žije, potom dále vybírali daně a odnášeli je do hrobky, což považovali za příčinu toho, že úrodné roky a mír dále pokračovaly. Snorri Sturluson dále uvádí, jaký význam byl připisován mrtvole krále Hafdana Černého, za jehož vlády byly v zemi plodné roky: „Všichni žádali o vydání jeho mrtvoly, neboť se domnívali, že její přítomnost jim zaručí dobrou úrodu. Tělo tedy bylo rozřezáno na čtyři části. Hlava je pochována na Steinu v Ringarike, ostatní kusy po jednom v každém kraji. Náhrobky byly nazvány ‚Hafðanovy hrobky‘“ (Lecoteaux 1997, s. 138–140).

Mimo území přímo ovládaném Římany se našly bohaté hroby označované díky své mimořádné výbavě a kostrovému pohřebnímu ritu jako knížecí. Snorri Sturluson v předmluvě k *Heimskringla* rovněž popsal zdůvodnění přechodu od kremace k inhumaci u panovníků: „První věk se nazývá věkem žehu. Tehdy bylo obyčejem všechny mrtvé spálit a vztyčit na jejich památku náhrobní kámen. Poté, co byl Frey pohřben v Uppsale do mohyly, stavěli mnozí velmoži na paměť svých příbuzných stejně často mohyly jako náhrobní kameny. Když si však dánský král Dan Pyšný dal postavit mohyly a rozkázal, aby jej po smrti do ní uložili v plné královské výstroji a bojové zbroji a spolu s ním i jeho osedlaného koně a množství jiného zboží, počínali si takto i další příslušníci jeho rodu. Tak započal v Dánsku věk mohyl, zatímco u Švédů a Norů se ještě dlouho udržel žeh“ (Sturluson 2003, s. 219).

Ve střední Evropě se knížecí kostrové hroby soustřeďují do dvou časových horizontů: do druhé poloviny 1. století a do druhé poloviny 3. století. Označení „knížecí“ je jen pomocné, protože nevíme, jak se vládcové germánské společnosti přímo nazývali; v latinských pramenech bývají označováni jako *reges* nebo *duces*. V Zohore u Bratislavy byly objeveny tři hroby v hloubce 1,5 až 2 m s bohatou výbavou bronzových, stříbrných a skleněných nádob a také se zlatým nára-

mkem. Zvláště bohaté jsou kostrové hroby z 3. století z Krakovan-Stráží u Piešťan, které se našly v hloubce 3,5 až 4,5 m. Z jednoho hrobu pochází bohatá výbava sestávající z bronzových nádob, skleněných misek, zlatých či stříbrných spon a stříbrných ostruh. V druhém hrobě s kostrou muže se našly stříbrné a bronzové nádoby, bronzová trojnožka, 4 stříbrné ostruhy, zlatá a stříbrná spona a také hrací kameny. V Ostrovanech u Prešova byl jeden hrob objeven roku 1790 a nálezy z něj jsou uloženy v Uměleckohistorickém muzeu (Kunsthistorisches Museum) ve Vídni: mezi nimi je i zlatý nákrčník (59 dkg), náramek (20 dkg), spony, z nichž jedna nese nápis *VTERE FELIX* („šťastně užívej“), zlatý pohár (26 dkg) a další předměty. Druhý hrob se našel roku 1865 a jeho obsah se dostal do muzea v Budapešti. Obsahoval zlatou minci z poloviny 3. století, skleněné nádoby, zlatý nákrčník a náramek, zlaté a stříbrné spony, bronzové nůžky, stříbrný prsten a další předměty. Třetí naleziště výjimečně bohatých hrobů je známo z Cejkova na východním Slovensku, kde se roku 1855 našel bohatý ženský hrob, jehož inventář se dostal opět do Uměleckohistorického muzea ve Vídni. Obsahoval zlatý náhrdelník, stříbrný prsten s onyxem, bronzové nádoby, hrací kameny, minci Antonia Pia (138–161) a další předměty. Zdá se, že tyto hroby patřily vrstvě vládců germánského kmene Vandalů zbohatlých z obchodu nebo i z válečné kořisti.

Z území svobodné Germánie pochází zcela mimořádný objev hrobu u Mušova na jižní Moravě, kde se při záchranném výzkumu našla hrobová jáma o délce 6 m, původní šířce 4 m a původní hloubce přes 3 m (obr. 49). Uvnitř jámy byla zbudována srubovou technikou dřevěná hrobová komora o rozměrech 3,5x3,5 m. Ve střední části se našly stopy po šachtě, již byl hrob vyloupen, ale přesto se zde dochoval velmi bohatý inventář. Zvířecí kosti pocházejí z tele, selete, kura, husy, ovce nebo kozy i bobra. Jen částečně a špatně dochované lidské kosti jsou dosud předmětem výzkumu a neposkytly zatím jednoznačnou odpověď na otázku, kolik jedinců zde bylo vlastně pohřbeno. Z přídavek se našly kosmetické a toaletní potřeby, souprava k pití a stolování, skládací stůl a zbytky skříňky, garnitura na vaření a opékání. Z výzbroje a výstroje jezdce jsou doloženy ostruhy, pancíř, meč, kopí a hroty šípů. Celkem se našlo 187 předmětů z bronzu, železa, stříbra, zlata, skla, keramiky, kamene, slonoviny a kosti. Hrob je datován do druhé poloviny 2. století n. l. a interpretován jako místo „posledního

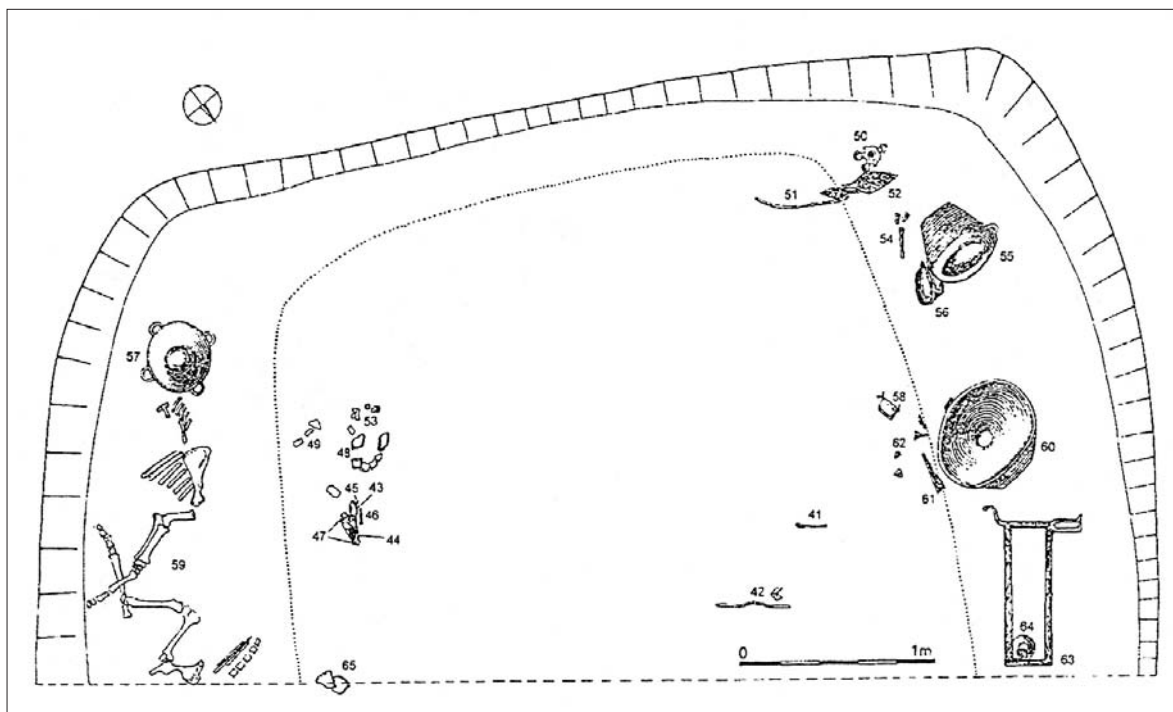

Obr. 49. Půdorys částečně vyloupeného bohatého hrobu z Mušova (Morava). Tečkovaně je vyznačen obvod druhotného zásahu. Pramen: Peška 2000, obr. 3.

odpočinku“ příslušníka místní germánské nobility vázané na Řím. Vzhledem k mimořádnosti je tento hrob označován jako knížecí nebo i královský. Z písemných pramenů známe i jména některých členů této germánské nobility (například Furtius nebo král Ballomarius uváděný jako vůdce poselstva Germánů k místodržícímu Pannonie po vpádu roku 166).

Pohřeb hunského krále Attily roku 452 nebo 453 popsal podrobně byzantský historik Jordanes, ale je zde i celá řada nejasností způsobených kromě jiného i překladem z řečtiny do latiny. V pohřebních obřadech vystupují bohatě vypravené máry, rakev zdobená kovem (ne tři rakve, jak se někdy uvádí), tajný hrob a pomník. Hrob se přes úsilí hledačů pokladů nenašel, ale lze jej situovat někde do Potisí.

Mezi panovnické hroby se řadí i ojedinělý hrob z druhé poloviny 5. století objevený u Blučiny neda-leko od Brna (Morava). U kostry pohřbeného se našel dvoubřitý meč v pochvě (*spatha*), krátký jednosměrný meč (*sax*), přezky, zbytky luku se šípky, kování sedla, pinzeta, skleněné nádoby, ale zvláště stříbrná spona a zlatý náramek vážící 22 dkg, který pohřbeného sociálně zařazuje do kategorie králů (*reguli*) na úrovni franského krále Childericha (obr. 50).

Problematikou panovnických hrobů v Anglii, Fran-

cii, Německu, Dánsku, Norsku a Švédsku v časném středověku se speciálně zabýval Michael Müller-Wille (1982), který ve své studii shrnul všechny poznatky známé do počátku osmdesátých let minulého století. Zatím naposledy toto téma zpracoval Thomas Meier (2002a), který poukázal na neprokazatelnost přiřazování hrobů do vrstvy vládců jen na základě výbavy.

Významné postavení patří hrobu třetího krále merovejské dynastie a správce provincie Belgica v římské Galii Childericha I., který byl objeven roku 1653 v Tournai v Belgii. Childerich zemřel jako pohan roku 481 nebo 482 a byl pohřben (možná i se ženou a jízdním koněm) u tehdejšího Tornaca v hrobové komoře pod mohylou o průměru 20 až 40 m. Nález z tohoto hrobu jsou známy jen z publikací, protože originály uložené v Paříži byly většinou odcizeny roku 1831 a zničeny. Část nálezů, které zachránila policie, je dnes uložena v pařížském Kabinetu medailí. K inventáři hrobu patří zbraně, osobní výbava krále, uzda a zlaté mince. Perla z křišťálu a zlomek zlaté spony patří k ženské výbavě. Sociální status pohřbeného dokládá křížová cibulová spona (nošená původně na pravém rameni) označující římského hodnostáře, zlatý náramek o hmotnosti asi 30 dkg, který byl u Germánů odznakem příslušnosti k nobilitě, a nakonec zlatý

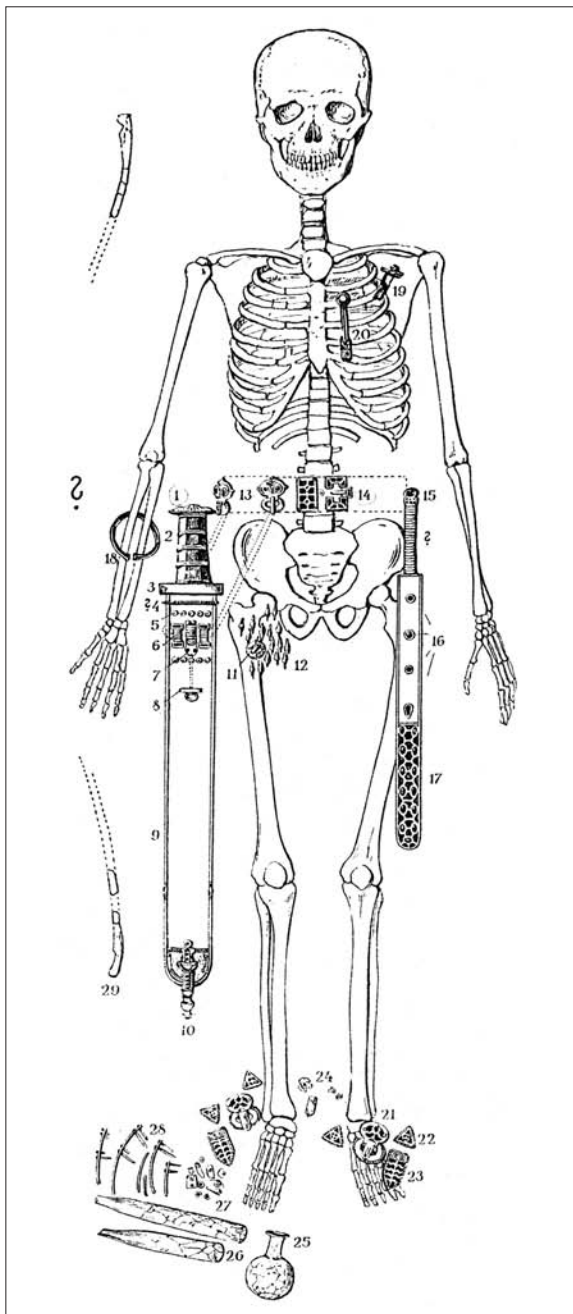

Obr. 50. Rozmístění nálezů v bohatém hrobu z Blučiny (Morava). V levé části hrudi spona a pinzeta (19, 20), u pasu kování opasku (13, 14), po bocích spatha a sax (1–10, 15–17), na pravé ruce zlatý náramek (18), po pravé straně luk (29), u pánve hlavička bičičku a šípky (11, 12), u nohou kování z obuvi (21–24), skleněné nádoby (25, 26), hřeben (27) a kování sedla (28). Pramen: Tihelka 1963, obr. 3.

pečetní prsten se jménem, titulem a vyobrazením krále Childericha. Ze zbraní se v hrobě našlo kopí, vrhací sekera (tzv. franciska), dvoubratá spatha a sax. Součástí koňského postroje byla kování, z nichž dvě se dochovala dodnes. Někdy se tato kování interpretují jako

ozdoba pláště a byla inspirací výzdoby korunovačního pláště císaře Napoleona I. Dále se v hrobě našly knoflíky, přezky a mince; jde o 200 mincí stříbrných a více než 100 zlatých solidů z 5. století ražených v Konstantinopoli, Soluni (Thessalonike) a Ravenně. Nejmladší z mincí nechal razit císař Zeno (474–491) a jednalo se zřejmě o část platu za spojenectví s Childerichem. Další archeologické výzkumy zjistily, že hrob Childericha ležel nedaleko od silnice na hřbitově, který zde existoval od poloviny 5. století. V okolí původního hrobu byly objeveny tři jámy s jedenadvaceti obětovými koňmi. Analogický hrob se našel v Beckumi ve Westfálsku, kde u knížecího hrobu leží šest koňských hrobů s jedním až dvěma koňmi. Jedná se však o hrob z doby kolem roku 600, tedy o hrob, který je o mnoho mladší než hrob Childericha. Časově shodný s Childerichovým hrobem je hrob gepidského krále objevený v Apahidě v Sedmihradsku obsahující honosnou výbavu ze zlata a almandinů a cibulovou sponu.

Další bohaté, leč v minulosti vyloupené hroby z druhé poloviny 5. a z 6. století se podařilo prozkoumat pod mohylou Žuráň u Podolí nedaleko od Brna (obr. 51). V jedné hrobové komoře se našly zbytky pěti až šesti koní a šesti zvláštních vidlicových předmětů. V druhé hrobové komoře, datované do první poloviny 6. století, byla pohřbena žena v honosném oděvu protkávaném zlatými nitěmi. Žlábky a kůlové jamky svědčí pro dřevěnou konstrukci související s tímto hrobem. Z přídatků se po vyloupení dochovaly kosti dvou koní, zlomky skleněných nádob, kování a zlomky slonovinové schránky – pyxidy s vyobrazením sv. Pavla a archanděla Michaela. Nad hroby byla vybudována mohyla o průměru 65 m s vnějším minimálně 1 m vysokým válcovitým pláštěm postaveným z kamene. Vnitřní konstrukce sestávala z vrstev kamene a jílovité hlíny. Hrobová komora se nedochovala, protože buď byla zničena při exploataci kamene, nebo se jednalo jen o mohylu bez přímé vazby na hrob, tak jak to ostatně známe ze severského prostředí. Představu, že šlo o stavbu mauzolea vysokého 14 m bude třeba opustit. Především objem této stavby větší než 40 tisíc m³ řádově přesahuje veškeré zprávy o odvozu materiálu z této lokality. Dalším problémem by byla statická únosnost tohoto stavebního díla. Neznamená to však, že by se nemohlo jednat o místo pohřbu langobardského krále Wacha, jenž zemřel roku 539.

Jako hrob avarského kagana ze 7. století bývá některými autory interpretován objev z roku 1971 v Kunbábony (asi 30 km jižně od Budapešti). V jámě

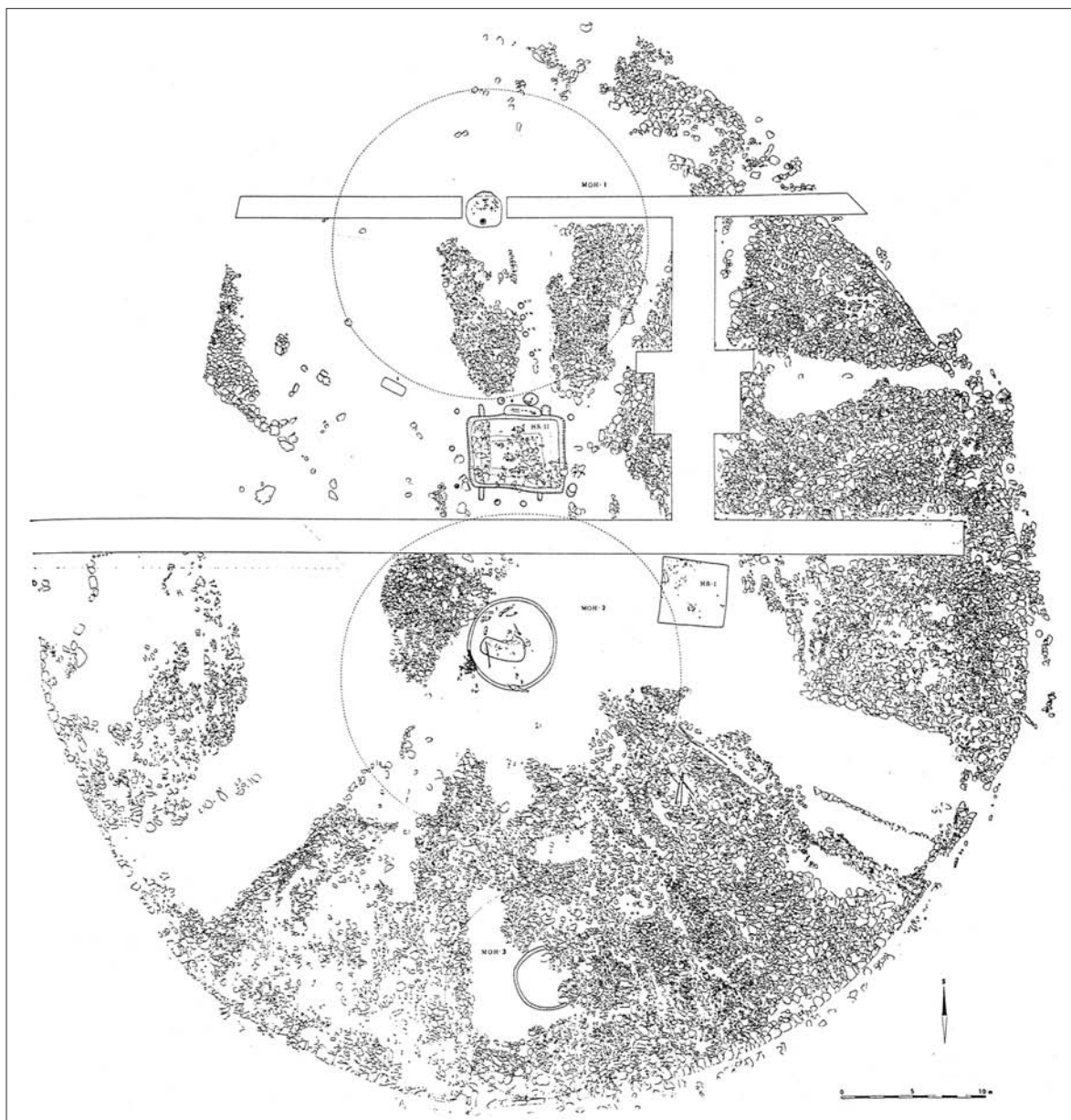

Obr. 51. Kresebná dokumentace půdorysu zbytků mohyly na Žuráni u Podolí na Moravě. Tři kružnice vyznačují zbytky starších pravěkých mohyl. Hrobové komory z 5./6. století jsou zhruba uprostřed. Koncentrace kamenů je pozůstatkem konstrukce mohyly. Pramen: Poulik 1995, Abb. 68.

na půdorysu 4x2,8 m bylo v rakvi, položené na márách, pohřbeno tělo asi pětadesátiletého muže, jehož lebka vykazuje zřetelné mongoloidní znaky a zhojené zranění levého oka. Na panovnický charakter pohřbu se usuzuje z velkého množství zlatých předmětů (přezky, nákončí, nášivky, kování tašky, meč, picí roh, nádoba). Ať se již jedná o hrob kagana či nikoli, každopádně jde o hrob mimořádný, související se špičkou avarské společnosti.

Významný staromadžarský hrob, zapuštěný 3 m do

pravěké mohyly, se našel na východním Slovensku u Zemplína. Zemřelý byl oblečen do oděvu zdobeného nášivkami s opaskem a uložen do dřevěné rakve. K výzbroji patřila šavle s rukojetí pokrytou zlatým plechem, nůž a toulec se šípy. Na krku měl zemřelý zlatý nákrčník a na ruku i nohu zlaté kruhy, na prstech prsteny a v uších náušnice. U hlavy se našel stříbrný koflík a několik ženských šperků. V hrobě byly uloženy i části koně (nohy, hlava), k jehož výstroji patřily třmeny, sedlo a udidla. Tento hrob z konce 9. sto-

letí bývá někdy spojován s maďarským arpádovským náčelníkem Álmošem, ale špatně dochované kosti nedovolují jednoznačnou interpretaci.

Pohřby litevských knížat z doby před přijetím křtu jsou do jisté míry známy z písemných pramenů. Algirdas nebo-li Olgerd, otec Jagilla, čili pozdějšího polského krále Wladislava II., byl podle polského kronikáře Jana Dlugosze roku 1377 pohřben žárovým způsobem v lese severně od Vilniusu – v bohatém oděvu opásaném stříbrným pozlaceným opaskem a s osmnácti koňmi. Podobně žárově byl pohřben o něco později i jeho bratr Kestutis – spolu s koňmi, zbraněmi, oděvem, loveckými psy i sokoly.

Literatura: Budinský-Krička – Fettich 1973, Eliade 1997, Gimbutas 1983, Graus 1965, Krekovič 2000, Lecoteux 1997, Lutovský 1997, Meier 2002a, Müller-Wille 1982, 1996, Peška 2000, Peška – Tejral 2002, Poulík 1995, Tihelka 1963, Tomka 1996, Tóth – Horváth 1992, Waurick 1973.

3.1.1.2. Křesťanští panovníci ve 4. až 8. století

Pohřební ritus křesťanských panovníků se měnil, ale stále zůstával součástí demonstrace moci. Postupně sice ubývalo vybavy v hrobovém inventáři, ale výrazně se projevovala vazba na kostel nebo klášter. Přitom zprvu ani panovníci nebývali pohřbíváni v interiérech kostelů, ale v přístavcích a předsíních, což bylo dokonce zdůvodněno tím, že v předsíni má více lidí možnost modlitby za zemřelého. Při panovníčích pohřbech vystupovali herci, koně a také figuríny znázorňující zemřelého. Pohřeb panovníka byl mimořádnou událostí a projevovala se při něm většinou oprávněná obava pozůstalých z budoucnosti. I v tomto pohřebním ritu je patrný strach z Posledního soudu a prosba za modlitbu.

Císař Konstantin I. Veliký (306–337) byl pohřben v Cařihradě (Istanbul) v honosném mauzoleu na kruhovém půdorysu mezi symbolickými sarkofágy dvanácti apoštolů, jejichž skutečné ostatky sem chtěl převézt (obr. 52). Později, za jeho syna Konstantina II., zde byl postaven chrám Svatých Apoštolů později zničený Turky. Dnes na jeho místě stojí mešita. Pohřeb císaře Konstantina II. zemřelého roku 361 popsali Ammianus Marcellinus: „Tělo zemřelého bylo tedy nabalžamováno a uloženo do rakve. Příkaz doprovázet je s královskou pompou až do Konstantinopole a pohřbít je vedle jeho příbuzných dostal Jovianus, jenž byl tehdy ještě

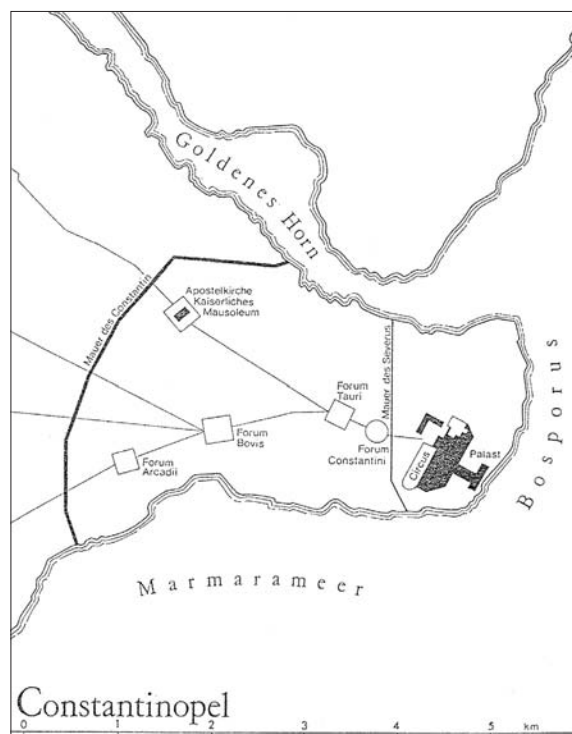

Obr. 52. Lokalizace císařského mauzolea u chrámu sv. Apoštolů v Cařihradě (Turecko). Pramen: Waurick 1973, obr. 17.

gardovým protektorem“ (Ammianus Marcellinus 2002, s. 319–320). Jeho nástupce Julianus byl podle svého přání pohřben na předměstí Tarsu v jižním Turecku „(...) v hradebním obvodu u silnice“ (Ammianus Marcellinus 2002, s. 455). Další císař Jovianus a někteří jeho nástupci bývali opět pohřbíváni v mauzoleích, především u chrámu Svatých Apoštolů v Cařihradu, odkud pocházejí některé jejich dochované porfyrové sarkofágy. Původně byly ovšem sarkofágy pokryty zlatem a klenoty, které však padly za oběť válečným událostem. Po roce 1028 až do roku 1453 bývali císaři pohřbíváni v kláštrech, které často sami založili. Přestalo tak existovat jedno oficiální pohřební místo byzantských císařů. Jako příklad lze uvést Michala IV., který po sedmileté vládě a za těžké nemoci vstoupil do kláštera v Kosmidu, který sám založil a kde byl, jak píše Psellos, po své smrti 10. prosince 1041 „(...) uložen v klášterním chrámu po levé straně od vchodu před oltářem“ (Psellos 1982, s. 79). Jinak se byzantští císaři podle Psellova svědectví z 11. století „(...) starali o to, aby jim po smrti byl vystrojen skvělý pohřeb a postaven drahý náhrobek, který si dávali stavět z fryzského nebo italského mramoru či z mramorových desek z Prokonnesu. Své náhrobky obklopovali paláci, k jejich počtům u nich dávali stavět chrámy, vysazovali kolem nich

háje a osazovali je kolem dokola parky“ (Psellos 1982, s. 189). Podle dobového svědectví byl hrob císařovny Zoe (zemřela roku 1050) složitě vyzdoben postříbřenými sloupky. Tělo posledního císaře Konstantina XI. (1449–1453), který padl při obraně Cařihradu proti Turkům, nebylo nalezeno vůbec.

Jako pohřebiště císařské rodiny bylo zamýšleno mauzoleum zasvěcené sv. Vavřincovi zbudované Galou Placidií, správkyní říše ve druhé čtvrtině 5. století v Ravenně (Itálie). V nikách pod oblouky jsou umístěny sarkofágy zakladatelky, jejího manžela císaře Konstantina III. (407–411) a císaře Honorio (395–423). Galla Placidie zde však nikdy pohřbena nebyla. Celá intimní stavba patří ke skvostům raně křesťanské architektury.

Jako příklad mauzolea germánského krále v antickém prostředí může sloužit Theoderichovo (511–526) nedokončené mauzoleum postavené v blízkosti gótského pohřebiště před branami Ravenny. Stavba má polygonální půdorys s nikami po obvodu a je dvoupodlažní, přičemž horní podlaží má kruhový půdorys. Zastřešení ve tvaru úseče koule je z jednoho kusu kamene a má průměr 11 m (obr. 53).

Syn franského krále Childericha Chlodvik přijal



Obr. 53. Theodorikovo mauzoleum u Ravenny (Itálie). Foto: J. Unger.

někdy mezi léty 496 až 499 křesťanství. Po vítězství nad Visigoty roku 507 přenesl své sídlo do Paříže. Byl jmenován čestným konzulem a císařem Anastaziem oficiálně povýšen do královského stavu. V Paříži zřídil se svojí manželkou na pozdněřímském hřbitově *extra muros* kostel Svatých Apoštolů s dřevěnou oratoří sv. Genovefy. Také v tomto případě zasvěcení Svatým Apoštolům svědčí o návaznosti na dílo Konstantina I. Velikého. V tomto kostele, jehož patrocinium bylo později změněno na sv. Genovefu, byl roku 511 pohřben Chlodvik, roku 531 jeho dcera Chlodechilda, roku 530 vnuci Theudoald a Guntar a roku 544 i jeho žena Chrodechilda. Královský sarkofág byl asi podle vzoru císaře Konstantina a jeho rodiny v Konstantinopoli (Istanbul) postaven na podlahu, ale ostatní zemřelí byli pohřbeni do země. Podle kroniky Řehoře z Toursu byla královna Chrodechilda pohřbena v oblasti chóru v nějaké předsíni nebo přístavku. Po zničení kostela za Velké francouzské revoluce nechal císař Napoleon I. roku 1807 provést výzkum hrobů v kostele. Při této příležitosti se podařilo najít sarkofágy z první poloviny 6. století, ale identifikace jednotlivých pohřbů nebyla možná. Druhý pohřební kostel v Paříži zasvěcený sv. Vincentiovi (dnes Saint-Germain-des-Prés) postavil Chlodvikův syn Childerbert I. (511–558). Byl zde pohřben i král Chilperich zavražděný roku 584 v Chelles (asi 20 km od Paříže). Podle Řehoře z Toursu se tehdy nikdo neměl k tomu, aby krále pohřbil, a tak biskup Mallulf ze Senlis, který byl nablízku „(...) dostavil se na místo: omyl mrtvolu, oblékl ji v lepší roucho, probděl s ní noc za zpěvu hymnů, a naložil ji potom na loď, pohřbil mrtvé tělo v bazilice svatého Vincentia, která je v Paříži“ (Řehoř z Toursu 1986, s. 365). Velmi dobře je zde dokumentován základní pohřební rituál. Při výkopech v letech 1645–1656 v chóru a na jiných místech bylo zničeno mnoho hrobů, mezi jinými i dynastické hroby, jejichž poloha bývala vyznačena náhrobníky.

Třetí královský pohřební kostel leží 9 km severně od centra Paříže při opatství Saint-Denis. Zde byl také pohřben roku 639 král Dagobert a to podle *Vita Eligii* „*sub arcu in latere dextro*“, což může znamenat jak pohřeb pod obloukem příčné lodi, tak i arkosoliový hrob. Opatství se tak stalo oblíbeným místem pohřbu francouzských panovníků. Roku 1793 nařídil Národní konvent zničit všechny hroby francouzských králů – a tak pozůstatky 52 králů, 32 královen a 63 princů a princezen byly odstraněny. Mumifikovanou mrtvolu Jindřicha IV. vystavil dav v bazilice k posměchu. Přes-

to ale při různých příležitostech se zde našla ještě řada bohatých hrobů z 6. století patřících franské vládnoucí vrstvě. Kromě jiného byl zde objeven i hrob ženy Chlothara I. (511–561) Arnegundy (zemřela ve věku asi 45 let), jež byla pohřbena v kamenném sarkofágu. Na sobě měla plátěné a hedvábné šaty a u sebe zlaté a stříbrné šperky, kromě jiného i prsten s nápisem *ARNEGUNDIS RGE*, který tento pohřeb identifikuje. Vůči této interpretaci byla sice vyslovena námitka v tom smyslu, že se mohlo jednat o hrob dvorní dámy, které Arnegunda prsten darovala, ale tato námitka vzhledem k tomu, že pečtní prsteny nebývaly předmětem daru, je velmi málo pravděpodobná.

Příklady královských hrobů z doby před polovinou 6. století jsou známy i z Kolína nad Rýnem (Köln am Rhein, Německo), kde se v hrobě šestiletého chlapce našla židle a zbroj (meč, franciska, kopí, luk, šipky, štít a přílba), přezky, zlatý prsten, 4 nože a 5 mincí datujících hrob do let 535 až 540. V jiném zdejší bohatém hrobě byla pohřbena žena ve věku 25 až 30 let vybavená mincemi, náušnicemi, prsteny, náramkem a náhrdelníkem. Pravděpodobně jde o hrob Wisigardy, druhé manželky Theudeberta I. (534–548), dcery langobardského krále Wacha.

Pokud ovšem panovník nesplnil očekávání svého okolí, mohlo se mu stát to co císaři Petroniovi Maximinovi, který se pokusil roku 455 uprchnout v přestrojení před Vandaly. Římané jej chytili, zabili a zohavenou mrtvolu hodili do Tibery.

Literatura: Ariès 2000, Back 2002, Bednaříková 2003, Grierson 1962, Hauser 1996, Huizinga 1999, Krüger 1971, Neumayer 2000, Périn 1996, Périn – Kazanski 1996, Psellos 1982, Řehoř z Toursu 1986, Tinnfeld 1997, Waurick 1973.

3.1.1.3. Křesťanští panovníci v 9. až 15. století

Výjimečné postavení panovníků ve středověku k sobě váže i výjimečnou pozornost dnešních historiků. Dokládají to jak konference, tak i speciální publikace. V roce 1993 se na salcburské univerzitě konala konference na téma „Smrt mocných“. Referáty zde přednesené jsou obsahem stejnojmenného sborníku redigovaného Lotharem Kolmerem (1997). Speciálně hroby středověkých panovníků v křesťanské západní a střední Evropě se zabývají práce Thomase Meiera (2002, 2002a).

O pohřbu císaře Karla I. Velikého, který zemřel po

více než čtyřiceti letech vlády roku 814, jsme informováni díky kronikáři Einhardovi, který uvádí: „*Jeho tělo bylo podle starého zvyku omyto, oděno a za nejhlubšího smutku veškerého lidu přeneseno do kostela a pohřbeno. Zprvu se nevědělo, kde jej pohřbít, neboť on sám se za svého života o tom nevyjádřil. Nakonec však bylo všem jasné, že místem jeho posledního odpočinku může být pouze bazilika, kterou dal v Cáchách postavit z lásky k Bohu, Pánu našemu Ježíši Kristu a jeho matce Panně Marii. Tam byl pohřben téhož dne, kdy zemřel. Nad jeho hrob byla umístěna pozlacená deska s jeho portrétem a nápisem*“ (Einhard 1999, s. 64). Ve skutečnosti Karel Veliký již roku 769 vyslovil přání být po smrti pohřben v blízkosti svých rodičů v Sant-Denis, ale to bylo již tak dávno, že se na to zapomnělo. Císařův hrob v Cáchách (Aachen) byl zřejmě situován v atriu hned před západní fasádou kostela, což mělo možná vyvolávat představu o čekání v předsíních na Poslední soud. Pravděpodobně se jednalo o arkosoliový hrob, to znamená hrob ve výklenku pod obloukem. Podle výzkumů v Cáchách si jej můžeme představit tak, že výklenek s obloukem měl výšku 1,38 m od podlahy a šířku 2,15 m. Šířka odpovídá staršímu antickému tzv. Proserpininu sarkofágu z 2. až 3. století n. l., do něž byl podle tradice Karel I. Veliký pohřben. Tento sarkofág postavený na vyzdřeném soklu nebo konzolách zabral dolní část výklenku a nad ním bylo místo pro obraz. Podle jiných názorů byl císař pohřben do země a do takzvaného Proserpinina sarkofágu uložil jeho ostatky až císař Fridrich I. Barbarossa ve 12. století. Z 8. a 9. století je známo třináct znovu použitých sarkofágů z doby římského císařství. Dokonce i paapežové bývali pohřbíváni do pozdněantických křesťanských sarkofágů. Roku 1000 nechal císař Ota III. v souvislosti se snahou o svatořečení Karla Velikého hrob otevřít a za přítomnosti biskupů z něj vyjmout zbytky oděvu a kříž nebo i zub a nehty jako relikvie. Kanonizace se však neuskutečnila a otevření hrobu bylo negativně hodnoceno již některými současníky. Dokonce i smrt císaře o dva roky později se někdy považovala za potrestání tohoto činu. Každopádně se s ostatky hýbalo roku 1165 v souvislosti se svatořečením. Snad až tehdy přestal být sarkofág funkční a stal se relikvií. Mezi léty 1182 až 1215 byly ostatky nakonec uloženy do relikviářové skříňky odpovídající vnitřním rozměrům sarkofágu, v níž jsou uloženy dodnes. Při otevření relikviáře a prozkoumání ostatků bylo zjištěno, že císař byl vysoké postavy – měřil 1,82 m.

Východofranští následovníci Karla Velikého bývali

pohřbívání v sarkofázích (Remeš, Saint Denis, Mety). K pohřbům využívali i klášter Lorch (Německo), kde za východním závěrem trojlodní baziliky se roku 876 začala stavět pohřební kaple, do níž byli uloženi Ludvík I. Němec, zemřelý roku 876, jeho syn Ludvík II. Mladší (876–880), jeho syn Hugo a Kunigunda, manželka Konráda I. (911–918). Ve zničených troskách kláštera se dochoval sarkofág připisovaný Ludvíku I.

V destruovaných chrámech objevených na velkomoravských centrech z 9. století byla odkryta celá řada hrobů, u nichž je pravděpodobné, že patřily společenské špičce a některé z nich i členům vládnoucí dynastie Mojžírovců. Pro jejich identifikaci však chybí podklady. Jako hrob knížete (krále) Svatopluka byl označen (zatím hypoteticky) hrob v chrámovém komplexu na sadské výšině u Uherského Hradiště (obr. 54). V kapli přistavěné na severní straně ke kostelu se našla hrobka pro jednu osobu obložená dřevem a vydlážděná plochými kameny. Nebožtík byl pohřben v dřevěné rakvi okované pásovým železem; v oblasti hrudníku se našly jen dva pozlacené gombiky. Kamenná destrukce s omítkou zdobenou malbami je interpretována jako

zbytek náhrobku s vyobrazením postavy, což ovšem neodpovídá dobovému kontextu. Jindy se uvažovalo o ztotožnění hrobu knížete (krále) Svatopluka s hrobem nalezeným vně mikulčické dvouapsidové rotundy.

Pohřebiště zlických knížat (jejichž pokřtění však není jisté) se nacházelo v areálu mohutného hradiska Stará Kouřim (Čechy) u jezírka Libušinka. Ve starší fázi ještě v 9. století pohřbívali zde do hrobových komor vytesaných do skály a obložených dřevem nebo kamennými zídkami. Pozoruhodné je, že v záspy jedné komory se našly dva žernovy. Do knížecí vrstvy lze zařadit pohřbené také na základě bohatých nálezů, k nimž patří meče, pozlacené ostruhy, stříbrem plátovaný čakan, nákrčník a bronzová botka kopí. V mladší fázi se pohřbívalo do mělčích a menších hrobů, mezi nimiž za hrob „kouřimské kněžny“ bývá označován hrob ženy z první poloviny 10. století vybavené třemi páry stříbrných náušnic, čtyřmi gombiky, stříbrnými perlami, kaptorgami a pozlacenou jehlicí. Naďa Profantová (2001) se pokusila na tomto pohřebišti vydělit čtyři generace kouřimských vládců, kteří (inspirování

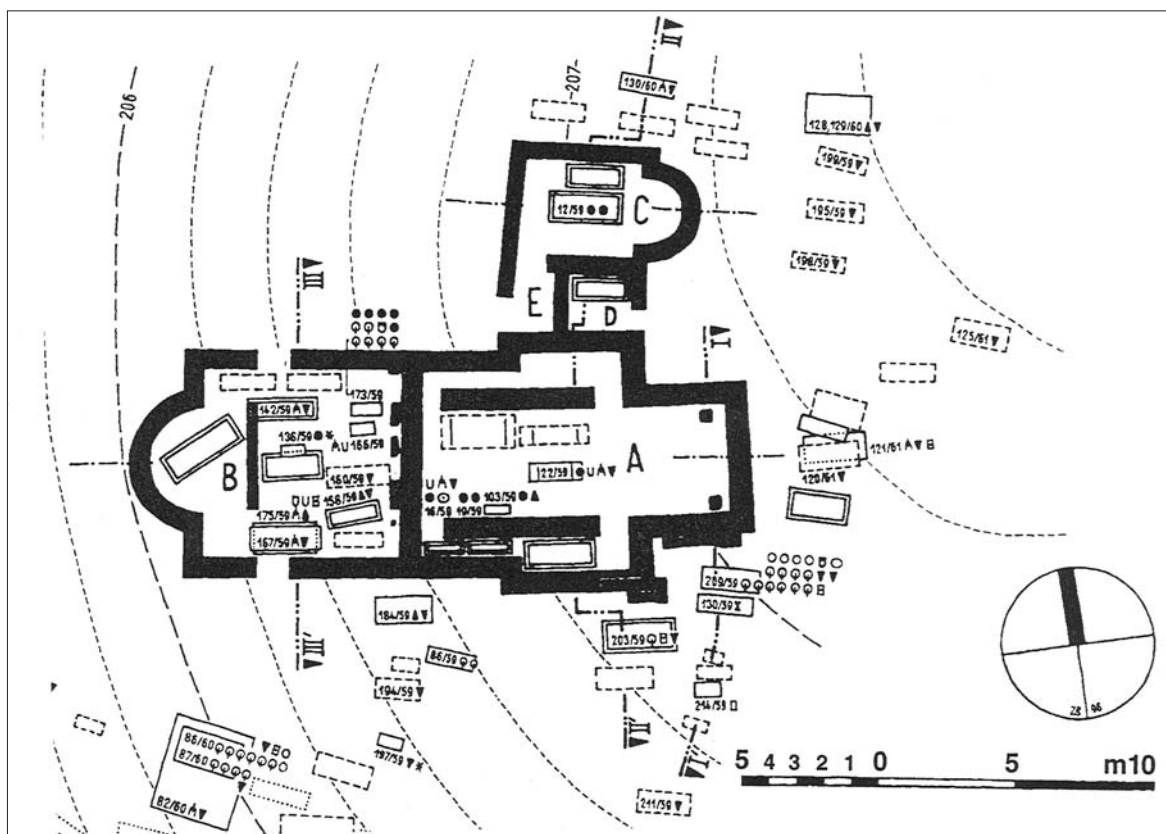

Obr. 54. Schematický plán půdorysu církevního komplexu v Sadech u Uherského Hradiště na Moravě. Na ose kaple přistavěné k severní straně je hrob hypoteticky označován jako hrob knížete (krále) Svatopluka. Další velkomoravské hroby jsou označeny obdélníčky. Pramen: Galuška 1996, obr. 50.

prostředím východní části karolinské říše) i v pohřebním ritu zdůrazňovali svůj společenský status.

Nejstarší kostely v Čechách jsou datovány do závěru 9. století. Chrám zasvěcený Panně Marii na Pražském hradě byl postaven knížetem Bořivojem. Objevená situace se nejčastěji interpretuje tak, že pod podlahou si kníže nechal zbudovat hrobku, ale pohřben byl na jiném místě. Teprve později ve stejných místech vybudovali menší hrobku, do níž uložili Bořivojova syna Spytihněva I. s manželkou. Zde je možno se zmínit o hrobu označovaném K1, ležícím v areálu dnešní Svatovítské katedrály, ale mimo původní rotundu postavenou Sv. Václavem. Hrob bývá připisován knížeti Bořivojovi, jindy Boleslavu I., nebo Spytihněvu II.

Zvláště složité jsou osudy hrobu kněžny sv. Ludmily, manželky knížete Bořivoje. Po zavraždění na Tetíně 15. září roku 921 byla podle legendy chvatně pohřbena pod hradební zdí na volném prostranství. Poměrně brzy zde nechala kněžna Drahomíra postavit chrám zasvěcený Archandělu Michaelovi, z něhož kníže Václav (po svém nástupu na trůn roku 925) nechal tělo převést do Prahy. Sám kníže Václav po svém zavraždění ve Staré Boleslavi byl pohřben mimo chrám, ale brzy, legenda říká, že třetího dne, postavili nad jeho hrobem přístřešek, zřejmě ve formě memorie. Po přenesení těla do Prahy asi v 60. letech 10. století byl zřejmě Václav pohřben v jižním přístavku k rotundě, kterou sám založil – a to po pravé straně oltáře Dvanácti apoštolů. Přemyslovská knížata a členové jejich rodin bývali pohřbíváni na Pražském hradě v chrámu sv. Jiří a později v katedrále sv. Víta. Pozoruhodné je, že ještě pro hrob knížete Břetislava II., zavražděného roku 1100, byla zbudována zvláštní kaple na severní straně baziliky sv. Víta na Pražském hradě. Někteří Přemyslovci však byli pohřbeni i na Vyšehradě a v klášterních kostelech na Strahově, v Kladrubech a Doksanech. Zdá se, že s pohřby panovníků souvisejí kamenné sarkofágy objevené jak na Vyšehradě, tak i na Velehradě. Čeští králové potom bývali pohřbíváni i s členy rodin také v Anežském klášteře na Starém Městě pražském a na Zbraslavi. Přehled hrobů českých panovníků, počínaje Bořivojem I. a konče Habsburky, zpracoval Vladimír Kupka (1996) a nejnověji je obsažen v knize Mileny Bravermanové a Michala Lutovského (2001).

Na Kyjevské Rusi bývalo zvykem pohřbívát knížata v chrámovém areálu – a to, podobně jako v Čechách, i knížata zavražděná (jako Borise a Gleba roku 1015). V některých případech uvádí Nestor, že knížata

byla pohřbena v kamenném sarkofágu – například Jaroslav v roce 1054 a Izjaslav roku 1078. U některých pohřbů je uvedeno, že nebožtík byl převezen na saních. Uvnitř chrámů se pohřbívalo především podél stěn, v bočních lodích a v předsíni, poměrně často v arkosoliových hrobech. Ve zvláštních mauzoleích byly pohřbívány i kněžny, jako například Eupraxie roku 1109, která podle Nestora byla pohřbena „(...) v klášteře Pečerském u dveří, ježto jsou k jihu. I udělali nad ní kapličku, kdež leží tělo její“ (Nestor 1954, s. 189). Pohřbívání panovníků a jejich rodinných příslušníků v sarkofázích situovaných do mauzoleí je zřejmě odrazem pohřebního ritu byzantských císařů.

Snaha panovníků směřovala zpravidla k tomu, aby byli pohřbeni v kostele nebo klášteře, který sami založili, takže někdy celou stavbu či komplex staveb můžeme považovat za mauzoleum; v případě klášterů jde o mauzoleum, jehož osazenstvo zajišťovalo stálé modlitby za duši zemřelého. Zvláště po teologickém zdůvodnění očištění (dokončeném na přelomu 12. a 13. století a závazně formulovaném v polovině 13. století) se zajištění modliteb za zemřelé považovalo za velmi důležité. Kláštery také pečlivě vedly seznamy všech dobrodinců, za něž se zavázali modlit (*libri memoriales, epicendia, nekrologia*). Od 13. století se také budovaly figurální náhrobky dávno zemřelých zakladatelů kláštera. Příkladem může sloužit honosný náhrobek falckrabího Jindřicha II., zakladatele opatství Maria Laach (Německo) a zesnulého roku 1095. Více než 150 let po smrti byla v klášteře zbudována tumba s dřevěnou krycí deskou trojrozměrně znázorňující zakladatele v slavnostním oděvu a držícího model chrámu.

Jestliže byli Karlovci (do roku 887) a Ottoni (do roku 1024) pohřbíváni na různých místech, pak sálský císař Konrád II. založil rodinné pohřebiště ve špýrském dómu (Speyer v Německu). Privilegované postavení panovníků se projevilo jednak umístěním sarkofágu v královském chóru a také hrobovými příďavky. K složitému pohřebnímu rituálu sloužícímu k posílení prestiže císařství patřila panovnická roucha, insignie a olověné identifikační destičky s nápisy.

Zvláštním prvkem pozdněstředověkého pohřebního rituálu v Anglii a Francii byly dřevěné nebo voskové figury představující zemřelého panovníka (*effigies*) symbolizující nadpersonální význam království (*corpus politicum*).

Označení hrobu panovníka bylo různé, ale teprve od 11. století se v souvislosti s hroby objevují podobiz-

ny zemřelých. V podstatě lze rozlišit tři typy náhrobků. Jednak to jsou náhrobní desky položené přímo v úrovni podlahy, dále stolové náhrobky podepírané sloupy a tumby sestávající ze skříně na obdélném půdorysu. V některých případech stály náhrobky pod baldachýnem. Nejstarší panovnický náhrobek s vyobrazením postavy zemřelého představuje bronzová deska (obr. 55) nad hrobem Rudolfa Švábského (zemřel roku 1080) v merseberském dómu (Německo). Náhrobek manifestuje postavení tohoto nešťastného vzdorokrále a protivníka Jindřicha IV., padlého v bitvě u Elster. Insignie by mu tedy neměly příslušet a také jejich přítomnost na náhrobku byla protivníky kritizována.

Sbírka královských náhrobků, náhrobků a památníků se nachází v chrámu Saint-Denis u Paříže, kde král Ludvík IX. v šedesátých letech 13. století nechal zhotovit náhrobky šestnácti svých předchůdců zobrazených v majestátu. Jejich tváře jsou však anonymní a jsou „(...) osvobozeny od nahodilosti, vrátily se k typu svého rodu, k vtělenému Bohu“ (Duby 2002, s. 165). Přestože figury (gisanti) leží ve vodorovné poloze a pod hlavou mají polštář, jsou zhotoveny jako stojící. Jejich tváře jsou zobrazeny jako živé a často mladistvé. Je to výrazem křesťanského očekávání věčného života a také v té době obecně rozšířené představy, že na konci světa budou zemřelí vzkříšeni ve věku 33 let, to je ve věku, v němž Kristus zemřel. Teprve od 14. století se objevují skutečné podobizny. U nohou ležících figur (gisantů) se nacházejí různá zvířata; u mužů často lvi, u žen psíci. Jedná se zřejmě o symboliku ne zcela jednoznačného významu. Například lev mohl znázorňovat zlo, ale v rytířské symbolice se vyskytoval často jako erbovní figura symbolizující sílu a vládu. Pes celkem jednoznačně symbolizoval věrnost. Od 13. století mají ležící postavy často ruce sepnuté k modlitbě. Královské hroby situované v kněžišti nebo na křížení lodi s transeptem jsou známy z Westminsterského opatství (Anglie) a Ringstedu (Dánsko). Po tridentském koncilu (1545–1563) došlo v katolických zemích často k přesunům honosných náhrobků umístěných původně v centrální poloze do méně exponovaných míst v chrámu.

Někdy bylo zvykem ostatky panovníka pohřbit na několika místech. Francouzský král Filip, jenž zemřel roku 1350, byl pohřben tak, že tělo bylo uloženo v Saint-Denis nalevo od velkého oltáře, srdce v kartuziánském klášteře Bourfontaines a vnitřnosti spočinuly v jakobínském klášteře v Paříži. Rovněž někteří Habsburkové byli ve Vídni (Wien, Rakousko) pohřbe-



Obr. 55. Bronzový náhrobek Rudolfa Švábského (zemřel roku 1080) z dómu v Merseburgu v Německu. Pramen: Ehlers 1990, Abb. 14.

služebníky a nejbližší spolupracovníky císařské rodiny. Ve druhé polovině 13. století byly tři nejdůležitější hroby překryty velkým osmiúhelným náhrobníkem s vyobrazením tří zemřelých v majestátu.

Zvyk vybavovat panovníky insigniemi převzaly i další evropské panovnické dvory. Štaufského císaře Fridricha II., zemřelého v Palermu na Sicílii roku 1250, pohřbili v místní katedrále v nadzemním stolovém sarkofágu pod baldachýnem. Jak se ukázalo při otevření a kresebné dokumentaci roku 1781, byl císař v hrobě vybaven korunou nasazenou na čepičku, mečem, prstenem, ostruhami, zdobeným pláštěm a koulí vyplněnou hlínou (*sphaera*) jako symbolem říše (obr. 57). Pohřební korunou z pozlaceného stříbra byl vybaven i hrob královny Anny von Hohenberg, manželky Rudolfa Habsburského, zemřelé roku 1381 a pohřbené v bázilejském dómu (Švýcarsko).

Hroby uherského krále Bély III. (zemřel roku 1196) a královny Anny z Antiochie (zemřela roku 1184) byly objeveny při archeologickém výzkumu székesfehérvárské (dříve Alba regia, Maďarsko) baziliky již roku 1848. V královském hrobě se našly nejen panovnické insignie (koruna, žezlo a meč) zhotovené z jednoduchého stříbrného plechu, ale i prsten, ostruhy, monile a procesní kříž. Hrob královny obsahoval pohřební

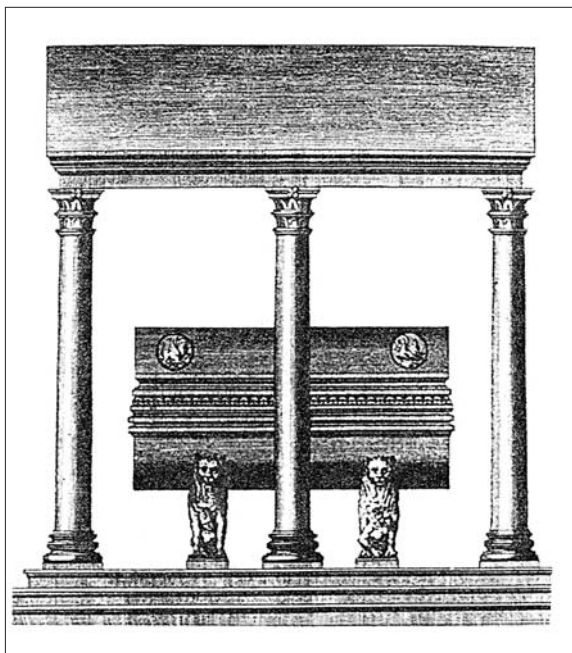

Obr. 57. Baldachýnový nadzemní sarkofág v palermské katedrále na Sicílii s pohřbem císaře Friedricha II., jenž zemřel roku 1250. Při otevření a kresebné dokumentaci se zjistilo, že císař byl pohřben v rouchu s pláštěm, korunou, mečem a ostruhami. Pramen: Dvořák 1998, obr. 2.



korunu a prsten (obr. 58). Vzhledem k tomu, že se jednalo o rodiče královny Konstancie, manželky Přemysla Otakara I., jsou tyto hroby z hlediska českých dějin zvláště důležité. V székesfehérvárském chrámu byl pohřben i král Karel II. Robert z Anjou (1308-1342), jehož pohřeb je dosti podrobně popsán včetně oblečení zemřelého panovníka s insigniemi, účasti smutečních jezdců na koních a převozu lodí z Visegrádu do Budína. Podobně je popsán i pohřeb Matyáše Korvína (1458-1490) při němž opět hrály svoji úlohu insignie panovnické moci (purpurový oděv, koruna, žezlo, jablko, zlaté ostruhy), převoz na lodi z Vídně do Budína a pohřeb v székesfehérvárské bazilice. Oba hroby byly však brzy vyloupeny a to v prvním případě kanovníkem a v druhém případě žoldněři. Zbytky hrobu uherské královny Gertrudy ležely na středové ose příčné lodi cisterciáckého kláštera v Pilis (Maďarsko), který byl založen roku 1184.

Vliv Západní a Východní církve se střetl na Balzánském poloostrově a odrazil se i v pohřebním ritu

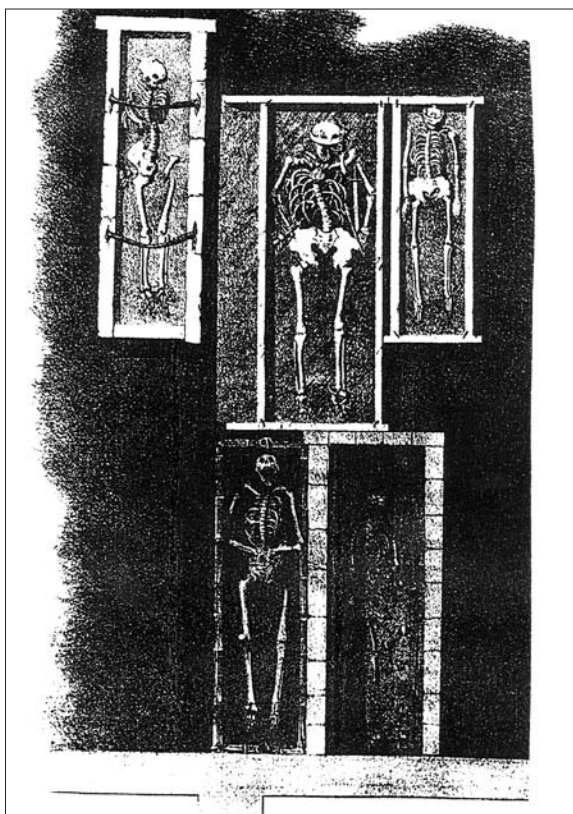

Obr. 58. Královské hroby v Székesfehérváru (Maďarsko). Nahoře uprostřed hrob krále Bély III., jenž zemřel roku 1196 ve věku 44–48 let. Král byl 186–190 cm vysoký a vážil přes 100 kg. Královna Anna ležící po jeho levici zemřela roku 1184 ve věku 28–42 let a byla vysoká pouze 159–163 cm a vážila jen asi 49 kg. Pramen: Hutai 1999, obr. 1.

panovníků. Srbští králové 13. a 14. století a bulharští carové Jan Alexander (1332–1365) a Ivan Asen II. (1218–1241) byli pod byzantským vlivem pohřbeni v západní části chrámu, většinou u jižní zdi (obr. 59). Naproti tomu hroby bosenských králů 14. a 15. století v Bobovaci byly situovány v přední části lodi pohřební kapele (obr. 60). Nejen v tom, ale i v náhrobcích, které měly podobu ležící postavy (gisant), se projevuje západní vliv.

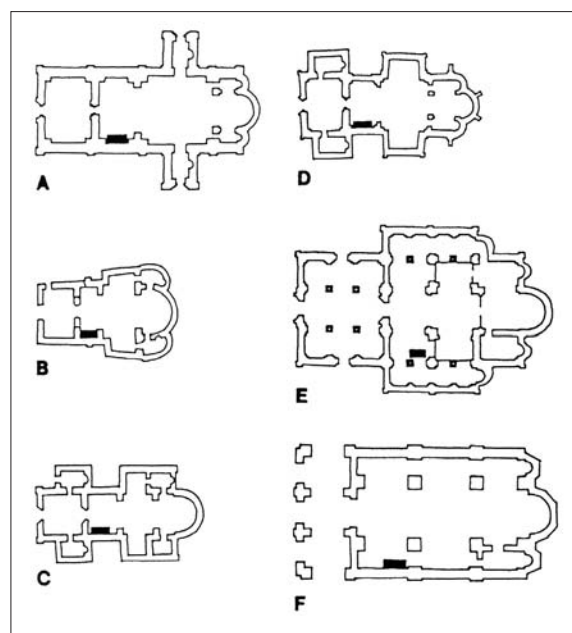

Obr. 59. Umístění hrobů srbských králů. A – Studenica (Stefan Nemanja, 1166–1195), B – Mileševa (Vladislav), C – Sopoćani (Uroš I., 1243–1276), D – Gradac (královna Jelena), E – Dečani (Uroš III., 1321–1331), F – Klášter Archandělů (Uroš IV. Dušan, 1331–1355). Pramen: Čurić s. d., obr. 7.

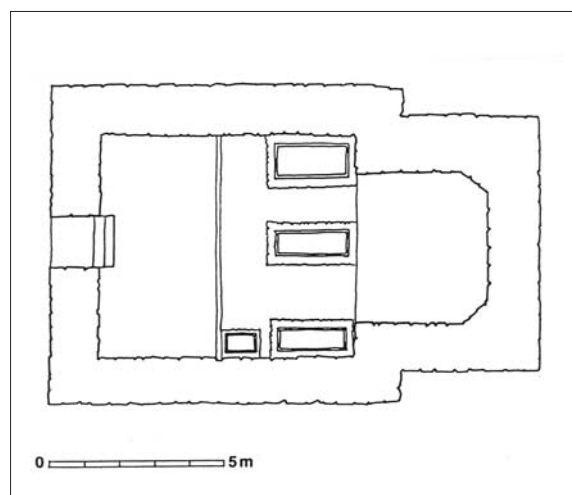

Obr. 60. Umístění hrobů bosenských králů v Bobovaci. Pramen: Čurić s. d., obr. 5.

Hroby valašských vojvodů ze 14. století se našly při výzkumu chrámu ležícího vedle vojvodského dvorce v Argeș na území dnešního Rumunska. Například vojvoda Vladislav I. Vlaicu byl roku 1377 pohřben ve slavnostním šatě s honosným opaskem (obr. 61).

Rakouští Babenbergové byli pohřbíváni v klášteřích v Melku, Lilienfeldu a v Heiligenkreuzu. V Melku se podařilo v hromadném hrobě, do něhož byly



Obr. 61. Hrob vojvody Vladislava I. Vlaicu z roku 1377 objevený v Argeș (Rumunsko). Patrný je honosný oděv zemřelého se zdobeným opaskem (dole). Pramen: Constantinescu 1984, obr. 15, 50.

ostatky umístěny roku 1735, identifikovat ostatky jak markrabího Adalberta (1018–1055), tak i Arnošta I. Statečného (1055–1075) a dalších členů jejich rodin. V Lilienfeldu byla identifikována kostra Leopolda VI. (1198–1230), kostra Markéty Babenberské, jejíž nepřítel šťastné manželství s českým králem Přemyslem Otakarem II., ukončené rozvodem roku 1261, je obecně známo. V kapitulní síni cisterciáckého opatství Heiligenkreuz (Rakousko) se dochovaly panovnícké náhrobníky položené v podlaze (obr. 62). Jen náhrobek posledního babenberského vévody Fridricha II., který zemřel roku 1246, je zhotoven jako tumba s gisantem. Někteří Babenbergové byli původně pohřbeni v Klosterneuburgu a na dnešní místo se dostali dodatečně. Teprve koncem 13. století bylo pohřebiště jednotně upraveno. Je zde patrná snaha po zvýraznění dynastické linie, snaha která v témže století vedla francouzského krále k úpravě královského pohřebiště v Saint-Denis u Paříže a ve 14. století Karla IV. k úpravě hrobů Přemyslovců v pražské Svatovítské katedrále.

Na lednickém ostrově v Polsku (Legnica), kam se klade i nejstarší polské biskupské sídlo z druhé poloviny 10. století, byly v kostelní lodi objeveny dva prázdné hroby významných osob a také v přístavcích na severní straně byli pohřbeni čtyři jedinci. Podle srovnání s dalšími hroby z Moravy, Čech, ale i západní Evropy se jednalo o hroby společenské špičky. Polští panovníci Měšek I. (992) a Boleslav I. Chrabrý (1025) byli pohřbeni v ose lodi poznaňské katedrály – v tomto místě se však našly jen poničené základy jejich hrobek, z nichž byly exhumovány kosterní ostatky. Měškova manželka Přemyslovna Doubravka zemřela roku 977, podle zpráv byla pohřbena v Hnězdně (Gniezno, Polsko), ale její hrob se dosud nenašel. Hroby dalších pol-

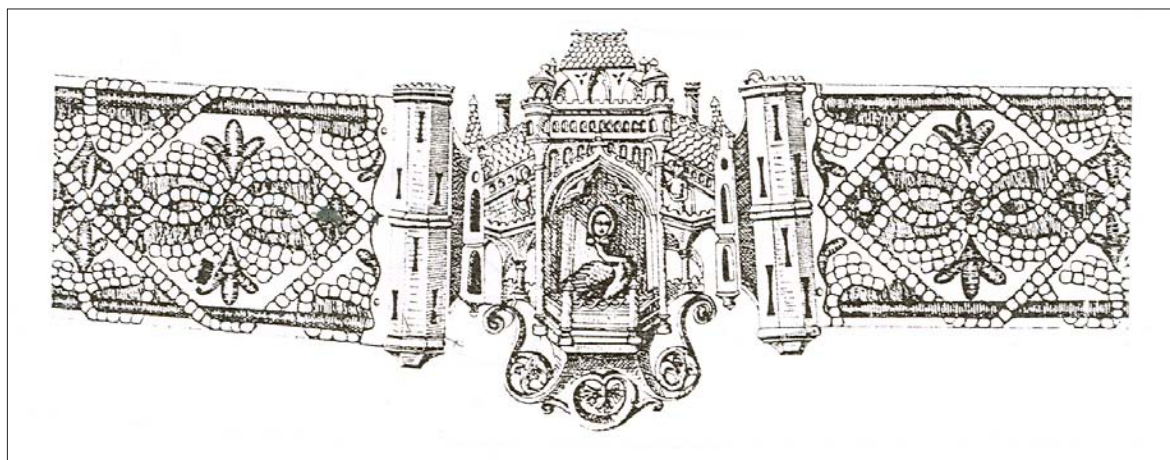

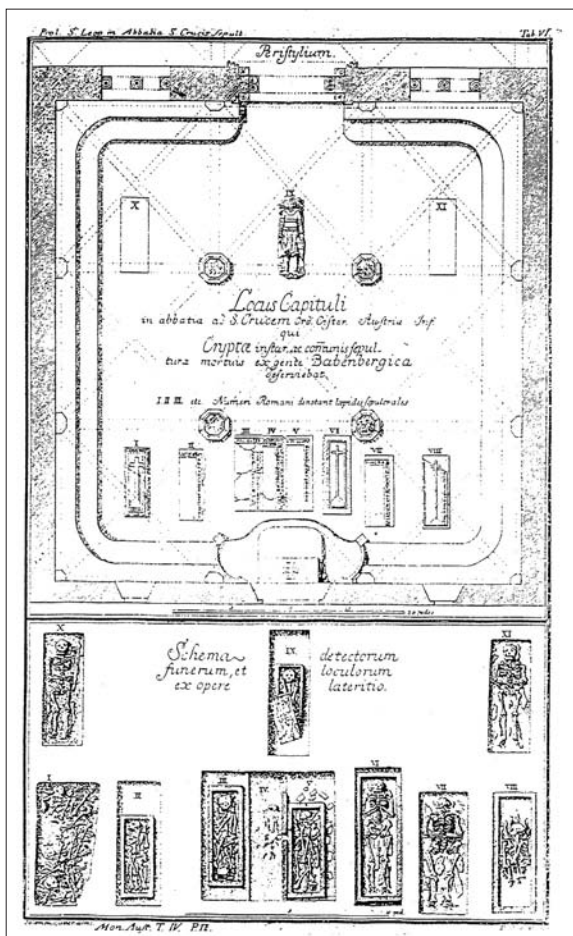

Obr. 62. Hroby Babenbergů v klášteře Heiligenkreuz (Rakousko) podle rytiny z roku 1772. Pramen: Weiss-Krejci 2001, obr. 3.

ských Piastovců, většinou neidentifikovatelné, ležely na dalších místech, především v Płocku. Mezi lebkami byla i jedna s patologickou deformací čelisti způsobující asymetrii obličeje; podle toho se zdá, že patřila knížeti Boleslavu III. Křivoústému (1102–1139). Piastovci vládoucí ve Vratislavi (Wrocław, Polsko) a Opolí (Opole, Polsko) nechali si jako pohřební místo vybudovat mauzoleum u tamních klášterů. Lokalizace hrobů nejstarších polských panovníků není však bez problémů, protože první písemné zprávy jsou až ze 14. století. Pohřebiště polských panovníků se nacházelo i na krakovském Wawelu, kde došlo k průzkumu některých hrobů. Hrob krále Kazimíra III. Velikého (zemřel v roce 1370) byl otevřen již roku 1869. Zjistilo se, že král byl pohřben nad podlahou v tumbě sestavené z pěti pískovcových ploten. Rakev spočívající na dvou příčných železných prutech obsahovala měděnou pozlacenou pohřební korunu, stříbrné pozlacené žezlo, stříbrné pozlacené jablko, měděné pozlacené

ostruhy, zlatý prsten s ametystem a deset stříbrných knoflíků.

Zvláštní péče se dostalo hrobu sv. Jadwigy, dcery Ludvíka Velikého, provdané za Jagilla, litevského vládce, za jehož panování přijala Litva křesťanství. Královna zemřela roku 1399 ve věku 25 let na poporodní komplikace způsobené úzkou pávní, které byly příčinou i smrti dítěte. Archeologickým výzkumem provedeným pod církevním dohledem roku 1949 se podařilo zjistit, že královna byla pohřbena v hrobce pro jednu osobu o velikosti 2,4x1,1x1,5 m, v níž rakev spočívala na železných tyčích zapuštěných do stěn. K výbavě hrobu patřilo dřevěné žezlo, říšské jablko s křížem a u hlavy pozlacené kříže, které jsou asi zbytkem pohřební koruny. Kromě toho se našly zbytky textilu a olovených pečeti papeže Bonifáce IX., potvrzujících listiny s odpustky pro královnu, takže měly být jejím „pasem pro cestu do nebes“.

V letech 1972 až 1973 byl v pohřební kapli sv. Kříže, založené v třetí čtvrtině 15. století na krakovském Wawelu (Polsko), prozkoumán hrob Kazimíra Jagellonského z roku 1492. Jeho tělo leželo v hrobce pro jednu osobu na půdorysu 3x1,2 m zaklenuté cihlami. Na třech příčných železných tyčích spočívala rakev vydlabaná ze stromu a okovaná železnými pláty. Kromě zbytků textilu se našly pozůstatky pohřební koruny, říšského jablka, žezla, meče a zlatý prsten s tyrkysovým očkem.

Zdá se, že pohřby panovníků ve vyzděných hrobkách pro jednu osobu s železným roštem, na nějž teprve uložili rakev, jsou charakteristické pro 14., 15. a počátek 16. století, protože jsou známy nejen z Polska, ale i z Moravy, kde takto v Brně pohřbili markrabího Jošta, a také z Mündenu (Niedersachsen, Německo), kde do podobné hrobky v chrámu sv. Blasi pohřbili počátkem 16. století vévodu Wilhelma Mladšího s manželkou.

Pohřební ritus vládnoucích přemyslovských knížat a králů pohřbených na Pražském hradě je v poslední době vyčerpávajícím způsobem popsán v pracích Emanuela Vlčka (1993/1994, 1997, 2000, 2000a), Marie Bláhové (1997), Michala Lutovského a Mileny Bravermanové (2001). Pozoruhodné je, že v hrobech Přemyslovců z 10. a 11. století se ještě nacházejí zvířecí kosti i vaječné skořápky svědčící o reminiscenci starších pohřebních obřadů. Teprve od konce 12. století informují písemné prameny o větší okázalosti při pohřbech panovníků.

Hrob objevený před oltářem v kapli přiléhající

k severní straně baziliky kláštera teplických benediktinek v severních Čechách a zakrytý pískovcovým náhrobníkem zdobeným křížem se někdy považuje za hrob zakladatelky tohoto kláštera – Judity, manželky Vladislava II., vládnoucího v letech 1140 až 1172. Vzhledem k tomu, že v kapli mohla být pochována i představená kláštera, je příslušnost hrobu ne zcela prokazatelná; ostatně zakladatelce by spíše náleželo místo na ose přímo v chrámové lodi.

Hroby knížat a členů jejich rodin byly opatřovány nápisy. O náhrobním nápisu kněžny Emmy, zemřelé roku 1006, víme z Kosmovy kroniky. Kronikář jej, jak píše, buď sám viděl, nebo se pamatuje, že jej viděl zapsán. Text latinského nápisu v překladu zní: „*Hemma tu leží, hle, pouhý prach, jež byla jak gemma. Pane – tak prosím tě, rci – milostiv duši té buď*“ (Kosmas 1949, s. 67). Formulace Kosmovy zprávy by nasvědčovala tomu, že nápis ani hrob nebyly přímo na Pražském hradě.

Příkladem královského mauzolea může být chrám sv. Salvátora v areálu kláštera na Františku v Praze vybudovaný přičiněním sv. Anežky po smrti krále

Václava I. roku 1253 (obr. 63). Pod jižní polovinou polygonálního závěru kostela se našla prostora interpretovaná jako hrobka zaklenutá valenou klenbou, do níž se vstupovalo po pěti stupních při jižní obvodní zdi. Stěny byly hladce omítnuty a podlahu tvořila dlažba z pálených dlaždic. Vzhledem k pozdějším úpravám se zde nenašly žádné pozůstatky po pohřbech a interpretace mauzolea není tedy zcela jistá.

Pohřeb panovníka byl státní záležitostí a osobní přání nebývalo vždy respektováno. Podle *Zbraslavské kroniky* král Václav II. si v rozhovoru s opatem zbraslavského kláštera přál: „*(...) až odejdu z tohoto světa, abys mě oděš do kukly konvrše řádu cisterciáckého a prostě mě uložil na místě, kde se pochovávají mniši nebo konvršové, anebo, což se mě více líbí, pod nějakým okapem na místě nejvšednějším v mém klášteře na Zbraslavi*“ (Zbraslavská kronika 1976, s. 129). V této souvislosti není bez zajímavosti, že již roku 996 si normanský vévoda Richard I. z důvodů pokory a pokání přál být pochován u dveří pod okapem. Nakonec však byl král, jak svědčí zpráva v téže kronice, pohřben sice ve zbraslavském klášteře, ale jinak: „*A když už bylo tělo*

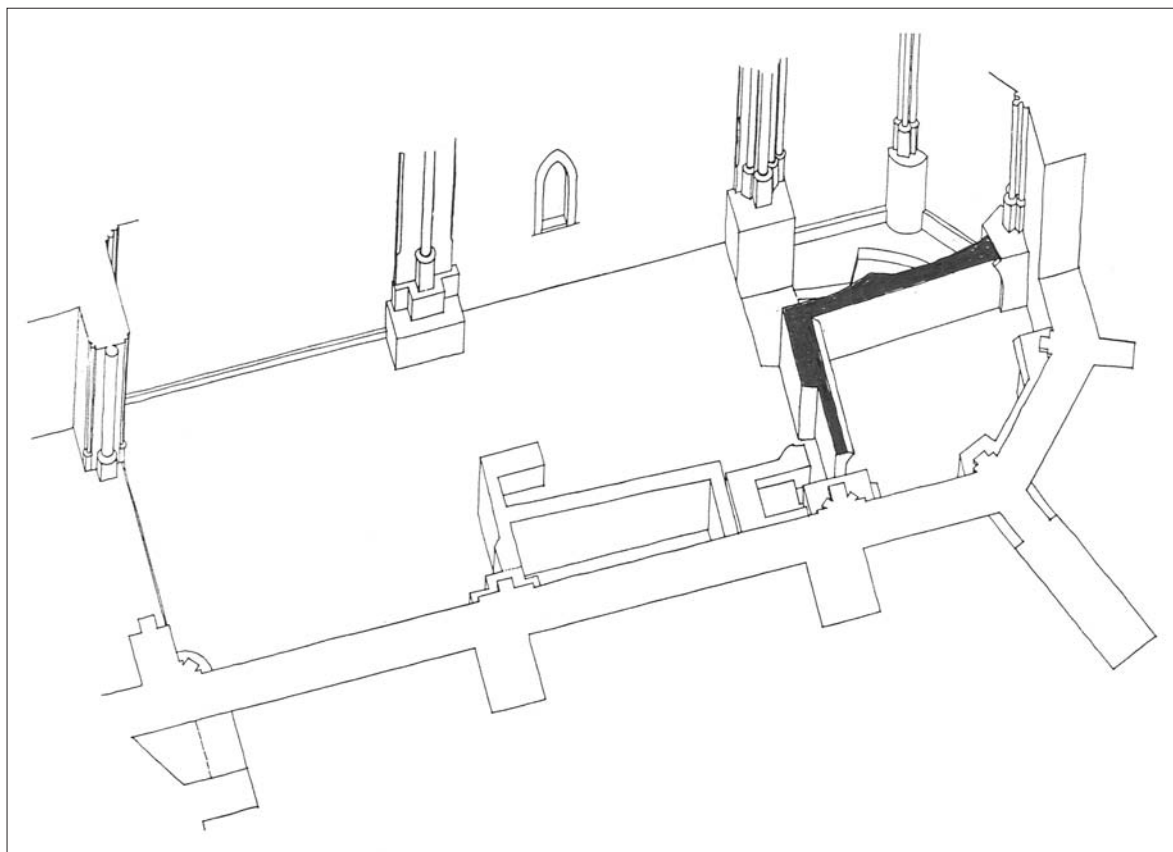

Obr. 63. Svatyně Salvátora v areálu kláštera na Františku v Praze z doby po roce 1253. V jižní části presbytáře se nachází prostor interpretovaný jako hrobka Přemyslůvců. Pramen: Soukupová 1989, obr. 158.

královo s pozlacenou korunou, žezlem, jablkem a se vši ozdobou vznešených rouch, náramků, prstenů a výzdobou královské nádhery položeno do hrobky, která stojí uprostřed svatyně, nastal velký nářek lidí“ (Zbraslavská kronika 1976, s. 138). Nad hrobem byla tumba, jejíž krycí deska nesla sochařsky provedenou postavou krále.

Panovníci a příslušníci jejich rodin bývali tedy pohřbíváni do vyzděných hrobek pro jednu osobu, zpravidla (jako v případě Přemysla Otakara II.) s insigniemi. Pražský hrob tohoto krále, původně pohřbeného ve Znojmě, byl vybaven stříbrnou korunou, žezlem, jablkem a olovenou destičkou z roku 1377. Podobně byl roku 1307 vybaven i hrob Rudolfa I. (obr. 64).

Panovnické insignie mohly posloužit i při rekviem za zemřelého panovníka, jak se to stalo po smrti Albrechta Rakouského, který zemřel 27. října 1437 v Uhrách. Pražští „(...) purgmistrové a konšelé dělali službu králi Albrechtovi v kostele Matky Božie před Týnem, vloživše korunu, sceptum a jablko na máry a držíce meč podle nich“ (Staré letopisy české z rukopisu křížovnického 1959, s. 156).

Při zřizování hrobů členů panovnické rodiny se zohledňovalo společenské a rodinné postavení zemřelých. Ve francouzském klášteře Fontevrault bylo pohřbeno šest příslušníků královské rodiny Plantagenetů a to tak, že děti spočinuly u nohou rodičů a tak hrob známého krále Richarda Lví Srdce byl umístěn u nohou Jindřicha II. a jeho manželky Eleonory Akvitánské. Podobně tomu bylo i ve zbraslavském klášterním kostele v Čechách. Když 20. dubna 1319 zemřel druhorozený syn Jana Lucemburského a Elišky Přemyslovny, pohřbili jej v kostele zbraslavského kláštera spolu s Janem a Jitkou, dětmi Václava II., přenesenými sem z kaple sv. Jakuba. Jestliže například děti pohřbili u nohou zakladatelových, pak syn – král Václav III. byl po přenesení z Olomouce „(...) vedle hrobu svého otce po straně pochován“ (Zbraslavská kronika 1976, s. 354).

Teprve Karel IV. nechal při velké přestavbě chrámu sv. Víta přemístit některé hroby panovníků a členů jejich rodin (obr. 65) a zbudovat v presbytáři velkou královskou dvoukomorovou hrobku přístupnou z kostelní lodi. Pohřbívalo se do ní od roku 1378 do roku 1576. V letech 1564 až 1589 byla zbudována nová hrobka, v níž jsou rakve umístěny dodnes a původní panovnická hrobka sloužila k pohřbívání prelátů až do konce 18. století. Při translaci roku 1373 byly

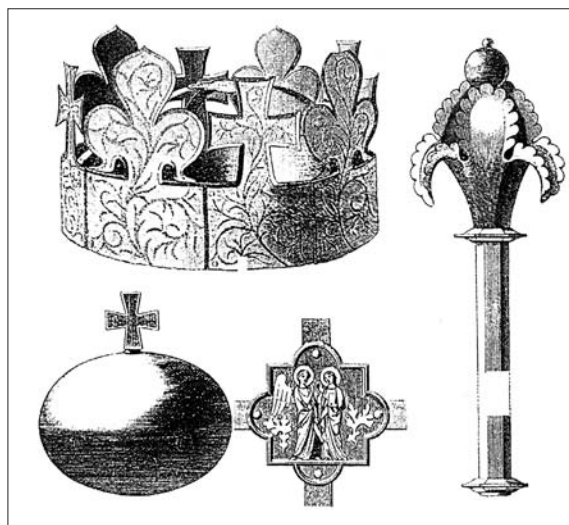

Obr. 64. Královské insignie z pozlaceného stříbra nalezené roku 1870 v hrobě Rudolfa I., jenž zemřel 3. června 1307 a byl pohřben v katedrále sv. Víta v Praze. Pramen: Vlček 2000, s. 69.

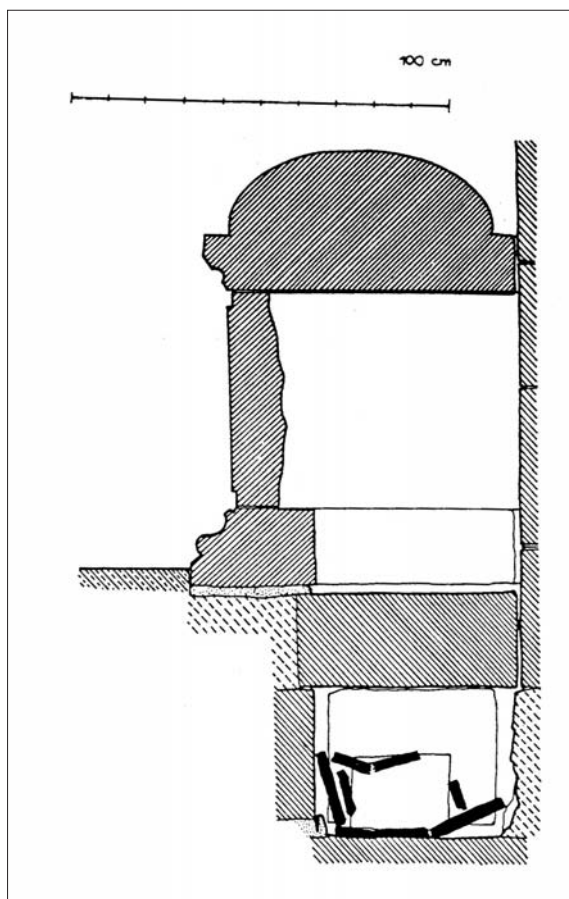

Obr. 65. Tumba nad hrobkou s druhotně přemístěnými pozůstatky knížete Spytihněva II. v chrámu sv. Víta v Praze. Pramen: Frolík et al. 1988, obr. 4.

hroby označeny identifikační destičkou, která ovšem nevylučuje možnou záměnu ostatků.

Průběh pohřbu císaře Karla IV. je dobře popsán; obřady zřejmě probíhaly podle podrobného scénáře, v němž se pamatovalo na dlouhé putování po pražských kostelích, jednotnou černě oblečení, 564 světlo-nošů, 26 koní s jezdci, uložení do nové hrobky, náhrobek a propracovanou symboliku. Pohřební výbavu sestávající z dřevěné žlutě natřené koruny, meče a obřadního roucha se podařilo částečně rekonstruovat. Při pohřbu panovníků, stejně jako Karla IV., tak i uherského krále Karla Roberta, měli černě vystrojení koně a jezdci představovat zemřelého panovníka.

V některých případech mohla být cesta králova těla do hrobky velmi komplikovaná a trvat dlouho, jako například u Václava IV., který zemřel 16. srpna 1419 na Novém Hradě u Kundratic. Jeho tělo nechala královna Žofie převézt do Prahy, nabalzamovat a 18. srpna vystavit ve vyšehradském chrámu. Vzhledem k nepokojům v Praze bylo tělo v noci z 20. na 21. srpna tajně převezeno do dómu na Pražském hradě a v noci 12. září přemístěno (opět tajně) lodí do zbraslavského kláštera, kde si Václav IV. přál být pochován. Zde také krále bez slavností pohřbili. Za rok po pohřbu, 10. srpna roku 1420, vydrancovaly ozbrojenci vedení tábořským knězem Václavem Korandou zbraslavský klášter a při té příležitosti prý mrtvolu krále Václava IV. vytáhli z rakve, položili v kostele na oltář a ověnčili ji senem. Poté, údajně se slovy „*Však kdyžs živ byl, rád jsi s námi popíjel*“, lili do úst mrtvolu pivo. Nakonec se opuštěné královy mrtvolu ujal rybář Moucha a pochoval ji tajně na své zahradě pod opukovou desku. Rozbor textů kronik písařích o hanobení královy mrtvolu provedený Františkem Šmahelem však ukázal, že se jedná až o pozdější úpravu zprávy. Teprve po částečném uklidnění situace byla shánka po zemřelém králi. Na základě informace rybáře Mouchy tělo vyzvedli a převezli na Vyšehrad a odtud 25. července 1424 se slavnostním průvodem na Pražský hrad, kde bylo uloženo do hrobky českých králů.

Zikmund, další syn císaře Karla IV. a bratr krále Václava IV., vyslovil již v testamentu z roku 1406 přání být pohřben ve Velkém Varadině (Nagyvárad, dnes Oradea v Rumunsku) po boku sv. Ladislava (1077–1095), což se mu také po smrti roku 1437 vyplnilo. Při otevření hrobu roku 1755 se našla stříbrná pozlacená koruna, stříbrné pozlacené říšské jablko a insignie Dračího řádu založeného roku 1408 samotným Zikmundem.

Podrobně je současníkem popsán pohřeb krále Ladislava Pohrobka, zemřelého v Praze roku 1457. Po vystavení mrtvolu doprovodilo ji velké procesí, v němž nechybělo ani deset koní přikrytých černým sukmem, až na Pražský hrad, kde vznikl spor o to, zda koně mohou do kostela, což se nakonec stalo. „*A pak po těch mšách královu pečeť a majestát zlámali jsú a zrušili. Meče dlúho nemohli zlomiti, kterýž meč nesli před králem mrtvým ostrý, doluov jsú jej sklopili koncem k zemi, jablko také a berlu sceptrum jsú zlámali, zrušili, a dokonce vsecky ty věci zkazili*“ (Staré letopisy české z rukopisu křížovnického 1959, s. 225).

Moravská údělná přemyslovská knížata si pro svůj pohřeb vybudovala klášterní instituce na Hradisku u Olomouce a v Třebíči. Do jisté míry jsme informováni o osudech hrobů na Hradisku prodávajících složité peripetie. Byli zde pohřbeni jak zakladatelé Ota (1078), s manželkou Eufémií (1111), tak i jejich vnuk Ota III. (1160), s manželkou Durancií, která zemřela po roce 1160 a nakonec i pravnukové Vladimír a Břetislav, kteří zemřeli před rokem 1201. O původní úpravě jejich hrobů nejsme informováni, ale za husitských válek byly ostatky zemřelých přeneseny do Olomouce, odkud se po uklidnění poměrů vrátily do kaple sv. Kříže při konventním kostele. Teprve za třicetileté války Švédové zničili pohřebiště natolik, že při obnově nebylo již možno identifikovat jednotlivé zemřelé. Nalezené kosterní ostatky byly uloženy do společné rakve na nově upraveném pohřebním místě.

Moravští Lucemburkové bývali pohřbíváni, pokud víme, ještě v samostatných hrobkách: Prokop v kartuziánském klášteře v Králově Poli u Brna a Jošt v augustiniánském klášterním kostele sv. Tomáše v Brně (obr. 66).

Pokud panovník zemřel v cizině, byla snaha jeho pozůstatky přivést domů. O tomto zvyku psal již řecký historik Plútarchos zmiňující se o pohřebním ritu spartských králů nebo Héródianos písařící o konci života císaře Septimia Severa. Podobně mrtvolu dánského krále Svena I., který zemřel v Anglii roku 1014, převezli do vlasti. V jiných případech se do vlasti vrátily jen kosti zemřelého. O pohřbu císaře Lothara III. byla již zmínka. V kapitulní síni cisterciáckého kláštera Heiligenkreuz (Rakousko), v hrobce označené nově číslem VIII byly pohřbeny i kosti babenberského vévody Fridricha I., který zemřel na křížové výpravě roku 1198. Když roku 1190 zahynul na křížové výpravě císař Friedrich I. Barbarossa, jeho mrtvolu uvařili, maso pohřbili v Antiochii a kosti v Tyru. Také z těla

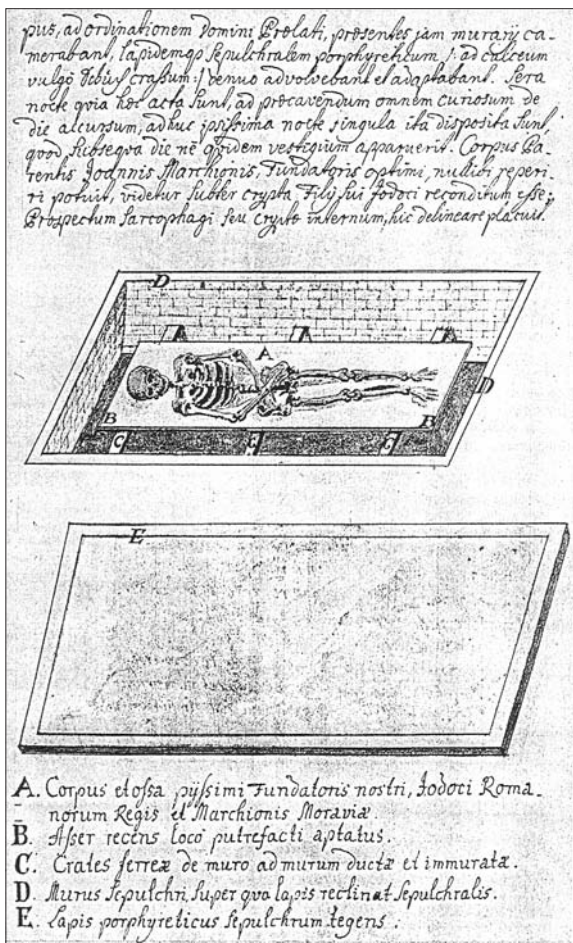

Obr. 66. Kresebná dokumentace hrobu markrabího Jošta (zemřel roku 1411) v chrámu sv. Tomáše v Brně (Morava). Pramen: Vlček 2000, obr. II/127.

knížete Konráda Oty Znojemského, který zemřel při obléhání Neapole roku 1191, dopravili do Prahy jen kosti. Při výzkumu knížecího pohřebiště ve svatojiřské bazilice na Pražském hradě se v hrobu označeném číslem 92 našly kosterní ostatky jedince, které byly před pohřbem rozsekány. Způsob pohřbení by mohl souviset právě s Konrádem Otou, ale jindy se uvažuje o ostatcích knížete Jaromíra zemřelého roku 1034 či Boleslava III. S přemístěním kosterních ostatků může souviset i středomořský dřevěný cestovní kufr, potažený jemnou kůží a pobitý hřebíčky, datovaný do sklonku 12. století. Zvyklosti vaření mrtvolky kvůli odstranění měkkých tkání a přenesení kostí byly tedy dosti časté až do doby, než je papež Bonifác VIII. roku 1299 a znovu roku 1300 zakázal, ale přesto podobným způsobem ještě roku 1313 naložili s mrtvolu císaře Jindřicha VII.

Jsou známy i případy druhotného pohřbu koster-

ních ostatků panovníka. Ostatky moravského markrabě Vladislava Jindřicha, zemřelého roku 1222, byly zřejmě druhotně pohřbeny ve výklenkové hrobce ambitu velehradského kláštera, na jehož založení se podílel.

Zvláště v 15. a 16. století se i v panovníckých pohřbech projevuje vedle oficiální reprezentativní stránky i demonstrace pokory a opovrhování tělem, které se zvláště projevilo na náhrobcích zdůrazňující tyto dvě stránky panovníkovy existence. Jako by tyto náhrobky byly ilustrací k Žalmu (49, 17–18):

„Jen se neboj, bohatne-li někdo
a množí-li slávu svého domu,
zemře, nic nevezme s sebou,
jeho sláva za ním nesestoupí.“

Literatura: Bock 1867, Bóna 1991, Borgolte 2000, Bravermanová 2001, 2005, Bravermanová – Lutovský 2001, Burian 1980, Constantinescu 1984, Csukovitsová 2005, Čumlivski 2004, Čurčić s. d., Dąbrowska 1997b, Duby 1999, 2002, Dvořák 1998, Dvořáková 2003, Effenberger 1999, Ehlers 1990, Ehrentraut 1952, Erlande-Brandenburg 1986, Foltýn – Maříková-Kubková 2005, Froissart 1977, Frolík 1992, Frolík – Boháčová – Žegklitz 1988, Frolík et al. 2000, Galuška 1996, 1996a, Gąsiorowski 1989–1990, Gierlich 1989–1990, Görich 2000, Grenz 1973, Hägermann 2000, Hašek – Tomešek – Unger 2003, Hejna 1956, Hiebel – Müller 2000, Holl 2000, Hutai 1999, Jungwirth 1977, Jungwirth – Winkler 1979, Kahsnitz 1992, Kara – Kurnatowska 2000, Klanica 1993, Koch 1976, Kolmer 1997, Kosmas 1949, Kralovánszky 1989, Kramp 2000, Kupka 1996, Lauke – Lauke 1996, Le Goff 1998, Loskotová 1999, Makarov 1992, Maráz 2002, Meier 2002, 2002a, Mende 1994, Mola 1994, Müller-Wille 1996, Nechutová 1992, Nestor 1954, Ochsner-Keller 2002, Plútarchos 1967, Pojzl 1990, Profantová 2001, Rötting 1985, Schleifring-Koch 1988, Staré letopisy české z rukopisu křížovnického 1959, Schulze-Dörrlamm 1992a, 1993, Sláma 1999, Sommer 2000, Soukupová 1985, 1989, Spěváček 1986, Staré letopisy 1959, Šmahel 1993, 2002, Šolle 1959, Štajnochr 2001, Świech 1990, Tomková ad. 2004, Verberk 1948, Vlček 1993/1994, 1997, 2000, 2000a, Weiss-Krejci 2001, Zbraslavská kronika 1976, Zoll-Adamikowa 1991.

3.1.1.4. Křesťanští panovníci v 16. až 18. století

Výrazným příkladem využití sepulkrální architektury k reprezentaci panovnické rodiny Habsburků je mauzoleum císaře Maxmiliána I. (1486–1519) v kostele v Innsbrucku (Rakousko) zbudované na počátku 16. století. Kolem monumentální tumby, v níž císař nikdy nebyl pohřben, se nacházejí bronzové sochy skutečných i fiktivních císařových předků. Hlavním pohřebním místem Habsburků byla hrobka v kapucínském klášteře ve Vídni, do níž byla pohřbena i císařovna Zita, přičemž její manžel, poslední rakousko-uherský císař Karel I. zesnulý ve vyhnanství roku 1922, je pohřben na Madeiře v hrobce situované do kaple kostela v městečku Monte. Ve vídeňské kapucínské hrobce je také pohřben císař Josef II. (1765-1790), jehož prostě vyhlížející rakev ostře kontrastující s monumentálním náhrobkem jeho matky císařovny Marie Terezie je znamením nové epochy pohřebního ritu.

Z pražské katedrály sv. Víta známe několik případů pohřbů členů císařské rodiny z 16. a 17. století. Nejdříve zde byla pohřbena roku 1547 Anna Jagellonská, uložená po obřadech do původní královské hrobky. Na stejné místo uložili roku 1564 i jejího manžela císaře Ferdinanda I. a roku 1576 jejich syna Maxmiliána II. Pro tyto tři osoby byla dodatečně zbudována hrobka s velikou tumbou, jejíž provedení svěřili nizozemskému sochaři Alexandru Colinovi, který práci dokončil roku 1589. Ne zcela přesně se toto dílo označuje jako Colinovo mauzoleum. Roku 1974 došlo k otevření a kompletnímu prozkoumání celého obsahu, které je podrobně popsáno v díle Emanuela Vlčka (2000). Další členové císařské rodiny byli pohřbeni do nové královské hrobky. Sem byla přenesena i rakev dvanáctileté arcivévodkyně Eleonory a rakev císaře Rudolfa II. (zemřel roku 1612). Tím byly renesanční pohřby panovnické rodiny v pražské katedrále uzavřeny. Za zmínku snad ještě stojí, že ještě roku 1804 sem byla pohřbena arcivévodkyně Marie Amálie, dcera císařovny Marie Terezie. Pro výstavbu pohřbených je charakteristický módní renesanční oděv, šperky, krucifix a růženec v hrobě Anny Jagellonské a řád zlatého rouna, křížek s korpusem a meč v hrobě Maxmiliána II. Použity byly dřevěné rakve vložené do rakví cínových. Některé vnitřnosti byly umístěny ve zvláštních viscerálních nádobách.

Součástí pohřebních obřadů byla *castra doloris* budovaná nejen nad rakví se zemřelým panovníkem,

ale i v dalších městech. Tyto stavby vybavené skelety, alegorickými sochami, portrétem zesnulého a efektním osvětlením zůstávaly stát celé týdny i měsíce (obr. 67).

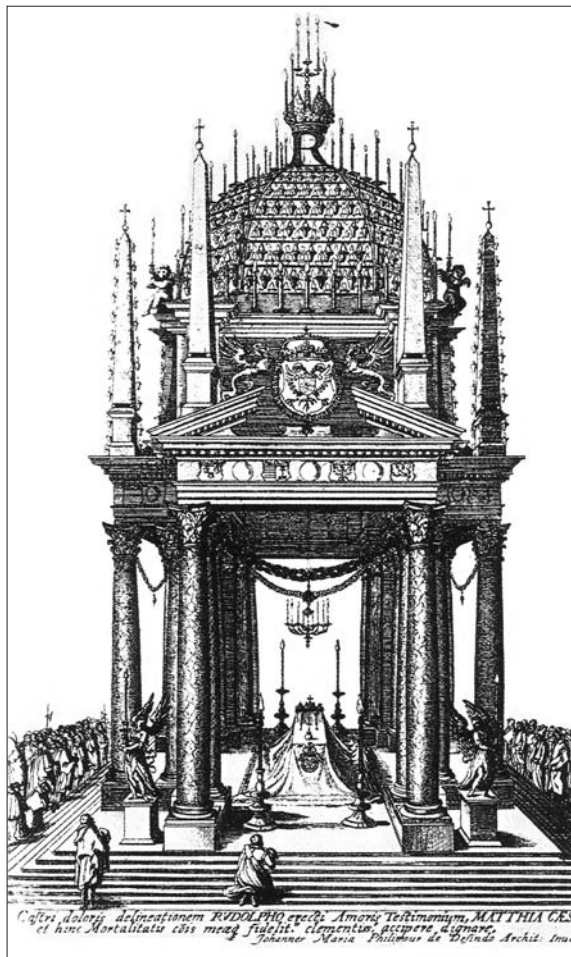

Obr. 67. Castrum doloris nad katafalkem Rudolfa II. zemřelého 20. ledna 1612 v Praze. Pramen: Helfertová 1974, obr. 1

Důležitým místem pohřbu ruských panovníků je Archangelskij sobor (chrám Archanděla Michaela) moskevského Kremlu, kde se nachází 44 náhrobků. Zvláštní pozornosti se dostalo hrobům careviče Ivana, který zemřel roku 1582, cara Ivana IV. Hrozného a cara Fedora Ivanoviče, zemřelého roku 1598. Všichni tři byli pohřbeni v kamenných sarkofázích zakrytých kamennou plotnou. Nad hroby stojí cihlové tumby, které na počátku 20. století byly překryty měděnými schránkami (obr. 68). Ve všech třech sarkofázích se našly skleněné nádoby, z nichž dvě pocházejí z Prahy (obr. 69). V těchto nádobách býval olej s vínem, kterým se žehnalo při pohřbu.

Vliv zednářství a osvícenství lze zřejmě spatřovat

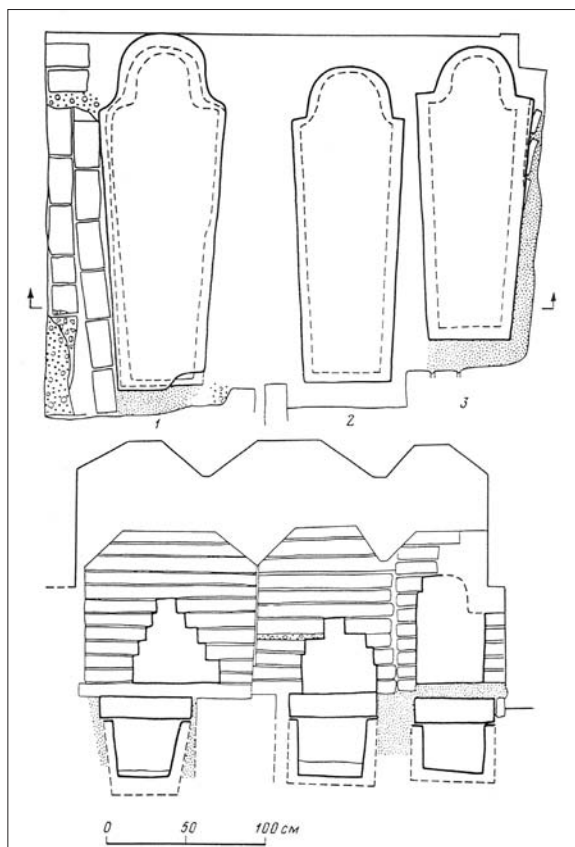

Obr. 68. Hrobky se sarkofágy a tumbky nad hroby ruských carů v moskevském Kremlu. 1 – car Ivan IV. Vasilevič, Hrozný, 2 – carevič Ivan, 3 – car Fedor. Pramen: Panova 1984, obr. 2.

v přání pruského krále Bedřicha II. (1712–1786), který si přál být pohřben u svého postupimského (Potsdam v Německu) zámku Sanssouci v bramborovém poli bez pomníku, ale spolu se svými italskými chrtly. Vzhledem k významu panovnického pohřbu se tak nestalo a krále pohřbili do královské hrobky; teprve v roce 1993 byl pohřben v zahradě u svých chrtů a místo je označeno jednoduchou kamennou deskou. *Literatura:* Bravermanová – Lutovský 2001, Helfertová 1974, Kučkin 1967, Panova 1984, vř 2005, Vlček 2000.

3.1.1.5. Vyústění pohřebního ritu panovníků v 19. a 20. století

Odstranění či marginalizace monarchií v Evropě našly svůj výraz i v pohřebním ritu. Na jedné straně monarchové i po ztrátě politické moci jsou pohřbíváni tradičně jako symboly kontinuity státu. Například do kapucínské hrobky ke svým předchůdcům byla pohřbena i poslední rakousko-uherská císařov-

na Zita, zatímco její manžel byl pohřben ve vyhnanství. Pohřební ritus nových představitelů republik však navázal do jisté míry na zvyky spojené s pohřby panovníků. Pohřeb se i nadále stává demonstrací kontinuity moci představované vojenskými poctami (státní smutek, vojenský doprovod, rakev na lafetě děla) i výjimečností uložení ostatků. Pokud ovšem představitel státu zemře mimo svoji funkci bývá pohřbíván občanským způsobem. Zvláštní a na evropskou tradici nenavazující se staly pohřby komunistických vůdců 20. století ve státech kde se zmocnili vlády. Pro mocenské špičky jako byli Vladimír Iljič Lenin (zemřel 1924), Georgi Dimitrov (zemřel 1949) či Klement Gottwald (zemřel 1953) se budovala zvláštní mauzolea, do nichž ukládali nabalzamovaná těla. Pro nižší funkcionáře se vytvářela zvláštní pohřebiště – jako u kremelské zdi v Moskvě, nebo zvláštní oddělení na hřbitovech. Po změně politických poměrů však nastávají, podobně jako v předchozích epochách, problémy jak s těmito symboly minulého režimu naložit.

3.1.2. Velmoži

Pohřby sociální vrstvy charakterizované vedoucí úlohou ve společnosti danou hospodářským vlivem, původem a vojenstvím se od 1. století n. l. projevují určitými zvláštnostmi zachytitelnými v archeologických pramenech. Někdy jsme na rozpacích, zda některé hroby zařadit do skupiny velmožů nebo již do sociální skupiny panovníků. Podobně jako u panovníků pozorujeme v pohřebním ritu snahu uložit zemřelého do zvláštního dutého ohraničeného prostoru, to je do hrobové komory nebo hrobky, v křesťanské době vázané na chrám, případně klášter. Uložení ostatků zemřelého do ohraničeného prostoru se tedy stalo výrazem vyššího sociálního postavení rodiny, lišící se od ostatního obyvatelstva pohřbívajícího do země. Také u pohřebního ritu velmožů hrály důležitou roli insignie moci, které se zvláště v raných dobách objevují v hrobech.

3.1.2.1. Pohřby velmožů v 1. až 7. století

V antickém Římě některé šlechtické rodiny, například Scipionové, oproti převažujícímu žárovému ritu, zůstávali u pohřbívání nespálených těl a pohřbívali již v dobách republiky v sarkofázích. Jinak pohřební ritus římské šlechty se od ostatních odlišoval větší náklad-



Obr. 69. Nádoby z hrobů careviče Ivana (1), cara Fedora (2) a cara Ivana IV. (3). Nádoby 1 a 3 pocházejí z Prahy. Pramen: Panova 1984, obr. 6.

ností obřadů a bohatšími náhrobky. Jako příklad může sloužit mauzoleum římské matrony a manželky Marca Crassa, Caecilie Metelly, situované u Via Appia a postavené krátce po roce 50 př. n. l. Nad čtvercovou základnou, původně obloženou mramorem, se zvedá válcovitá nadstavba o průměru takřka 30 m obložená travertinovými deskami. Mezi vnitřními prostory je i hrobová komora umístěná pod úroveň terénu. Toto mauzoleum se dobře dochovalo díky tomu, že ve středověku se z něj stala pevnost s palácem.

Na venkovských statcích si šlechta budovala mauzolea blízko svých sídel – jako například u Boscoreale (Itálie), kde se podařilo odkrýt vilu zničenou výbuchem Vesuvu roku 79. Přílehlé mauzoleum má dvě podlaží, přičemž spodní s 32 loculi sloužilo jako kolumbárium služebnictva a horní k pohřbívání majitelů.

Ve svobodné Germánii, v oblasti od dolního Polabí a Čech až po Skandinávii, se již ve starší době římské (1. až 2. století) objevují pohřby nespálených těl s bohatou výbavou, patřící vládnoucí složce společnosti. Podle naleziště v Pomořanech u Lübsowa (dnes

Lubieszewo) se tento typ kostrových hrobů nazývá Lübsowským nebo Lubieszewským typem. Charakterizují jej hroby mužů i žen s převážně nespálenými těly v hrobových komorách obložených dřevem. Tyto hroby tvoří menší skupinky vedle žárových pohřebišť. Typický je velký počet importovaných římských bronzových, stříbrných a skleněných nádob, zlaté, stříbrné a bronzové šperky, zrcadla, hrací kostky a ostruhy. Zbraně v hrobech chybí. Ve 3. až 4. století bohaté hroby nespálených těl patří k tzv. typu Hassleben – Leuna, který je rozšířen od Slovenska až po Dánsko.

V Hassleбену (severně od Erfurtu v Německu) byla objevena skupina 19 kostrových hrobů, z nichž lze uvést například hrob ženy pohřbené v dřevěné komoře v hloubce 3 m a vybavené jehlicemi, sponami, korálky, zlatými a jantarovými přívěsky, náhrdelníkem, skleněnými a bronzovými nádobami, stříbrným talířem a římskými mincemi. V Leuně nedaleko od Halle an der Saale (Německo) bylo objeveno pohřebišťe z první poloviny 4. století s kostrovými hroby obsahujícími četné importy (terra sigillata, skleněné, bronzové a stříbrné nádoby, pozlacené spony, zlaté

prsteny, hřebeny a jehlice). Našly se i stříbrné ostruhy a kopí z téhož kovu. Hrob mladého muže obsahoval i mince z poslední třetiny 3. století.

V Čechách známe velmi bohaté žárové i kostrové hroby z prvních desetiletí našeho letopočtu, které lze přisoudit nejvyšší společenské vrstvě. Některé z těchto hrobů mohou být považovány přímo za hroby bojovníků a družiníků krále Marobuda. Někdy se pohřby s bohatou výbavou beze zbraní považují za projev existence rodové aristokracie a hroby se zbraněmi za odraz nově se rodící vrstvy vojenské nobility. Po zániku Marobudovy říše došlo sice ke zchudnutí, které se projevilo i ve výbavě hrobů, ale i ve 2. století se opět objevují bohaté žárové hroby, někdy vybavené i mečem a zlatým prstenem, stříbrným náramkem a stříbrnými náušnicemi.

Na území dnešního Rakouska se hroby velmožů našly na několika místech. Ve dvou hrobech z 1. století objevených u Mistelbachu se vedle hliněných popelnic se spálenými kostmi našly bronzové nádoby římsko-provinciálního původu, kování štítu, spony, bronzová jehlice a pozůstatky dvou picích rohů. Vedle žárových hrobů se již od 1. století nacházejí hroby kostrové – jako například u Baumgarten an der March, kde se podařilo najít hrob ženy (zemřela ve věku 35 až 45 let) vybavené zrcadlem a opaskem. Jiný bohatě vybavený hrob z 2. století pochází z Neuruppensdorfu. Byl v něm pohřben muž ve věku 45 až 50 let s římsko-provinciálními bronzovými a skleněnými nádobami.

Původem keltská aristokracie sídlící v Pannonii se od 1. století n. l. rychle romanizovala, ale setrvala na tradičních představách o záhrobí, podle nichž se člověk po smrti vypravuje na dalekou cestu, na jejímž konci čeká duši šťastný osud. Na více než sedmdesáti náhrobních reliéfech ze severní Pannonie, z oblasti kde sídlili Boiové a Eraviskové, je znázorněn pohřbený jedoucí na voze, často s koněm a loveckým psem. Od 2. století se do hrobů nejbohatších dostával vůz i s koňmi.

Z Rakouska jsou známy bohatě vypravené hroby datované do přelomu 4. a 5. století, které patří germánské šlechtě stojící ve službách Říma a zajišťující bezpečnost hranic. V hrobě asi čtyřiařicetileté ženy, pohřbené u dnešního Untersiebenbrunn, trpící onemocněním kyčelního kloubu, se našel zlatý náhrdelník, spony, toaletní potřeby a části koňských postrojů pro několik koní. Hrob mladé ženy u Hauskirchen, který byl asi brzy po pohřbu vyloupen, obsahoval kosti dvou koní spolu s postroji. K výbavě patřil velký

kostěný hřeben, hliněné nádoby, tkací mečík a kosti zvířat.

V Salzburgu (Rakousko) u kostela sv. Petra byly objeveny zbytky dvouprostorové stavby měřící na půdorysu 10x7 m, která je interpretována jako hrobová komora velmožského mauzolea, majícího analogie ve Frankfurtu nad Mohanem (Frankfurt am Main, Německo), Churu (Švýcarsko), Poitiers a Biel-Met (Francie), kde jsou podobné stavby datovány do 4. až 7. století.

V Čechách se zřejmě v druhé polovině 5. století formovala šlechtická vrstva zanechávající kostrové pohřby vybavené stříbrnými, pozlacenými i zlatými šperky. Někdy na výjimečné sociální postavení může usuzovat z centrální polohy hrobu, kolem něhož byli pohřbíváni další příslušníci komunity. Rovněž tak i miniaturní zbraně v hrobech chlapců snad ukazují na příslušnost k vrstvě velmožů. Jako problém zůstává rovněž výklad vzájemného poměru mezi bohatostí výbavy hrobu a sociálním postavením zemřelého, protože ne vždy musí bohatství odrážet i sociální postavení.

Na jižní Moravě u Pohořelic, na pohřebišti z přelomu 4. a 5. století, se našel hrob dívky ve věku 5 až 6 let pohřbené do dřevěné hrobové komory (obr. 70). Hrob se dochoval nevylopučený a obsahoval bohatou výbavu (dvě stříbrné a čtyři železné spony, dva bronzové náramky, železný nůž, hřeben, skleněné korálky, stříbrné spirálky, zlomky skleněných nádob, přesleny a keramiku provinciálního původu). Skutečnost, že zemřelá dívka byla pohřbena do hrobové komory, ukazuje na vyšší společenský status její rodiny, který však nedosahoval do vrstvy králů. Také na nedalekém pohřebišti u Smolína se našel bohatý nevylopučený hrob ženy pohřbené v 5. století, vybavený zlatými a bronzovými náušnicemi, závěsky, prstenem, stříbrným náramkem a stříbrnými sponami. Jde zřejmě o velmožský hrob obyvatelstva, které kontrolovalo přechod přes řeku Jihlavu a které bylo vázáno na hunské centrum v Pannonii. Za doklad ovládnutí domácího obyvatelstva cizími nomády se považuje hrob s přezkami, zlatou náušnicí s tlustším středem, džbánem, skleněným pohárem a dalšími předměty objevený u středomoravských Drslavic. Zvláště podle zlaté náušnice a lebky s mongoloidními prvky se zdá, že se jednalo o velmože východního původu.

Od 6. století se na území ovládaném merovejskými panovníky projevuje vzrůstající význam velmožské vrstvy zřizováním separovaných pohřebišť, a to

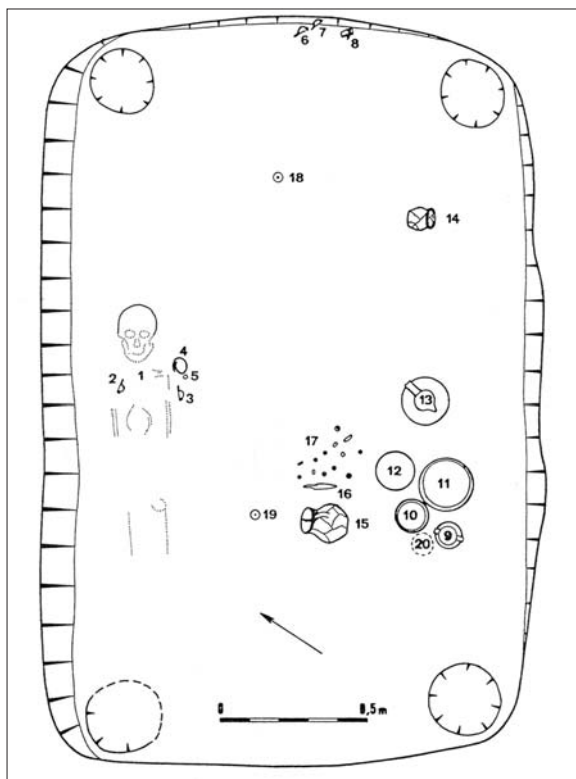

Obr. 70. Hrob pětileté až šestileté dívky ze 4./5. století objevený u Smolína na Moravě. Kulové jamky v rozích nasvědčují existenci hrobové komory, v níž bylo dítě pohřbeno s četnými milodary. Pramen: Čížmář 1997, Abb. 2.

jak plochých, tak i mohylových. Příkladem může být pohřebiště z konce 6. až druhé poloviny 7. století u Geislingu poblíž Řezna (Regensburg v Bavorsku), kde se v západní části vydělil zvláštní areál s hroby vládnoucí, křesťansky orientované vrstvy obyvatel. Hroby privilegovaných se často nacházejí v areálu obklopeném kruhovým příkopem, jako například na pohřebišti z 6. až 7. století v Griesheimu (Německo), kde byl ve vymezeném areálu pohřben muž se zbraněmi ve věku 35 až 45 let. U levé amputované nohy se našla bronzová tulejka, původní součást dřevěné protézy. Tendence k vydělování pohřebišť velmožské vrstvy je patrná i na dalších pohřebištích, avšak končí v 8. století přesunem na kostelní hřbitovy.

Součástí velmožského dvorce ze 7. století objeveného u Lauchheimu (Německo) bylo i pohřebiště se čtyřmi hroby mužů ve věku 15 až 40 let, jedním hrobem starší ženy a jedním hrobem, z něhož byly ostatky bezzbytku exhumovány a patrně přeneseny ke kostelu. V jedné hrobové komoře vyložené dřevem byl pohřben významný muž zemřelý násilnou smrtí. Přestože došlo již v dávné minulosti k vyloupení

hrobu, našlo se v něm ještě mnoho inventáře souvisejícího s výzbrojí, jezdeckými potřebami i oděvem zemřelého. Kromě jiného i byzantská bronzová přezka a křížky z lístkového zlata, jakož i nádoby, které datují celek do sklonku 7. století. Také další hroby přes vyloupení a devastaci svědčí o bohaté výbavě. V hrobě ženy se našla zlatá křížová spona, přívěsek ze zlaté langobardské mince a zlaté náušnice. V dalších mužských hrobech se našly zbytky výbroje, křížků z lístkového zlata i dřevěné vyřezávané postele.

Snaha křesťanské šlechty směřovala k pohřbu ve vlastním chrámu. Místo pro zakladatele bylo pak často na ose před oltářem. Na tomto čestném místě pohřbili v polovině 7. století v Bülachu (Švýcarsko) bohatě oblečenou ženu alamanského původu.

Podle pozorování na alamanském pohřebišti u Weingarten u Ravensburgu (jižní Německo) se vyšší sociální status projevuje tak, že mečem vybavení muži byli dlouholebí a oproti pohřbeným bez zbraní byla jejich postava o 5 až 6 cm vyšší. Problematikou odrazu sociální diferenciacce v antropologickém materiálu od 6. století se speciálně zabývali Friedrich W. Rösing a Ilse Schwidetzská (1987).

Literatura: Amrein et al. 1999, Böhme 1993, 1996, Čížmář 1997, Daim 2001, Droberjar 1999, 2002, Hasenpflug 1999, Lauer mann 1994, Mráv 2001, Rösing – Schwidetzky 1987, Stork 1995, 1997, Tejral 1992, 1993, 1999, Waurick 1973, Zeller 1988.

3.1.2.2. Pohřební ritus velmožů od 8. do 15. století

Také v 8. století pokračovalo budování vlastnických kostelů, v nichž bývali pohřbíváni příslušníci velmožské rodiny. V Esslingen (Německo) byl prozkoumán kostel z druhé poloviny 8. století, v jehož lodi bylo 17 hrobů (obr. 71). K roku 777 je písemnými prameny doložen velmož Hafti, zřejmě vlastník tohoto kostela.

Církev se snažila omezit pohřby uvnitř kostelů na kněze, biskupy, mnichy a zbožné laiky, což byli především šlechtičtí patroni kostela. S pohřby velmožů v chrámech souvisí i omezení až absence přídavek v hrobech, které se transformovaly do odkazů církevním institucím. V 9. století se také na franském a alamanském území upouštělo, samozřejmě s výjimkami, od pohřbívání v kostelech.

V několika chrámech z 9. století na Moravě a na Slovensku se objevily hroby i hrobky. Lze je rozdělit

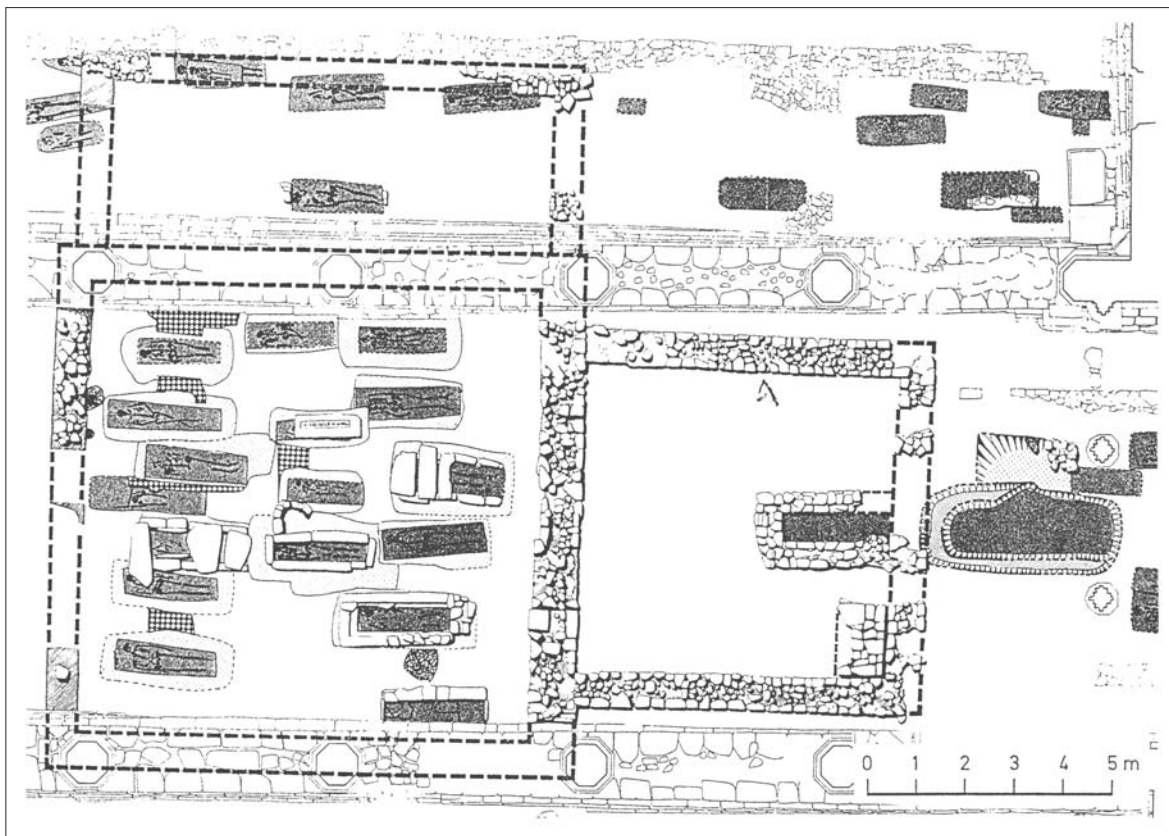

Obr. 71. Kostel v Esslingen v Německu s hroby členů velmožské rodiny z 8. století. Ve východní části kněžiště je relikviářový hrob. Pramen: Fehring 2000, Abb. 18.

do několika kategorií. Předně jsou to hroby starší než kostel, takže se nejedná o případ pohřbu v kostele. Poměrně časté jsou hroby v přístavcích ke kostelu (obr. 72) – buď v přístavcích na západní straně (Mikulčice u Hodonína, Staré Město a Sady u Uherského Hradiště), nebo v přístavcích na severní či jižní straně (Mikulčice u Hodonína, Sady u Uherského Hradiště). Další kategorií jsou hroby zakladatelů kostela. Tyto zvláštní hroby bývaly situovány buď u vstupu do kostela nebo u oltáře. Čtvrtou kategorií jsou hroby příslušníků velmožské rodiny a patrně i dalších privilegovaných osob na různých místech v kostele. Přesto se zdá, že hroby v hlavním liturgickém prostoru, to je v lodi před kněžištěm, se vyskytly jen v několika spíše výjimečných případech (Mikulčice – kostely 2, 3, 5, Sady u Uherského Hradiště, Nitra – Martinský vrch). Příslušnost pohřbeného k nejvyšší společenské vrstvě indikuje také desková rakev okovaná železnými pásy.

Proces vydělování pohřebišť rodin velmožů, zachycený od 6. století v oblasti ovládané merovejskými panovníky a v 7. až 8. století na území avarského kaganátu, je pozorovatelný i na velkomoravském

pohřebišti z druhé poloviny 9. století v Prušánkách. Asi 30 m severozápadně od pohřebiště byla objevena skupina dvanácti bohatě vybavených hrobů s ostruhami i mečem.

Na hradisku z 9. až 10. století u Thunau poblíž Garsu am Kamp (Rakousko) se na pohřebišti u velmožského dvorce s kostelem našlo na 200 hrobů, z nichž jeden měl zvláštní postavení. Kostí dospělého muže byly původně uloženy v dřevěné truhle asi 70 cm dlouhé a uzavíratelné železným zámkem. Jedná se zřejmě o druhotný pohřeb jedinice, který měl pro komunitu mimořádný význam. Na tomto pohřebišti se našla i skupina hrobů označovaných jako velmožské. Dva z nich byly vybaveny meči, ale našly se zde i ostruhy a to i v dětském hrobě.

K významným sídlům z druhé poloviny 10. století v Čechách patřila slavníkovská Libice nad Cidlinou u Nymburka. Velmožská vrstva zde pohřbívala mrtvé východně od kostela v hrobech sice bez milodarů, ale zato v rakvích okovaných železnými obručemi. S pohřby těchto lidí souvisí i mimořádné sepulkrální památky v podobě dvou částečně rekonstruovatelných

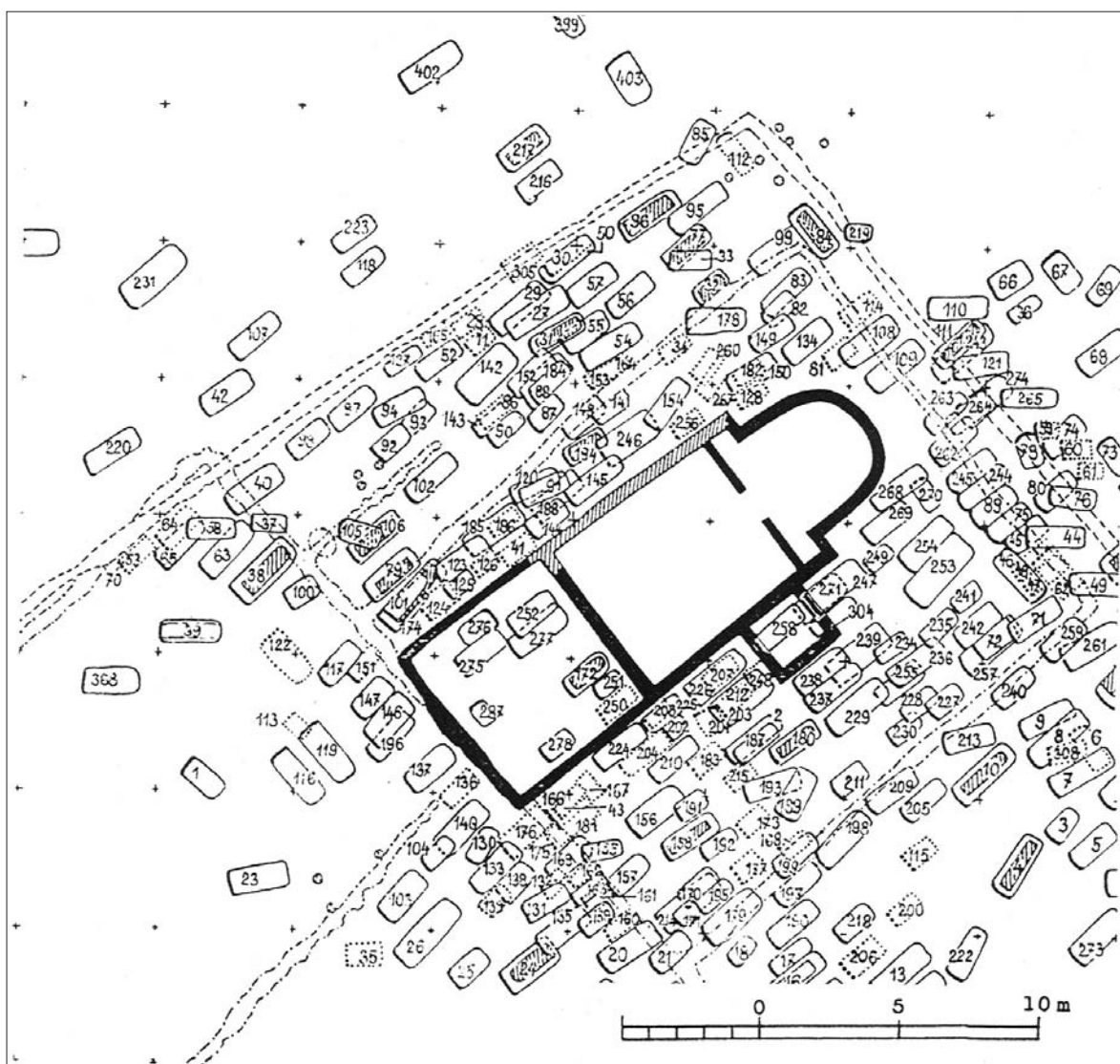

Obr. 72. Hřbitov u kostela z 9. století na Pohansku u Břeclavi (Morava). V přístavku na jižní straně je hrob 258. Pramen: Kalousek 1971, příloha.

pískovcových náhrobních desek s textem, z něhož se podařilo rozluštit zkratky titulatur „*stolata femina*“ a „*clarissima puella*“, které mohly patřit ženám z rodiny Slavníkovců. O tom, že podobné náhrobní desky patřily ke kulturnímu prostředí Čech na přelomu 10. a 11. století svědčí kromě nápisu na hrobu kněžny Emmy i zlomek nalezený v zásypu břevnovské krypty s písmeny *OBI*, která lze doplnit na *OBIIT*, což znamená – „zemřel“.

Na Ukrajině může být příkladem pohřbu společenské (zřejmě ještě pohanské) špičky tzv. „Černá mohyla“ u Černigova prozkoumaná v letech 1872 až 1873. Dokumentace archeologického výzkumu umožňuje i rekonstrukci celého pohřbu, který proběhl tak, že na místě nejdříve vybudovali dřevěný srub, do

něhož pozůstali uložili tři zemřelé – muže, chlapce a ženu. Muž a chlapec měli drátěnou košili a zbraně (dva meče, šavli, kopí, šípy, přílby). Ve srubu ležely i pozůstatky koně s postroji. Dále se našly srpy, kostěné šídlo, vřeteno, hrací kameny a kostky, sekera a dláta. Po spálení srubu byla nad ostatky navršena mohyla ve tvaru komolého kužele vysoká 7 m. Na horní plošně proběhly obětní obřady, jejichž dokladem je velký železný kotel s beranými a ptačími kostmi, nože a okované rohy. Po těchto obřadech navršili mohylu do výše 10 až 11 m, při průměru základny 40 m. Byzantské mince, ražené císařem Konstantinem VII. Porfyrogenetem (913–959), datují pohřeb do druhé poloviny 10. století.

Snahou křesťanských šlechtických rodin bylo

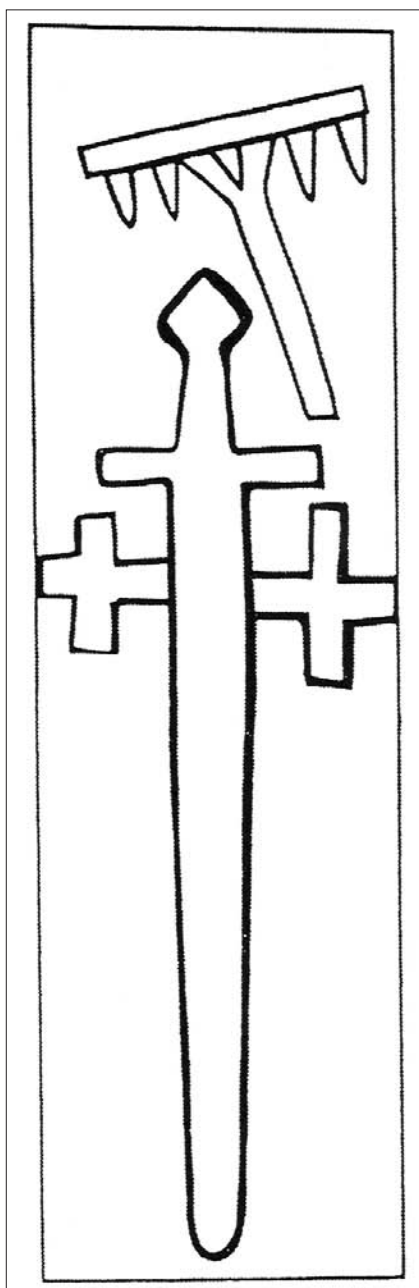

Obr. 73. Šlechtický náhrobník z 13. století objevený na Velehradě u Uherského Hradiště na Moravě. Pramen: Pojsl 1990, obr. 43.

zajistit si pokud možno pohřební místo v klášteře, kterému věnovali část svého majetku. Známe je dokonce i případ z 15. století, kdy manžel obviněný z vraždy manželky musel nechat exhumovat její tělo pohřbené na hřbitově a zajistit její pohřeb na důstojnějším místě v klášteře. Někteří velmožové dokonce dožívali v klášteře a tak se připravili na život věčný. Hrabě Adolf, padlý roku 1164 v bojích mezi povstálými Slovy vedenými Přibyslavem a vojsky vévody Jindřicha Lva,

byl rozřezán, usušen a balzamován. Nakonec bylo tělo „(...) odneseno a pochováno v hrobce předků“ (Helmold 1925, s. 239), která se nacházela v Mindenu (severní Německo).

Významný český velmož blahoslavený Hroznata (žijící na přelomu 12. a 13. století) se po smrti manželky a syna chtěl vydat na křížovou výpravu, ale nakonec se jí nezúčastnil; na základě povolení papeže Celestina III. zaměnil tuto účast za založení kláštera v Teplé, kam vstoupil jako probošt. Roku 1217 byl zajat a umučen, ale jeho tělo po složitých jednáních pohřbili v klášterním kostele před oltářem. Kamenná rakev vyplněná dřevěnou schránkou byla objevena roku 1898 při exhumaci, přičemž se zjistilo, že s ostatky bylo často manipulováno, především v souvislosti s blahorečením.

Pokud došlo k pohřbu zakladatele do ještě nedostavěného klášterního kostela, bylo třeba místo zvláště označit a chránit přístřeškem na způsob memorie, tak jak se to stalo ve žďárském klášteře, když zde roku 1255 pohřbili zakladatele Bočka z Kunštátu. Žďárský cisterciácký klášterní kostel se stal rodovým pohřebišťem Kunštátů a jejich příbuzných Ronovců. Uvádí se, že až v 15. století byly v souvislosti s obnovou kláštera po husitských válkách zřízeny v uzávěrech bočních lodí dvě tumby pod obloukem, tedy arkosoliové hroby, do nichž uložili kosterní ostatky rodiny zakladatele a jejich potomků. V souvislosti s opravami roku 1947 byla tumba v severní boční lodi otevřena a při výzkumu obsahu zde byly identifikovány druhotně přemístěné ostatky patřící nejméně deseti jedincům, většinou mužského pohlaví.

V některých případech si příslušníci bohatých šlechtických rodin budovali zvláštní pohřební kaple přistavěné k původním kostelům. Roku 1284 si významný velmož Heinrich IV. von Kuenring-Feldsberg v klášterním areálu rakouského Zwettlu nechal postavit zvláštní kapli Všech svatých nad hrobkou o půdorysu 5x4 m, v níž byl také pochován. Příkladem mohou být i kaple magnátské rodiny Zápolských v Spišskom Štvrtku z roku 1473, nebo ze Spišské Kapituly na Slovensku z devadesátých let 15. století.

Pohřeb významného velmože se mohl někdy zcela vyrovnat pohřbu panovníka. Podrobnou zprávu o tom obsahuje například kronika minoritského bratra Salimbena z 13. století, týkající se pohřbu hraběte v severoitalském Réggiu, jehož byl podestou (správcem). Za veliké účasti řeholníků, řeholnic i měšťanů byl na márách přenesen do minoritského kláštera,

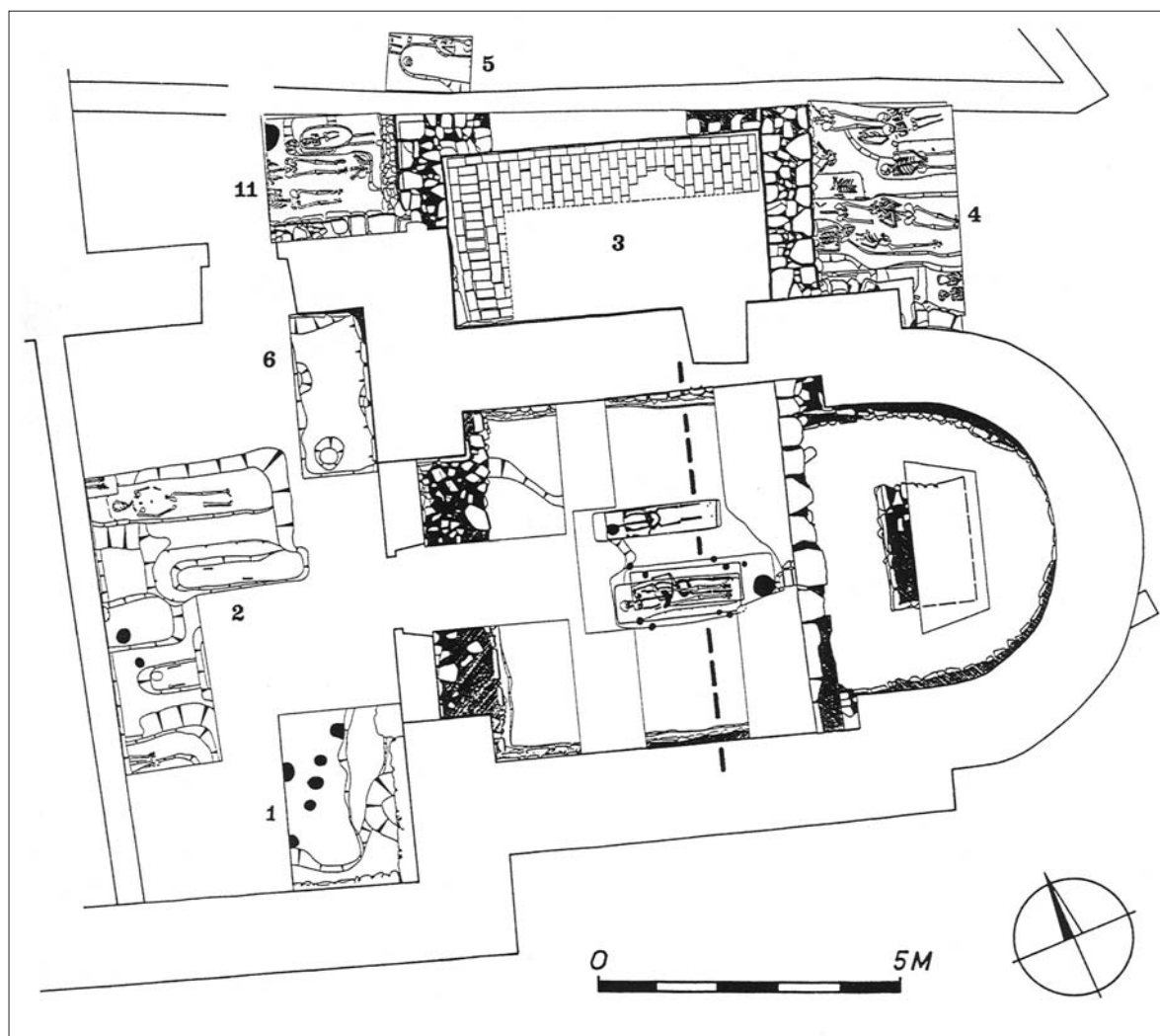

Obr. 74. V ose kostela sv. Jana Křtitele na Pomezí (Čechy) byli pohřbeni těsně nad sebou dva jedinci. Svrchní muž zemřel ve věku 40 až 50 let a byl vysoký asi 173 cm; na lebce měl vyhojená zranění. Spodní jedinec zemřel ve věku kolem 20 let. Severně od dvojhrobu pohřben muž vysoký 165 cm a zemřelý ve věku kolem 40 let. Levá ruka všech tří zemřelých směřuje do krajiny pánevni. Pramen: Břicháček – Muk 1996, obr. 4.

kde byl pohřben v mauzoleu zbudovaném na náklady obce. Byl nádherně oblečen do svátečních šatů i kožšin, obut do pozlacených střevíců, na ruku rukavice, na hlavě vzácnou čapku, u hedvábného pásu tašku a přepásán mečem. Zbraně a válečného koně odkázal minoritskému klášteru. Pozoruhodný je zde právě odkaz koně církevní instituci. S plně vystrojeným koněm vedeným v pohřebním průvodu a darovaném církvi se setkáváme v mnoha zprávách o pohřbech či závětích šlechticů. Je to zřejmě modifikovaný starý pohanský zvyk obětování koně.

Hroby velmožů pohřbíváných v klášterním areálu kryly někdy náhrobníky s heraldickými znaky, které se dochovaly například na Velehradě (Morava). Zájem o pohřby ve zdejším kostele vzrostl zejména od první

poloviny 13. století, kdy bylo pevněji formulováno církevní učení o očištění a účinnosti modliteb za zemřelé. K tomu, aby bylo umožněno pohřbívání šlechty v cisterciáckém klášterním areálu vydal dokonce papež Alexander IV. roku 1261 zvláštní povolení, na jehož základě se nechalo na Velehradě pohřbít mnoho příslušníků šlechtických rodin pocházejících především z jižní Moravy (obr. 73). Z Německa jsou známy případy kdy nad hroby šlechticů byly zavěšovány jejich bojové štíty a v některých případech i turnajová sedla.

Na problémy spojené s identifikací šlechtických náhrobníků a pod nimi ležících hrobů se narazilo při výzkumu cisterciáckého kláštera v německém Schönaau. Pod šesti v minulosti dislokovanými náhrobníky z 12. až 15. století však ležely zcela jiné osoby, takže přes

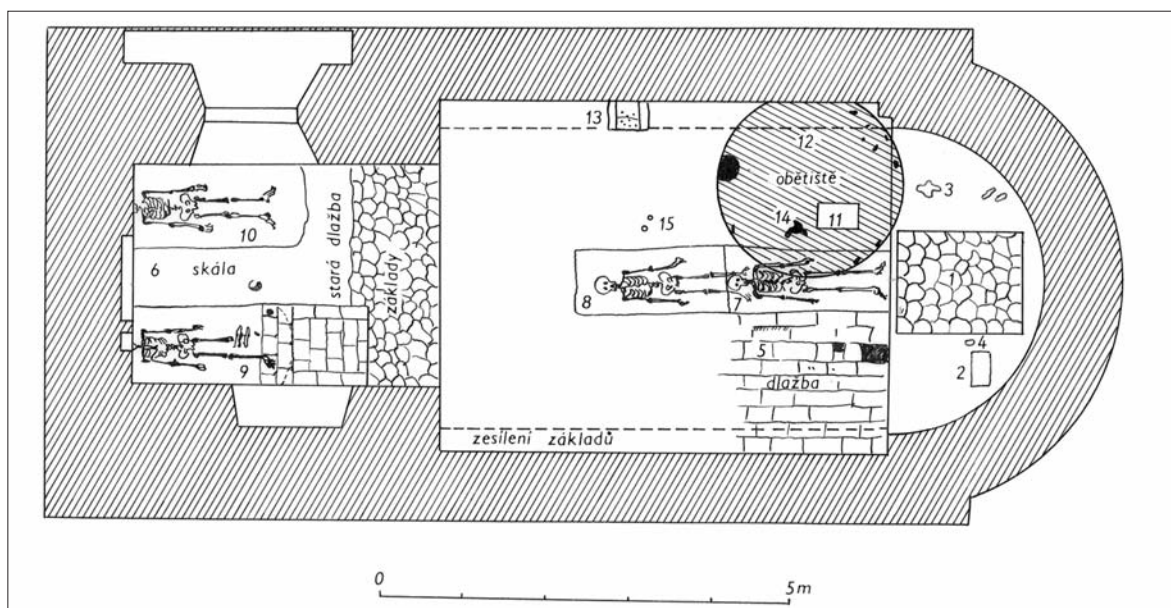

Obr. 75. Půdorys románského kostela sv. Michala v Čáslavi (Čechy) podle výzkumu Klimenta Čermáka v roce 1901. Pramen: Čermák 1903, Malina a kolektiv 1976, obr. 33.

veškerou snahu zůstala identifikace otevřená.

Starobrněnský klášter cisterciáků založený královnou Eliškou Rejčkou se stal nejen místem jejího pohřbu, ale předtím roku 1329 i místem pohřbu jejího příznivce Jindřicha z Lipé, nejvyššího maršálka a podkomořího Země české, jakož i hejtmána na Moravě. Při archeologicky sledovaných stavebních úpravách byla v interiéru kostela objevena jeho hrobka opatřená na delších stranách třemi výklenky uzpůsobenými pro zapuštění trámů nebo železných tyčí. Tato úprava má analogie v panovnických hrobech a nasvědčuje vysokému společenskému postavení pohřbeného.

Při archeologických výzkumech v interiérech farních kostelů se někdy najdou hroby zakladatelů na ose kostela před oltářem. Například v kostele sv. Jana Křtitele na Pomezí v jižních Čechách se v takové pozici našel dvojhrob, kde v hrobové komoře, v rakvi a na márách byl nejdříve pohřben mladší jedinec ve věku asi 20 let a nad ním muž o nadprůměrné výšce postavy (173 cm) ve věku 40 až 50 let s vyhojeným zraněním na lebce (obr. 74).

Zajímavá situace byla objevena v čáslavském kostele sv. Michala (Čechy), kde Kliment Čermák zdokumentoval dva hroby v ose kostela patřící patrně zakladatelům nebo jiným významným jedincům (obr. 75). Jeden z nich byl uložen ve 2 m dlouhé, 63–73 cm široké a 50 cm vysoké dubové rakvi s rohovým kováním. Nad jedním z hrobů ležel náhrobek s postavou držící štít se znakem pánů z Chlumu. Podle nápisu na oblou-

ku za postavou se jednalo pravděpodobně o Jistilava (Zbyslava, Mstislava, Zdislava?) z Chlumu, o němž jsou písemné zprávy mezi léty 1268 a 1292 (obr. 76). Spolu s náhrobkem Hrona z Pacova se jedná o nejstarší šlechtické památky tohoto typu označené psaným textem.

V jiných případech do patronátního farního kostela pohřbili i další zemřelí příslušníci šlechtické rodiny, jak se podařilo archeologicky doložit ve Vyšehorkách na severní Moravě, kde bylo zjištěno větší množství hrobů líšnické větve Kunštátů, jak ostatně dokládá i náhrobek Anny z Kunštátu, která zemřela roku 1371.

Byly to právě majestátní hrobky a náhrobky, na něž se již v 15. století snesla kritika reformátorů. Jan Hus se ve svém kázání z roku 1411 ptal, proč jsou pořádány tak nákladné pohřby boháčů? Jeho kázání směřovala proti pýše, lživému hodnocení života zemřelého i proti penězům, které dostávali kněží za pohřební ceremonie a zádušní mše, místo toho, aby se dostaly do rukou chudých.

Tělo husitského vojevůdce Jana Žižky (po smrti 11. října 1424 u Přibyslavi) doprovodili kněží Prokůpek a Ambrož do Hradce Králové, který byl tehdy mocenským centrem Žižkových spolubojovníků, a tam jej pohřbili v kostele sv. Ducha u hlavního oltáře – údajně při pilíři v hlavní lodi kostela na jižní straně. Později došlo k přenesení ostatků vojevůdce do Čáslavi, kde v letech 1638 až 1648 nechal prý farář Anselm Kram-



Obr. 76. Náhrobník Jistislava (?) z Chlumu žijícího na přelomu 13. a 14. století objevený v čáslavském kostele sv. Michala. Pramen: Malina a kolektiv 1976, obr. 31:7.

si jakési kosti, považované za Žižkovy, okázale katem spálit. Roku 1910 se však našly lidské kosti ve výklenku podvěžní kaple čáslavského chrámu sv. Petra a Pavla. Po důkladném antropologickém prozkoumání se zdá, že alespoň kalva, která nese stopy poranění očních, patřila Žižkovi.

Svého času velikou pozornost vzbudil objev hrobu na severní straně chrámu Čtyřiceti mučedníků v Preslavi (Bulharsko). Kostra muže měla na lebce nejen otisky čapky, ale i stopy zhojené rány mečem. Mimořádný byl však zlatý pečetní prsten u ruky s opisem KOLOJANOVPRSTEN. Na základě toho se uvažovalo o tom, že se jedná o hrob cara Kolojana vládnoucího v letech 1197 až 1207. Podle rozboru pravopisu prstenu i vzhledem k situování hrobu převládá názor, že se

jedná o hrob o sto let mladší a patřící odjinud neznámému bojarovi Kolojanovi.

Literatura: Bauch 1976, Boockmann 1986, Břicháček – Muk 1996, Burzler 2000, Cibulka 1962, Csukovitsová 2005, Čermák 1903, Drös – Wahl 1999, Dvořáková 2003, Eggenberger et al. 1983, Fehring 1979, Friesinger, H. – Friesinger, I. 1991, Galuška 2004a, 2005, Górecki 1996, Goš 1999, Helmold 1925, Hlinomaz 1998, Huizinga 1999, Chlíbec 1999, Justová 1990, Klavnica 1997a, Lukáčová a kolektiv 1996, Malina a kolektiv 1976, Mrožowski 1994, Novotný 1967, Offenberger 1997, Píseň o Rolandovi 1986, Pojzl 1985, 1990, Poulík 1975, Procházka 1990, Řezbář 2002, Sennhauser 1983, Scholkmann 1997, 2000, Schulze-Dörrlamm 1993, Sochor 1948, Sommer 2000, Stein 1967, Steuer 1997, Stloukal 1967, Suk 1948, Tisíc let 1993, Turek 1963, Varga – Lövei 1992, Vlček 1993, Wintergerst 1999.

3.1.2.3. Pohřby velmožů v 16. století

Pohřební obřady šlechty měly i nadále za pomoci symbolů zajišťovat reprezentaci rodu zemřelého a také vyjádřit sociální kontinuitu. V období reformace pohřbívala šlechta, pokud jí to poměry dovozovaly, i nadále v kostelech a kláštřích. V chrámech se budovaly hrobky pro více osob, takzvané sklípky. Například v Dobromilicích na Moravě dovolil roku 1597 patron kostela vybudování „sklípku klenutého“ pro pohřbívání zemřelých členů rodin svých švagrů. Archeologický a antropologický výzkum takové hrobky byl proveden roku 1957 v Kralicích nad Oslavou (Morava). Ve zděné a zaklenuté hrobce, kterou před svojí smrtí roku 1576 nechal zbudovat Jindřich Kralický z Kralic, se našla veliká měděná rakev, zbytky textilu i kosti několika jedinců. Renesanční náhrobek Jindřicha Kralického z Kralic byl přizděn do jižní stěny chrámu.

Žerotínové sídlící v Židlochovicích u Brna si zase vybudovali hrobku pod podlahou bratrského sboru založeného roku 1566. Jednalo se o zaklenutou místnost velikosti 6,3x3,5x3 m s rakvemi členů rodiny obsahujícími poměrně bohatou výbavu (například 3 zlaté prsteny v rakvi Jana Diviše z Žerotína pohřbeného roku 1616).

Podle společenského postavení si některé rodiny stavěly zvláštní chrámy jako Pernštejnové v Pardubicích (Čechy), kde v presbytáři kostela sv. Bartoloměje se nachází kumulace hrobek z 16. stol., nebo zvláštní kaple v chrámech. Jakýmsi vyvrcholením manýrismu je redernovské mauzoleum postavené v letech 1605



Obr. 77. Renesanční mauzoleum Bukůvků v Postřelmově na Moravě z konce 16. století. Foto: J. Kala.

až 1610 ve frýdlantském děkanském kostele (Čechy). Toto monumentální, nesmírně nákladné, z mramoru a bronzu zhotovené dílo sloužilo k reprezentaci rodiny císařského generála Melchiora z Redernu. Na našem území byla mimořádným počinem stavba pohřební kaple v areálu telčského zámku Zachariášem z Hradce v 70. a 80. letech 16. století, která svým stavebním typem vychází z francouzského královského prostředí, kde má analogii v kapli z Ambois. Výtvarnou výzdobu provedli italští mistři, kteří byli na tento typ práce specializováni. Někdy si šlechtická rodina postavila mauzoleum na hřbitově, jako například Bukůvkové roku 1592 v Postřelmově na severní Moravě (obr. 77).

Šlechta v 16. století mohla rovněž pohřbívat mimo hřbitovy a kostely. Tímto způsobem lze vysvětlit například objev náhrobní desky u Medlova na jižní Moravě, která svědčí o tom, že roku 1566 na místě zvaném „Rumpler“ pochovali šlechtice Branického z Maršovic.

Pohřební obřady šlechty, zvláště špiček, byly vedeny s velkou okázalostí a trvaly několik dní. Z tohoto důvodu bylo třeba tělo nabalzamovat. V šlechtických hrobech 16. století se opět objevují zbraně. Na tento



Obr. 78. Portrét Jana z Boskovic zesnulého roku 1589 nacházející se nyní v muzeu Moravské Třebové. Foto: J. Unger.

celkem překvapivý jev upozornil na základě výzkumu v kostele sv. Jana Křtitele v Crailsheimu (Německo) již před lety Günter P. Fehring (1979). Jednalo se o insignii společenského postavení zemřelého (rapír v hrobě muže pohřbeného v bavorském Niedertraublingu, meče v hrobech tří šlechticů pohřbených v letech 1533, 1558 a 1563 v jihotyrolském Schluderns, meče v hrobě z druhé poloviny 16. století v kostele sv. Martina v Thalgau). Johann z Hattstettu, pohřbený počátkem 16. století ve východofrancouzském Rouffachu, dostal do hrobu meč, dýku, pozlacené ostruhy a olovenou identifikační destičku s erbem. Podobně kromě identifikační destičky, kterou však nahrazoval kožený klobouk se znakem, byl pohřben i zemřelý v Bergheimu. Příkladem je i pohřeb Petra Voka z Rožmberka (zemřel roku 1611), který byl uložen s prstýnkem na levé ruce, mečem po pravé straně a pečetěmi v červeném aksamitovém pytlíku pod rukama. V severní Evropě se v hrobech 16. století nacházejí dokonce sekery, třmeny, udidla a kopí. Na druhé straně však někteří šlechtici této doby kladli důraz na prostý pohřeb v rakvi na vrstvě popela a v mnišské kutně.

Hroby bývaly označovány náhrobníky s figurální i heraldickou tematikou. Současně se zřizováním hrobek, nebo-li sklípků, do nichž bylo pohřbeno více příslušníků šlechtické rodiny, se náhrobní desky odpoutávají od hrobů. Často byly již zhotoveny tak, že se počítalo s jejich umístěním ve svislé poloze na zdi nedaleko od hrobky. Tím se také měnila architektonická koncepce těchto sepulkrálních památek a do popředí se dostávají epitafy (obr. 78).

Literatura: Bastel 1991, Brunel 1993, Březan 1985, Bůžek a kol. 2002, Bůžek – Hrdlička a kolektiv 1997, Codreanu-Windauer 1988, 1993/1994, Doubravský 2000, Eggenberger et al. 1983, Fehring 1979, Felgen-

hauer 1993, Fialová 1958, Fingerlin 1992, Helfertová 1974, Chlíbač 1999, Ježek 1996, Koldinská 2001, Kolmer 1997, Korčáková 2001, Kořán 1989, Král, A. B. 1969, 1981a, 1981b, Král, P. 2002, Kratochvíl 1930, Krčálová 1981, Malina a kolektiv 1976, Melzer 1984, Müller-Wille 1977, Skutil 1990, Vulov 1974.

3.1.2.4. Pohřby velmožů v 17. až 19. století

Pohřební ritus této vrstvy společnosti navazuje na předchozí období. Jako novum se objevuje vazba na nově zřizované loretánské nebo jiné kaple, které získávají charakter rodových či rodinných pohřebišť. Příkladem mohou být pražská loreta z let 1625 až 1631, kde byli pohřbíváni Lobkovicové, thunovská kaple v Děčíně z roku 1667, nebo claryovská kaple v Teplicích vybudovaná v letech 1674 až 1675. Často se budují hrobky pro více osob což je způsobeno zájmem šlechty o rodinné tradice. Vstupy do těchto prostor bývaly kryty deskami s kruhy umožňujícími zvednutí. Vlastní pohřeb odpovídal obvykle společenskému postavení zemřelého a jeho příprava si někdy vyžádala i dobu několika měsíců. Zemřelí bývali pohřbíváni ve společenském oděvu svědčícím o postavení nejen jich samotných, ale především pozůstalých, do dřevěných a někdy i kovových rakví a to často tak, že těla položili do dřevěných hoblin. V katolickém prostředí se v rakvích objevují růžence, křížky ze dřeva i vosku, opasky, modlitební knížky a různé papírové nebo pergamenové upomínkové předměty a také přírodní či umělé květiny. V barokních hrobkách se někdy nachází papírové sáčky s vápnem a desinfekcí. Podobně jako u pohřbů panovníků se stavěla *castra doloris*. I nadále pokračuje zvyk pohřbívat srdce zemřelého na jiném místě než tělo. Bernard Ignác hrabě z Martinic si roku 1685 dokonce přál, aby jeho srdce bylo rozděleno na tři části. Jedna část byla tedy uložena pod slánskou loretu, druhá část u kajetanů v Praze a poslední část u piaristů ve Slaném. Tělo bylo pohřbeno v martinické hrobce u sv. Víta v Praze.

Figurální náhrobky často sloužící v renesanci k zpřítomnění zemřelého neodpovídaly baroknímu vkusu a v 17. století jejich výroba utichá. Pozoruhodné je, že z náhrobků mizí také křesťanské motivy a důraz se klade na symboly společenského postavení zemřelého (erby). Veliký rozvoj sepulkrálního umění vázaného na šlechtu zaznamenáváme na přelomu 18. a 19. stol.

Zajímavé zprávy o inventáři hrobů vyšších společenských vrstev v protestantské části Německa 17. stol. obsahují pohřební řeči vydávané tiskem. Častou součástí pohřebních obřadů byly nejen modlitební knížky, ale i pečetní prsteny, šperky a drahocenné zbraně u nichž ovšem není zřejmé zda byly nakonec skutečně vloženy do hrobu.

Dvě stavby jsou příkladem velmožského pohřebního místa na Moravě. Významný rod Liechtensteinů zbudoval svoji hrobku, přístupnou bočním vstupem, pod paulánským klášterním kostelem na Vranově u Brna roku 1624. Přímo v kostele pak byl až později, roku 1777, instalován mohutný epitaf. V hrobce se nacházejí prosté i zdobené, měděné i cínové rakve členů rodu a skleněné i postříbřené kanopy se srdci některých členů rodiny. Až počátkem 19. století byla celá hrobka zvětšena a podstatně přestavěna do dnešní podoby. Dietrichsteinové si zřídili rodovou hrobku v Mikulově vedle Lorety v těsné blízkosti kapucínského kláštera a to podle projektu z roku 1669. Jednalo se o podzemní hrobku, do níž byli pohřbíváni někteří členové rodu. Do dnešní podoby, kdy původní hrobka byla zasypána a rakve členů rodu přemístěny do chodeb nad zemí, byla stavba upravena po požáru roku 1784. Při renovaci stavby počátkem 21. století byl proveden i antropologický výzkum poškozených rakví, v nichž se kromě kosterních ostatků našly i zbytky oděvu, obuvi, růženců a křížků.

Zajímavý nález pochází z hrobu majitele tabákového skladu v Čáslavi Aloise hraběte Pöttinga (zemřel roku 1859). Jeho vztah k tabáku je dokumentován nálezem koženého pouzdra na doutníky.

Literatura: Bukovský 2000, Bůžek a kol. 2002, Čermák 1909, Drozdová – Beran 2003, Drozdová – Petrásková 2001, Král 1969a, Kügler 2003, Petráň 1997, Prah 2004, Richter a kolektiv 1971, Seddon 2005, Straka 1915, Štefanovičová 2004.

3.1.3. Kupci, řemeslníci a obyvatelé měst

Pohřební ritus této sociální skupiny se jen pozvolna vyděloval a nacházel svou tvářnost. Ekonomická síla bohatých měšťanů se projevuje i v postupném pronikání jejich hrobů do kostela a nakonec i stavbou vlastních mauzoleí.

Na Moravě již v 9. století pozorujeme určité zvláštnosti a větší různorodost v pohřebním ritu obyvatel hospodářských, obchodních a politických center, kde

jen částečně můžeme odlišit hroby panovníkových družiníků a další čeledi od řemeslníků a kupců. Existence skupin hrobů mimo vymezený křesťanský hřbitov je doložena například před vchodem do areálu dvorce na „Pohansku“ u Břeclavi. Velmi zvláštní je charakter pohřebiště souvisejícího s velkou kúlovou stavbou z druhé poloviny 9. století na mikulčickém „Klášteřisku“. V pohřebním ritu se zde jeví četné anomálie nejen v poloze pohřbených, ale v celém charakteru místa, na němž byli pohřbeni i koně a části lidských údů. Toto pohřebiště nasvědčuje složité náboženské situaci v 9. století, kdy zřejmě i mezi vládnoucí vrstvou nebylo přijetí křesťanství jednoznačné.

Na Starém Městě v Praze mezi Národní třídou a Bartolomějskou ulicí byla objevena a prozkoumána skupina dvaceti hrobů v dřevěných rakvích obklopených kameny datovaná do 10. až 11. století. K hrobovému inventáři patřily i šperky. Na základě zvláštností v pohřebním ritu i polohy nedaleko tržiště se zdá, že zde mohlo být pohřebiště cizích kupců, snad i židovského původu.

Hroby kupců jsou někdy interpretovány na základě nálezů závaží a skládacích vah v hrobovém inventáři, jako například na mohylovém pohřebišti s žárovými hroby z 9. století v Kołobrzegu (Polsko), nebo na kostrovém pohřebišti z 11. století v Ciepłe u Gniewa a na řadě dalších pohřebišť v Pobaltí.

Poměrně velká badatelská pozornost byla věnována pohřebnímu ritu městského obyvatelstva od 13. století. Souvisí to se skutečností, že městské hřbitovy jsou mnohem častěji archeologicky zkoumány. Formování středověkého města se od 13. století projevilo i v pohřebním ritu. Do té doby nebývalé nahromadění lidí na plošně omezeném prostoru, který ještě musel obsahovat shromažďovací a tržní areály si vyžádalo i nové zajištění duchovní správy, s níž souvisel i křesťanský pohřeb. Tuto správu ve městech zabezpečovalo jednak farní a jednak řádové duchovenstvo. Města mívávala většinou jen jednu faru, i když areál některých větších měst se rozdělil do více farních obvodů. Jestliže farní obvody byly stanovené a právně vymezené, pak kláštery již takto vymezené obvody nemávaly, z čehož vznikaly spory. Například pro Čechy papež Bonifác VIII. roku 1300 rozhodl, že na klášterních hřbitovech mohou být pohřbíváni jen ti, kteří si to obzvláště přáli, ale z příjmů musí kláštery odvádět čtvrtinu příslušnému faráři.

Jádrem farního obvodu byl kostel s právem křtu – vyjádřeném přítomností křtitelnice a právem pohřbu

– vyjádřeném hřbitovem. Funkce hřbitova se ve středověkém městě neomezovala jen na pohřbívání, ale hřbitov měl i celou řadu dalších profánních i sakrálních funkcí. Na hřbitově se soudilo, obchodovalo, lidé se zde shromažďovali například k vojenským a správním aktům, provozovali zde řemesla i hry. Platilo zde i právo azylu. V interiéru kostelů byli pohřbíváni jen významní jedinci duchovního nebo světského stavu – jak šlechta, tak i zámožnější měšťané. Většina lidí byla však pohřbena na hřbitově vně kostela, ale i zde platilo pravidlo, že čím blíže kostela a čím blíže k presbytáři, tím lépe. Rovněž tak za lepší se považovala strana jižní, než strana severní. Sociální diference městské společnosti se projevovala v umístění společných hrobů pro nejchudší a také zřizováním hřbitovů za hradbami. Ve 14. století se na městských hřbitovech objevují náhrobníky bohatších měšťanů, kterých v dalších dvou staletích přibývá. Oblibu získávají portrétní náhrobky a epitafy. Již na sklonku 16. století si vážení měšťané nechávali budovat zvláštní hroby – jako například roku 1582 Martin Primus na prostějovském hřbitově. V tomto případě se jedná o velmi časný doklad budování měšťanské hrobky dokládající hospodářský i společenský vzestup měšťanstva.

Náklady na pohřeb bývaly různě vysoké podle společenského postavení rodiny zemřelého. Sestávaly nejen z ceny rakve, příkrovů a svící, ale i odměny hrobníkovi, knězi a také nemalé částky se rozdávaly chudým a hodně dostávalo rovněž řádové duchovenstvo za odsloužení mší, jejichž počet šel někdy do desítek, ba i stovek. Lapidární popis měšťanského pohřbu ze 14. století najdeme v *Dekameronu* Giovanniho Boccaccia. Přestože se jedná o popis z Florencie, lze jej obecně vztáhnout na měšťanské prostředí v Evropě: „Bývalo zvykem (jak to vidíme ostatně ještě dnes), že se v domě zemřelého scházely ženy z příbuzenstva a ze sousedství a že tam plakaly s ženami, jež byly mrtvému nejbližší; příbuzní a sousedé se zase shromáždili spolu s jinými měšťany před domem zesnulého a podle toho, k jakému stavu zesnulý patřil, přišlo sem kněžstvo, načež ti, kteří byli stejného stavu jako mrtvý, odnesli na ramenou zesnulého s pohřební obřadností uprostřed voskovic a zpěvů do kostela, jenž si nebožtík vybral již před smrtí“ (Boccaccio 2002, s. 33).

Území poměrně malého hřbitova se rychle zaplnilo hroby, takže každý další pohřeb znamenal buď uložení nebožtíka do menší hloubky, nebo porušení hrobu staršího, což se dělo celkem běžně. Je známo, že na pařížském hřbitově Neviňátek o ploše asi 9000 m²

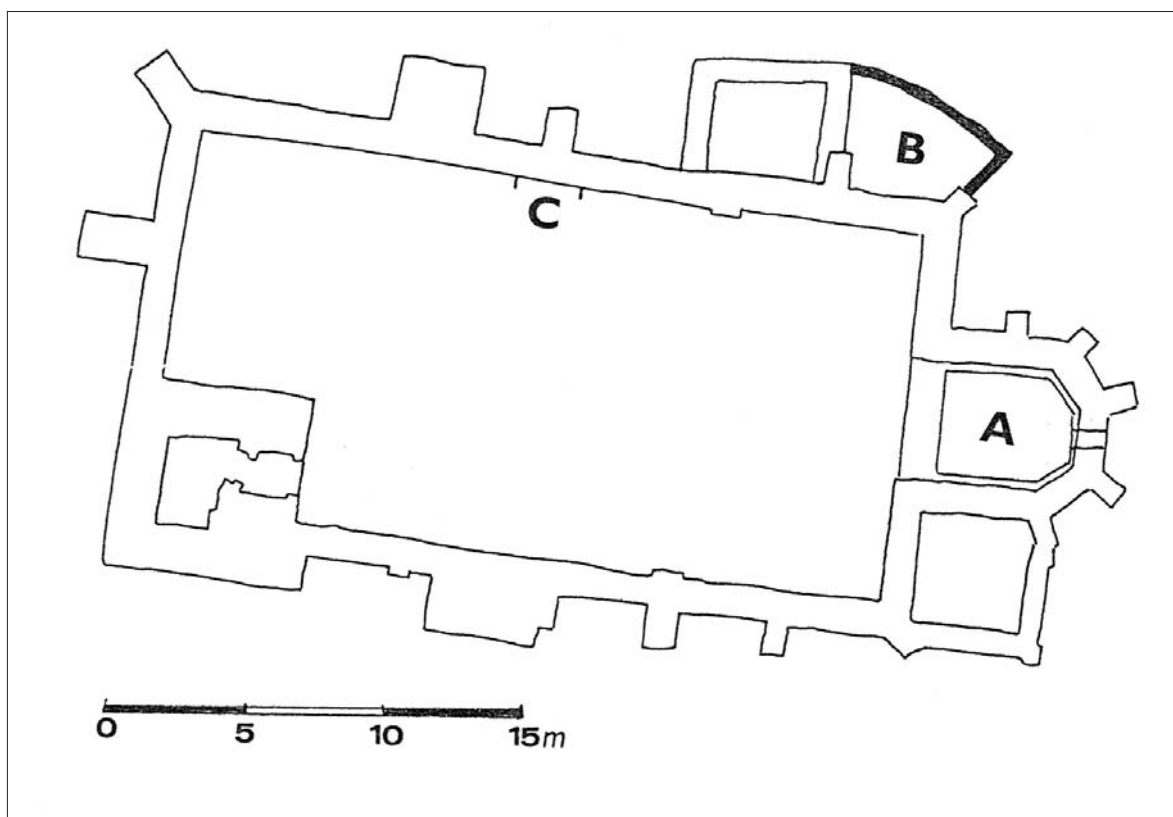

Obr. 79. Kostnice pod kněžištěm (A) a na severní straně kostela (B) v Pohořelicích na Moravě. Poloha barokní měšťanské hrobky je označena písmenem C. Kresba: J. Unger.

bývalo ve středověku i novověku pohřbíváno kolem 2000 lidí ročně. Na hřbitovech nebyvaly pomníky, ale často zde byly vidět lidské kosti a to jak volně ležící, tak i uspořádané v kostnicích. Básník François Villon měl jistě před očima konkrétní podobu pařížského hřbitova Neviňátek patnáctého století když psal (Villon 1964, s. 78):

*„Přestává na hřbitově šprým.
K čemu je všechno světa jmění
a lůžko s peřím prachovým,
slast každonoční, každodenní
a tančení a dovádění
a závrať života a vína?
V rozkoších věčného nic není
a přetrvá jen hřích a vína.*

*Když vidím tamty lebky, ach,
jak rozhlížím se po márnici ...
Rozhodovaly o prosbách?
Byli to dvorští úředníci,
či nosiči jen úpějíci?
Zde ten snad biskup nádherný –*

*zde ten, co chodil po ulici
a rozsvěcoval lucerny.*

*Ty lebky, co tu vidím, snad
se před tamtěmi ukláněly,
těm jedněm dáno panovat,
co jiné sotva hnout se směly,
a vida, jak by schůzku měly,
teď leží v jedné kupě tam,
neb o vše přišly, čím se skvěly:
vše jedno, vládce nebo chám.*

*S dušemi Bůh měj slitování!
Co těl se tkne, ta ztlela již.
Buďtež to dámy nebo páni,
co měli smetánku a rýž
a tělo hebounké jak plyš:
už se jim kosti v popel mění,
smíchem ni hrou již nevzkříš.
Spasitel dej jim rozhršení!“*

Církevní sněmy, jako například roku 1279 v Münsteru a 1280 v Kolíně nad Rýnem, požadovaly důstoj-

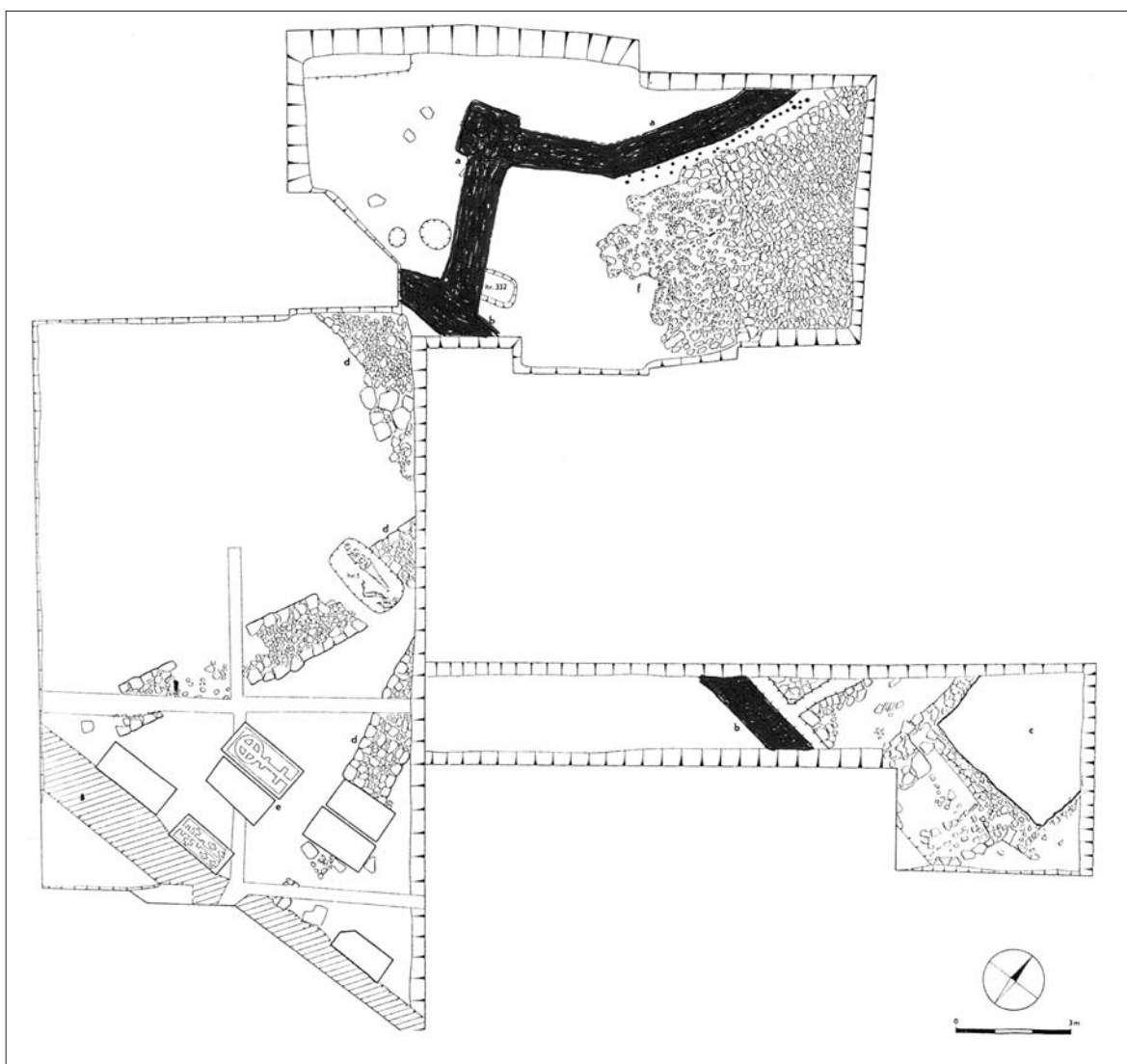

Obr. 80. Plán výzkumu pozůstatků kostela s přilehlým hřbitovem v Děčíně (Čechy). Vyznačeny některé hroby a náhrobníky. Pramen: Velímský 1991, obr. 37, 40.

né uložení ostatků z narušených hrobů. Požadavek mohl být proveden buď přidáváním ostatků do nového hrobu, nebo uložení na zvláštním místě. Nejjednodušší bylo vykopat jámu na okraji hřbitova a do ní ukládat kosti z rozrušených hrobů. Archeologický výzkum u kostela sv. Jakuba Většího v Pohořelicích na jižní Moravě prokázal existenci kostnice situované mezi dva opěrné pilíře a východní zeď sakristie. Uvnitř této kostnice je dosud 1,2 m mocná vrstva kostí. Jiný způsob ukládání kostí představovaly suterénní kostnice pod presbytářem. Takovou kostnicí, vzniklou při přestavbě kostela počátkem 14. století, známe opět z Pohořelic (obr. 79).

Nejvyspělejší prostředek péče o lidské ostatky z narušených hrobů představoval karner, což je dvou-

podlažní hřbitovní stavba se zapuštěnou dolní částí (kostnice) a horní částí (kaple). Půdorys těchto budov, postavených vždy v blízkosti farního kostela, je zpravidla kruhový nebo polygonální. Kaple mívá apsidu nebo jen segmentové vydutí pláště zdi. Karnery se stavěly především ve městech v Podunají, na jižní Moravě a jižním Slovensku. Za prototyp se považuje hřbitovní kaple ve fuldském klášteře (Německo) datovaná do počátku 9. století. Jihomoravským karnerům věnoval velkou pozornost Václav Paukert (1978) a od té doby došlo jen v několika případech k doplnění jeho soupisu.

U litevské Kernavé bylo objeveno sídliště s městskými prvky, což se projevilo i na pohřebišti s 253 hroby datovatelnými do doby od konce 13. století do



Obr. 81. Rakev v hrobce pohořelického poštmistra F. P. Metzgera v chrámu sv. Jakuba Většího v Pohořelicích (Morava). Foto: M. Bálek.

roku 1390. Jednalo se o pohřby nespálených těl uložených do hrobu ve směru západ – východ s určitými odchylkami. Doložena jsou i protivampyrická opatření. K inventáři hrobů patří opasky, ozdoby hlavy, různé závěsky a prstýnky. Nálezy jsou svědectvím čilých kontaktů s cizinou.

Zajímavé poznatky o podobě středověkého městského hřbitova přinesl archeologický výzkum zaniklého města v Děčíně-Mariánské louce, založeného v druhé polovině 13. století a zaniklého o sto let později (obr. 80). Hřbitov s vydlážděnými hlavními komunikacemi se rozkládal kolem kostela a měl rozlohu dva až tři tisíce m². Intenzita pohřbívání je doložena až sedminásobnou superpozicí některých hrobů uspořádaných ve směru západ – východ, nejčastěji s rukama podél těla. Vzácné jsou dvojhroby, trojhroby i čtyřhroby. Některé z mladších hrobů byly kryty kamennými náhrobníky, z nichž dva zdobily plastické ornamenty vycházející z motivu kříže. V hrobových jamách se našly zbytky dřevěných konstrukcí souvisejících s dřevěným obložením nebo s márami. Hroby neobsahovaly prakticky žádné milodary. Ne zcela jas-



Obr. 82. Epitaf pohořelického poštmistra F. P. Metzgera pohřbeného roku 1712 v tamním kostele. Foto: M. Bálek.

ný je význam zlomků srpů ve dvou hrobech, patřících však mezi železné předměty s ostřím (nože, nůžky), které v hrobech mívaly kultovní význam. Šipky do kuší mohou souviset se zraněním, či spíše smrtí, pohřbeného a přezky byly součástí oděvu. Drobná mince – parvus ražený za Jana Lucemburského (1310–1346) – je poměrně pozdním, ale ne ojedinělým dokladem zvyku vkládat mince do hrobu.

Ve městech se pohřbívalo nejen u farních a klášterních kostelů, ale také u špitálů. Jako příklad lze uvést archeologicky zkoumaný špitál v Heidelbergu (Německo), kde jsou nejstarší hroby již z konce 13. století. Kolem 270 prozkoumaných hrobů představuje zhruba čtvrtinu celého hřbitova. Běžně byli zemřelí pohřbeni zašiti v plachtě v poloze nznak s rukama složenými na prsou nebo na břichu. Dřevěné rakevy jsou častější až od 14. století, ale z Norimberka (Nürnberg, Německo) je znám dokonce zákaz pohřbívat i bohaté měšťany v rakvích, což se zdůvodňovalo nedostatkem místa. Na heidelberském špitálním hřbitově byla asi pětina mrtvých pohřbena v rakvích, které měly jednoduchý tvar a bývaly spojovány hřeby.

Průměrný věk zemřelých byl poměrně vysoký, u mužů dosahoval 42,6 let a u žen 38,7 let při poměru mladistvých k dospělým 27:73, což je dokladem toho, že špitál sloužil především jako starobinec. Bernský špitální hřbitov (Švýcarsko) sloužil především k pohřbívání sociálně nižších vrstev obyvatelstva. Asi polovina pohřbených, především muži, zemřeli před dosažením třicátého roku života a poměrně časté zde bylo pohřbívání více jedinců do jedné jámy, například šesti dětí ve věku 6 až 16 let.

Zajímavý jev se ve 14. stol. projevuje v Itálii, kde v některých městech se místa pohřbů separují od církevních okrsků. Příkladem mohou být náhrobky vládců v Miláně či Veroně, nebo profesorů v Bologni. Jedná se zřejmě o projev emancipačních snah.

V 15. až 16. století začíná proces přesunu hřbitovů mimo město – do míst, kde předtím pohřbívali jen ti nejméně. Impulsem tohoto procesu, jehož vlastní příčina spočívá v oddělení světa mrtvých a živých, mohlo být přelplnění městského hřbitova, morová epidemie, ale i náboženské problémy. Všechny tyto jevy jsou v 16. století sledovatelné v Olomouci (Morava). V Moravské Třebové, v souvislosti s přestavbou města kolem roku 1500, přenesli hřbitov od městského kostela ke kostelu Nalezení sv. Kříže na Křížovém vrchu. Intenzivní pohřbívání na hřbitově, ale především v interiéru kostela, se projevilo množstvím renesančních náhrobníků pokrývajících podlahu. Například v Brně se tento proces projevil založením Nového hřbitova roku 1580 v místech bývalé cihelny kolem kaple Panny Marie Pomocné. Také v cestovní zprávě Angličana Fynese Morysona z konce 16. století se uvádí, že za městskými hradbami Lipska (Leipzig, Německo) „(...) leží (jako u mnoha německých měst) pěkné místo, na němž pohřbívají mrtvé a které se jmenuje boží lán (aneb Gotts-aker). Přední měšťané si zde dle svých důstojností zakupují hroby kolem kaple s křížovou cestou, obtácející ono místo, uprostřed se pohřbívají obyčejní lidé, jejichž hroby žádná střecha nekryje“ (Moryson 1977, s. 17).

Na městských hřbitovech se od 16. století projevuje vzrůstající hospodářský potenciál měšťanstva, takže se zde objevují různé náhrobky, epitafy a někdy i zvláště postavené kaple, které dříve byly vyhrazené panovníkovi, vyšší šlechtě a církevní hierarchii. Měšťanská hrobka pošt mistra Franze Petra Metzgera, zemřelého roku 1712, byla dokumentována v pohorelickém kostele (Morava). V cihlové zaklenuté hrobce, na dřevěných podložkách spočívala dřevěná

rakev s malovanými symboly smrti (obr. 81). Epitaf se nacházel v kostele nedaleko hrobky (obr. 82).

Literatura: Borkovský 1948, Cueni 1993, Dostál 1982, Dragoun 2002, Hanuliak 1997, Illi 1992, Kara 2001, Klanica 1985, 1997, Kokojanová 1999, Konečný 1989, 1990, Koutek 2004, Kudělka 1985, Leciejewicz 1995, Martínková 1995, Medek 1982, Meier 2002a, Moryson 1977, Myslivečková 1997, Opatřil 1993, Paukert 1978, Prohaska-Gross 1992, Racinet 1997, Rösing 1993, Spáčil 2001, Ulrich-Bochsler 2002, Unger 1999, 2000, Velínský 1991, Vignatiiová 1992, Žulkus 1995.

3.1.4. Duchovní

Existence osob zabývajících se kultem v souvislosti s pohanstvím je sice známa, ale v nálezech hrobů jen těžko rozpoznatelná. Z islandské *Ságy o obyvatelích Lososího údolí* víme o objevu hrobu kouzelnice identifikovatelné podle přívěsku na krku a velké kouzelnické hole. Podle lunicových přívěsků by snad na časné středověkých pohřebištích mohly být určeny ženy-vědky. Další hroby osob spojených s pohanskými náboženskými obřady jsou zřejmě zahrnuty v kategorii nečistých zemřelých.

Po přijetí křesťanství je v pohřebním ritu zvláštní místo pro duchovní – ať již světské nebo řeholní. Jejich rozlišení od pohřbů ostatního obyvatelstva je v archeologických pramenech možné jen v některých případech. Vcelku se v pohřebním ritu křesťanských duchovních projevuje diferenciací mezi preláty a nižším klérem. Pohřební ritus je také odrazem určité výjimečnosti zdůrazňované atributy, ať se již jedná o kalichy a pateny, které se mohou najít i v hrobech nižšího duchovenstva nebo o pontifikálie z hrobů biskupů a opatů. Pohřbívání řeholníků, s výjimkou opatů, opět odráží důraz na jednoduchost a uniformitu charakteristickou pro způsob života těchto lidí.

Literatura: Dzieduszycki 2000, Chorvátová 1998, 1998a, Wrzesiński 2000a.

3.1.4.1. Kněží a jáhnové

Z pozdně antického hřbitova v Trevíru (Trier, Německo) je znám sarkofágový hrob, v němž byl podle nápisu kolem roku 400 pohřben *LYCONTIUS PRESBITER*. V jeho hrobě se našly mince z přelomu 4. a 5. století a skleněná láhev. V Porýnském zemském muzeu v Bonnu je uchován náhrobní kámen z 6. až 7. století, který označoval hrob diakona (jáhna) Deodata,

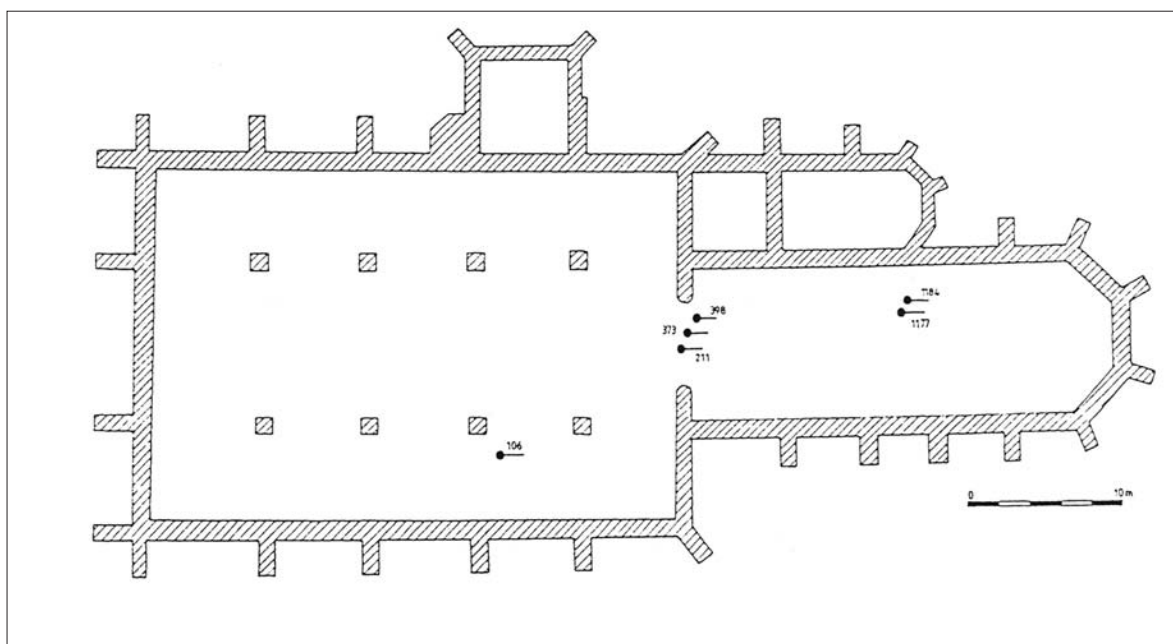

Obr. 83. Půdorys kostela sv. Petra a Pavla v Brně s polohou hrobů v nichž se našla nádoba (z 15./16. století) umístěná dnem vzhůru. Pramen: Unger 1997, obr. 1.

jenž zemřel v 31 letech a náhrobní kámen Presbytera Crescentia. Do téže doby je datován náhrobní kámen z porýnského Boppardu zhotovený na památku diakona Besentia a jeho neteře Justicoly. Na opuštěném římském kastelu v Zurzachu, ležícím severně od Vindonissy ve Švýcarsku, byl v 5. století postaven kostel s baptisteriem. Kolem roku 600 zde pohřbili muže ve věku asi 60 let s opaskem a dlouhým nožem. Relikviářová přezka svědčí o tom, že se jednalo o klerika, podobně jako u kostela sv. Ulricha a Afry v Augsburgu (Německo), nebo u kostela sv. Martina v Kirchdorfu (Německo). Zvláštní pohřební kapli si koncem 7. století nechal na hřbitově u Poitiers (Francie) postavit abbé Niellebaude. V hrobové komoře, do níž se sestupovalo po devíti schodech, se nacházejí hrubě tesané sarkofágy. Psací náčiní sestávající z železného nože a dřevěného hrotu, uložené v kožené pochvě, slouží k identifikaci klerika pohřbeného na počátku 8. století do sarkofágu ve francouzském Saint-Quentin.

Pokus rozeznat hroby duchovních ve velkomoravském prostředí podle pásových garnitur s křesťanskými motivy není obecně přijímán. Podle polohy zkřížených rukou v hrobě a enkolpionu zavěšeného původně na krku se za duchovního považuje zemřelý pohřbený i s kruhovou přezkou a nožem někdy na přelomu 10. a 11. století na pohřebišti v Trnovci nad Váhom (Slovensko).

Pohřbívání kleriků je archeologicky dokumento-

váno například v špýrském dómu (Speyer, Německo), kde ve vstupní severní hale (tzv. Malý ráj – Kleine Paradies) byl objeven hrob muže uloženého do hrobky překryté pískovcovým náhrobníkem bez nápisu. V oblasti pánve ležel cínovým morem poškozený kalich. Na základě radiokarbonového datování a svědectví písemných pramenů je hrob datován do druhé poloviny 12. století. Hroby kleriků, patrně kanovníků z 12. a 13. století, vybavené bronzovými nebo cínovými kalichy a patenami byly nalezeny také při výzkumu Pražského hradu a maďarského Visegrádu. V celé řadě hrobů duchovních datovaných do 12. až 18. století a zkoumaných jak ve Francii a Belgii, tak i v chrámu sv. Martina bonnského münsteru (Německo) se našly skleněné nádoby, především kalichy. Hroby kněží z přelomu 15. a 16. století na území jižní Moravy a Dolního Rakouska (Niederösterreich) se někdy poznají podle pohřbu v kostele a uložení dřevěného nebo voskového modelu kalicha pod hrncem obráceným dnem vzhůru (obr. 83–86). Dřevěný kalich se našel také v mimořádném hrobě ve villingském münsteru (Německo), který je díky tomuto nálezu interpretován jako hrob kněze. Zemřelý byl uložen do rakve široké 160 cm odpovídající nepřírozené poloze horních a dolních končetin, jež byla zřejmě způsobena huntingtonskou formou nervového onemocnění zvaného „tanec sv. Víta“. Kalich sloužil často jako atribut v rukou stojící postavy zobrazované na náhrobní-

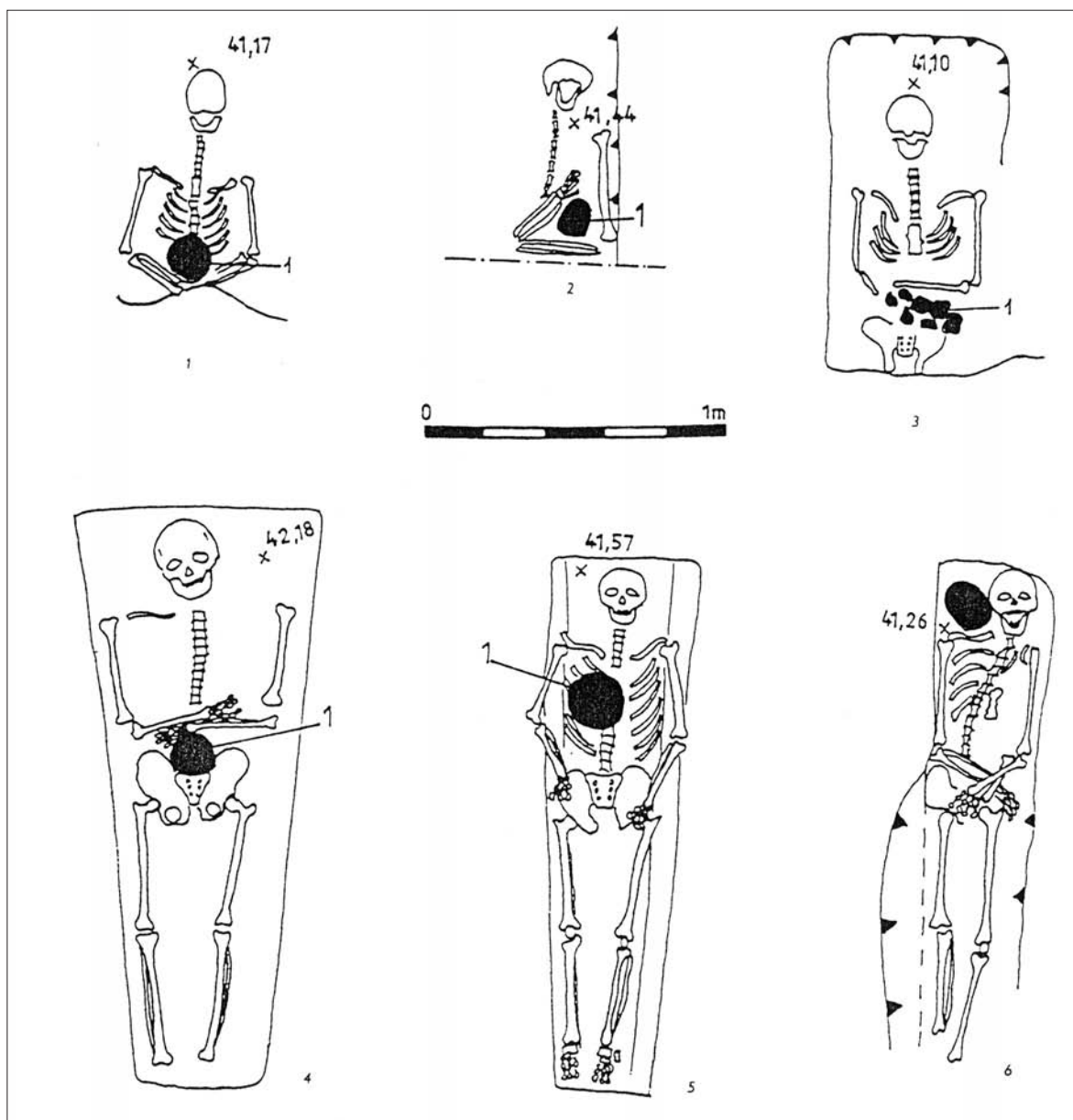

Obr. 84. Hroby v kostele sv. Petra a Pavla v Brně s nádobami (z 15./16. století) umístěnými dnem vzhůru. Pramen: Unger 1997, obr. 3.

cích duchovních (obr. 87, 89). Kalich byl tedy insignií duchovního stavu pohřbeného, ale často obsahoval i konsekrovaný chléb a víno.

Pozoruhodné jsou i hrobové korunky z měděného nebo mosazného drátu se skleněnými korálky, které se v Alsasku nacházejí nejen v hrobech dětí, ale ve dvou případech (Wattwiller, Soulz) i v hrobech kněží, kde tato korunka měla symbolizovat duchovní službu zesnulého.

Orientace hrobů kněží se až do 16. století v podstatě shodovala s orientací chrámu a hrobů ostatních pohřbených – a to tak, že v podstatě dodržovala směr

západ – východ. Teprve od 17. století se prosazovalo pohřbívání duchovních opačně – tak, aby byl zemřelý i po smrti obrácen tváří k věřícím a tak se zdůraznilo jeho výjimečné postavení (obr. 88). Impulzem této změny v pohřebním ritu bylo roku 1614 katolickou církví schválené *Rituale Romanum*, které se však jen pomalu prosazovalo. Například preláti pohřbívání ve wüzburgském dómu (Německo) byli do roku 1642 pohřbíváni s pohledem na východ. Teprve roku 1649 byl v opačné poloze pohřben dómský děkan a další až roku 1673. Ještě roku 1683 byl biskup pohřben s pohledem na východ. Podobně ani v 18. století nebyla

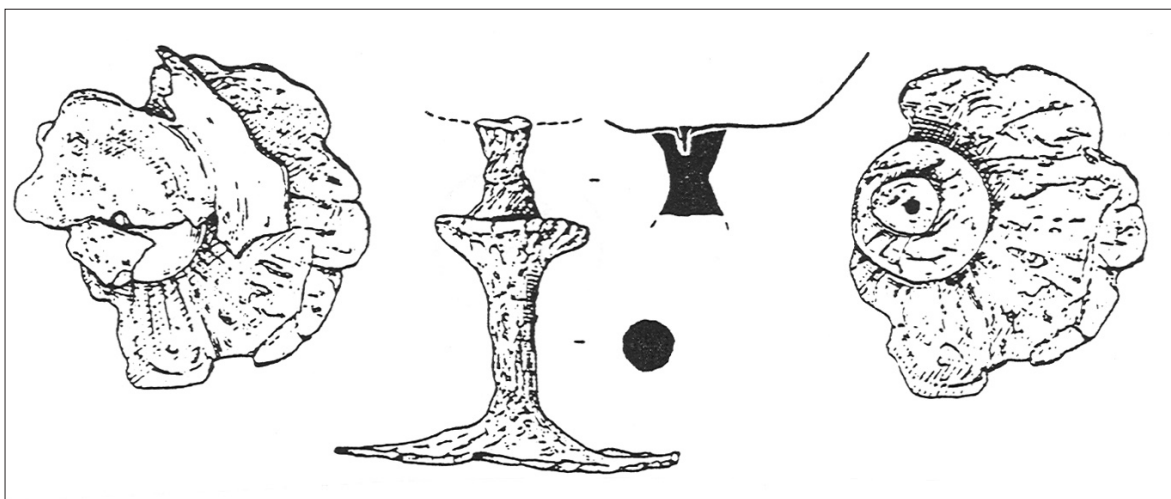

Obr. 85. Zbytky dřevěného kalicha nalezeného pod nádobou obrácenou dnem vzhůru – v hrobě kněze z chrámu sv. Petra a Pavla v Brně. Pramen: Unger 1997, obr. 6.

poloha pohřbených prelátů jednoznačná. Společenské postavení některých farářů v 17. stol. bylo již na takové úrovni, že si mohli nechat vybudovat hrobku ve zvláštním přístavku ke kostelu, což ještě před několika staletími bylo vyhrazeno nejvyšším společenským špičkám. V přístavku ke kostelu z 11. a kapli ze 13. stol. ve Weigelsdorfu (Rakousko) byl roku 1654 pohřben v poloze východ-západ, tedy s hlavou k východu, tamní farář Dr. Wilhelm Fuchs.

Snahou členů kapitul bylo od 15./16. století, tak jako u řeholníků, vybudovat si společnou hrobku. Taková klenutá cihlová hrobka byla zbudována ve střední části presbytáře při přestavbě chrámu sv. Petra a Pavla v Brně roku 1748. Bylo do ní pohřbeno 16 prelátů a kanovníků v dřevěných, většinou malovaných, rakvích. Někteří z nich byli vybaveni identifikačními destičkami (obr. 90, 91).

Literatura: Adler 1984, Angert 1994, Brunel 1993, Engemann – Rüger 1991, France-Lanlord 1961, Frolik – Smetánka 1997, Hubert 1969, Keller 2000, Krohn 2002, Krumphanzová 1971, Mittelstrass 2003, Pojisl 1999, Rettner 1998, Sauer 2003, Sennhauser 1997, Slivka 2002, Szöke 2000, Štěpán 2002, Točík 1971, Tomková ad. 2004, Unger 1997, Ungerman 2002, Velišus 2002, Wachowski 1992, Wamser 2000.

3.1.4.2. Biskupové

Již ve vizigótské *Liber Ordinum* z 6. až 7. století je popsáno, jak se má připravit tělo zemřelého biskupa k pohřbu. Bylo je třeba obléci v tuniku, albu a bílý ornát a opatřit ampulkou se svatým olejem, protože



Obr. 86. Hrob s nádobou obrácenou dnem vzhůru v mušovském kostele (Morava). Foto: J. Unger.

jen biskup měl právo svítit olej. Tělo potom vystavili v chrámu a při té příležitosti se na hrud' pokládal evangeliář, který se ovšem nekládal do hrobu. Také v *Ordo Defunctorum* z 8. století se píše, že duchovní má být pohřben ve výstroji v níž „*in ecclesia Dei militaret*“ („v církvi Boží bojoval“), čímž je samozřejmě míněn boj duchovní.

V pannonském Brigetiu, dnes Szöny, se v šedesá-

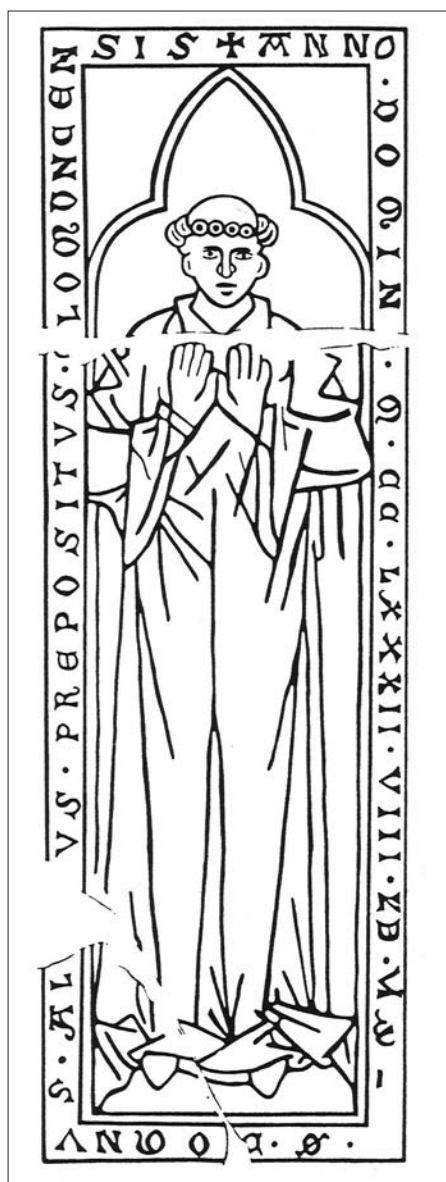

Obr. 87. Náhrobník probošta Alexia pohřbeného roku 1282 na Velehradě u Uherského Hradiště na Moravě a náhrobník kněze Jana pohřbeného roku 1402 v kostele v Hustopečích na Moravě (v rukou drží kalich jako odznak kněžství). Pramen: Pojsl 1990, obr. 44; Pojsl 1999, s. 235.

tých letech 20. století našel hrob muže uloženého do sarkofágu. Hrob obsahoval tři skleněné lahvičky, dvě bronzové nádoby, dvě stříbrné cibulovité spony a stříbrnou berlu, vše datovatelné do 4. století. Někdy se tento nález interpretuje jako hrob křesťanského biskupa, jindy jako pohanského augura. Druhá interpretace se považuje za přijatelnější, protože berla se jako biskupský odznak začala používat až od 6. století.

V německém Trevíru (Trier), odkud jsou známy nejstarší doklady křesťanství z území dnešního Německa, pocházejí i některé poznatky o pohřbívá-

ní tamních biskupů. Zakladatelé trevírské diecéze, biskupové Eucharius a Valerius, působící ve druhé polovině 3. století, byli patrně nejdříve pohřbeni v soukromé kryptě, nad níž stála 17m dlouhá stavba memorie. Odtud byly ostatky biskupů přemístěny do krypty baziliky sv. Matyáše (St. Matthias), kde se jejich sarkofágy nacházejí dodnes. Třetí trevírský biskup sv. Maternus byl pohřben v hrobové komoře nad níž v 10. století postavili kostel. Jeho ostatky se však dostaly do trevírského dómu. Další trevírští biskupové jako Agricicus a Maximinus byli pohřbeni v chrámu

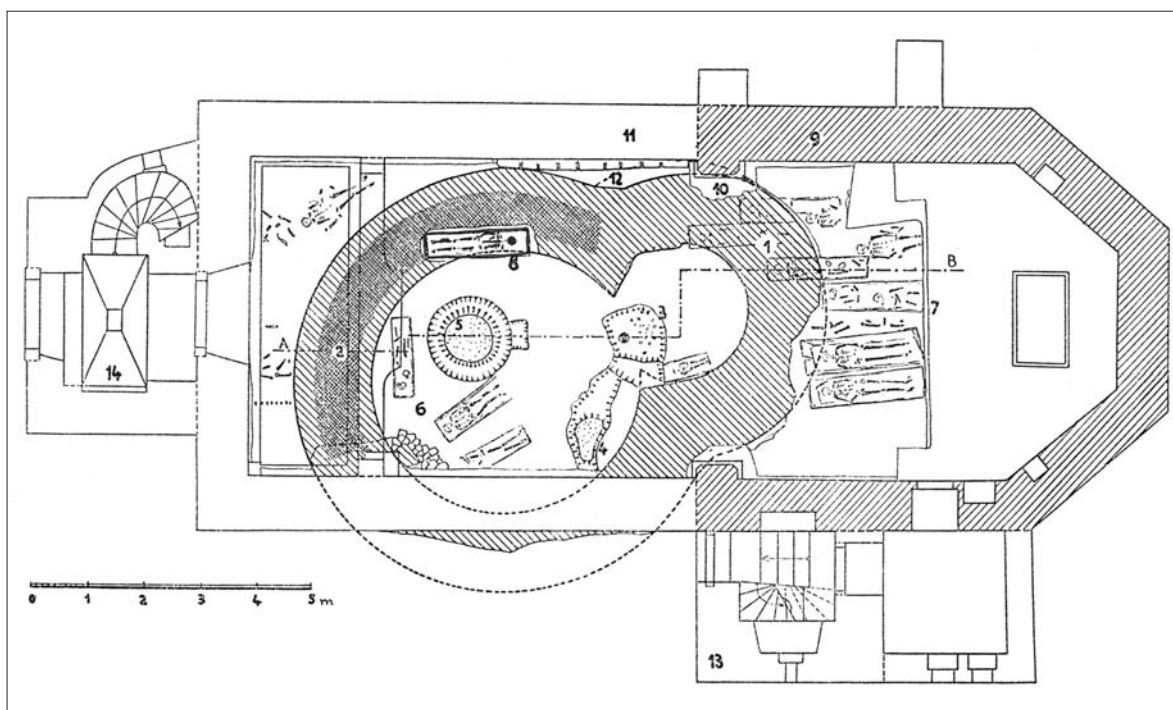

Obr. 88. Hrob kněze (8) v severní části lodi chrámu sv. Klimenta na Levém Hradci (Čechy). Pramen: Borkovský 1965, obr. 10.

sv. Maximina na konci 4. století. Paulinus, Felix a další byli pohřbeni v chrámu sv. Paulina.

Ve švýcarském Churu, na okraji pozdněřímského pohřebiště, asi 150 m od katedrály byla ve 4. nebo 5. století zbudována suterénní zaklenutá prostora, v níž se nacházelo 11 zděných hrobů patřících patrně prvním churským biskupům. V 6. století byl nad touto „kryptou“ zřízen chrám s apsidou.

V hrobě z doby kolem roku 630 v opatství Saint-Evre v Toul (Francie) se našla terčová spona a prsten s monogramem, podle něhož se uvažuje o tom, že se jedná o hrob biskupa Endula (hrobový inventář obsahoval i kování opasku, nůžky, nůž a ostruhy). Skutečnost, že biskupský prsten se našel i v hrobě laika, jako například u císaře Jindřicha IV., který měl u sebe prsten s nápisem ADALBEROEPS, relativizuje do jisté míry tuto interpretaci.

Zbytky hrobů biskupů ze 7. a 8. století se podařilo objevit v chrámu sv. Severina v Kolíně nad Rýnem (Köln am Rhein, Německo). Jednalo se o kamenné hrobky pro jednu osobu kryté kamennými deskami. Pohřbívání biskupů v kolínském dómu je písemnými prameny doloženo od konce 9. a archeologicky od konce 10. století. Hrob biskupa Virgila, jenž zemřel roku 784, byl objeven ve zdi dómu v Salzburgu (Rakousko).

Biskupové západní církve bývali často pohřbíváni na čestném místě – buď v sídelním kostele nebo v kostele kláštera, k němuž měli vztah. Pokud biskup zemřel v pověsti svatosti a počítalo se s jeho svatořečením, tak mohl být pohřben přímo v apsidě kostela, pod oltářem. Příkladem může sloužit hrobka obložena kameny ve švýcarském Saint-Prex, do níž uložili v polovině 7. století tělo biskupa Protasia z Lausanne. Nakonec se stal jako Saint-Protasius patronem kostela.

Přestože krypty sloužily především k uchování relikvií, již v době normanských vpádů byli někteří biskupové na území dnešní Francie pohřbíváni v kryptách. Krypta chrámu sv. Michala v Hildesheimu (Německo) posloužila k pohřbu těla biskupa Bernwarda – a to v pískovcovém sarkofágu s výklenkem (spočinkem) pro hlavu. Víko, které vyčnívalo ze země, je zdobeno anděly, plameny, beránkem, křížem a opatřeno nápisem, který sděluje, že uvnitř je „*prach a popel Bernwardova těla*“. Při kanonizaci tohoto světce přenesli lebku do nedalekého dómu, kde je v relikviáři uchovávána dodnes. Západní krypta katedrály na krakovském Wawelu (Polsko) zasvěcená sv. Leonardovi se stala místem, kam byl v liturgickém roucho, z něhož zbyly zbytky tkaniny a zlatých nití, pohřben do kamenného sarkofágu spolu s olovenou identi-

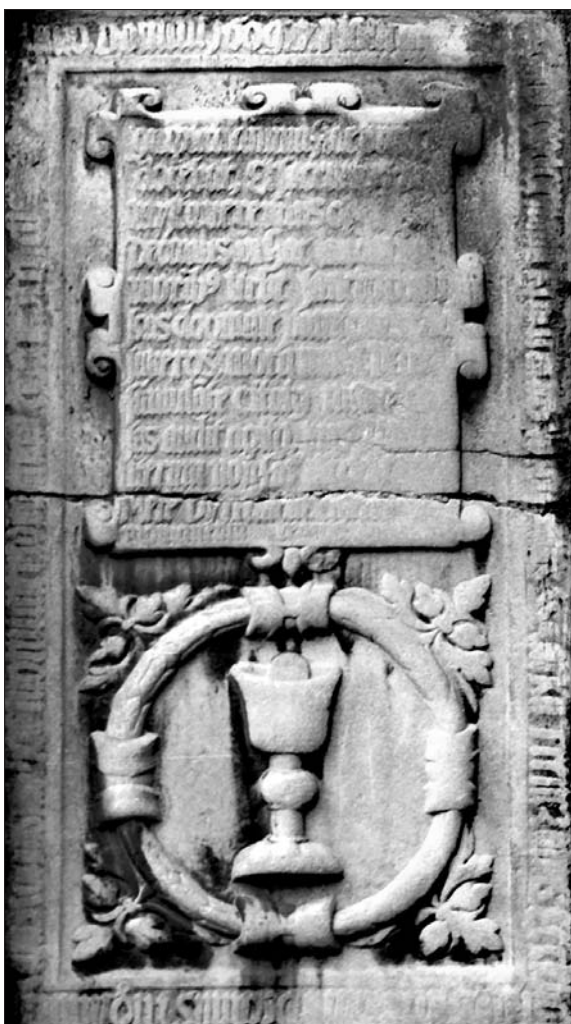

Obr. 89. Náhrobník kněze z počátku 17. století v chrámu sv. Petra a Pavla v Čáslavi (Čechy). Pramen: Malina a kolektiv 1976, obr. 46.

fikační tabulkou, stříbrným pozlaceným kalichem s patenou, zlatým prstenem s nápisem MAVRS EPC a kostěnou součástí berly biskup Maurus (zemřel roku 1118). Také ve východní kryptě románské baziliky sv. Víta v Praze (zasvěcené sv. Kosmovi a Damianovi) byli pohřbeni někteří pražští biskupové, jak to vyplývá ze zprávy Beneše Krabice z Veitmile, který zajišťoval jejich přemístění.

Pozoruhodný příklad proměny hrobu biskupa pochází z bývalého benediktinského klášterního kostela sv. Michala v Bambergu (Německo). Takzvaný druhý zakladatel kláštera, biskup Otto I., byl po smrti 3. června roku 1139 pohřben před oltářem na ose kostela. I po svatořečení zůstal jeho hrob na původním místě až do přelomu 13. a 14. století, kdy došlo k přemístění hrobu nad zem do tumbry kryté kamenou deskou s plastikou biskupa v liturgickém rou-



Obr. 90. Interiér kanovnické krypty z 18. století v brněnském chrámu sv. Petra a Pavla. Pramen: Archiv Archeologického ústavu AV ČR v Brně.

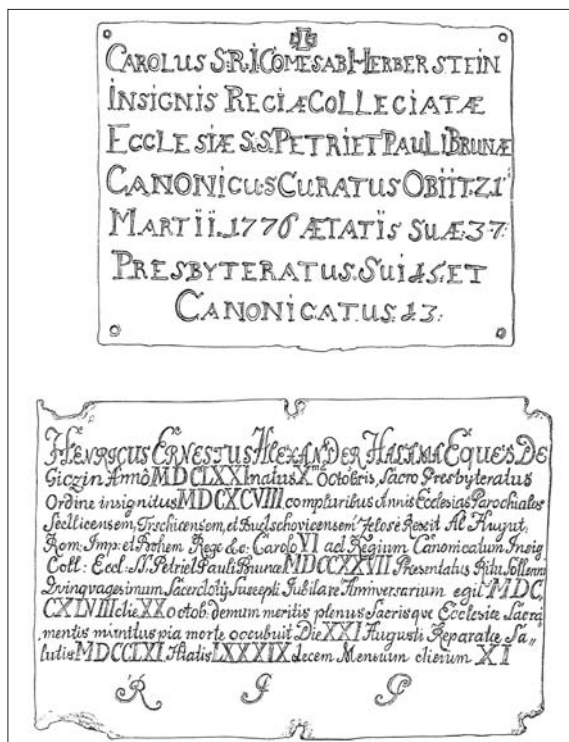

Obr. 91. Identifikační tabulky z kanovnických rakví v brněnském chrámu sv. Petra a Pavla. Kresba: D. Švalbachová.

chu. V první polovině 15. století byla původní tumba nahrazena novou s úzkým průlezem pro poutníky, kteří zde mohli v těsném kontaktu uplatňovat své prosby. Teprve při barokní přestavbě roku 1725 byla tumba přemístěna do krypty, kde se nachází dodnes.

Těla zemřelých biskupů bývala k pohřbu vybavena liturgickým rouchem včetně střevíců s insigniemi biskupova postavení (prsten a berla) a jeho duchovního stavu (kalich a patena, obr. 92). Liturgické roucho



Obr. 92. Hroby biskupů (pohřbených v sarkofázích) vybavené liturgickým rouchem, kalichem, patenou a berlou, objevené roku 1829 v katedrále v Chichestru (Anglie). Podle původní dokumentace. Pramen: Archiv J. Ungera.

bylo někdy staré i více než sto let a při bohoslužbách se již nepoužívalo. Kalichy a pateny mívají velmi malé rozměry a jednalo se buď o cestovní vybavení (*calix viaticus*), nebo byly zhotoveny jen pro případ pohřbu a to z levnějšího kovu, dřeva nebo i vosku. Tento zvyk se udržel až do 17./18. století. Nejstarší hroby biskupů vybavené prsteny jsou známy z Francie a jsou datovány do 7. a 8. století. Další biskupské hroby s kalichem, patenou a prstenem se vyskytují od druhé poloviny 10. století, jak to dokládá hrob trevírského arcibiskupa Ruotberta pohřbeného roku 956 se zlatým kalichem. Miniaturní kalich vysoký jen 9 cm a mající v průměru 7 cm (s příslušnou patenou zhotovený z pozlaceného stříbra) pochází patrně z hrobu biskupa Osdaga, jenž zemřel roku 989. O stříbrném kalichu z hrobu biskupa Willigise píše ve své kronice z počátku 11. století biskup Thietmar Merseburský. Biskupské hole (*pastorale*), které se jako pastýřský odznak dostávaly do hrobů rovněž od konce 10. století, bývaly zhotovovány ze dřeva nebo výjimečně ze slonoviny a jsou známy z celé řady míst ve Francii, Německu, Polsku i v Čechách. V hrobě hnězdenského biskupa z druhé poloviny 14. století se našly menší napodobeniny bis-

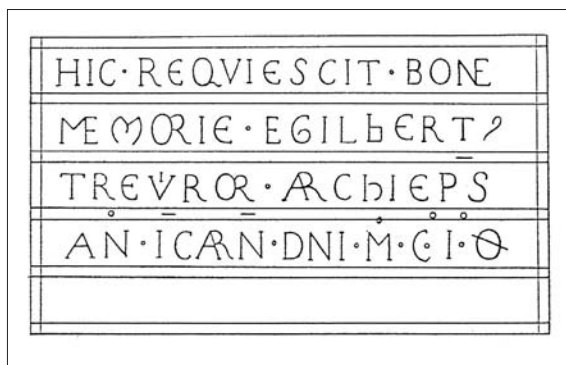

Obr. 93. Identifikační tabulka arcibiskupa Egilberta z Trevíru (Trier, Německo) zemřelého roku 1101. Pramen: Ehrentraut 1952, obr. 4.

kupské hole a procesního kříže z bronzového plechu sloužící jako insignie při pohřebních obřadech. Vedle toho hroby církevní hierarchie obsahují od 11. století často malou olovenou identifikační tabulku (obr. 93). Kříže z oloveného plechu nebo vosku mívaly vyrytu formuli rozhrěšení a v některých případech i Vyznání víry. Ve 14. a 15. století byly do některých hrobů vysokých církevních hodnostářů vloženy papežské listiny opatřené bulou; zachovaly se z nich jen ony kovové pečeti. Výjimečně se najde v hrobě i náprsní kříž (pektorál, obr. 94).

Berla, která byla odznakem biskupa či opata, měla v Západní církvi často zakřivenou část, kdežto ve Východní církvi podobu T (tau). Tyto berly se však vyskytovaly v době od druhé poloviny 10. do konce 12. století i v oblasti mezi Pyrenejemi a Rýnem.

Označení biskupských hrobů prodělalo vývoj od náhrobníků v úrovni podlahy k tumbám od 13. století zvyrazňujícím osobnost a reprezentaci pohřbeného, až k epitafům vztahujícím se k biskupům pohřbeným ve společných hrobkách pod chrámem. Pražský biskup Jan si místo svého pohřbu pečlivě připravoval již roku 1336 v katedrále sv. Víta. Nejdříve nechal přenést oltář sv. Silvestra na jiné místo, potom nechal zhotovit bronzovou zlacenou náhrobní desku s postavou biskupa v pontifikáliích, velký sarkofág se stříbrnou deskou s částí evangelia sv. Jana a nakonec si opatřil i cypřišové dřevo na rakev. Podobně si nechal vybudovat hrobku lübecký biskup Heinrich II. von Bocholt, jenž zemřel roku 1341. Hrobka v Lübecku (porušená při spojeneckém bombardování Německa roku 1942) nesla na čelní stěně malbu Ukřižovaného s P. Marií a sv. Janem. Na bronzové náhrobní desce je plastika biskupa v životní velikosti.

Zajímavý údaj o pohřbu, vybavení a podobě hrobu arcibiskupa můžeme najít i tam kde bychom to nej-

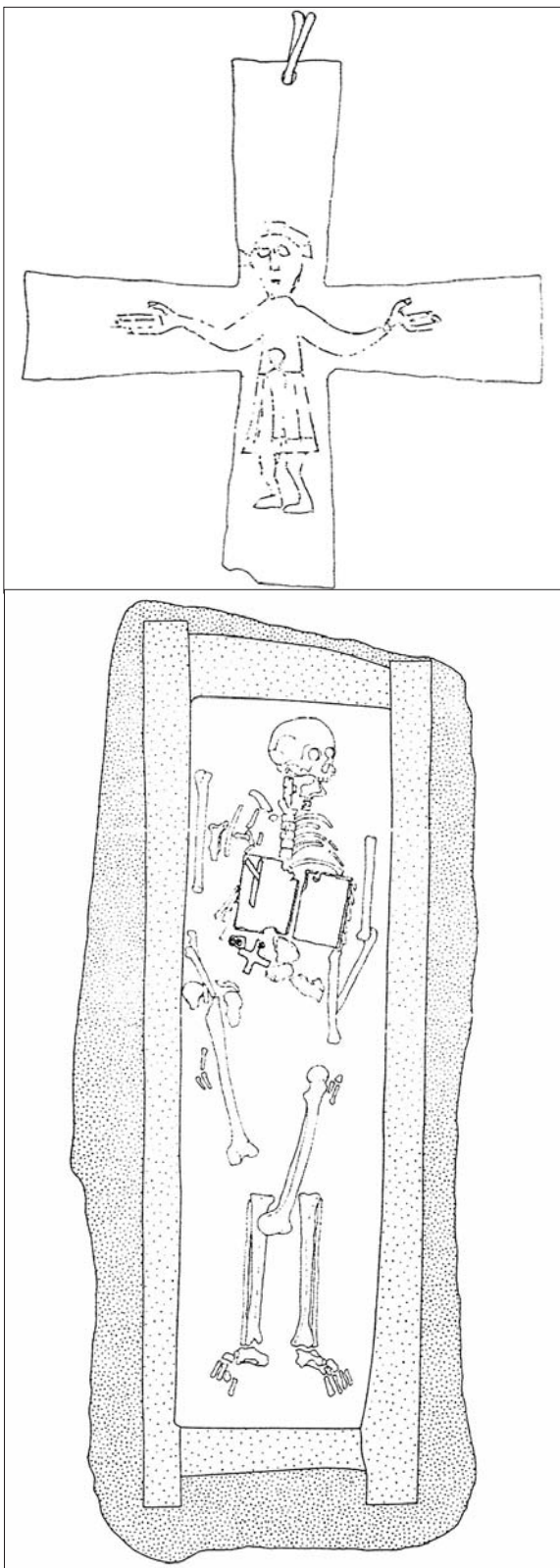

Obr. 94. Pektorální kříž z hrobu arcibiskupa Řehoře z Arménie pohřbeného roku 1093 v klášteře Niedenburg u Pasova (Německo). Pramen: Christlein 1980, obr. 143.

méně hledali – v *Dekameronu* Giovanniho Boccaccia ze 14. století. V pátém příběhu druhého dne je uvedeno, že neapolský arcibiskup byl pohřben „(...) v bohatých ornátech a s rubínem na prstě (...)“ (Boccaccio 2002, s. 109). Dále se dozvídáme, že nad jeho hrobem stál mramorový hodně velký náhrobek s víkem, které bylo nutno zvednout železným páčidlem. Při vylupování hrobu byla odcizena berla, mitra, rukavice, bohaté ornáty a nakonec i onen prsten.

O tom, že někdy péče o nákladný hrob vyšla naprázdno svědčí případ pražského arcibiskupa Albíka z Uničova, který „(...) dělal sobě velmi krásný a nákladný hrob s mnohými cimbuřími u Matky božie na Lúži ve Starém Městě pražském, chtě v něm ležeti, a nezdařilo mu se, neb jej potom vešken (!) zbili a ztroskotali (za husitské revoluce – poznámka J. U.), a což naň peněz naložili, vše zmrháno“ (Staré letopisy české z rukopisu křížovnického 1959, s. 43). Nakonec mistr Albík jakožto titulární biskup cesarienský zemřel a je pochován v cizině.

Ve výjimečných případech bylo snahou pohřbit alespoň část biskupova těla v jeho katedrále. Tento případ nastal v souvislosti s úmrtím pražského biskupa Ondřeje, jenž zemřel ve vyhnanství 30. července 1223. Zřejmě proto, že se jednalo o bojovníka za práva církve, nechal jeho lebku roku 1369 biskup Mikuláš přenést do Prahy a pohřbit na mimořádně čestném místě – přímo v kapli sv. Václava. Kronikář Beneš Krabice z Veitmile o tom píše: „Těhož roku (1369) okolo začátku měsíce března byla v Pražském kostele ve zdi kaple svatého Václava nad oltářem svatého Kříže, kde je vidět obraz a zlatý kříž, uložena hlava ctihodného otce pana Ondřeje, osmnáctého biskupa pražského“ (Kroniky doby Karla IV. 1987, s. 241). Ostatní biskupovy kosti pohřbili na Velehradě.

Snahou biskupů, kterým se za života podařilo založit klášter, bylo samozřejmě zajištění pohřbu na čestném místě v této instituci. Tělo olomouckého biskupa Roberta uložili roku 1240 v chrámu velehradského cisterciáckého kláštera před oltářem sv. Kříže. Hrobka olomouckého biskupa Jana Volka (vybudovaná z gotických cihel) byla patrně situována do středu lodi starší rotundy sv. Pantaleona v Pustiměři u Vyškova, která se stala součástí kláštera benediktinek založeného roku 1340 samotným biskupem. Jan Volek byl však roku 1784 exhumován a nově pohřben v Olomouci. Při archeologickém výzkumu roku 1932 se v prázdné hrobce našly části chrupu, kousky zlatohlavu a držadlo rakve. Zbytky zdíva hrobky se našly při archo-

logickém výzkumu v letech 1977–1978.

Litomyšlský biskup Albert II. ze Šternberka si jako místo pohřbu vybral augustiniánský klášter ve Šternberku (Morava), který roku 1371 sám založil. V listině datované 20. únorem 1379 je biskupovo přání ohledně pohřbu specifikováno: „*My Albert ze Šternberka, z boží milosti litomyšlský biskup, oznamujeme touto listinou všem, že jsme (...) nově založili v našem městě Šternberku (...) klášter řádových kanovníků řádu sv. Augustina (...) aby probošt a kanovníci v obou kláštorech byli povinni vzpomínat úmrtní dny náš a blahé paměti našeho otce pana Štěpána a naší matky paní Anny a zároveň s nimi našich bratří Petra a Zdeňka a našich sester Anežky a Kateřiny s vigiliemi o devíti čteních večer a ráno a sloužit slavnou mši. (...) poněvadž jsme si vyvolili místo našeho pohřbu v chóru horního kláštera a chór je do té míry úzký a těsný, že by do něj bez jeho znetvoření nemohli být další jakkoliv pochováni, požadujeme, aby místní ordinář pod trestem zákazu vstupu do kostela proboštovi a kanovníkům nařídil, aby se sem neodvážili nikoho jiného pohřbít, ať by byl jakéhokoliv stavu nebo postavení*“ (Bistrický et al. 1991, s. 215). Biskupovo přání se po jeho smrti roku 1380 splnilo, ale po vybudování proboštské hrobky došlo k přemístění biskupových ostatků a tak roku 1737 byly očištěné kosti zabalené do hedvábí uloženy do cínové schránky; tu se zřejmě podařilo objevit a odborně prozkoumat roku 2000.

Hroby tzv. husitských biskupů původem z Itálie, Augustina Luciana z Vicenzy a Filipa de Nova villa, postihl podobný osud. Biskup Augustin byl po smrti 1. března 1493 slavnostně pohřben u bočního oltáře v týnském kostele na Starém Městě pražském. Jeho pozdněgotický náhrobek s baldachýnem (spolu s kostmi zemřelého) byl zničen za protireformace. Ostatky biskupa Filipa, pohřbeného v chrámu sv. Barbory v Kutné Hoře, byly rovněž za protireformace vyzdviženy a údajně rozházeny po rumištích.

Archeologického výzkumu se dočkalo i místo, kde byla pohřbena významná osobnost evropské diplomacie přelomu 15. a 16. století – biskup Jan Filipec. Tento prelát, jenž zemřel roku 1509, byl pohřben v areálu františkánského kláštera v Uherském Hradišti, který založil. Místo jeho pohřbu se lokalizuje před hlavní oltář klášterního kostela, ale při archeologickém výzkumu roku 1991 se v jihozápadním rohu rajského dvora objevila část architektury polygonálního půdorysu se zbytky oltářní menzy a centrální cihlovou hrobkou. Kromě zbytků dřevěné rakev podložené

trámky a cihlou se zde našly i porušené kosterní ostatky člověka a deformovaný zlatý kroužek, patrně z nákrčního řetězu. Objevená situace byla interpretována jako mauzoleum diplomata, velkovaradinského biskupa a nakonec observantského mnicha Jana Filipce, jehož ostatky sem byly druhotně přemístěny. K uznání této hypotézy přispívá i antropologická expertiza, která určila, že většina lidských kostí patří gracilnímu jedinci, který zemřel ve věku $77,8 \pm 7,72$ let, což by odpovídalo věku Jana Filipce, jenž zemřel v 78 letech.

V renesanci a baroku se pro pohřby biskupů zřizovaly krypty pod katedrálami. Olomoucký biskup kardinál František z Ditrichštejna nechal takovou kryptu zřídit v rámci přestavby olomoucké katedrály. Počítal s tím, že tam bude pohřben a v tomto smyslu vydal jasné instrukce, v nichž stanovil, aby jeho tělo bylo i v tom případě, že stavba nebude dokončena, deponováno v olomouckém dómu. Dále si nepřál, aby jeho mrtvola byla otevřena a balzamována, ale chtěl aby byla řádně oděna a uložena do dvojí dřevěné a jedné cínové rakev, což se také stalo. Kardinálovo přání se splnilo a jeho cínová rakev se dodnes nachází v kryptě pod olomouckým dómem, což ovšem nelze říci o jeho kosterních ostatcích, které se po propadnutí dna vysypaly na zem. Nakonec byly v důsledku císařského nařízení z roku 1784, které rušilo hrobky v sídlištích, přeneseny a pohřbeny na hřbitově, který stával v místech současného seřadiště nákladního nádraží. Zřízení brněnského biskupství roku 1777 znamenalo také zřízení biskupské krypty na ose lodi chrámu sv. Petra a Pavla, kam byli biskupové pohřbíváni jako výjimka i po zákazu pohřbívání v interiérech chrámů.

Také biskupové mohli trpět obavou z toho, že nebudou řádně pohřbeni, jak vyplývá například z listu pražského biskupa Jana z Jenštejna papeži Urbanovi z let 1387–1388. Biskup psal, že se bojí, aby nezemřel a neměl pohřeb hodný věřících. Obavy Jana z Jenštejna se nesplnily, ale jeho hrob s náhrobní deskou se nachází v kostele sv. Praxidy v Římě. Ostatně tyto obavy nemusely být bezdůvodné. V kronice Thomase Ebendorfera je zaznamenána ne zcela věrohodná historka o smrti neohodného biskupa, jehož mrtvolu nechal papežský legát odtáhnout na hřbitov malomocných a tam jej nahého vhodit do jámy.

Pohřební ritus biskupů Východní církve probíhal poněkud odlišně. Hrob biskupa, objevený v chrámu sv. Jana Predteča v bulharském Krdžali a datovaný do přelomu 13. a 14. století byl identifikován jen díky relativně dobře dochovaným textiliím z liturgického

roucha. Ve Východní církvi se sice striktně trvalo na tom, aby zemřelý byl pohřben s rukama zkříženými na prsou, ale sám biskup z Krdžali měl pravou ruku podél těla a levou ruku ohnutou v lokti do pravého úhlu položenou v krajině břišní.

Literatura: Arens 1965/1966, Back 2002, Bistrický et al. 1991, Boccaccio 2002, Brandt 1988, Brand – Eggebrecht 1993, Bravermanová 2003, Burian 1992, Čermák et al. 2001, Čokoev 2001, Dąbrowska 1997a, 1997b, 2003, Drozdová 2001, Eggenberger – Gutschler – Boschetti 2002, Ehrentraut 1952, Elbel 2001, Fehring 1992, Foltýnová-Mikulicová 1999, Frolík – Smetánka 1997, Gierlich 1990, Heege 2002, Christlein 1980, Jäggi 1996, Kahsnitz 1993, Keller 1994, Kolmer 1997, Kolník 2000–2001, Konečný 1986, Kroniky doby Karla IV. 1987, Kuhnen 2001, Lüdecke 2005, Medek 1982, Měřínský 2003, Ohler 2001, Ochsner-Keller 2002, Päßgen – Ristow 1997, Pojzl 1990, Rettner 1998, Seiler – Gechter 1995, Shbat – Vystrčilová 2003, Schulze-Dörrlamm 1992, Slivka 2000–2001, Snášil 1993, Staňa 1980, Staré letopisy české z rukopisu křížovnického 1959, Wrońska-Idziak – Zielińska 1995, Zoll-Adamikowa 1989–1990, 1991.

3.1.4.2.1. Hrob arcibiskupa sv. Metoděje

Na Moravě je stále živá problematika hrobu arcibiskupa Metoděje, který zemřel roku 885. O jeho smrti jsme informováni z legendy *Život sv. Metoděje*, kde se uvádí, že učedníci pochovali arcibiskupa v katedrálním chrámu. V *Proložním životě Konstantinově a Metodějově* se píše, že Metoděj leží ve velkém chrámu moravském po levé straně ve stěně za oltářem Bohorodičky. Vyčerpávajícím způsobem shrnul názory na tuto problematiku Zdeněk Měřínský (2003).

Za současného stavu poznání se jeví dvě nejpravděpodobnější lokalizace tohoto hrobu a to chrámový komplex v Sadech u Uherského Hradiště (obr. 95), nebo trojlodní bazilika v Mikulčicích (obr. 96). V Sadech interpretoval Vilém Hrubý (1979) část silně narušené zdi jako místo hrobu arcibiskupa Metoděje. K této interpretaci se přiklonil Jiří Maria Veselý (s. d.) i Luděk Galuška (1996). Kriticky se k objevu takzvaných hrobů ve stěně sadského kostela, to je vlastně zničených dutin, vyjádřil Čeněk Staňa (1996). Rekonstrukce objevené situace podle dostupné dokumentace provedená Zdeňkem Špičákem (2000) však ukázala na problematičnost existence hrobu ve zdi v místech, kam jej situoval Vilém Hrubý. Sadskou výšinu nicmé-

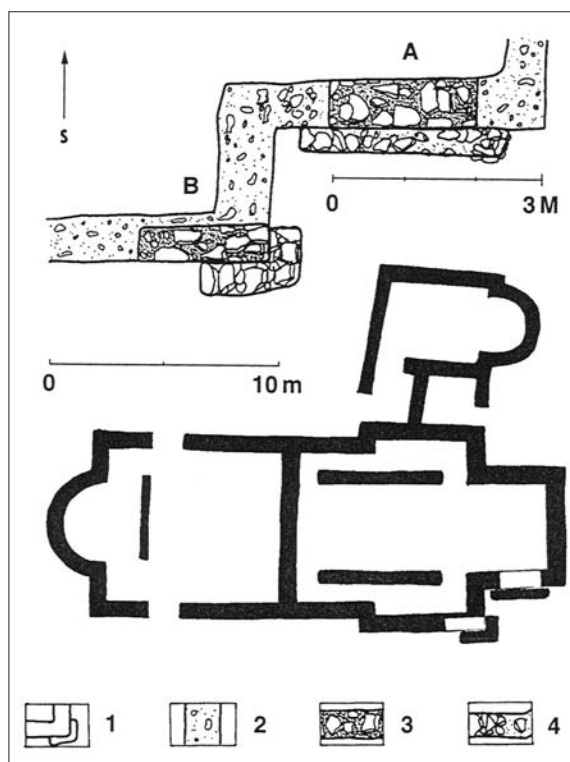

Obr. 95. Kresebná dokumentace polohy údajného hrobu arcibiskupa sv. Metoděje z roku 885 v Uherském Hradišti-Sadech na Moravě. Zbytky dutin jsou označeny A a B, přičemž B by mělo značit Metodějův hrob. Legenda: 1 – základové rýhy a přízdívky, 2 – výplň základových rýh, 3 – výplň dutin, 4 – výplň přízdívek. Pramen: Hrubý 1979, obr. 1.

ně považoval za pravděpodobné Metodějovo arcibiskupské sídlo i Čeněk Staňa a doklady o souvislostech dvojdlílného kostela s biskupským sídlem publikoval i Petr Charvát (2001). Proti této hypotéze však svědčí malá průkaznost existence baptisteria na této lokalitě a charakter hrobů v kostele i mimo něj, protože zde byli pohřbeni muži, ženy i děti s inventářem nasvědčujícím příslušnosti k velkomoravské nobilitě.

Roku 1993 a v upravené verzi roku 2002 publikoval Zdeněk Klanica svoji hypotézu, v níž hrob arcibiskupa Metoděje ztotožnil s hrobkou XVI objevenou v mikulčické trojlodní bazilice. Ve výrazně narušené a složité nálezové situaci byla z kostry objevena jen jedna loketní kost, ale z původní výbavy zde byl předmět ne bez problémů označovaný jako meč, zbytky hedvábí a kožené pochvy, průvlečka, velký nůž s ozdobnou hlavicí, jehož interpretace je rovněž problematická, přezka, nákončí, železný nožík, zlomky pocházející asi z britvy, ocílka, křesací kameny, sekera, zlatý gombík, vědérko a bronzové plíšky. Kriticky na interpretaci tohoto hrobu jako místa, kde byl pohřben

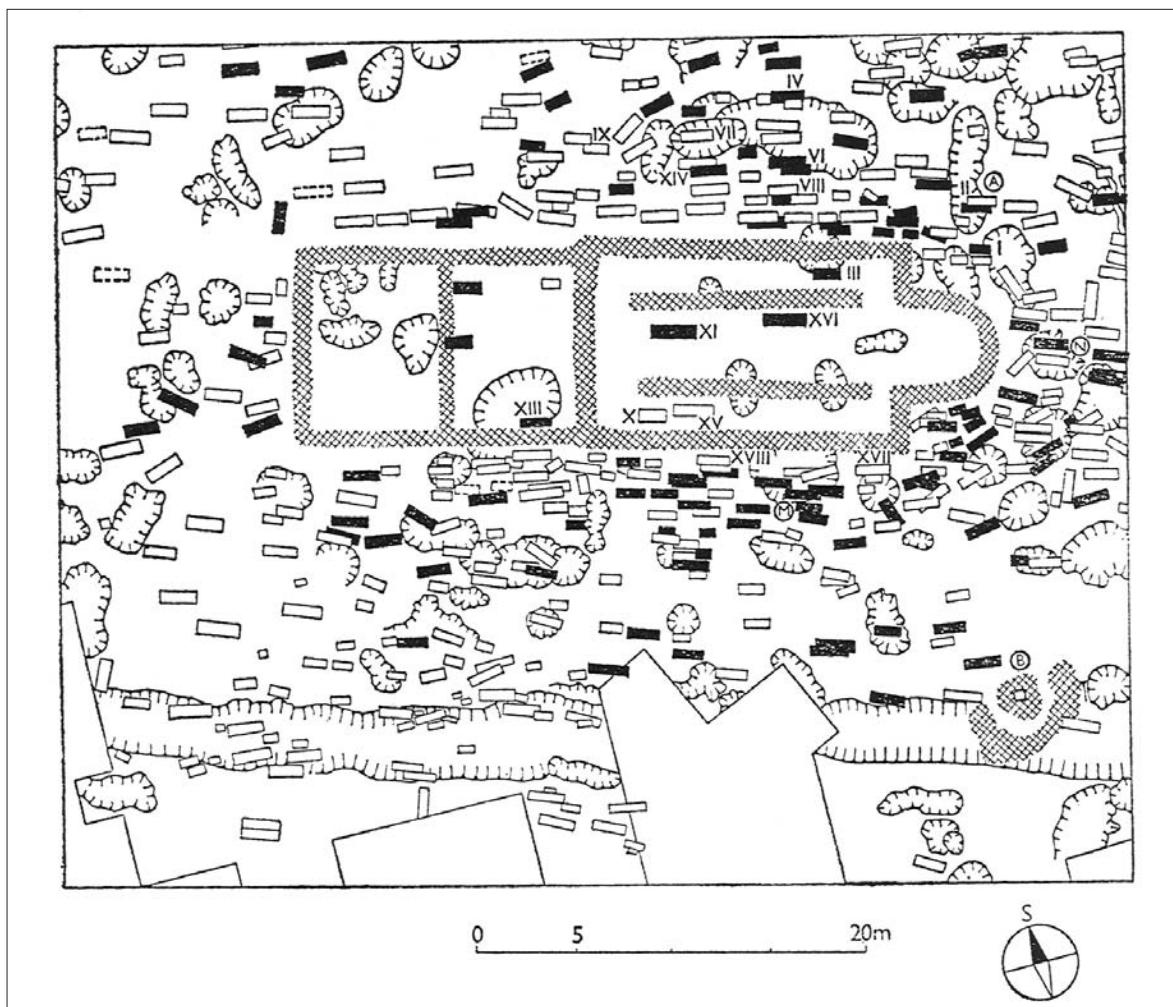

Obr. 96. Schematický půdorys trojlodní baziliky a části hřbitova na hradisku v Mikulčicích na Moravě z 9. století. Hrob uvnitř kostela (označený XVI) byl interpretován jako hrob sv. Metoděje. Pramen: Pouлік 1975, obr. 21.

arcibiskup Metoděj, reagovala celá řada autorů. Zvláště za nepravděpodobný se považuje pohřeb vysokého církevního hodnostáře se zbraněmi. Zde je však možno uvést, že ve francouzském opatství Saint-Evre v Toul (Dép. Meurthe-et-Moselle) byl objeven hrob s terčovou sponou, kování opasku, nožem, nůžkami, ostruhou s upínací garniturou a prstenem s monogramem, podle něhož se uvažuje o tom, že zde byl kolem roku 630 pohřben biskup Endulus. Na druhé straně je nutno uvést, že biskupské prsteny se někdy nacházely i v hrobech světských panovníků jako například Jindřicha IV. Podle Pavla Aleše (1995) jsou rozhodující při interpretaci hrobky XVI z mikulčické baziliky předměty označované jako meč a velký nůž (dýka). Pokud by se jednalo skutečně o zbraně, nepovažuje určení hrobky jako místa pohřbu arcibiskupa Metoděje za možné. Sám však naznačil, že onen velký nůž

(dýka) mohl být biskupskou holí a takzvaný meč zbytkem biskupského žezla neboli berly. Nepovažuje však svůj názor za definitivní. Pavel Aleš se zabýval i rekonstrukcí oltáře a dospěl k názoru, že i uložení hrobu by odpovídalo tomu, co víme o pohřbu sv. Metoděje z legend. Názor, že Metodějův hrob byl objeven v Mačvanské Mitrovici byl odmítnut jak z hlediska archeologického, tak i historického.

V souvislosti s hrobem arcibiskupa Metoděje ve stěně je třeba hledat analogické umístění hrobů v křesťanské Evropě. Již některé hroby bohatých Židů v Jeruzalémě z 1. století vyhloubené ve skále obsahovaly výklenek pro jedno pohřbené tělo překlenuté obloukem (arkosolium). Podle zprávy jednoho poutníka ze 7. století vypadal takto i hrob Ježíše Krista (obr. 97). Arkosoliové hroby z doby kolem změny letopočtu a prvních staletí po Kristu jsou známy i ze skalních

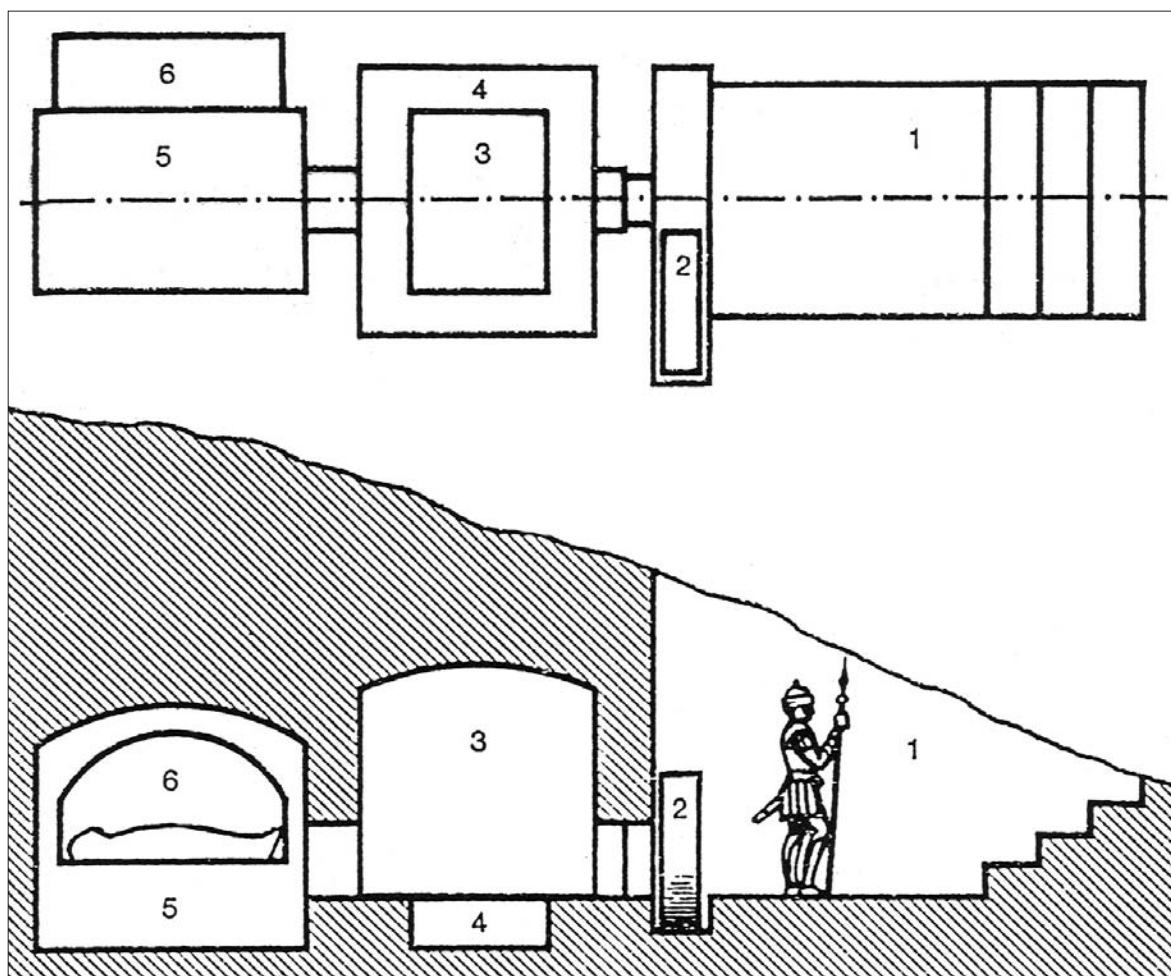

Obr. 97. Půdorys a řez skalním hrobem z 1. století n. l. v Jeruzalémě. 1 – otevřený přístup, 2 – vchod uzavřený hrobovým kamenem, 3, 4 – předstíh s kamennou lavičkou, 5, 6 – vlastní hrob s výklenkem. Pramen: Merell 1973, s. 103.

hrobek v jordánské Petře a podzemních hrobek v syrské Palmyře. Rovněž tak raně křesťanské hroby v katakombách sestávaly někdy ze zaklenutého výklenku nad hrobem umístěným ve vytesané jámě nebo v sarkofágu (tzv. arkosoliové hroby). Kromě Říma jsou známy například i z Neapole. Tento typ hrobů se rozšířil i v provinciích, jak svědčí například arkosoliový hrob z Pécsi, antické Sopianae, v západním Maďarsku. V savojském Cogninu byl objeven hrob ve zdi římské budovy používané v 7. století jako kostel. Ze staršího hrobu se dochovalo jen několik kostí, zatímco z mladšího pochází skelet mladé ženy s rukama složenými v klíně. V hrobě se našla spona a přezka datovatelná do poloviny až druhé poloviny 7. století. Jednalo se tedy patrně o arkosoliový hrob, to znamená hrob překlenutý obloukem klenby. Podle Barbary Theune-Grosskopf (1989) podobných kostelů s arkosoliovým hrobem datovaných do 6. až 7. století se na hranicích

mezi Francií a Švýcarskem našla celá řada. Přísnější kritéria interpretace objevené situace jako pozůstatků arkosoliového hrobu splňuje však jen hrob v Spiez-Einigen u Bernu ve Švýcarsku, kde jižní stěna kostela byla evidentně upravena pro hrob. Arkosolium se také nacházelo nad relikviářovými hroby světců, jak o tom svědčí například archeologicky prozkoumaná situace v říšském opatství v Schuttern, kde byl obloukem překlenut relikviářový hrob z 8. století. Někdy se uvažuje i o tom, že císař Karel Veliký, zesnulý roku 814, byl pohřben v arkosoliovém hrobě, což někteří badatelé (Meier 2002a) odmítají.

Hrob ve zdi měl v křesťanském prostředí velký symbolický význam, protože takto pohřbení byli vlastně stavebními „kameny“ chrámu představujícího církve. Lze rozlišit dvě skupiny hrobů ve zdi a to hroby skryté (obr. 98) a hroby viditelné – výklenkové, tedy arkosoliové (obr. 99). Zdá se tedy, že Metodějův

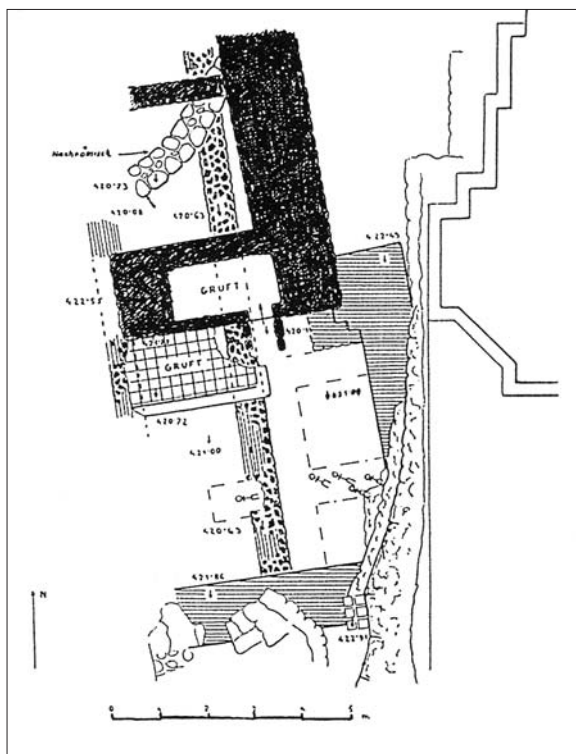

Obr. 98. Takzvaný Virgilův hrob z 8./9. století ve zdi salzburškého dómu (Rakousko). Pramen: Vettters 1958, s. 72.

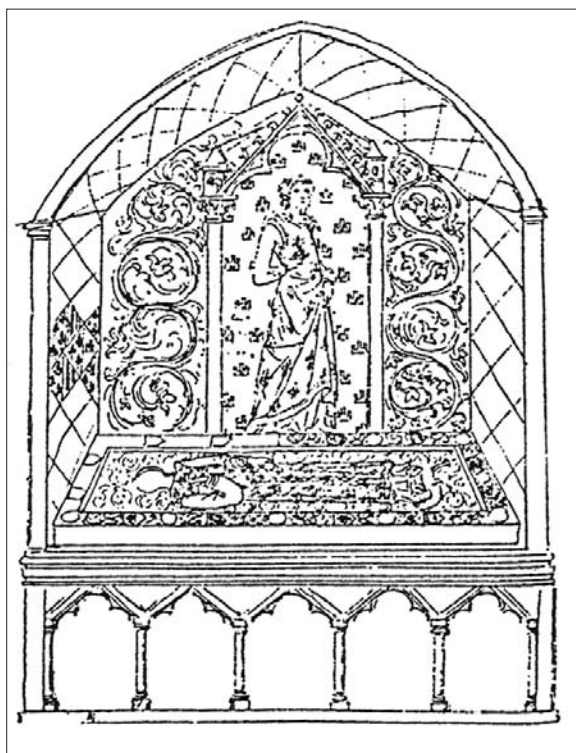

Obr. 99. Arkosoliový hrob francouzské princezny Blanky, jež zemřela roku 1243. Kresba z kolekce Clairambault. Pramen: Soukupová 1989, obr. 200.

hrob mohl mít tuto podobu známou z evropské křesťanské tradice. I v pozdějších dobách až do 16. století se arkosoliové hroby budovaly – a to především ve Francii a v západním Německu, ale i v Norsku, Polsku, Čechách, Uhrách a na Rusi.

Otázka hrobu arcibiskupa sv. Metoděje zůstává tedy i nadále otevřenou. Lze však tvrdit, že situování jeho hrobu do výklenku ve zdi, překlenutého obloukem, neodporuje evropské křesťanské tradici pohřbu významných jedinců, k nimž sv. Metoděj rozhodně patřil.

Literatura: Aleš 1995, Arens 1965–1966, 1967, Ariès 2000, Beljaev – Černěcov 1996, Benkő 2005, Bickel 1967, Boba 1973, Bravermanová 2004, Burzler 2000, Cibulka 1962, Czechowicz 2003, Galuška 1996, Hrubý 1979, Charvát 2001, Klanica 1993, 2002, Kolník 2000–2001, Kouřil – Měřínský 1996, List 1983, Lutovský 1995, Meier 2002a, Měřínský 2003, Millard 2000, Müller-Wille 1982, Popovič 1973/1974, Rettner 1998, Siliotti 2001, Snášil 2001, Soukupová 1989, Staňa 1996, Špičák 2000, Theune-Grosskopf 1989, Unger 1994, 1998a, Verberk 1948, Veselý s. d., Vettters 1958.

3.1.4.3. Papežové

S výjimkou sv. Petra, který byl pohřben na hřbitově na Vatikánském pahorku *extra muros*, nevíme nic o pohřbech římských biskupů (papežů) v 1. a 2. století. Pod dómem sv. Petra v Římě byl při archeologických výzkumech v okolí centrálního hrobu objeven soubor kostí bez lebky patřící starému silnému muži. Lebku sv. Petra podle tradice přenesli do Lateránské baziliky, takže není vyloučeno nebo spíše je možné, že se jedná o zbytky hrobu sv. Petra. Kolem problematiky tohoto hrobu probíhá nekončící diskuse, do níž významným způsobem zasáhl i český archeolog Jaroslav Böhm (1959). Archeologický výzkum probíhající v letech 1940 až 1957 byl prováděn neobvyklou metodou – od spodu nahoru, takže stratigrafie není zcela jednoznačná. Nejnovější vyhodnocení objevené situace nasvědčuje tomu, že zděná memorie, postavená na místě tradičně spojovaném s hrobem sv. Petra, je z let 160 až 165 (obr. 100). Křesťanská obec ji postavila v blízkosti Neronova cirku, místa Petrova ukřižování. Interpretace objevených kostí jako skutečných ostatků prvního papeže je nepravděpodobná a spíše se asi jedná o hrob jiného papeže pohřbeného v těchto místech. Byla dokonce zveřejněna podložená domněnka, že Petrovo tělo bylo po popravě spáleno podle tehdej-

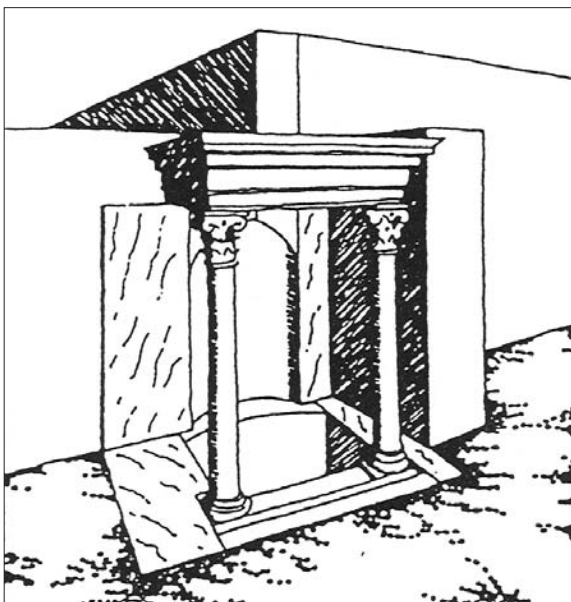

Obr. 100. Rekonstrukce památníku nad hrobem sv. Petra u „červené zdi“ ve Vatikánu podle H. G. Thümmela. Pramen: Seeliger 2001, obr. 1.

šího pohřebního ritu, což se vzhledem k židovskému původu i popravě jeví jako ne zcela pravděpodobné.

Prvním papežem, jehož pohřeb je dokumentován, byl sv. Zephyrinus (199–217), jenž byl pohřben na hřbitově nad katakombami sv. Kalixta poblíž Via Appia za Římem. Přesné místo jeho pohřbu neznáme, ale jednalo se o zvláštní areál, snad s mauzoleem. Někteří papežové 3. století byli pohřbeni v tzv. papežské kryptě Kalixtových katakomb. Krypta má zhruba čtvercový půdorys se dvěma sloupy a dvanácti hrobovými výklenky (loculi), čtyřmi výklenky pro sarkofágy a jedním výklenkovým hrobem, později přebudovaným na stolový. V této kryptě bylo pohřbeno 9 papežů a někteří další biskupové. Hrobové výklenky jsou však prázdné a jen částečně se dochovaly desky s nápisy, které původně tyto výklenky kryly. Někteří papežové 4. století však byli již pohřbeni v bazilikách. Římsktí biskupové (papežové) byli později pochováni do jedné z kaplí na půlkruhovém půdorysu u vnější apsidy chrámu sv. Petra, nebo v Lateránské bazilice či v chrámu Sta. Maria Maggiore. Místa pohřbu některých papežů, kteří až do 12. stol. byli převážně pohřbíváni do hrobů v zemi, byla od 8. stol. označována epitafy. Teprve od 12. stol. byli papežové často pohřbíváni do sarkofágů umístěných nad zemí, přičemž sarkofágy měly někdy ještě antický původ.

Hroby papežů působících ve středověku se nacházejí na různých místech. Speciální pozornosti se

dostalo ostatkům papeže Klimenta II. (1046–1047) v bamberské katedrále (Německo). Tento papež, dosazený Jindřichem III., jehož vzápětí korunoval na císaře, zemřel nedlouho po svém nástupu do úřadu v severní Itálii. Nejpozději roku 1052 bylo tělo převezeno do jeho předchozího biskupského sídla – Bambergu. Při výzkumu po druhé světové válce se podařilo zjistit, že papež byl pohřben v liturgickém oděvu z hedvábí, s mitrou na hlavě. Po pravé straně stál stříbrný kalich s patenou a na pravé ruce byl na rukavici navlečen zlatý prsten s modrým safírem. Socha z 13. století znázorňující tohoto papeže, dnes umístěná ve svislé poloze, ležela původně vodorovně na tumbě. Chemická analýza kostí pohřbeného prokázala dlouhodobé ukládání olova v kostech a odpovídá chronické otravě olovem.

Literatura: Ariès 2000, Böhm 1959, Carletti 1984, Eiden 1975, Kirschbaum 1957, Meier 2002a, Müller-Christensen 1960, Landgraf 1993, Rolle – Seemann – Berg 1993, Seeliger 2001, Thümmel 1999.

3.1.4.4. Řeholníci a řeholnice

Umírání řeholníků je celkem dobře známo z písemných zpráv, například z proslulého benediktinského opatství v Cluny (Francie). Po rozhršení a posledním pomazání obdržel umírající od ostatních bratří polibek na rozloučenou. Jakmile se přiblížila hodina smrti, sešel se na znamení celý konvent u lůžka umírajícího a modlil se litanie. Po smrti bratra odebrali se řeholníci k svému zaměstnání, ale někteří tělo pokropili svěcenou vodou, umyli a přenesli je v řádivém rouchu do kostela. Při pohřebních obřadech se opět sešel celý konvent a se svíčkami a za zvuku zvonu byl nebožtík přenesen na hřbitov. Oproti světskému duchovenstvu neměli řeholníci jinou možnost než být pohřbeni v klášterním areálu – a to na rajském dvoře, v ambitu i na hřbitově u klášterního kostela. Zemřelého zpravidla uložili v poloze nznak s rukama podél těla, nebo, od 13. století, většinou s rukama složenýma na břicho či na prsou. V některých kláštřích dominikánů a dominikánek se našlo více skeletů uložených na břicho. Patrně se jedná o projev silného pohrdání tělem a projev pokání vyjádřený pohřbem obličejem dolů do syrové země. Do zásypu hrobu vhažovali přítomní hrudky hlíny nebo uhlíky z kadidelnice. Někdy se na prsa zemřelého kladla formule absoluce napsaná na pergamenu, nebo i text řehole.

Mnišský hřbitov s padesáti pohřbenými, datovaný

do 11. až 15. století, se podařilo prozkoumat v areálu kláštera na Ostrově sv. Petra u Bernu ve Švýcarsku. Kromě toho, že se většinou jednalo o muže značně pokročilého věku (nejmladší pohřbený zemřel ve věku 18 až 20 let), je pozoruhodné, že se zde našly doklady dvou amputací části dolní končetiny a zahojených zranění na lebkách, což by nasvědčovalo tomu, že v klášteře dožívali mužové, kteří se původně zabývali i jinou, například válečnickou činností. Vedle toho se zde našla skupina koster mužů s velmi gracilními znaky, svědčící o tom, že v klášteře žili i synové ze šlechtických rodin, jejichž tělesná konstituce je předurčovala spíše pro duchovní dráhu.

Někteří představení kláštera (opati, abatyše), zvláště ti, u nichž se počítalo se svatořečením, bývali již od 7. století pohřbíváni v kamenných sarkofázích umístěných do krypt. Stalo se tak ve francouzském klášteře v Jouarre (Seine-et-Marne), kde pro první abatyši byl připraven zdobený sarkofág s latinským nápisem: „*V tomto hrobě odpočívá blažená Theodechilda, urozená rodem, oplývající zásluhami. Jako matka tohoto kláštera vyzývá své dcery, moudré panny zasvěcené Bohu a nesoucí své lampy, aby se spojily se svým Manželem. Zesnulá přebývá nyní na výšinách Ráje*“ (Hubert 1969, s. 260). Zemřelý představený kláštera mohl být také pohřben na čestném místě v ose kostela před oltářem tak jako Štěpán, první převor kartuziánského kláštera *Domus vallis Josaphat* (Údolí Josaphat) v Dolanech u Olomouce (Morava). Jeho hrobka měla rozměry 2x0,7x1,6 m a byla obezděna cihlami a kameny. Kosterní ostatky se zde nenašly a tak se uvažuje o jejich přenesení do Olomouce. Nelze však vyloučit ani jiné řešení: rozmetání hrobu husity, hrobka připravená pro jinou významnou osobu.

Opati bývali pohřbíváni často v kapitulní síni nebo v ambitu, zejména v jeho severním křídle při jižní chrámové zdi. Výbava opatských hrobů se neliší od hrobů biskupských a patřila k ní berla s hlavicí ve tvaru T (tau) či se zakřivením, kalich a patena. Prsten se v hrobě opata našel jen výjimečně stejně jako matrice opatské pečeti. Zato v opatských hrobech z 10. až 13. století se nacházejí olovené identifikační destičky. V popisu pohřbu Petra de Barry z roku 1163, opata v Limoges (Francie), je uvedeno, že břicho zemřelého stáhli oloveným plechem tak, aby nevyčnívalo. Také po tomto artefaktu by mohla v hrobové výbavě zůstat památka. Bohatě vybavené hroby opatů se zlatým liturgickým nádobím, textem i pektorálním křížem z 11. až 13. století byly objeveny v benediktinském

klášteře tyneckém v Polsku. Také v Čechách v benediktinském klášteře na Ostrově u Davle poblíž Prahy se ve zbytcích staršího dřevěného kostela našel hrob opata v oděvu s límcem protkávaným zlatými nitkami a s dřevěnou berlou opatřenou železným bodcem. V celé řadě cisterciáckých klášterů v Porýní a ve Francii, ale i v Rakousku je doložen pohřeb opatů v sarkofázích či pod tumbami ve výklenku pod obloukem. Někdy byly v sarkofágu umístěny i ostatky více osob (Eberbach v Porýní). Zřejmě opatovi zemřelému ve věku 40 až 50 let patřila cihlami obezděná hrobka uložená ve 14. stol. pod podlahu kapitulní síně cisterciáckého kláštera v polském Jędrzejowie.

Zakladatel a první opat benediktinského kláštera na Sázavě v Čechách – Prokop byl po smrti (roku 1053) pohřben za přítomnosti biskupa Šebíře v klášterním chrámu Bohorodičky. Jeho hrob musel být zřetelně označen, protože se u něj shromažďovali poutníci. Z legendy rovněž vyplývá, že se jednalo o hrob v zemi, protože v zdlouhavém procesu svatořečení se Prokop zjevil papeži Inocencovi III. a dotčeně se jej ptal: „*Jak dlouho ještě strpíš, aby mé tělo takto leželo v zemi?*“ (Chaloupecký 1942, s. 183). Po svatořečení roku 1204 byly Prokopovy ostatky zřejmě vyzdviženy a umístěny nad zem, tak aby umožňovaly uctívání. V době úpadku kláštera, roku 1588, se na příkaz císaře Rudolfa II., ostatky dostaly do kaple Všech svatých na Pražském hradě.

Pokud měl opat zvláštní vztah k některému stavebnímu dílu, mohlo být vyhověno jeho přání a tak byl pohřben mimo vlastní klášter. Příkladem je poutní chrám Panny Marie ve Křtinách (Morava), v němž byl roku 1777 pohřben bývalý opat zábrdovického premonstrátského kláštera Kryštof Matuška, jehož hrob byl objeven před vedlejším oltářem. Jednalo se o cihlami vyzděný sklípek, do něhož uložili tělo opata v řádkovém rouchu s pektorálním křížem na prsou a patrně i s mitrou (obr. 101).

V některých případech byli řeholníci pohřbíváni i v mateřském klášteře. Například členové probošství *tom Roden* (zum Roden) u Höttru (Niedersachsen) našli místo „posledního odpočinku“ v nedalekém opatství Corvey. Soustavně archeologicky prozkoumaný areál celého probošství prokázal, že uvnitř chrámu se našly jen čtyři hroby, z toho dva v mnišské části oddělené letnerem od části laické. Zvláště důležitý je hrob na ose chrámu v mnišské části, který byl interpretován jako hrob představeného. Nelze ovšem vyloučit, že se jednalo o hrob zakladatele, kterému



Obr. 101. Pektorální kříž z hrobu opata Kryštofa Jiřího Matušky ve Křtinách na Moravě (délka 87 mm). Foto: L. Pichová.

by toto čestné místo náleželo spíše než místo v boční lodi.

Některé opatské hroby v kláštorech bývaly opatřeny náhrobníky s berlou a obvodovým nápisem. Postupně se na nich objevuje i figura a erb (obr. 102). Celá řada opatských náhrobních desek a jejich zlomků pocházejících z Ostrovského kláštera v Čechách je uložena v lapidáriu Národního muzea v Praze. Je pro ně charakteristický obvodový nápisový pás a postava infulovaného opata držícího knihu a berlu.

3.2. Zvláštnosti podle věku

Některé zvláštnosti se projevují především při pohřebním ritu dětí, ale doloženy jsou i u pohřbů extrémně starých osob. Například na pohřebišti z doby římské u Hörafiging (Německo) malé děti a staré osoby byly pohřbeny inhumačně, kdežto ostatní křesťaně.

Nárok na zvláštní pohřeb měly i abatyše (opatky). V této souvislosti je třeba se zmínit o hrobu sv. Anežky České (dcery krále Přemysla Otakara I. a Konstancie Uherské), zakladatelky kláštera na Františku v Praze, který vedla jako představená 46 let. Když 2. března 1282 zemřela, byla po 14 dnech pohřbena v dřevěné rakvi do připravené hrobky pro jednu osobu o rozměrech 2,1x0,9x0,5 m pod pohřební architektonickou nikou v jižní stěně kaple Panny Marie. Jednalo se tedy o arkosoliový hrob známý z evropské tradice. Podle francouzského vzoru nad hrob osadili vyvýšenou tumbu s náhrobní deskou nesoucí vyobrazení Anežky. Zadní stěna niky bývala opatřena malbou vztahující se k posmrtné oslavě zemřelé. Ostatky světičky byly později vyzvednuty a uloženy na neznámém místě, tumba odstraněna, malby poškozeny, ale místo je dochováno dodnes.

Zdá se, že především od konce 15. století se budovaly větší hrobky pro pohřbívání řeholníků v kostele. Příkladem může být hrobka v minoritském kostele sv. Janů v Brně (obr. 103, 104). Od 16. století bylo zřizování krypt pro společný pohřeb řeholníků běžnou záležitostí. Při té příležitosti došlo někdy k přemístění starších hrobů významných osob jinam, tak jako například v šternberském augustiniánském kostele (Morava), kde při budování hrobky pro probošty roku 1599 byly přemístěny ostatky biskupa Alberta ze Šternberka, později (roku 1737) uloženy do cínové schránky.

Literatura: Arens 1967, Bickel 1967, Brunel 1993, Burián 1973, Čermák et al. 2001, Dąbrowska 1994, 1997a, Drozdová 2001, Dzieduszyccy 2002, Hlinomaz 1993, 1994, Holl 2000, Chaloupecký 1942, Isenberg 1981, Krenn ad. 2005, Kwiatkowska-Kopka ad. 2002, Macek 2001, Poeck 1981, Pojzl 1990, Rötting 1997, Soukupová 1989, Stehlíková 2003, Šebela et al. s. d., Tomková et al. 2004, Ulrich-Bochsler 1996, 2002, Unger 1998, 2000a, Vlček – Sommer – Foltýn 1997, Zoll-Adamikowa 1991.

Literatura: Schwidetzky 1965, Ulrich-Bochsler 1997.

3.2.1. Děti

Délka dětského věku ve středověku vycházela z Hippokratova dělení lidského života na sedmileté.

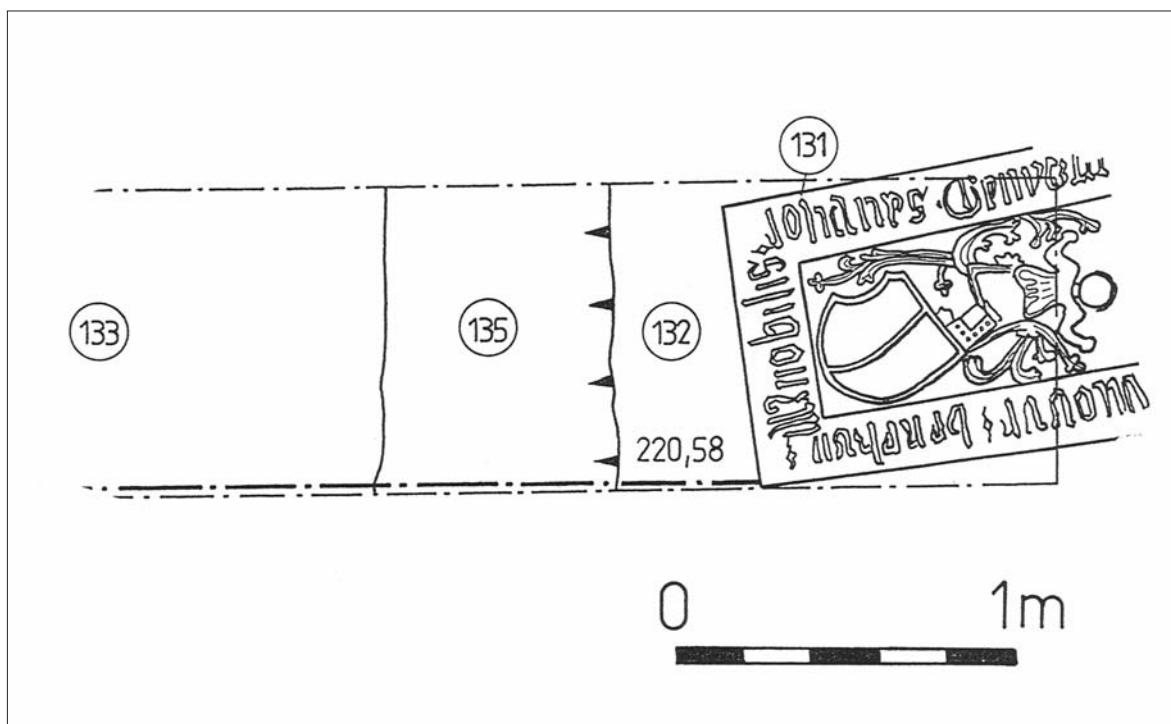

Obr. 102. Část náhrobníku opata Jana z počátku 16. století objevená při archeologickém výzkumu premonstrátského kláštera v Louce u Znojma na Moravě. Pramen: Archiv J. Ungera.

té etapy. Podle tohoto dělení, převzatého i Mistrem Janem Husem, trvalo dětství do sedmi let, chlapectví do čtrnácti a jinošství do 28 let. Z toho vycházely i principy rytířské výchovy, při níž byli chlapci od sedmi let posíláni z domova na výchovu k významnějším dvorům, kde do čtrnácti let sloužili jako pážata, od čtrnácti jako zbrojnoši tak, aby v jedenadvaceti letech mohli být pasováni na rytíře. Rovněž i právní zletilost podle Tovačovské knihy z konce 15. století byla v panském stavu u mužů stanovena na 16 a u žen na 14 let, v rytířském stavu na 17 a 15 let a u poddaných na 18 let pro muže a 16 let pro ženy.

Novorozenecká a kojenecká úmrtnost byla ve sledovaném období jevem tak častým, že jej můžeme označit za běžný. Během prvního roku života umírala zřejmě pětina až třetina narozených dětí. Přihlédneme-li k poznatkům z 19. století, z něhož jsou již k dispozici statistické údaje, pak by kojenecká a dětská úmrtnost ve městech měla být podstatně vyšší než na venkově, tedy až padesátiprocentní. Udává se také, že většina (70–90%) úmrtí spadá do prvních šesti měsíců života narozeného dítěte. Poměrně velký význam na rozsah dětské úmrtnosti mělo kojení, které do jisté míry chránilo před virovými nemocemi i střevními infekcemi. Jak naložit s tělíčky zemřelých dětí byl tedy

problém velmi aktuální, pokud si to ovšem tehdejší společnost vůbec připouštěla. Další problém bychom mohli nazvat psychický, protože s vysokou dětskou úmrtností se museli rodiče a celá společnost vyrovnat – a to tak, že ji považovali za samozřejmost, což ovšem neznamená lhostejnost. Vhled do vztahu matky a zemřelých dětí v aristokratickém prostředí 17. století umožňují rodinné paměti Alžběty Lidmily z Lisova (1639–1698), matky patnácti dětí, z nichž 4 zemřely do jednoho roku a dalších pět do šesti let věku. Zvláště těžké chvíle zažila roku 1677, kdy od února do května jí zemřely tři děti. Protože u pohřbu posledního dítěte nebyla přítomna tak „(...) 8. junii před večerem jsem k paulínům (v Praze) jela, dajíc hrobový kámen zdvihnout, na mý nejmilejší mrtvý děti se dívala, majíc vás již devět dítek před trůnem božím, prosím vás mý nejmilejší děti, prošte a pamatujte na vaši věrnou mateř, vyprošujte mi zde časně i tam věčný (sic) milost Boží skrz tu lásku a těžkost, kterou jsem s vámi při narození i při smrti jměla. Připravte mi i vašemu věrnému otci, bratřím i sestrám místo, abychmne se v nebi s Bohem a s vámi radovali“ (z Lisova 2002, s. 121–122).

Odlíšný způsob pohřbívání dětí, především kojenců, zaznamenává četná etnologická literatura, v níž se uvádí, že děti bývaly často pohřbívány mimo pohře-

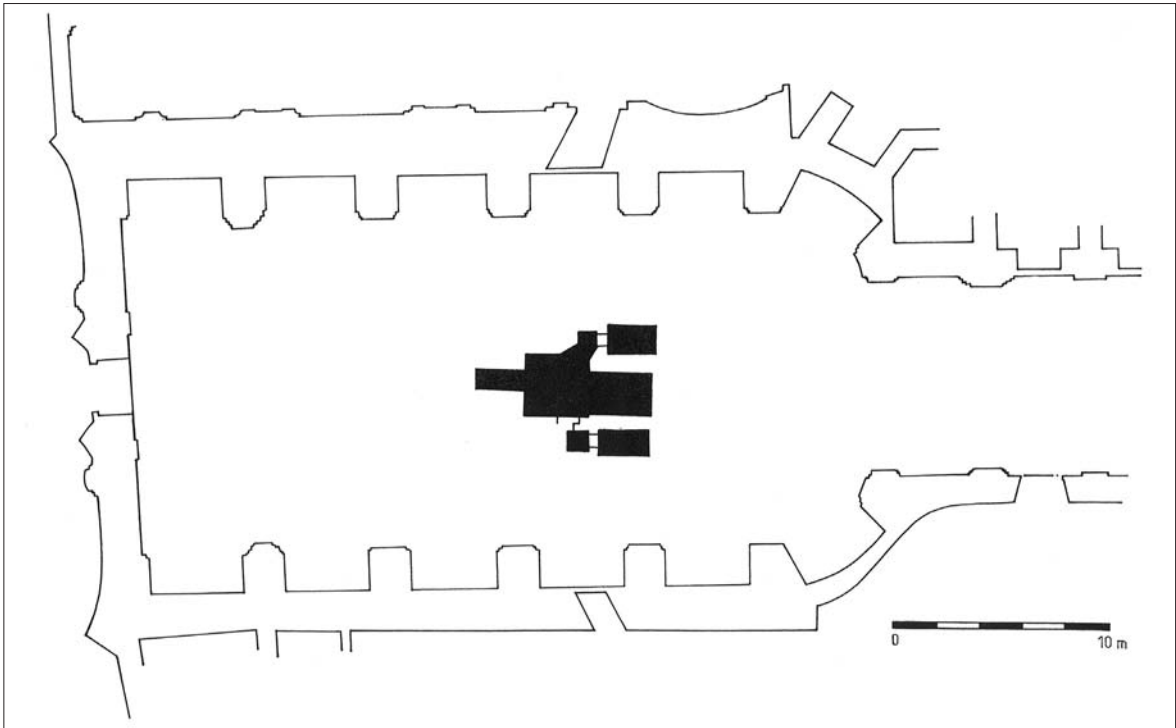

Obr. 103. Půdorys hrobky z roku 1494 v minoritském kostele sv. Janů v Brně. Pramen: Unger 1998, obr. 1.

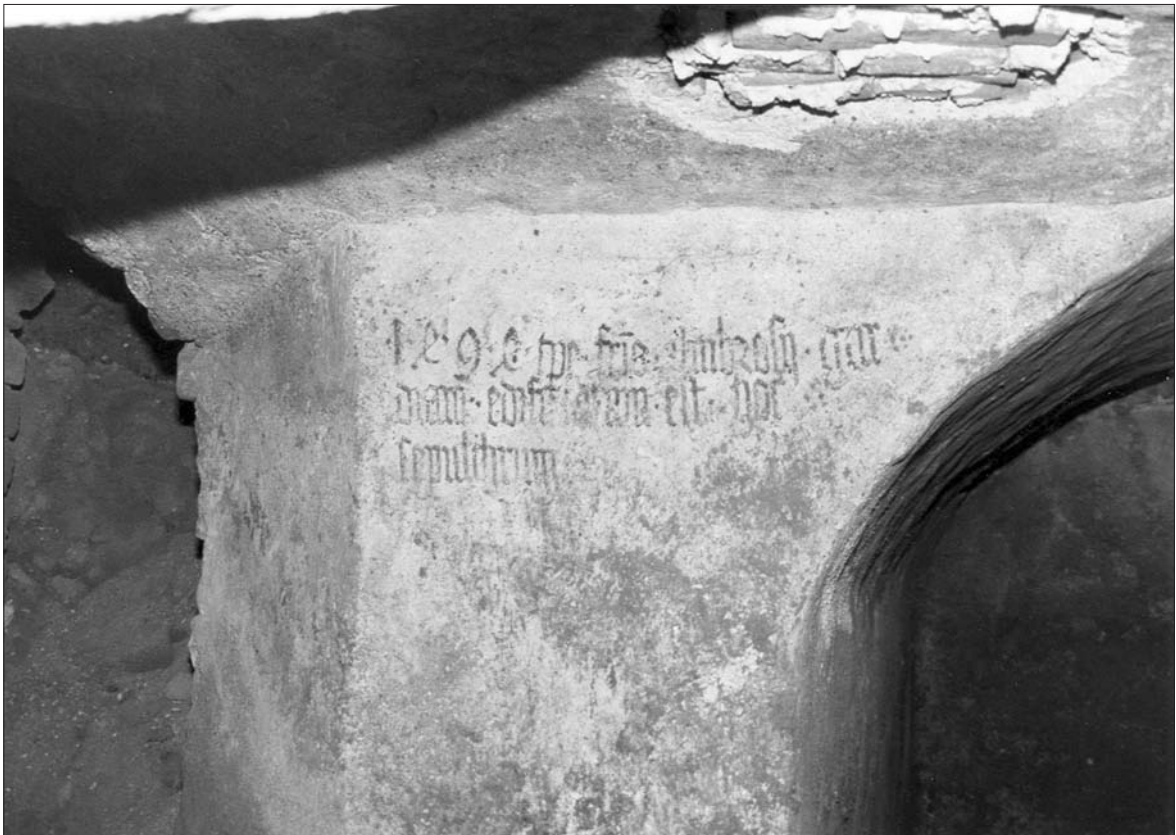

Obr. 104. Nápis v minoritské hrobce v Brně s datem vzniku 1494. Pramen: Unger 1991, obr. 5.

biště dospělých, například před nebo pod domem, v dutém stromě, ve skalách či na posvátném místě. Někdy byl pro děti zvolen opačný pohřební ritus než pro dospělé – žárový či kostrový. Malý počet pohřbených dětí je pozorovatelný na mnoha pohřebištích od neolitu. Zvláště u pasteveckých, ale i jiných společností, byl „přebytek“ dívek řešen jejich zabíjením (infanticidou).

U Římanů prvním krokem integrace bylo přijetí novorozence otcem, který mu dal jméno. Malé děti však neměly právo na pohřeb a kojenci bývali často zahrabáni v domě pod ohništěm nebo před domem. Plinius ohraničuje věk, v němž nemá dítě právo na zvláštní pohřeb prořezáním prvních zubů, to je ve věku 4 až 6 měsíců. *Lex duodecim tabularum* („Zákon dvanácti desek“) dokonce nařizoval, aby v případě úmrtí těhotné ženy bylo před pohřbem tělíčko nedonošeného dítěte vyňato. V oslavném spisu na tchána Iulia Agricolu z roku 98, píše Tacitus o velké ztrátě jeho jednorozhodného syna, kterou otec nesl tak, že „(...) ve způsobu jak nesl toto neštěstí, nebylo nic strojeně okázalého jako u většiny statečných mužů, ani nářky a smutek podle zvyku žen“ (Tacitus 1976, s. 313). V dopisu Plútarcha manželce při úmrtí jejich dvouleté dcerky někdy v druhé polovině 1. století n. l. se píše, že podle „(...) starých obyčejů a ustanovení našich předků (...) dětem, které zemřely, nepřinášejí ani úlitbu, ani nevykonávají jiné obřady, které jinak mrtvým přísluší: nenabýly dosud podílu na zemi a věcech tohoto světa. A proto se tu nezdržují rádi ani u hrobů a památníků, ani při pohřbech, a nevysedávají u nebožtíků. U mladých osob nepřipouští to zákony (...)“ (Plútarchos 1973, s. 54).

V římských provinciích se poměrně často nacházejí kostry dětí pohřbené většinou bez přídavků na sídlištích do jednoduchých jam, někdy překrytých cihlami. V některých případech však není zřejmé, zda se jedná o jednoduché pohřbení dětí nebo o stavební oběť. Na dvorcích z 1. až 2. století u švýcarského Neftenbachu se našlo 14 koster novorozenců ve věku do dvou měsíců uložených na různých místech (obr. 105). Na druhé straně i v římskoprovinciálním prostředí se nacházejí celkem ojedinělé pohřby novorozenců, jako například v Gerulatě (dnes Rusovce na Slovensku), kde žárový hrob typu bustum se spálenými pozůstatky jedince ve věku 20 až 40 let obsahoval i nespálené kostičky novorozence. Zvláštností je objev tří uren se spálenými kostmi dětí ve věku do dvou let spolu s nespálenými zvířecími kostmi u Xanten (Německo), které byly ulo-

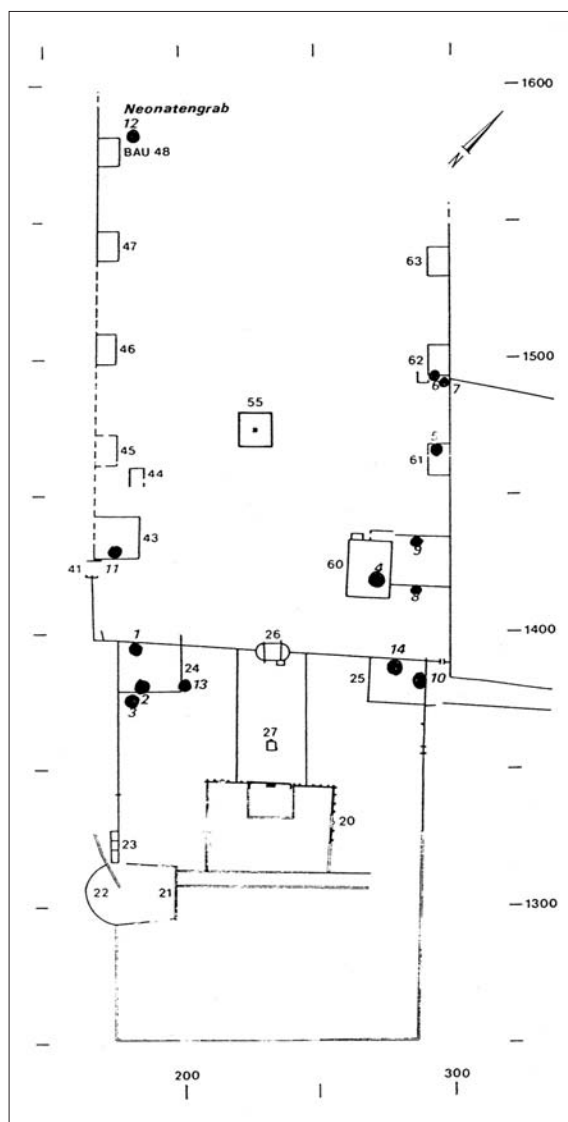

Obr. 105. Deponování koster novorozenců na dvorcích z 1. až 2. století n. l. v Neftenbachu (Švýcarsko). Pramen: Langenegger 1996, obr. 1.

ženy do výplně silničního příkopu po plenění města Franky v letech 274–276.

Další příklady známe z barbarského prostředí. Na germánském sídlišti z 1. století n. l. v severoněmeckém Feddersen Wierde se našla kostřička dítěte staršího méně než jeden rok. Stejně tak jako o stavební oběť se mohlo jednat o zvláštní způsob pohřbu novorozence, tak jak je známe z prostředí římských provincií. Rozdílné zacházení s pozůstatky zemřelých dětí vyplývalo z příslušnosti ke společenské vrstvě. Ve Vážanech nad Litavou (jižní Morava) se na sídlišti germánského obyvatelstva z přelomu 2. a 3. století n. l. našla v sídlištní jámě kostra nedonošeného dítěte spolu s dalšími

předměty (keramické nádoby, hrací kostky, provrtané škeble), které svědčí o tom, že dítě zde bylo pohřbeno rituálně s předměty, které měly deklarovat jeho nenaplněný sociální status (obr. 106). Známý jsou pohřby novorozenců a kojenců vybavené předměty dosvědčujícími jejich příslušnost k vyšší společenské vrstvě (Kowalki, Polsko; Hassleben, Německo). Vedle toho se nacházejí kostřičky novorozenců a kojenců mezi odpadky v sídlištních jámách (Stradonice a Mlékojedý v Čechách). O tom, zda se jedná o pozůstatky dětí zemřelých či usmrčených, archeologické nálezy neinformují. Podle Gallenovy zprávy z 2. století o zkoušce životaschopnosti novorozenců u Germánů ponořením do tekoucí vody musíme infanticidu předpokládat.

S přijetím křesťanství, vycházejícího z judaismu, které požadovalo řádný pohřeb pro každého pokřtěného člověka, se názory postupně měnily. Ve Starém zákoně se píše: „(...) za život člověka budu volat k odpovědnosti každého jeho bratra. Kdo prolíje krev člověka, toho krev bude člověkem prolita, neboť člověka Bůh učinil, aby byl obrazem Božím“ (Gn 9, 5–6), nebo „Nedopustíš, aby někdo z tvých potomků byl přiveden v oběť Molekovi“ (Lv 18, 21). Již Tacitus jako zvláštnost uvádí, že Židé „(...) pokládají za hřích, zabít některé z později

narozených dětí“ (Tacitus 1976, s. 275). Ostatně totéž uvádí i u Germánů, kde to zřejmě zcela neodpovídalo skutečnosti.

V křesťanství se křtem stává člověk integrovanou součástí společnosti, které jej zahrnuje do duchovní péče a dává mu právo na pohřeb v rámci tohoto společenství. V římských katakombách jsou dochovány i malé výklenky (loculi) pro pohřby zcela malých dětí. Také v provinciích se zřejmě pod vlivem křesťanství prosazovalo pohřbívání malých dětí, jak je patrné například na pohřebišti z 1. až 5. století u Klosterneuburgu (Rakousko), kde se podařilo objevit i hroby plodů a novorozenců a také hroby dětí v různých hloubkách, různé orientace a polohy. Na pohřebišti u antické Gerulaty (dnes Rusovce na Slovensku), odkud jsou známy rané projevy křesťanství, se ojediněle našly hroby dětí ve věku do jednoho roku vybavené keramickými i skleněnými nádobami. Jednalo se o kostrové hroby, přestože kostra v nich byla, až na nepatrné zbytky, strávena. Hroby dětí sociálně výše postavených rodičů byly někdy bohatě vybaveny – například hrob šestiměsíčního dítěte pohřbeného kolem poloviny 4. století v rakvi s náušnicí, jehlicí, náramkem, náhrdelníkem a skleněnou nádobou v antické Lentii, dnešním Linci (Rakousko).

Ve franských hrobech bývali kojenci do jednoho roku pohřbíváni v podstatě bez milodarů. V hrobech dívek od druhého až třetího roku věku jsou časté korálky, které sloužily i jako amulet a asi od sedmého roku věku se vyskytují v dětských hrobech opasky. S hroby královských a šlechtických dětí jsou často spjaty vzácné předměty, které svědčí o vztahu i očekávání, jež se nesplnily. Řehoř z Toursu uvádí, že po smrti syna královna Fredegunda zničila vše, co by jí ho připomínalo: spálila jeho šaty a roztavila šperky.

Na východofranském pohřebišti v Griesheimu (Německo), kde bylo prozkoumáno 413 koster z 6. až 7. století, je patrný vysoký počet dětí (21%), ale uvádí se, že skutečný podíl zemřelých dětí byl v časném středověku až 40%. Na některých pohřebištech se skutečně nachází 44 až 46% dětských hrobů. Podobně se jeví situace u Bavorů (Bajuvárů), kde dětské hroby bývají chudě vybaveny, i když v hrobech chlapců se nacházejí miniaturní meče (saxy) a v hrobech děvčat amulety. Děti jsou na pohřebištech zastoupeny asi 20%. Na pohřebištech bývá dětí včetně mladistvých 30%, což oproti předpokládanému podílu 40 až 45% je stále málo. Na některých avarských pohřebištech se počet pohřbených dětí pohybuje od 19 do 33%. Na pohře-

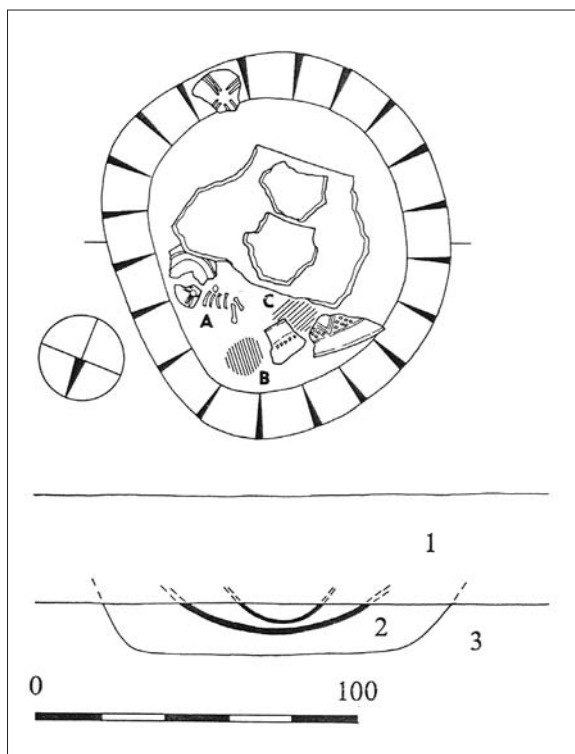

Obr. 106. Kostřička dítěte (A) v sídlištní jámě z Vázan nad Litavou (Morava). Pramen: Šedo 1997, obr. 1.

bištích a kostelních hřbitovech ze střední i mladší doby hradištní je pozorován značný nepoměr mezi objevenými hroby dospělých a hroby dětí, přestože se počítá s velkou dětskou úmrtností. Na některých pohřebištích se však skutečně nachází 40 až 46% dětských hrobů, například v Pottenbrunnu (Rakousko) na pohřebišti z první poloviny 9. století patří 41,7% pohřbů dětem ve věku inf. I.

Nedostatek dětských hrobů, alespoň u pohřebišť jen částečně prozkoumaných, lze vysvětlit i existencí zvláštních oddělení, na nichž byly pohřbívány děti. Takové oddělení, datované podle hrobových nálezů do doby od přelomu 9. a 10. století, se podařilo objevit například na předhradí olomouckého hradu na Moravě, nebo v Koblenzi u sv. Kastora (Německo), kde ze 64 pohřbených bylo 75% dětí. Koncentrace pohřbů novorozenců byla objevena v koutu mezi presbytářem a sakristií na hřbitově u kostela sv. Ducha ve Všerubech (Čechy). Na prozkoumané části špitálního hřbitova z druhé poloviny 14. až počátku 16. století ve švýcarském Bernu se našlo 70% dětí a mladistvých. V mladší části již podíl dětí a mladistvých činil jen (?) 50%.

Případně může být nedostatek dětských hrobů způsoben i menší hloubkou hrobové jámy. Ze středověku je znám předpis, podle něhož děti do pěti let měly být pohřbeny do hloubky půl lokte a děti do sedmi let do hloubky tří čtvrtin lokte. Na dolnorakouském pohřebišti u Pottenbrunn, kde se tomuto problému věnovala zvláštní pozornost, měly hroby dětí ve věku infans I/1 průměrnou hloubku 59 cm, infans I/2 hloubku 69 cm, infans II 84 cm a dospělí 86 cm.

Na středověkém pohřebišti u zaniklé vsi Göritz u Radel v Braniborsku, kde hrobové jámy dosahovaly hloubky 40 až 130 cm, se dětské hroby nacházely v horní hranici vymezené hloubky. Kromě toho zde pohřbívali kojence do prejzů dlouhých 46 cm a položených na sebe tak, že vytvořily dutý prostor do něhož zemřelé dítě uložili (obr. 107). Tento způsob dětského pohřbu je dokumentován na celé řadě hřbitovů v Německu i ve Švýcarsku. Z polského Czerska je zase známo uložení těl zcela malých dětí do proutěných košíků.

Jen postupně se prosazoval zákaz usmrcování novorozenců, o němž máme zprávy z písemných pramenů. Dokonce fríské právo umožňovalo matce, pokud neměla dostatek prostředků na výživu, beztrzně zabít novorozence. Například při přijetí křesťanství na Islandu lidovým shromážděním byly vysloveny

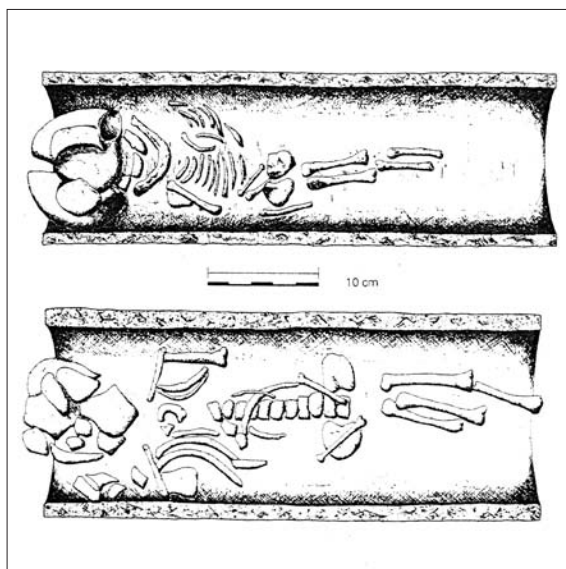

Obr. 107. Pohřby kojenců v střešní keramice (prejzech) objevené na špitálním hřbitově z 13. až 15. století v německém Heidelbergu. Pramen: Prohaska-Gross 1992, Abb. 24.

dva požadavky – jíst nadále koňské maso a odkládat děti. V životopisu bamberského biskupa Otty Svatého (1102–1139) se píše o pohanských Pomořanech, kteří zabíjejí novorozence, především děvčata. Usmrcování děvčat byl i jinde jev velmi rozšířený, a proto církev iniciovala zakládání sirotčinců, kam bylo možno nechtěné děti odkládat. Velmi často zde převládala děvčata nad chlapci.

Některé výsledky rozboru nálezů ze sídlištních areálů obsahujících zvířecí kosti jako odpad konzumace ukázaly, že pozůstatky novorozenců, zemřelých brzy po porodu, ale i těch, kteří byli usmrceni ať již přímo, nebo i tak, že byli vystaveni extrémně nepříznivým podmínkám, byly někdy jen odhozeny do míst s odpadky. Dobře je tato situace dokumentována archeologickým výzkumem na kopci Rubín u Podbořan (Čechy), kam bývá někdy lokalizován Wogastisburg, místo, kde Sámou porazil roku 631 franské vojsko. Skelet novorozeněte pohozeného v časně středověké obilnici se našel také v Praze-Liboci. Mezi zvířecími kostmi z odpadních vrstev 7. až 10. století se našly kosterní pozůstatky čtyř až pěti novorozenců nebo dětí předčasně narozených v devátém lunárním měsíci. Podobně i ve Staré Boleslavi (Čechy) se mezi zvířecími kostmi našly kostřičky tří dětí ve věku do tří let. Rovněž i v zásobním sklípku či obilnici (z první poloviny 10. století) prozkoumané v Olomouci na Biskupském náměstí se našla spolu s kostmi psa a zbytky keramiky kostřička malého dítěte.

Způsob, jak bude naloženo s pozůstatky novorozence či kojence, závisel v časném středověku také na sociálním postavení rodiny. Z 9. a 10. století jsou známy případy, kdy výbavě zemřelého dítěte (a to i děvčete) věnovali zcela mimořádnou pozornost. Na hřbitově u kostela na Pohansku u Břeclavi se našel hrob asi půlroční dívky s šesti zlatými náušnicemi, stříbrným gombíkem a jantarovým korálkem. Jen o něco mladší hrob stejně staré dívky objevený na Pražském hradě v Lumbeho zahradě obsahoval jedenáct zlatých náušnic. V obou případech se jedná o mimořádně vybavené hroby dětí společenské špičky. Na pohřbu zemřelého dítěte výbava šperky u děvčat a zbranění u chlapců demonstrovala společenské postavení rodiny. Naproti tomu na polském pohřebišti z druhé poloviny 11. a z 12. století v Dziekanowicach děti ve věku před ukončením třetího roku života neměly žádný hrobový inventář.

V 6. století píše Řehoř z Toursu, že v Tournai (Belgie) při obléhání se králi Chilperichovi a jeho manželce Fredegundě narodil syn Samson. „*Matka jej ze strachu před smrtí odvrhla a chtěla jej utratit. Ale nemohla, protože ji král přísně pokáral, a tak kázala dítě pokřtít*“ (Řehoř z Toursu 1986, s. 269). Spíše než o právo matky na odvrhnutí dítěte se zde projevila poporodní depresivní psychóza zapříčiněná kombinací fyzických i sociálních faktorů.

Zcela zvláštní a obtížně interpretovatelný hrob byl objeven pod dómem ve Frankfurtu nad Mohanem (Frankfurt am Main v Německu). V severozápadním koutu kostelní lodi se našla dřevěná pohřební komora s kostrou čtyřleté dívky bohatě vybavené zlatými a stříbrnými šperky, jakož i keramickými, dřevěnými a skleněnými nádobami. Na oděvu této dívky, pohřbené kolem roku 700, byl připevněn kříž, který by měl svědčit o křesťanství rodiny pohřbeného dítěte. O přežívajících pohanských zvyklostech svědčí masité milodary v nádobách i mimo ně, což v rámci Franské říše byl již přežitek. Ovšem zcela mimo dobový kontext je hromádka spálených kostí u pravé ruky zemřelé obsahující pozůstatky malého dítěte, prasete a medvědích drápů. Tento dvojhrob svědčí o složité situaci i v křesťanském prostředí, jen 40 km od biskupské metropole v Mohuči (Mainz, Německo).

Rozbor pohřebišť ze 4. až 14. století v západní Evropě jasně prokázal zvyšování počtu pohřbů dětí právě od 9. a 10. století. Ve Švýcarsku zase vzrůstal počet pohřbů novorozenců a kojenců do jednoho roku v interiérech kostelů od přelomu 13. a 14. stole-

tí až do novověku. Ve Finsku se vzrůstající počet dětí pohřbených na pohřebištech z 11. a 12. století klade do souvislosti s postupně se upevňujícím křesťanstvím, považujícím každé pokřtěné dítě za člena společnosti, který má právo být pohřben spolu s ostatními. Analýza pohřebiště z konce 9. až konce 11. století v Praze-Motole (Čechy) ukázala, že ve starším období byla pohřbena jen menšina zemřelých dětí, zatímco později byly děti pohřbívány na stejných místech a stejným způsobem jako dospělí. Vliv pronikání křesťanství se zde projevuje zcela zřetelně. Stejně lze vysvětlit i vysoký počet dětí a mladistvých na velkém pohřebišti z 9. až první poloviny 10. století u Rajhradu dosahující 40,6%, přičemž bylo objeveno jen 5 kostřiček dětí zemřelých ve věku do jednoho roku (0,7% z celkového počtu nalezených koster).

Na hřbitově kolem dvouapsidové rotundy na mikulčických „Valech“ (Morava) se našla poměrně velká koncentrace hrobů nedospělých do 20 let, kterých bylo 51%. Z toho výrazně převažovaly hroby dětí do šesti let (35%). Vyskytly se zde i hroby nemluvnat, novorozenců i předčasně narozeného dítěte. Vše nasvědčuje tomu, že komunita zde pohřbívající a čítající v 9. století 45 až 50 lidí, byla pod silným vlivem křesťanství, jehož zásady přebírala i do způsobu pohřbívání dětí. Jednalo se o lidi stojící blízko velkomoravským vládcům. Tento jev lze do jisté míry sledovat i na pohřebišti z druhé poloviny 11. až 12. století v Dziekanowicach u Lednického jezera v Polsku, které bylo v té době již silně ovlivněno křesťanstvím – 23,2% hrobů patří dětem do věku 6 až 7 let.

Pozoruhodné je, že v dětských hrobech se nacházejí zahrocené ochranné předměty – skoby, háčky, jehly, úštěpy a také rolnička. Z Polska je známo několik pohřebišť z 10. až 13. století, na nichž byly pohřbeny děti s „pisankami“, to je vejci z bílé hlíny pokrytými polevou s černým, červeným nebo žlutým ornamentem. Jednalo se zřejmě o symboliku zmrtnýchvstání. Pověrečné praktiky související s pohřbem novorozence uvádí penitenciál Burcharda z Wormsu datovaný do 11. století. Uvádí se tam zavrženíhodný čin pohřbení nepokřtěného dítěte na tajném místě a probití jeho těla kulem, stejně jako pohřeb pokřtěného novorozence s voskovou nádobou obsahující hostii v pravé ruce a nádobkou s vínem v ruce levé. O pověrečných praktikách svědčí například olověná tabulka (nalezená v hrobě osmiletého dítěte u tzv. Liebfrauenkirche v Halberstadtu, Německo) datovaná k roku 1142, na níž je napsána zaříkávácí formule proti zlu. Zvlášt-

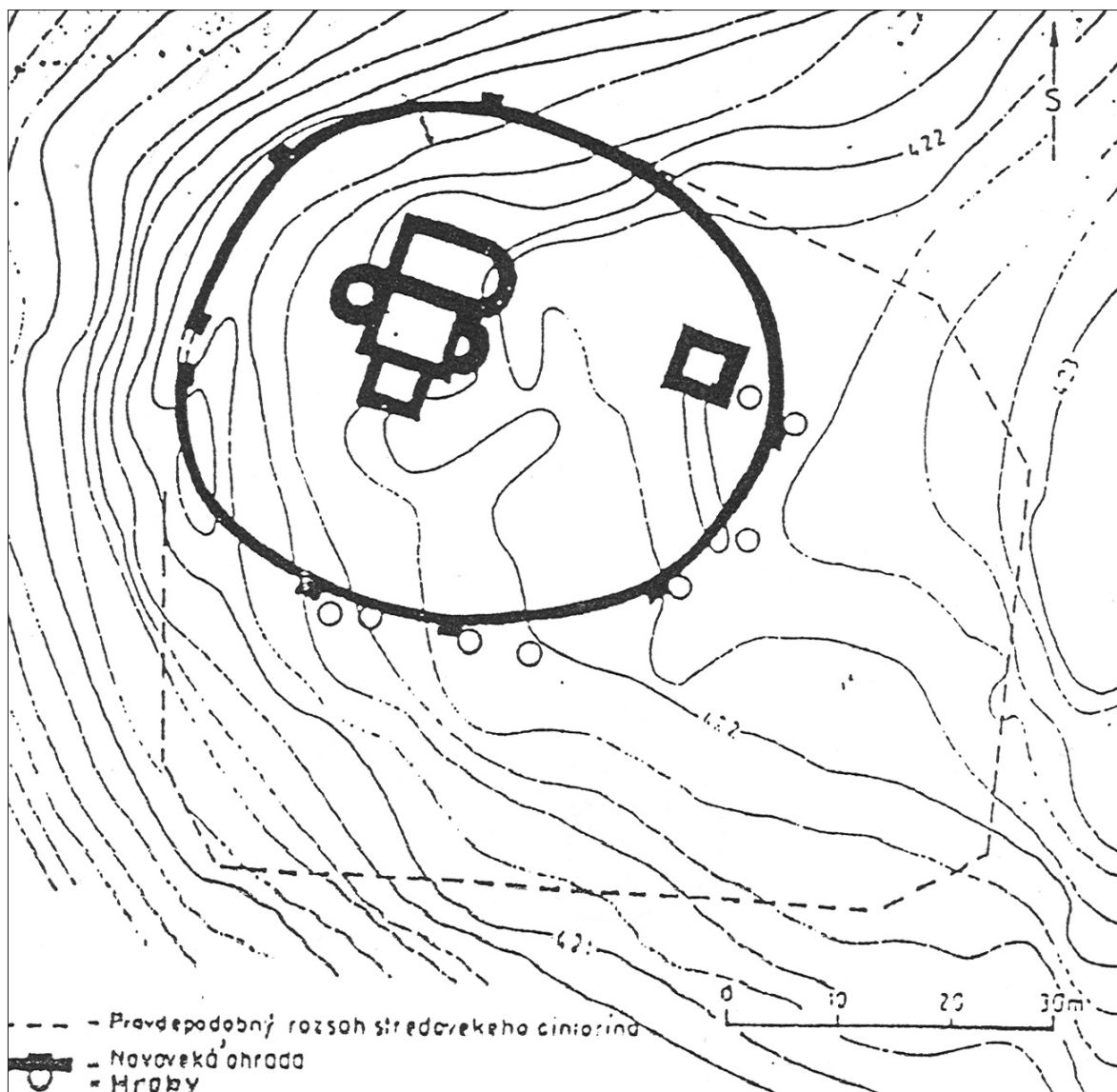

nost pohřbu osmi až čtrnáctiletého dítěte v Rowokołu (Polsko) se projevila přítomností mince 15. století, bronzové jehlice a především vložení dvou visacích zámků.

Z národopisných pramenů víme, že někdy býval pohřeb svobodného vypraven jako svatba. V archeologických nálezích se to projevuje drátěným vínkem v hrobech neprovdaných děvčat. Většinou byly takto vybaveny pohřby dívek na vdávání, ale stříbrné drátky z pohřebního věnečku se našly i v hrobě kojence pohřbeného v durynském Herschdorfu. Prohlubující se citový vztah k dítěti od 19. stol. našel výraz v přidávání různých předmětů do dětských hrobů. Například do dětského hrobu z první poloviny 20. stol., prozkoumaného v rámci archeologických akcí souvisejících

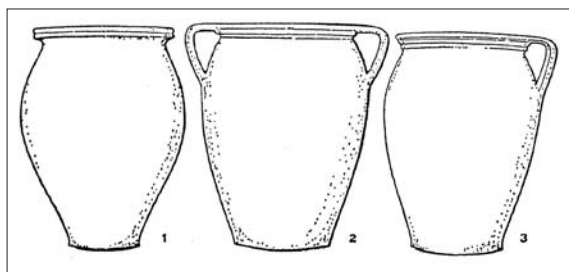

Obr. 108. Hroby nepokřtěných dětí z 15.–17. století uložené v nádobách vně hřbitovní zdi v Krásne na Slovensku. Pramen: Slivka 1997, obr. 2.

s těžbou hnědého uhlí v Schwerzau (Německo), se dostala pící láhev, panenka a mince.

Křesťanský pohřební ritus zaručoval právo na pohřeb v posvěcené půdě jen pokřtěným. Z tohoto

důvodu nastával problém s dětmi, které zemřely ještě před přijetím křtu, což při velké dětské úmrtnosti byl případ poměrně častý, protože křest kojenců se obecně rozšířil až v 6. století. Duše nepokřtěných dětí se tak dostávaly do zvláštního podsvětího místa zvaného *limbus puerorum*, kde jim nebylo dopřáno věčné „zření na Boha“, které je důsledkem spasení. Snahou rodičů dítěte zemřelého brzy po porodu bylo zajistit alespoň dodatečný křest tak, že mrtvé tělíčko bývalo přineseno na místo, kde se očekával zázrak. Při náznaku oživení bylo dítě pokřtěno a pak pohřbeno. Znáмым mariánským poutním místem s očekáváním tohoto zázraku byl v druhé polovině 15. století švýcarský Oberbüren. Podařilo se zde dokumentovat kostry jak předčasně narozených dětí v délce od 20 do 44 cm, tak i kostry novorozenců v délce od 45 do 60 cm – pohřbených jednotlivě i hromadně v poloze naznak i skrčené.

Nařízení týkající se zákazu pohřbu nepokřtěných dětí na hřbitově bývalo také obcházeno. Děti bývaly pohřbívány na rozhraní hřbitova, někdy přímo ve výklenku hřbitovní zdi jako například v Zürichu (Švýcarsko), Olomouci (Morava), nebo v hessenském Wernswigu (Německo), kde pozůstatky předčasně narozených dětí, patrně dvojčat, byly vtěsnány do dvou nádob z první třetiny 15. století a uloženy do hřbitovní zdi. Někdy, jako v Krásne na středním Slovensku, bylo dítě pohřbeno v nádobě uložené až na vnější straně areálu příkopu vymezujícího hřbi-

tov (obr. 108). Pohřby nepokřtěných dětí jsou doloženy také u zaniklých kostelů, které stále platily jako *locus sanctus* („svaté místo“). Jsou známy například u kostela zbořeného někdy ve 12. nebo 13. století na rakouském hradisku Gars am Kamp, kde se v oblasti apsidy našlo mnoho kostiček novorozenců a kojenců. Do zřícenin klášterního kostela v Slovenskej Lupči pohřbili dítě v nádobě. Pozoruhodné je, že hrob situovali do interiéru kostela v blízkosti oltářní menzy. Podobně i v Radoli na severozápadním Slovensku byl po zániku kostela v 15. století vylámán ve zdivu podstavce pro kazatelnu otvor do něhož uložili nádobu se zemřelým dítětem. Nepokřtěné dítě mohlo být také pohřbeno někde mimo sídliště u kříže či boží muky. Celá řada dokladů o pohřbech nepokřtěných dětí ze středověku i novověku je známa ze severního Mazovska (Polsko). Jednalo se o pohřby v nádobách, v poli u kříže nebo sochy, u zvonice nebo u hřbitovních zdí. Pozůstatky lidského plodu se ve 14. století dostaly do nádoby uložené do jámy v polském Grzybowie. Pozoruhodné je, že v zásypu jámy se našly kostry psů. Někdy bylo nekřtěňátko pohřbeno pod okapem střechy kostela. Stékající voda z kostelní střechy tak měla umožnit jakýsi dodatečný křest. Tento způsob je dobře dokumentován v protestantském prostředí Švýcarska (obr. 109), v německém Breunsdorfu i Göttingen a zpráva o něm se vyskytuje i v národopisné literatuře z Šumavy (Čechy).

Určitý problém mohl nastat při úmrtí matky s dí-

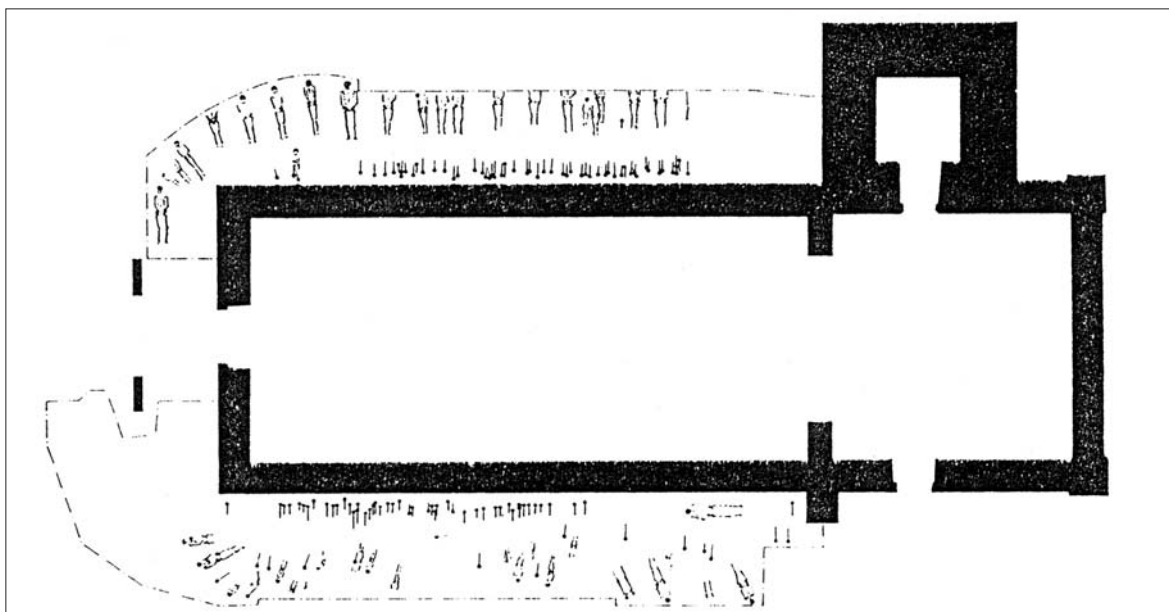

Obr. 109. Půdorys kostela s novověkými hroby předčasně narozených dětí a novorozenců pod okapy. Pramen: Ulrich-Bochsler 1996, Abb. 5.

tětem během porodu. Na hřbitově u kostela sv. Jana v Schaffhausenu (Švýcarsko) byl objeven hrob asi pětadvacetileté ženy s dítětem, které vězelo ještě částečně v těle matky (obr. 110). Situace byla vyřešena společným pohřbem na kostelním hřbitově, ale s přidáním nůžek.

Do kategorie pohřbů mimo hřbitov lze zařadit i pohřeb novorozence, který byl někdy v 70. až 80. letech 13. století uložen do skalní spáry při jihozápadním nároží věže hradu Rokštejna u Brtnice na Jihlavsku; mohlo se jednat o pohřeb nepokřtěného dítěte stejně jako o stavební oběť.

Literatura: Arnold 1986, Bacci 2003, Berger 1993, Bláha 1996, 2000, 2001, Boelicke 1988, Böhme 1996, Bronicka-Rauhut 1998, Bureš 2005, Busch 2000, Čechura 2005, Droberjar 2002, Effros 2001, Eggenberger et al. 1983, Etter – Schneider 1982, Fabrizi-Reuer – Reuer 2001, Fries 1995, Frolíková-Kaliszová 2000, Gabacz 1992, Gurevič 1996, Hanáková – Staňa – Stloukal 1986, Häusler 1991, Heintel 1961, Hesse 1985, Chorvátová 1998, Illi 1992, Kammeier-Nebel 1986, Kowalczyk 2004, Kunter 1991, Kunter et al. 1996, Kyselý 2000, Langenegger 1996, Malinowski 2004, Maur 2001, Měřínský 1991, Navrátilová 2004, Neugebauer-Maresch 1990, Peške 1994, Petrovský-Šichman 1963, Petrycka 2003, Pichlerová 1981, Pleinerová 1995, 2000, Plútarchos 1973, Profantová 2003, 2005, Rejchrtová 1980, Rudolph 1998, Ruprechtsberger 1996, Řehoř z Toursu 1986, Sachenbacher – Queck 2000, Schlette 1991, Schuster 2003, Schwidetzky 1965, Slivka 1997, Smetánka 2003, Spuren 1986, Szamait 1995, Šedo 1997, Tomková 2003, Ulrich-Bochsler 1996, 1997, 1999, Vallet 1996, Verbík 1979, Wawrzeniuk 2004, Wrzesińska – Wrzesiński 2000, Wrzesiński 1999, Ylönen 2002, Ziegelmayr 1988.

Obr. 110. Pohřeb matky s částečně narozeným dítětem na hřbitově u kostela sv. Jana v Schaffhausenu (Švýcarsko). Součástí výbavy hrobu byly i nůžky, jejichž význam snad spočíval v symbolickém odstříhnutí dalšího přeživšího dítěte od matky. Pramen: Illi 1992, Abb. 37.

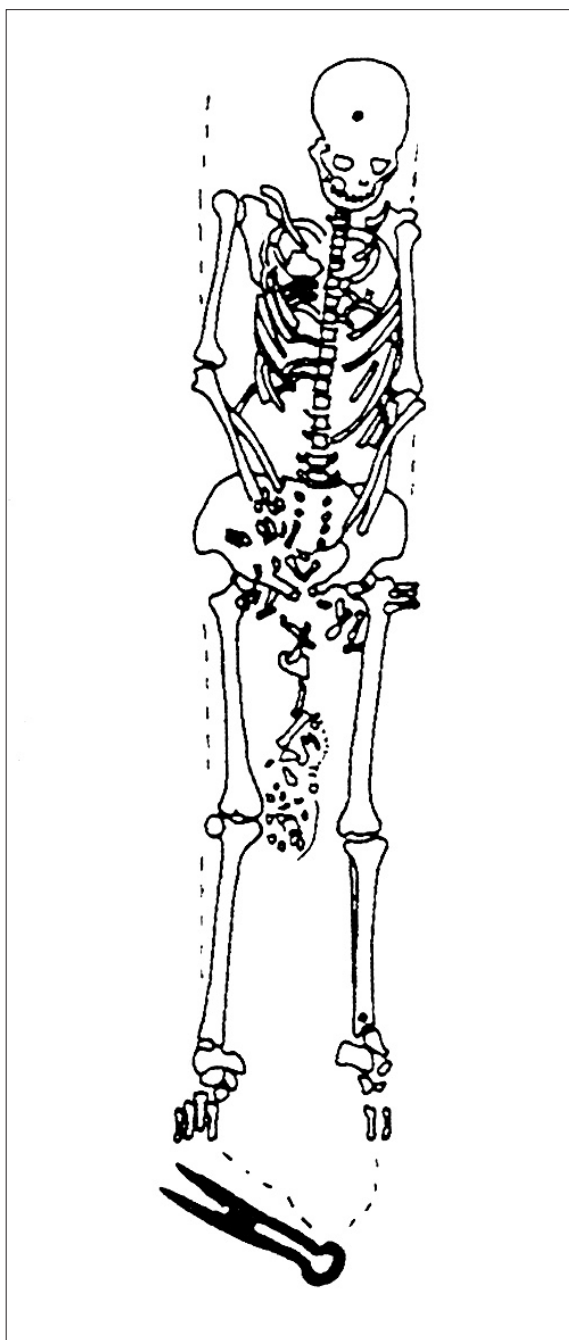

3.3. Zvláštnosti podle pohlaví

Péče o památku zemřelých předků přinejmenším od středověku náležela do okruhu ženských činností a v naší civilizaci je tomu tak dodnes. Pozornost by si jistě zasloužily i rozdíly v pohřbívání mužů a žen, které se projevovaly nejen ve výbavě, ale i v situování hrobů, tak jak to pro území Švýcarska zpracovala Susi Ulrich-Bochsler.

Na pohřebištích z doby římské v Dobřichově-Třebické a Třebusicích je patrné rozdělení na část mužskou a ženskou. Na avarských pohřebištích v Rakousku (Zillingtal, Zwölfaxing, Leobersdorf) byly roztríděny hroby dospělých žen do dvou skupin podle hodnoty výbavy. Do první skupiny patří ženy s průměrnou výbavou, které se dožívaly o 10 let vyššího věku než

ženy s nadprůměrnou výbavou. Tento jev byl interpretován tak, že manželky výše postavených jedinců se vdávaly brzy a rodily více dětí, takže věk 20 až 40 let byl pro ně velmi rizikový. Naproti tomu ženy středních vrstev se vdávaly později, až po zajištění ekonomické stránky, rodily ve větších odstupech, a proto se dožívaly vyššího stáří. Uvedený jev je vysvětlitelný i tak, že v bohatším oděvu byly pohřbívány provdané ženy v reprodukčním věku, jejichž výbava odrážela jejich význam pro společnost i riziko těhotenství a porodu. Otázkou hrobů žen bez výbavy na avarských pohřebištích se zabývala Zlata Čilinská (1991), která zjistila, že s rostoucím věkem žen přibývá i hrobového inventáře, což lze vysvětlit zvyšováním sociální prestiže žen související s výchovou dětí, především synů. Naproti tomu ženy pohřbené bez výbavy, ale ve skrčené poloze patrně odrážejí společenskou diskriminaci v důsledku znetvoření postavy, která se projevila nejen skrčenou polohou v malé hrobové jámě, ale i umístěním na okraji pohřebiště.

Nepoměr mezi počtem pohřbených mužů a žen na středohradištních pohřebištích se vysvětluje tak, že zvláště v mocenských centrech bývali pohřbíváni muži, kteří zde pobývali bez rodinného zázemí. Zatím jen na rajhradském pohřebišti, přisuzovaném komunitě řemeslníků a zemědělců žijících na předhradí mocenského centra, byla zachycena výrazná převaha žen, což by potvrdilo uvedené vysvětlení.

3.4. Zvláštnosti podle etnicity

3.4.1. Cikáni

Hroby, které je možno přiřknout Cikánům, jsou datovány do přelomu středověku a novověku. Je pro ně charakteristická poloha mimo hřbitovy majoritní populace, poblíž míst, kde tito kočovníci tábořili. Například na pohřebišti u bavorského Riedenu byly objeveny kostry dvou mužů, tří žen a dvou dětí (obr. 111). Zemřelí byli pohřbeni bez rakve s rukama složenými na prsou nebo na břiše; u koster se našly jen háčkovité záponky. Jako cikánské je interpretováno pohřebiště u hornobavorského Erdingu. Mezi nálezy jsou háčkové zápony, přezka, břitva a kousek lebky sloužící jako magický předmět. V nedaleké jámě se našla nádoba a podkovy ze spáleného koně. Název místa „Galgenwiesen“ čili „Šibeniční louka“ však nabádá při interpretaci k opatrnosti a možné úvaze o popravišti. Postupně začali být Cikáni pohřbíváni

Poměr mezi pohřbenými muži a ženami byl sledován na 72 časně středověkých a středověkých pohřebištích a hřbitovech v Polsku. Jen ve čtrnácti případech se zjistila převaha pohřbených žen a to až u kostelních hřbitovů.

Někdy, jako na pohřebišti z konce 9. až přelomu 10. a 11. století v Hlohovičkách (Čechy), bývali muži pohřbíváni hlavou k východu a ženy obráceně. Podobný jev je pozorován i na celé řadě pohřebišť v Polsku. Někdy se v tom spatřuje symbolika spojující měsíc s ženami a slunce s muži, čemuž by mohl odpovídat i tvar různých přívěsků z hrobového inventáře.

V některých dobách výrazně převažovaly pohřby mužů uvnitř kostela. Dokumentován je i zvyk pohřbívat muže v interiéru kostela na jižní straně a ženy na straně severní.

Zvláštní opatření si zřejmě vyžadovalo úmrtí šestinedělky. V jejich hrobech se často vyskytují nůžky, jejichž význam se spatřuje v symbolickém odstrižení zemřelé matky od žijícího dítěte. Někdy se v hrobě šestinedělky, jako například u kostela sv. Martina ve Völkingen (Německo), nachází i pohár.

Literatura: Čilinská 1991, Distelberger 2002, 2004, Grefen – Peters 1996, Hanáková – Staňa – Stloukal 1986, Illi 1992, Koperkiewicz 2002, Kozak 2003, Löw 2005, Lutovský – Tomková 1994, Schwidetzky 1965, Ulrich-Bochster 1996, 1997.

na okrajích hřbitovů majoritní populace.

Literatura: Codreanu-Windauer 1999, Maier 1980, 1988.

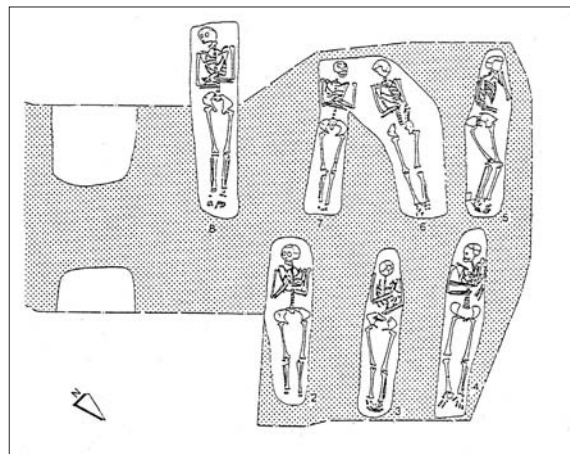

Obr. 111. Hroby Cikánů z přelomu středověku a novověku nalezené u bavorského Riedenu. Pramen: Codreanu-Windauer 1999, Abb. 5.

3.5. Zvláštnosti podle náboženské příslušnosti

3.5.1. Křesťané

Počátky pronikání křesťanství do střední Evropy jsou v archeologických pramenech jen těžko zachytitelné, ale zdá se, že stopy tohoto jevu je možno sledovat již od 2. století, s jistotou a větší intenzitou od 4. století. Postupně se stává křesťanství oficiálním náboženstvím jednotlivých států a ovládá i způsob zacházení s mrtvými těly majoritní populace.

Křesťanský pohřební ritus vychází z víry v posmrtný přechod do jiného způsobu existence, v němž se čeká na Poslední soud, který rozhodne, zda člověk bude na věčnosti spasen nebo zatracen. Svědčí o tom jak evangelium sv. Jana, kde Ježíš říká: „*Amen, amen, pravím vám, přichází hodina, ano, už je tu, kdy mrtví uslyší hlas Božího Syna, a kteří uslyší, budou žít*“ (J 5, 25), nebo: „*Nedivte se tomu, neboť přichází hodina, kdy všichni v hrobech uslyší jeho hlas a vyjdou: ti, kdo činili dobré, vstanou k životu, a ti, kdo činili zlé, vstanou k odsouzení*“ (J 5, 28–29). V listu apoštola Pavla Thessalonickým (Soluňanům) se píše: „*Nechceme vás, bratří, nechat v nevědomosti o údělu těch, kdo zesnuli, abyste se nermoutili jako ti, kteří nemají naději. Věříme-li, že Ježíš zemřel a vstal z mrtvých, pak také víme, že Bůh ty, kdo zemřeli ve víře v Ježíše, přivede spolu s ním k životu*“ (1Te 4, 13–17). Velikou přitažlivost křesťanství mezi lidem antického světa právě v prvních staletích našeho letopočtu lze do jisté míry vysvětlit tím, že nabídko po smrti uchování identity člověka a věčný život v blízkosti Boha. V Zachariášově chvalo zpěvu se píše, že Kristus „*(...) se zjevil těm, kdo jsou ve tmě a stínu smrti, a uvedl naše kroky na cestu pokoje*“ (L 1, 79).

V souladu s křesťanstvím „*(...) každý člověk je povinen odevzdat život smrti, tělo zemi, duši nám (Bohu)*“ (z Žatce 1985, s. 74). Příchod Ježíše Krista v poslední den a vzkříšení mrtvých se očekávalo od východu, čemuž bývala uzpůsobena i orientace hrobů.

Prvotní křesťané v antickém světě se zprvu řídili dobovými zvyklostmi a pohřbívali na nekropolích s ostatním obyvatelstvem, později na oddělených místech – v katakombách, ale vždy mimo město. V 5. století byly katakomby opuštěny a pohřbívání se přesunulo na povrch, kde bylo jednodušší, levnější a lépe přístupné. Víra ve vzkříšení těla a uctívání prvních mučedníků vedly ke změně. Křesťané vyvíjeli značné úsilí, aby se jejich hroby dostaly do blízkosti hro-

bů mučedníků (*ad sanctos*) a tak si zajistili ochranu světce v den Posledního soudu. Vzhledem k tomu, že mučedníci bývali pohřbívaní na mimoměstských pohřebištích, stavěly se nad jejich hroby martyria nebo memoriae, poměrně jednoduché stavby na kruhovém nebo polygonálním půdorysu. Kolem těchto staveb pak křesťané s oblibou pohřbívali své zemřelé. Postupně byly ostatky světců vybavovány všechny chrámy, a tak se pohřbívalo i okolo nich. Při rozšiřování měst se původní předměstské hřbitovy dostaly do areálu města, a proto přestalo vadit pohřbívání v blízkosti lidských obydlí. Po právní stránce teprve *Codex Iustinianus* v 6. století zrušil zákaz pohřbívání *intra muros*. Stíral se tak rozdíl mezi chrámy uvnitř a vně města.

Vztah mezi křesťanstvím a způsobem pohřbívání lze dobře sledovat v Trevíru (antická Colonia Treverorum, dnes Trier, Německo), který byl ve 4. století významnou císařskou rezidencí a po Římu, Konstantinopoli a Alexandrii čtvrtým nejvýznamnějším městem říše. Původní žárové hroby s pomníky u cest vedoucích k městu byly již během 3. století nahrazeny hroby s nespálenými těly. Původní náhrobky z 2. a 3. století byly již počátkem následujícího století odstraněny. O křesťanských pohřbech svědčí především množství nápisů, ale samotný pohřeb v sarkofágu nebo přímo v zemi, či přítomnost přídatků není ještě indicií křesťanského pohřbu. Rovněž tak zalití pohřbeného těla vápenným mlékem mělo především hygienický význam, protože vzduchotěsně uzavřelo mrtvé tělo a zabránilo tak kontaminaci hrobky či prostoru chrámu. Křesťanské hroby jsou však charakteristické tím, že se kupí u míst, kde byli pohřbeni svatí biskupové Matthias, Paulin a Maximin. Přesto mezi nimi nacházíme rozdíly podle společenského postavení. Jednalo se o dvoupodlažní stavby, sarkofágy i prosté hroby v zemi.

Přesun hřbitovů do blízkosti sídlišť, nebo lépe řečeno přímo do nich, zintenzivnil vztah mezi světem živých a mrtvých, což se projevilo i negativně v prohloubení obav ze zemřelých. Vztah k mrtvým prodělal v křesťanském středověku podstatný vývoj. Sv. Augustin (Augustinus Aurelianus) žijící na přelomu 4. a 5. století vyloučil návrat mrtvých na zem a případ-

ná zjevení považoval jen za duchovní obraz. Přesto se víra v takzvanou živou mrtvolu především v lidové víře udržela a církev na ni byla nucena reagovat, ať již zákazy, nebo liturgickými úkony. Také Augustinův názor na omezení péče o mrtvé tělo (*corpus*), protože v podstatě záleží jen na duši (*anima*), se zcela neprosadil a postupně se připouštěla komunikace se zemřelým, který se samovolně zjevil.

Ve 4. století se v některých místech křesťanského Západu objevil zvyk ukládat do hrobu konsekrovanou hostii a víno zvaný *communio mortuorum* („přijímání mrtvých“). Přestože celá řada synodů se snažila vykořenit tento zvyk, udržoval se až do 13. století a jeho výrazem v archeologických nálezech jsou skleněné ampulky naplněné vínem ve francouzských hrobech 4. a 5. století, nebo zmínka v životopisu sv. Bazila z 8. století, kde je uvedeno, že světec sám konsekroval chléb, s nímž chtěl být pochován. Další příklady jsou známy z hrobů duchovních i světských osob včetně císaře Lothara III. zemřelého roku 1137 a pohřbeného v Königsutteru (Německo).

Zvláště od 11. století se vztah mezi světem živých a zemřelých zintenzivnil, což se projevilo jak v literatuře, tak i v budování náhrobníků s obrazem zemřelého a postupně i formulací očištění. Stále větší důraz se kladl na péči o nesmrtelnou duši spíše než o tělo. Pregnantně to vyjádřil sv. František z Assisi, který napsal: „*A kdekoliv, kdykoliv a jakkoliv člověk umírá ve smrtelném hříchu, bez pokání a zadostiučinění, (...) ďábel uchvátí jeho duši z jeho těla (...) a majetek zanechávají příbuzným a přátelům. (...) Tělo sežerou červi, a tak ztratí tělo i duši v tomto pomíjivém světě(...)*“ (Sv. František z Assisi: Slova života a spásy).

Na Britských ostrovech a v západní Francii se nachází řada hrobů z 11. až 13. století, v nichž se na prsou či hlavě zemřelého nachází kříž z oloveného plechu (někdy i s formulí absoluce a se jménem a datem úmrtí).

Již ve 13. století se zobrazovala smrt s kosou, přičemž se zdůrazňovala její spravedlnost a nutnost připravit se na ni. Do úst sv. Bernarda vložil žďárský kronikář Jindřich Řezbář (Řezbář 2002, s. 81) tato slova, která v překladu zní:

*„Mladé i staré smrt hledá a nikým se uprosit nedá,
vévody s knížaty všemi vždy stejně uloží v zemi.
Proto se maluje s kosou, jak říká: Kosím svou kosou,
ničím slepě i práva, vždy tak, jak mně se zdává.
Tak je to, všemocný Bože, jak svědčí o tom i básně:*

*lidé jsou vsutku jak tráva, to věř mi opravdu, neboť
plní jsou útrap a smutku – je tělo jen vadnoucí tráva,
zprvu co půvabnost jeví, to později usychá rázem.
Dokavad člověk žije, též kvete, však později vadne.
Poněvadž jistá smrt nás čeká, jí velmi se bojme,
chraňme se hříchů a chyb jak prudkého hadího jedu.“*

Se smrtí, pohřbem a truchlením souvisejí útěšné (konsolační) řeči navazující na antiku. Křesťanské konsolace jsou charakterizovány odmítnutím důvodů k nářkům, protože zesnulý dosáhl blaženého věčného života a také chválou nebožtíka. Pro pochopení vztahu člověka k smrti v pozdním středověku na přelomu 14. a 15. století je velmi důležitý spis Johanna von Saaz (Jana z Žatce) *Der Ackermann aus Böhmen* („Oráč z Čech“), který na sporu oráče (člověka, spisovatele) se smrtí uměleckou formou ukazuje způsob, jak se člověk s touto skutečností vyrovnává – od odmítání až po přijetí.

Zavedení křesťanského pohřebního ritu nebylo jednoduchou a jednorázovou záležitostí. Například u ústí Mosely se podařilo objevit asi 18 lokalit, na nichž je doloženo pohřbívání u antických zřícenin především v 7. století. Zdá se, že takto pohřbívala část obyvatelstva orientovaná na pohanství. Také v pohřbívání křesťanů se vyskytovalo mnoho pohanských prvků, vůči nimž církev vystupovala. Jednalo se i o uctívání nekanonizovaných mrtvých (nekrolatrii). Vyplývá to z pasáže ve sbírce kázání z přelomu 11. a 12. století známé jako „Homiliář opatovický“. Píše se tam: „*Proto se mějme na pozoru, aby se nám nestalo náboženstvím uctívání zemřelých, neboť jestliže žili ctnostně, nevyhledávají takové pocty, ale chtějí abychom ctili Toho, jehož sami uctívali a jehož milostí jednali, když dobře žili, a přejí si, abychom toužili býti jim v ctnostech podobní. Mají tedy býti uctívání napodobením, ne vzývání náboženskou poctou*“ (Pulec 1958, s. 98).

S rozšiřováním křesťanství bylo dokonce nařízeno pohřbívání u kostelů. Například v 8. století, po obsazení Saska, Karel Veliký nařídil, aby těla křesťanských Sasů byla pohřbívána na kostelních hřbitovech (*ad cimeteria ecclesiae*) a nikoli na pohřebištích pohanů (*ad tumulos paganorum*).

Odráz křesťanství v pohřebním ritu zachytitelný archeologickými metodami je složitý problém, do něhož se promítají nejen otázky religiozity, ale i sociálního postavení. Zvláště u Slovanů sehrálo křesťanství podstatnou roli při přechodu od kremace k inhumaci. Christianizace probíhající po linii státní a misijní

měla poněkud odlišný charakter v Západní a Východní církvi. Zatímco na Západě nebyly například tolerovány mohyly, na Východě se udržely déle.

Na středověkém Západě prodělal pohřební ritus vývoj, během něhož péče o umírající a zemřelé přecházela stále více z příbuzných na církevní společenství. Strach ze zemřelých a činy vedoucí k jejich ovlivňování se nahrazovaly modlitbami za jejich spásu. Vybavování hrobů milodary se nahradilo, podle společenského postavení zesnulého a jeho rodiny, odkazy církvi. Projevilo se to i v ustanovení 2. listopadu, prvního dne po svátku Všech svatých, jako dne památky a vzpomínky na všechny věrné zemřelé, který se slaví z podnětu opata Odilona z Cluny (962–1049) od první poloviny 11. století. Nahradil tak pohanské *parentalie* i *lemurie* a také oběti mrtvým na únorový svátek Stolce sv. Petra.

Již v době přípravy na smrt se pořizovala závěť, v níž se obvykle pamatovalo na odkazy církevním institucím a upřesňovalo se místo a způsob pohřbu, které podle možností mělo být co nejbližší ostatkům svatých, v interiéru kostela, případně na hřbitově v blízkosti nádoby se svěcenou vodou.

Také křesťanské obřady spojují v sobě tři typy rituálů. K odlučovacím rituálům patří poslední pomazání, umytí a oblečení mrtvého. Pomezí rituály představuje uložení mrtvého do rakve nebo na máry, jeho vystavení, stráž u mrtvého, pohřební průvod spojený s obřady a uložení do hrobu. Příjímací rituály se odehrávaly v době smutku a truchlení. Patří k nim pohřební hostina a vzpomínkové slavnosti.

Při bližící se smrti se dbalo, aby se zemřelý vyzpovídal knězi, přijal poslední pomazání (*extrema unctio*) a Nejsvětější svátost jako *viaticum* („cestovné do světa mrtvých“). Krátce před smrtí býval umírající položen na podlahu přímo na zem nebo na slámu, což bývá někdy interpretováno jako archaický rituál související s ozdravující silou země nebo proto, aby umírajícího mohli obklopit kolemstojící. Úlohu mohla hrát i prozaická snaha, aby se po smrti, když se uvolní svěrače, neznečistila postel. Po smrti byly oči mrtvého zatlačeny a ústa pootevřena tak, aby mohla odejít duše. Dále bylo třeba tělo umýt a obléci do rubáše, případně do oděvu souvisejícího se společenským postavením zemřelého. Často byli zemřelí zabalení jen do plachty. Během noci drželi pozůstalí a sousedé stráž u mrtvého vyplněnou modlitbami, čtením náboženských textů a zpěvem náboženských písní. Mnohdy se přimísilo něco z pohanských zvyklostí – jídlo, pití

alkoholických nápojů, vyprávění a zpěv světských písní, takže zármutek přešel někdy v pravý opak. Pláč u zemřelého, který byl nejen výrazem truchlení, ale i určitého ritu, byl záležitostí především žen. V *Povídce ženy z Bathu*, která je součástí *Canterburských povídek* Geoffreya Chaucera z konce 14. století, je pláč nad čtvrtým zemřelým manželem charakterizován následovně (Chaucer 1956, s. 360):

„Tak když můj čtvrtý ležel na prkně,
já nařikala v pláči přesmutně,
jak ženy musí, to už je tak zvyk,
a na tvář jsem si dala kapesník;
však protože jsem měla náhradníka,
má lítost nad tím byla neveliká.
Sousedé zrána přišli pro manžela
a odnesli ho plačky do kostela.“

S pohřbem se dlouho neotálelo a pokud k tomu nebyly vzhledem k společenskému postavení nebožtíka zvláštní důvody, odehrával se příští den. Křesťanský pohřební rituál sestával z přenesení mrtvého v doprovodu duchovních, pozůstalých a dalších osob, za modliteb a zpěvu žalmů do kostela, kde proběhly církevní obřady. Z kostela doprovodil průvod zemřelého na hřbitov. Na hřbitově po vykrojení hrobu svěcenou vodou a vykouření kadidlem byl zemřelý opět za modliteb a zpěvů uložen do hrobu, který měl být alespoň tak hluboký, aby mezi rakví a povrchem byl jeden loket. Pozůstatkem po vykuřování kadidlem jsou nádoby obsahující dřevěné uhlí a někdy i kadidlo nacházené v hrobech významných osob z 12. až 17. století v Dánsku a ve Francii. Někdy byly tyto nádoby opatřeny provrtanými otvory. Po pohřbu se někdy celé shromáždění přesunulo do kostela na mši obětovanou za zemřelého, pravidelně však na pohřební hostinu mající silné předkřesťanské kořeny. Hostina se vyznačovala zábavou a podle sociálního postavení zemřelého a pozůstalých i množstvím jídla a pití. Třetího, sedmého, třicátého dne a ve výroční den proběhly vzpomínkové obřady. Tyto termíny byly zdůvodňovány tak, že: „Zachovává se sedmidenní, aby duše dospěly k věčnému sabatu odpočinku, nebo aby jim byly odpuštěny všechny hříchy, kterých se v životě dopustily, dále se tyto modlitby konají po třicet dní – toto třicetidenní sestává ze tří desetidenní, aby se v nich očistilo vše, čím pochybili ve víře v trojici a v přestupování desatera, a konají se konečně i modlitby roční, aby dospěli od let neštěstí k letům věčnosti“ (Voragine 1998, s. 318). Základem křesťanského pohřbu tedy bylo (a dodnes je) uložení těla do posvěcené země a péče o duši

zemřelého modlitbami, žehnáním a obětmi. Hlavní součástí obřadů je mše svatá za duši zemřelého a také modlitby a almužny. Zádušních (rekviálních) mší bývalo někdy objednáno několik set i tisíc. V průběhu 13. až 15. století byla zformulována speciální pohřební mše zvaná *Dies irae* („Den hněvu“) evokující konec Světa, od té doby mnohokrát hudebně zpracovaná.

Jen poněkud odlišně probíhaly pohřební obřady v protestantských církvích kde byl kladen důraz na kázání, které bylo někdy i zpisemněno a vydáno tiskem. V německu je dochováno na 350.000 těchto tištěných památek, které jsou zdrojem informací o pohřebním ritu i inventáři hrobů.

V hrobě mělo tělo ztít, protože křesťan by si měl být vědom toho, že jeho tělo je z prachu a obrátí se zase v prach. Výjimkou byli světci: znamením jejich svatosti bývalo nezetlelé tělo, ale na druhé straně takto postižení bývali i velcí hříšníci, jak vyplývá ze zprávy Adama Brémského z 11. století, podle níž biskup Alvard v Norsku „(...) proměnil tělo jednoho muže, které nemohlo ztít, svým rozhrěšením v prach. Ten člověk zemřel před šedesáti lety a byl exkomunikován arcibiskupem Libentiem pro pirátství (...)“ (Brémský 2001, s. 40). Z křesťanského pohřbu byli vyloučeni nekřesťané, sebevrazi a těžcí hříšníci – hráči, lupiči, rušitelé manželství, exkomunikovaní lichváři a další; ti měli být pohřbíváni bez rituálu mimo hřbitov takzvaným oslím způsobem.

Na přelomu 11. a 12. století Honorius Augustodunský psal, že spravedlivým nemůže nikterak uškodit, nejsou-li pohřbeni na hřbitově, ale pohřeb na místě posvěceném ostatky dobrých je prospěšný zvláště kvůli modlitbám živých.

Literatura: Böhme 1996, Dąbrowska 1997b, Dinzlbacher 2004, Fehring 1979, Gennep 1997, Grunwald 2002, Holeček 2002, Illi 1993, Krumphanzlová 1971, Kügler 2003, Kuhnen 2001, Lauwers 2002, Markschies 2005, Navrátilová 2004, Nechutová 1991, Nicolai et al. 1998, Schmitt 2002, Schülke 1999–2000, Theune-Grosskopf 1997, Thier 1999, Untermann 1998, Zoll-Adamikowa 1995a, Zuber 1987, z Žatce 1985.

3.5.2. Židé

Židovský pohřební ritus má svá specifika. Již Tacitus si povšiml, že Židé „(...) mrtvolu podle egyptského zvyku spíše pečlivě pohřbívají než spalují“ (Tacitus 1976, s. 275). Pohřbívání do samostatných hrobů, které nesmí být porušeny nebo zničeny, souvisí s vírou

ve vzkříšení mrtvých a Poslední soud. V Palestině byly oblíbené hrobky vytesané do skály s lavicemi, na nichž tlela mrtvá těla. Po jejich zetlení bývaly kosti někdy uloženy do kamenné schránky (ossuaria), jejíž délka zpravidla odpovídala délce stehenní kosti. Někdy bývaly tyto schránky označeny jménem zesnulého.

Židovské katakomby a hypogea jsou známy nejen z Říma, ale i ze severní Afriky a Izraele. Nejstarší jsou z konce 2. století n. l. Katakomby v galilejské Beth Šéarim pocházejí z doby mezi léty 200 až 350. Římské židovské katakomby u Via Appia Pignatelli obsahují i arkosoliové nebo sarkofágové hroby a malby s figurálními motivy (atlet korunovaný Viktorií, nebo žena s rohem hojnosti). Zvláštností židovských katakomb jsou takzvané *kokhim*, to je hroby zapuštěné kolmo do stěny – a to tak, že zčásti jsou nad zemí a zčásti pod zemí. Na vnitřní straně se nachází schodek umožňující pohřbení dvou těl do jednoho hrobu. Konec pohřbívání v židovských katakombách spadá do konce 4. nebo do počátku 5. století. Dále Židé pohřbívají na nadzemních pohřebištích, i když nejstarší římský židovský hřbitov před branou Porta Portense je znám až od 13. století.

Dokonce i za mimořádných situací byla snaha mrtvé pohřbívati; i za židovské války roku 70 n. l. Iosephus Flavius píše, že „(...) Židé mají tak velkou péči o pohřby, že i ty, kdo byli za trest ukřižováni, snímají před slunce západem a pohřbívají“. Někdy však bylo možné jen to, že pozůstali „(...) v noci nahrabali do obou rukou hrstku prachu a posypali jím mrtvá těla“ (Flavius Iosephus 1992, s. 55–56). Na druhé straně je známa snaha některých Židů o zajištění pohřbu co nejbliže jeruzalémského chrámu, k němuž směřovaly karavany s kosterními pozůstatky zemřelých v diaspoře. Z Kedronského údolí u Jeruzaléma jsou známy i kostnice.

Úmrtí člověka bylo věcí celé židovské společnosti; v případě mužů to byla věc mužů a v případě žen zase žen. Za normálních okolností se u úmrtního lože sešlo deset přátel k modlitbám. Po smrti, která se projevila tak, že pírkó u úst nebožtíka se nehýbalo, položili zemřelého na slámu rozprostřenou po zemi nohama ke dveřím. Do pohřbu se u zemřelého držela stráž. Všechna voda z domu byla vylita na ulici a u hlavy se zapálily tři svíce. Tělo umyli a oblékli do připraveného oděvu. K pohřbu nebyla nutná rakev, ale zemřelého odnesli na márách na hřbitov. Pohřeb probíhal za modliteb a házení hlíny do připraveného hrobu. Při odchodu ze hřbitova bývalo zvykem trhat trávu a há-

zet ji za sebe, což má vyplývat z Žalmy 72 (Ž 72, 16):
„Země bude oplývat obilím,
jež se bude vlnit i po vrcholech hor,
jeho klasy budou jako libanonské cedry,
obyvatelé města pokvetou jako bylina země.“

Při opuštění hřbitova bylo třeba umýt si ruce a dát almužnu. Jídlo pro truchlící rodinu, jež sestávalo především z čočky a vajec, přinesli sousedé. Nato následovala podle stupně příbuznosti různě dlouhá doba smutku. K provádění a dohledu nad pohřebními obřady vytvářela židovská obec dobrovolný spolek z vážených mužů zvaný *Chevra kadiša*, který ze svého středu volil výbor *gabojim*. Pro poznání židovského pohřebního ritu v novověku má veliký význam cyklus obrazů pražského „Pohřebního bratrstva“ vzniklý roku 1772 nebo nedlouho potom. Náhorně je na něm zobrazena návštěva nemocného, zaopatření umírajícího, obřad očištění a samotný pohřeb s proslovem nad mrtvým, dále pohřební průvod a výroční modlitba s hostinou.

Aškenázští, čili východoevropští, Židé označovali svoje hroby stélou postavenou u hlavy zesnulého, kdežto Sefardové, to je Židé ze Španělska či Portugalska, kamennou deskou položenou na hrob.

Židovské hřbitovy ležely většinou mimo sídliště a měly být od něj vzdáleny minimálně 50 loket, ale z tohoto pravidla jsou výjimky – například Heilbronn (Německo), kde se židovský hřbitov nacházel přímo v uzavřeném židovském městě. Také na tyto hřbitovy, jako na místo náboženského kultu (*locus religiosus*), se vztahovala právní ochrana, stejně jako na Židy samotné. Papež Inocenc III. vydal roku 1199 konstituci *Licet perfidia*, v níž se pod trestem exkomunikace zakazuje zneuctování židovských hřbitovů a vykopávání jejich ostatků za účelem hledání peněz. Nicméně k ničení židovských hřbitovů čas od času docházelo, jak je patrné například z nařízení rakouského vévody Fridricha z roku 1244, které trestalo zpustošení židovského hřbitova smrtí. Naopak z Vratislavi (Wrocław, Polsko) je znám případ kdy panovníkem potvrzené právo Židů pohřbívát na zvoleném místě na věčné časy, bylo roku 1345 českým králem Janem Lucemburským svým způsobem narušeno. Panovník dovolil totiž městu, kterému dlužil 1400 hřiven, použít všechny kameny z židovského hřbitova, nacházející se na povrchu i pod povrchem, ke stavbě zdí. Na značný rozsah tamního hřbitova lze usuzovat z toho, že padesáti dělníkům a devíti vozkům trvala tato práce 9 dní. Spíše než ekonomický měl tento akt význam demon-

strativní, protože kameny byly většinou použity na stavbě radnice a kostela sv. Alžběty.

Skutečnost, že Židé vzhledem ke své obchodní činnosti umírali někdy mimo místa svého bydliště, je patrná z Velkého privilegia pro Židy vydaného králem Přemyslem Otakarem II. roku 1255. Je v něm právně zakotveno osvobození od poplatků pokud převážejí své mrtvé z města do města nebo ze země do země.

Na Starém Městě pražském byla prozkoumána část pohřebiště z 10. až 11. století, pro něž je charakteristické ohraničení hrobů kameny, vzájemně se neporušující hroby a zbytky organické hmoty na lebec a u chodidel. Na základě těchto indicií se naskytá možnost ztotožnit toto pohřebiště s židovskou komunitou, která je v Praze 10. století doložena písemnými prameny.

Některé židovské hřbitovy byly zkoumány i archeologicky. U Barcelony (Španělsko) se podařilo zdokumentovat 171 hrobů datovaných do 11. až 14. století. Nejstarší hroby byly výklenkové, mladší antropomorfní (ve dně hrobové jámy byla vyhloubena prohlubeň přesně ohraničující tělo) a nejmladší jsou pohřby v dřevěných rakvích. K inventáři hrobů patří prsteny, náušnice a ozdoby z pokrývky hlavy. V Yorku (Velká Británie) se podařilo prozkoumat část hřbitova z 12. až 13. století s pohřby v rakvích a bez milodarů. Další část židovského hřbitova z 13. až 14. století se našla v Ennezat v Clermont-Ferrand (Francie) a také v Brně (Morava). Z Polska je známa celá řada archeologicky prozkoumaných židovských hrobů i částí hřbitovů. Projevuje se zde zvyk zakrývat oči i ústa zemřelého a vkládat do hrobu visací zámky. Klíče v hrobech mohou znamenat pohřeb bezdětného člověka. Nejstarší náhrobky jsou datovány do 13. až 14. století. Archeologický výzkum židovského hřbitova v Praze, existujícího mezi léty 1254 až 1478, proběhl za zvláštního zájmu veřejnosti. Zemřelí zde byli pohřbíváni v rubáši s rukama podél těla nebo pod pánví, uloženi do rakve většinou bez výbavy nebo jen s kovovými přezkami, případně s bronzovou drátěnou čelenkou. Na očích a ústech leživaly břidlicové destičky. U kotníků nebo na prstech nohou se našly valouny o velikosti 10 až 20 cm. Překvapení představovala rakvička na půdorysu 60x100 cm obsahující kosti nejméně čtyř osob, z toho dvou dětí, na nichž byly stopy žaru. Doklady konzervativního židovského pohřebního ritu byly zaznamenány i při výzkumu novověkého hřbitova v Prostějově (obr. 112).

Původní, většinou jen jednoduché stély označují-

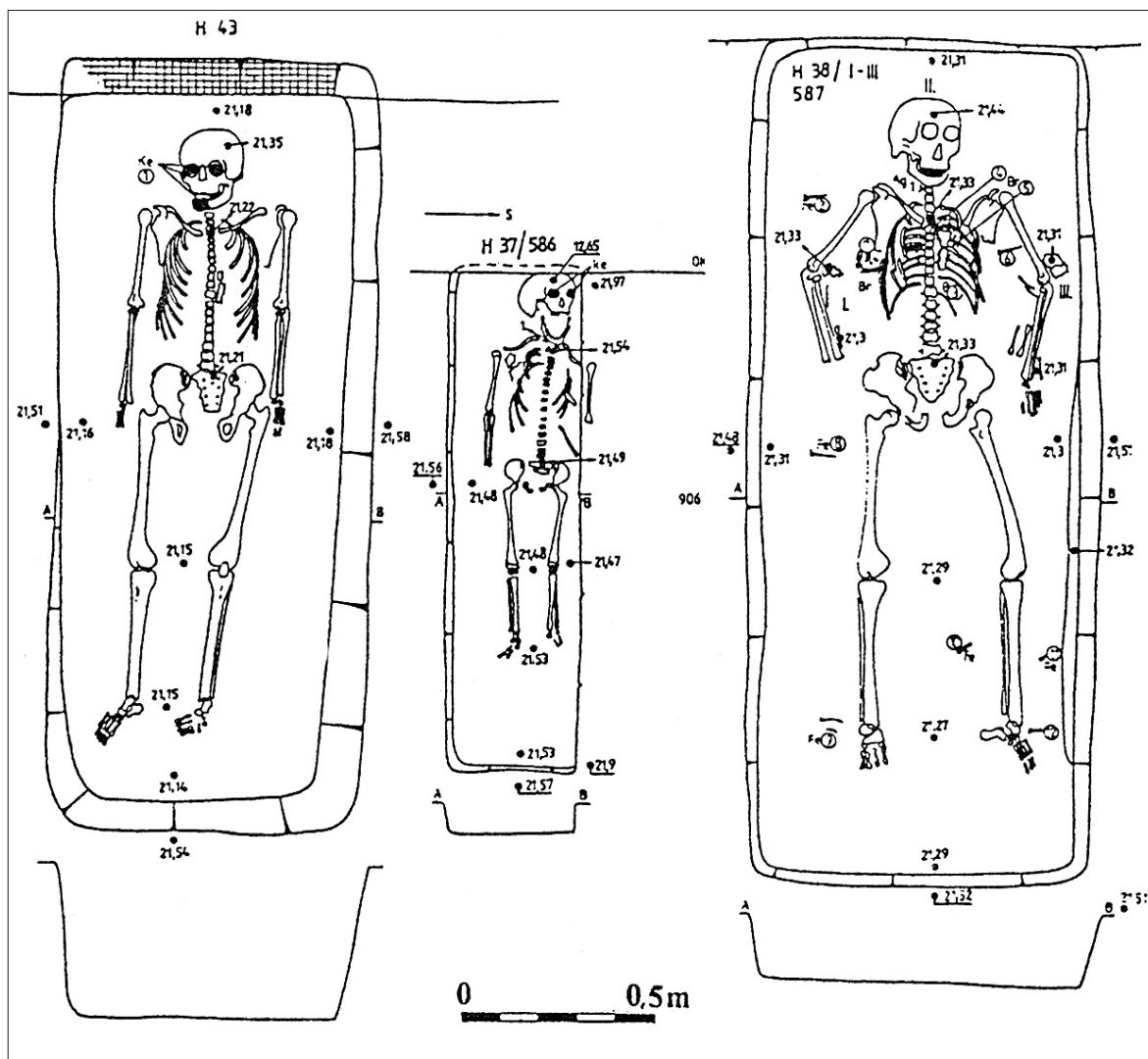

Obr. 112. Hroby Židů ze 17./18. století objevené v Prostějově na Moravě. Hroby se vzájemně neporušují; na očích i ústech zemřelých jsou položeny keramické zlomky. Pramen: Čižmář – Šmíd 2000, obr. 17.

cí židovské hroby, byly v 19. stol. v souvislosti s ekonomickou úspěšností některých židovských rodin, vystřídány honosnými náhrobkami. Na náhrobcích se nacházejí jednak symboly náboženské (žehnající ruce- potomci velekněze Arona, džbáněk- potomci rodu Levi, kniha- studující posvátných knih, koruna- znaleci a posvátných knih, svícen- žena jejíž povinností bylo zapalování sabatového ohně, sedmiramenný svícen- menora- symbol judaismu, šesticípá hvězda- symbol příslušnosti k národu) a jednak symboly další (lev- potomek Judy, jelen- potomek Naftalina, ptáci- alegorie duše, orel- symbol moci Pána, holub- symbol míru a lásky manželské, had polykající vlastní ohon- symbol věčnosti, motýl- symbol duše, zlámaný kmen stromu nebo stonek květu- znamení tragické

smrti, přesýpací hodiny- klepsidra- symbol pomíjivosti času). Vedle toho se začaly objevovat i symboly povolání zemřelého (přilba- voják, had na holi- lékař, bankovní dům- bankéř).

V archeologických nálezech by se mohly projevit i některé další prvky židovského pohřebního ritu: uložení krve či amputovaného údu do nádoby v hrobu, svázání palců u nohou či speciální oděv.

Literatura: Čižmář – Šmíd 2000, Dragoun 2002, Ehl – Fiedler – Pařík 1991, Fijałkowski 2003, Haidler – Mlateček – Vítámvás 2002, Harck 2004, Heřman s. d., Illi 1992, Kuželka 2002, Łagiewski s. d., Malý 2004, Milchrom s. d., Pařík 2001, Rutgers 1990, Toynbee 1971, Vaniček 2002, Vencl 2000, Wallisová 1998, 2002.

3.5.3. Jinověrci za reformace

Reformované církve, odmítající úctu k světcům, obrazům, různé devocionálie a řádové duchovenstvo, přinesly nové prvky i do pohřebního ritu, který se zjednodušil, ale zato velký důraz se kladl na smuteční promluvy. Některé reformované směry odmítly modlitby za zemřelé i označení hrobů křížem. Od 15. století, ale především ve století 16., vznikaly problémy s pohřby jinověrců, kterým býval odmítán pohřeb na hřbitově spravovaném příslušníky jiného náboženského směru. Dělo se tak sice protiprávně, jak dosvědčuje právní kniha Ctibora Tovačovského z Cimburka, podle níž byli kněží na Moravě, ať římské či kališnické církve, povinni křtít i pochovávat farníky bez ohledu na jejich vyznání. Podobné to mělo být i v Čechách po uzavření tzv. kutnohorského náboženského míru roku 1485. Ve skutečnosti tomu bylo často jinak – jak ze strany katolíků, tak i utrakvistů. Velmi svérázně řešil situaci podle paměti Mikuláše Dačického z Heslova Hynek Boček z Kunštátu roku 1517, když v Kunštátu (Morava) zemřel rychtář: „*A ten rychtář byl víry boží pod obojí způsobou. Z té příčiny farář kunštátský s kněžími svými, jsa strany římské, nechtěl mu dáti pohřbu na krchově, právě, že kacír jmá pohřben býti pod šibenici nebo u stínadel. I rozkázal p. Boček toho umrlého rychtáře rozsekati a nadělati z něho krmí vařených a pečených, a zval toho faráře s kněžími k obědu a dal jim toho rozsekaného, vařeného a pečeného rychtáře k jídlu. Po obědě pak žádal jich, aby rychtáře dopustili na krchově pohřbíti, a když vždy odpírali, lál jim a řekl: Jste sami kacíři zvyvedení! Nechtěli jste ho pohřbíti na krchově, i žrali jste jej a pohřbili v svých břiších. I vyhnal je ze zámku a ostatky toho rychtáře kázal na krchově pohřbíti, jsa osobně přítomen toho*“ (Dačický 1878, s. 35).

Z kronikářského zápisu je dobře sledovatelný spor mezi katolíky a nekatolíky o pohřbívání v Olomouci (Morava), který vyvrcholil roku 1571. Tehdy také někteří nekatolíci byli pohřbeni na hřbitově za městem, což vedlo k omezení příjmů za pohřeb, takže nakonec to dopadlo tak, že se opět povolilo pohřbívání na městském hřbitově „*(...) ať šlo o luterána nebo zwingliána, jen když dostali zapláceno*“ (Spáčil 2001, s. 11).

Někdy překážky v pohřbívání vedly až k lidové revoltě, jak se stalo roku 1592 v Chomutově (Čechy), kde „*(...) jesuité jednomu mrtvému tělu ku pohřbu zvoniti dáti zabraňovali, rozhorlil se skrze to lid obecní*

a na obydlí týchž jesuitů udeřil a je rozehnalše kamna, skla, etc. vytlaukli, knihy rozsápali a rozmetali, skrze což vrchnost svau světskau na sebe rozhněvali a za buřiče položeni jsau (...)“ (Dačický 1878, s. 174). Jako potupa bylo vnímáno i odmítnutí zvonit při pohřbu jinověrce, což mohlo vést až k fyzickému násilí ze strany pozůstalých, které popisuje například kněz Vincentius Kaltyna napadnutý roku 1616 Václavem Gedeonem z Olešničky „*(...) a tu ihned na svobodné cestě, bez vsí příčiny jemu ode mne danej, mne netoliko slovy zhaněl, až bil, ale také i zranil. Tu jedinkú příčinu dokládající, že mrtvému tělu otce jeho, když nočním časem skrze Tejnec k pohřbu pikartským vezeno bylo, v kostele týneckým, mně svěřeném, zvoniti jsem nedal*“ (Šenkýřová 2001, s. 188). Na druhé straně je znám případ, kdy zajatý Jindřich z Gery, po odmítnutí přijímání pod obojí, zemřel roku 1452 na poděbradském hradě (Čechy) a byl bez pohřbu zahrabán někde pod věží.

Mnohem častěji chtěli (nebo byli nuceni) jinověrci pohřbívati na jiných místech. Zřejmě se k tomu dobře hodily bývalé farní kostely na zaniklých vsích. Ostatně pražský kanovník a kronikář Pavel Židek o tom v druhé polovině 15. století napsal: „*Leč ktos na poli jako hovado sejde a tu lehne nebo v některym pustym kostelíku, jenž jednu v rok jedna služba boží bude*“ (Urbánek 1930, s. 776). Pohřbívání u kostelních zřícenin se při archeologickém výzkumu projevuje jednak přítomností stavební suti, případně zlomků krytiny v zásypech hrobů nebo přítomností mincí v hrobech. Jako příklad lze uvést zaniklou ves Divice u Brumovic na jižní Moravě, kde se u krčních obratlů jednoho pohřbeného našel stříbrný dvoufenik solnohradského arcibiskupa Jana Jakuba Khuen-Belasyho z let 1560 až 1586 a v druhém hrobě zlomek bílého penízu asi Maxmiliána II. (1564–1576) a mince Rudolfa II. (1576–1611).

V některých případech si bratři zřídili vlastní hřbitov v blízkosti sboru jako například v Židlochovicích a ve Strážnici. Třebíčští bratři (Morava) získali roku 1562 kus zahrady u sboru ke zřízení hřbitova. V jiných případech, jako například v Kralicích nad Oslavou (Morava), pohřbívali na farních hřbitovech a přímo v kostele. Z kralického kostela jsou známy bratrské kamenné desky s ornamenty a nápisy datované do let 1573 až 1605.

Za protireformace v 17. a 18. století byly některé hroby významných jinověrců (například husitských biskupů nebo Jana Žižky) dokonce zničeny. Také taj-

ným nekatolíkům, kteří svoji víru projeví až na smrtelné posteli, býval za protireformace odpírán pohřeb na hřbitově. Z novoměstských matrik (Morava) vyplývá, že osm tajných nekatolíků bylo v letech 1673–1677 „zahrabáno u lesa“ a dva „pod krchovem“.

Literatura: Dačický 1878, Filka 1998, Chaloupka 1986, Macek 2001, Pajer 2002, Skutil 1990, Sladký 2003, Spáčil 2001, Unger 1988, Urbánek 1930.

3.5.3.1. Novokřtění

Zajímavou epizodou moravských novověkých dějin jsou novokřtění, na Moravě zvaní Habáni nebo Huterští bratři, jak si sami říkají dodnes. Počátky jejich působení lze položit k roku 1525, kdy po pronásledování této nábožensky reformně orientované skupiny v Tyrolsku našli někteří její vyznavači útočiště na lichtenštejnském panství v Mikulově. Po vypuzení z Mikulova roku 1528 se stal jejich centrem Slavkov a odtud se šířily jejich komunity po celé jižní Moravě. Vzhledem k separaci vůči katolíkům i protestantům pohřbívali zemřelé na zvláštních hřbitovech nedaleko od svých dvorů. Na jižní Moravě se podařilo lokalizovat několik těchto hřbitovů, pro něž je charakteristická chaotická orientace hrobů a také jejich velká hustota a malá hloubka, dále absence jakýchkoliv předmětů – s výjimkou špendlíků a háčků se záponkami z barevného kovu. V jejich pohřebním ritu se projevuje

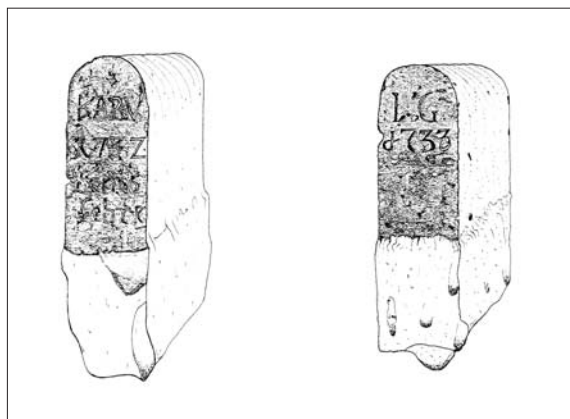

Obr. 113. Náhrobní stély novokřtěnců z Velkých Levár (Slovensko) v kresbě D. Harmincové. Pramen: Habáňová 2001, s. 161.

averze vůči katolíkům, smysl pro kolektiv a také ona racionalita ve využívání času a prostoru, která na poli hospodářském vedla k jejich velkým úspěchům.

Novokřtění se usazovali také na Slovensku. Po vyhnání z Moravy se jejich střediskem stalo Sobotiště, kde si po určitou dobu uchovávali speciální způsob života. V šedesátých letech 18. století došlo k jejich rekatolizaci, která uzavřela jejich asimilaci s místním obyvatelstvem. Až z 18. století jsou zprávy o způsobu pohřbívání na zahradách jejich dvorů. Ve Velkých Levárech se dochovalo 14 novokřtěnských náhrobních stél z let 1730 až 1761 (obr. 113).

Literatura: Habáňová 2001, Unger 1991.

4. Zvláštní způsoby zacházení s mrtvými těly

Na hřbitovech a pohřebištích se nacházejí hroby, které se do jisté míry vymykají běžnému pohřebnímu ritu a jejich existence si vyžaduje vysvětlení. Většinou se dá odlišit rituální uložení těla od nepietního, které spíše znamenalo jen asanaci (odklizení či pohození). Často se jedná o pozůstatky jedinců patřících k nebezpečným nebo nečistým zemřelým. Mohlo se jednat o děti a mladistvé, kteří zemřeli násilnou smrtí, tělesně a duševně postižené, ženy zemřelé v těhotenství nebo šestinedělí, cizince, sebevrahy, kouzelníky a popravené delikventy. Někdy může poloha těla zemřelého vyjadřovat více možností. Mimo hřbitovy majorit-

ní populace byli jistě pohřbíváni malomocní, s jejichž hroby musíme počítat v areálu leprosárií.

Zcela zvláštní kategorii představuje „pohřeb“ placenty po porodu. Na celé řadě lokalit, především v Německu, se našly pozdně středověké a novověké hrnce s pokličkami zakopané v různých situacích v rámci domu či usedlosti. Rozborem písemných pramenů i národopisných zpráv se podařilo přiřknout tyto nálezy „pohřbům“ placenty, s nímž se zacházelo rituálním způsobem (obr. 114).

Literatura: Frieser 2003, Hanuliak 1997, Kyll 1964, Pauli 1978, Wahl 1994.

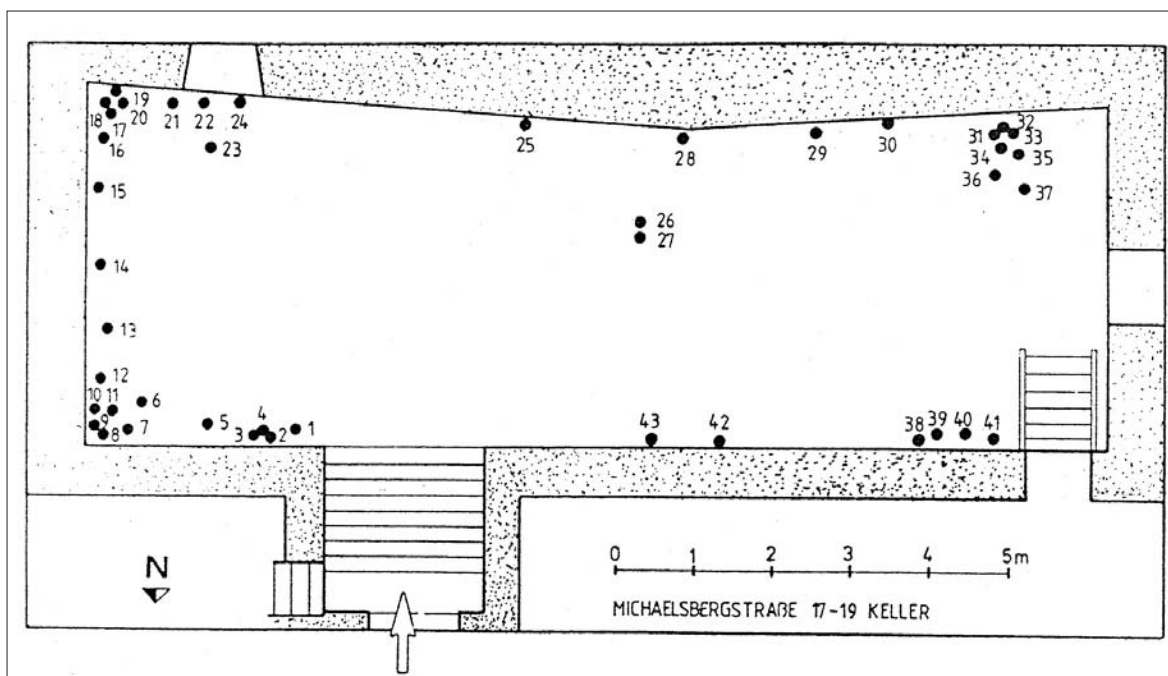

Obr. 114. Sklep s nádobami obsahujícími „pohřby“ placenty v Bönningheimu (Německo). Pramen: Gannerbenblätter Historische Gesellschaft Bönningheim 9, 1986, s. 22.

4.1. Pohřbívání mimo pohřebiště a hřbitovy

Některé hroby datovatelné do sledovaného období jsou situovány mimo pohřebiště a hřbitovy (hroby izolované) a je problematické rozhodnout, zda se jedná o pohřeb nebo oběť, čili ritualizované jednání, nebo jen o odklizení pozůstatků zemřelého. Každopádně jsou dokladem vydělení jedince ze společnosti. Další kategorie lidských pozůstatků se nachází v sídlištních situacích.

Osamocené hroby jsou známy z 9. století a to poměrně často na Slovensku, což svědčí o tom, že jde o ustálený způsob pohřbívání. Pozoruhodné zjištění pochází z jeskyně u Zillis ve Švýcarsku, kde se kromě hrobů z pravěku našly i dva kostrové hroby datované do 9. až 10. století. Jsou zřejmě svědectvím mimořádného pohřebního ritu a patrně i pohanských přežitků, o nichž se v té době zmiňoval biskup Remedius z Chur.

Mimo křesťanský hřbitov měli být pohřbeni lidé prokazatelně zemřelí v hříchu: sebevrazi a zemřelí na lovu nebo při turnajích. I z tohoto nařízení si však osoby společensky výše postavené mohly zajistit výjimku. Když si v 6. století vzal ve francouzském Clermontu na základě královské nemilosti a falešných zpráv život hrabě Palladius, pohřbili jeho tělo v nedalekém klášteře v Cournonu. „Neuložili jej však vedle mrtvol křesťanů, nezasloužil si ani, aby za něj sloužili mši“ (Řehoř z Toursu 1986, s. 213). Z mravoučných středověkých poučení (tzv. exempla) je znám příběh rytíře, který se na lovu smrtelně zranil vlastním kopím. Po pokání a zpovědi „(...) umřel jest a pohřben jest na poli. Neb práva duchovní tak drží aneb okazují, aby takoví lidé na poli byli pochováni, kteřížto na loupežích, v lovech, v kolbách smrti bývají zastížení“ (Próza 1938, s. 141). Na zásah Panny Marie však biskup povolil pohřeb tohoto rytíře na hřbitově. Také Tomáš ze Štítného napsal: „O turnajích viem, že práva pravie, že ta škodná kratochvil nemá slúti kratochvil; a protož jest kostel turnaje zapovėděl. A sejde-li kto v turneji anebo potom, tu úraz vezma, ačkoli i zpovėď a tělo Božie bude jemu dáno ku pokánie, avšak pohřben v svatých nemá mėti, nebť jest nedodržel kostelnieho ustanovenie. Paklit kteří kněží aneb mniši takovým pohřeb dávají, toť činie aneb lakomstvom, aneb pro bázen pochlebujíc“ (Tomáš ze Štítného 1956, s. 184). Turnaje byly církevně zakázány od 12. do počátku 14. století. Důvodem byla poměrně častá smrtelná zranění účinkujících. Například roku 1175 v Sasku zahynulo 16 rytířů, roku 1176 zahynul

v turnaji syn míšeňského markraběte, o deset let později syn anglického krále, roku 1290 syn bavorského vévody a roku 1295 sám vévoda Johann z Brabantu. Teprve na základě traktátu Pierra Duboise *De torneamentis et justis* zrušil tento zákaz papež Klement V.

Roku 1591, když při „skutku cizoložném“ mezi úředníkem Václavem Volanským a Kateřinou, manželkou Adama z Lípy, spadl na oba „*in ipso concubitu*“ („při jejich souloži“) strop a zabil je „(...) ona pochována na rozhraní, on pak, že byl švagr pána gruntův, na krchově pochován“ (Bydžovský 1987, s. 218). Rozhraním jsou míněny hranice mezi sídlišti.

Vedle pohřebišť a kostelních hřbitovů se lidské kosterní pozůstatky nacházejí v různých jamách, do nichž byly rozmanitým způsobem ukládány, respektive deponovány. Na sídlištních z doby římské a stěhování národů se objevují kosterní pozůstatky lidí. Obvykle je těžké rozhodnout, zda se jedná o důsledky násilné válečné události, pohození mrtvolvy neintegrovaného jedince, nebo oběti – jako například u Heroltic na Moravě, kde kostra dospělého ležela v nepřírozené poloze s paží pod bederními obratli v jámě se spálenými zvířecími kostmi i keramikou z 3. století. V Lipové-Ondrochově (Slovensko) se našla část kostry dítěte se stopami násilných zásahů na lebce. Někdy se v sídlištním objektu, jako například v Kladně (Čechy) nebo Trebaticích (Slovensko), najdou jen zlomky lidských lebek.

Příznačný je neobvyklý způsob uložení těla (na boku, na bříše, nezvyklá poloha hlavy a končetin). Z jihozápadního Slovenska je známo 11 lokalit z 9. až 10. století, na nichž bylo tímto způsobem uloženo 49 jedinců, z toho jsou pohlaví a věk určeny jen v 19 případech (82% dospělých, většinou mužů). Na skeletech některých jedinců jsou patrné defekty. Občas jsou zřetelná protivampyrická opatření, takže se zdá, že tímto zvláštním způsobem se zacházelo s těly rizikové skupiny společnosti, u níž údajně nedošlo k posmrtnému oddělení duše od těla. Podobně i v Čechách a na Moravě je známo několik případů deponovaných jedinců z časného i vrcholného středověku v zásobních jamách (Palonín na Šumpersku, Letonice u Vyškova, Lochovice u Berouna a zaniklá ves Narvice u Pohořelic). Lidskými pozůstatky uloženými či deponovanými na sídlištních raně středověkých Čech se kriticky zabývala Kateřina Tomková (2003), která tyto nálezy rozdělila podle věku. Příklady některých

dětských kosterních pozůstatků jsou v této práci uvedeny ve zvláštní kapitole (3.2.1.). Také o některých skeletech dospělých lze najít informace v kapitolách týkajících se válečných situací (4.3.) či obětí kriminálních činů (4.1.1.).

Někdy uložili zemřelého do pravěké mohyly, jako v německém Sonnebornu, kde do eneolitické mohyly lidu se šňůrovou keramikou byli ve středověku pohřbeni tři lidé; u jedné kostry se našlo 26 brakteátů z první poloviny 13. století. Podobně v mohyle z doby bronzové u Wallersdorfu v Bavorsku ležel jedinec s nataženými nohama a obličejem k zemi. V oblasti krku a prsou se našly početné stříbrné mince ražené v letech 1540 až 1609 v Rakousku a Bavorsku. U staré dálkové cesty v Praze se našla kostra člověka orientovaná ve směru sever – jih s rukama podél těla a stopami nedostatečné výživy na kostře. U Hustopečí na jižní Moravě, přes něž vedla důležitá obchodní cesta, se našel skelet muže datovaný do 15. až 16. století vybavený nožem, železnými přezkami a brouskem. Dvě kostry pohřbené někdy na přelomu 16. a 17. století u zbrojařské dílny na slovenském hradě Šariš jsou interpretovány jako hroby řemeslníků činných v této dílně. Vysvětlení uvedených situací je však problematické. Nálezy mincí v některých případech vylučují, že by se jednalo o následky loupežné vraždy. Mohlo jít o uložení těla cestujícího bez jasně náboženského a sociálního zařazení. Vyplývá to i ze zápisků Angličana Fynese Morysona z konce 16. století, který uvádí, že zemře-li cestující protestant v katolické zemi jako Itálie nebo Španělsko „(...) jeho tělo nespočine na hřbitově, ale zahrabou je někde při cestě“ (Moryson 1977, s. 125). U Hustopečí se zase uvažuje o uložení těla pastýře zemřelého na důležité dobytčí cestě vedoucí z Uher do Německa. Podobně i u Trenčína (Slovensko) byl prozkoumán ojedinělý hrob muže ve věku 20 až 25 let s čtvrtolarem z roku 1681 a železnou přezkou, ležící nedaleko od hospodářského dvora u cesty z Trenčína na jih.

Mimo hřbitov se pohřbívaly i osoby obviněné z čarodějnictví, i když jim toto obvinění nebylo prokázáno. Když totiž roku 1589 zemřely na následky mučení při výslechu z čarodějnictví obviněné ženy Kozlová a Markyta Plechatá, tak je pohřbili v Rokycanech u božích muk.

Ostatně ještě z konce 17. století je znám ze západní Moravy případ „pohřbu“ bez kněze mimo hřbitov. Při výslechu Kateřiny, manželky Jakuba Čermáka, držitele dvora ve Votíně, na dotaz: „*Proč pohřbíváte mrtvé sami*

na poli nebo v lese?“ odpověděla vyšetřovaná: „*Vím jen o stařeně, která zemřela v pastoušce po starém žebřákově, kterou pohřbili pastýři v křoví*“ (Křehlík 2001, s. 37). Pro chudobu svých rodičů byl na Novoměstsku (Morava) pohřben roku 1677 při božích mukách u lesa Ondřej, syn Kryštofa Hlaváče.

V některých případech však mohlo jít o magické praktiky, které například v Rusku první poloviny 16. století zaznamenal Maxim Řek, když vystupoval proti obyčejí lidí, kteří těla utonulých zahrabávali na poli a věřili, že to prospěje sklizni.

Často se v literatuře uvádějí pohřby u monolitických, takzvaných smírčích křížů, ale většinou se jedná jen o pověsti bez ověření. Patrně jde o ne zcela přesné pochopení smírčí smlouvy, podle níž pachatel zabití či vraždy musel kromě jiného nechat postavit na místě zločinu kamenný kříž. Je však docela možné, že druhotně zde byli pohřbeni ti, pro něž nebylo místo na hřbitově jako například vojáci z různých válek – ať již husitských, švédských, pruských či dokonce i z druhé světové války.

Literatura: Benešová et al. 1994, Bydžovský 1987, Cironis 1994, Droberjar 2002, Drozdová – Šedo 2004, Filka 1998, Goš – Kapl 1986, Hanuliak 1994, 1997, 1999, 2002, 2004b, Heer 2000, Cheben – Miklíková 2004, Iwańczak 2001, Justová 1985, Kaufmann 1952, Kocman 2002, Kolník 1962, Kosmas 1949, Kreiner – Klose 1986, Křehlík 2001, Lány 1948, Liver – Rageth 2001, Marada 1994, Matoušek 1984, Meyer – Lessing 1976, Moryson 1977, Próza 1938, Rumianová – Šedo 1993, Řehoř z Toursu 1986, Schmidt 2001, Slivka 1978, Šlupecki 2000, Starec 2000, Šedo 2000a, Tomková 2003, Unger a kolektiv 1980, Urbánek 1930, Vaněk 1999, Vaníček 2000, Verbík 1971, Wrzesiński 2000a.

4.1.1. Oběti kriminálních činů

Některé lidské pozůstatky objevené mimo pohřebiště a hřbitovy budou jistě patřit obětem vražd. Jako vraždu lze kvalifikovat čin benešovských farníků (Morava), kteří v dobách husitských válek zabili faráře Bartoloměje Haklikova z Loděnice a jeho mrtvolu zahrabali do jámy mimo hřbitov. Ve třicátých či čtyřicátých letech 15. století žádali jeho rodiče a příbuzní až u papežské kurie o povolení exhumace a řádný pohřeb.

V takzvaných smolných nebo krevních knihách, dokumentujících výpovědi zatčených na mučidlech je celá řada zpráv o nakládání s mrtvolu obětí. I když

se jedná o zápisy z 16. a 17. století jistě podobně se zacházelo s oběťmi i dříve. Některé případy se týkají dětí narozených z nemanželského spojení, které matky zavraždily (filicida) a jejich mrtvolky ukryly v lese, do studny, ve vinohradu, ve sklepě, na dvoře pod dřevem, pod slámu, do hnoje, za hřbitov, do kostnice, do vody, do příkopu, do starého dolu (šachty), na rozcestí či v komoře pod truhlicí. V některých případech je nechaly ve chlévě sežrat prasatům. Někdy byla nalezená mrtvolka dodatečně pochována „(...) *náležitě u božích muk*“ (Verbík 1979, s. 68). Ve zprávě z roku 1633 se dočteme, že pacholek Dobeš ukázal děvečce Bohunce tři místa, kde by mohla zakopat zavražděné dítě „(...) *jedno do sklepů a podruhé do jámy prázdné a třetí v presúzi*“ (Verbík 1976, s. 187). Také se však stalo, že v době třicetileté války „(...) *Eva, podruhyne z Sušic vyznala, že měla nemanželské děti. Jedno dítě zamordovala a pochovala je při kostele oseckým*“ (Marada 1994, s. 36).

Další skupina případů se týká zavražděných mužů a žen, jejichž těla měla být ukryta před prozrazením tak, že byla zakopána nebo vhozena do vody. Například roku 1606 „(...) *jednu děvečku (...) mezi polem vsí a Blatnou zabili, a prv, než ji zabili, jí násilí učinili (...) A po vykonání toho, že ji Miller palicí pozadu udeřil a potom jí dobívší, při stezce v nějakým hájíčku v soumraku zakopali*“ (Cironis 1994, s. 88). Poměrně časté jsou případy vraždy těhotné ženy, vyříznutí dítěte, vyjmutí, uvaření a konzumace jeho srdce „(...) *aby lepší smělost srdce měli, aby jim to lotrovství déle trvalo*“ (Verbík – Štarha 1973, s. 93). Důvod této drastické pověrečné praktiky je objasněn v jiném zápise z roku

1629 v němž Tomáš Bezouška vyznal, že „(...) *když sem tu ženu zakopával, on Šebesta a Koniček z ní dítě vyřezali a to pověděli, že jest to bylo pacholátko, a ručky mu uřezali. O těch ručkách Šebesta a Koniček povídali, že na ně musí dělati svíčky s parůňkového (čerstvého) vosku, a když do stavení vlezli, je rozsvěcovali, aby se lidé probuditi nemohli*“ (Verbík – Štarha 1973, s. 173). Pozůstatky oběti vraždy se mohly dostat i do sklepa domu v opuštěné vesnici jako například roku 1649, když Jan Trnka, pocházející ze Židlochovic na jižní Moravě, zabil v tehdy pusté vsi Ledce Žida. Jen částečně je dokumentován případ mušketýra císařské gardy Paula Simona von Lassera, který v lednu 1629 informoval nadřízené o praktikách hostinského v Kamenici na Třebíčsku, který údajně zabíjel pocestné a z nasoleného masa vařil černou polévku. Sám voják se měl údajně také stát obětí těchto praktik. Přestože případ byl sledován nejen gubernátorem Moravy kardinálem Dietrichsteinem, ale i samotným císařem, není jeho výsledek znám. Pokud se zakládal na pravdivém udání, pak by se kosti oběti mohly nejpravděpodobněji dostat do kontextu s odpadovým materiálem.

Nakonec i legální pohřeb zavražděné osoby znamenal něco mimořádného a býval někdy spojen se zvláštním poplatkem. Ze 14. i 15. století je známa celá řada královských, kardinálských i papežských nařízení zakazujících vybírání těchto poplatků, ale právě tato skutečnost svědčí o tom, že vykořenit jejich vymáhání se dařilo jen s obtížemi.

Literatura: Cironis 1994, Dvořáková 2003, Knoz 1992, Marada 1994, Pořízka 2001, Sodzawiczná 2002, Verbík 1976, 1979, Verbík – Štarha 1973.

4.2. Epidemie

Morové epidemie způsobily často situaci, kterou bylo třeba řešit mimořádně. Zvládnutím takové katastrofy bylo možno získat i oblibu lidu. Podařilo se to císařům Gallovi a Volusianovi, kteří podle Sixta Aurelia Viktora za moru roku 251 „(...) *si však získali oblibu, protože se velmi svědomitě starali o pohřby i nejprostších lidí*“ (Héródianos 1975, s. 241). Příkladem těžkostí může být popis moru zuřícího po čtyři měsíce v Byzantii (dnes Istanbul) roku 543. Prokopios z Kaisarieie popsal podrobně příznaky i léčbu a také reakce obyvatelstva: „*Zpočátku se staral každý sám o pohřeb zemřelých v jeho domě, také ovšem házeli mrtvolky do cizích hrobů, a to tajně nebo použili násilí, a tak později*

nastal všeobecný zmátek. (...) Tak se stalo, že za této zlé situace leckterý vznešený člověk zůstal po několik dní nepohřben. Proto péče o tuto činnost musela nutně přejít na císaře. K tomu účelu přidělil císař vojáky z palácové stráže i peníze (...) a přikázal Theodorovi, aby si tento úkol vzal na starost. (...) Theodoros dával pohřbit mrtvé, o něž se nikdo nestaral (...) Když však byla zaplněna mrtvolami všechna dosavadní pohřebiště, kopali Theodorovi lidé po řadě na všech místech kolem města jámy, položili tam mrtvé a vzdělali se, ale později (...) nebyli časem s to zvládnout všechnu práci. Proto vystoupili na věže městských hradeb v předměstí Sykai, odstranili střechy, bez pořádku házeli dovnitř mrtvolky,

takže byla z nich, jak právě byly přineseny, navršena hromada. Jakmile zaplnili mrtvými téměř všechny věže, pak zase na ně položili střechy. Odporný puch, který se odtud šířil po městě, sužoval jeho obyvatele tím více, kdykoli z té strany zavanul vítr. Tehdy se zanedbávaly všechny pohřební zvyklosti: zemřelí nebyli nesení v průvodu jako obvykle, ani se nezpívaly pohřební písně, jak to bývalo zvykem, nýbrž stačilo již, jestli někdo vzal mrtvolu na ramena, došel s ní až na okraj města u moře a shodil ji, tam byly mrtvoly naloženy na čluny a někam odvezeny. V té době také stoupenci protivných stran ustávali od vzájemné nevráživosti a společně prokazovali zbožné služby zemřelým, vlastníma rukama zvedali a vynášeli mrtvoly cizích lidí a pohřbívali je“ (Prokopios 1985, s. 165).

V dobách moru se mimořádná situace řešila hromadnými hroby. Tyto hroby jsou buď vertikální s vrstvami zemřelých nad sebou, nebo horizontální s pohřbíváním vedle sebe. Například za hladomoru roku 1282 nechali konšelé a obecní starší Prahy „(...) najmout dělníky na kopání rozsáhlých jam, do kterých by se mohlo pochovávat mnoho mrtvých těl. Byly hluboké tři látra (asi 6 m) a na všech stranách deset loket (asi 5 m) široké. Do každého hrobu se vešlo tisíc nebo o něco více nebo méně těl. Těchto hrobů bylo celkem osm“ (Letopis kanovníka vyšehradského 1997, s. 172).

Nejničivější morová epidemie postihla Evropu v letech 1346 až 1350, kdy jí podlehl asi třetina obyvatelstva. Nutnost pohřbit velké množství zemřelých si mnohdy vyžádala mimořádná opatření a často také improvizaci, takže (...) některé mrtvoly byly (v italské Sieně, pozn. J. U.) *tak špatně pohřbeny, že je našli psi, kusy roztahali po městě a žrali je“* (Bergolt 2002, s. 36). Nebo v Benátkách „(...) hřbitovy byly přeplněny mrtvolami. Mnoho jich pohřbili na veřejných cestách, některé pod půdou jejich domů“ (Bergolt 2002, s. 42). V Avignonu „(...) mrtví se zpočátku házeli do řeky, v prvních měsících se začaly zřizovat obrovské nouzové hřbitovy“ (Bergolt 2002, s. 55). Zasněženě popisuje pohřbívání za moru ve Florencii Giovanni Boccaccio. Pohřební obřady se velmi zjednodušily, takže za márami chodili jen čtyři, nejvýše šest kněží s několika svícemi a někdy i bez nich. Místo doprovodu sousedů byli najímáni „pochovávači“, kteří nosili zemřelé jen do nejbližšího kostela. Na hřbitovech se pak kopaly jámy, do nichž byli nebožtíci ukládáni po stovkách ve vrstvách oddělených trochou půdy. Všechny tyto případy se mohou projevit v archeologicky zkoumaných situacích.

Vertikální hromadné hroby byly objeveny ve švý-

carském Winterthuru a Zürichu, kde se v zahradě augustiniánského kláštera na ploše 30 čtverečních metrů našlo 35 koster datovaných do 14. století. Jsou zřejmě pozůstatkem nouzového morového hřbitova. Hromadné hroby prozkoumané u lübeckého špitálu sv. Ducha (Německo) svědčí o tom, že ve starším období, to je při hladomoru roku 1316, se pohřbívalo do menších jam než při moru roku 1350. Ve švýcarském Schwyzu byl prozkoumán hromadný hrob z 15. století pro 20 jedinců pohřbených do jámy o půdorysu 2x2 m.

Většina zemřelých ležela v dřevěných rakvích. Pravděpodobně se jedná o hrob, který byl za epidemie po určitou dobu otevřený. Podobně i v Ostravě (Slezsko), mezi kostelem sv. Václava a hradbou, ale již mimo areál vlastního hřbitova zřídili v pozdním středověku hromadný hrob s ostatky více než dvaceti jedinců, který patrně souvisel s epidemií. O horizontálních hromadných hrobech si můžeme učinit představu na základě zjištění v Londýně-East Smithfieldu, kde se našly hromadné hroby se stovkami pohřbených. Někteří zemřelí byli pohřbeni v rakvích, ale jiní byli jen zabalení do rubáše. Zjistilo se i plnění rakví popelem, který měl během rozkladu absorbovat tekutiny. Nálezy mincí datují hroby do doby po roce 1343, čili do období velkého moru. Tento londýnský hřbitov je tedy dokladem organizovaného pohřbívání v kritické době „černé smrti“.

Teprve od 15. století se začal prosazovat názor, aby se v dobách epidemií z hygienických důvodů nepohřbívalo uvnitř města, ale na zvláštních mimoměstských hřbitovech. Nejstarší nařízení tohoto druhu je známo z francouzského města Lille a je datováno k roku 1400. Za moru roku 1622 ve Velkém Meziříčí (Morava) „(...) nejprve pochovávali mrtvá těla do hrobův, však když se mor velice rozmohl, udělali na Moráni dvě šachty neb jámy, do kterých mrtvý těla beze všechných pohřbův neb církevních ceremonií házeli“ (Koutek 2004, s. 51). Lze jen poznamenat, že hřbitov na Moráni ležel u kostelíka sv. Trojice za městem. Přesto ale ještě na počátku 18. století byly ve Spišské Nové Vsi pohřbívány oběti cholery uvnitř bašty a na vnitřní straně hradební zdi.

Literatura: Bahn 1997, Bergolt 2002, Boccaccio 2002, Descoedres et al. 1995, Etter 1993, Hawkins 1990, Illi 1992, Javorský 1981, Letopis kanovníka vyšehradského 1997, Prechel 1996, Prokopios 1985, Thier 2003, Zezula 1999.

4.2.1. Malomocní

Malomocenství, velký zdravotní problém středověku, bylo řešeno tak, že nemocní bývali soustředováni do takzvaných leprosárií situovaných mimo město u cest, kde nemocní měli možnost získat almužnu. Součástí leprosárií bývaly kaple s přílehlými hřbitovy. Takový hřbitov se podařilo objevit a částečně prozkoumat u Cách (Aachen, Německo). Zemřelí zde byli pohřbeni v jednotlivých hrobech – často v rakvích

nebo na prknech. Antropologickým výzkumem se zjistilo, že jen asi polovina z více než sta zkoumaných koster nese stopy malomocenství, takže se zdá, že zde byli umístěni také lidé s jinými kožními nemocemi. Na hřbitově se našly rovněž kostry ve zvláštní poloze, které mohou patřit popraveným na blízkém popravišti. Každopádně být pohřben na takovémto hřbitově bylo společensky dehonestující.

Literatura: Koch 1988, Schlefing 1988.

4.3. Válečné situace

Ze sledování četnosti zranění na skeletech od paleolitu až do pozdního středověku vyplývá, že v paleolitu převažují zranění na ženských kostrách, od neolitu zase na mužských, ale až v pozdním středověku je 90% sledovaných zranění na kostrách mužů. Četné válečné konflikty doprovázející historii lidstva si vyžádaly také formování způsobu zacházení s těly obětí, které bylo zpravidla poznamenáno spěchem a válečnými okolnostmi. Někdy mohou archeologické nálezy identifikovat i místo válečného střetu, o němž nejsme z písemných pramenů zpraveni. Tak u Nienburgu na Weseře v Německu se v řece našel nejen palčát, ale i lebka s otvory po úderu zbraní s ostny.

4.3.1. Pohřby a odklizení těl padlých bojovníků

V archeologických i písemných pramenech nacházíme doklady nejen pohřebního ritu, ale vůbec zacházení s těly padlých – přátel i nepřátel. Onasandros ve svém díle, popisujícím v první polovině 1. století ideálního vojevůdce, věnuje jednu kapitolu pohřbívání mrtvých. Uvádí, že je třeba vždy padlé pohřbít „(...) neboť nás k tomu nutí jak zbožná úcta k mrtvým, tak nutný ohled na živé. Vždyť každý voják, který se zamýšlí nad svou budoucností, by se rozhořčil nad takovou zpuštěností. Pochopil by totiž, že by ani on nemusel být pohřben, kdyby náhodou padl, a že by se o něj nikdo nestaral“ (Antické válečné umění 1977, s. 271). Všechny bez rozdílu nechal pohřbít mladý Julianus po bitvě v Germanii u Argentorata roku 357. Asi již ne tak velkorysý byl roku 363 po nešťastné bitvě s Peršany, kdy padlí „(...) byli podle omezených možností takřka za nočního setmění pohřbeni“ (Ammianus 2002, s. 443).

Mnohdy však mrtvolny padlých zůstaly ležet na

bojišti. Již žalmista uvádí (Žalm 79, 2–3): „Dali těla mrtvých služebníků tvých za pokrm ptákům nebeským, těla svatých tvých šelmám zemským. Vylili krev jejich jako vodu okolo Jeruzaléma, a nebyl kdo by je pochoval.“ Ostatně i za občanské války mezi Othou a Vitelliem roku 69 to dopadlo tak, že po boji „(...) mrtvola legáta Ofridia byla vyhledána a s obvyklou poctou spálena. Jen málokteré pochovali jejich vlastní příbuzní, ostatní padlí zůstali ležet“ (Tacitus 1976, s. 111). Ještě čtyřicet dní po bitvě bylo na místě vidět „(...) zohavené mrtvolny, usekané údy, zpuchřelá těla lidí i koňů, země nasáklá krvavým hnisem“ (Tacitus 1976, s. 125). Také po bitvě u Salices, někde na území dnešního Rumunska roku 377, podle Ammiana Marcellina „(...) byli mezi těmi, kdo skonali, podle místních a časových možností pohřbeni někteří vážení mužové, kdežto ostatní těla pobitých lidí sežrali draví ptáci, kteří si v té době zvykli žít se mrtvolami, jak to ještě nyní dokazují pláňe bělající se kostmi“ (Ammianus 2002, s. 659). Někdy se však stalo, že ani mrtvola císaře se po prohrané bitvě nenašla. Stalo se tak císaři Decidovi roku 251, když zapadl do močálu a císaři Valentovi padlému roku 378 u Adrianopole.

Vojáky při nebezpečných situacích bylo třeba povzbudit. Mistrně to vyjádřil římský básník Horatius když napsal (Horatius 1972, s. 74):

„Smrt za vlast je vždy krásná a vznešená!
A přitom smrtí zajde i uprchlík,
i na paty a schlíplá záda
bázlivců dopadne bez milosti.“

Praxe však i u samotného Horatia byla podstatně jiná. Když po zavraždění Caesara vstoupil do Brutovy armády, stal se velitelem legie. V prohrané bitvě u Filipp roku 42 př. n. l. si však útekem zachránil život, jak o tom sám napsal v ódě věnované příteli Pompeiovi

(Horatius 1972, s. 57):

„A přestáli jsme společně Filippy,
ten úprk, při němž ztratil jsem s hanbou štít,
kdy reky zdrtil boj, kdy brady,
hrozné a strašné, se dotkly země.
Jak já se bál! Tu rychle mě do mraku
skryl Mercurius před šiky nepřátel.“

Někdy se v projevech velitelů objeví i názor na posmrtný život jako například ve fiktivní řeči Tita při dobývání Jeruzaléma roku 70 n. l. zaznamenané Iosephem Flaviem: „*Nebudu vám tu teď opěvovat smrt ve válce a pomínu nesmrtelnost padlých válečníků. Kdo jsou jiného názoru, těm přeji smrt v pokoji a po nemoci; jejich duše jsou odsouzeny k pohřbu zároveň s tělem. Neboť kdo ze statečných mužů neví, že duše, které byly od těl odděleny mečem v bitvě, přijímá k sobě nečistší živel, vzduch, a usazuje je mezi hvězdami, že se pak zjevují svým vlastním potomkům jako dobří duchové a přízniví polobozi, kdežto ty, které byly spojeny s těly nemocnými, i když byly úplně prosty vad a hříchů, zahálí podzemní moc a přijímá je hluboké zapomenutí, neboť zároveň s koncem života a těla navíc i jejich památky je konec? Je-li už pro lidi smrt nevyhnutelným osudem, lehčeji k ní dopomůže meč nežli jakákoli nemoc. Což není zbabělé nedat obecnému prospěchu to, co máme odevzdat osudu?*“ (Flavius Iosephus 1992, s. 158–159). Římským vojákům padlým v židovské válce se dostalo důstojného pohřbu spojeného s kremací. Urny potom bývaly ukládány v kolumbáriích s výklenky přímo na bojišti, jak je známo například od Masady.

Na několika místech v Evropě se objevily kosterní pozůstatky padlých v souvislosti s vojenskými akcemi Římanů. Strašná porážka římského vojska v Teutoburském lese (Německo) roku 9 n. l. skončila masakrem a kultovním obětováním Římanů. Velitel Publius Quinctilius Varus spáchal sebevraždu, ale jeho napolo spálenou mrtvolu rozsápal divoký nepřítel. Jeho hlavu předal vítězný Arminus Marobudovi, který ji však poslal dále do Říma císaři Augustovi, jenž povolil její pohřeb. Těla ostatních vojáků zůstala ležet šest let na bojišti až do doby, kdy se na místo dostavilo vojsko vedené Germanikem, které alespoň některé pozůstatky pohřbilo.

K úspěchům archeologie patří objev stop této události u Kalkriese (Německo). V jedné jámě se našly části dvou lebek, z nichž jedna nese stopy zranění mečem. V jiné jámě se našly jak zvířecí, tak i lidské kosti. Jedná se zřejmě o pozůstatky jedinců, které dlouho ležely na povrchu a do země se dostaly až po rozložení, což plně

odpovídá svědectví písemných pramenů.

Těla padlých bývala odklízena do jakýchkoliv jam nebo i do studní. Do pracovní jámy hrncířského okrsku z počátku našeho letopočtu situovaného před římským táborem v Haltern (Německo) bylo po zřejmě neúspěšném útoku odklízeno čtyřiaadvacet těl padlých Germánů a jeden pes. Ve švýcarské Vindonise se zase našla jáma s kostrami minimálně třiceti mužů. Další podobné případy jsou známy z Pforzheimu a Řezna (Regensburg-Augustenstrasse, Německo). V jihovýchodní věži kastelu Pfünz (Německo) se našly skelety vojenských stráží překvapených a zabitých při vpádu Alamanů roku 233.

Regulérní žárové hroby padlých, případně i jinak zemřelých římských vojáků byly zřejmě objeveny na Slovensku u Radvaně nad Dunajom, jen asi 1 km od vojenského tábora. Inventář jámových hrobů s rozptýlenými ne úplně spálenými lidskými kostmi je provinciálně římský a dva z šesti hrobů obsahovaly i minci raženou za Marca Aurelia v letech 162 až 165 (obr. 115).

Za pohřby padlých románských bojovníků ve službách franského krále se považuje archeologicky zkoumaná situace u Aldaiety v Kantábrii (severní Španělsko), datovaná četnými zbraněmi do doby kolem poloviny 6. století. Dokonce se zdá, že lze uvažovat i o konkrétní vojenské akci, kterou roku 541 vedl král Chlothachar I. (511–561) proti Zaragose. Řehoř z Toursu o této výpravě uvádí, že od Zaragose Frankové odtáhli, ale „(...) zmocnili (se) velmi velké části Hispánie a vrátili se do Galie s bohatou kořistí“ (Řehoř z Toursu 1986, s. 164). Pokud opravdu pohřby u Aldaiety souvisejí s touto výpravou, pak její průběh byl asi dramatictější a zahynula při ní řada bojovníků, z nichž někteří byli pohřbeni samostatně a jiní v hromadných hrobech.

Zdá se, že v některých případech padlého velmože pohřbili na nejbližším vhodném místě, jako například v dolnorakouském Bernhardstahlu, kde do velké pravěké mohyly byla v 9. století zapuštěna hrobová komora vyložená dřevem. V komoře se našla kostra muže s mečem, skleněnými korálky, vědérkem a hliněnými nádobami. Nad komorou leželo šest koster mužů se stopami zhojených i smrtelných zranění. U bavorského Thalmassingu pohřbili také bojovníka (pravděpodobně v místě, kde zemřel), jehož hrob, přes částečné vyloupení, obsahoval dva saxy a opasek z počátku 7. století; na kostře i lebce se našly četné stopy po smrtelných zraněních.

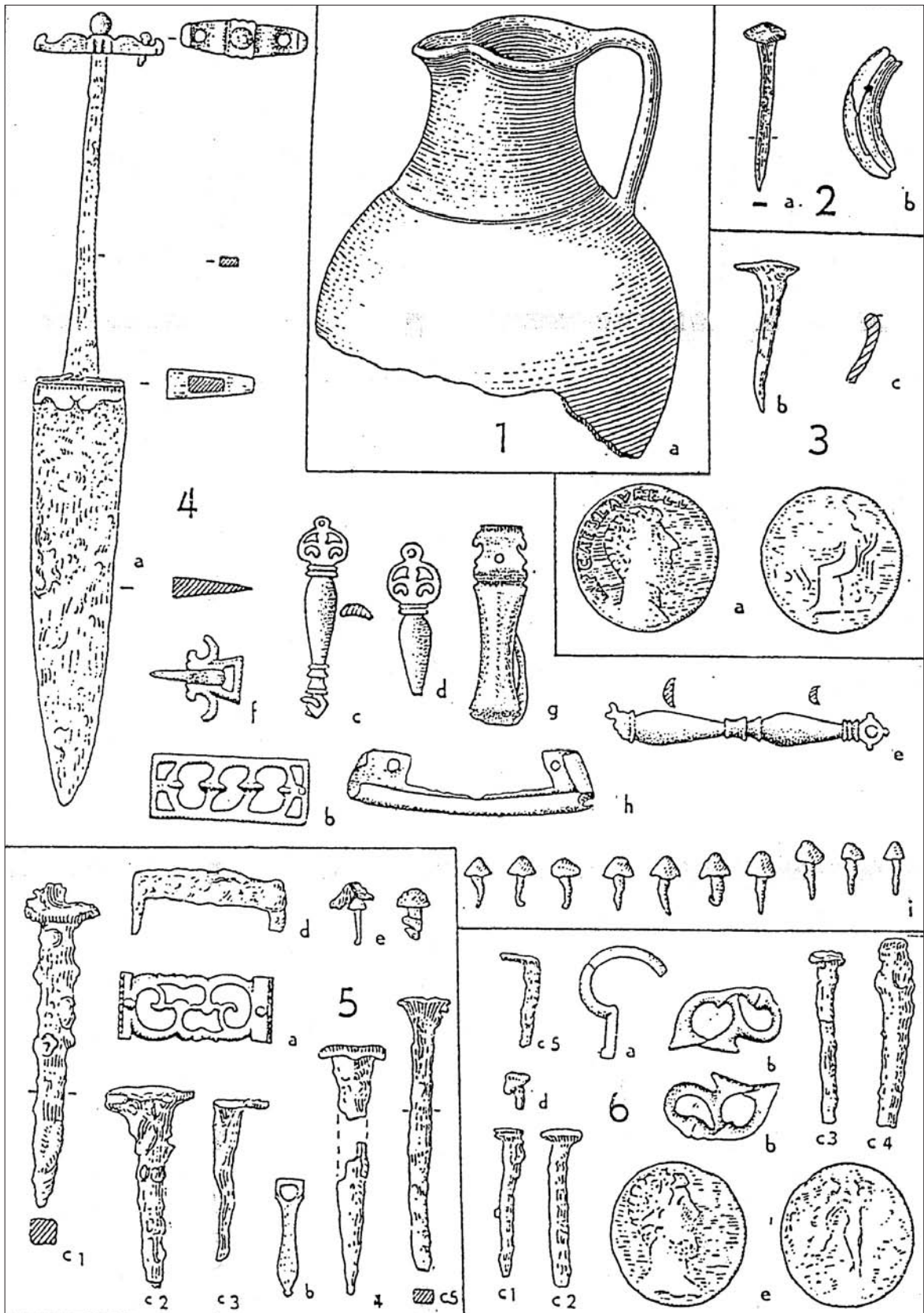

Obr. 115. Inventář žárových hrobů patrně římských vojáků z Radvaně na Slovensku. Pramen: Archiv Tita Kolníka.

S přijetím křesťanství se objevuje snaha pohřbit do posvěcené země alespoň významné padlé – a tak se na hřbitovech nacházejí hroby jedinců se smrtelnými zraněními. V Byzanci, kde bylo v první polovině 6. století křesťanství již pevně zakořeněno, považovalo se za vhodné, opatřit hrob padlého vojevůdce milodary, což dosvědčuje Prokopios ve své kronice. Když vojáci viděli, že jejich velitel Ioannes je mrtev, nechali jej vznešeně pohřbit a vzdali mu všechny pocty, jaké mu podle jejich názoru příslušely. Sám hlavní velitel Belisar, aby učinil Ioannovu smrt slavnější, ozdobil jeho hrob množstvím dárků.

V dolnorakouském Traismaueru byl v interiéru kostela, původně zasvěceného sv. Martinovi, objeven hrob asi třicetiletého muže, který zemřel na následky zranění šípem, přičemž šípka se našla ještě v pánevní oblasti. Muž ležel na prkně v oděvu z látky se stříbrnými pozlacenými nitěmi, což svědčí o vysokém sociálním postavení. Snad se jednalo o hraběte Cadaloca, jenž roku 802 padl v boji proti Avarům. Na mimořádné postavení, snad i úctu, jaká přináležela mučedníkovi, se usuzuje podle toho, že byl pohřben v komoře na půdorysu 6x6 m.

Zde snad bude na místě exkurz týkající se smrti a pohřbu jiného hraběte padlého rovněž ve službách Karla Velikého – legendárního Rolanda. Po krvavé bitvě s Araby byli prostí bojovníci pohřbeni s církevními obřady do společného hrobu (Píseň o Rolandovi 1986, s. 155, 193):

*„Všechny své druhy, co smrt našli tu,
v společnou jámu kladou bez rozdílu.
Pak mnohý opat, kanovník a biskup,
též mnoho jáhnů, oholených mnichů
požehná jim a zproští duše hříčů.
Pak zapálí i tymián i myrhu,
vykouří s péčí těla bojovníků.
Na chrabré druhy nasypou pak hlínu.
Co mohou více než jim dopřát klidu?“*

Jinak se však zacházelo s těly padlých velitelů – Rolanda, Oliviera a arcibiskupa Turpina:

*„(...) Král otevřít dal hrudi, jak je zvykem,
uchovat srdce v roušce sněhobílé
a do kamenné schránky uložit je.
Těla svých reků kázal potom přinést,
omýt je s péčí kořením a vínem
a zahalit do měkké jelenice (...)
Na vozech třech je k hrobu provodte!
Galazský hedváb sličná těla kryje.“*

Pohřbeni byli až v kostele pod ochranou sv. Romana.

*„(...) Rolanda do Blaye doprovodí všichni,
i s Olivierem druhem ušlechtilým
a s Turpinem, jenž udatný byl rytíř.
Kde svatý Roman ctěn je pro své činy,
tam uloží je v rakvích sněhobílých.“*

Přestože nejstarší dochovaná verze této písně je až z 12. století a během vývoje se do ní mohly dostat některé prvky doplňující původní text, svědčí o zvyklostech při pohřbech padlých velmožů, kteří bývali přivázeni z bojiště k uložení v posvěcené půdě chrámů.

Do třetice se lze zmínit o pohřbu správce Východní marky a švagra Karla Velikého – markrabího Gerolda, který padl roku 799 v boji s Avary. Jeho tělo pohřbili v ostrovním klášteře v německém Reichenau u jižní strany chóru, kde také byla objevena vyzdřená hrobka pro jednu osobu. Tyto případy svědčí kromě jiného také o tom, že i významní velitelé ve službách Karla Velikého mohli sice přijít o život, ale mohli též očekávat důstojný pohřeb v posvěcené půdě.

Přes důrazný papežský zákaz z let 1299 a 1300 byla ještě ve 14. a 15. století těla velmožů padlých v cizině rozřezávána, zbavována měkkých tkání vařením a kosti se odvážely k pohřbu domů. Doklady jsou známy z Francie (i odjinud), kde takto naložili s těly padlých Angličanů v bitvě u Azincourtu roku 1415.

Pozůstatky až šedesáti většinou mladých mužů s četnými sečnými i řeznými ranami a doklady dekapitace (objevené v jámě z počátku 10. století před budečským hradiskem v Čechách) jsou pravděpodobně dokladem válečné nebo jiné násilné akce. Také další pozůstatky nepohřbených jedinců objevené před hradbami mocenských center, jako byla slavníkovská Libice nebo Stará Kouřim (Čechy), souvisejí patrně s krvavým procesem zakládání přemyslovského státu. Do období reconquisty v 11. až 13. století je datováno několik hrobů bojovníků prozkoumaných v portugalské Évoře. Jednalo se o robustní jedince ve dvou případech pohřbené s ostruhami.

Charakter smrtelného zranění někdy umožňuje zařadit celou událost do historického kontextu. Jednalo se například o šípku v hrobu z Traismaueru (Rakousko), jejíž charakter ukazuje na Avary. Podobně i sečná rána na lebce muže pohřbeného s mincí 12. století u rotundy v Ducovém (Slovensko) byla způsobena šavlí, což svědčí o střetu patrně s Pečeněhy. V některých případech stopy zranění na kostech

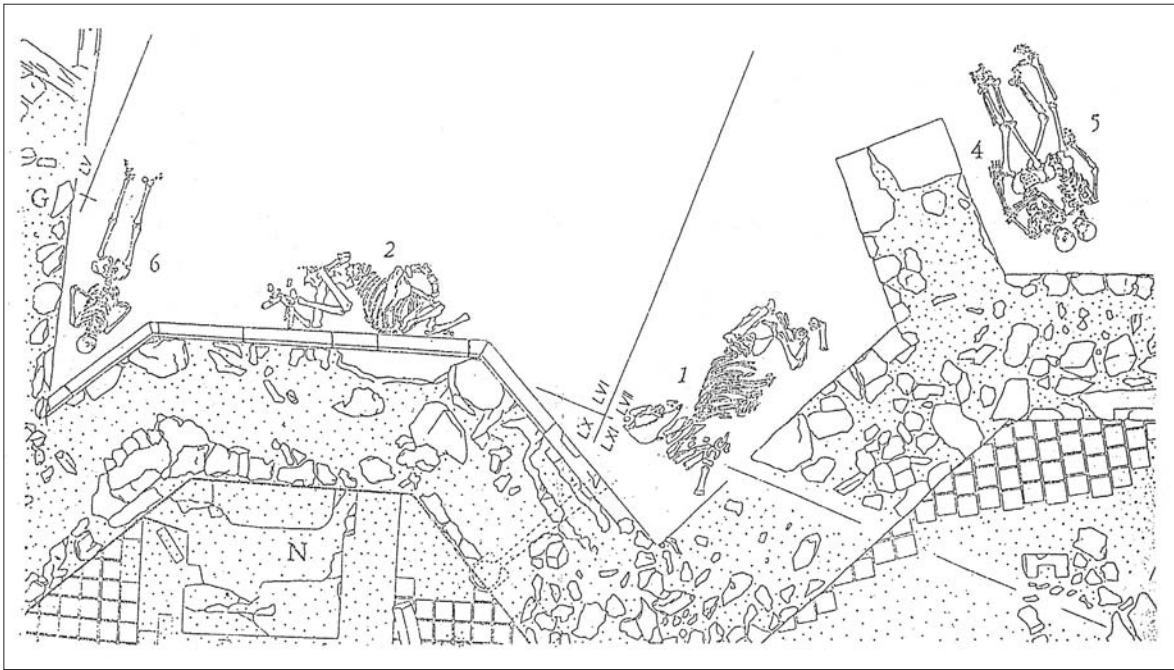

Obr. 116. Dva koně (1, 2) a tři muži (4, 5, 6) pohřbení narychlo po bojích roku 1425 v areálu dolanské kartouzy u Olomouce (Morava). Pramen: Burian – Stloukal 1967, s. 4.

umožňují rekonstrukci boje. Jako příklad lze uvést muže pohřbeného u Leopoldau (Rakousko), který zemřel na následky tří ran mečem směřujících na hlavu a rány způsobené šípem.

Snad nejznámější hromadný hrob obětí válečného střetnutí ve středověku prozkoumali archeologové u Visby na Gotlandu. Po bojích v roce 1361 byli zemřelí pohřbeni společně do jam, v nichž se podařilo archeologicky zdokumentovat téměř 1500 kostí s četnými smrtelnými zraněními, zbytky výstroje i výzbroje. Hromadný hrob s ostatky vojáků padlých v bitvě mezi Kastilci a Portugalci 15. srpna 1385 byl objeven u Aljubarota v Portugalsku. Po bitvě byla těla většiny padlých pochována přímo na místě a teprve po sedmi letech, v souvislosti se stavbou kaple, byl vykopán společný hrob, do něhož uložili kosterní pozůstatky s četnými zraněními v neanatomické poloze. Společně pohřbili i německé žoldnéře padlé v bitvě u Lubiszewa v Polsku roku 1577. Při archeologickém výzkumu se podařilo objevit jednu jámu (s půdorysem jen 1,9x0,8 m) s ostatky devíti padlých uložených na břiše, kteří měli na kostře stopy smrtelných i zhojených zranění.

Při archeologickém výzkumu kartuziánského kláštera v Dolanech u Olomouce (Morava) se podařilo postupně objevit ostatky šesti mužů ve věku od dvaceti do třiceti let, kteří byli narychlo pochováni

u klášterního kostela; zřejmě šlo o padlé bojovníky husitské posádky, kteří přišli o život při obléhání roku 1425 (obr. 116).

Nevíme, co se stalo s těly padlých bojovníků z bitvy u Lipan (Čechy) roku 1434. Na bojišti zůstalo asi 1300 padlých ze strany tábořské a sirotčí a asi 200 ze strany vítězů. Kromě toho několik set zajatých bojovníků prostého původu bylo upáleno ve stodolách. Podle slov kanovníka a kronikáře Pavla Židka, který po několika desetiletích napsal o osudu těla padlého vůdce Prokopa „(...) zabit jsi hanebně a ležíš v šířím poli jako hovado, psi se najedli z těla tvého i vlci“ (Macek 2001, s. 84), by se zdálo, že těla poražených zůstala nepohřbena. Ve skutečnosti však mohlo jít jen o literární nadsázku a mrtví mohli být pohřbeni do společných hrobů. Nasvědčovat by tomu mohla i skutečnost, že tentýž Pavel Židek marně žádal krále Jiřího z Poděbrad, aby na místě nechal postavit kostelík, v němž by se za zemřelé konaly bohoslužby, protože to také byli křesťané.

Spíše z ideologických než z hygienických důvodů byla někdy těla padlých nepřátel spálena: po bitvě u Dun-le-Roi (Francie) roku 1183 byli spáleni mrtví lapkové a svatokrádezníci. Za křížové výpravy roku 1250 po dobytí Damietty (Egypt) zase Saraceni pobili nemocné křižáky a „(...) udělali ze slaniny hranici a jinou hranici z mrtvol, a obě zapálili, a vznikl oheň tak

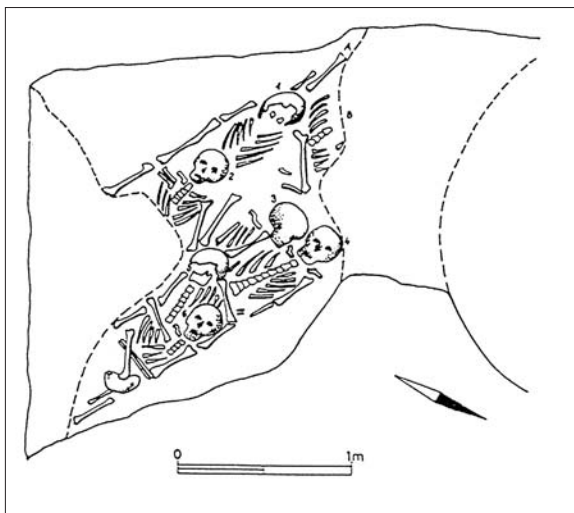

Obr. 117. Část hromadného hrobu vojáků padlých v bitvě na Bílé Hoře u Prahy roku 1620. Pramen: Havel 1980, obr. 1.

veliký, že *planul v pátek, v sobotu i v neděli*“ (Joinville 1965, s. 107). Při známé bitvě mezi husity a křižáky na Vítkově hoře u Prahy roku 1420 si asi hodinový boj vyžádal 70 až 150 obětí na straně útočících křižáků, v jejichž prvních řadách našel smrt i míšeňský hejtmán Heinrich von Isenburg. Vysvlečená těla padlých byla spálena; někdy se uvádí, že z hygienických důvodů, ale spíše šlo o potupení padlého nepřítele a pomstu za upáleného Mistra Jana Husa.

Zabýváme-li se způsobem nakládání s těly padlých vojáků, pak bychom neměli zapomenout na kruté zacházení s poraženým nepřítelem, které i u současníků vzbudilo odpor. Příkladem je událost z českouherské války roku 1470, kdy polodivocí Rákové ve službách Matyáše Korvína ukořistili třicet vozů s proviantem vezeným do Hodonína (Morava) hájeného vojskem Jiřího z Poděbrad. Celkem 585 členů doprovodu bylo pobito a jejich hlavy, za něž dostali od svého velitele zapláceno podle kusů, metaly praky do obklíčeného města. Co se s hlavami stalo, nevíme, ale lze předpokládat pietní hromadný pohřeb. Ostatně hmotnou zainteresovanost za zabitého nepřítele praktikoval i císař Probus (276–282), který za předložené hlavy barbarů nechal vyplácet po jednom aureu.

U slovenské Bajči se podařilo prozkoumat malé pohřebiště s kostrami mužů nesoucích četná poranění. U jednoho pohřbeného chyběla lebka a u dvou jedinců se našla malá plochá olověná placka – patrně kulka z palné zbraně. Zřejmě se jednalo o pohřby obětí některého z četných turecko-uherských vojenských střetů v 15., nebo 16. století.

Z Postupimi (Potsdam, Německo) je znám hrob ledabyle pohřbeného čtyřicetiletého muže, který v 16. století utrpěl zranění železnou střelou, která zůstala vězet v lebce, na které jsou patrné stopy hojivého procesu trvajícím nejméně 10 dní. Po smrti byl tento, zřejmě cizí voják, pohřben na okraji hřbitova a jeho tělo překryto okovaným prknem majícím zřejmě protivampyrický význam.

Hromadné hroby padlých v bitvě na Bílé Hoře u Prahy 8. listopadu 1620 byly objeveny na několika místech (obr. 117). Povstalí sedláci pobiti v bitvě u Lambachu (Rakousko) roku 1626 byli pohřbeni v několika hromadných hrobech (obr. 118). Známý jsou také hromadné hroby padlých v napoleonských válkách počátkem 19. stol. a z prusko-rakouské války roku 1866.

Pohřbívání padlých vojáků je až do současnosti prováděno podle vojenských řádů. Tak sovětští vojáci padlí při osvobození jižní Moravy roku 1945 byli pohřbeni tak, že důstojníky uložili do jednotlivých hrobů opatřených pomníčky s texty jmen v azbuce, zatímco vojínů a poddůstojníků byli pohřbeni do společného hrobu označeného jedním pomníkem.

O pohřeb zemřelých rabujících vojáků neměl nikdo zájem, jak je patrné například z *Paměti prostějovských* popisujících situaci žoldnéřů za třicetileté války: „*A poněvadž stále hráli a pili, tehdy těž peníze brzy pozbyli, včely v dědinách vybírali, ovoce (!) a kozičky žrali, potom pak s toho větším dílem zde pomřeli, takže jich psi semotam rozvlkali a požrali*“ (Tichá s. d., s. II).

Vítězové leckdy demonstrovali svůj úspěch vystavením utatých hlav nepřátel, především vojevůdců. Z lebky zabitého nepřítele byla někdy zhotovena číše. Například langobardský král Alboin měl takovou číši z lebky krále Gepidů Kunimunda. Z této číše prý donutil pít i Kunimundovu dceru Rosamundu, kterou si vzal za manželku. Pomstila se mu tak, že jej nechala zavraždit. Podobně i pečeněžský kníže Kurja si roku 972 z lebky poraženého knížete Svatoslava nechal zhotovit okovanou číši, z níž pil, a tatarský chán Batu nechal lebku poraženého moskevského knížete Jurije II. zasadit do zlata a také proměnit v pohár. O nakládání s těly zabitých nepřátel u kočovných Mordvinů podal ve 13. století zprávu bratr Richard: „*A když někdo z nich cestuje, nesou před ním hlavy všech lidí, které zabil, a čím má kdo před sebou více hlav, tím je pokládán za váženějšího. Z lidských lebek si dělají poháry a pijí z nich s obzvláštním potěšením*“ (Legendy

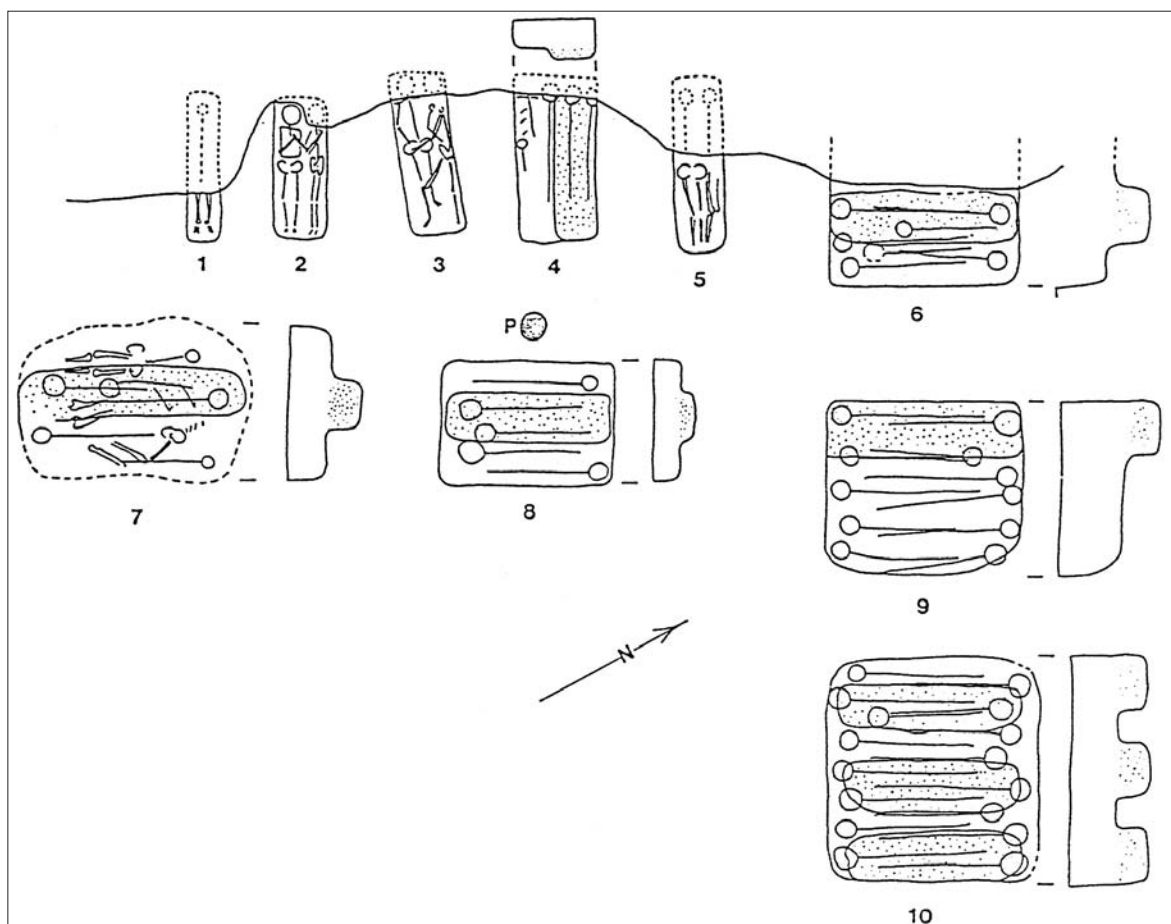

Obr. 118. Hromadné hroby obětí bitvy u Lambachu (Rakousko) roku 1626. Pramen: Pertlwieser 1996, obr. 2.

a kroniky koruny uherské 1988, s. 273–274).

Jindy se vítězové chovali velkoryseji. Když roku 1566 padl při beznadějně obraně maďarského Segetu (Szigetváru) vojevůdce Mikuláš Zrinský, Turci uťali jeho hlavu a poslali ji budínskému pašovi. Ten ji „(...) obaliv v roucho pěkné, po dvou sedlácích do Rábu mezi vojsko Maximiliána císaře dodal (...)“ (Paprocký 1982, s. 141). Nakonec se hlavě dostalo pohřbu v chorvatském Čakovci v klášteře sv. Heleny, kde měla rodina Zrinských hrobku, v níž již spočívala jak jeho první manželka Kateřina, tak i dcera a dva synové. Jen zcela na okraj lze uvést, že v době smrti byl Mikuláš Zrinský ženat s Evou z Rožmberka, sestrou Viléma a Petra Voka, s nímž měl syna Jana, který žil potom v Čechách a je pohřben v kostele Nanebevzetí Panny Marie ve Vyšším Brodě.

4.3.2. Zacházení s pozůstatky zavražděných obětí válečných událostí

Mrtvoly většinou bezbranných lidí, kteří zahynuli při válečných akcích, nacházíme v různých situacích. Často byly ponechány přímo na místě. V přístavu Zutphen (Holandsko) zničeném koncem 9. století (patrně roku 882) Vikingy se v jednom domě našla kostra ženy zabité v klečící poloze. V polských Dzekanowicích byly v jednom sídlištním objektu z 11. století nalezeny pozůstatky muže, ženy a pěti dětí, kteří zde zahynuli i s dobyt看em za nájezdu českého knížete Břetislava I. roku 1039. Mimořádné jsou nálezy z Rajkoveckého hradiště na Ukrajině, jež bylo zničeno Mongoly chána Batua roku 1241. Na ploše hradiska i v jednotlivých domech se našly kostry obyvatel se stopami smrtelných zranění: v některých domech 4 až 5 koster. V jednom obydlí ležela kostra ženy s dítětem po levé straně. Jako bychom zde měli k dispozici ilustra-

ci k zprávě bratra Jana de Plano Carpiniho, který při cestě ke Kujuk-chánovi v letech 1245 až 1247 navštívil i Ukrajinu a viděné popsal slovy: „*Jeli jsme tudy (okolo Kyjeva) a sami jsme viděli všude nespočetné hromady lidských lebek a kostí. (...) Tak zničili Tataři celé Rusko a zamířili potom do Uher a Polska*“ (Putování 1964, s. 37). Části dvou lidských skeletů nalezené mezi kostrami koní na zaniklé vsi Mstěnice u Hrotovic (Morava) se dávají do souvislosti s válečnými událostmi roku 1468, kdy vojsko Matyáše Korvína táhlo proti Třebíči a kdy ves Mstěnice zanikla.

V jiných případech byly pozůstatky zemřelých zavaleny destrukcí. Například na sídlišti Regensburg-Grossprüfening (Německo) se našly v sutí budovy (zničené kolem poloviny 3. století) nespálené lidské kostry spolu se zvířecími pozůstatky. Mezi nálezy ležela i lebka s nezhojenými ranami. Patrně jde o oběti četných alamanských vpádů směřujících ve 3. století do provincie Raetie. Části opálené kostry chlapce ve věku 14 až 15 let se našly mezi zhroucenými a ohořelými trámy vnitřní stěny hradby na Pohansku u Břeclavi (Morava). Jde zřejmě o člověka, který zahynul při požáru a zřícení hradby. Ve Znojmě-Hradišti (Morava) byla nalezena kostra nepohřbené ženy pod zříceným valem; ležela na pravém boku se zády pootočenými vzhůru a dlaněmi přitisknutými k obličeji. Podle náušnice a skleněných korálků je možno datovat tuto katastrofu do první poloviny 10. století, zřejmě v souvislosti s maďarským vpádem na přelomu 9. a 10. století, při němž zaniklo i opevněné sídlo u Němčic v jižních Čechách, kde byly objeveny spálené lidské kosti. Ohořelé kosti devítičlenné rodiny (2 muži, 3 ženy, 4 děti), jež zahynula při zničení šlechtického sídla v polské Plemięntě roku 1414, jsou dalším dokladem válečných hrůz.

Poměrně často docházelo k asanaci mrtvol do studní. Mrtvola mladíka, který zahynul násilnou smrtí někdy ve 2. nebo 3. století u římské venkovské vily u Frankfurtu nad Mohanem (Německo), byla odklizená do studny. Přestože se jednalo o gracilního jedince ve věku 20 až 23 let, jeho kostra nesla stopy těžké fyzické práce od mladého věku. Jednalo se tedy pravděpodobně o otroka pocházejícího z východního Středomoří, který na vile sloužil. Obdobný případ byl zaznamenán u římské venkovské vily u Elsdorfu (Německo) z přelomu 2. a 3. století n. l., kde do studny vhodili mrtvolu třicetiletého až čtyřicetiletého muže a jsou známy i další podobné případy. Oběti alamanského vpádu do provincie Raetie roku 233 byly

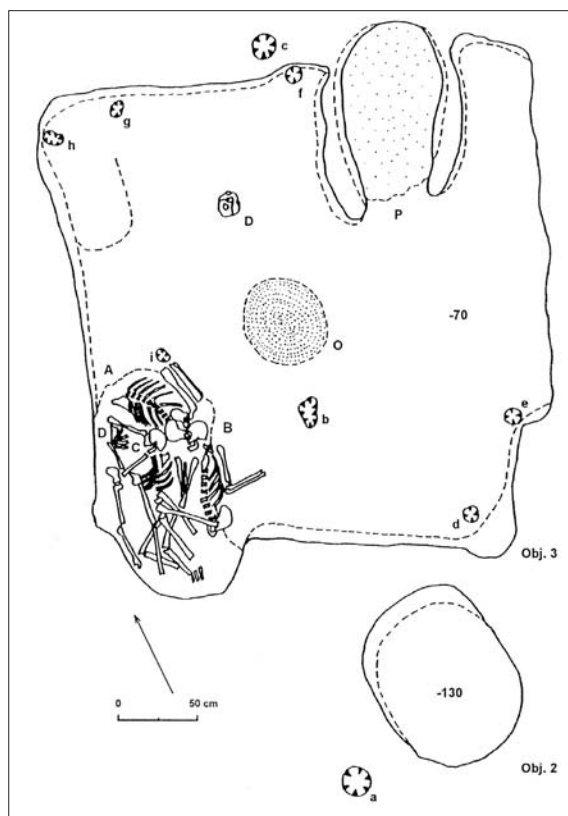

Obr. 119. Kresebná dokumentace kosterních pozůstatků muže, ženy a dvou dětí u vstupu do obydlí, kteří zahynuli za mongolského vpádu v letech 1241–1242 (Palárikovo na Slovensku). V zemnici naproti vstupu je pec a uprostřed ohniště, kúlové jamky jsou pozůstatkem po dřevěné konstrukci tohoto obydlí. Pramen: Hanuliak 1997a, obr. 1.

i obyvatelé římského dvorce prozkoumaného u Řezna (Regensburg-Harting, Německo). Ve studni se našly pozůstatky třinácti jedinců – zřejmě rituálně zabitých mužů, žen i mladistvých. Čelo jednoho z mužů bylo otevřeno z rituálních důvodů a lebka ženy (zabitá četnými ranami mečem) nese stopy skalpování. Podle přítomnosti zvířecích pozůstatků, kovových nádob a předmětů (které se našly ve studni) šlo o rituální oběť. Do studny v bonnském legionářském táboře (Německo) bylo po franckém vpádu roku 353 naházeno nejméně patnáct mrtvých. Mezi zemřelými se nacházejí především pozůstatky žen, dětí a také dva psi. Šlo tedy o civilní obyvatelstvo bonnského tábora. Ve stejné době byly do studny venkovské vily u Jülich-Kirchbergu vhozeny pozůstatky dvou zavražděných mužů. Za důsledek násilné akce na přelomu 9. a 10. století se považují pozůstatky sedmi dospělých umístěných v 3,5 m hluboké studňovité jámě na území Bratislavy (Slovensko).

Jindy byly pozůstatky zabitých asanovány do různých

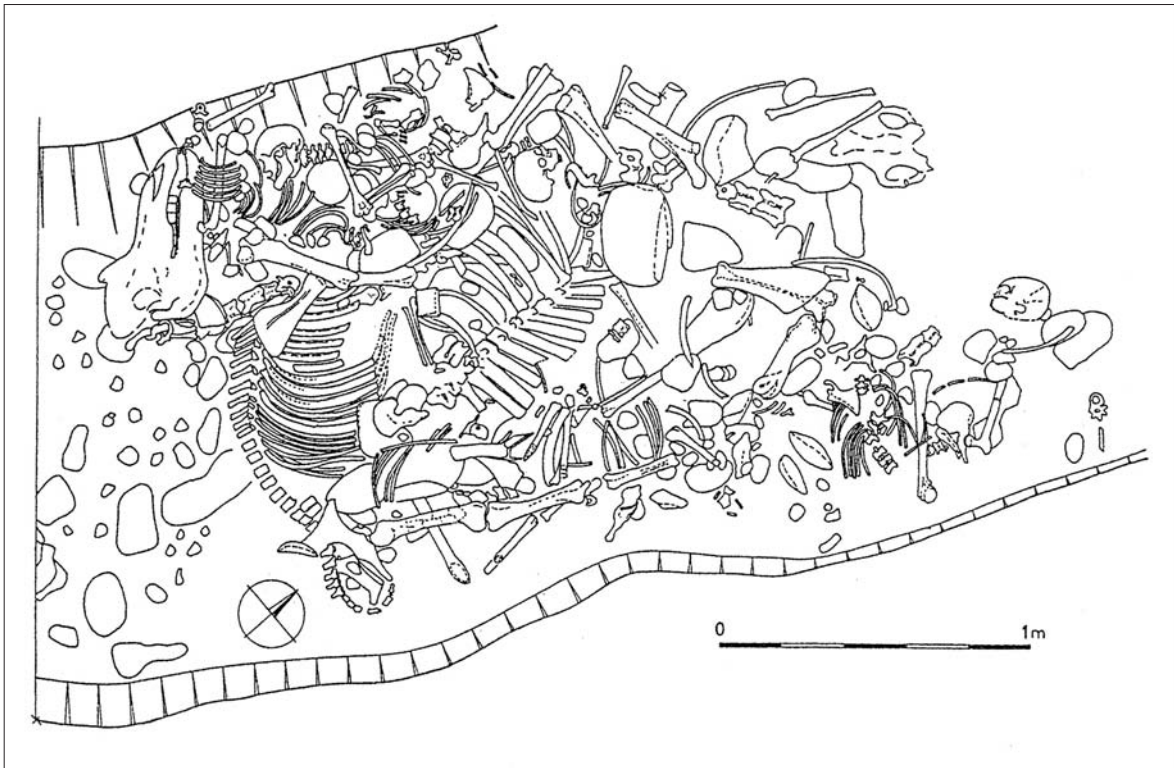

Obr. 120. Kresbná dokumentace části příkopu s nahromaděním lidských a zvířecích kostí pod římskou vojenskou stanicí u bývalého Mušova na Moravě. Kresba: M. Bálek – O. Šedo.

ných sídlištních objektů. Jako následek vojenského střetu může být interpretována i kostra pohozená v sídlištním objektu z 3. století objevená u Drnovic na jižní Moravě. Do velké zásobnicové jámy na hradisku Gars am Kamp v Rakousku byly před polovinou 11. století deponovány kostry ženy a dítěte v souvislosti s válečným střetem mezi babenberským Liutpoldem a Přemyslovcem Břetislavem I. Doklady ničivého mongolského vpádu v letech 1241 až 1242 do Uher jsou archeologicky doloženy na Slovensku. Na sídlišti z 12. až 13. století u Palárikova nedaleko Nových Zámků se ve vstupní části jedné zemnice našly kostry muže, ženy a dvou nedospělých jedinců se stopami smrtelných zranění. Bronzové lité kování z oděvu orientální provenience umožňuje spojit tento nález právě s mongolským vpádem (obr. 119). Také dvě kostry žen ve věku 17 až 22 let objevené v zásobní jámě v Týnu nad Bečvou na severní Moravě a datované do období kolem roku 1300 nesou stopy sečných a bodných ran a jsou tedy důsledkem blíže neurčitelné násilné akce a nerituálního odklizení mrtvých těl. Archeologicky se podařilo doložit i řádění vítězů v dobytém městě. Po násilném obsazení města Hōchstadtu a. d. Aisch (Německo) švédsko-výmarskou armádou za třiceti-

leté války roku 1633 bylo vyvražďeno veškeré obyvatelstvo (genocida). Stopy tohoto masakru byly objeveny v jámě 2,7 m dlouhé a 2,1 m široké, v níž se našly pozůstatky nejméně třiceti jedinců spolu s keramikou, mincí i datovaným pečetním prstenem, které celkem spolehlivě datují objev do 17. století. Na třech objevených lebkách se našly stopy po smrtelných zraněních.

Mimořádný nález pochází od jihomoravských Pasohlávek, kde se pod římskou stanicí v příkopu širokém až 7,4 m a hlubokém 3,9 m našlo nahromadění lidských a zvířecích kostí (obr. 120). Zvířata odpovídala plemenům, jaká měla k dispozici římská armáda; těla lidí se do příkopu dostala současně se zvířaty. Oběti měly v době smrti na sobě oděv a v ruce drobné předměty (dva železné klíče v ruce jedné z žen). V době mezi zabitím a pohozením do příkopu se lidské pozůstatky nalézaly v blízkosti silného ohně, takže některé kosti nesly stopy opálení. Celkově zde bylo zjištěno 33 jedinců (5 dětí, 20 žen, 7 mužů a 1 jedinec neurčený). Nejpočetnější skupinou byly dívky a mladé ženy, méně početní muži byli staršího věku. Na skeletech se našly stopy smrtelných zranění (proražení lebek a poškození kostí i lebek sečnými, bodnými a řeznými ranami). Drobné předměty nalezené

v sousedství koster svědčí o příslušnosti k barbarské komunitě a podle dvou stříbrných záponek asi i k vyšším společenským vrstvám. Snad šlo o ubitá rukojmí, ale možný je i jiný výklad – například konflikt po odchodu římských vojsk po markomanských válkách.

V nejlepším případě byly oběti pohřbeny, i když zpravidla jen provizorním způsobem. V Rubenheimu u Gersheimu (Německo) se našly zbytky budovy poškozené za germánského vpádu. U jedné zdi ležela kostra muže zemřelého v 3. století ve věku 25 až 30 let se stopami zranění mečem nebo sekerou. Ostatky římských provinciálů zahynulých při ničivém franském vpádu roku 259/260 se našly u kastelu Gelduba (Krefeld-Gellep, Německo). Podle způsobu pohřbu je zřejmé, že pobití, mezi nimiž byli především staří lidé, ženy a děti, byli pohřbeni až několik týdnů po smrti a to nouzovým způsobem tak, že těla byla jen zasypana. Například v Bietigheimu v Baden-Württembersku se ve zříceninách římské vily našel dvojhrob mužů, kteří podle sečných zranění na hlavě a charakteristické ploché šipky zabodlé v obratli padli za oběť maďarskému vpádu v 10. století. Také další hroby s kostrami, u nichž se našly ploché šipky jsou považovány za doklady maďarských vpádů (například dva hroby z Pohanska u Břeclavi nebo hrob z německého Ehinger Bergu či moravských Brankovic). Při válečné akci v 11. století zahynul i jen narychlo pohřbený muž ve věku 25 až 30 let s četnými zraněními, pohřbený v blízkosti kostela na hradisku Gars am Kamp v Rakousku (obr. 121). Zatím je známo jen málo archeologicky zkoumaných pohřbů, které by dokládaly ničivý tatarský nájezd roku 1241. Při výzkumu u krakovských Sukemic (Polsko) se našlo několik koster v chaotické poloze. Jeden jedinec byl pohřben s rukama pod tělem, další spočívali na břichu. Pravděpodobně se jedná o oběti tatarského vpádu 31. března 1241, který připomíná každodenní polední troubení na krakovské radnici dodnes.

S válečnými situacemi zřejmě souvisí i některé pohřby uvnitř opevněných areálů. V dobách, kdy tyto areály pojal velké množství obyvatelstva z okolí, které se zde ukrylo často i s dobytčím, docházelo zde jistě k úmrtím a zemřelé bylo třeba nějak pohřbit. Silně ohroženou skupinou byly právě děti. Zdá se, že tímto způsobem by mohly být vysvětleny některé hroby na hradisku „Pohansko“ u Břeclavi na Moravě či Mužle-Čenkově, v Bratislavě, Nitře a v Pobedimi na Slovensku. V kryptě kostela ve Weigelsdorfu (Rakousko) se našly četné lebky, často se smrtelnými zraněními,

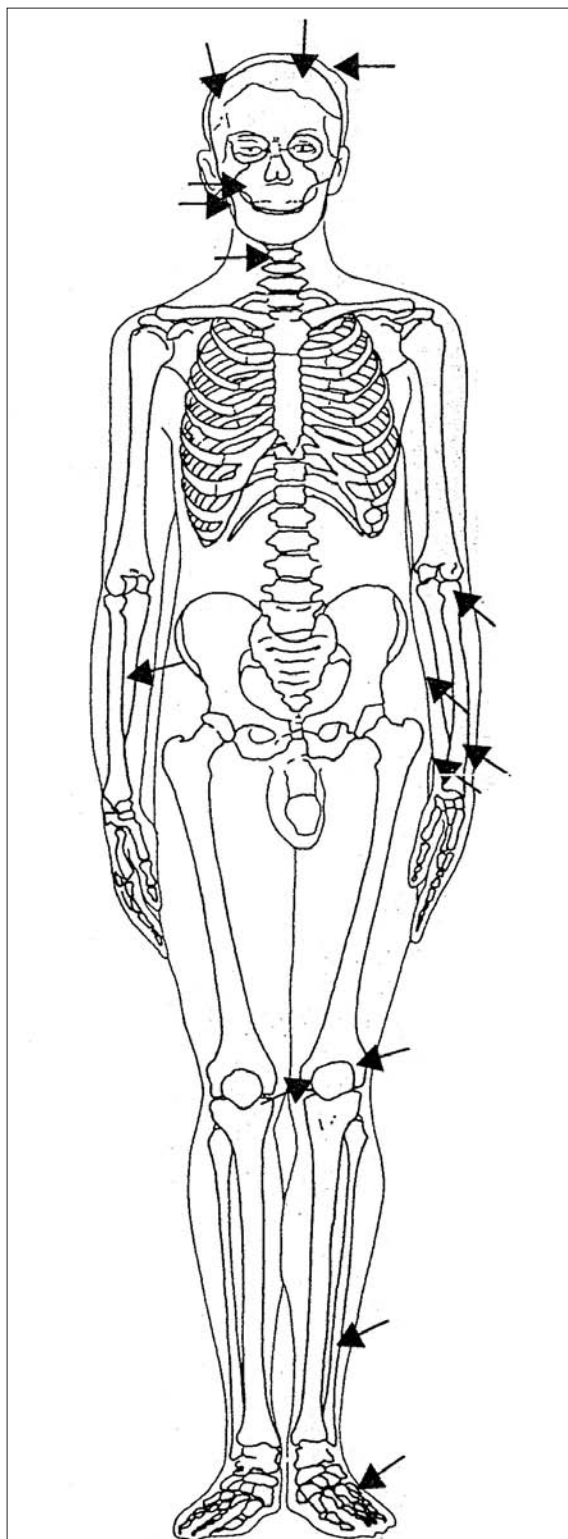

Obr. 121. Schematické znázornění četných a v mnoha případech smrtelných zranění na kostře pětadvacetiletého až třicetiletého muže pohřbeného v 11. století u kostela na hradisku Gars-Thunau v Rakousku. Část těla bez zranění byla chráněna kroužkovým brněním. Pramen: Teschler-Nicola-Wiltschke-Schrotta 1990, Abb. 3.

z nichž některé se považují právě za následky tatarského vpádu roku 1241. Za následek asi lokálních bojů v 15. století se považují dva hroby, v nichž byli přímo na zaniklém sídlišti u Sługocinka (Polsko) pohřbeni muž a žena. Muž ve věku 22 až 24 let zemřel na následky zranění. Kromě jiného mu byla utáta i ruka, která byla přidána do hrobu. S válečnou akcí husitů roku 1426 bývají dávány do souvislosti ostatky asi 27 jedinců (většinou žen a dětí) pohřbených v hromadném hrobu na nádvoří zámku v Čejkovicích na jižní Moravě. Poloha rukou uložených podél těla nebo zkřížených na břiše, spolu s orientací ve směru západ – východ, nasvědčuje středověkému nebo novověkému stáří. Podobný charakter má i hromadný hrob objevený ve Slavkově (Morava) na nádvoří bývalé komendy Řádu německých rytířů. Také zde výrazně převažují kostry žen a dětí; častá je poloha zemřelého na břiše, na boku nebo se skrčenými nohama. Díky nálezům je možno tento hromadný hrob datovat do počátku 14. století. V obou případech se patrně jedná o oběti válečné akce nebo epidemie. Také z dalších lokalit jsou známy (i když nepříliš průkazné doklady) odklizení lidských pozůstatků do zásobních jam v době středověku.

Literatura: Antické válečné umění 1977, Bednaříková – Tribula 1980, Belcredi 1998, Berg – Rolle – Seemann 1981, Blajerová 1992, Boguwolski 1987, Böhme 2002,

Breitwieser 1998, Burian – Stloukal 1963–1964, 1967, 1968, Cosack 2004, Cunha – Silva 1997, Čornej 1986–1987, 2000, Dostál 1966, 1982, Drozdová 1998, Gaitzsch – Kunter 2002, Głosek – Łuczak 1982, Gončarov 1950, Groothedde 2004, Großschmid 2003, Hanuliak 1997a, 2004b, Havel 1980, Hüssen – Rajtár 1994, Cholchol 1953, Janšta 2000–2001, Joinville 1965, Justová 1990, Kalousek 1971, Kaner 1997, Kochav 1995, Kolník 1961, Krutina 1992, Krzyszowski – Kozak – Bartowiak 2003, Kunter 1981, Lenz 2003, Lesák – Musilová 1999, Lukáš 1997, Lutovský – Michálek 2000, Macek 2001, Měřínský 1977/1978, Moser 1977, Moździoch 2000, Müller – Lange 1975, Nadolski 1985, Nestor 1954, Paprocký 1982, Peša – Bajak 2005, Prien 2002–2003, Prokopios 1985, Putování 1964, Reichmann 1999, Reinhard 2002, Reuer 1984, Rost 2003, Rudnick 2001, Ruttikay, A. 2003, Ruttikay, M. 2002, Santos et al. 1998, Schott 1961, Schröter 1983, 2000, Schulze-Dörflamm 2002, Stloukal – Vyhnánek 1976, Stork – Wahl 1988, Świetoslawski 1997, Szamait 1995, Šedo 2000, 2000a, Šolle 1981, Špatný 2005, Teschler-Nicola – Wiltschke-Schrotta 1990, Thordeman 1939, Tomková 2003, Turek 1981, Tymonová 1996, Unger et al. 1980, Wahl 1991, Wangerin 1986, Wilbers-Rost 2003, Wintergerst 1998, Wrzesińska 1998, Wrzesińska – Wrzesiński 2005, Zettler 1986–1987.

4.4. Delikventi

S těly popravených delikventů se zacházelo různým způsobem. Někdy bylo jejich tělo jen odklizeno, jindy pohřbeno zvláštním způsobem, ale v některých případech bylo pozůstalými pohřbeno podle většinou pohřebního ritu. Již Livius (Dějiny VIII/7) píše, že když syn římského konzula přes zákaz útočení dosáhl dílčího vítězství a prokázal osobní statečnost, byl na rozkaz otce-konzula popraven, tak „(...) Všichni zůstali bez sebe nad tak krutým příkazem. (...) Byl uspořádán pohřeb s takovou nádherou, jak jen bylo možné při vojenské horlivosti, a tělo mladíka, pokryté zbrojí nepřítele, bylo spaleno na hranici vystavěné mimo násep“. Jinak delikventi v Římě neměli právo na rituální pohřeb a jejich těla se pohazovala na Esquilinu a vhadzovala do Tibery. V blízkosti Říma leželo i místo, kde končila těla lidí popravených na rozkaz císaře. To místo se nazývalo *Sessorium* (Plútarchos II, 1967, s. 759) a skončila na něm i zohavená hlava císaře

Galby po jeho zavraždění roku 69 n. l. Jindy ale byli popravení na rozkaz císaře jen vhozeni do stok, tak jako se to stalo dětem a přátelům Kleandra, který byl popraven kvůli obvinění z přípravy atentátu na císaře Commoda. Roku 363, po smrti císaře Juliana, byl případný rival nového císaře Joviana, jeho jmenovec notář Jovianus, zlikvidován tak, že „(...) byl za večerního šera vyvlečen od stolu (...) byl odveden na odlehlé místo, střemhlav svržen do vyschlé studny a zavalen množstvím naházeného tam kamení“ (Ammianus Marcellinus 2002, s. 451). Do studny bylo odklizeno i tělo burgundského krále Sigismunda (Zikmunda) popraveného roku 524 i s manželkou a syny. Po třech letech ale „(...) vytáhli s velkou úctou a obdivem jejich svatá těla ze studně a v doprovodu sborů pějících žalmy je důstojně pohřbili v agaunském klášteře, zasvěceném úctě k svatému Janovi apoštolu a evangelistovi“ (Voragine 1998, s. 415). Pozoruhodné je, že ostatky sv.

Sigismunda (Zikmunda) získal císař Karel IV. a uložil je v relikviáři do Svatovítské katedrály v Praze. Sv. Zikmund patří tedy také k patronům Čech.

Podle Tacita Germáni „(...) zrádce a přeběhlíky všelijak na stromy, zbabělce, lidi vyhýbající se válce a mravně úchylné ponoří do mokřiny a bažiny a naházejí na ně roští. Popravy jsou proto rozdílné, že při trestání má být na protispolečenské provinění poukázáno, kdežto neřestný čin má být skryt“ (Tacitus 1976, s. 339).

V núbijském Shellalu se při výzkumu příkopu tábora z římsko-byzantské doby našly pozůstatky asi sta popravených mužů s četnými ranami na lebkách a doklady dekapitace. Za doklad krutého trestu je možno považovat kostru muže z přelomu 5. a 6. století objevenou u Oberwinterthuru (Švýcarsko). Zemřelý natěsnaný do menší jámy se skrčenými dolními končetinami měl na třikrát odseknuté dlaně na obou rukou. Na následky těchto zranění zřejmě zemřel. Odseknuté části rukou byly vhozeny do jámy, do níž byl potom umístěn i popravený.

Na kostře z velkomoravských mikulčických Valů je patrná zhojená amputace levé nohy a pravé ruky, jež je pravděpodobně svědectvím trestu, který měl zabránit provinilci držet zbraň a nasednout na koně. Již někdy mezi lety 370 až 374 dal císař Theodosius utít pravicí těm, kteří odmítali bojovat. Podobný trest postihl podle Řehoře z Toursu v 6. století důvěrníka královny Fredegundy, který byl poslán ke královnině sokyni Brunichildě, aby „(...) ji tajně odklidil z cesty“. Když se vše prozradilo „(...) tak jej spoutali a zbičovali, když však odhalili tajný plán, pustili jej zpátky k ochránkyni. A protože vypověděl, co se mu přihodilo, a hlásil, že příkazy nemohl splnit, byl potrestán utětím rukou a nohou“ (Řehoř z Toursu 1986, s. 384). Mrzačení zajatců, včetně amputace pravé ruky je doloženo například ve zprávě *Fuldských análů* k roku 884, kdy Svatopluk „(...) zajal na severní straně řeky Dunaje Verinhara, prostředního z Englišalkových synů, kteří byli tři, jakož i hraběte Vecila, který byl jejich příbuzný, uřezali jim pravou ruku a jazyk a – netvoru podobně – přirození či genitálie, že po nich nezůstalo ani stopy. Někteří jejich lidé vrátili se zase bez pravé i levé ruky“ (Havlík 1992, s. 194). Utínat zajatcům ruce byl zřejmě silně zakořeněný zvyk, protože v uhersko-benátské válce roku 1412 nechal známý kondotier a v podstatě již renesanční člověk ve službách krále Zikmunda, Philippo Scolari z Ozory, známý také pod jménem Pipo Spano, uřezat zajatcům pravou ruku, patrně nejen proto, že měl na

ně zlost, ale i proto, aby si jako lukostřelci již nezastříleli.

Poprava ve středověku, zvláště čestnějším stětím hlavy, ještě nemusela znamenat vyloučení z pohřbu v posvěcené půdě hřbitova. Projevil-li pachatel trestného činu lítost a dostalo-li se mu z rukou kněze rozehřešení, znamenalo to, že nemusí být vyloučen z účasti na „věčném životě“. Na pohřebišti v rámci velmožského dvorce na rakouském hradisku Gars am Kamp z 9. století se našel hrob muže s mečem a ostruhami. Na kostře jsou patrné stopy dvou seků mečem, které oddělily hlavu od těla. Jednalo se tedy pravděpodobně o popravu. Například Závíš z Falkenštejna popravený nejpravděpodobněji 4. července 1290 před hradem Hluboká v jižních Čechách byl pohřben v kapitulní síni Vyšebrodského kláštera.

Poměrně podrobně je popsán pohřeb husitského revolučního kazatele Jana Želivského, jenž byl popraven 9. března 1422 v Praze na Staroměstské radnici: „A zatiem lidé vzemše tělo kněze Janovo vložili na máry a opět s nesmírnú žalostí a pláčem a s řvaním příliš s žalostivým nesli do kláštera, v kterém on kázal (...) museli jsú tělo kněze Janovo v kaple zamknúti. Pak nazejtří k večeru kněží, jeho oblekše v zlu albu a vloživše v koryto, vynesli před Boží tělo k velkému oltáři (...) A potom kněz Jakub, pomocník kněze Janov v kázání, vstúpiv na stolicí, i mluvil k lidu řeč (...) a učinili jsú kvílenie veliké nad ním. Potom brzo vzemše tělo kněze Janovo i nesli k kazatedlnici k hrobu (...) a kněz jeden, opět vzav hlavu kněze Janovu, vstúpiv na stolicí (...) chtě jich (...) napomenúti, aby poměli (...) co jsú dobrého z té hlavy slýchali (...) A s tím jeho tělo pochovali pod stolicí, na kterež mnoho pravdy Boží lidu věrnému zvěstoval“ (Staré letopisy české z rukopisu křížovnického 1959, s. 79).

Někdy se pro pohřeb popravených vyčleňovalo zvláštní místo, jak je patrné ze zprávy o jednání jistého blázna, který rád pochovával viselce, tedy oběšence: „(...) aneb do Prahy přinesl a postavil ho v noci hokyni v krámcí, a ona musila zjednat, aby jeho nesli ke Všem svatým na rybníček, kdež tam takové lidi neb stínané pochovávají“ (Staré letopisy české z rukopisu křížovnického 1959, s. 40). Uťaté hlavy, v některých případech i s uťatou rukou, dvanácti popravených představitelů protihabsburského povstání z roku 1621 nechali vítězové vystavit v železných koších na Mostecké věži v Praze. Mrtvolu profesora Jana Jessenia a Martina Fruwejna, který sebevraždou ušel popravě, byla rozsekána na čtvrtiny vystavené potom na „čty-

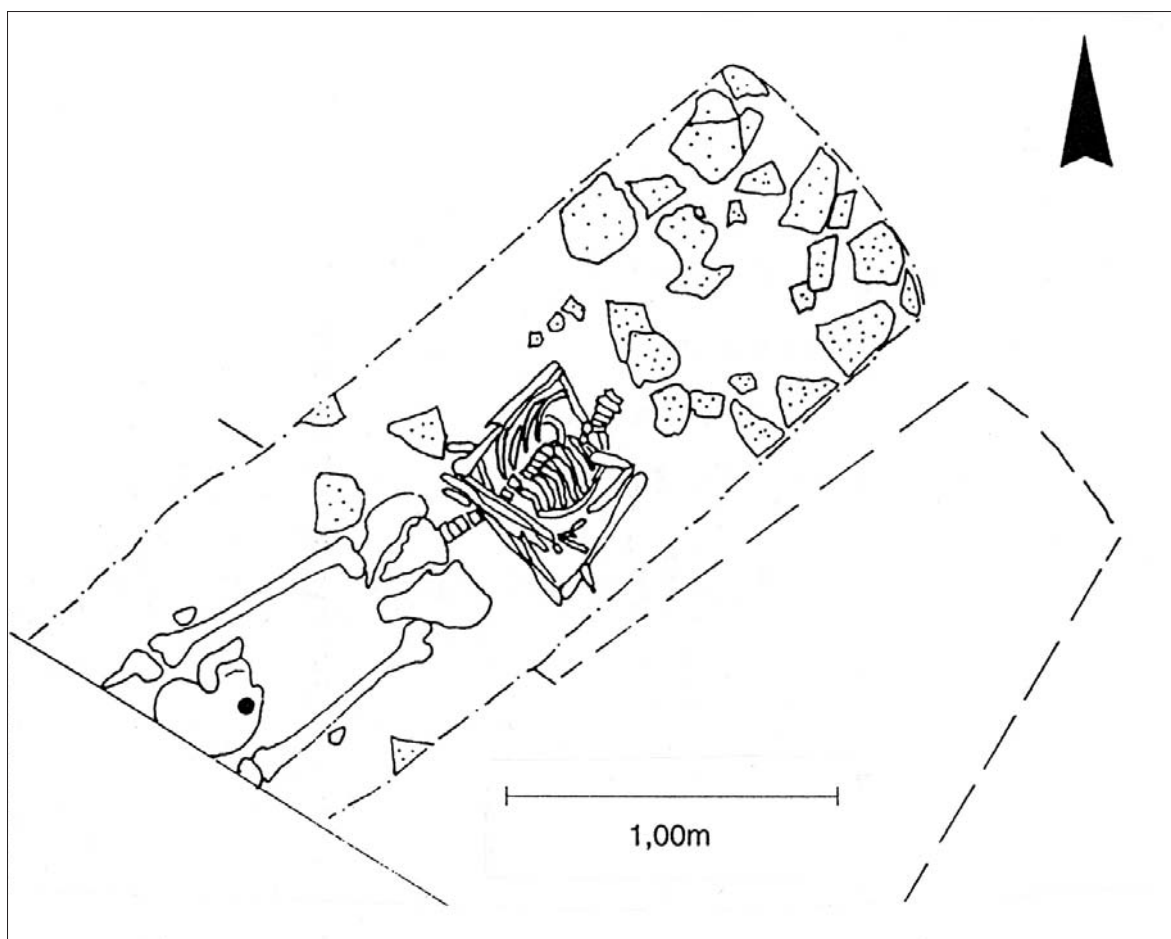

Obr. 122. Pohřeb dekapitovaného muže z Hessisch Lichtenau (Německo). Pramen: Auler 2001, obr. 1.

řech rožních“ před bránou. Roku 1622 bylo povoleno snést lebku Šlikovu a pohřbit ji k tělu v hrobce pod kazatelnu u Salvátora na Starém Městě Pražském. Roku 1631, když se Prahy nakrátko zmocnila protikatolická strana, došlo k sejmutí zbylých jedenácti lebek a jejich pochování na neznámém místě v týnském chrámu.

Znám je i případ dodatečného pohřbu rehabilitovaného člověka. Když se totiž zjistilo, že k oběšení Laurenta Guerniera v Paříži roku 1478 došlo nedopatřením, tak po roce jeho mrtvolu na žádost bratra vykopali a s náležitou pompou, jejímž účelem bylo především očistit pověst celé rodiny, pohřbili. Při pohřbu figurovali nosiči svíček a vyvolávači s řehtačkami, z nichž jeden neustále vyzýval přihlízející, aby věnovali své modlitby za duši zemřelého, kterého prý „(...) před nedávnem našli mrtvého pod dubem“ (Huizinga 1999, s. 399). Na druhé straně však bylo možno soudit a popravit mrtvolu, jak se to stalo například roku 897 v Římě, když vykopali mrtvolu papeže Formosa, vedli

proti ní soudní proces a nakonec ji vhodili do Tiberu, nebo roku 1559 v Basileji, kde posmrtně popravili novokřtěnce Davida Jorise. Ostatky anglického reformátora Johna Wyclifa (zemřel roku 1384) měly být podle rozhodnutí kostnického koncilu exhumovány a spáleny, ale příslušný lincolnský biskup tento požadavek nerespektoval. Teprve později (až roku 1428) se tento požadavek realizoval. Pozůstatky upálených byly však likvidovány beze zbytku, kromě jiného i proto, aby se snad nestaly předmětem uctívání, což by se v případě Mistra Jana Husa, upáleného roku 1415 v Kostnici (Konstanz v Německu), Jany z Arku, upálené roku 1431 v Rouen (Francie) nebo Girolama Savonaroly popraveného roku 1498 ve Florencii (Firenze v Itálii) určitě stalo. Ostatně až do současnosti jsou pozůstatky popravených politických prominentů deponovány utajeně z obavy jejich možného využití v bojích o moc – ať se již jednalo o oběti politických procesů komunistických režimů 20. století, nebo o jejich představitele po pádu komunistické moci koncem 80. let minulého

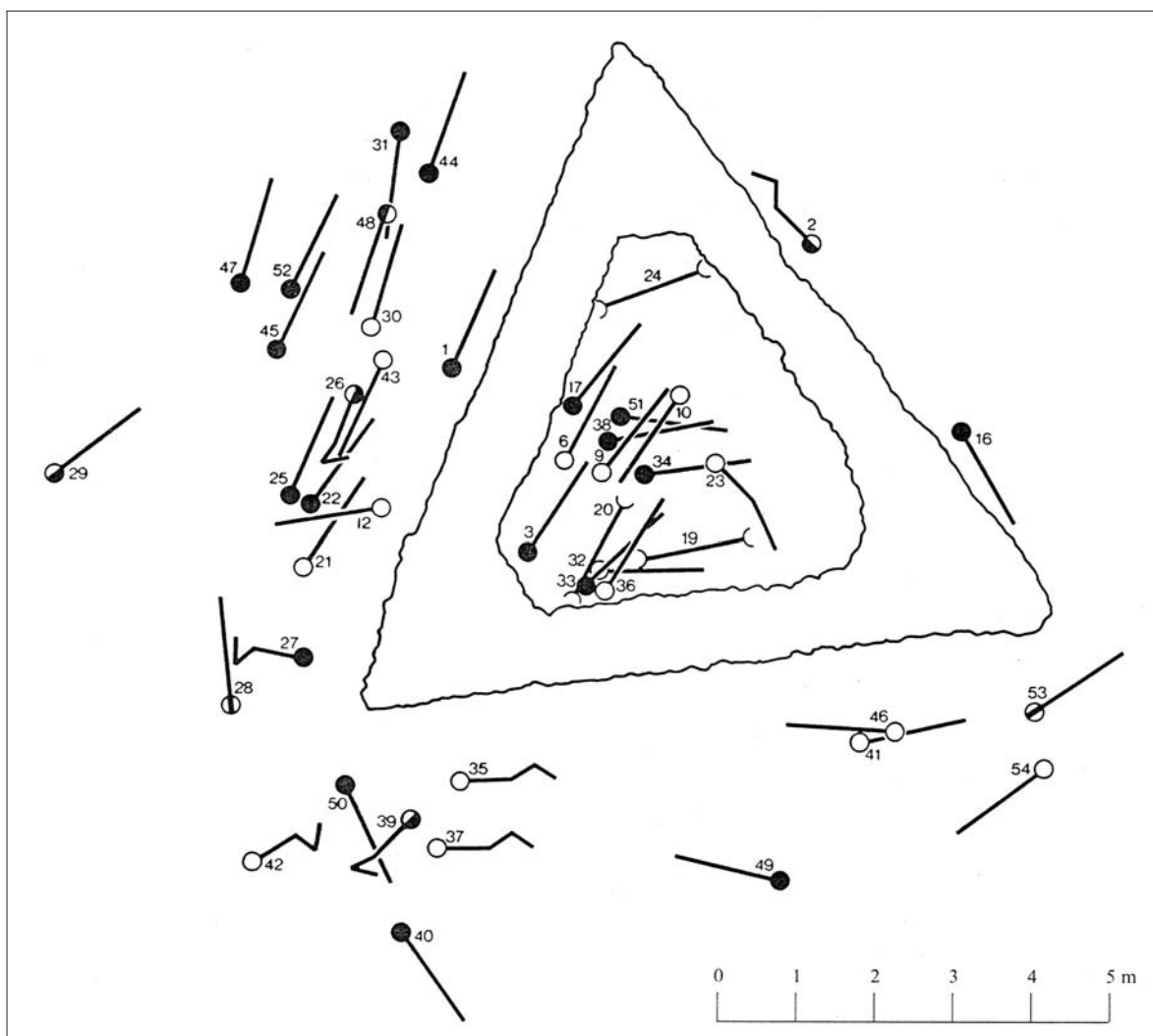

Obr. 123. Půdorys zbytků šibenice s uložením těl delikventů v Emmenbrücke u Luzernu ve Švýcarsku. Plné kroužky v místě hlavy značejí polohu na břiše, půlené kroužky – na boku a prázdné kroužky – na zádech. Pramen: Manser 1992, Abb. 59.

století – například o Nicolae Ceaușesca popraveného o vánocích roku 1989. Na oprávněnost těchto obav ukazují i peripetie s mrtvolou Benita Mussoliniho popraveného partyzány v dubnu 1945. Po zhanobené mrtvoly na milánském náměstí byla mrtvola tajně a anonymně uložena na hřbitově. Asi po roce Mussoliniho příznivci tělo opět tajně exhumovali a ukryli v Miláně a Pávii. Naděje Mussoliniho stoupenců na vyvolání povstání se však nerealizovaly. Teprve když reálná možnost využití mrtvoly k boji o moc pominula, byly Mussoliniho ostatky po církevních obřadech uloženy do rodinné hrobky v Predappiu.

Archeologických dokladů obětí středověké justice je dnes již známa celá řada. V maďarském Visegrádu se podařilo nalézt část kostry ženy z 11. století, na níž byly stopy popravy čtvrcením. Uložena byla spolu

s šesti psy, jejichž kostry se rovněž našly. U Hessisch Lichtenau (Hessensko) se našla kostra muže s dekapirovanou lebkou uloženou u nohou, datovaná metodou ^{14}C do doby od druhé poloviny 13. až do osmdesátých let 14. století (obr. 122).

Z archeologického výzkumu jsme dobře zpraveni o podobě popraviště z 16. až 19. století v Emmen u Luzernu ve Švýcarsku, kde se podařilo prozkoumat základy šibenice a zahrabané pozůstatky delikventů a sebevrahů (obr. 123). Kromě toho zde bylo i mrchoviště se zbytky koní a psů, z nichž některé byly spáleny. Na celé řadě dalších lokalit z Německa, Dánska, Švýcarska, Polska, Česka a Rakouska byly objeveny doklady poprav stětím, oběšením nebo i lámáním kolem. Byla nalezena i lebka probitá velkým hřebem, jímž byla přibita ke kůlu. Doklady exekuce

mimo popraviště byly nalezeny před branami středověkého města Dietfurt a. d. Altmühl v Horní Falci, kde se v 22 hrobových jamách našly skelety asi 37 mužů, z nichž přibližně jedna třetina ležela na břiše se spoutanýma rukama. Mince datují tento masakr do přelomu 12. a 13. století; zdá se, že šlo o následky války mezi hrabětem z Hirschbergu a eichstättským biskupem. Z Čech je známo několik popravišť s lidskými pozůstatky (Vodňany, Bečov nad Teplou, Kopydlno) a nově je takto interpretována i objevená situace v Čelákovcích. Na Moravě byly lidské ostatky nalezeny na popravištích u Třebíče, Kroměříže, Strážnice, Uherského Hradiště-Mařatic a Čejkovic, kde jedna ze tří nalezených koster byla uložena dokonce v rakvi. Podle objevů na leprosáriu u Cách (Aachen, Německo), kde se našly kostry s rukama pod pánví svědčící o spoutání a další kostry na břiše a ve skrčené poloze, se zdá, že na hřbitově malomocných byli pohřbíváni i někteří popravení.

Nakonec se ještě můžeme zmínit o případech, kdy bylo s tělem delikventa naloženo zvláštním způsobem. Měl to být úděl vyhnanců, jejichž tělesná schránka se nechávala na pospas ptákům, rybám a lesní zvěři. Celá řada těl objevených v severoevropských bažinách a datovaných do 2. až 18. století je interpretována jako poprava jedinců překročivších společenské normy. Především jsou tak označeny mrtvoly žen se stopami násilí. Ve skutečnosti je zde velký otazník, zda uvedené případy interpretovat jako důsledky jakési jurisdikce či kriminálních činů, případně i rituálních obětí. Hranice mezi těmito kategoriemi mohou být velmi neztetelné a často mohou splývat. Například Vršovci, Božej a jeho syn Bořut, zavraždění na rozkaz knížete Svatopluka na Libici v Čechách 27. října 1108 byli „(...) bez rakve a bez pohřbu (...) jako hovada hození nazí do jámy“ (Kosmas 1949, s. 170). Při výzkumu na libickém předhradí se v příkopu našla nerituálně pohozená kostra asi šestnáctiletého chlapce, o němž lze uvažovat jako o Bořutovi. Co se týče pohození do jámy, v původním textu, jak upozornila Jarmila Justová (1985), je užito termínu „*in fossam*“, což lze přeložit i „do příkopu“. Když byl roku 1208 na sjezdu v Bambergu (Německo) zavražděn římský král Filip Švábský, atentátníka bavorského falckraběte Otu zabili, jeho hlavu vhodili do Dunaje, ale tělo zůstalo po léta nepohřbeno. Podobně dopadl i jistý „Durynek“, který roku 1306 v Olomouci zavraždil krále Václava III. V *Dalimilově kronice* se píše doslova: „*Toho Durynka hned jali, ruku, již krále zabil, mu utáli. Psi jeho tělo*

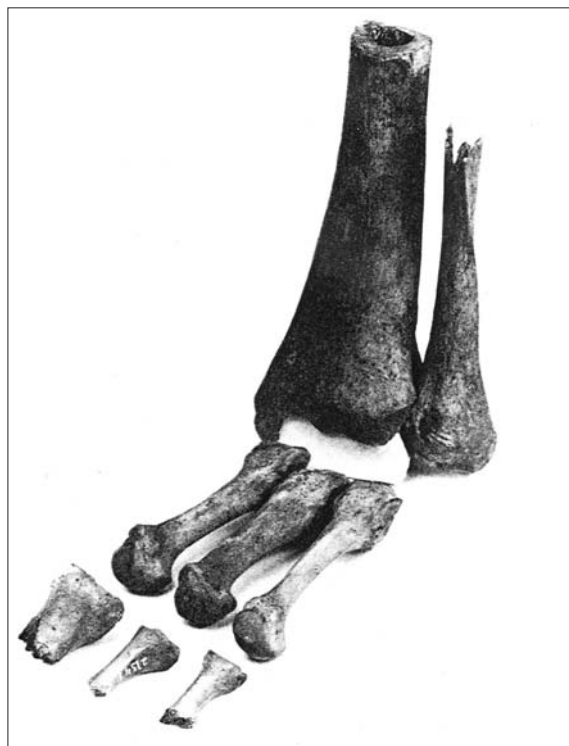

Obr. 124. Amputované chodidlo z Lübecku (Německo). Pramen: Herrmann – Rötting 1986, obr. 2.

všecko snědli, té ruky snísti nechtěli“ (Dalimil 1920, s. 176). Dominikánský mnich Jacques Clément, když roku 1589 zavraždil francouzského krále Jindřicha III., byl okamžitě zabit, ale „(...) *jsa mrtvý koňmi roztrhán a v vápně nehašeném spálen*“ (Dačický 1878, s. 169). Královraždá se totiž považovala za velmi těžký zločin vzhledem k charismatickému postavení středověkých pomazaných panovníků.

Stávalo se také, že delikvent zemřel v žaláři, nebo při mučení, či byl popraven přímo ve vězení. Jeho tělo potom mohlo být jen co nejjednodušeji odklizen. Archeologické doklady tohoto jednání jsou známy. Amputované chodidlo se našlo v Lübecku (Německo) v katově odpadní jímce (obr. 124). Při výzkumu v Rellinghausenu (Německo) se v místech bývalé soudní budovy, postavené roku 1567, našla v kulturní vrstvě s materiálem 16./17. století i odseknutá kloubní hlavice se stopami opálení, patřící dospělému muži. Podobný objev byl učiněn také v místech bývalé trnavské radnice (Slovensko), kde se v odpadní jímce našla jednak kompletní kostra muže zemřelého ve věku 20 až 29 let a kromě toho i část lebky a kost pažní z dalšího jedince. Doprovodné nálezy datují tuto situaci do sklonku 15. století a jsou zřejmě dokladem trnavské justice. Podobný nálezy byl učiněn i v Lübec-

ku (Německo), kde se v odpadní jímce našla kostra jedince, který zemřel spoután. Ovšem i při interpretaci těchto nálezů je opatrnost na místě, protože nelze vyloučit ani souvislost s chirurgickým zákrokem, nebo v případě trnavského nálezu i smrt muže otravou při čištění jímky. Za pozůstatky lidí umořených ve vězení se považují kosti nalezené v jeskyni „Hladomorna“ pod hradem Holštejnem v Moravském krasu.

Za oběti justice 16. století lze považovat i kostru patnáctileté až sedmnáctileté dívky a kostru robustního muže zemřelého ve věku 50 až 60 let, objevené na hradě Sovinci (Morava). Rovněž tak kostra ženy zemřelé ve věku kolem osmnácti let s rozdrčenou lebkou i žebra a nakonec v oblasti pánevní probitá kulem, objevená na smetišti v Bratislavě-Zuckermadli (Slovensko) a datované do počátku 17. století, může být interpretována nejpravděpodobněji jako následek exekuce. Asi ze 17. století pochází nález lebek s několika krčními obratli u Nových Zámků (Slovensko). I v tomto případě je nejisté, zda se jedná o následek exekuce či vojenského střetu. Tři oběti justice byly objeveny v Moravské Třebové. Již roku 1784 se při bourání věže našly v úzké zazděné kobce kosti silného muže a pouta s letopočtem 1484. Roku 1824 při bourání Bránské věže se našly v bývalé hladomorně lidské kosti a téhož roku na radnici se přišlo na kosti člověka s pouty nesoucími letopočet 1563.

Dokladem exekuce může být v některých případech i dvojhrob, protože právně vzdělaný Angličan Fynes Moryson koncem 16. století sděluje v pasáži týkající se Německa a Čech, že je-li pachatel zabítí v návalu hněvu „(...) *polapen, bývá za několik hodin nebo příštího dne stat a dán do rakve spolu s tím, koho zabil, a tak jsou oba uloženi s touž pohřební pompou v tomtéž hrobě*“ (Moryson 1977, s. 92). Není vyloučeno, že dokladem tohoto zvyku je i mnohem starší vikinský hrob z dánského Lejre, kde se nad hrobem muže našly ostatky dalšího muže spoutaného na rukou i nohou a s oddělenou hlavou.

Literatura: Alt 1998, Ammianus Marcellinus 2002, Auler 2000, 2001, 2001a, 2002, 2003, Bednářová 1956, Berndt – Neugebauer 1968, Bodoriková – Urminský

4.5. Protivampyrická opatření

Víra v mrtvé, kteří se mohou vracet na tento svět (revenanti) a škodit živým (vampýři), vedla k řadě opatření, která se projevila v pohřebních rituálech

2002, Bonte – Pieper 1995, Busch 2002, Dačický 1878, Dalimil 1920, Delumeau 1997, Dieck 1973, Dvořáková 2003, Fritscher 1880, Grenda ad. 2004, Hellmich 1931, Henke 1981, Herrmann – Rötting, Héródianos 1975, Houska 2005, Huizinga 1999, Chybová 1999, Kunter 1981, Langenegger – Häusler – Roth 2002, Lecouteux 1997, Loré 2000, Lüdemann 1994, Lüth 1991, Manser et al. 1992, Mašková 2004, Moryson 1977, Ohler 2001, Pajer 2002, Petráňová 1997, Piffel 1972, Plutarchos II, 1967, Roth 1973, Řehoř z Toursu 1986, Schleifring 1988, Skutil 1948, Snášil 1993a, Sokol 2003, Staré letopisy české z rukopisu křížovnického 1959, Stloukal – Vyhnánek 1976, Szamait 1995, Šoupal 1935-1936, Točík 1978, Tomková 2003, Tymonová 1996, Verbík 1976, Verbík – Štarha 1973, Vörös 1990.

4.4.1. Sebevrazi

Sebevražda se v křesťanském světě zprvu chápala jako výrazné přestoupení Božího zákona a popření víry ve zmrtvýchvstání. Takto zemřelí neměli právo být pohřbeni na hřbitově. Pregnantně to vyjádřil Martin Luther, který o sebevraždách napsal: „(...) *jakmile zemřou, mají být katem vyvlečeni k mrchovišti, a žádný kněz ni kaplan při tom nemá býti, neb když sami pohany býti chtějí, i my je za pohany držeti chceme*“ (Dülmen 2003, s. 76). Teprve od přelomu 16. a 17. století se začal prosazovat diferencovaný přístup k sebevraždě. Jako polehčující okolnost se posuzovalo šílenství. Rozlišovaly se tedy tři způsoby pohřbu sebevraha. V prvním případě byla mrtvola zakopána na popravišti nebo mrchovišti, v druhém případě na méně „nepočetném“ místě mimo hřbitov (za hřbitovem, v poli, u křížovatky) a v třetím případě se jednalo o tichou formu pohřbu na hřbitově. Třetí způsob pohřbu sebevraha známe již z 6. století, kdy na základě královské nemilosti a falešných zpráv si vzal život ve francouzském Clermontu hrabě Palladius. Jeho tělo pohřbili v nedalekém klášteře v Cournonu. „*Neuložili jej však vedle mrtvol křesťanů, nezasloužil si ani, aby za něj sloužili mši*“ (Řehoř z Toursu 1986, s. 213).

Literatura: Dülmen 2003.

známých z písemných pramenů i národopisu a to i v křesťanském prostředí až do recentní doby. Z širšího evropského pohledu zpracoval v poslední době

problematiku Giuseppe Maiello (2004a). Některé je možno doložit i při archeologickém výzkumu. Je celkem pochopitelné, že problémy s vampyrismem nastaly až v souvislosti s pohřbíváním nespálených těl. Helena Zoll-Adamiková se dokonce domnívala, že problémy s „živými mrtvými“ (*defuncti vivi*) nastala až v souvislosti s přijetím křesťanství, s čímž vzhledem k protivampyrickým opatřením na pohřebištích z doby stěhování národů a také na avarských pohřebištích, nelze souhlasit. Na druhé straně křesťanské texty uvádějí při mimořádných příležitostech (jako byla smrt Ježíše Krista) oživení mrtvých, kteří vyšli z hrobů: „(...) hroby se otevřely a mnohá těla zesnulých svatých byla vzkříšena, vyšli z hrobů a po jeho vzkříšení vstoupili do svatého města a mnohým se zjevili“ (Mt 27, 52–53).

Již za života se u některých lidí vytvářely předpoklady pro to, aby po smrti byli prohlášeni za vampýry. Především to byla odlišnost v tělesné konstituci nebo chování, ale i kontakt s magií a neobvyklou činností. Dále to byla předčasná nebo neobvyklá smrt, ať se již jednalo o smrt šestinedělky, dítěte, utonutí, vraždu nebo sebevraždu. Po smrti těchto jedinců bylo nutno zabránit mrtvému v návratu (revenanci) na tento svět. Základem obav z revenance sebevrahů byla představa o tom, že svět mrtvých je opakem světa živých. Člověk, který si sám vzal život, by mohl tento čin opakovat v záhrobí a vrátit se na tento svět.

Protivampyrická opatření se prováděla jednak mezi úmrtím a pohřbem a jednak dodatečně po určité době po pohřbu. První skupina zásahů se projevuje zatížením těla, polohou na břicho, spoutanými rukama a nohama, probíjením kulem, přibitím oděvu k dřevěné podložce, odejmutím dlaní či chodidel a ucpáváním úst hlinou nebo jiným materiálem. Na pohřebišti v Bášti u Prahy se našel nožík zabodnutý do třetího bederního obratle ženy pohřbené i s dítětem do hrobové jámy částečně zavalené kameny. Čili i tento neobvyklý způsob může být interpretován jako protivampyrické opatření, pokud se ovšem nejednalo o vraždu. Dodatečné zásahy se projevují především porušováním těla, často oddělením hlavy a také spálením. Interpretace však není v některých případech jednoduchá a jednoznačná, protože stopy kůlu v hrobě mohou také znamenat doklad pro označení hrobu na povrchu a poloha na břicho zase může být znakem pokání, jak ostatně vyplývá ze zprávy o pohřbu krále Pipina III. Krátkého, který vzhledem k provinění vůči opatství v Saint-Denis u Paříže byl zde pohřben roku

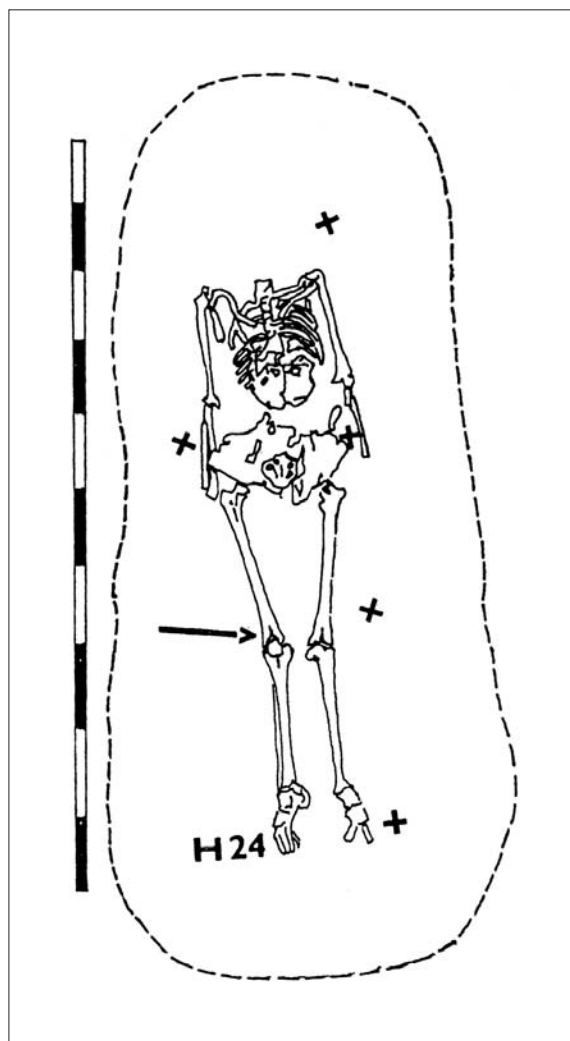

Obr. 125. Hrob muže s lebkou na prsou ze středohradištního pohřebiště v Olomouci–Nemilanech (Morava). Pramen: Vargová – Horáčková – Němečková 2002, obr. 11.

768 obličejem k zemi. Rovněž tak stanovit, zda k zásahu došlo před pohřbem nebo dodatečně, je někdy problematické a vyžadovalo by pečlivé studium hrobového zásypu a dislokace ostatků.

Poměrně četná protivampyrická opatření jsou známa od doby stěhování národů až do 18. století. Zabránit návratu násilně zemřelého se mělo například vyhozením mrtvolky oknem, jak se to stalo podle Řehoře z Toursu v 6. století vévodům Rauchingovi a Magnovaldovi. S prvním naložil král Childebert tak, že jej „(...) jak vycházel ven, chytli dva dveřníci za nohy a Rauching na schodech u dveří upadl tak, že částí těla ležel uvnitř místnosti, částí pak ležel venku. A tehdy ti, kdo byli připraveni ke splnění rozkazu, jej napadli meči a roztržili mu hlavu tak, že celá vypadala jako moz-

ková hmota. A Rauching byl okamžitě mrtev. Potom jej vysvlékli z šatů, vyhodili oknem a nechali pohřbít. (...) Na místo Rauchinga byl pak vévodou jmenován Magnovald“ (Řehoř z Toursu 1986, s. 455). Tento muž byl zase jednou pozván králem Childebertem k pozorování štvance a přitom byl zavražděn. Dále se píše, že „(...) jeho mrtvolu, z okna vyhozenou, pochovali příbuzní“ (Řehoř z Toursu 1986, s. 472).

O strachu z revenance svědčí i zpráva biskupa Bucharada z Wormsu z let 1012 až 1013, v níž je uvedeno: „(...) zemře-li dosud nepokřtěně nemluvně, odnesou jeho tělíčko na tajné místo a probodnou je kulem. Říkají, že kdyby tak neučinili, dítě by se vrátilo na zem a mohlo by lidem ublížit. Když žena nedokáže přivést dítě na svět a zemře v bolestech, přímo v hrobě probodnou kulem matku i s dítětem a připíchnou je k zemi“ (Zíbrt 1995, s. 15).

Při pohřbu kyjevského knížete Vladimíra roku 1015 je u Nestora uvedeno, že „(...) v noci pak mezi pokoji prolomili podlahu, a zaobalivše jej v koberec po provazech spustili jej na zemi“ (Nestor 1954, s. 104). Zřejmě i toto destruktivní opatření mělo zabránit v návratu zemřelého. Popis podobného jednání najdeme ještě k roku 1626 v pamětech Jana Jiřího Haranta z Polžic a Bezdržic, který píše: „Téhož léta (...) umřel na zámku Velharticích v sklepe nějakém pod zemí (...) nějaký preceptor neb písař učenej (...) Němec Slezák Jan Cvik z Švejden, náboženství evangelického (...) Po smrti na poručení od ovčáka na káru vzat, na rozhraní vezen a tu pochován, však prv z vězení do příkopu uvržen, aby skrze bránu vezen nebyl“ (Tichá s. d., Paměti Harantovy s. XIV).

Protivampyrická opatření jsou někdy zachycena při archeologických výzkumech pohřebišť a hřbitovů. Často je však obtížné rozhodnout, zda se jedná o protivampyrický zásah, důsledek činnosti zvířat, především drobných hlodavců, či působení spodní vody, nebo o následek vyloupení. Při interpretaci může podstatným způsobem přispět podrobná dokumentace.

Celá řada protivampyrických opatření, ať se již jedná o polohu na břicho, či odejmutí lebky je pozorovatelná již na avarských pohřebištech 7. a 8. století. Do zvláštní jámy byla uložena lebka oddělená od těla ženy pohřbené na rajhradském středohradištním pohřebišti a na prsou ležela lebka muže pohřbeného v 9. století na pohřebišti v Olomouci-Nemilanech (obr. 125). Tamtéž se pak našla kostra ženy pohřbené na břicho (obr. 126). Některé protivampyrické zásahy byly doku-

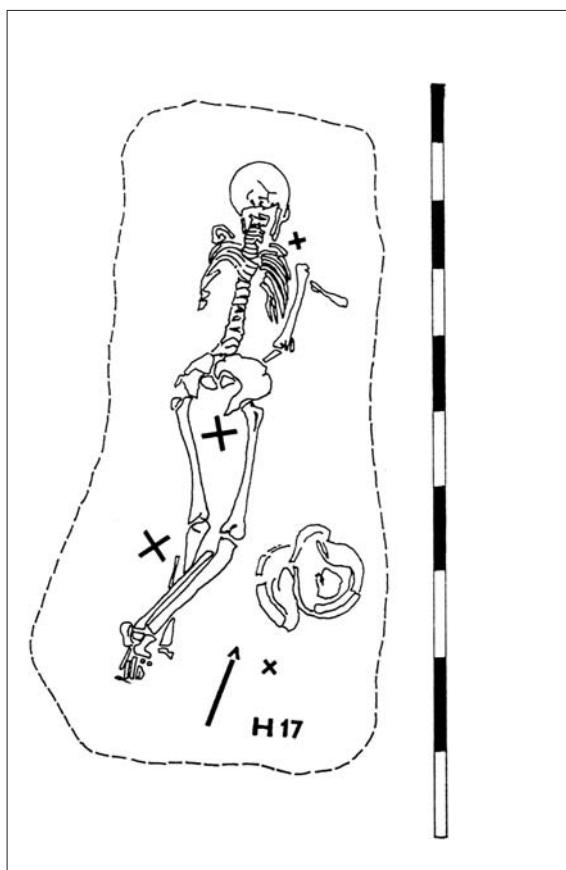

Obr. 126. Hrob ženy v poloze na břicho ze středohradištního pohřebišť v Olomouci-Nemilanech (Morava). Pramen: Vargová – Horáčková – Němečková 2002, obr. 10.

mentovány a kriticky interpretovány na velkomoravských hřbitovech z mikulčických „Valů“ u 6. a 12. kostela, na hřbitově v poloze „Na valách“ ve Starém Městě u Uherského Hradiště (Morava) a na časně středověkých pohřebištech Slovenska. Na polském pohřebišti z 11. až 12. století v Płocku-Podolszycach se podařilo objevit hrob s kostrou, která měla lebku umístěnou mezi nohama. Přehled atypických hrobů z Polska nalezneme v souhrnné práci Jacka Wrzesińskiego (2000a). Na pohřebišti z 10. až 11. století v Praze-Motole byl dokonce pozorován rozdíl mezi protivampyrickými opatřeními ve starší fázi, která směřovala přímo na tělo údajného upíra, zatímco v mladší fázi bylo častější zatížení pohřbeného kamenu. Stopa po kůlu v levé části hrudníku se našla v hrobu s dislokovanou lebkou z 11. století u Vraclavi ve východních Čechách. Někdy je ovšem problém, zda pohřeb bez lebky, ale se stopami kůlu interpretovat jako doklad protivampyrických opatření nebo jako pohřeb popraveného. Stejně tak u některých nekompletních pozůstatků těl se mohlo

jednat o projev odnámání částí těl k magickým účelům. Také v litevské Kernavě se na pohřebišti z konce 13. až třetí čtvrtiny 14. století našly hroby s kostrami obrácenými tváří do země; hrob dívky s uťatou hlavou a pažemi i hrob muže zabitého patrně přímo v hrobě úderem do tváře. Také v těchto případech je těžké rozhodnout, zda se jednalo o exekuci či protivampyrická opatření. Mohlo jít také o obojí. Doklad protivampyrického zásahu se našel při výzkumu v kapli Nejsvětější Trojice bývalého augustiniánského kláštera v Prostějově (Morava). Pohřbený muž (zemřel ve věku 35 až 40 let) ležel v dřevěné okované rakvi; jeho dolní končetiny byly zatíženy velkými kameny. Vzhledem k stratigrafické pozici může být tento hrob až poměrně pozdní – ze 17. i 18. století. Také na skeletu asi třicetiletého muže pohřbeného v lodi hřbitovního kostela Nejsvětější Trojice v Písku (Čechy) před polovinou 18. století se projevila antivampyrická opatření v podobě poškozeného chrupu a ukroucené hlavy.

Částečné spálení lidských ostatků bylo praktikováno jako protivampyrické opatření v době stěhování národů, jak svědčí hroby z Merdingen a Bad-Reichenhall v jižním Badensku a další případy, kdy se tento způsob poškození mrtvol vyvíjel k poloze na břicho. Podobné případy jsou známy i z avarských lokalit. Na pohřebišti v polském Dębczyni z druhé poloviny 11. století byl zjištěn druhotný zásah spočívající v tom, že v místech hrobu došlo k vykopání jámy podstatně hlubší než původní hrob a spálení ostatků zemřelého, které byly zavaleny velkými kamennými bloky (obr. 127). Také na hřbitově v Esslingen am Neckar (Německo) je dokumentován případ spálení exhumovaných lidských kostí. Pozoruhodné antivampyrické praktiky z druhé poloviny 19. a počátku 20. století jsou zdokumentovány na Spiši (Slovensko). V jejich rámci došlo k exhumaci mrtvol a jejímu spálení.

Mimořádně podrobná zpráva o protivampyrickém opatření je součástí kroniky Neplachovy, kde se k roku 1336 píše, že „(...) ve vsi řečené Blov, zemřel jakýsi pastýř jménem Myslata. Ten každou noc vstával, obcházel všechny vesnice v okolí, strašil lidi, vraždil a mluvil. A když ho probodli kůlem, řekl: Velice mi uškodili, neboť mi dali kůl, abych se bránil před psy; a když ho vykopali, protože musel být spálen, nadmul se jako býk a hrozně řval. A když ho pokládali na oheň, kdosi popadl kůl, bodl do něho a hned se vyřinula krev jako z hrnce. Nadto když už byl vykopán a položen na vůz, spojil nohy k sobě jako by byl živý. Když byl spálen, všechno zlo se uklidnilo“ (Kroniky doby Karla IV. 1987,

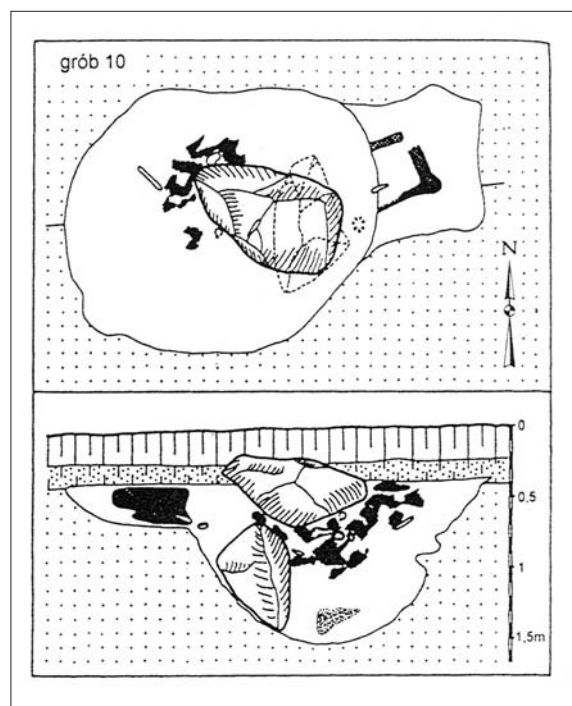

Obr. 127. Dokumentace dodatečně spálených pozůstatků člověka na pohřebišti z druhé poloviny 11. století v Dębczyni (Polsko). Pramen: Sikorski 2000, obr. 5.

s. 547). Týž kronikář k roku 1344 píše, že „(...) Jakási žena z Levína zemřela a byla pohřbena. Po pohřbu však vstala, zardousila mnoho lidí a nad každým z nich tančila. A když byla probodnuta, vytekla z ní krev jako z živého tvora. (...) Ačkoli byla probodnuta, stále ještě vstávala, ale jakmile byla spálena, tu všechno trápení ustalo“ (Kroniky doby Karla IV. 1987, s. 548). Z toho je patrné, že za neúčinnější opatření proti revenanci byla považována kremace. Kromě toho ze západní Evropy je známo i vhození vykopaného vampýra i s rakví do rybníka.

Protivampyrickým opatřením může být i vložení železného předmětu jako nože, srpů nebo klíče či zámku do hrobu. Roku 1571 zavraždila čeleď v jihočeských Šamonicích pana Ludvíka Loreckého z Elkouše a jeho dva syny. Při pohřbu, který proběhl ještě předtím, než byli zjištěni pachatelé, dostal každý zemřelý do rukou „čepejl“, což se někdy překládá jako plíšek či kovová destička na psaní, ale mohlo jít i o ostrý předmět a „(...) starýmu pánovi kázali na pravý palec u ruky zámek zamknouti“. Nakonec „(...) truhly, v kterých leží, sou zavřeli a je prstí zasypali“ (Bydžovský 1987, s. 141). Visací zámky se skutečně nacházejí v hrobech datovaných do 15. až 16. století, přičemž někdy byly dávány do souvislosti s hroby židovské

ho obyvatelstva. Nálezy dvou visacích zámek v hrobě osmiletého až čtrnáctiletého dítěte s mincí z 15. století na poutním místě v polském Rowokolu nebo na městském hřbitově ve Smoleniciach (Slovensko) však spíše ukazují na protivampyrická opatření. Srpy a klíče se poměrně často nacházejí v hrobech archeologicky zkoumaných v Braniborsku.

Pověra o vampýrech se rozšířila či oživila v některých oblastech (například na Opavsku, Bruntálsku a Bílovecku; Morava, Slezsko) v první polovině 18. století a vedla někdy až k hromadné exhumaci. Například v Libavě na severní Moravě bylo počátkem března roku 1727 vykopáno a spáleno najednou 80 mrtvol. Rozsáhlé praktiky posmrtné magie jsou známy ze Svobodných Heřmanic ve slezském panství Velké Heraltice, které se v polovině 18. století týkaly desítek mrtvol. „(...) Dne 30. ledna 1755 byla vykopána těla Saligerové a 28 dalších nebožtíků. Mrtvoly byly prohlédnuty a u 18 z nich shledána nápadná znamení, deset zbývajících bylo opět zahrabáno. Do hřbitovní zdi byla vylomena díra, kterou byla těla vytažena, naložena na vůz a odvezena na místo, kterému se dosud říká Čarodějná mýtina (Hexenplan), kde byla spálena“ (Martinek 2001, s. 39). Celou situaci řešily různé komise a jezuité zde kázali proti pověrám. Přesto církevní správa situaci nezvládla a tak ji řešila až vláda a podle rozhodnutí císařovny Marie Terezie v dekretu z roku 1755 povolení k exhumaci mohly vydávat jen státní úřady.

Příklady z Balkánu svědčí o tom, že někdy post-mortální manipulace s pohřbenými těly souvisela s rozlišením mezi upíry a šťastně pohřbenými. Pokud několik let po pohřbu se při exhumaci našly v hrobě

jen vybilené kosti, pak byly umyty a znovu pohřbeny s pietou a úctou. Tomuto druhu pohřbívání na dva-krát se říká „dvojí pohřeb“.

Jak z uvedeného ilustračního přehledu vyplývá, antirevenantská opatření nelze spojovat s pohanskými přežitky. Také se nevyskytují často v obdobích morových epidemií či ničících válečných událostí, ale spíše se zdá, že jejich větší intenzita se uplatňuje v dobách neúrody a přírodních pohrom. Podrobnější zkoumání by snad mohlo vysledovat souvislosti s psychikou lidí v dobách, kdy běžný život neposkytoval mnoho vzrušující podívané.

Literatura: Beková 1999, Biermann 2004, Bombiera 1984, Bydžovský 1987, Čilinská 1993, Čižmář – Šmíd 1999, Delumeau 1997, Dušeková 1980, Dzieduszycki 2000, Fehring 1979, 2000, Frolíková-Kaliszová 2000, Galuška 2003, 2004, Vélius 2002, Hanáková – Staňa – Stloukal 1986, Hanuliak 1994, 1997, 1998, 1999, Chalupecký 2004, Chorvátová 1993, Kardala 1992, Kavánová 2003, Kovrig 1963, Kroniky doby Karla IV. 1987, Kozłowski 2000, Kramer 1979, Krumphanzlová 1961, Krzyszowski 2000, Kyll 1964, Maiello 2004, 2004a, Malinowski 1986, 2004, Manser 1992, Martinek 2001, Navrátilová 1996, 2004, Nechvátal 1967, Nestor 1954, Paddenberg 2000, Pospíšilová 1990, Profantová 2003, Rojčíková 2000, Řehoř z Toursu 1986, Schmitt 2002, Sikorski 2000, Skrok 1980, Skružný 1980, Sládek – Kavánová 2003, Smetánka 1992, Špaček 1971, Tichá s. d., Tolstaja 1999, Válková 2003, Vargová – Horáčková – Němečková 2002, Wollmann 1921–1925, Wrzesiński 2000a, Wüstemann 1981, Zíbrt 1995, Zoll-Adamikowa 1995, Zuber 1987.

4.6. Dvojhroby a vícehroby

K zvláštnostem pohřebního ritu patří například hroby s více pohřbenými jedinci, kterým byla na pravěkých i časně středověkých pohřebištích věnována již náležitá vědecká pozornost (obr. 128). Rozlišujeme současné pohřbení více jedinců do jednoho hrobu od dodatečného pohřbení a také horizontální uložení těl v hrobě (vedle sebe) od vertikálního (nad sebou). Pokud při dodatečném pohřbu došlo k dislokaci ostatků původně pohřbeného jedince, hovoříme o dislokačním pohřbu.

Z Trevíru (Trier, Německo) je znám případ, kdy do honosného sarkofágu z konce 3. století byl nejdříve

pohřben muž a o několik let později i jeho manželka Albane. Nakonec jsou známy i dvojité sarkofágy.

Dvojhroby jsou známy již z pohřebišť doby římské. Například ve Velkých Hostěrádkách (Morava) jeden žárový hrob obsahoval ostatky dospělé osoby a dítěte. Kromě toho se objevují i společné hroby, kde do větších jam byly uloženy různě spálené kosti více osob (Přeštovice u Strakonice v Čechách).

Lépe identifikovatelné a tudíž i častější jsou dvojhroby i vícehroby na tzv. kostrových pohřebištích z doby stěhování národů, kde se ostatky mužů, žen i dětí nacházejí v různých kombinacích. Poměrně



Obr. 128. Dvojhrob mužů objevený na hřbitově u kostela z 13.–15. století na zaniklé vsi Narvice u Pohořelic na Moravě. Hroby narušují ossarium. Foto: J. Unger.

časté je uložení vertikální. Podle zákoníku *Lex salica* pohřbívání dvou mrtvých do jedné jámy se považovalo za pohanu a bývalo trestáno. Jednalo se však spíše o zákaz využití cizího hrobu než o pohřeb do rodinného hrobu. Vedle toho jsou známy i dvojhroby horizontální.

U Avarů v Maďarsku se dvojhroby nebo hroby s ještě více pohřbenými vyskytují celkem vzácně (1–2%), ale jejich větší počet je znám z doby před koncem 8. století. Jeden z pohřbených v tomto případě představuje hlavní osobu. Problematikou avarských dvojhrobů a vícehrobů na území dnešního Rakouska se speciálně zabývala Silke Greffen-Petersová (1992). Zjistila, že jen výjimečně by bylo možné uvažovat o zabití ženy pohřbené v hrobě muže (obr. 129). Dvojhroby a vícehroby se na rakouských pohřebištích vyskytují v jednom až dvanácti procentech. Převažuje pohřeb ženy s dítětem, méně častý je již pohřeb muže s dítětem, ale poměrně častý je i pohřeb muže a ženy. Podobně i na Slovensku je nejčastější kombinace pohřbu ženy s dítětem, ale vyskytuje se i muž se ženou, dvě děti či muž s dítětem. Několika případy jsou doloženy i trojhroty. Z rozboru těchto hrobů lze vyčíst celou řadu poznatků o rodinných i dalších společenských vztazích.

Pohřeb dvou jedinců do jedné urny je doložen i na žárovém slovanském pohřebišti v Potvoricích a Čakajovicích na Slovensku. Také na žárovém pohřebišti ze 7. století v Prützke v Braniborsku se v jedné popelnici našly spálené ostatky muže zemřelého patrně násilnou smrtí spolu se spálenými kostmi mladé ženy. Podobně i na dalších pohřebištích s žárovými hroby se nacházejí v jednom hrobě ostatky muže a ženy (Stará Břeclav na Moravě, Bohnice v Čechách). Může se jednat o vzácný doklad pohřbu ženy, která dobrovolně či nedobrovolně následovala muže. Na středohradištních pohřebištích lze dvojhroby a vícehroby vysvětlit většinou příbuzenstvím a stejnou dobou úmrtí.

Zvláštní jsou společné pohřby mužů a žen, přičemž žena byla někdy do staršího mužského hrobu pohřbena dodatečně. Tyto hroby jsou někdy interpretovány jako doklady mileneckých nebo manželských svazků. Ve známém příběhu Isoldy Zlatovlasé a Tristana však Isolda nařiká: „*Běda, milý, nesplní se má touha zemřít v tvém objetí, být pochována v tvé rakvi*“ (Ohler 2001, s. 228). Tato touha se však splnila abatyši Heloise, jež byla roku 1163 pohřbena do hrobu své dávné lásky (a manžela) filozofa Abélarda ve francouzském klášteře Paracletu. Do společného hrobu se dostala,

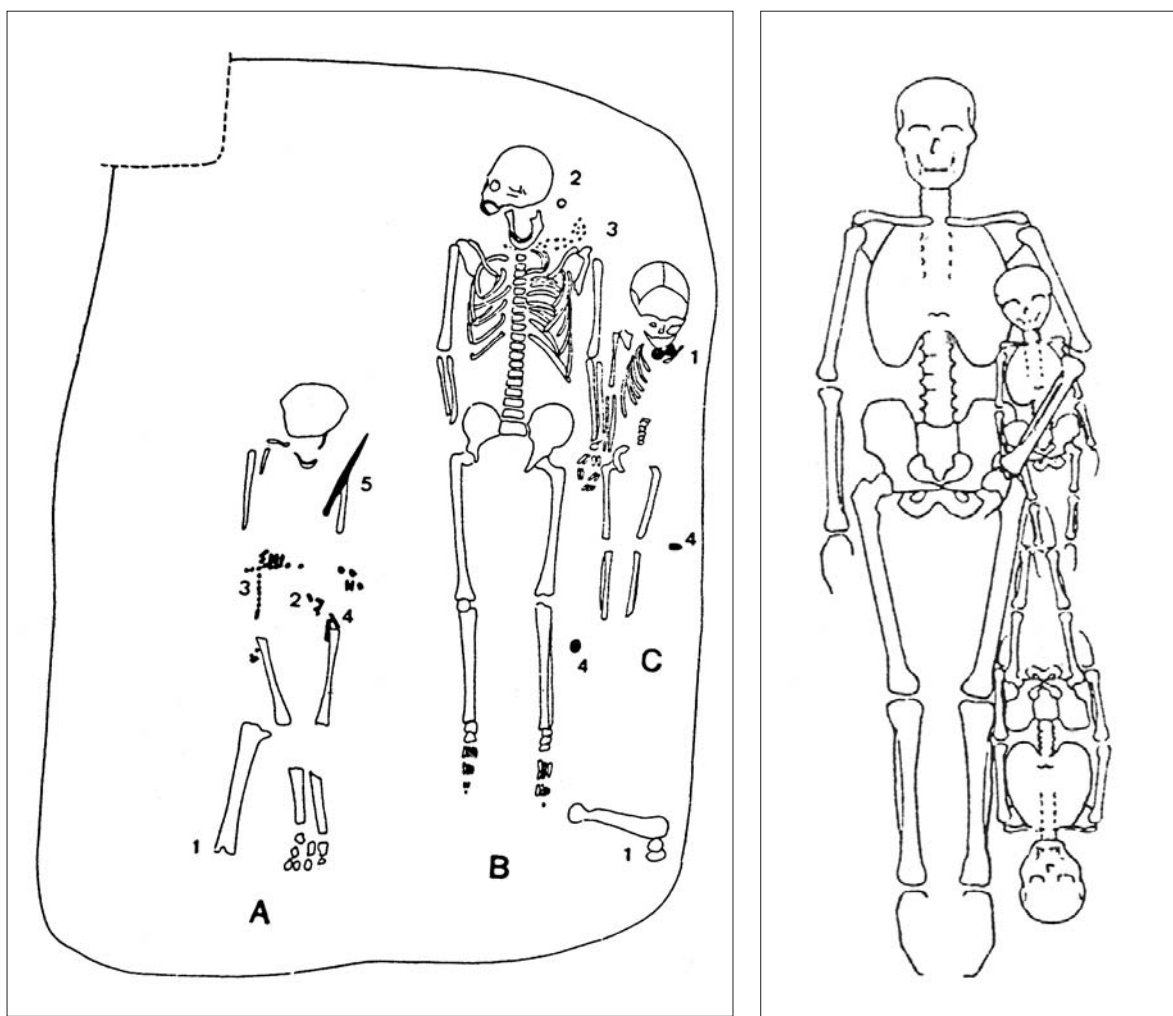

Obr. 129. Trojhrob na avarském pohřebišti v Leobersdorfu (Rakousko). Žena ve věku 35–40 let (B) pohřbená s pětiletým dítětem (C). Chlapec ve věku asi 14 let (A) byl pohřben v téže jámě, ale poněkud odděleně. Na avarském pohřebišti v Alattyán (Maďarsko) byla pohřbena žena ve věku 35–40 let s ročním dítětem pod levou paží a šestiletým až osmiletým dítětem v opačné poloze. Pramen: Grefen – Peters 1992, s. 1201.

byť především v lidové tradici, i celá řada nešťastně zemřelých milenců, ať se již jednalo o Romea a Julii ve Veroně, či Guiscarda a Ghismondu v Salernu, Girolama a Salvestru ve Florencii, nebo Guardastagna s manželkou v Provinci.

Do společného hrobu se muž se ženou mohli dostat i jinak, jak o tom svědčí příběh z 6. století zaznamenaný Řehořem z Toursu, v němž vystupuje jistý velmož Rauching, který tak neslavně skončil na dvoře krále Childeberta: „Rauching měl tenkrát mezi svým služebnictvem muže a děvče, a jak se často stává, vzpláli ti dva k sobě láskou. A když ta náklonnost trvala již dva roky či více, spojili se a vyhledali útočiště v kostele. Jak se to Rauching dověděl, obrátil se na kněze toho místa a žádal, aby mu jeho otroky okamžitě vydal, že jim odpouští. (...) Kněz uvěřil dobromyslně slibu proha-

ného člověka a vydal mu oba s podmínkou, že nebudou trestáni. Rauching je přijal, poděkoval a odešel domů. A hned rozkázal skácet strom, osekat větve, a kmen stromu, na koncích klínem rozštípnutý, poručil vydlabat. Potom dal vykopat jámu do hloubky tři či čtyř stop a uložil do ní tu schránku. A tam jako mrtvou poručil zavřít děvče a otroka strčil za ní. Nato uzavřel příkrov, jámu zasypal zemí a oba tak zaživa pohřbil. (...) Jak to oznámili knězi, rychle přiběhl, zle Rauchingovi vyčínil, ale jen s obtížemi dosáhl, aby byli vykopáni. Otroka sice vytáhli ještě živého, děvče však již našel zadušené“ (Řehoř z Toursu 1986, s. 235).

V dolnorýnském klášteře Elten se našla dřevěná rakev, v níž ve spodu byl pohřben asi čtyřicetiletý muž na břicho. Nad ním, opět na břicho, spočívala kostra asi třicetileté ženy s lebkou roztržštěnou ostrým předmě-

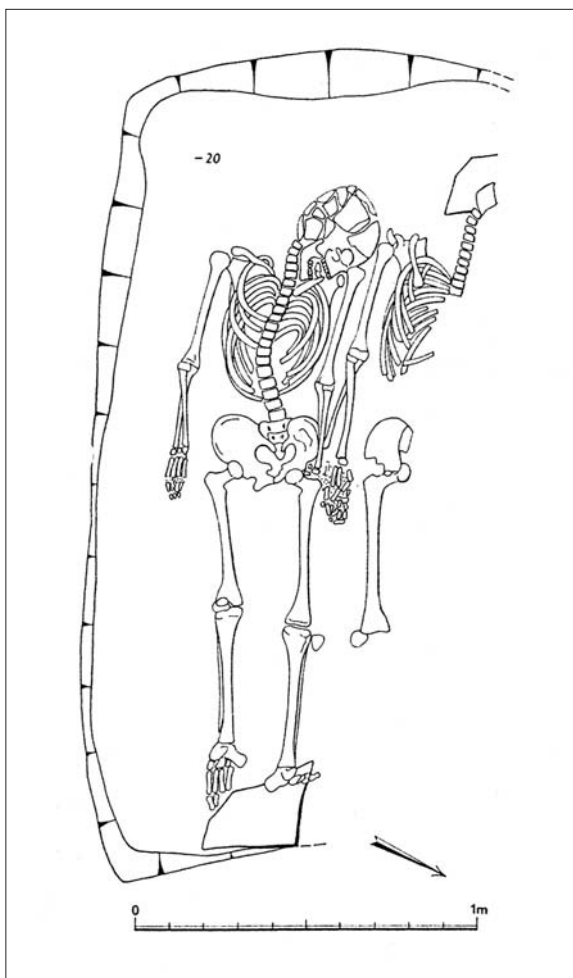

Obr. 130. Poškozený dvojhrob na pohřebišti z 9./10. století v Praze-Hrad. Pramen: Smetánka 1992, obr. 1.

tem. Podle kombinace s písemnými prameny se asi jedná o doklad rodinné tragedie z roku 962.

Dvojhroby nejsou na pohřebištích raně středověkých Čech, Moravy, Slovenska i Polska žádnou výjimkou, zato trojhroby jsou vzácné. Vyskytují se v prostředí různých sociálních skupin a to v kombinaci jedinců různého věku i pohlaví. Zvláště těsná vazba je patrná na pohřbu dvou mužů zemřelých násilnou smrtí a pohřbených na Pražském hradě někdy v období od konce 9. do počátku 11. století. Dlaně a prsty pravé a levé ruky těchto jedinců, u nichž není vyloučeno blízké příbuzenství (otec, syn), byly ve vzájemném dotyku a jsou zřejmě gestem sounáležitosti ve sdílení vzájemného osudu (obr. 130). V mnoha případech byl společný hrob chápán jako společný dům, v němž příslušníci rodinné či společenské komunity prožívají posmrtný život.

Příkladem problematičnosti interpretace trojhro-

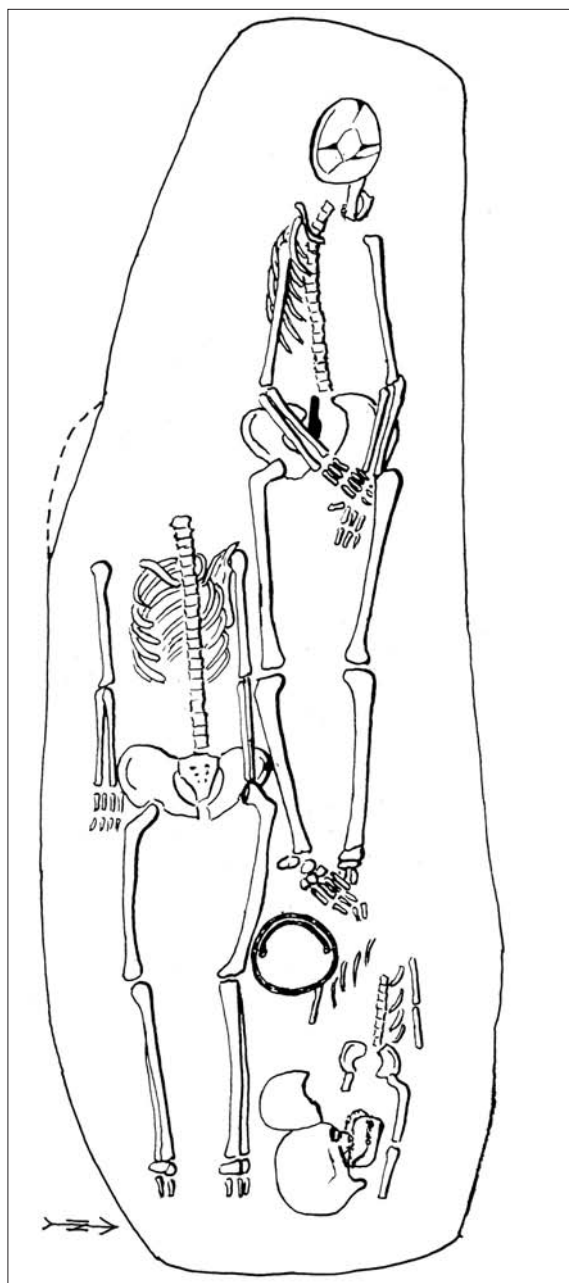

Obr. 131. Trojhrob z Brandýsku v Čechách (délka hrobové jámy 260 cm). Pramen: Kytlicová 1968, obr. 7.

bu může být hrob 14 na pohřebišti z 9. a 10. století v Brandýsku v Čechách. Vzájemný vztah muže uloženého do hrobu s nožem i vědrem a ženy s dítětem, jejichž lebky se našly v oddělené poloze, lze interpretovat jako současný pohřeb tří jedinců, z nichž dva byli dekapitováni. Vzhledem k různé úrovni uložení kosterních pozůstatků není možno vyloučit ani dodatečný pohřeb muže (obr. 131).

O dvojhrobech a vícehrobech je pojednáno i v od-

dílech 4.2. Epidemie, 4.3. Válečný pohřební ritus a 4.4. Delikventi.

Literatura: Bialeková 1987, Čížmář – Geislerová – Rakovský 1985, Droberjar 2002, Fusek 1996, Greffen-Peters 1992, Grünert 1991, Hanuliak 2004a, Hodeček

2003, Kuhnén 2001, Kytlicová 1968, Lüdemann 1994, Ohler 2001, Pollex 2000, Prohaska-Gross 1992, Řehoř z Toursu 1986, Smetánka 1992, Stloukal 1987, Trňáčková 1980, Wahl 1994, Wrzesińska – Wrzesiński 2001, 2003, Zábójník 2004a.

4.7. Druhotné pohřby

Zvláštní kategorii zacházení s lidskými ostatky představují druhotné pohřby především těl významných osobností – ať se již jedná o světce nebo příslušníky společenské špičky. Těchto případů by bylo možno uvést mnoho, například složité přesuny mrtvoly krále Václava IV., nebo přesuny v rámci úprav pohřebních míst panovníků v Praze či v Rakousku. Za těchto okolností měly translace především politický podtext.

Druhotný pohřeb (čili přenesení ostatků) významného státníka Fridricha Viléma Haugwitzeho a jeho manželky Hedviky Terezie Frankenbergové z hrobky ve farním kostele do hrobky v kapucínském klášteře v Náměšti nad Oslavou (Morava) popisuje náměšťský rektor Jan Michael Breyn k 19. únoru 1768 takto: „Vyzdvihli je oba z krufty a vynesli na krchov, tam nechali přes noc, však ale lidé, sedláci, vartovati museli, 40 osob. Ráno dali je zase do kostela. Říkali jsme nad nimi *Laudes a Gloria patri*. Potom byla zpívaná mše. Potom je vezli oba na saních až ke kostelu kapucínskému. Tam jsme zůstali s nimi stát. Na to vyšli všichni kapucíni ven k nám s křížem a pan děkan dělal německé exhortaci, že jim veze poklad. Třebický kvardian jemu zase odpovídal latinsky, dlouho. Děkan jemu odvedl klíče od truhly, kapucíni je přijali. Hned bylo kázání německy a uložili je oba do jejich hrobu, který hned u oltáře se spatřuje. Na to bylo hned *requiem*. Po *requiem Missa votiva, kondukt a officium* toliko sami kapucíni drželi až do konce N B. Na cestě když je vezli, zpíval se *zalm: Laudate dominum de coelis, ostatní za ním všechny*. Byl jsem při tom. Rektor“ (Hodeček 2003, s. 35). Je z toho patrné, že i v pozdním baroku dávala šlechta přednost pohřbu v klášteře před pohřbem ve farním kostele.

Na Balkáně jsou druhotné pohřby doloženy i ve venkovském prostředí jako projev piety a úcty.

Literatura: Tolstaja 1999.

4.7.1. Amulety

Se zřejmým odporem píše o amuletech a různých „lécích“ z lidského těla Plinius v 28. knize svého díla

Naturalis historia. Proti padoucnici se používala krev gladiátorů. Jindy se používal morek z kostí a dětský mozek, kosti z hlavy zločince, nebo i přítele či hosta, žluč a další. Na bolest dásní se prý doporučovalo „(...) rozškrabat si ji zubem z člověka, který zahynul násilím“, nebo „(...) proti padoucnici pít v noci u pramene vodu z lebky člověka zavražděného a ještě nespáleného“ (Plinius 1974, s. 239). Někdy byl kvůli získání určitých orgánů usmrcen i člověk, jak to ve druhé polovině 1. století př. n. l. popsal v jedné ze svých epód římský básník Horatius (Horatius 1972, s. 138):

„*A Veia ...*

se chopí ostré motyky

a s mnoha vzdechy začne kopat prohlubeň,

kde má být zasypán ten hoch,

den čekat na smrt, přitom vidět lahůdky,

co chvíli jiné, před sebou,

rty nad zemí jen tolik, kolik nad vodou

vždy brada plavců vyčnívá.

Až zrak mu zhasne při pohledu na pokrm,

jež nikdy ovšem nesmí sníst,

tu játra vyprahlá i morek vyříznou

a nápoj lásky smísí z nich.“

Z lidských kostí se někdy zhotovovaly amulety, jak je patrné například z pohřebiště datovaného do druhé poloviny 8. a první poloviny 9. století v Sadech-Horních Kotvicích (Morava), kde se ve dvou hrobech našly lidské stoličky, nebo na pohřebišti u Litenčic (Morava) s nálezem amuletu v podobě provrtaného lidského obratle. Na pohřebišti z 9. až 10. století u Troubska na Brněnsku se v hrobu starší ženy našly dvě nádoby, z nichž jedna obsahovala 7 dětských zubů, které měly zřejmě rituální charakter.

Lidských kostí (především z popravišť) se užívalo při různých alchymistických, čarodějnických a magických praktikách. K alchymistickým pokusům na pražském dvoře císaře Rudolfa II. se sháněl mech „(...) kterýž na místech popravištních na kostech lidí pro jejich zlé činy z tohoto světa sešlých roste“ (Zíbrt 1907, s. 361). Roku 1627 ve Stříbrnicích v Čechách

z magických důvodů, aby se uškodilo dobytku jedna žena „(...) *dům její hlínú z hrobu, s kostmi od šibenice vezmouc, obsypala.* (...)“ (Verbík 1976, s. 182). K magickým praktikám se kromě toho používaly i nehty, prsty pravé nohy, pohlaví, ručka nenarozeného dítěte vyříznutého z těla zavražděné matky, krev, mužské sperma i vlasy. Zvláštní význam měl při tom i prach z nekřtěnátek. Prach z placenty novorozence se dával sníst otcí. Rovněž i číše zhotovené z lebek zabitých nepřátel, ba dokonce i děti měly magický význam (viz 4.1.1. Oběti kriminálních činů a 4.3. Válečné situace). *Literatura:* Berg – Rolle – Seemann 1981, Dostál 1966, Frolíková-Kaliszová 2004, Chytilová 1998, Karwot 1955, Krenn 1929, Marešová 1983, Pulec 1958, Zíbrt 1907.

4.7.2. Relikvie

Zvláštní způsob uchovávání lidských ostatků v křesťanském prostředí představují relikviáře, což jsou schránky na části těl světců. Jedná se tedy o druhotný pohřeb, jehož slavnostní podoba byla vyhrazena světcům. Ostatky pocházející ze světcova těla se označují jako „primární relikvie“ na rozdíl od „sekundárních

relikvií“, jejichž posvátnost je dána souvislostí se světcem (kříž, olej z lamp na světcově hrobě atp.). Sám akt přenesení a vystavení k uctívání byl výsledkem lidové úcty. Zprvu takto bylo uctíváno celé světcovo tělo a v souladu s římským právem byla zakázána manipulace s mrtvolou. Ještě papež Řehoř Velký (zemřel roku 604) zakazoval dotýkat se těl světců. Postupně však převládla idea, že každá, i ta nejmenší kostička ze světcova těla má jako *pars pro toto* účinek jako celé světcovo tělo, což přes počáteční odpor církevních institucí vedlo k dělení relikvií. Postupně se vytvořil proces zvaný kanonizace kontrolovaný církví, zprvu místními biskupy, postupně jen papežem. Ostatkům bylo třeba projevovat náležitou úctu a podle toho s nimi zacházet, protože když „(...) *Král Chlodvech málo uctivě ohledával tělo svatého Dyonisia, zlomil přitom jeho ramenní kost a chtivě ji sebral. Brzy nato propadl šílenství*“ (Voragine 1998, s. 300).

Relikvie se původně uchovávaly především v kryptách postavených tak, aby vyhovovaly většímu počtu přicházejících poutníků. Stavěly se od 9. století jako podzemní prostory různého půdorysu (kruhová krypta, štolová krypta na křížovém půdorysu). Zvětšováním vznikaly halové krypty. Kromě toho bývaly uchovávány i v menších podpodlažních prostorách

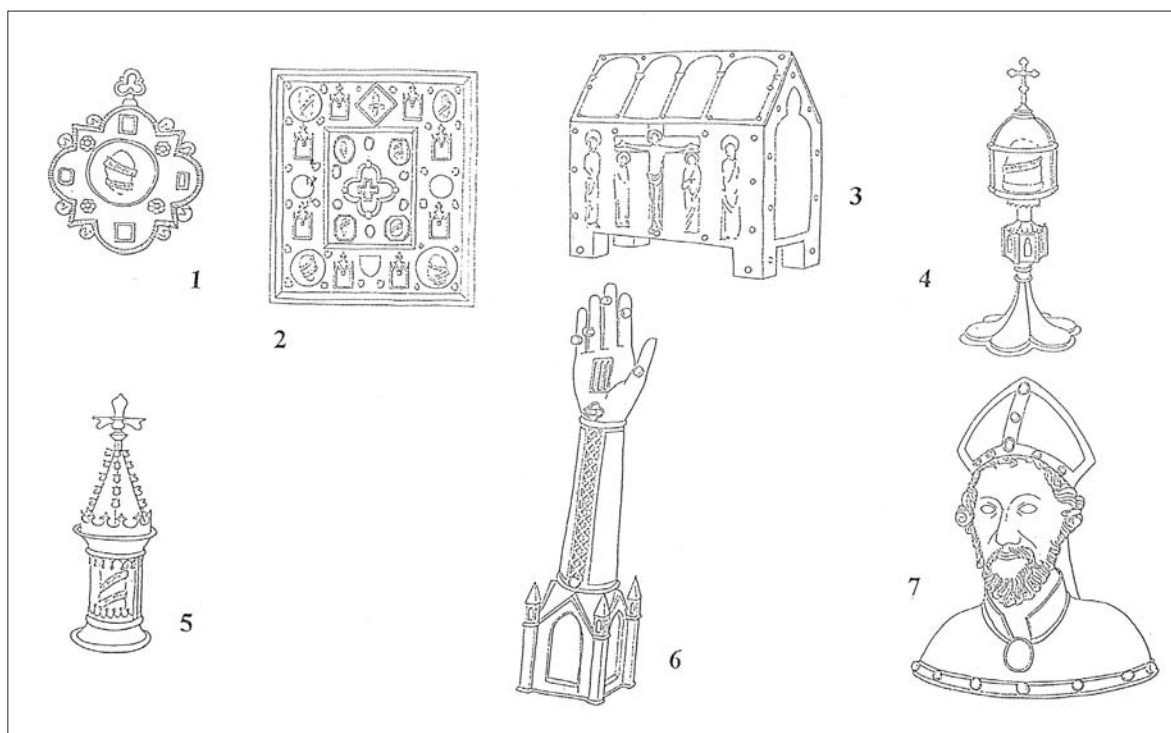

Obr. 132. Relikviáře. 1 – monile, 2 – plenář, 3 – ostatková truhla, 4 – ostensorium, 5 – relikviář ve tvaru věže, 6 – relikviář ve tvaru ruky, 7 – relikviář ve tvaru busty (ostatková herma). Pramen: Archiv J. Ungera.

v chrámech. Později byly relikvie umístovány přímo v nadzemní prostore chrámu a krypty ztratily svůj původní význam. Některé kaple, zvláště patrové kaple panovníků, sloužily jako místo důstojného a bezpečného uložení relikvií. Příkladem může sloužit Saint-Chapelle v Paříži nebo Karlštejn v Čechách. Řehoř z Toursu koncem 6. století psal o stříbrné schránce na ostatky svatých uložené ještě ve schránce kamenné s víčkem. Podle nařízení nikájského a čtvrtého lateránského koncilu roku 1215 se ostatky svatých nesměly uchovávat bez relikviářů. Mohlo se jednat o schránky na celé světčovo tělo (ostatková tumba), nebo o schránky na jeho části, například ostatkový kříž zvaný pacifikál (podle slov *pax tecum*, „mír tobě“, která říkal kněz při dávání kříže k políbení), ostatkovou bystu (obsahující často lebku), plenář (deska s ostatky), flabellum (relikviář ve tvaru disku s příhrádkami, v nichž jsou umístěny ostatky), feretrum (relikviářová skříňka napodobující architekturu), monile (přívěšek s ostatkem upevňovaný na náprsní sponu liturgického oděvu), relikviářovou skříň, tabulový relikviář v podobě zavírací skříňky na podstavci, ostensorium (relikviář ve tvaru monstrance), vztyčenou paži, případně o křišťálovou schránku umístěnou v obraze (namaľovaném mistrem Theodorikem v kapli sv. Kříže na Karlštejně), nebo i o obyčejnou keramickou či skleněnou nádobu, jejíž ústí bylo celé zakryto voskem a zapečetěno (obr. 132). Vzácnou relikvií se stala nezetlelá tkáň z hrobu sv. Jana Nepomuckého získaná při otevření jeho hrobu roku 1719. Byla považována za jazyk a pod názvem „lingula“ se její část dostala i do ostatkové schránky umístěné například v nově založeném a Janem Blažejem Santinim projektovaném poutním chrámu na Zelené hoře u Žďáru nad Sázavou, který se tak stal relikviářovou kaplí. Část lebky sv. Šebestiána byla v 15. století zasazena do kovu a používána v poutním kostele bavorského Ebersbergu při liturgii.

Malé osobní relikviáře v podobě prstenu, spony, přezky k opasku nebo přívěšku (kaptorgy) či dutého křížku se nazývají phylacteria (obr. 133, 134). Rozbor obsahu některých kaptorg zjistil různé rostliny, nerosty, textil a jen výjimečně kosti, u nichž lidský původ není prokazatelný. Spíše než s křesťanským kultem souvisely tyto předměty ještě s magickým jednáním a byly křesťanstvím postupně vytlačeny. Ostatky svatých mohly být uloženy i v hlavici meče, jak to vyplývá z Písne o Rolandovi, který se loučil se svým legendárním mečem Durandalem slovy (Píseň o Rolandovi 1986, s. 125):

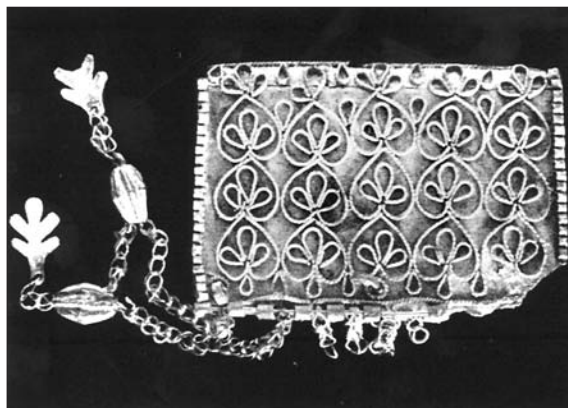

Obr. 133. Kaptorga z hrobu 106 ve Staré Kouřimi (Čechy). Pramen: Šolle 1959, obr. 65:3.

*„Jsi, Durandale, posvátný a krásný!
Ostatků mnoho v zlaté hrušce chováš:
zub Petrův, krev, již prolil svatý Bazil,
kost Divišovu, vlasy z jeho hlavy
a malý kousek šatu svaté Panny.“*

Světčovo tělo mělo pro společnost velký význam a jeho transfer mohl být proveden i dosti bezohledně jako například u sv. Martina, který zemřel v Poitiers (Francie), ale „(...) když uprostřed noci všichni Poitiersští hluboce spí, vyhodí ho Toursští oknem a po Loiře ho s velkou radostí na lodi odvezou do města Tours“ (Voragine 1998, s. 326). Zde nad jeho hrobem vyrostl dodnes zdaleka patrný velký chrám. Tělo biskupa Vojtěcha zavražděného roku 997 bylo draze vykoupeno a roku 999 slavnostně uloženo v hnězdenské katedrále (Gniezno v Polsku), kde se našly základy memorií postavených uvnitř katedrály pro tyto ostatky. Za vpádu roku 1039 se ostatků zmocnil Břetislav I. a převezl je do Prahy, kde je nechal uložit ve zvláštní kapli přistavěné k rotundě sv. Víta. Při přestavbě chrámu za Svytihněva II. roku 1060 bylo pro ně upraveno nové místo a roku 1143 byla lebka oddělena od ostatního skeletu a uložena v relikviáři. Podle této lebky došlo k upravení jiné lebky, která se jako svatovojtěšská relikvie dostala do Cách (Aachen v Německu).

Kanonizace ostatků uherských světčů je popsána v *Ladislavské legendě*, kde se píše o tom, jak král Ladislav I. Svatý (1077–1095) postupoval. „(...) bylo mu nejprve božím pokynem svěřeno, aby již nenechával ležet v prachu těla svatých (...) dal Ladislav podivuhodně vyzdvihnout těla těch, kdo byli zapsáni mezi svaté: byli to blahoslavený král Štěpán, (...) dále jeho syn Emerich (...) a dále svatý mučedník Gerard a blahoslavení Ondřej a Benedikt“ (Legendy a kroniky koruny

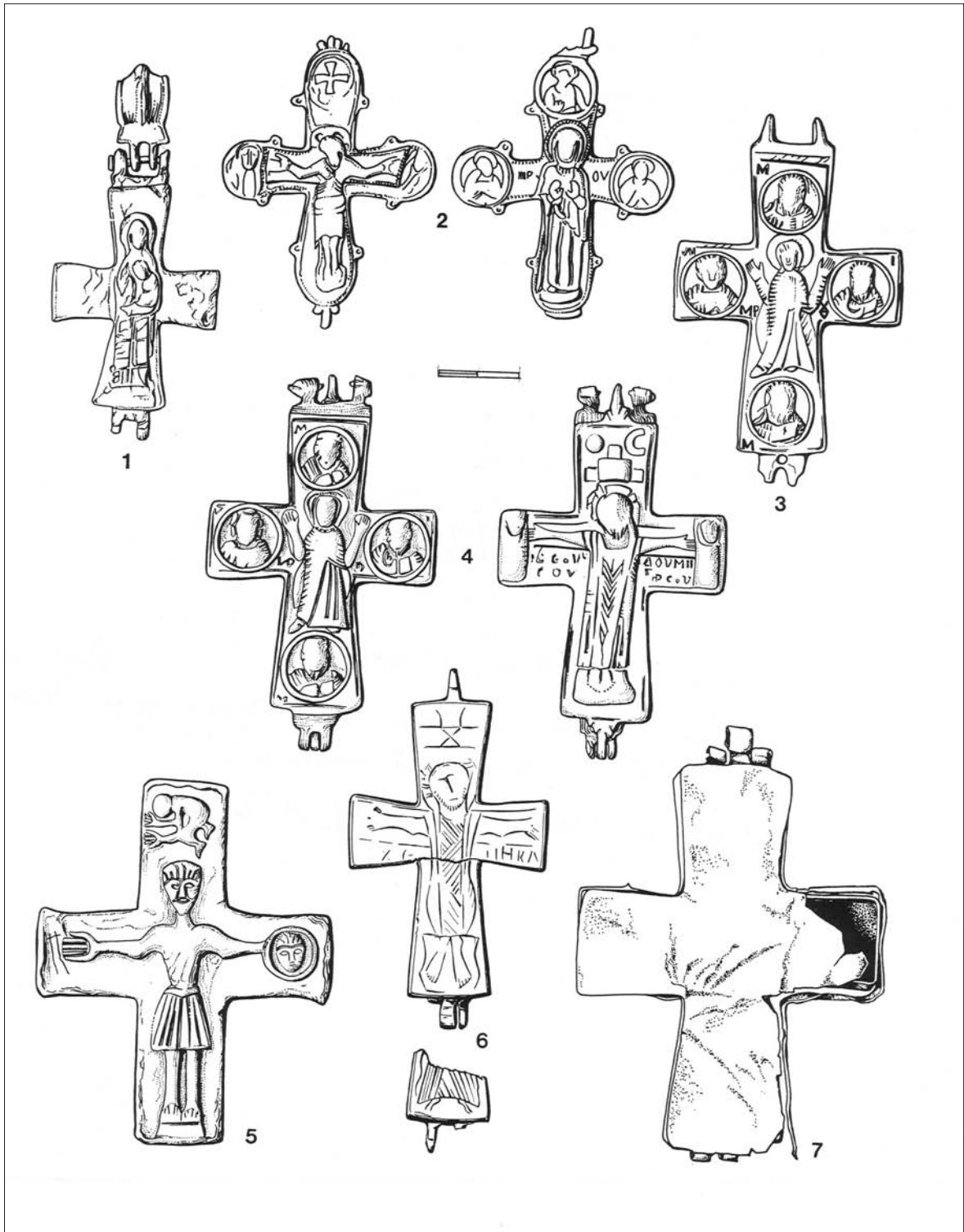

Obr. 134. Relikviářové křížky z Čech. 1 – Praha, 2 – Dřevíč u Loun, 3 – neznámá lokalita, 4, 6, 7 – Opočnice u Poděbrad, 5 – Kralovice u Říčán. Pramen: Nechvátal 1979, obr. 2.

uherské 1988, s. 141). Hrob uherského krále Štěpána I. pohřbeného roku 1038 v székesfehérvárské bazi-
lice (dříve Alba Regia, německy Stuhlweissenburg) upravili v souvislosti s jeho kanonizací roku 1083

tak, aby zde mohly být uctívány jeho ostatky. Základy umožňující rekonstrukci se našly při archeologickém výzkumu v letech 1970 až 1971.

K uctívání byly určeny i takzvané kontaktní relikvie (brandeum), to je předměty, často kousky textilu, které se dostaly do kontaktu s původní relikvií. Z tohoto příkladu vidíme, že pohled středověkého člověka na originál byl jiný než člověka moderního. Světcovy ostatky bývaly především nositeli ideje, kdežto pro dnešního člověka západní civilizace jsou nositeli informace. Přitom ovšem byl pohled středověkého člověka velmi materializující. Přesto však existuje celá řada spisů, jako například *Pignora Sanctorum* (Relikvie svatých) od Guiberta, opata nogentského z 11. století, odhalujících nepravé relikvie. Sžívavou satiru na různé nepravé relikvie najdeme v desátém příběhu šestého dne Boccacciova *Dekameronu*, kde se píše o prstu Duchy svatého, nehtu nějakého cherubína, žebru z těla, jež bylo učiněno slovem, šatech svaté Víry katolické a paprscích hvězdy, která se ukázala třem králům.

Již od raného křesťanství byl velmi úzký vztah mezi ostatky mučedníků a oltářem. Od 4. až 5. století došlo ke spojení obětního stolu, který dostal tvar tumb, s ostatky mučedníků. V oltáři bylo zvláštní místo (oltářní sklípek či hrůbek, nebo sepulcrum), do něhož se ukládaly relikvie. Někdy ještě před oltářový hrob byla přistavena předsínka zvaná confessio – zvláště častá od 4. století za vzrůstu kultu ostatků. V případě relikviářového oltáře netvořila relikvie a oltář jeden celek. Relikviář v tomto případě mohl být uložen do podstavy (stipes) nebo za oltář či do sarkofágu vyzvednutého nad oltář. Od pozdního středověku byly někdy relikvie umísťovány do oltářních nadstavců (retabulum) za mensou. Svěcení kostela (konsekrace) znamenalo vlastně uložení ostatků (opatřených ověřením pravosti stvrzeném listinou s pečetí – autentikou) do oltáře. Někdy, jako například ve Svatém Jakubu u Kutné Hory (Čechy), se tyto schránky s ostatky svatých našly i v poprsní zdi empory, což souvisí s využitím empory jako míst pro slavení eucharistie privátního charakteru.

Vedle oltářového hrobu a zvláštní stavby na způsob memorie nebo kaple mohly být také světcovy ostatky uloženy do hrobu v zemi pod oltářem, jak tomu je v německém Esslingenu, kde v prázdném hrobě *sub altare* („pod oltářem“) je spatřováno místo, kam roku 777 opat Fulrad uložil ostatky římského mučedníka Vitalise. Tato skutečnost reflektuje apokalyptickou vizi při rozlomení páté pečeti: „*Když Beránek rozlomil*

pátou pečeť, spatřil jsem pod oltářem ty, kdo byli zabiti pro slovo Boží a pro svědectví, které vydali“ (Zj 6, 9). Jiný způsob uložení ostatků světců představovaly podzemní schránky na půdorysu kříže objevené jak na mikulčických „Valech, tak i ve Svatojiřském klášteře na Pražském hradě a v německém Unterregenchachu.

Shromažďováním ostatků svatých proslul císař Karel IV. Píše se o něm, že „(...) *všudy po klášteřích, kdež jest kterou svátost věděl, a vždy každé svátosti vzal kus nebo jeden úd, a přinesl to vše s sebou do Čech a choval je u veliké cti*“ (Staré letopisy české z rukopisu křížovnického 1959, s. 28).

Někdy se ostatky svatých používaly i k ovlivňování přírodních jevů. Vyplývá to například ze zprávy Čecha, Bratra Oldřicha, který počátkem 14. století získal v Indii kosterní pozůstatky křesťanských mučedníků. Při cestě po moři, za bezvětří, snažil se ovlivnit počasí tak, že „(...) *jsem vzal jednu z kostí, dal ji našemu sluhovi a řekl mu, aby šel spěšně na lodní přídu a vrhl kost do moře. Jakmile byla kost hozena do moře, ihned se zvedl příznivý vítr, jenž neustal, dokud nás nepřivezl do přístavu*“ (Bratr Oldřich 1962, s. 20).

Jako s relikvií se zacházelo i s ostatky některých nekanonizovaných osob. Například italský básník Dante Alighieri zemřel roku 1321 v Ravenně (Itálie) a byl tam také pohřben v kostele minoritů. Vzhledem k problematickosti jeho díla navrhl kardinál del Poggetto (nedlouho po Dantově smrti – roku 1327) vyzvednutí a zničení básnickových ostatků. Dantovo město Florencie však naopak žádalo o vydání ostatků významného rodáka k slavnostnímu uložení. Teprve když jejich žádost podpořil počátkem 16. století papež Lev X., byla určena komise k otevření Dantova hrobu a k přenesení ostatků. Komise však našla v hrobě jen dvě až tři kostičky a suché listí z básníkovy vavřínové věnce. Minorité totiž kostru ukryli tak dobře, že se ji podařilo objevit až roku 1865 a teprve roku 1921 došlo k odbornému výzkumu a kompletizaci skeletu.

Literatura: Boesch Gajano 2002, Bratr Oldřich 1962, Corvisier 2002, Fehring 1979, Glaser 1997, Henschen 1966, Höfer 1998, Chybová 1998, Janiak 2002, Kavanová 2003, Kóčka-Krenz ad. 1995, Krumphanzlová 1971, Legner 1995, Marešová 1983, Montanelli 1972, Nechvátal 1979, Petrů 1997, Prostředník 2003, Řehoř z Toursu 1986, Sommer 2001, Staré letopisy české z rukopisu křížovnického 1959, Stoll 1985, Szczepkowska-Naliwajek 1996, Štajnochr 2001, 2003, Štefan 2004, Vlček 1993, Voragine 1998, Zoll-Adamikowa 1991.

4.8. Lidské oběti

Lidské oběti nebyly u Římanů zvláštností. Plinius napsal, že „(...) *teprve roku 657 po založení města* (96 př. n. l.) *se usnesl senát, aby člověk nebyl obětován*“ (Plinius 1957, s. 252). Gladiátorské hry, které často měly charakter lidských obětí, však pokračovaly dále až do 4. či počátku 5. století n. l.

Jako pozůstatky nejméně šestatřiceti obětovaných lidí různého věku i pohlaví jsou interpretovány silně narušené pozůstatky lidí objevené ve dvou jamách na vnější straně istrijského hradu Monkodonja, datované do 6. až 7. století. Na mnoha kostech rukou jsou stopy odseknutí. Interpretace tohoto nálezu není jednoznačná, protože se může stejně tak jednat o doklad kultovního jednání, jakož i o následky masakru souvisejícího s vojenskou akcí. Ostatně obě možnosti jsou někdy spojeny, jak vyplývá z toho, co víme o bitvě v Teutoburském lese, při níž byli zajatí římsí vojáci obětováni. Podobný interpretační problém se týká nálezů fragmentů lidských lebek na Hüneburgu u Watestedt (Německo) datovaných do 8. století i nálezů lidských kostí v areálu kultovního místa u Ralswicu na Rujaně (Rügen, Německo) datovaných do 8. až 10. století. Nakonec oběti synů bohu Ódinovi, mající za účel prodloužit otcův/králův život, jsou popsány v *Sáze o Ynglinzích*.

Zatím ojediněle jsou pozůstatky lidí nacházeny u pohanských kultovních míst. V sídlištním objektu z 2. století n. l. objeveném v Komořanech (Morava) se našla část lidské lebky se stopami vaření a rozřezávání, což je považováno za doklad antropofagie. V areálu pohanské svatyně prozkoumané u Libenic (Čechy) a datované do 4. až 5. století se v jamách umístěných uvnitř ohrazeného areálu našly mezi kostmi zvířat i pozůstatky dětí. Patří sem i dva dětské hroby nalezené v příkopu, který vymezuje kultovní areál z 10. až

počátku 12. století na hoře „Bogit“ u Zbručce na Ukrajině. V poslední době byly tak přehodnoceny nálezy na „Kowalowe Górze“ u Gostyňa v Polsku, kde lidské kosti nesly stopy částečného opálení a celá situace se zde interpretuje jako zbytek místního kultu Dědošanů z přelomu 10. a 11. století. V polském Chróściniu se našla lebka s trojbokým otvorem v týlu, který může souviset s naražením na kopí. Spolu s lebkou se našel i hrnek se schematicky vyrytou figurkou koně. Vše nasvědčuje tomu, že tento nález souvisel s kultovní činností.

V písemných pramenech se píše o lidských obětech na pohanských svatyních, především v Rethře (Německo), kde byl obětován meklenburský biskup Jan zajatý roku 1066. Jeho hlavu nabodnutou na oštěp věnovali bohu Radegostovi. Také hlava sv. Vojtěcha byla po jeho usmrcení oddělena od těla a nabodnuta na kůl.

Na několika lokalitách v severovýchodním Polsku (území kmene Prusů), především pak na hradisku „Czarny Las“ z 10. až 11. stol. v Szestnie, se vedle spalených lidských kostí našly i části lidských lebek, které nesou jen malé stopy po spálení. Tento jev, označovaný někdy jako pohřby typu Czarny Las, je možno interpretovat jako pozůstatek po obětech u regulérních hrobů, jako válečné trofeje, nebo i jako pohřby hlav bojovníků, kteří padli v místech odkud nebylo možno přivést celá jejich těla. Pro každou z těchto možností najdeme oporu v písemných pramenech.

Lidské oběti související s pohřebním ritem jsou uvedeny v kapitolách 2.2.1. a 4.1.

Literatura: Droberjar 2002, Hänsel ad. 2000, Herrmann 1998, Heske 2005, Limisiewicz 2002, Moździoch 2000, Sabaciński 2005, Ślupecki 2000, Sturluson 2003.

4.9. Zdánlivě mrtví

Při archeologických výzkumech se někdy objeví kosterní pozůstatky v poloze, která s jistou rezervou umožňuje interpretování situace jako následek oživení zdánlivě zemřelého, který nakonec zemřel udušením. O podobných případech píše již Plinius: „*Bývalý konzul Aviola na pohřební hranici oživil, a poněvadž mu pro prudké plameny nemohl nikdo přijít na pomoc, byl upálen zaživa. Stejná věc se přihodila prý i bývalé-*

mu prétoru L. Lamiovi. Rufus zase uvádí, že C. Aelia Tuberon, zastávajícího préтуру, snesli z hranice“ (Plinius 1974, s. 95).

Na dánském klášterním hřbitově v Aebelholtu se podařilo podle zvláštní polohy skeletu identifikovat hrob zdánlivě mrtvého muže. Na základě podrobného výzkumu lebky se dospělo k závěru, že muž trpící bolestivou nemocí byl ve středověku léčen utišujícími

prostředky, které způsobily jeho zdánlivou smrt, z níž se probral až v hrobě. V minoritském klášteře ve Vídni byla objevena kostra asi pětaticetiletého muže v poloze na břiše s levou rukou pod spodní částí hrudníku a pravou rukou pod zády a s překříženými chodidly. Může sice jít i o zdánlivě mrtvého, ale také o otočení mrtvolu pohřbené na břiše jako výraz pokání, s čímž

by mohla souviset i východozápadní, tedy obrácená, orientace pohřbu. Snaha zabránit pohřbívání zdánlivě mrtvých vedla roku 1770 vídeňskou dvorní kancelář k vydání dekretu podle něhož bylo v rakouských zemích zavedeno povinné lékařské ohledání mrtvol.

Literatura: Daxelmüller 2002, Pohanka 2003, Prahl 2004.

4.10. Vylupování hrobů

Na mnoha pohřebištích, zvláště z doby stěhování národů, ale i později, se nacházejí stopy po vylupování. Této problematice bylo roku 1977 dokonce věnováno speciální sympozium, na němž zazněla celá řada referátů publikovaných o rok později v samostatném sborníku (Jankuhn – Nehlsen – Roth 1978). Interpretace je složitá, protože v některých případech se může jednat o protivampyrické opatření. Někdy také mohlo jít o regulérní odejmutí cenností z hrobu, ale většinou šlo o kriminální čin stíhaný sankcemi zachycenými

mi v takzvaných barbarských zákonících. Například *Lex Salica* říká: „Jestliže někdo vykope nebo oloupí již pohřbené tělo, necht' je volný jako vlk“ (Sommer 2001, s. 67). To znamená, že nebude mít klid a bude vyloučen ze společnosti.

Merovejská pohřebiště byla systematicky vylupována a uvádí se, že takto bylo postiženo 38% hrobů. Mohlo sice docházet ke kriminálním činům někdy spojených s magií, ale jednalo se o natolik častý jev, že jen stěží mohl být utajen. Někdy bylo současně otevře-

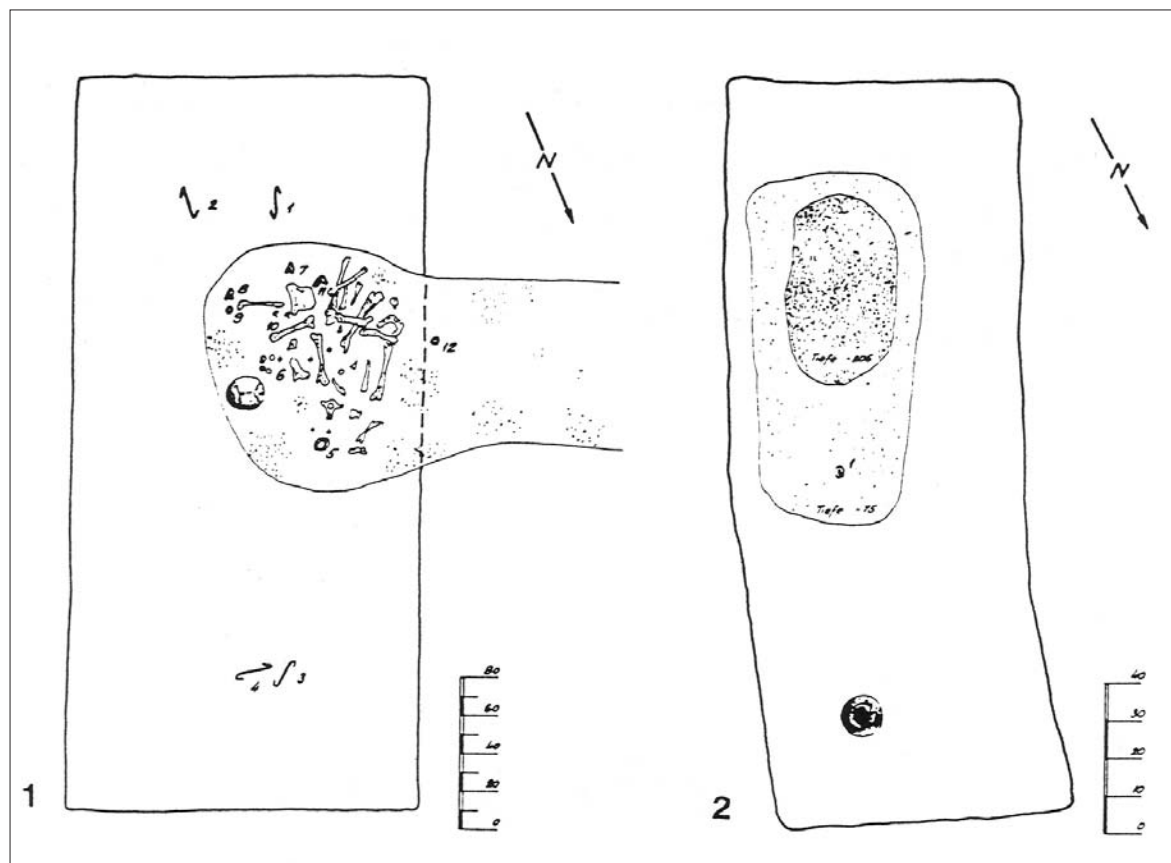

Obr. 135. Sondy vedoucí k vylupování hrobů na sarmatském pohřebišti z 2. až 5. století v Madrasu (Maďarsko). Pramen: Köhegyi 1994, obr. 1.

no několik hrobů, především ze 7. století, které byly v terénu ještě dobře patrné. Občas docházelo i k jakési sondáži, kdy vylupovací šachta byla situována v místech předpokládaného nahromadění cenností. Z Hessenska je znám doklad sondáže železnou tyčí, kde na pohřebišti ve Friedberg-Bruchenbrückenu směřovala šachta lupičů přímo na pravý femur muže zemřelého ve věku 35 let; na kosti se našel otvor po železném hrotu čtvercového průřezu, jímž bylo místo pro otevření nasondováno. Uvnitř dutých komor „pracovali“ lupiči často s hákem. O hřebeny, potraviny a nádoby neměli zloději zájem, ale soustřeďovali se na sečné zbraně (spathy a saxy), opasky a šperky. Zdá se také, že šperky označené křesťanskými symboly nebyly z hrobů odebírány, protože měly zvláštní znamení. Je zřejmé, že v té době převládlo pod vlivem církve přesvědčení, že zemřelí milodary nepotřebují a z toho mohla povstat možnost odnímat milodary ze starších hrobů. Nakonec se ale tato činnost natolik rozmohla, že bylo třeba

jí udělat přítrž a to i ze strany církve.

Na sarmatském pohřebišti v Madrasu (Maďarsko) z 2. až 5. století, kde bylo 80 až 90% hrobů vyloupeno, je rozeznáno několik způsobů vylupování: šachtou přímo na hrudní partii pohřbeného, nebo sondou která zachytila hrobovou jámu a potom byla rozšířena, či výkopem, který zachytil dva vedle sebe položené hroby (obr. 135). Četné stopy po vylupování hrobů jsou známy z avarských pohřebišť a také z velkomoravských pohřebišť a hřbitovů 9. století, především z center, kde souvisejí s pleněním po jejich zániku.

Stopy po vylupování hrobů se projevují i na kostech, které nesou četné zlomeniny. Jejich speciálním studiem lze poznat na kterou část hrobu se vylupovači soustřeďovali.

Literatura: Beilner – Grupe 1996, Jankuhn – Nehlsen – Roth 1978, Köhegyi 1994, Koch 1996, Roth 1978, Sládek – Kavánová 2003, Sommer 2001, Zábojník 2004a.

5. Závěr

Na způsobu zacházení s těly mrtvých lidí se projevuje variabilita pohřebního ritu většinové populace i různých okrajových skupin. V sledovaném období došlo k několika zásadním změnám. Především se jedná o přechod převažující kremace v inhumaci, jehož důvod není jednoznačně vysvětlen a patrně ani jednoznačný nebyl. Kromě vlivu kočovníků pohřbívajících nespálená těla a křesťanství, které převzalo pohřební ritus judaismu, to mohla být zprvu snaha uchovat tělo významného jedince k prospěchu celé společnosti.

Další podstatnou změnu představoval přesun pohřebních areálů do sídlišť, což muselo být doprovázeno změnou v chápání světa živých i mrtvých. Do sklonku 15. století se datuje počátek dalšího procesu, kterým bylo naopak vytěsňování hřbitovů mimo areál sídliště, procesu který po třech staletích vyústil v zákaz pohřbívání v intravilánu. Rekatolizace a upevnění církevní správy v 17. až 18. století se projevil v jisté unifikaci pohřebního ritu, který je v archeologických nálezech poznatelný důsledným pohřbíváním na kostelních hřbitovech, případně v chrámech samotných a přítomností devocionálií v hrobech.

Ve druhé polovině 18. století, v souvislosti s objevy přírodních věd a poznáváním biologických procesů v živém organismu, se v intelektuálních špičkách začíná projevovat zpochybňování posmrtného života, respektive jednoduchého chápání tohoto aktu jako oživení. Vytěsnění hřbitovů mimo rámec sídliště, zdůvodňované hygienickými zásadami, vedlo opět k většímu oddělení světa živých a mrtvých. Zákaz pohřbí-

vání v kostelech, v kontextu s idejemi romantismu, vedl k zakládání šlechtických mauzoleí v areálech zámeckých anglických parků, které demonstruje ono splynutí s přírodou a neurčitým universem.

Na hřbitovech 19. století se objevuje stále více individuálních pomníků a křížů, jejichž účelem bylo především pod křesťanským znamením reprezentovat rodinu a uchovat památku zemřelého. Můžeme říci, že víra ve věčný život se postupně nahrazuje snahou o co nejdélejší posmrtný „život“ v mysli pozůstalých.

Ve 20. století proces započatý v předchozím století pokračuje. Křesťanská symbolika – kříže na hřbitovech – se zmenšují a mizí. Smysl pomníků jako památníků na zemřelého je stále zřetelnější, ale zároveň se objevuje další tendence, kterou je absence pohřbu a pomníku vůbec. Jedná se o odraz změn souvisejících s pojetím života a smrti, které nakonec vyústily v tabuizování smrti v moderní společnosti.

Dvacáté století znamenalo také nástup pohřbu žehem, zprvu chápaným jako vzdor autoritě církve. Období druhé poloviny 20. století je již ve znamení birituality, především ve městech, přičemž žeh po akceptování církví přestal být výrazem ateismu. Tyto procesy, na něž má vliv demokratizace, individualizace a mobilita společnosti, jsou odrazem i ustupující víry ve zmrtvýchvstání, čili vzkříšení těla, přičemž víra v posmrtný život, jakkoliv chápaný, je ořesena méně.

Studium pohřebního ritu panovníků, velmožů, kupců i řemeslníků a duchovních ukázalo, jak určité prvky procházejí stoletími a jak se postupně mění.

Rovněž tak i zvláštnosti v pohřbívání podle věku, pohlaví, etnicity a náboženství odráží jak konzervativnost, tak i proměnu v průběhu věků. Od běžného pohřebního ritu se však odlišuje zacházení s mrtvými těly za mimořádných okolností – jako byly epidemie, války, exekuce, ale i různé rituální praktiky.

Díky písemným pramenům jsou archeologicky

objevené nálezové situace lépe interpretovatelné, ale i tak zůstává hodně problematického nebo nevysvětleného či dokonce nevysvětlitelného. Jedním z úkolů této publikace je upozornit na jevy, které si zaslouží pozornost a na jejichž dalším řešení se mohou podílet i čtenáři.

6. O autorovi

6.1. Profesor PhDr. Josef Unger, CSc.

Josef Unger se narodil 11. září 1944 v Brně. Pracoval jako odborný a vědecký pracovník- archeolog v Regionálním muzeu Mikulov, Archeologickém ústavu AV, Ústavu archeologické památkové péče v Brně. V oboru antropologie se habilitoval v roce 1999 (*Hrad Lelekovice: Sociokulturní antropologická studie*), profesorem antropologie byl jmenován v roce 2004. Přednáší Základy vědecké práce, Antropologii pravěku a středověku, Pohřební ritus. Ve výzkumné práci se zabývá především sídly a životem šlechty ve středověku, archeologií církevních objektů a antropologií pohřebního ritu. Vedl celou řadu terénních archeologických výzkumů (zaniklé vsi Topolany, Bořanovice, motte na zaniklé vsi Koválov, kostely v Mušově, Hustopečích, Brně a na zaniklých vsích Divice, Narvice, Koválov, hrad v Lelekovicích, pohřebiště v Morčůvkách, Divákách a další). Člen redakční rady časopisů *Archeologické rozhledy*, *Castelologica bohemica*, *Jižní Morava*, *Rekonstrukce a experiment v archeologii*, *Vlastivědný věstník moravský*. Člen správní rady společnosti Archaia, člen výboru Muzejní a vlastivědné společnosti v Brně a Klubu Augusta Sedláčka, pobočka Brno. Spoluvydavatel sborníku *Pravěké a slovanské osídlení Moravy* (1989), *Z pravěku do středověku* (1997) a periodika *Ve službách archeologie*, 1–4 (1998–2002). Přednášel na univerzitách v Bambergu, Bratislavě, Göttingen, Nitře, Olomouci, Opolí, Opavě, Wroc-



Profesor PhDr. Josef Unger, CSc.

lawi. Publikoval u nás i v zahraničí mnoho vědeckých studií. Knižní monografie: *Pohořelice-Klásterka: Pravěké sídliště, slovanská osada a zaniklá středověká ves* (1980), *Hrádky a tvrze na Moravě* (spolu s Vladi-

mírem Nekudou, 1981), *Středověké votivní předměty z Mušova* (1984), *Hrady na Pavlovských vrších* (1985), *Archeologické památky na okrese Břeclav* (1988), *Feudální sídlo z 13. století na zaniklé vsi Koválov u Žabčic* (1989), *Koválov: Šlechtické sídlo z 13. století na jižní Moravě* (1994), *Život na lelekovickém hradě ve 14. století: Antropologická sociokulturní studie* (1999). Pro edici *Panoráma biologické a sociokulturní antropologie* napsal 9. svazek *Pohřební ritus a zacházení s těly*

zemřelých v českých zemích (s analogiemi i jinde v Evropě) v 1.–16. století (2002) a 25. svazek *Pohřební ritus 1. až 20. století v Evropě z antropologicko-archeologické perspektivy* (2006).

Kontakt: Prof. PhDr. Josef Unger, CSc., Ústav antropologie Přírodovědecké fakulty Masarykovy univerzity v Brně, Vinařská 5, 603 00 Brno, telefon: 549 497 806, e-mail: unger@sci.muni.cz

7. O autorovi uměleckých ilustrací

7.1. Malíř, kreslíř a scénograf Milivoj Husák

Milivoj Husák se narodil 25. 8. 1950 v Turnově. Po absolvování Střední uměleckoprůmyslové školy v Brně (1965–1969) studoval v letech 1970–1972 na Akademii výtvarných umění v Praze. Poté pracoval jako designér ve Vývoji nábytkářského průmyslu a spolupracoval se Státní památkovou péčí. V letech 1976–1984 pracoval v dělnických profesích. Od roku 1985 je ve svobodném povolání. Žije s rodinou v Lelkovicích u Brna. Věnuje se kresbě, malbě, tvorbě sakrálních interiérů a scénografi. Je členem sdružení Otevřený dialog.

Dosavadní tvorbu Milivoje Husáka lze rozdělit do tří etap: zhruba do roku 1983 vytváří magicko-realistické krajiny s výrazným kriticko-ekologickým akcentem; od roku 1984 do roku 1992 trvá velká etapa „neobarokní“ figurální kresby a malby s důrazem na existenciální otázky lidského života; po těžkém onemocnění a uzdravení počíná nová, nefigurativní podoba jeho tvorby, trvajících dosud. Společenský obrat po roce 1989 umožnil Husákovi také realizovat několik prací v architektuře, zejména sakrální.

Husákovu současnou práci charakterizuje zájem o elementární pojmy – světlo, oheň, temnotu – jako nositele spirituálních a symbolických významů. Tím se do jeho novější tvorby prolнул dávný zájem o kulturu baroka, zájem o paradox, nebo i paradoxní vidění,



Milivoj Husák.

a naproti tomu i snaha o vidění života v jeho jednotě a nikoli umělé rozdělenosti. Používá nemalířské materiály (například popel nebo grafit) jako symbol konečného či surového stavu hmoty, obnovované procesem

alchymické proměny. Husákův zájem o fenomén světla našel svůj výraz také v práci pro brněnské Divadlo U stolu, pro něž je světelná a výtvarná stránka inscenací velmi důležitá.

V poslední době jeho malba směřuje až k monochromatickosti, k využití pouhého odrazu světla na obrazové ploše či spojení spontánní kresby s nejasně prostorovou šedou plochou obrazu či kresby. Malba, kresba funguje jako přemítání. Tento koncept uplatňuje i ve spolupráci s Katedrou antropologie Přírodovědecké fakulty Masarykovy univerzity v Brně a Nadací Universitas v Brně: Vytvořil cyklus *Dies irae I–VIII* (2005) jako ilustrace publikace Josefa Ungera *Pohřební ritus 1. až 20. století v Evropě z antropologicko-archeologické perspektivy* (Panoráma biologické a sociokulturní antropologie: Modulové učební texty pro studenty antropologie a „příbuzných“ oborů, svazek 25); účastní se projektu *Kruh prstenu: Světové dějiny sexuality, erotiky a lásky od počátků do současnosti v reálném životě, krásné literatuře, výtvarném umění a dílech českých malířů a sochařů inspirovaných obsahem této knihy*.

V období od roku 1981 dodnes uspořádal autor kolem padesáti samostatných výstav. Mezi nimi zaujímají zvláštní místo dvě malířské instalace vytvořené pro konkrétní prostory v architektuře Jana Blažeje Santiniho na Zelené Hoře ve Žďáru nad Sázavou: *Tělo v vosk, srdce v knot, duše v plamen*, 2002 (kaple sv. Barbory) *Decem fontes – Deset studen* (ambit poutního kostela sv. Jana Nepomuckého).

Z významnějších skupinových výstav lze uvést výstavy sdružení Otevřený dialog v letech 1990–1994 v České republice, Německu, ve Francii a Velké Britá-

nii, dále rozsáhlou výstavu *Tendence českého radikálního realismu* v roce 1993 (Alšova jihočeská galerie, Hluboká nad Vltavou) a účast na evropském bienále kresby v Plzni (1998–2004).

Zastoupení ve sbírkách: Muzeum města Brna; Muzeum Jana Amose Komenského, Uherský Brod; Muzeum holocaustu, Osvětim, Polsko; Alšova jihočeská galerie, Hluboká nad Vltavou; soukromé sbírky v České republice, Německu a USA.

Významnější realizace: 1983–1989 Cykly ilustrací, fotoobrazů a divadelních výprav k *Labyrintu světa a luthauzu srdce* Jana Amose Komenského; 1992–1994 Soutěž na komplexní řešení úpravy interiéru kostela Jména Panny Marie, Křtiny; 1993 Nástěnná malba *Anděl a Komediant*, věž Divadla Husa na provázku, Brno; 1994 Autorský interiér kaple Biskupského gymnázia, Brno; 1995 Pamětní stéla architekta Bohuslava Fuchsovi, Brno; 1996–1997 Autorský interiér kaple komunity Tovaryšstva Ježíšova, Brno; 1997 Sluneční hodiny, klášter kapucínů, Brno; 2000–2001 Autorský interiér kaple exercičního domu Tovaryšstva Ježíšova, Český Těšín; 2003 Kaple Masarykova onkologického ústavu, Brno; 2003 Kaple Nemocnice sv. Zdislavy, Mostiště; 1997–2005 Scénické návrhy a realizace pro Divadlo U stolu, Brno.

Ocenění: Cena za nejlepší kulturní plakát roku 1989; III. cena za výtvarné řešení čs. pavilonu v soutěži na EXPO Sevilla, 1992 (kolektiv); Cena Unie výtvarných umělců – IV. evropské bienále kresby, Plzeň, 2004.

Kontakt: Milivoj Husák, Ve Dvoře 110, 664 31 Lelekovice u Brna, telefon: 541 232 388, virtuální galerie: www.ventum.net

8. Zaostření problému

8.1. Josef Unger: Kdo jsi byl, muži, z hrobu číslo 2 na pohřebišti v Morkůvkách-Hotařském kopci? Archeologicko-antropologická studie

V pojetí německého historika Richarda van Dülmena „(...) *historická antropologie staví konkrétního člověka s jeho jednáním, myšlením, pocity a utrpením do středu historické analýzy*“ (Dülmen 2002, s. 11). Doménou tohoto relativně mladého odvětví historického bádání se však stává především raný novověk, to je období, z něhož máme k dispozici poměrně hodně písemných pramenů. Pokud si však nebudeme klást nepřiměřené otázky, tak problematika konkrétního člověka může být řešena i na základě archeologických pramenů. Dnes již klasickým příkladem v našem prostředí je rolník Ostož, na jehož rekonstruovaných osudech ukázal Zdeněk Smetánka život českého venkovského člověka ve 12. století (Smetánka 1992). Ostatně při výzkumu pozůstatků některých historických osobností, jako byli panovníci (například čeští králové) nebo šlechtické rodiny (například Dietrichsteinové v Mikulově) byly získány dobré zkušenosti a publikovány zajímavé výsledky. Zdá se však, že do středu badatelského zájmu bychom mohli postavit i anonymní konkrétní jedince, jejichž pozůstatky se podařilo archeologicky prozkoumat. Také oni svým způsobem vytvářeli dobu, v níž žili, a zanechali po sobě nejen hroby, ale i předpoklady našeho dneška. Jejich hřbitovem se stávají depozitáře muzeí a vědeckých

institucí, jejich hrobem krabice a jejich pomníkem i nekrologem nálezové zprávy a odborné publikace. Nemyslím, že je to nevhodné a za předpokladu, že se tak děje na vysoké odborné a etické úrovni, odpovídá takové řešení dokonce naší kultuře. Etika je v tomto případě měřena kvalitou zpracování a vyhodnocení a ne romantikou. Ostatně pozůstatky zemřelého většinou nebyly stejně dislokovány úplně a část v podobě zlomečků či mikročástí stejně zůstává na místě, ale to podstatné je již v jiné dimenzi. Přesto na ty, jejichž pozůstatky jsme při archeologické činnosti přemísťovali, si přinejmenším jednou za rok vzpomínám a na Dušičky za ně rozsvítím svíčku.

Pokusme se tedy na příkladu archeologicky zkoumaných pozůstatků některých jedinců vysledovat něco o jejich životních osudech. Je samozřejmé, že se o to můžeme pokusit jen v tom případě, že jsme obeznámeni se stavem vědomostí o příslušné době i regionu.

Muž z hrobu číslo 2 na velkomoravském pohřebišti v Morkůvkách-Hotařském kopci

V roce 1984 v souvislosti s hospodářsko-technickou úpravou půdy na ostrožně zvané „Hotařský

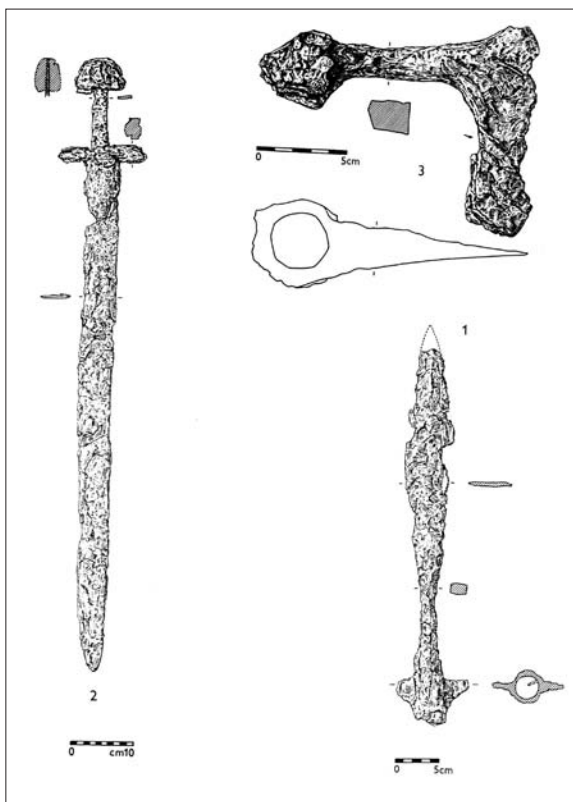

Obr. 136. Sekera (3), meč (2) a kopí (1) z hrobu č. 2 na pohřebišti Morkůvky-Hotařský kopec.

kopec“, jihozápadně od Morkůvek nedaleko od Klobouk u Brna, bylo prozkoumáno 25 hrobů z pohřebiště datovaného do 9. století (obr. 20, 21). Celá objevená situace byla odborně zpracována a vědecky vyhodnocena (Hanáková – Stloukal 1990, Měřínský – Unger 1990). V centru pohřebiště se nacházel hrob označený číslem 2. V poměrně velké hrobové jámě byly znatelné stopy po kůlech, které původně držely dřevěnou konstrukci, takže zemřelý spočíval v duté komoře (obr. 22). U částečně dochované kostry, ležící na zádech s rukama podél těla, se našlo kopí, meč, sekera, hliněný hrnek, nůž, ostruhy s příslušným kováním pro upnutí, břitva a také ocílka na rozdělování ohně (obr. 136, 137). Posudek kosterních pozůstatků určil, že se jedná o staršího muže se silně abradovaným chrupem a velkými cystami v horní čelisti (obr. 138). Podle nalezeného inventáře lze tento hrob datovat do prvních desetiletí 9. století, ale v místech se stále pohřbívalo až do počátku století následujícího. Podle propočtů mohla v těchto místech pohřbívat komunita čítající asi 10 lidí. Na základě dalších výzkumů v okolí víme, že podobných komunit bylo v povodí říčky Harasky několik (obr. 139).

Potud hovoří suchá fakta. Zkusme se však na ně podívat z hlediska konkrétního jedince pohřbeného v hrobu 2. Kdo jsi byl, co o tobě víme? Není pochyb o tom, že jsi byl člověkem, který měl v tehdejší společnosti významné postavení. Byl jsi bojovníkem. Do hrobu tě uložili i se zbraněmi, kterými jsi dobře vládl. Meč byl nikoli běžnou zbraní, protože z 9. století jej známe jen z několika desítek hrobů – a to především na velkomoravských centrech – jako byla hradiska u Mikulčic, na Pohansku u Břeclavi a Starého Města u Uherského Hradiště. Běžnější zbraní byla tehdy sekera, kterou jsi také dobře ovládal a do hrobu ti ji dali k pravé ruce. Také dvoumetrové kopí bylo zbraní, kterou jsi uměl udržet protivníka dále od těla, ale uměl jsi je zabořit i do těla lovné zvěře, třeba i medvěda. Jestliže sekera a kopí mohly sloužit i k lovu, pak účel meče byl jednoznačně bojový. Víme také, že jsi byl bojovník uvyklý jízdě a koně jsi ovládal ostruhami připnutými k botám. K osobní výbavě, s níž nemusel rozloučit ani po smrti, byl i zavírací nůž-břitva sloužící k úpravě vlasů a vousů, univerzální nůž a ocílka, kterou jsi úderem na silicitové úštěpy uměl rozdělat oheň. Na počátku 9. století jsi se svojí rodinou a patrně i ještě s několika závislými osobami obdělával půdu na rovině kolem Harasky, pásal dobytek a lovil v okolních lesích. Ve své rodině jsi byl pánem, ale kolem Harasky sídlilo několik podobných rodin, s nimiž ses znal a s jejichž otci jste řešili drobné spory i pořádali oslavy. Věděl jsi však, že několik hodin jízdy na východ je sídlo vládce, kterého je nutno respektovat. Jemu jsi byl povinován vojenskou službou. Stávalo se, a bylo to dosti často, že proti proudu Harasky přijel posel nařizující rychlou mobilizaci. Oznamil, zda se jedná o obranu před nepřátelským vpádem či o soustředění k vpádu do nepřátelského území. Rozhodně jsi nemohl otálet. Bylo třeba vydat doma příslušné příkazy týkající se hospodaření i okolností za předpokladu, že by ses nevrátil, přichystat zbraně, nějaké jídlo na cestu a vzít s sebou některého ze starších synů, nebo někoho z čeledi. Snad bylo možno posečkat na sousedy z horního toku Harasky (od Boleradic nebo Divák) a pak již jet co nejrychleji podél říčky dolů. Třicetikilometrová cesta mohla trvat 5 až 6 hodin a cestou se přidávaly další skupiny podobně vypravených mužů, s nimiž ses znal, takže když jste se blížili k mikulčickému hradisku, byl vás již velký „několikasethlavý“ houfec (obr. 140). Jak vidno, v naléhavém případě bylo možno mobilizaci provést do 12 hodin, jinak do 24 hodin, ale jak to tak bývá, někdy se schá-

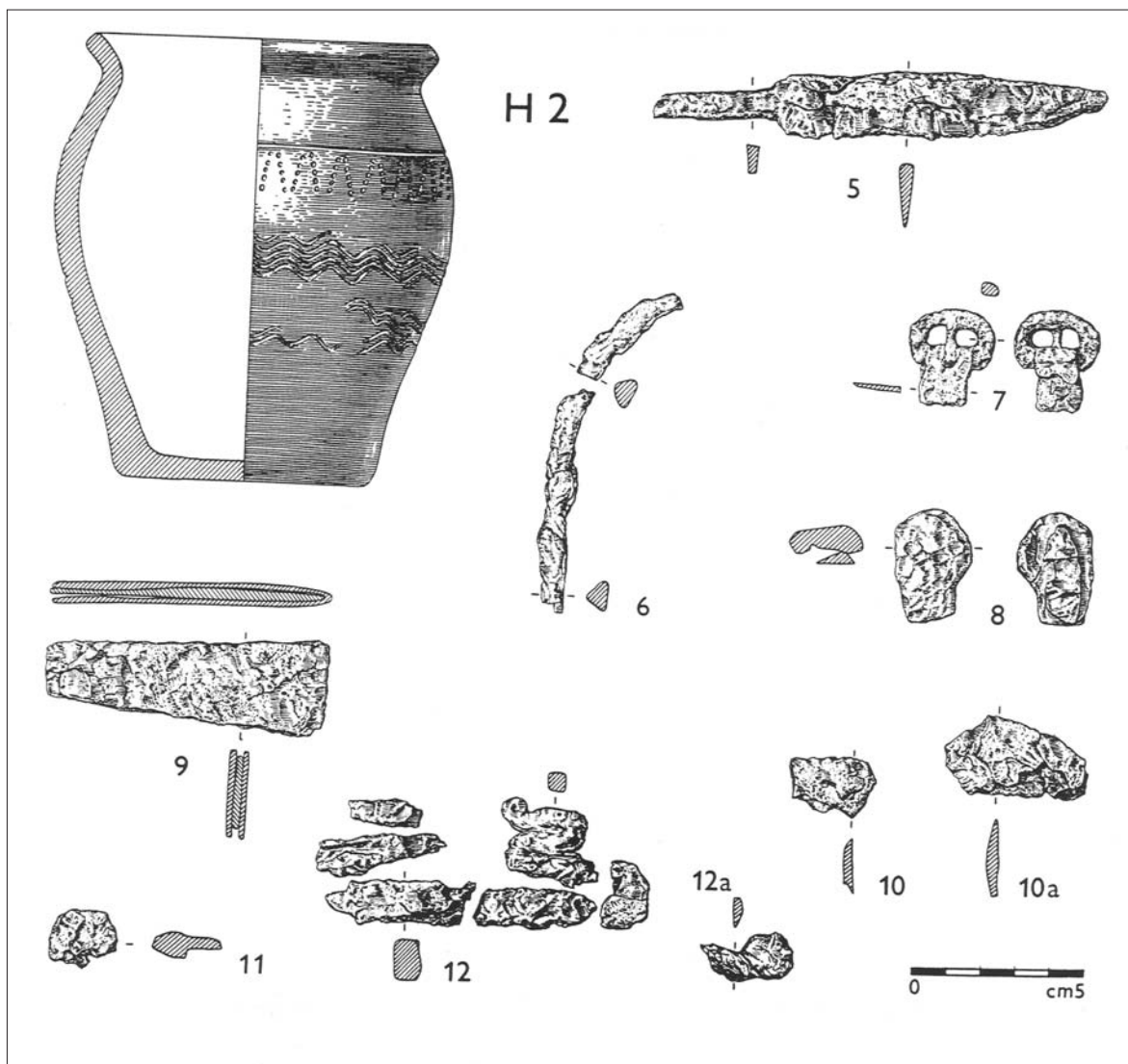

Obr. 137. Nádoba, nůž (5), ostruhy a kování upínacích souprav (6–8), zavírací nůž (břitva) (9), ocílka (12) a železné zlomky (10, 11) z hrobu č. 2 na pohřebišti Morkůvky-Hotařský kopec.

zelo vojsko i několik dní. Do hradiska vás asi kníže nepustil, museli jste se utábořit před bránou a čekat na rozkazy. Snahou knížete bylo jistě co nejdříve vytáhnout, protože houfce mladých, impulzivních bojovníků, ale i starších zkušenějších válečníků bylo třeba co nejrychleji dostat dále od svého hospodářství, aby škody nebyly příliš velké. Potom se již táhlo buď za kořistí, nebo se bránilo nepříteli. Pálilo se, tekla krev, rabovalo, vítězilo i prohrávalo. Pokud někdo padl, zůstal většinou na bojišti, v případě, že byl čas, byl pohřben, jinak se o jeho pozůstatky postarali ptáci a zvěř. Ty jsi však měl štěstí, vrátil ses domů s kořistí, nebo alespoň živý. Mohl jsi zestárnout, bolely tě zuby a postupně již do boje jezdili tvoji synové. Patrně jsi

věděl něco i o novém náboženství, které uctívalo Krista, ale nevíme, zda jsi byl pokřtěn. Přesto jste, ty i tvoje rodina, pohřbívali své zemřelé již jiným způsobem než předkové, kteří zemřelé spalovali na hranici a jejich spálené kosti ukládali do nádob – popelnic. Vy jste již pohřbívali nespálená těla – jak to bylo zvykem na západě u Franků. Patrně jsi však zažil dobu, kdy se na hradisku u Mikulčic, kam ses poměrně často dostal, začaly stavět první kostely. Až nakonec, to ti již bylo na svoji dobu úctyhodných padesát, nebo o něco více či méně let, jsi zemřel. Pro rodinu to byla velká rána, protože byli zvyklí na tvoje vedení a rozhostila se nejistota. Ženy plakaly a naříkaly, kolem tvoji mrtvoly slavnostně oblečené a položené v jizbě i se zbraněmi



Obr. 138. Část hrobu č. 2 in situ s kopím po pravé straně na pohřebišti Morkůvky-Hotařský kopec. Foto: Archiv Archeologického ústavu AV ČR v Brně.

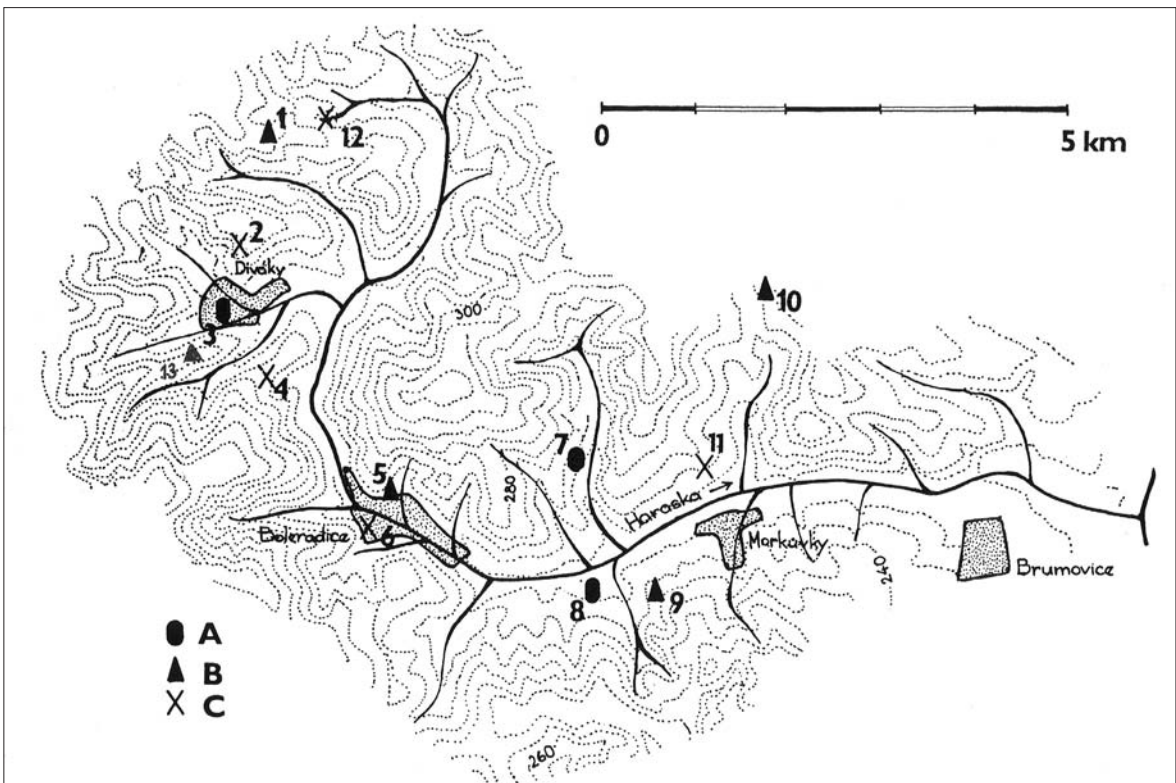

Obr. 139. Osídlení povodí Harasky v 9. století. Legenda: A – sídliště, B – pohřebiště, C – ojedinelý nález. Pohřebiště Morkůvky-Hotařský kopec označeno jako 9.

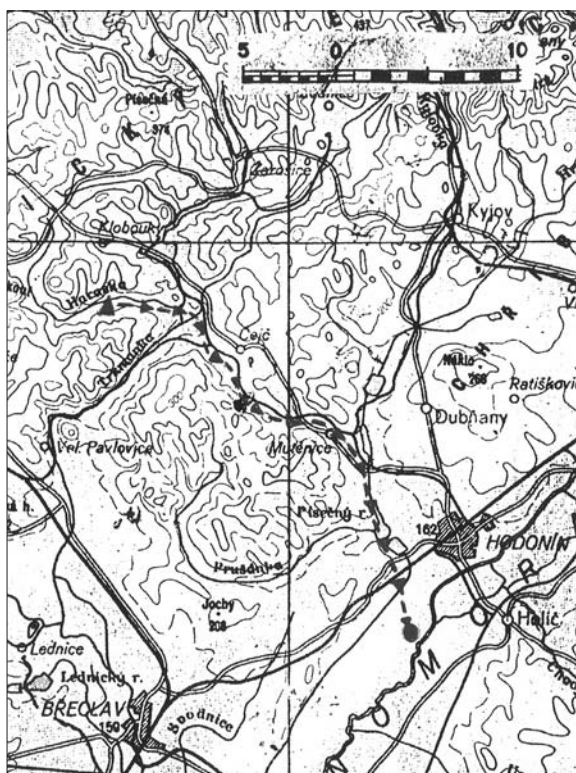

Obr. 140. Průběh „mobilizační“ cesty z Morkůvek na hradisko u Mikulčic v 9. století vyznačený na mapě z 20. století.

a všim co jsi měl rád, se celou noc vzpomínalo, zpívalo a popíjela se medovina. Ráno tě vynesli synové za účasti sousedů na kopec nad vaším dvorcem a uložili tě do připravené jámy, jejíž stěny byly vyloženy dřevem. Do hrobu ti dali to, cos měl při sobě a navíc i nádobku obsahující nějakou tekutinu. Naposled se na tebe podívali a z trámů sestavili strop tvé pohřební komory. Tvůj hrob vyznačili ještě mohylou. Postupně jsi přecházel do vzpomínek svých potomků, kteří tě i po smrti obklopovali ve svých hrobech.

Život kolem tvého hrobu však plynul dál. Tvoji potomci tak asi za sedmdesát let po tvé smrti museli opustit svá sídla, protože celá mocenská struktura opřená o knížecí moc tvých pánů – Mojžírovců se

rozpadla. Od 11. století, kdy se pány nad tvou domovinou stali Přemyslovci až kdesi z Čech, se v okolí Harasky zase objevilo více lidí, a od 13. století zde byl již velký zemědělský ruch. Mezitím se dřevěný strop tvého posmrtného příbytku prolomil a zřítíl, ale o tom, že je to místo tajemné s pohřby dávných lidí si vyprávěli především hlídači, jimž se říkalo hotaři, kteří z tohoto místa měli dobrý výhled na pole, louky a sady, které měli hlídat. Časy se dále měnily a lidé se rozhodli, že se návrší s hroby tvé rodiny přemění v zemědělskou půdu. Předtím však již archeologové dne 25. května 1984, asi 1150 let od tvé smrti, pečlivě vypareparovali zbytky tvých kostí i kostí tvé rodiny, vše zaměřili, vyfotografovali, popsali a odvezli. Tvoje kosti se dostaly až do Národního muzea v Praze, předměty z hrobu do Moravského zemského muzea v Brně a do nedalekých Klobouk, které jsi také znal, ale které bys dnes nepoznal, kde jsou vystaveny v městském muzeu. Tvým nekrologem je pak tento článek a těmi kdo i po letech na tebe vzpomínají, jsou čtenáři. Přes propast času jsi zde s námi, moravský bojovníku.

Literatura

Dülmen, Richard van (2002): *Historická antropologie. Vývoj, problémy, úkoly*. Praha: Dokořán.

Hanáková, Hana – Stloukal, Milan (1990): Velkomoravské kostry z Morkůvek. In: Nekuda, V. – Unger, J. – Čižmář, M., ed., *Pravěké a slovanské osídlení Moravy. Sborník k 80. narozeninám akademika Josefa Poulíka*. Brno: Muzejní a vlastivědná společnost – Archeologický ústav ČSAV, s. 402–406.

Měřinský, Zdeněk – Unger, Josef (1990): Velkomoravské kostrové pohřebiště u Morkůvek (okr. Břeclav). In: Nekuda, V. – Unger, J. – Čižmář, M., ed., *Pravěké a slovanské osídlení Moravy. Sborník k 80. narozeninám akademika Josefa Poulíka*. Brno: Muzejní a vlastivědná společnost – Archeologický ústav ČSAV, s. 360–401.

Smetánka, Zdeněk (1992): *Legenda o Ostojovi. Archeologie obyčejného života v raně středověkých Čechách*. Praha: Mladá fronta.



Milivoj Husák, *Dies irae VIII*, 2005, z cyklu *Dies irae I–VIII*, akryl, uhel, 30x22 cm.

9. Rozvolnění problému

9.1. Pavel z Tarsu: *Listy, 1. list korintským (Epistulae, Prima epistula ad Corinthios, 53–54 n. l.)*

Svatý Pavel (3 n. l.–67 n. l.), apoštol národů, pocházel z židovské rodiny usazené v maloasijském Tarsu. Jeho rodina získala římské občanství: z tohoto důvodu se mu dostalo řeckého vzdělání a všechny jeho spisy jsou psány v řečtině. Rabínské vědomosti získal v Jeruzalémě a stal se horlivým pronásledovatelem křesťanů. Na cestě do Damašku, kam se vypravil, aby získal společenské zařazení (z toho se soudí, že mu tehdy mohlo být třicet let, protože Židé se mohli ucházet o úřady až po dosažení této věkové hranice), se mu zjevil Kristus a ptal se ho, koho pronásleduje. Tady došlo k Pavlovu obrácení. Po třech letech přípravy v kraji Arabia Petraea se vrátil do Damašku a začal kázat proti Židům. Poté se odebral do Jeruzaléma, kde se údajně setkal s Petrem. Asi od roku 45 podnikal své apoštolské cesty: první na Kypr a do Malé Asie, druhou do Frýgie, Tróady, Makedonie a Athén (před Areopágem tam hájil Kristovo zmrtvýchvstání), do Korintu, Efesu a Antiochie. V letech 51 až 54 n. l. z Efesu adresoval dva listy korintským křesťanům, mezi nimiž se mezitím nakupily rozpory. Odešel do Jeruzaléma, tady jeho vystupování vyvolalo vzbouření, byl zatčen a odveden do Caesareie k prokurátorovi (římskému správci). Po třech letech byl poslán před císařský tribunál do Říma, kam se dostal roku 62. Byl osvobozen, ale při svém druhém zjetí byl odsouzen a roku 67 sťat, protože jako římský občan nesměl být

ukřižován. Pavel přetvořil křesťanské ideje, původně určené pro úzký kruh příznivců, jež se odštěpili od palestinského židovství, a vytvořil tak základ pro univerzální křesťanské náboženství, které se rozvinulo v antickém světě. Je autorem čtrnácti epištol, v nichž je obsažena celá křesťanská teologie a zásady pastorační praxe. Pavel používá energický, přesný sloh. Exaktní formulaci myšlenky doplňuje svou strhující argumentací a poutavou formou vyjádření. To dokládá i následující ukázka z *1. listu korintským* (13, 1–13), v níž je obsažena jeho koncepce lásky.

Listy, 1. list korintským

Kdybych mluvil jazyky lidskými i andělskými, ale lásku bych neměl, jsem jenom dunící kov a zvučící zvon. Kdybych měl dar proroctví, rozuměl všem tajemstvím a obsáhl všechno poznání, ano kdybych měl tak velikou víru, že bych hory přenášel, ale lásku bych neměl, nejsem nic. A kdybych rozdal všechno, co mám, ano kdybych vydal sám sebe k upálení, ale lásku bych neměl, nic mi to neprospěje.

Láska je trpělivá, laskavá, nezávidí, láska se nevychloubá a není domýšlivá. Láska nejedná nečestně, nehledá svůj prospěch, nedá se vydráždit, nepočítá křivdy. Nemá radost ze špatností, ale vždycky se raduje z pravdy. Ať se děje cokoliv, láska vydrží, láska věří, láska má naději, láska vytrvá.

Láska nikdy nezanikne. Proroctví – to pomine; jazyky – ty ustanou; poznání – to bude překonáno. Vždyť naše poznání je jen částečné; až přijde plnost, tehdy to, co je částečné, bude překonáno. Dokud jsem byl dítě, mluvil jsem jako dítě, smýšlel jsem jako dítě, usuzoval jsem jako dítě; když jsem se stal mužem, překonal jsem to, co je dětinské. Nyní vidíme jako v zr-

cadle, jen v hádance, potom však uzříme tváří v tvář. Nyní poznávám částečně, ale potom poznám plně, jako Bůh zná mne.

A tak zůstává víra, naděje, láska – ale největší z té trojice je láska.

Bible (1979). Ekumenický překlad. Praha: Členové ekumenických překladatelských komisí, s. 911.

10. Literatura (citovaná, použitá, doporučená)

- Absolonová, Karolína (2003): *Žárový pohřební ritus Slovanů na Moravě*. Nepublikovaná magisterská diplomová práce. Brno. Katedra antropologie Přírodovědecké fakulty Masarykovy univerzity v Brně.
- Adler, Christoph P., ed. (1984): *Krankheit und Heilung. Armut und Hilfe*. Schweningen: Stadt Villingen.
- Aleš, Pavel (1995): Kde byl pohřben svatý Metoděj, arcibiskup velkomoravský? *Hlas pravoslavi*, roč. 51, s. 79–85, 105–110.
- Alt, Kurt W. et al. (1998): Hinweise auf mittelalterliche Strafjustiz an menschlichen Skelettresten vom „Blücherturm“ in Rellinghausen. *Archäologisches Korrespondenzblatt*, roč. 28, s. 629–636.
- Altjohann, Michael (2001): Grab und Bestattungssitten. In: Fischer, Thomas, ed., *Die römische Provinzen. Eine Einführung in ihre Archäologie*. Stuttgart: Thiess, s. 195–200.
- Ammianus Marcellinus (2002): *Dějiny římské říše za soumraku antiky*. Přeložil Josef Češka. Praha: Arista, Baset.
- Amrein, Heidi – Rast-Eicher, Antoniette – Windler, Renata (1999): Neue Untersuchungen zum Frauengrab des 7. Jahrhunderts in der reformierten Kirche von Bülach (Kanton Zürich). *Zeitschrift für Schweizerische Archäologie und Kunstgeschichte*, roč. 56, s. 73–114.
- Angert, Tobias (1994): Ein Kleriker aus dem Speyerer Dom – Ergebnisse der anthropologischen Analyse. In: Kakabi, M. – Wahl, Joachim, ed., *Beiträge zur Archäologie und Prähistorischen Anthropologie*. Stuttgart, s. 437–443.
- Antické válečné umění* (1977). Přeložili Václav Marek a Jan Kalivoda. Praha: Svoboda.
- Arens, Fritz (1965/66): Beigaben in Bischofsgräbern. *Mainzer Zeitschrift*, roč. 60/61, s. 118–124.
- Arens, Fritz (1967): Das Nischengrab im Kreuzgang der zisterzienser Abtei Eberbach im Rheingau. *Mainzer Zeitschrift*, roč. 62, s. 110–116.
- Ariès, Philippe (2000): *Dějiny smrti*, I, II. Praha: Argo.
- Arnold, Klaus (1986): Die Einstellung zum Kind im Mittelalter. In: Hermann, Bernd, ed., *Mensch und Umwelt im Mittelalter*. Frankfurt a. M.: Fischer Taschenbuch Verlag GmbH, s. 53–64.
- Assmann, Jan (2003): *Smrt jako fenomén kulturní teorie. Obrazy smrti a zádušní kult ve starověkém Egyptě*. Praha: Vyšehrad.
- Auler, Jost (2000): Archäologische Erkenntnisse zur Richtstätte bei Hundisburg (Ohrekreis). *Die Kunde N. F.*, roč. 51, s. 137–146.
- Auler, Jost (2001): Ein archäologischer Befund zur mittelalterlichen Strafjustiz bei Hessisch–Lichtenau (Werra-Meißner-Kreis). *Archäologisches Korrespondenzblatt*, roč. 31, č. 3, s. 311–315.
- Auler, Jost (2001a): Die Gräber der Richtstätte Amtsmansshaven bei Naestved auf Seeland (Dänemark). *Archäologische Informationen*, roč. 24, č. 2, s. 271–277.
- Auler, Jost (2002): Archäologische Erkenntnisse zur Richtstätte von Salzhausen, Ldkr. Harburg. *Nach-*

- richten aus Niedersachsens Urgeschichte*, roč. 71, s. 139–150.
- Auler, Jost (2003): Richtstätten des ausklingenden Mittelalters und der frühen Neuzeit im Fokus moderner Archeologie. *Düsseldorfer Jahrbuch*, roč. 74, s. 303–317.
- Bacci, Massimo Livi (2003): *Populace v evropské historii*. Praha: Nakladatelství Lidové noviny.
- Back, Ulrich (2002): Bestattungen in Kölner Dom. Ein erster Überblick. *Acta Praehistorica et Archaeologica*, roč. 34, s. 259–271.
- Bahn, Paul G. (1997): *Hroby, hrobky a mumie*. Praha: Argo.
- Bastl, Beatrix (1991): Der gezähmte Tod. Bemerkungen zu den Riten um Sterben und Tod im österreichischen Adel der frühen Neuzeit. *Unsere Heimat*, roč. 62, s. 259–269.
- Bauer, Franz J. (1992): Von Tod und Bestattung in alter und neuer Zeit. *Historische Zeitschrift*, roč. 254, s. 1–31.
- Bauch, K. (1976): *Das mittelalterliche Grabbild. Figürliche Grabmäler des 11. bis 15. Jahrhunderts in Europa*. Berlin – New York: de Gruyter.
- Bednaříková, Jarmila (2003): *Stěhování národů*. Praha: Vyšehrad.
- Bednaříková, Jarmila – Tribula, Jaroslav (1980): Bericht über die erste Grabungssaison auf der gotischen Feste in Čejkovice (Bez. Hodonín). *Přehled výzkumů 1980*, s. 51–52.
- Bednářová, V. (1956): Z dějin hradu Holštejna. *Vlastivědný věstník moravský*, roč. 11, č. 2, s. 113–131.
- Bechert, Tilmann (1980): Zur Terminologie provinzi-alrömischer Brandgräber. *Archäologisches Korrespondenzblatt*, roč. 10, s. 253–258.
- Beilner, Thomas – Grupe, Gisela (1996): Beraubungsspuren auf menschlichen Skelettfunden des merowingerzeitlichen Reihengräberfeldes von Wenigumstadt (Ldkr. Aschaffenburg). *Archäologisches Korrespondenzblatt*, roč. 26, č. 2, s. 213–217.
- Beková, Martina (1999): Slovanské pohřebiště ve Vraclavi, okr. Ústí nad Orlicí. *Studia mediaevalia Pragensia*, roč. 4, s. 67–74.
- Belcredi, Ludvík (1998): Komenda řádu německých rytířů ve Slavkově u Brna. *Pravěk N. Ř.*, roč. 8, s. 341–369.
- Beljaev, Leonid Andreevič – Černěcov, Aleksej Vladimirovič (1996): *Russkie cerkovnyje drevnosti (archeologija chrestianskich drevnostej sredneveko-voj Rusi)*. Moskva: Izdatel'stvo NPBO.
- Bém, Mojmír, ed. (2001): *Archeologické zrcadlení*. Olomouc: Vlastivědné muzeum.
- Bemmann, J. (2001): Zum Totenritual im 3. Jahrhundert n. Chr. In: Fröhlich, S., ed., *Gold für Ewigkeit*. Halle (Saale): Landesmuseum für Vorgeschichte, s. 58–73.
- Benešová, Lenka – Horáčková, Ladislava – Unger, Josef – Vitula, Petr (1994): Hrob pastýře z Hustopečí. *Jižní Morava*, roč. 30, s. 275–277.
- Benkő, E. (2005): Der Sarkophag des Heiligen Gerhards aus Großtschanad (Nagycsanád, Cenadu, Rumänien). *Acta Archaeologica Academiae Scientiarum Hungaricae*, roč. 56, s. 351–277.
- Beranová, Magdalena (2000): *Slované*. Praha: Libri.
- Berg, Steffen – Rolle, Renate – Seemann, Henning (1981): *Der Archäologie und der Tod. Archäologie und Gerichtsmedizin*. München und Luzern: Verlag C. J. Bucher.
- Berger, L. (1993): Säulings- und Kinderbestattungen in römischen Siedlungen der Schweiz – ein Vorbericht. In: Stuck, M., ed., *Römerzeitliche Gräber als Quellen zu Religion, Bevölkerungsstruktur und Sozialgeschichte*. Mainz, s. 319–328.
- Bergolt, Klaus (2002): *Černá smrt v Evropě*. Praha: Vyšehrad.
- Bernbeck, Reinhard (1997): *Theorien in der Archäologie*. Tübingen, Basel: A. Francke Verlag.
- Berndt, H. – Neugebauer, W. (1968): Lübeck – eine medizinhistorische Studie. In: *Res Mediaevales. Archaeologica Lundensia*, roč. 3, s. 53–90.
- Bialeková, Darina (1987): Včasnolovanské popolnicové hroby z Potvoric z hlediska antropologické analýzy. *Študijné zvesti*, roč. 23, s. 109–118.
- Bickel, Wolfgang (1967): Die Bedeutung des mittelalterlichen Nischengrabes und seine Stellung im Zisterzienserkloster. *Mainzer Zeitschrift*, roč. 62, s. 117–119.
- Biermann, Felix (2004): Schlüssel und Sichel in spätmittelalterlichen Gräbern Brandenburgs. *Archäologisches Korrespondenzblatt*, roč. 34, č. 4, s. 435–445.
- Binford, Lewis R. (1972): *An Archaeological Perspective*. New York – London: Seminar Press.
- Binski, Paul (1996): *Medieval Death: Ritual and Representation*. London: British Museum Press.
- Bistrický, Jan et al. (1991): *Moravské a slezské listiny liechtenštejnského archívu ve Vaduzu, 1173–1380*. Mikulov: Okresní archiv.
- Bláha, Josef (1996): Církevní a laická společnost v Olo-

- mouci v některých projevech středověké hmotné kultury. *Archaeologia historica*, roč. 21, s. 169-181.
- Bláha, Josef (2000): Topografie a otázka kontinuity raně středověkého ústředí v Olomouci. In: Polanský, L. – Sláma, Jiří – Třeštík, Dušan, ed., *Přemyslovský stát kolem roku 1000*. Praha: Nakladatelství Lidové noviny, s. 179–196.
- Bláha, Josef (2001): Archeologické poznatky k vývoji a významu Olomouce v období Velkomoravské říše. In: Galuška, Luděk – Kouřil, Pavel – Měřínský, Zdeněk, ed., *Velká Morava mezi Východem a Západem. Sborník příspěvků z mezinárodní vědecké konference*. Brno: Archeologický ústav AV ČR, s. 41–75.
- Bláhová, Marie (1997): Die königlichen Begräbniszeremonien im spätmittelalterlichen Böhmen. In: Kolmer, L., ed., *Der Tod des Mächtigen*. Paderborn: Verlag Ferdinand Schöningh, s. 89–111.
- Blajerová, Miroslava (1992): Slovanské kostrové nálezy z Budče–Na Týnci v pohledu antropologa. *Archeologické rozhledy*, roč. 44, č. 4, s. 577–592.
- Blažiček, Oldřich J. a kolektiv (1962): *Slovník památkové péče. Terminologie, morfologie, organizace*. Praha: Sportovní a turistické nakladatelství.
- Boba, I. (1973): The Cathedral Church of Sirmium and the Grave of St. Methodius. In: *Berichte über den II. Internationalen Kongress für Slawische Archäologie III*. Berlin, s. 393–397.
- Boccaccio, Giovanni (2002): *Dekameron*. Přeložil Radovan Krátký. Praha: Baronet.
- Bock, F. (1867): Das ungarische National-Museum in Pest. *Mittheilungen der k. k. Central-Commission zur Erforschung und Erhaltung der Baudenkmale*, roč. 12, s. 81–118.
- Bodoriková, Silvia – Urminský, Jozef (2002): Late Medieval Skeletal Remains from the Townhall of Trnava (West Slovakia): Archaeological Evidence and Anthropological Analysis. *Anthropologie*, roč. 40, č. 2, s. 165–175.
- Boelicke, Ulrich (1988): Römische Kindergräber in einem Strassengraben der Cut–West. *Archäologie im Rheinland*, roč. 1988, s. 57–58.
- Boesch Gajano, S. (2002): Svatost. In: Le Goff, J. – Schmitt, J. C., ed., *Encyklopedie středověku*. Praha: Vyšehrad, s. 754–765.
- Boguwołski, Ryszard (1987): Wyniki badań archeologicznych na grodzisku w Plemiętach. In: *Średniowieczne siedziby rycerskie w ziemi Chełmińskiej na tle badań podobnych obiektów na ziemiach polskich*. Toruń: Muzeum regionalne w Brodnicy, s. 65–75.
- Böhm, Jaroslav (1959): Archeologické výzkumy ve Vatikáně. *Památky archeologické*, roč. 50, č. 2, s. 591–594.
- Böhme, Horst Wolfgang (1993): Adelsgräber im Frankenreich. Archäologische Zeugnisse zur Herausbildung einer Herrenschaft unter den merowingischen Königen. *Jahrbuch des Römisch-germanischen Zentralmuseums Mainz*, roč. 40, s. 397–534.
- Böhme, Horst Wolfgang. (1996): Adel und Kirche bei den Alamannen der Merowingerzeit. *Germania*, roč. 74, č. 2, s. 477–507.
- Böhme, Horst Wolfgang (2000): Neue archäologische Aspekte zur Christianisierung Süddeutschlands während der jüngeren Merowingerzeit. In: Berschin, Walter – Geuenich, Dieter – Steuer, Heiko, ed., *Mission und Christianisierung am Hoch- und Oberrhein (6.–8. Jahrhundert)*. Stuttgart: Jan Thorbecke Verlag, s. 75–109.
- Böhme, Horst Wolfgang (2002): Der Friedhof von Aldaieta in Kantabrien – Zeugnis für ein fränkisches Schlachtfeld des 6. Jahrhunderts? *Acta Praehistorica et Archaeologica*, roč. 34, s. 135–150.
- Bohunová, Martina (2003): *Válečný pohřební ritus*. Nепublikovaná disertační práce. Brno: Katedra antropologie Přírodovědecké fakulty Masarykovy univerzity.
- Bombera, Jan (1984): O posmrtné magii na libavském panství v 18. století. *Okresní archiv v Olomouci 1984*, s. 79–93.
- Bóna, István (1991): *Das Hunnenreich*. Budapest: Corvina.
- Bonte, W. – Pieper, P. (1995): Gerichtsmedizin und Sachsenspiegel. In: Fansa, M., ed., *Beiträge und Katalog zur Ausstellung Aus dem Leben gegriffen – Ein Rechtsbuch spiegelt seine Zeit*. Oldenburg: Museum, s. 423–432.
- Boockmann, H. (1986): *Die Stadt im späten Mittelalter*. München: Verlag C. H. Beck.
- Borgolte, Michael (2000): Die Memoria Ottos II. in Rom. In: Wieczorek, Alfried – Hinz, Hans Martin, ed., *Europas Mitte um 1000*, Bd. 2. Stuttgart: Thiess, s. 754–757.
- Borkovský, Ivan (1948): Pohřebiště obchodníků z doby knížecí v Praze I. *Slavia Antiqua*, roč. 1, s. 460–484.
- Botík, Ján, ed. (2001): *Obyčajové tradície pri úmrtí a pochovávaní na Slovensku s osobitým zreteľom na*

- etnickú a konfesionálnu mnohotvárnosť*. Bratislava: Slovenské národné múzeum.
- Brabec, Ladislav (1991): *Křesťanská thanatologie*. Praha: Gemma 89.
- Brand, M. – Eggebrecht, A. (1993): *Bernward von Hildesheim und das Zeitalter der Ottonen*. Katalog der Ausstellung Bd. 1, 2. Hildesheim: Museum.
- Brandt, Karl Heinz (1976): Erzbischofsgräber im Bremer St.–Petri–Dom. *Zeitschrift für Archäologie des Mittelalters*, roč. 4, s. 7–28.
- Brandt, Karl Heinz (1988): *Ausgrabungen im St.-Petri-Dom zu Bremen*. Stuttgart: Verlagsbuchhandlung.
- Bratr Oldřich (1962): *Popis východních krajů světa*. Přeložili František Gel a Rostislav Kocourek. Praha: Lidová demokracie.
- Bravermanová, Milena (2000): Hrob Boleslava II. In: Polanský, L. – Sláma, Jiří – Třeštík, Dušan, ed., *Přemyslovský stát kolem roku 1000*. Praha: Nakladatelství Lidové noviny, s. 247–266.
- Bravermanová, Milena (2003): Pohřební střevec pravděpodobně biskupa Šebíře. *Archaeologia historica*, roč. 28, s. 503–524.
- Bravermanová, Milena (2004): Hroby pražských biskupů v katedrále sv. Víta na Pražském hradě. Předběžné sdělení. *Archaeologia historica*, roč. 29, s. 599–613.
- Bravermanová, Milena (2005): Pohřební roucho Karla IV. z královské krypty v katedrále sv. Víta. *Archaeologia historica*, roč. 30, s. 471–496.
- Bravermanová, Milena – Lutovský, Michal (2001): *Hroby, hrobky a pohřebiště českých knížat a králů*. Praha: Libri.
- Breitwieser, R. (1998): *Medizin in römischen Österreich*. Linz: Linzer archäologische Forschungen.
- Brémský, Adam (2001): Činy biskupů hamburského kostela. In: Hrabová, Libuše, ed., *Osobnost a moc v 11. století*. Olomouc: Univerzita Palackého.
- Brenk, B. (1977): *Spätantike und frühes Christentum*. Berlin: Propyläen Verlag.
- Bronicka-Rauhut, Jadwiga. (1998): *Cmentarzysko wczesnośredniowieczne w Czernsku*. Warszawa: Wydawnictwo naukowe Semper.
- Brunel, P. (1993): Erwartung des jüngeren Gerichts. In: Gerwing, M. M., ed., *Leben im Mittelalter. 30 Jahre Mittelalterarchäologie im Elsass*. Speyer, s. 233–248.
- Březan, Václav (1985): *Životy posledních Rožmberků*. Praha: Svoboda.
- Břicháček, Pavel – Muk, Jan (1996): Kostel sv. Jana Křtitele na Pomezí – výsledky stavebně historického a archeologického výzkumu. *Průzkumy památek*, roč. 3, č. 1, s. 55–64.
- Budinský-Krička, Vojtech – Fettich, Nándor (1973): *Das altungarische Fürstengrab von Zemplin*. Bratislava.
- Bukovský, Jan (2000): *Loretánské kaple v Čechách a na Moravě*. Praha: Libri.
- Bureš, Michal (2005): Šestákův statek: předstihový výzkum polokulturní lokality v Praze 6 – Liboci. *Zprávy České archeologické společnosti*, Supplement 60, Archeologické výzkumy v Čechách 2004, s. 3–4.
- Burian, Václav (1973): Výzkum kartuziánského kláštera v Dolanech (okr. Olomouc). *Přehled výzkumů 1972*. Brno, s. 84–86.
- Burian, Václav (1980): Renesanční náhrobní kameny zakladatelů kláštera Hradiska. *Zprávy Krajského vlastivědného muzea v Olomouci*, č. 206, s. 5–15.
- Burian, Václav (1992): Osudy tělesných pozůstatků olomouckého biskupa Františka kardinála z Ditrichštejna. *Vlastivědný věstník moravský*, roč. 44, č. 3, s. 330–343.
- Burian, Václav – Stloukal, Milan (1963–1964): Středověké hroby z Dolan (o. Olomouc). In: *Sborník III. Karlu Tihelkovi k pětadesátinám*. Brno: Archeologický ústav ČSAV, s. 229–231.
- Burian, Václav – Stloukal, Milan (1967): Dvojhrob husitských bojovníků na Kartouzce v Dolanech (výzkum 1966). *Zprávy Vlastivědného ústavu v Olomouci*, č. 133, s. 3–8.
- Burian, Václav – Stloukal, Milan (1968): Šestý pohřeb bojovníka na Kartouzce v Dolanech. *Zprávy Vlastivědného ústavu v Olomouci*, č. 140, s. 6–9.
- Burzler, A. (2000): *Archäologische Beiträge zum Nobilitierungs-Prozess in der jüngeren Merowingerzeit*. Kalmünz/Opf.
- Busch, Ralf (2000): Bauopfer eines Kindes auf der Wurt Feddersen Wierde, Ldkr. Cuxhaven. In: Busch, Ralf a kolektiv (ed.): *Opferplatz und Heiligtum. Kult der Vorzeit in Norddeutschland*. Neumünster: Wachholtz Verlag, s. 212.
- Busch, Ralf (2002): Der Galgenberg bei Salzhausen. *Hammaburg, N. F.*, roč. 13, s. 127–136.
- Bůžek, Václav a kol. (2002): *Věk urozených. Šlechta v českých zemích na prahu novověku*. Praha – Lito-myšl: Paseka.
- Bůžek, Václav – Hrdlička, J. a kolektiv (1997): *Dvory velmožů s erbem růže*. Praha: Mladá fronta.

- Bydžovský, Marek z Florentina (1987): *Svět za tři českých králů. Výbor z kronikářských zápisů z let 1526–1596*. Praha: Svoboda.
- Carletti, Sandro (1984): *Führer durch die Katakombe des Hl. Callixtus*. Vaticano.
- Cibulka, Josef (1962): První tři velkomoravské kostely objevené na hradišti u Mikulčic, jejich význam a otázka Metodějova hrobu. In: *Solušští bratři*. Praha: Česká katolická charita, s. 87–159.
- Cicero, Marcus Tullius (s. d.): *Cato Starší o stáří*. Přeložil Z. Mikulecký. Praha: I. L. Kober.
- Cironis, Petros (1994): *Kniha černá města Rokycan z let 1573–1630*. Rokycany: Archiv.
- Codreanu-Windauer, Silvia (1988): Ausgrabungen in der St.-Peters-Kirche zu Niedertraubling. *Das archäologische Jahr in Bayern 1988*, s. 149–150.
- Codreanu-Windauer, Silvia (1993–1994): Die Ausgrabungen in der St.-Peters-Kirche zu Niedertraubling bei Regensburg. *Bericht der Bayerischen Bodendenkmalpflege*, roč. 34/35, s. 265–290.
- Codreanu-Windauer, Silvia (1999): Probleme hoch- und spätmittelalterlicher Bestattungen. *Archäologische Arbeitsgemeinschaft Ostbayern / West- und Südböhmen*, 8. Treffen, Rabden / Westf., s. 238–245.
- Codreanu-Windauer, Silvia (2000): Zeugnisse frühmittelalterlichen Christentums – ein Überblick. *Archäologische Arbeitsgemeinschaft Ostbayern / West- und Südböhmen*, 10. Treffen, Rahden / Westf., s. 174–180.
- Constantinescu, Nicolae (1984): *Curtea de Arges (1200–1400)*. Bucuresti: Editura academiei republicii socialiste România.
- Corvisier, André (2002): *Tance smrti*. Praha: Volvox Globator.
- Cosack, Erhard (2004): Tatwerkzeug Morgenstern. *Archäologie in Niedersachsen*, roč. 7, s. 128–130.
- Csukovitsová, Enikö (2005): Rozlúčka so svetom živých. *História*, roč. 5, č. 6, s. 4–6.
- Cueni, Andreas (1993): Zur Bevölkerungsstruktur einer mittelalterlichen Stadt. In: *Stadtluft, Hirsebrei und Bettelmönch. Die Stadt um 1300*, Stuttgart: Museum, s. 485–486.
- Cunha, Eugénia – Silva, Ana Maria (1997): War Lesions the Famous Portuguese Medieval Battle of Aljubarrota. *International Journal of Osteoarchaeology*, roč. 7, s. 595–599.
- Čurčić, Slobodan (s. d.): Medieval Royal Tombs in the Balkans: An Aspect of the East or West Questions. *The Greek Orthodox Theological Review*, roč. 26, č. 2, s. 175–186.
- z Czartoryskich, Maria kněžna Württenberská (1998): *Malvína aneb Předvídavost srdce*. Brno: Blok.
- Czechowicz, Bogusław (2003): *Nagrobki późnogotyckie na Śląsku*. Wrocław: Wydawnictwo Uniwersitetu.
- Czupryńska, Renata (2002): Kwestia wczesnośredniowiecznych grobów ciałopalnych w Górze, stanowisko 2. In: Wrzesiński, Jacek, ed., *Popioł i kość. Funeralia Lednickie 4*. Sobótka – Wrocław, s. 449–466.
- Čechura, Martin (2005): Archeologický výzkum kostelů v západních Čechách. *Archaeologia historica*, roč. 30, s. 359–376.
- Čermák, Kliment (1903): Stopy tryzny pohřební v starém románském kostelíku. *Časopis Společnosti přátel starožitností*, roč. 11, s. 97–108.
- Čermák, Kliment (1909): Starý hřbitov u sv. Alžběty v Čáslavi. *Časopis Společnosti přátel starožitností*, roč. 17, s. 51–55.
- Čermák, Miroslav – Hašek, Vladimír – Peška, Jaroslav – Vrána, Jakub (2001): Geofyzikální prospekce a archeologický výzkum v kostele Zvěstování Panny Marie ve Šternberku. In: Hašek, Vladimír – Nekuda, Rostislav – Unger, Josef, ed., *Ve službách archeologie*. II. Brno: Geodril, s. 11–24.
- Černý, Václav (1995): Význam tafonomických procesů při studiu pohřebního ritu. *Archeologické rozhledy*, roč. 47, č. 2, s. 301–313.
- Čilinská, Zlata (1961): Nové nálezy falér zo slovensko-avarských pohrebísk na Slovensku. *Slovenská archeológia*, roč. 9, č. 2, s. 325–346.
- Čilinská, Zlata (1968): Bestattungsritus im VI.–VIII. Jahrhundert in der Südslowakei. *Študijné zvesti*, roč. 16, s. 47–58.
- Čilinská, Zlata (1991): Postavenie žien v avarskom kaganate. In: *K problematike osídlenia stredodunajskej oblasti vo včasnóm stredoveku*. Nitra: Archeologický ústav SAV, s. 9–38.
- Čilinská, Zlata (1993): Odras náboženských predstáv v pohrebnom rituali staroslovanskej society na Slovensku. *Východoslovenský pravek*, roč. 4, s. 181–184.
- Čižmář, Miloš (1996): Žárové pohřebiště ze starší doby římské z Pohořelic (okr. Břeclav). *Pravěk N. Ř.*, roč. 6, s. 167–174.
- Čižmář, Miloš (1997): Das Gräberfeld der Völkerwanderungszeit in Pohořelice (Bez. Břeclav). In: Tejral, Jaroslav – Friesinger, Herwig – Kazanski, Michal,

- ed., *Neue Beiträge zur Erforschung der Spätantike im mittleren Donaauraum*. Brno: Archeologický ústav AV ČR, s. 23–38.
- Čižmář, Miloš – Geislerová, Kateřina – Rakovský, Ivo (1985): Pohřebiště z doby stěhování národů ve Strachotíně. *Památky archeologické*, roč. 76, č. 2, s. 285–307.
- Čižmář, Zdeněk – Šmíd, Miroslav (1999): Prostějov. *Přehled výzkumů 1997–1998*, 40, s. 363–364.
- Čižmář, Zdeněk – Šmíd, Miroslav (2000): Vývoj Prostějova v archeologických a historických pramenech v období 10.–16. století. *Archaeologia historica*, roč. 25, s. 77–102.
- Čokev, Ivan (2001): Tekstilní materiály ot episkopska grobnica, otkrita v cerkvata „Sv. Joan Predteča“ v grad Kerdžali. *Archeologija*, 2001 (1–2), s. 103–116.
- Čornej, Petr (1986–1987): Bitva na Vítkově a zhroucení Zikmundovy křížové výpravy v létě 1420. *Husitský Tábor*, roč. 9, s. 101–150.
- Čornej, Petr (2000): *Velké dějiny země Koruny české, V. 1402–1437*. Praha – Litomyšl: Paseka.
- Čumlivski, Denko (2004): Vyšehradský kapitulní chrám jako pohřebiště od sklonku 11. do 18. století. In: Nechvátal, Bořivoj: *Kapitulní chrám sv. Petra a Pavla na Vyšehradě*. Archeologický výzkum. Praha: Archeologický ústav AV ČR, s. 617–623.
- Dąbrowska, Elżbieta (1994): Ceremoniał pogrzebu opata i opatki w średniowiecznej Europie łacińskiej. In: *Benedyktyni tynieccy w średniowieczu. Materiały z Sesji Naukowej*. Wawel–Tyniec, s. 157–177.
- Dąbrowska, Elżbieta (1997): Średniowieczny ceremoniał pogrzebowy wyższego duchowieństwa polskiego – studium archeologiczno–historyczne. *Studia źródłoznawcze*, roč. 36, s. 9–29.
- Dąbrowska, Elżbieta (1997a): Liturgia śmierci a archeologia: Uwagi o wyborze miejsca pochowania, orientacji, ułożenia ciała i jego ubiorze w średniowiecznej Europie łacińskiej. *Kwartalnik Historyczny*, roč. 104, s. 3–14.
- Dąbrowska, Elżbieta (1997b): Paszport do niebios – z dziejów mentalności w średniowiecznej Europie łacińskiej. In: Michałowski, Roman et al., ed., *Człowiek w społeczeństwie średniowiecznym*. Warszawa: DiG, s. 315–329.
- Dačický, Mikuláš z Heslova (1878): *Paměti*. Ed. Antonín Rezek. Praha: Matices česká.
- Daxelmüller, Christoph (2002): Scheintod. In: Stolle, Waltraud, ed., *Der Tod. Zur Geschichte des Umgangs mit Sterben und Trauer. Katalog*. Lorch: Museumszentrum, s. 68–78.
- Daim, Falko (2001): Ein völkerwanderungszeitliches Grab mit Zaumzeugen aus Unteresiebenbrunn, Niederösterreich. In: Daim, Falko – Kühtreiber, Thomas, ed., *Sein et Sinn. Burg et Mensch*. St. Pölten, s. 142–144.
- Davanzo, G. (1999): Smrt – zmrtyvýchvstání. In: Fiores, Stefano de – Goffi, Tullo, ed., *Slovník spirituality*, s. 876–885. Kostelní Vydří: Karmelitánské nakladatelství.
- Dalimil (1920): *Česká kronika*. Ed. Václav Flajšhans. Praha.
- Delumeau, Jean (1997): *Strach na Západě ve 14.–18. století*. I. Praha: Argo.
- Derwich, Marek, ed. (1997): *Śmierć w dawnej Europie*. Wrocław: Uniwersytet Wrocławski.
- Descoudres, Georges – Cueni, Andreas – Hesse, Christian – Keck, Gabriele (1995): *Sterben in Schwyz. Beharrung und Wandel im Totenbrauchtum einer ländlichen Siedlung vom Spätmittelalter bis in die Neuzeit*. Basel: Schweizerischer Burgenverein.
- Dieck, Alfred (1973): Moorleichen als Belege zur Mädchentötung. Archäologische Materialien sowie naturkundliche und kulturgeschichtliche Anmerkungen zu einer Strafrechtssitte. *Die Kunde*, roč. 24, s. 107–142.
- Dinzelbacher, Peter (2004): *Poslední věci člověka. Nebe, peklo, očistec ve středověku*. Praha: Vyšehrad.
- Distelberger, Anton (2002): Awarinnen: Frauen aus Gräbern des 7.–8. Jh. n. Chr. in Österreich. *Ethnographisch-Archäologischer Zeitschrift*, roč. 43, s. 47–59.
- Distelberger, Anton (2004): *Österreichs Awarinnen. Frauen aus Gräbern des 7. und 8. Jahrhunderts*. St. Pölten: NÖ Institut für Landeskunde.
- Dočkalová, Marta (2005): A Mass Grave from the Roman Period in Moravia (Czech Republic). *Antropologie*, roč. 43, č. 1, s. 23–43.
- Dohnal, Vít (1980): Slovanské žárové mohyly na východní Moravě. In: Dostál, Bořivoj – Vignatiová, Jana, ed., *Slované 6.–10. století. Sborník referátů ze symposia Břeclav-Pohansko 1978*. Brno: Univerzita J. E. Purkyně, s. 63–76.
- Dohnal, Vít (2003): K archeologické rozdílnosti střední a východní Moravy v raném středověku. *Časopis Slezského zemského muzea, série B*, roč. 52, s. 1–11.
- Dohnalová, Marie (2004): *Antropologie občanské*

- společnosti: *Analýzy a interpretace s přihlédnutím k výsledkům vědeckovýzkumného a pedagogického zaměření Katedry oboru Občanský sektor FHS UK v Praze*. 11. svazek Edice Scientia Nadace Universitas Masarykiana. Brno: Akademické nakladatelství CERM – Nakladatelství a vydavatelství NAUMA.
- Dohnalová, Marie – Malina, Jaroslav – Müller, Karel (2003): *Občanská společnost: Minulost – současnost – budoucnost*. In: Malina, Jaroslav, ed., *Panorama biologické a sociokulturní antropologie: Modulové učební texty pro studenty antropologie a „příbuzných“ oborů*, 17. svazek. Edice Scientia Nadace Universitas Masarykiana. Brno: Akademické nakladatelství CERM – Masarykova univerzita v Brně – Nakladatelství a vydavatelství NAUMA.
- Dokládál, Milan (1999): *Morfologie spálených kostí. Význam pro identifikaci osob*. Brno: Lékařská fakulta Masarykovy univerzity v Brně.
- Dostál, Bořivoj (1966): *Slovanská pohřebiště ze střední doby hradištní na Moravě*. Praha: Academia.
- Dostál, Bořivoj (1980): *Typy pohřebišť 9.–10. století na Moravě a jejich vztah k jednotlivým typům sídlišť*. *Sborník prací Filozofické fakulty brněnské univerzity*, E 25, s. 290–292.
- Dostál, Bořivoj (1982): *Drobná pohřebiště a rozptýlené hroby z Břeclavi–Pohanska*. *Sborník prací Filozofické fakulty brněnské univerzity*, E 27, s. 135–201.
- Dostál, Bořivoj (1988): *Třicet let archeologického výzkumu Břeclavi–Pohanska*. *Vlastivědný věstník moravský*, roč. 40, č. 3, s. 307–332.
- Dostálová, Dominika (2004): *Části lidských těl v magických praktikách středověku a raného novověku*. Nepublikovaná bakalářská práce. Brno: Katedra antropologie Přírodovědecké fakulty Masarykovy univerzity v Brně.
- Doubravský, Zdeněk (2000): *Bukůvkové a jejich renesanční hrobka v Postřelmově*. Postřelmov: Obecní úřad.
- Doucet, F. V. (1995): *Mrtví žijí mezi námi*. In: *Světlo po smrti*. Vizovice: Lípa, s. 77–152.
- Dragoun, Zdeněk (2002): *K otázce tzv. pohřebišť cizích kupců v Bartolomějské ulici na Starém městě pražském*. In: *Civitas et Villa. Miasto i wieś w średniowiecznej Europie środkowej*. Wrocław – Praha: Instytut archeologii i etnografii PAN – Archeologický ústav AV ČR, s. 235–240.
- Droberjar, Eduard (1999): *Od plaňanských pohárů k vinařické skupině*. *Sborník Národního muzea v Praze*, řada A – Historie, roč. 53 (1–2), s. 1–58.
- Droberjar, Eduard (2002): *Encyklopedie římské a germánské archeologie v Čechách a na Moravě*. Praha: Libri.
- Drös, Harald – Wahl, Joachim (1999): *Zu den Bestatungen im Bereich des nördlichen Querhauses der Klosterkirche Schönau*. *Fundberichte aus Baden-Württemberg*, roč. 23, s. 629–661.
- Drozdová, Eva (1998): *Antropologický rozbor kosterních pozůstatků objevených na nádvoří zámku ve Slavkově u Brna*. *Pravěk N. Ř.*, roč. 8, s. 371–378.
- Drozdová, Eva (2001): *Antropologický rozbor kosterních pozůstatků připisovaných biskupovi Albertu II. ze Šternberka, jeho synovci Petrovi ze Šternberka a jeho ženě Anně Rebece rozené z Kravař*. In: Hašek, Vladimír – Nekuda, Rostislav – Unger, Josef, ed., *Ve službách archeologie*. II. Brno: Geodril, s. 37–44.
- Drozdová, Eva – Beran, Hynek (2003): *Identifikace kosterních pozůstatků knížete Waltera Xavera Dietrichsteina*. In: Hašek, Vladimír – Nekuda, Rostislav – Unger, Josef, ed., *Ve službách archeologie*. IV. Brno: MVS, Geodril, AÚSAV, s. 241–262.
- Drozdová, Eva – Petrásková, Jana (2001): *Antropologický rozbor kosterních pozůstatků hraběte Josefa Františka Dietrichsteina a knížete Leopolda Ignáce Dietrichsteina*. In: Hašek, Vladimír – Nekuda, Rostislav – Unger, Josef, ed., *Ve službách archeologie*. III. Brno: MVS, AÚSAV, s. 45–70.
- Drozdová, Eva – Šedo, Ondřej (2004): *Úvodní informace o objektu 6/86 s pohozenými lidskými a zvířecími kostrami z doby velkomoravské v Letonicích*. In: Hašek, Vladimír – Nekuda, Rostislav, ed., *Ve službách archeologie*. V. Brno: MVS, s. 223–235.
- Duby, Georges (1999): *Vznešené paní z 12. století II. Památka babiček*. Brno: Atlantis.
- Duby, Georges (2002): *Věk katedrál. Umění a společnost 980–1420*. Praha: Argo.
- van Dülmen, Richard (2003): *Bezectní lidé. O katech, děvkách a mlynářích. Nepočetnost a sociální izolace v raném novověku*. Praha: Dokořán.
- Dušeková, Sigríd (1980): *Cintorín z 15.–17. stor. v Smoleniciach*. *Slovenský národopis*, roč. 28, s. 433–453.
- Dvořák, Jaroslav (1998): *Kosterní pozůstatky prvních Přemyslovců na Pražském hradě*. In: Kouřil, Pavel – Nekuda, Rostislav – Unger, Josef, ed., *Ve službách archeologie*. Brno: Archeologický ústav AV ČR, s.

- 79–83.
- Dvořáková, Daniela (2003): *Rytier a jeho král. Stibor zo Stiboric a Žikmund Luxemburský. Sonda do života uhorského šľachtica s osobitým zreteľom na územie Slovenska*. Bratislava: Rak.
- Dzieduszycki, Wojciech (2000): Wiara w świat demonów. *Funeralia Lednickie*, roč. 2, s. 9–22.
- Dzieduszyccy, Bożena a Wojciech (2002): Średniowieczne i nowożytne dary monetarne złożone w pochówkach kościoła św. Piotra w Kruszwicy. In: *Civitas et Villa*. Wrocław, Praha: Institut archeologii i etnologii PAN, Archeologický ústav AVČR, s. 281–297.
- Dzieduszycki, Wojciech – Wrzesiński, Jacek, ed., (2003): *Kobieta – Śmierć – Mężczyzna. Funeralia Lednickie. Spotkanie 5*. Poznań: Stowarzyszenie naukowe archeologów polskich.
- Dzieduszycki, Wojciech – Wrzesiński, Jacek, ed. (2004): *Dusza maluczka, a strata ogromna. Funeralia Lednickie. Spotkanie 6*. Poznań: Stowarzyszenie naukowe archeologów polskich.
- Dzieduszycki, Wojciech – Wrzesiński, Jacek, ed., (2005): *Do, ut des – dar, pochówek, tradycja. Funeralia Lednickie. Spotkanie 7*. Poznań: Stowarzyszenie naukowe archeologów polskich.
- Effenberger, A. (1999): Die Wiederverwendung römischer, spätantiker und byzantinischer Kunstwerke in der Karolingerzeit. In: Steigemann, Ch. – Wemhoff, M., ed., *Kunst und Kultur der Karolingerzeit*. Paderborn: Verlag Philipp von Zabern, s. 643–661.
- Effros, B. (2000): Das Bestattungsritual als gesellschaftliches Bedürfnis. In: Daim, Falko – Kührtreiber, Thomas, ed., *Sein et Sinn. Burg et Mensch*. St. Pölten, s. 119–122.
- Eggenberger, Peter – Gutscher, Daniel – Boschetti, Adriano (2002): Entwicklung früher Kirchenbauten in der Kanton Bern und Waadt im Vergleich. *Zeitschrift für schweizerische Archäologie und Kunstgeschichte*, roč. 59, č. 3, s. 215–227.
- Eggenberger, Peter – Ulrich-Bochsler, Susi – Schäbing, Elisabeth (1983): Beobachtungen an Bestattungen in und um Kirchen im Kanton Bern aus archäologischer Sicht. *Zeitschrift für schweizerische Archäologie und Kunstgeschichte*, roč. 40, s. 221–240.
- Ehl, Petr – Fiedler, Jiří – Pařík, Arno (1991): *Staré židovské hřbitovy Čech a Moravy*. Praha: Paseka.
- Ehlers, Joachim (1990): Grablege und Bestattungsbrauch der deutschen Könige im Früh- und Hochmittelalter. *Braunschweigische Wissenschaftliche Gesellschaft. Jahrbuch* 1989. Göttingen.
- Ehrentraut, Hartmut (1952): Bleierne Inschrifttafeln aus mittelalterlichen Gräbern in der Rheinlanden. *Bonner Jahrbücher*, roč. 152, s. 190–225.
- Eiden, H. (1975): Militärbad und frühchristliche Kirche in Boppard am Rhein. In: *Ausgrabungen in Deutschland gefördert von der Deutsche Forschungsgemeinschaft 1950–1975*. Teil 2. Mainz, s. 80–98.
- Einhard (1999): *Vita Caroli Magni*. Ed. Petr Daniš. Praha: Set Out.
- Elbel, Petr (2001): Osobnost olomouckého biskupa Petra III. řečeného Jelito (1381–1387). *Střední Morava*, roč. 13, s. 4–26.
- Eliade, Mircea (1997): *Dějiny náboženského myšlení*. III. Praha: Oikoymenh.
- Engemann, J. – Rüger, Ch. B. (1991): *Spätantike und frühes Mittelalter. Ausgewählte Denkmäler im Rheinischen Landesmuseum Bonn*. Köln am Rhein: Museum.
- Erasmus Rotterdamský (1966): *Chvála bláznivosti*. Praha: Odeon.
- Erlande-Brandenburg, Alain (1986): *Die Abteikirche von Saint-Denis*. Paris: V. S. I. D. E. S.
- Etter, Hansueli F. (1993): Ein Notfriedhof im Klostergarten der Augustiner in Zürich. In: *Stadtluft, Hirsebrei und Bettelmönch. Die Stadt um 1300*. Stuttgart: Museum, s. 489–493.
- Etter, Hansueli F. – Schneider, Jürg E. (1982): Zur Stellung von Kind und Frau im Frühmittelalter. *Zeitschrift für schweizerische Archäologie und Kunstgeschichte*, roč. 39, č. 1, s. 48–56.
- Fabrizi-Reuer, S. – Reuer, E. (2001): *Das frühmittelalterliche Gräberfeld von Pottenbrunn, Niederösterreich. Anthropologische Auswertung*. Wien: Verlag der Österreichischen Akademie der Wissenschaften.
- Fehring, Günter Paul (1979): Missions- und Kirchenwesen in archäologischer Sicht. In: *Geschichtswissenschaft und Archäologie, Vorträge und Forschungen, herausgegeben vom Konstanzer Arbeitskreis für mittelalterliche Geschichte*, XXII. Sigmaringen: Thorbecke, s. 547–594.
- Fehring, Günter Paul (1992): *Das Grab des Bischofs Heinrich II. von Bocholt (†1341) im Dom zu Lübeck*. Lübecker Schriften zur Archäologie und Kulturgeschichte, 22, s. 9–11.
- Fehring, Günter Paul (2000): *Die Archäologie des Mit-*

- telalters. *Eine Einführung*. 3. vydání. Darmstadt: Theiss.
- Felgenhauer-Schmiedt, Sabine (1993): *Die Sachkultur des Mittelalters im Lichte der archäologischen Funde*. Frankfurt am Main: Peter Lang.
- Fialová, Vlasta (1958): Historicko-archeologický výzkum tvrze a kostela v Kralicích n. O. v r. 1957. *Acta Musei Moraviae, Scientiae sociales*, roč. 43, s. 67–76.
- Fijałkowski, Paweł (2003): Obrzędy pogrzebowe żydów polskich w XVI–XIX w. w świetle badań archeologicznych. In: Dzieduszycki, Wojciech – Wrzesiński, Jacek, ed., *Kobieta – Śmierć – Mężczyzna. Funeralia Lednickie. Spotkanie 5*. Poznań: Stowarzyszenie naukowe archeologów polskich, s. 361–371.
- Filip, Jan (1966): *Encyklopädisches Handbuch zur Ur- und Frühgeschichte Europas*, I, II. Praha: Academia.
- Filka, Ivo (1998): Farnost Fryšava pod Žakovou horou – 1. část. *Západní Morava*, roč. 2, s. 144–150.
- Fingerlin, I. (1992): *Die Grafen von Sulz und ihr Begräbnis in Tiengen am Hochrhein*. Stuttgart.
- Flavius, Iosephus (1992): *Válka židovská*, II. Praha: Svoboda.
- Foltýn, Dušan – Maříková-Kubková, Jana (2005): Hrobová kaple knížete Břetislava II. při bazilice sv. Víta, Václava a Vojtěcha a Panny Marie na Pražském hradě. *Castrum Pragense*, roč. 6, s. 89–98.
- Foltýnová-Mikulicová, P. (1999): Jan Filipec, diplomat ze sklonku středověku. *Dějiny a současnost*, roč. 21, č. 1, s. 11–15.
- France-Laulord, A. (1961): Die Gürtelgarnitur von Sant-Quentin. *Germania*, roč. 39, s. 412–420.
- Fries, J. (1995): Archäologische Ausgrabungen im Braunkohletagebau Schleenhain. *Archäologie aktuell*, roč. 3, s. 246–252.
- Frieser, Claudia (2003): Wodurch das Kind fruchtbar an Tugend und Wissen wird – Nachgeburtsbestattungen aus einem Bauernhaus in Deutenheim, Mittelfranken. In: Ericsson, Ingolf – Loser, Hans, ed., *Aspekte der Archäologie des Mittelalters und der Neuzeit. Festschrift für Walter Sage*. Bonn: Dr. Rudolf Habelt GmbH, s. 140–145.
- Friesinger, Herwig (1984): Das slawische Gräberfeld von Wimm, Gem. Maria Taferl, Niederösterreich. Ein Katalog. *Archaeologia Austriaca*, roč. 68, s. 203–277.
- Friesinger, Herwig – Friesinger, Ingeborg (1991): Ein Vierteljahrhundert Grabungen in Thunau / Gars am Kamp. *Archäologie Österreichs*, roč. 2, č. 1, s. 6–22.
- Fritscher, F. (1880): *Gedenkbuch der Stadt Mährisch Trübau und den zum ehemaligen Mähr. Trübauer Dominium gehörigen Gemeinden, welche jetzt den land- und forstwirtschaftlichen Vereinbezirk bilden*. Zweite verbesserte Auflage. Mährisch Trübau.
- Froissart, Jean (1977): *Kronika stoleté války*. Přeložil Alois Bejblík. Praha: Mladá fronta.
- Frolík, Jan (1992): Insignes funébres des sépultures des Rois de Bohême dans la cathédrale Saint-Guy du Château de Prague. *Památky archeologické*, roč. 83, č. 1, s. 159–164.
- Frolík, Jan – Boháčová, Ivana – Žegklitz, Jaromír (1988): Archeologické nálezy z hrobky knížete Svytlahy II. v chrámu sv. Víta. *Castrum Pragense*, roč. 1, s. 61–70.
- Frolík, Jan et al. (2000): *Nejstarší sakrální architektura Pražského hradu*. Praha: Archeologický ústav AV ČR.
- Frolíková-Kaliszová, Drahomíra (2000): Pokus o analýzu slovanského pohřebiště v Praze–Motole. *Památky archeologické*, roč. 91, č. 1, s. 201–249.
- Frolíková-Kaliszová, Drahomíra (2004): Projevy magie v pohřebním ritu slovanských plochých kostrových pohřebišť na Moravě a v Čechách. In: Kazdová, Eliška – Měřínský, Zdeněk – Šabatová, Klára, ed., *K poctě Vladimíru Podborskému. Přátelé a žáci k sedmdesátým narozeninám*. Brno: Masarykova univerzita, s. 507–515.
- Fusek, Gabriel (1996): Der Bestattungsritus und die materielle Kultur der Slawen im 6.–8. Jh. in der Südwestslowakei. In: Bialeková, Darina – Zábajník, Jozef, ed., *Ethnische und kulturelle Verhältnisse an der mittleren Donau vom 6. bis zum 11. Jahrhundert*. Bratislava: Veda, s. 37–49.
- Gabacz, K. (1992): „Pochówek“ zwierzę coludzki odkryty na wielokulturowym stanowisku (Nr 1) w Grzybowie, Gm. Staszów, Woj. Tarnobrzeg. *Sprawozdania Archeologiczne*, roč. 44, s. 217–234.
- Gaitzsch, Wolfgang – Kunter, Manfred (2002): Skelett im Brunnen. *Archäologie im Rheinland*, roč. 2002, s. 117–119.
- Gaitzsch, Wolfgang – Werner, A. (1993): Rekonstruktion einer Brandbestattung vom Typ Bustum aufgrund archäologischer Befunde aus Siedlungen der Jülicher Lössbörde. In: Struck, M., ed., *Römerzeitliche Gräber als Quellen zu Religion, Bevölke-*

- rungsstruktur und Sozialgeschichte*. Mainz: Institut für Vor- und Frühgeschichte, s. 55–67.
- Galuška, Luděk (1996): *Uherské Hradiště-Sady. Křesťanské centrum Říše velkomoravské*. Brno: Moravské zemské muzeum.
- Galuška, Luděk (1996a): K otázce hrobu velkomoravského knížete Svatopluka. In: Marsina, Richard – Ruttka, Alexander, ed., *Svätopluk 894–1994*. Nitra: Archeologický ústav SAV, s. 53–59.
- Galuška, Luděk (2000): K problematice nejstaršího slovanského osídlení východní Moravy. *Pravěk N. Ř.*, roč. 10, s. 119–132.
- Galuška, Luděk (2003): O otrocích na Velké Moravě a okovech ze Starého Města. In: *Dějiny ve věku nejistot*. Praha: Nakladatelství Lidové noviny, s. 75–86.
- Galuška, Luděk (2004): Velkomoravské hroby reventantů ze Starého Města. In: Fusek Gabriel, ed., *Zborník na počesť Dariny Bialekovej*. Nitra: Archeologický ústav SAV, s. 81–90.
- Galuška, Luděk (2004a): *Slované, doteky předků. O životě na Moravě 6. –10. století*. Brno: Moravské zemské muzeum.
- Galuška, Luděk (2005): Gehörten die in Särgen bestatteten Personen zur Gesellschaftselite des grossmährischen Staré Město – Uherské Hradiště? In: Kouřil, Pavel, ed., *Die frühmittelalterliche Elite bei den Völkern des östlichen Mitteleuropas*. Brno: Archeologický ústav AV ČR, s. 202–207.
- Galuška, Luděk – Dufka, Kamil (1991): Průzkum slovanského mohylníku u Hluku na Uherskohradištsku v roce 1989. *Acta Musei Moraviae, Scientiae Sociales*, roč. 76, s. 77–84.
- Galuška, Luděk – Lutoský, Michal (1993): K málo známé etapě průzkumu slovanského mohylníku v Hluku na Uherskohradištsku. *Acta Musei Moraviae, Scientiae Sociales*, roč. 78, s. 151–161.
- Gąsiorowski, Antoni (1989–1990): Najstarsze polskie pochówki monarsze w świetle źródeł pisanych. *Roczniki Historyczne*, roč. 55–56, s. 85–93.
- Geisler, Martin (1986): *Holubice. Pohřebiště z mladohradištního období*. Brno: Archeologický ústav ČSAV.
- Gennep, Arnold van (1997): *Přechodové rituály. Systematické studium rituálů*. Praha: Nakladatelství Lidové noviny.
- Genrich, Albert J. (1971): Grabbeigaben und germanisches Recht. *Die Kunde NF*, roč. 22, s. 189–226.
- Gimbutas, Marija (1983): *Die Balten. Geschichte eines Volkes im Ostseeraum*. München: Herbig.
- Gierlich, Ernst (1989–1990): Pochówki niemieckich rodów panujących w rozwiniętym średniowieczu (od X do pierwszej połowy XIII wieku). *Roczniki Historyczne*, roč. 55–56, s. 13–32.
- Gierlich, Ernst (1990): *Die Grabstätten der rheinischen Bischöfe vor 1200*. Mainz: Verlag der Gesellschaft für mittelrheinische Kirchengeschichte.
- Glaser, Franz (1997): Reliquiengräber – Sonderbestattungen der Spätantike. *Archeološki vestnik*, roč. 48, s. 231–246.
- Głosek, Marian – Łuczak, B. (1982): Bitwa pod Lubiszewem (17 kwietnia 1577 r.) w świetle badań archeologicznych. *Studia i materiały do historii wojkowości*, roč. 25, s. 81–100.
- Gončarov, Vladimír Kirillovič (1950): *Rajkoveckoje gorodišče*. Kijev: Akademija nauk.
- Gorczyca, Krzysztof (2002): Wczesnośredniowieczne cmentarzysko birytualne w Bilczewie, stan. 1, gm. Kramsk, pow. Konin, woj. Wielkopolskie. In: Wrzeński Jacek, ed., *Popiół i kość. Funeralia Lednickie 4*. Sobótka – Wrocław, s. 467–473.
- Górecki, Janusz (1996): Nekropola tzw. II kościoła na Ostrowie Lednickim. *Studia Lednickie*, roč. 4, s. 137–156.
- Görich, Knut (2000): Kaiser Otto III. und Aachen. In: Wiczorek, Alfred – Hinz, Hans–Martin, ed., *Europas Mitte um 1000*. Stuttgart: Theis, s. 786–791.
- Goš, Vladimír (1999): Archeologický výzkum kostela ve Vyšehorkách. *Severní Morava*, svazek 78, s. 3–6.
- Goš, Vladimír – Kapl, Vladimír (1986): Slovanská osada u Palonína, okr. Šumperk. *Archeologické rozhledy*, roč. 38, č. 2, s. 176–203.
- Graus, František (1965): *Herrscher und Heiliger im Reich der Merowinger*. Praha: Academia.
- Grefen-Peters, Silke (1992): Doppelbestattungen in awarischen Gräberfeldern. Wege und Grenzen der anthropologischen Forschung. In: Daim, Falko, ed., *Awarenforschungen*. Wien, s. 1193–1228.
- Grefen-Peters, Silke (1966): Zur Anthropologie der Awaren. In: *Reitervölker aus dem Osten. Hunnen und Awaren*. Begleitbuch und Katalog, s. 424–428.
- Grenda, Krzysztof ad. (2004): Średniowieczna szubienica w Lubaniu w świetle badań archeologicznych w 2003 roku. *Śląskie sprawozdania archeologiczne*, roč. 46, s. 181–199.
- Grenz, R. (1973): *Die Anfänge der Stadt Münden nach den Ausgrabungen in der St. Blasius-Kirche*. Hano-

- versch Münden.
- Grierson, Philip (1962): The Tombs Obits of the Byzantine Emperors (337–1042). *Dumbarton Oaks Papers*, 16, s. 1–60.
- Groothedde, Michael (2004): Zutphen, Königshof und kaiserliche Pfalz. *Forschungen zu Burgen und Schlössern*, roč. 8, s. 49–58.
- Großschmid, Karl (2003): Die Schädel von Weigelsdorf – Belege für den Mongolensturm von 1241. *Fundberichte aus Österreich*, roč. 42, s. 403–412.
- Grün, Anselm (1997): *Smrt v životě člověka*. Kostelní Vydří: Karmelitánské nakladatelství.
- Grünert, Heinz (1991). Ur- und frühgeschichtliche Bestattungssitten in der Sicht antiker und mittelalterlicher Autoren. In: *Bestattungswesen und Totenkult*. Berlin, s. 285–316.
- Grunwald, Lutz (2002): Tote in Ruinen. Anmerkungen zu den frühmittelalterlichen Bestattungen des Moselmündungsgebietes in römischen Gebäuderesten. *Acta Praehistorica et Archaeologica*, roč. 34, s. 95–111.
- Gurevič, Aron (1996): *Nebe, peklo, svět*. Praha: H & H.
- Habáňová, Gabriela (2001): Náhrobníky habánov vo Veľkých Levároch. In: Botík, Ján, ed., *Obyčajové tradície pri úmrtí a pochovávaní na Slovensku*. Bratislava: Slovenské národné múzeum, s. 157–162.
- Haberstroh, Jochen (2000): Slawische Siedlung in Nordostbayern. In: Wiczorek, Alfred – Hinz, Hans–Martin, ed., *Europas Mitte um 1000*. Stuttgart: Theiss, s. 713–717.
- Habovštiak, Alojz 1985: *Stredoveká dedina na Slovensku*. Bratislava: Národné múzeum.
- Hägermann, D. (2000): *Karel Velký. Vládce Západu*. Prostor.
- Haidler, Jaroslav Achab – Mlateček, František – Vítámvás, Petr (2002): *Židovský hřbitov v Boskovících. Průvodce*. Boskovice: Muzeum Boskovicka.
- Halík, Tomáš (2004): Křesťanská eschatologie a naděje dneška. In: Halík Tomáš, *Vzývání i nevzývání. Evropské přednášky k filozofii a sociologii dějin křesťanství*. Praha: Nakladatelství Lidové noviny, s. 131–145.
- Hanáková, Hana – Sekáčová, Anna – Stloukal, Milan (1984): *Pohřebiště v Ducovém*, I, II. Praha: Národní muzeum.
- Hanáková, Hana – Staňa, Čeněk – Stloukal, Milan (1986): *Velkomoravské pohřebiště v Rajhradě*. Praha: Národní muzeum.
- Hänsel, Bernhard – Mihovilić, Kristina – Teržan, Biba – Tessmann, Barbara (2000): Ranosrednovjekovna grobnica ispred vanjskih zidova gradine Monkodnja u Istrii. *Historia archaeologica*, roč. 31, s. 133–158.
- Hanuliak, Milan (1992): Gräberfelder der slawischen Population im 10. Jahrhundert im Gebiet der Westslowakei. *Slovenská archeológia*, roč. 40, č. 2, s. 243–308.
- Hanuliak, Milan (1994): Zvláštnosti v pohrebnom rite ako súčasť duchovnej kultúry v 9.–10. storočí. *Archaeologia historica*, roč. 19, s. 391–403.
- Hanuliak, Milan (1994a): *Malé Kosihy I. Pohrebisko z 10.–11. storočia*. Nitra: Archeologický ústav SAV.
- Hanuliak, Milan (1997): Sídliškové objekty z Palárikova (okr. Nové Zámky). In: Nekuda, Rostislav – Unger, Josef, ed., *Z pravěku do středověku. Sborník k 70. narozeninám Vladimíra Nekudy*. Brno: Muzejní a vlastivědná společnost v Brně a Moravské zemské muzeum, s. 140–147.
- Hanuliak, Milan (1997a): K poznatkom zo štúdia pohrebného rítu vo veľkomoravskom období. In: Marsina, Richard – Ruttkay, Alexander, ed., *Svätopluk 894–1994*. Nitra: Archeologický ústav SAV, s. 65–70.
- Hanuliak, Milan (1998): Vampirizmus na pohrebiskách z prelomu včasného a vrcholného stredoveku. *Hierron*, roč. 3, s. 102–105.
- Hanuliak, Milan (1999): Vampirismus auf Gräberfeldern von der Wende des Früh- zum Hochmittelalter. *Etnographisch-archäologische Zeitschrift*, roč. 40, s. 577–584.
- Hanuliak, Milan (1999a): Život vidieckého obyvateľstva v 9.–12. storočí podľa výpovede pohrebiskového materiálu. *Archaeologia historica*, roč. 24, s. 59–67.
- Hanuliak, Milan (2000): Etnicita obyvateľov z územia Slovenska v 10.–11. storočí z pohľadu archeológie. In: Krekovič, Eduard, ed., *Etnos a materiálna kultúra*. Bratislava: Stimul, s. 70–83.
- Hanuliak, Milan (2000–2001): Pohansko–kresťanský synkretizmus a jeho prejavy na nekropolách z mladšieho úseku včasného stredoveku. *Studia Archaeologica Slovaca Mediaevalia*, roč. 3–4, s. 109–125.
- Hanuliak, Milan (2001): K problematike včasnostredovekého mohylového rítu na území Slovenska. *Slovenská archeológia*, roč. 49, č. 1, s. 277–299.
- Hanuliak, Milan (2002): Pohrebiská a spôsoby pocho-

- vávania vo veľkomoravskom období. In: Ruttkay, Alexander – Ruttkay, Matej – Šalkovský, Peter, ed., *Slovensko vo včasnóm stredoveku*. Nitra: Archeologický ústav SAV, s. 81–88.
- Hanuliak, Milan (2004): Charakter a význam hraníc v časopriestorovej dimenzii pohrebného rítu z mladšieho úseku včasného stredoveku. *Archeologia historica*, roč. 29, s. 37–51.
- Hanuliak, Milan (2004a): *Veľkomoravské pohrebiská. Pochovávanie v 9.–10. storočí na území Slovenska*. Nitra: Archeologický ústav SAV.
- Hanuliak, Milan (2004b): Hroby vo veľkomoravských sídliskových areáloch z územia Slovenska. *Slovenská archeológia*, roč. 52, č. 2, s. 301–346.
- Hanuliak, Milan – Rejholcová, Mária (1999): *Pohrebisko v Čakajovciach (9.–12. storočie)*. Vyhodnotenie. Bratislava: Veda.
- Hanuliak, Václav (2001): Zaniknutý kláštor v Slovenskej Lupči. *Pamiatky a múzeá*, 2001, č. 2, s. 2–8.
- Harck, Ole (2004): Die archäologischen Funde zur jüdischen Geschichte in Mitteleuropa – Ein Überblick. In: Wamers, Egon, ed., *Synagogen, Mikwen, Siedlungen. Jüdisches Alltagsleben im Lichte neuer archäologischer Funde*. Mainz: Archäologisches Museum, s. 25–40.
- Harrison, Ted (2003): *Druhá strana smrti*. Praha: Návrat domů.
- Hassenpflug, Eylá (1999): *Das Laienbegräbnis in der Kirche. Historisch-archäologische Studien zu Alemannien im frühen Mittelalter*. Rabden/Westf.: Verlag Marie Leidorf GmbH.
- Hašek, Vladimír – Tomešek, Jan – Unger, Josef (2003): Po stopách hrobu kráľovny Konstancie. In: Hašek, Vladimír – Nekuda, Rostislav – Unger, Josef, ed., *Ve službách archeologie*. IV. Brno: MVS, Geodrill, AÚSAV, s. 91–93.
- Hauser, Georg (1996): Das fränkische Gräberfeld unter dem Kölner Dom. In: Wiczorek, Alfried, ed., *Die Franken – Les Francs*. Mainz: Verlag Philipp von Zabern, s. 438–447.
- Häusler, A. (1991): Bemerkungen zu Bestattungsritual und Paläodemographie des Neolithikums. In: *Bestattungswesen und Totenkult*. Berlin, s. 41–54.
- Havel, Josef (1980): Hromadný hrob bělohorských bojovníků. *Archaeologica Pragensia*, roč. 1, s. 227–231.
- Havlík, Lubomír E. (1992): *Kronika o Velké Moravě*. Brno: Jota.
- Hawkins, Duncan (1990): The Black Death and the new London cemeteries of 1348. *Antiquity*, roč. 64, s. 637–642.
- Heege, A. (2002): *Einblick im Mittelalter*. Oldenburg: Isensee Verlag.
- Heer, Friedrich (2000): *Evropské duchovní dějiny*. Praha: Vyšehrad.
- Heimberg, Ursula (1979): Ein spätrömischer Sarkophag aus Zülpich-Enzen. *Ausgrabungen im Rheinland*, roč. 78, s. 90–93.
- Heintel, H. (1961): Zwei mittelalterliche Säulingsbestattungen aus Wernswig, Kr. Fritzlar–Homberg. *Fundberichte aus Hessen*, roč. 1, s. 127–129.
- Helfertová, Jitka (1974): Castra doloris doby barokní v Čechách. *Umění*, roč. 22, č. 4, s. 290–306.
- Hellmich, M. (1931): Vampir oder Hingerichteter? *Altshlesien*, roč. 3, s. 273–280.
- Helmold (1925): *Slovanská kronika*. Přeložil Pavel Papáček. Praha: Šolc a Šimáček.
- Henke, Winfried (1981): Der gepfählte Schädel von Langenfeld. *Bonner Jahrbücher*, roč. 181, s. 425–436.
- Henschen, Folke (1966): *Der menschliche Schädel in der Kulturgeschichte*. Berlin: Heidelberg.
- Herrmann, Bernd – Rötting, Hartmut (1986): Menschliche Skeletteile aus mittelalterlichen Klokaken. *Archäologisches Korrespondenzblatt*, roč. 16, č. 4, s. 485–487.
- Herrmann, Joachim (1998): *Ralswiek auf Rügen. Die slawisch-wikingischen Siedlungen und deren Hinterland*. Teil II – Kultplatz, Boot 4, Hof, Propstei, Mühlenberg, Schlossberg und Rugard. Lübstorf: Archäologische Landesmuseum für Mecklenburg–Vorpommern.
- Héródianos (1975): *Řím po Marku Aureliovi*. Přeložili Jan Burian a Bohumila Mouchová. Praha: Svoboda.
- Heřman, Jan (s. d.): *Židovské hřbitovy v Čechách a na Moravě*. Praha: Ústřední církevní nakladatelství.
- Heske, Immo (2005): Die Hüneburg bei Watenstedt – Machtzentrum einer Landschaft. In: *Begleitschrift zur Ausstellung Archäologie – Land Niedersachsen. 25 Jahre Denkmalschutzgesetz – 400000 Jahre Geschichte*. Theiss, s. 315–318.
- Hesse, Henrike (1985): Zur Untersuchung des mittelalterlichen Gräberfeldes bei Rädels, Kr. Brandenburg, 1982 und 1983. *Ausgrabungen und Funde*, roč. 30, č. 2, s. 92–97.
- Hiebel, Andrea – Müller, Jakob (2000): Auf den Spuren der Baugeschichte. Kloster Lorch. *Vernisage* 8 (22),

- s. 18–23.
- Hlinomaz, Milan (1993): Problematika sepulchrálních památek českých a moravských cisterciáckých klášterů. *Časopis Národního muzea – řada historická*, roč. 162, s. 86–98.
- Hlinomaz, Milan (1994): Problematika sepulchrálních památek klášterů v českých zemích. In: Šimončíč, Jozef, ed., *Dejiny a kultúra rehoľných komunit na Slovensku*. Trnava: Trnavská univerzita, s. 325–329.
- Hlinomaz, Milan (1998): Blahoslavený Hroznata Tepelský. Komentovaný chronologický přehled pramenů a literatury. *Minulostí západočeského kraje*, roč. 33, s. 7–49.
- Hodeček, Dalibor (2003): Stručné dějiny zámku v Náměšti nad Oslavou. *Západní Morava*, roč. 7, s. 3–40.
- Höfer, R. K. (1998): Das Reliquiar aus der Marktkirche zum Hl. Ägydus in Varau. *Fundberichte aus Österreich*, roč. 37, s. 505–508.
- Holeček, František J. (2002): Teologie smrti na prahu raného novověku. *Sborník prací Filozofické fakulty brněnské univerzity*, roč. C 49, s. 9–23.
- Holl, Imre (2000): *Funde aus dem Zisterzienserkloster von Pilis*. Budapest: Archäologisches Institut der UAW.
- Horatius, Quintus H. Flaccus (1972): *Vavřín a réva*. Praha: Odeon.
- Horáčková, Ladislava – Unger, Josef – Šenkýřík, Marek (1993): Lebky se symbolem vavřínového věnce z kostnice ve Křtinách. *Scripta medica*, roč. 66, s. 51–52.
- Horáčková, Ladislava – Vargová, Lenka – Macháček, Jiří (2000): Antropologicko–lékařský výzkum kosterních pozůstatků z doby stěhování národů (Líbivá u Břeclavi). *Archaeologia mediaevalis Moravica et Silesiana*, roč. 1, s. 63–69.
- Horská, Pavla – Kučera, Milan – Maur, Eduard – Stloukal, Milan (1990): *Dětství, rodina a stáří v dějinách Evropy*. Praha: Panorama.
- Houska, Ondřej (2005): Diktátorův konec. Posmrtný osud Benita Mussoliniho. *Dějiny a současnost*, roč. 27, č. 8, s. 14–17.
- Hrdlička, Ladislav – Richter, Miroslav (1974): Slované a středověké osídlení Oškobrhu u Poděbrad. *Památky archeologické*, roč. 65, č. 1, s. 111–184.
- Hrubý, Vilém (1979): Hrob sv. Metoděje v Uherském Hradišti-Sadech? *Slovenská archeológia*, roč. 18, č. 1, s. 87–95.
- Hubert, Jean (1969): Umění raného středověku. In: Huyghe, René, ed., *Encyklopedie umění středověku*. Praha: Odeon, s. 257–280.
- Huizinga, Johan (1999): *Podzim středověku*. Praha: H & H.
- Hüssen, Claus-Michael – Rajtár, Jan (1994): Zur Frage archäologischer Zeugnisse der Markomannenkriege in der Slowakei. In: Friesinger, Herwig – Tejral, Jaroslav – Stuppner, A., ed., *Markomannenkriege – Ursachen und Wirkungen*. Brno: Archäologisches Institut der Akademie der Wissenschaften der Tschechischen Republik, s. 217–230.
- Hutai, Gábor (1999): III. Béla király és Antiochiai Anna sírleletenek restaurálásairól. In: *150éve történet ... III. Béla és Antiochiai Anna sírjának fellelése*. Székesfehérvár, s. 36–59.
- Chaloupecký, Václav, ed. (1942): *Na úsvitu křesťanství*. Praha: Evropský literární klub.
- Chaloupka, Jan (1986): Náhrobní kameny ve filiálním kostele sv. Martina v Kralicích nad Oslavou. *Z kralické tvrže*, roč. 13, s. 58–66.
- Chalupecký, Ivan (2004): Relikty bosoráctva na Spiši v 19. a začiatkom 20. storočia. In: Kožiak, Rastislav – Nemeš, Jaroslav, ed., *Pohanstvo a kresťanstvo*. Bratislava: Chronos, s. 291–293.
- Charvát, Petr (2001): Eine frühmittelalterliche Doppelkirche in Mähren: Ihr Ursprung, Charakter und Deutung. *Civis*, roč. 25, s. 79–89.
- Chašbaz, M. Š. (s. d.): *Vzkříšení*. Samizdat.
- Chaucer, Geoffrey (1956): *Canterburské povídky*. Přeložil František Vrba. Praha: Naše vojsko.
- Cheben, Ivan – Miklíková, Zora (2004): Zajímavý kostrový hrob z Trenčína. In: Hašek, Vladimír – Nekuda, Rostislav, ed., *Ve službách archeologie*, roč. 5, s. 243–249.
- Chlíbec, Jan (1999): Názory Girolama Savonaroly na výtvarné dílo a jejich vztah k české reformaci. *Umění*, roč. 47, s. 278–294.
- Chochol, Jaromír (1953): Slovanské kostry ze Staré Kouřimi. Předběžný antropologický posudek. *Památky archeologické*, roč. 44, č. 1, s. 363–368.
- Chorvátová, Hana (1998): K významu lunicových přívěsků z včasnostředověkých pohřebisk střední Evropy. *Praehistorica*, roč. 23, s. 135–140.
- Chorvátová, Hana (1998a): K významu přívěsků – amuletů z včasnostředověkých pohřebisk. *Hieron*, roč. 3, s. 106–112.
- Chorváthová, Ľubica (1993): Pohrebné hry, stráženie mŕtveho a vampirizmus v Strednej Európe. In:

- Krekovič, Eduard, ed., *Kultové a sociálne aspekty pohrebného ritu od najstarších čias po súčasnosť*. Bratislava: Slovenská archeologická a národopisná spoločnosť, s. 76–80.
- Christlein, R. (1973): Besitzabstufungen zur Merowingerzeit im Spiegel reicher Grabfunde aus West- und Süddeutschland. *Jahrbuch des Römisch- Germanischen Zentralmuseums Mainz*, roč. 20, s. 147–180.
- Christlein, R. (1981): Das Grab des Erzbischofs Gregorius von Armenien in der Klosterkirche Niedernburg zu Passau, Niederbayern. *Das archäologische Jahr in Bayern 1980*. Stuttgart, s. 174–175.
- Chropovský, Bohuslav (1997): Bemerkungen zum Bestattungsritus des 8.–10. Jh. in der Slowakei. In: Čaplovič, Dušan – Doruľa, Ján, ed., *Central Europe in 8th–10th Centuries*. Bratislava: Ministerstvo kultury SR, s. 61–66.
- Chvojka, Ondřej (2005): Archeologické výzkumy Jihočeského muzea v roce 2004. *Zprávy České archeologické společnosti*, Supplementum 60, Archeologické výzkumy v Čechách 2004, s. 22.
- Chybová, Helena (1998): *Pravěké a slovanské osídlení Kroměřížska*. Kroměříž: Muzeum.
- Chybová, Helena (1999): Zemní práce vydaly svědectví o kruté spravedlnosti minulých staletí. *Zrcadlo památek*, leden 1999, s. 10.
- Illi, Martin (1992): *Wohin die Toten gingen*. Zürich: Chronos.
- Illi, Martin (1993): Sterben, Tod und Friedhof. In: *Stadtluft, Hirsebrei und Bettelmönch. Die Stadt um 1300*. Stuttgart: Museum, s. 471–479.
- Isenberg, G. (1981): Die Propstei „tom Roden“ bei Höxter. *Höxter Jahrbuch*, roč. 6, s. 1–42.
- Iwańczak, Wojciech (2001): *Po stopách rytířských příběhů. Rytířský ideál v českém písemnictví 14. století*. Praha: Argo.
- Jägerová, Margita (2001): K súčasným tradiciám vo vývine pohrebných obyčají (na príklade obce M. Zálužie). *Acta Nitriansiae Iuvenorum*, roč. 1, s. 103–122.
- Jäggi, Carola (1996): Vom römischen Pantheon zur christlichen Kirche. In: Furger, A., ed., *Die Schweiz zwischen Antike und Mittelalter*. Zürich: Verlag Neue Züricher Zeitung, s. 61–126.
- Janiak, Tomasz (2001): Relikty romańskiej konfesji św. Wojciecha w katedrze gnieźnieńskiej z przełomu XI i XII wieku (tzw. konfesja III). In: Kunratowska, Zofia, ed., *Gniezno w świetle ostatnich badań archeologicznych. Nowe fakty. Nowe interpretacje*. Poznań: Poznańskie Towarzystwo przyjaciół nauk, s. 127–162.
- Janiak, Tomasz (2002): Uwagi na temat ottonskiej konfesji świętego Wojciecha w katedrze gnieźnieńskiej w świetle źródeł historycznych i archeologicznych (tzw. konfesja II). In: Dzieduszycki, Wojciech, ed., *Trakt cesarski. Iława – Gniezno – Magdeburg*. Poznań: Naukowa, s. 349–381.
- Jankuhn, Herbert – Nelsen, H. – Roth, H., ed. (1978): *Zum Grabfrevell in vor- und frühgeschichtlicher Zeit*. Göttingen: Vandenhoeck et Ruprecht.
- Janšta, Aleš (2000–2001): Válečná fronta na Břeclavsku (duben – květen 1945). *regioM 2000–2001*, s. 60–71.
- Jaskanis, Danuta (1998): Układ przestrzenny cmentarzyska we wczesosredniowiecznym zespole osadniczym w Święcku Strumianach na wschodnim Mazowszu. In: Kóčka-Krenz, Hanna – Losiński, Władysław, ed., *Kraje słowiańskie w wiekach średnich. Profanum i sacrum*. Poznań, s. 536–548.
- Javorský, František (1981): Výskumy a prieskumy výskumnej expedície Spiš. *Archeologické výskumy a nálezy na Slovensku 1980*, Nitra: Archeologický ústav SAV, s. 108–121.
- Jelínková, Dagmar (1985): Doplnky k mapě nalezišť s keramikou pražského typu na Moravě. *Památky archeologické*, roč. 76, č. 2, s. 456–473.
- Jelínková, Dagmar (1999): *Slovanské pohřebiště z 9. až 12. století v Mušově. Katalog*. Brno: Archeologický ústav AVČR.
- Jelínková, Dagmar (2000): Hroby dávných Slovanů v Mušově. In: Kordiovský, Emil, ed., *Mušov 1276–2000*. Pasohlávky: Obec Pasohlávky, s. 236–259.
- Ježek, Martin (1996): Pardubické kostely jako svědectví o vývoji města. *Archaeologia historica*, roč. 21, s. 43–56.
- Jičínská, Lenka (2005): Jak „nenasytný klerikalismus natahoval hladové ruce“ po novém moravskobudějovickém hřbitově. *Západní Morava*, roč. 9, s. 150–156.
- Jobst, Werner (1983): *Provinzhauptstadt Carnuntum*. Wien: Österreichischer Bundesverlag.
- Joinville, Jean de (1965): *Paměti křižákovy*. Přeložil Václav Černý. Praha.
- Jungwirth, J. (1977): Fortschritte bei der Identifizierung der im Stift Melk beigesetzten Babenberger. *Mitteilungen der Anthropologischen Gesellschaft in Wien*, roč. 107, s. 82–89.
- Jungwirth, J. – Winkler, E. M. (1979): Anthropolo-

- gische Befunde der Skelette von Cimburgis von Masowien, Margarete von Österreich und Herzog Leopold VI. aus den Fürstengräbern in Stift Lillienfeld, Niederösterreich. *Mitteilungen der Anthropologischen Gesellschaft in Wien*, roč. 109, s. 9–19.
- Justová, Jarmila (1985): Archeologický výzkum na předhradí slovanského hradiště v Libici nad Cidlinou a jeho zázemí v letech 1980–1984. *Archeologické rozhledy*, roč. 37, č. 3, s. 308–318.
- Justová, Jarmila (1990): *Dolnorakouské Podunají v raném středověku*. Praha: Academia.
- Kahsnitz, Rainer (1992): *Die Gründer von Laach und Sayn. Fürstenbildnisse des 13. Jahrhunderts*. Nürnberg: Verlag des Germanischen Nationalmuseums.
- Kahsnitz, Rainer (1993): Bischof Bernwards Grab. In: Brand, M. – Eggebrecht, A., ed., *Bernward von Hildesheim und das Zeitalter der Ottonen. Katalog der Ausstellung*, Bd. 1. Hildesheim: Bernard Verlag, s. 383–396.
- Kajzer, Leszek (1996): *Wstęp do archeologii historycznej w Polsce*. Łódź: Uniwersytet.
- Kalousek, František (1971): *Břeclav-Pohansko I. Velkomoravské pohřebiště u kostela*. Brno: Universita J. E. Purkyně.
- Kammeier-Nebel, Andrea (1986): Wenn eine Frau Kräutertränke zu sich genommen hat, um nicht zu empfangen ... Geburtenbeschränkung im frühen Mittelalter. In: Herrmann, Bernd, ed., *Mensch und Umwelt im Mittelalter*. Frankfurt a. M.: Fischer Taschenbuchverlag, s. 65–73.
- Kaner, Simon (1997): Hromadné hroby. Visby a East Smithfield. In: Bahn, P. G., ed., *Hroby, hrobky a mumie*. Praha: Argo, s. 52–55.
- Kara, Michał (2001): Frühmittelalterliches Grab eines bewaffneten Kaufmannes aus dem Ort Cieple (Warmhof) in Danziger Pommern im Lichte einer erneuten Analyse. *Acta Universitatis Lodzianis, Folia Archaeologica*, roč. 23, s. 113–144.
- Kara, Michał. – Kurnatowska, Zofia (2000): Christliche Bestattungen. In: Wiczorek, Alfred – Hinz, Hans-Martin, ed., *Europas Mitte um 1000*. Bd. 1. Stuttgart: Theiss, s. 527–530.
- Karwot, Edward (1955): *Katalog magii Rudofa. Źródło etnograficzne XIII wieku*. Wrocław.
- Kastenbaum, Robert (2003): *Macmillan Encyclopedia of Death and Dying*, I, II. New York: Thoivisoim Gale.
- Kaufmann, Hermann (1952): Mittelalterliche Nac-
hbestattungen mit Brakteatensatz in einem Grabhügel der Jungsteinzeit von Sonneborn, Kreis Gotha. *Jahresschrift für mitteldeutsche Vorgeschichte*, roč. 36, s. 140–148.
- Kavánová, Blanka (1980): Některé rysy pohřebišť ze střední doby hradištní na jižní Moravě. In: *IV. mezinárodní kongres slovanské archeologie. Zborník referátov ČSSR*. Nitra: Archeologický ústav SAV, s. 67–73.
- Kavánová, Blanka (1993): Slavjanskije kurgannyje mogilniki južnoj Moravii. In: *Actes du XII^e Congrès International des Sciences Préhistoriques et Proto-historiques*. Bratislava: Veda, s. 48–56.
- Kavánová, Blanka (2003): Mikulčice – pohřebiště v okolí 12. kostela. In: Kouřil, Pavel, ed., *Mikulčice – pohřebiště u 6. a 12. kostela*. Brno: Archeologický ústav AV ČR, s. 211–413.
- Kavánová, Blanka – Vitula, Petr (1990): Břeclav-Poštorná, pohřebiště a sídliště střední doby hradištní. In: Nekuda, Vladimír – Unger, Josef – Čizmář, Miloš, ed., *Pravěké a slovanské osídlení Moravy*. Brno: Moravská vlastivědná společnost a Archeologický ústav ČSAV, s. 327–352.
- Keller, Christoph (1994): *Bischofsgräber des Mittelalters und der Neuzeit im Gebiet der Bundesrepublik Deutschland*. Schriftliche Fassung eines Repherates im Sommersemester.
- Keller, Christoph (2000): Die barocken Klerikerbestattungen in der Münsterkirche zu Bonn. Ein Beitrag zur Verwendung von Kelchgläsern als Grabbeigabe. In: Keller, Christoph – Lennartz, A. – Steinbring, B. – Zavadil, V., ed., *Certamina Archaeologica. Festschrift für Heinrich Schnitzler*. Bonn, s. 229–238.
- Kiersnowska, T. (1992): O pochodzeniu rodu Awdańców. In: Kuczyński, S. K., ed., *Spoleczeństwo Polski średniowiecznej*. Zbiór studiów 5, s. 57–72.
- Kirschbaum, E. (1957): *Die Graeber der Apostelfürsten*. Frankfurt am Main.
- Klanica, Zdeněk (1972): *Předvelkomoravské pohřebiště v Dolních Dunajovicích. Příspěvek k otázce vzájemných vztahů Slovanů a Avarů v Podunají*. Studie AÚ ČSAV v Brně. Brno: Archeologický ústav ČSAV Brno.
- Klanica, Zdeněk (1985): Mikulčice-Klášteřisko. *Památky archeologické*, roč. 76, č. 2, s. 474–539.
- Klanica, Zdeněk (1989): Pohřebiště v Hodoníně-Lužicích. Předběžný typologický a sémantický rozbor nálezů. *Jižní Morava*, roč. 25/28, s. 145–162.

- Klanica, Zdeněk (1990): K počátkům staromoravského kostrového pohřbívání. In: Galuška, Luděk, ed., *Staroměstská výročí*. Brno – Uherské Hradiště: Moravské zemské muzeum – Slovákcké muzeum, s. 57–64.
- Klanica, Zdeněk (1993): Hlavní hrobka v moravské bazilice. *Mediaevalia historica bohemia*, roč. 3, s. 97–108.
- Klanica, Zdeněk (1997): Křesťanství a pohanství Staré Moravy. In: Marsina, Richard – Ruttikay, Alexander, ed., *Svätopluk 894–1994*. Nitra: Archeologický ústav SAV, s. 93–137.
- Klanica, Zdeněk (1997a): Vom Awarenfall zum Untergang Grossmährens. In: Čaplovič, Dušan – Doruľa, Ján, ed., *Central Europe in 8th–10th Centuries*. Bratislava: Ministerstvo kultury SR, s. 40–45.
- Klanica, Zdeněk (1997b): Ždánicko v 6.–9. století. In: Stuchlík, Stanislav – Klanica, Zdeněk – Měřínský, Zdeněk, *Pravěk a středověk Ždánicka*, Brno: MVS, s. 39–58.
- Klanica, Zdeněk (2002): *Tajemství hrobu moravského arcibiskupa Metoděje*. Druhé přepracované a doplněné vydání. Praha: Fortuna.
- Klápště, Jan (1999): Příspěvek k archeologickému poznání úlohy mince v přemyslovských Čechách. *Archeologické rozhledy*, roč. 51, č. 4, s. 774–808.
- Klein, Dorothea (2000): Sichel und Schlüssel gegen das Unheil. Bestattungen in Nebigau, Landkreis Elbe-Elster. In: Gringmuth-Dalmer, E. et al., ed., *Archäologie in Berlin und Brandenburg 1999*. Berlin: Thiess, s. 141–142.
- Klíma, Bohuslav (1999): Hradiště sv. Hypolita ve Znojmě. Deset let archeologických výzkumů velkomoravského centra (1986–1995). *Sborník prací Pedagogické fakulty Masarykovy univerzity v Brně, řada společenských věd*, č. 17, s. 3–60.
- Knoz, Tomáš (1992): Kriminální delikt v Kamenici na Třebíčsku v 17. století. *Vlastivědný věstník moravský*, roč. 44, č. 3, s. 372–374.
- Kocman, Pavel (2002): Vražda ivančického žida Davida Janem Trnkou ze Židlochovic v Ledcích roku 1649. *Jižní Morava*, roč. 38, s. 209–212.
- Kóčka-Krenz, Hanna – Pawlak, Pawel – Sikorski, Andrzej (1995): Grób kobiety z wczesnośredniowiecznego cmentarzyska szkieletowego w Poznaniu-Śródce (przyczynek do interpretacji funkcjonalnej kaptorg). *Folia Praehistorica Posnaniensia*, roč. 7, s. 281–294.
- Köhegyi, Mihály (1994): Grabberaubung bei den Sar-
maten in Ungarn. Res. In: *Von der Steinzeit bis zum Mittelalter. Studien zum 60. Geburtstag von Ottó Trogmayer*. Szeged, s. 280–281.
- Kohoutek, Jiří (1995): Slovanské a středověké osídlení. In: Nekuda, Vladimír, ed., *Vlastivěda moravská, Zlínsko*. Brno, Zlín: Muzejní a vlastivědná společnost, Muzeum jihovýchodní Moravy, s. 131–146.
- Kohoutek, Jiří (2003): Průzkum slovanských mohylníků na Uherskobrodsku a Slavičinsku. *Slovácko*, roč. 45, s. 95–107.
- Koch, Ursula (1996): Stätten der Totenruhe – Grabformen und Bestattungssitten der Franken. In: Wiczorek, A., ed., *Die Franken – Les Francs*. Mainz: Verlag Philipp von Zabern, s. 723–737.
- Koch, Walter (1976): Zu den Babenbergergräbern in Heiligenkreuz. *Jahrbuch für Landeskunde von Niederösterreich, Neue Folge*, roč. 42, s. 193–215.
- Koch, Wilfried Maria (1988): Die mittelalterliche Lep-rastation Aachen-Melaten. *Archäologie im Rheinland*, roč. 1988, s. 132–135.
- Kochav, Sara (1995): *Izrael*. Praha: Rebo Productions.
- Kokojanová, Michaela (1999): Renesanční rodinná hrobka Martina Primusa na prostějovském hřbitově. *Střední Morava*, roč. 8, s. 115–121.
- Koldinská, Marie (2001): *Každodennost renesančního aristokrata*. Praha – Litomyšl: Paseka.
- Kolmer, Lothar, ed. (1997): *Der Tod des Mächtigen. Kult und Kultur des Todes spätmittelalterlicher Herrscher*. Paderborn: Verlag Ferdinand Schöningh.
- Kolmer, Lothar (1997): Der Tod der Bischöfe. In: Kolmer, Lothar, ed., *Der Tod des Mächtigen*. Paderborn: Verlag Ferdinand Schöningh, s. 59–88.
- Kolník, Titus (1961): Nové pohrebiskové nálezy z doby rímskej na Slovensku. *Archeologické rozhledy*, roč. 13, č. 6, s. 822–854.
- Kolník, Titus (1962): Nové sídliskové nálezy z doby rímskej na Slovensku. *Archeologické rozhledy*, roč. 14, č. 3, s. 344–397.
- Kolník, Titus (1971): Doba rímska a doba sťahovania národov. *Slovenská archeológia*, roč. 19, č. 2, s. 499–558.
- Kolník, Titus (1980): *Römerzeitliche Gräberfelder in der Slowakei*. Bratislava: Veda.
- Kolník, Titus (2000–2001): Kontakty raného kresťanstva s územiai strednej Európy vo svetle archeologických a historických prameňov. *Studia Archaeologica Slovaca Mediaevalia*, roč. 3–4, s. 51–92.
- Kolník, Titus et al. (1993): Doba rímska. In: Štefanovi-

- čová, Tatiana a kolektiv, ed., *Najstaršie dejiny Bratislavy*. Bratislava: Elán, s. 217–235.
- Konečný, Lubomír (1986): Výsledky stavebně-historického a archeologického průzkumu rotundy sv. Pantaleona v Pustiměří 1977–78. *Archaeologia historica*, roč. 11, s. 329–354.
- Konečný, Lubomír (1989): Znojemský karner. *Jižní Morava*, roč. 25, s. 103–112.
- Koperkiewicz, Arkadiusz (2002): Przeżytki wierzeń pogańskich w obrządku pogrzebowym na wczesnośredniowiecznym cmentarzysku w Danilowie Małym na Podlasiu. In: Wrzesiński, Jacek, ed., *Popioł i kość. Funeralia Lednickie 4*. Sobótka – Wrocław, s. 513–539.
- Koperski, Andrzej (1985): Cmentarzysko „staromadziarskie“ w Przemyślu. *Práce i Materialy Muzeum Archeologicznego i Etnograficznego w Łodzi*, roč. 29, s. 261–267.
- Koperski, Andrzej (2003): Groby wojowników z koniem na cmentarzysku „staromadziarskim“ w Przemyślu. In: Dulnicz, Marek, ed., *Słowianie i ich sąsiedzi we wczesnym średniowieczu*. Lublin – Warszawa: Wydawnictwo Uniwersytetu, s. 365–374.
- Korčáková, V. (2001): Ikonografický program pohřbení zámecké kaple Všech svatých v Telči. *Průzkumy památek*, roč. 8, č. 1, s. 21–36.
- Kordala, Tomasz (1992): Cmentarzysko z XI–XII wieku w Plocku–Podolszycach. *Rocznik Muzeum Mazowieckiego w Plocku*, roč. 15, s. 3–93.
- Kordala, Tomasz (2000): Uwagi o obrządku pogrzebowym na Mazowszu północnym w młodszych fazach wczesnego średniowiecza. In: *Archaeologia et historia. Księga jubileuszowa dedykowana Pani Profesor Romanie Barnycz-Gupeńcowej*. Łódź: Wydawnictwo Uniwersytetu Łódzkiego, s. 191–203.
- Kořán, Ivo (1989): Renesanční sochařství v Čechách a na Moravě. In: Dvorský, Jiří, ed., *Dějiny českého výtvarného umění*, II/1–2. Praha: Academia, s. 116–149.
- Kosmas (1949): *Kronika česká*. Ed. Karel Hrdina. Praha: Melantrich.
- Kouřil, Pavel (2003): Staří Maďaři a Morava z pohledu archeologie. In: *Dějiny ve věku nejistot. Sborník k příležitosti 70. narozenin Dušana Třeštíka*. Praha: Nakladatelství Lidové noviny, s. 110–146.
- Kouřil, Pavel – Měřínský, Zdeněk (1996): Sakrální architektura a hmotné památky odrážející projev duchovní kultury z moravských a slezských archeologických výzkumů. *Archeologia historica*, roč. 21, s. 111–119.
- Koutek, František Ignác (2004): *Velká Mezeříč. Městská kronika barokní Moravy*. Ed. Martin Štindl. Tišnov: Sursum.
- Kovrig, Ilona (1963): *Das awarenzeitliche Gräberfeld von Alattyán*. Budapest.
- Kowalczyk, Elżbieta (2004): Chrześcijańskie miłosierdzie. Rzecz o pochówkach dzieci nie ochrzczonych (na przykładzie północnego Mazowsza). In: Dzieduszycki, Wojciech – Wrzesiński, Jacek, ed., *Dusza maluczka, a strata ogromna. Funeralia Lednickie, Spotkanie 6*. Poznań: Stowarzyszenie naukowe archeologów Polskich, s. 103–114.
- Kozak, Jerzy (2003): Struktura zmarłych według płci na cmentarzyskach i innych obiektach sepulkralnych w feudalnej Polsce. In: Dzieduszycki, Wojciech – Wrzesiński, Jacek, ed., *Kobieta – Śmierć – Mąźczyzna. Funeralia Lednickie. Spotkanie 5*. Poznań: Stowarzyszenie naukowe archeologów polskich, s. 325–329.
- Kozłowski, Jarosław. (2000): Opozycja swój-obcy w interpretacji pochówków wyróżniających się na cmentarzyskach swoją odrębnością. *Funeralia Lednickie*, roč. 2, s. 171–177.
- Koziak, Rastislav (2001): Kristianizácia ako problém historického výskumu. *Acta Historica Neosoliensia*, roč. 4, s. 87–94.
- Král, Adolf B. (1969): Nálezy ze žerotínské hrobky v Židlochovicích. *Jižní Morava*, roč. 5, s. 61–64.
- Král, Adolf B. (1969a): Liechtensteinská hrobka na Vranově u Brna. *Vlastivědný věstník moravský*, roč. 21, č. 2–3, s. 121–131.
- Král, Adolf B. (1981): Vzácný nález v Medlově. *Jižní Morava*, roč. 17, s. 242–244.
- Král, Adolf B. (1981a): Žerotínská hrobka v Židlochovicích. *Jižní Morava*, roč. 17, s. 329–332.
- Král, Pavel (2002): Rituál a ceremoniál. Na příkladu pohřebních slavností na šlechtických dvorech v raném novověku. *Sborník prací Filozofické fakulty brněnské univerzity*, řada C, roč. 49, s. 71–86.
- Králiková, Michaela (2005): *Devocionálie jako předměty zbožnosti v hrobech ze 17.–19. století*. Nepublikovaná rigorózní práce. Brno: Katedra antropologie Přírodovědecké fakulty Masarykovy univerzity v Brně.
- Králiková, Michaela (2006): *Pohřební rítus 16.–18. století na Moravě a ve Slezsku s přihlédnutím k území*

- střední Evropy*. Nепublikovaná disertační práce. Brno: Ústav antropologie Přírodovědecké fakulty Masarykovy univerzity.
- Kralovánszky, Alán (1989): Grab des Königs Hl. Stephan und Ort seiner Verehrung in Székesfehérvár (Stuhlweissenburg). *Res. Folia Archaeologica*, roč. 40, s. 172–173.
- Kramer, Willi (1979): Zwei merowingerzeitliche Sonderbestattungen aus Südbaden. *Archäologisches Korrespondenzblatt*, roč. 9, č. 4, s. 443–449.
- Kramp, M. (2000): *Krönungen. Könige in Aachen – Geschichte und Mythos*. Katalog der Ausstellung. Mainz: Verlag Philipp von Zabern.
- Kraskovská, Ľudmila (1962): Pohrebisko v Bernolákově. *Slovenská archeológia*, roč. 10, č. 2, s. 425–476.
- Kraskovská, Ľudmila (1974): *Gerulata Rusovce. Rímske pohrebisko*, I. Bratislava: Osveta.
- Kratochvíl, Augustin, ed. (1930): *Vlastivěda moravská. Kojetský okres*. Brno: Musejní spolek.
- Krčálová, Jarmila (1981): Kostely české a moravské renesance. Příspěvek k jejich typologii. *Umění*, roč. 29, č. 1, s. 1–35.
- Kreiner, L. – Klose, D. (1987): Eine neuzeitliche Bestattung in einem bronzezeitlichen (?) Grabhügel bei Wallersdorf. *Das archäologische Jahr in Bayern 1986*, s. 176–178.
- Krekovič, Eduard, ed. (1993): *Kultové a sociálne aspekty pohrebného rítu od najstarších čias po súčasnosť*. Bratislava: Slovenská archeologická a národopisná spoločnosť.
- Krekovič, Eduard (1996): Kostrové hroby z rímskej doby na Slovensku z aspektu teoretických otázok pohrebného rítu. *Zborník Filozofickej a pedagogickej fakulty Univerzity Komenského 23, Musaica*, s. 33–43.
- Krekovič, Eduard (2000): Kniežacie hroby. *Pamiatky a múzeá*, 2000, č. 3, s. 48–51.
- Krekovič, Eduard (2002): Recenze publikácie J. Unger: Pohřební ritus a zacházení s těly zemřelých v českých zemích (s analogiemi i jinde v Evropě v 1.–16. století), Brno 2002. *Slovenská archeológia*, roč. 50, č. 2, s. 382–383.
- Krenn, K. (1929): Schädelbecher. *Sudeta*, roč. 5, s. 73–122.
- Krenn, Martin – Schön, Doris – Wagner, Jasmin (2005): Rettungsgrabungen in Kirchen. *Denkmalpflege in Niederösterreich*, roč. 32, s. 30–33.
- Krohn, Niklot (2002): Von der Eigenkirche zur Pfarrgemeinschaft: Kirchenbauten und Kirchengräber der frühmittelalterlichen Alamannia als archäologische Zeugnisse für nobilitäre Lebensweise und christliche Institutionalisierung. In: Helmig, Guido – Scholkmann, Barbara – Untermann, Matthias, ed., *Centre. Region. Periphery. Medieval Europe Basel 2002*, Vol. 2, Hertingen, s. 166–178.
- Kroniky doby Karla IV.* (1987): Ed. Marie Bláhová et al. Praha: Svoboda.
- Krüger, K. H. (1971): *Königsgrabkirchen der Franken, Angelsachsen und Langobarden bis zur Mitte des 8. Jahrhunderts. Ein historischer Katalog*. München: Münsterische Mittelalter Schriften 2.
- Krumphanzlová, Zdenka (1961): K otázce vampyrismu na slovanských pohřebištích. *Památky archeologické*, roč. 52, č. 2, s. 544–549.
- Krumphanzlová, Zdena (1966): Der Ritus der slawischen Skelettfriedhöfe der mittleren und jüngeren Burgwallzeit in Böhmen. *Památky archeologické*, roč. 57, č. 1, s. 277–325.
- Krumphanzlová, Zdenka (1971): Počátky křesťanství v Čechách ve světle archeologických pramenů. *Památky archeologické*, roč. 62, č. 2, s. 406–456.
- Krumphanzlová, Zdenka (1997): Kultovní místo na pohřebišti v Lahovicích. In: Kubková, Jana et al., ed., *Život v archeologii středověku*. Praha: Peres, s. 394–401.
- Krutina, Ivan (1992): Hromadný pohřeb v poloze Na Týnci na Budči. *Archeologické rozhledy*, roč. 44, č. 4, s. 567–577.
- Krzyszowski, Andrzej (2000): Wczesnośredniowieczny cząstkowy pochówek na cmentarzysku w Sowinkach. *Funeralia Lednickie*, roč. 2, s. 117–125.
- Krzyszowski, Andrzej – Kozak, Jerzy – Bartowiak, Zbigniew (2003): Dwa późnośredniowieczne pochówki na osadzie za Sługocinka k/Konina, w pow. słupeckim. In: Dzieduszycki, Wojciech – Wrzesiński, Jacek, ed., *Kobieta – Śmierć – Mężczyzna. Funeralia Lednickie, Spotkanie 5*. Poznań: Stowarzyszenie naukowe archeologów polskich, s. 349–360.
- Křehlík, František (2001): Uhřínovské kostely. In: *Sborník přednášek 1. Vlastivědné a genealogické společnosti při Jupiter klubu ve Velkém Meziříčí*. Velké Meziříčí: Jupiter club, s. 35–40.
- Kubíčková, Naděžda (2001): *Zármutek a pomoc pozůstalým*. Praha: ISV.
- Kučkin, V. A. (1967): Zachoroneniye Ivana Groznogo i ruskij pogrebalnyj obrjad. *Sovětskaja archeologi-*

- ja, roč. 1967, č. 1, s. 289–295.
- Kudělka, Zdeněk (1985): Vicenický karner. O funkci některých sakrálních prostor na Moravě ve 13. století. In: Sedlář, Jaroslav, ed., *Uměleckohistorický sborník*. Brno: Blok, s.161–171.
- Kügler, Martin (2003): Leichenpredigten als Quelle für Grabbeigaben im protestantischen Begräbniswesen der Neuzeit. *Archäologische Informationen*, roč. 26, č. 2, s. 437–445.
- Kuhnen, H. P. (2001): *Das römische Trier*. Stuttgart: Theiss.
- Kunter, Manfred (1981): Frakturen und Verletzungen des vor- und frühgeschichtlichen Menschen. *Archäologie und Naturwissenschaften*, roč. 2, s. 221–246.
- Kunter, Manfred (1991): Variabilität der Sterblichkeit bei prähistorischen, historischen und rezenten Bevölkerungen. *Archäologische Informationen*, roč. 14, č. 2, s. 160–175.
- Kunter, Manfred – Wittwer-Backofen, U. (1996): Die Franken – Anthropologische Bevölkerungsrekonstruktionen im östlichen Siedlungsgebiet. In: Wiczorek, Alfried, ed., *Die Franken – Les Francs*. Mainz: Verlag Philipp von Zabern, s. 653–661.
- Kupka, Vladimír (1996): Nekropole českých panovníků. *Historický obzor*, roč. 9/10, s. 220–227.
- Kurasiński, Tomasz (2002): Co otwerał klucz znalezionej w grobie? In: *Budownictwo i budownictwie w przeszłości*. Łódź.
- Kurasiński, Tomasz (2004): Wędroc w zaświaty. O znaczeniu klucza w przestrzeni grobowej. *Archaeologia historica*, roč. 29, s. 225–238.
- Kurková, Linda (2003): *Pohřební ritus ve střední době hradištní na Moravě a ve Slezsku*. Magisterská diplomová práce na Katedře antropologie Přírodovědecké fakulty Masarykovy univerzity, Brno.
- Kuželka, Vítězslav (2002): Výsledky antropologického výzkumu ze středověkého židovského pohřebiště na parcelách čp. 1390/II a 76/II ve Vladislavově ulici v Praze. *Archaeologica Pragensia*, roč. 16, s. 99–118.
- Kwiatkowska-Kopka, Beata ad. (2002): Średniowieczny pochówek cysterski z opactwa w Jędrzejowie. *Materiały archeologiczne*, roč. 33, s. 219–223.
- Kyll, Nikolaus (1964): Die Bestattung der Toten mit dem Gesicht nach unten. *Trierer Zeitschrift*, roč. 27, s. 168–183.
- Kyselý, René (2000): Archeozoologický rozbor materiálu z lokality Rubín a celkový pohled na zvířata doby hradištní. *Památky archeologické*, roč. 91, č. 1, s. 155–200.
- Kytlicová, Olga (1968): Slovanské pohřebiště v Brandýsku. *Památky archeologické*, roč. 59, č. 1, s. 193–248.
- Łagiewski, Maciej (s. d.): *Stary cmentarz żydowski we Wrocławiu*. Wrocław: Via Nova.
- Landgraf, Eleonore (1993): *Ornamentierte Bodenfliesen des Mittelalters in Süd- und Westdeutschland 1150–1550*. Textband. Stuttgart: Konrad Theiss Verlag.
- Landsberg, Paul Ludwig (1990): *Zkušenost smrti*. Praha: Vyšehrad.
- Langenegger, Elisabeth (1996): „Hominem priusquam genito dente cremari mos genitum non est.“ Zu den Neonatengräbern im römischen Gutshof von Neftenbach ZH. *Archäologie der Schweiz*, roč. 19, č. 4, s. 156–158.
- Langenegger, Elisabeth – Häusler, Martin – Roth, Markus (2002): Ein spätrömischer Skelettfund aus Oberwinterthur mit dreifach abgehackten Händen. *Archäologie der Schweiz*, roč. 25, č. 3, s. 37–41.
- Lány, Emil Pavel (1948): *Smolná jinak černá kniha města Solnice 1569–1721*. Solnice: Archiv.
- Laueremann, Ernst (1994): *Gräber sprechen wo die Geschichte schweigt*. Traismauer: Amt des NÖ Landesregierung.
- Laueremann, Ernst (2000): Ein landnahmezeitliches Reitergrab aus Gnadendorf. *Archäologie Österreichs*, roč. 11, č. 2, s. 34–35.
- Lauke, Bernhard – Lauke, Ulrike (1996): Romanische Architektur in Frankreich. In: Toman, Rolf, ed., *Die Kunst der Romanik*. Köln: Könemann, s. 120–177.
- Lauwers, M. (2002): Smrt a mrtví. In: Le Goff, Jacques – Schmitt, Jean-Claude, ed., *Encyklopedie středověku*. Praha: Vyšehrad, s. 676–689.
- Leciejewicz, Lech (1995): Kaufleute in westslawischen Frühstädten in archäologischer Sicht. In: Brachmann, Hansjürgen, ed., *Burg – Burgstadt – Stadt*. Berlin: Akademie Verlag, s. 60–67.
- Leciejewicz, Lech (1997): Wyznacznik pozycji społecznej w rytuale pogrzebowym wcześniejszego średniowiecza. In: Michałowski, Roman et al., ed., *Człowiek w społeczeństwie średniowiecznym*. Warszawa: DiG, s. 45–55.
- Lecouteux, Claude (1997): *Přízraky a strašidla středověku*. Praha: Volvox Globator.
- Legends a kroniky koruny uherské* (1988). Přeložily Dagmar Bartoňková a Jana Nechutová. Praha:

- Vyšehrad.
- Legner, A. (1995): *Reliquien in Kunst und Kult*. Darmstadt: Wissenschaftliche Buchgesellschaft.
- Le Goff, Jacques (1998): *Středověká imaginace*. Praha: Argo.
- Lenz, K. H. (2003): Die 19. Legion auf ihrem Weg nach Kalkriese. Zu den Feldzüge zur Zeit des Augustus nördlich der Alpen. In: *Menschen. Zeiten. Räume. Archäologie in Deutschland. Begleitband zur gleichnamigen Ausstellung*. Stuttgart: Theiss, s. 243–249.
- Lesák, Branislav – Musilová, Margaréta (1999): Hrobové celky z druhej polovice 9. až prvej polovice 10. storočia na území ŠMPR Bratislava. *Studia Archaeologica Slovaca Mediaevalia*, roč. 2, s. 33–62.
- Lesová, Pavla (2002): *Antropologie pohřebního ritu*. Nepublikovaná magisterská diplomová práce. Brno: Katedra antropologie Přírodovědecké fakulty Masarykovy univerzity v Brně.
- Letopis kanovníka vyšehradského* (1974): In: *Pokračovatelé Kosmovi*. Přeložil Karel Hrdina et al. Praha: Svoboda, s. 37–76.
- Lewartowski, K. (2001): Archeologia śmierci – stan i potencjal. *Światowit*, roč. 3 (44), s. 133–142.
- Lexikon des Mittelalters I–IX* (1999). Stuttgart – Weimar: Verlag J. B. Metzler.
- Limisiewicz, Alexander (2002): Kulturowe aspekty inhumacji na Śląsku w dobie przedpiastowskiej. In: Wrzesiński, Jacek, ed., *Popioł i kość. Funeralia Lednickie 4*. Sobótka – Wrocław, s. 353–360.
- Lindenthal, J. – Rupp, V. (2000): Reiche Villengräber in der Wetterau. In: Wamser, L., ed., *Die Römer zwischen Alpen und Nordmeer*. Mainz: Verlag Philipp von Zabern, s. 171–175.
- z Lisova, A. L. (2002): *Rodinné paměti*. Ed. Jana Ratajová. Praha: Scriptorium.
- List, K. (1983): Das Heiligengrab in der ehemaligen Raichsabtei Schuttern. *Archäologisches Korrespondenzblatt*, roč. 13, s. 391–394.
- Liver, A. – Rabeth, J. (2001): Neue Beiträge zur spätrömischen Kulthöhle von Zillis. Die Grabungen von 1994/95. *Zeitschrift für Schweizerische Archäologie und Kunstgeschichte*, roč. 58, č. 2, s. 111–125.
- Loré, F. (2000): Zeugnisse eines Massakers bei Dietfuh a. d. Altmühl. *Das archäologische Jahr in Bayern 1999*, s. 106–109.
- Lorenzová, Helena – Petrasová, Taťána, ed. (2001): *Fenomén smrti v české kultuře 19. století. Sborník příspěvků z 20. ročníku symposia k problematice 19. století – Plzeň, 9.–11. března 2000*. Praha: Koni-
asch Latin Press.
- Losiński, Władysław (1993): Groby typu Alt Käbelich w świetle badań przeprowadzonych na cmentarzystwu wczesnośredniowiecznym w Świelubu pod Kołobrzegem. *Przegląd Archeologiczny*, roč. 41, s. 17–34.
- Loskotová, Irena (1999): Hrobka markraběte Jošta z rodu Lucemburků. *Vlastivědný věstník moravský*, roč. 51, č. 2, s. 161–162.
- Löw, C. (2005): Traurige Frauenschicksale. *Archäologie in Deutschland*, roč. 2005, č. 3, s. 57.
- Lüdecke, Torsten (2005): Das Stader Erzbischofsgrab. In: *Begleitschrift zur Ausstellung Archäologie Land Niedersachsen*. Theiss, s. 605–608.
- Lüdemann, Heide (1994): Mehrfachbelegte Gräber im frühen Mittelalter. Ein Beitrag zum Problem der Doppelbestattungen. *Fundberichte aus Baden-Württemberg*, roč. 19, č. 1, s. 421–589.
- Lukáčová, Eva et al. (1996): *Sakrálna architektúra na Slovensku*. Komárno: Vydavateľstvo KT.
- Lukáš, Jiří (1997): Rozbor osteologických nálezů z usedlostí IV, V, VI a VII. In: Nekuda, Rostislav – Nekuda, Vladimír, *Mstěnice 2*. Brno: Moravské zemské muzeum – Muzejní a vlastivědná společnost v Brně – Nadace Skanzen středověké vsi Mstěnice, s. 99–106.
- Lutovský, Michal (1995): Zborcené harfy tón ... *Archeologické rozhledy*, roč. 47, č. 1, s. 152.
- Lutovský, Michal (1996): *Hroby předků*. Praha: Academia.
- Lutovský, Michal (1997): *Hroby knížat*. Praha: Set Out.
- Lutovský, Michal (1998): Poslední cesta. K úloze komunikace v rituálech spojených se smrtí. *Archaeologia historica*, roč. 23, s. 253–258.
- Lutovský, Michal (2001): *Encyklopedie slovanské archeologie v Čechách, na Moravě a ve Slezsku*. Praha: Libri.
- Lutovský, Michal – Michálek, Jan (2000): Archeologie násilného zániku: Pád Hradce u Němčic. *Archaeologia mediaevalis Moravica et Silesiana*, roč. 1, s. 133–142.
- Lutovský, Michal – Tomková, Kateřina (1994): K problematice nejstarších raně středověkých mohyl v Čechách – pohřebiště u Hlohoviček. In: *Mediævalia archaeologica Bohemica 1993*. Praha: Archeologický ústav AV ČR, s. 86–106.
- Lüth, F. (1991): Zum Gallaberg bei Salzhausen, Ldkr. Lüneburg. *Archäologie in Deutschland*, roč. 4, s.

- 50.
- Macek, Josef (2001): *Víra a zbožnost jagellonského věku*. Praha: Argo.
- Macháček, Jiří (2000): Zpráva o archeologickém výzkumu Břeclav-Líbivá 1995–1998. *Archaeologia mediaevalis Moravica et Silesiana*, roč. 1, s. 39–62.
- Macho, Thomas (2003): Smrt a truchlení v kulturologické perspektivě. In: Assmann, Jan, ed., *Svět jako fenomén kulturní teorie*. Praha: Vyšehrad, s. 71–91.
- Maiello, Giuseppe (2004): Nejnovější poznatky o vampyrismu. *Český lid*, roč. 91, č. 4, s. 341–350.
- Maiello, Giuseppe (2004a): *Vampyrismus v kulturních dějinách Evropy*. Praha: Nakladatelství Lidové noviny.
- Maier, R. A. (1980): Neuzeitliche Zigeuner–bestattungen und Pferdeopfer–deponierungen bei der Stadt Erding in Oberbayern. *Jahresbericht der bayerischen Bodendenkmalpflege*, roč. 21, s. 229–241.
- Maier, R. A. (1988): Nochmals zum nichtchristlichen Totenbrauchtum auf einem neuzeitlichen Bestattungsort bei der Stadt Erding. *Das archäologische Jahr in Bayern 1988*, s. 168–171.
- Makarov, N. A. (1992): Topografija pogrebenij v drevnerusskich chramach. In: *Četverti meždunaroden kongres po slavjanska archeologija 1*. Sofija: Izdatelstvo na Bolgarskata akademija na nauke, s. 234–254.
- Malík, Petr (1995): *Pohřební ritus na Moravě v období středověku*. Nепublikovaná magisterská diplomová práce. Brno: Ústav archeologie a muzeologie Filozofické fakulty Masarykovy univerzity v Brně.
- Malina, Jaroslav a kolektiv (1976): *Čáslav. Vývoj životního prostředí*. Brno: Univerzita J. E. Purkyně.
- Malinowski, Tadeusz (1986): *Zródła archaeologiczne i antropologiczne do dziejów Rowokołu*. Słupsk.
- Malinowski, Tadeusz (2004): „Zamknięte na kłódki“ dziecko z Rowokołu. In: Dzieduszycki, Wojciech – Wrzesiński, Jacek, ed., *Dusza małuczka, a strata ogromna. Funeralia Lednickie, Spotkanie 6*. Poznań: Stowarzyszenie naukowe archeologów polskich, s. 155–165.
- Malý, Radomír (2004): Církev viníkem holokaustu? *Immaculata*, roč. 16, č. 6, s. 18–20.
- Manser, Jürg et al. (1992): *Richtstätte und Wasenplatz in Emmenbrücke (16.–19. Jahrhundert)*. Bd. 1, 2. *Schweizer Beiträge zur Kulturgeschichte und Archäologie des Mittelalters*, 18, 19. Basel: Schweizerischer Burghenverein.
- Marada, Miroslav (1994): *Smolná kniha města Lipníka*. Přerov: Státní okresní archiv v Přerově.
- Maráz, Karel (2002): Popis barokního i současného otevření hrobky Jošta Lucemburského v kostele sv. Tomáše v Brně. *Sborník prací Filozofické fakulty brněnské univerzity*, řada C, roč. 49, s. 135–143.
- Marešová, Kristina (1983): *Uherské Hradiště–Sady. Staroslovanské pohřebiště na Horních Kotvicích*. Brno – Uherské Hradiště: Moravské muzeum – Okresní národní výbor.
- Markschies, Christoph (2005): *Mezi dvěma světy. Dějiny antického křesťanství*. Praha: Vyšehrad.
- Martin, Max (2002): Zum archäologischen Aussagewert frühmittelalterlicher Gräber und Gräberfelder. *Zeitschrift für Schweizerische Archäologie und Kunstgeschichte*, roč. 59, č. 3, s. 291–306.
- Martínek, Bronislav (2001): K otázce tzv. posmrtné magie na panství Velké Heraltice v 18. století. *Sborník bruntálského muzea*, 2001, s. 37–42.
- Martínková, Jana (1995): Renesanční náhrobníky a lapidárium na hřbitově v Moravské Třebové. *Moravskotřebovské vlastivědné listy*, roč. 5, s. 19–22.
- Mašková, Pavlína (2004): K otázce interpretace kostrového pohřebiště „s projevy vampyrismu“ v Čelákovících. *Studia mediaevalia pragensia*, roč. 5, s. 9–19.
- Matoušek, Václav (1984): Lochovice, okr. Beroun. *Výzkumy v Čechách 1980–81*. Praha: Archeologický ústav ČSAV, s. 68.
- Maur, Eduard (2001): Smrt ve světle demografické statistiky. In: Lorenzová, Helena – Petrasová, Taťána, ed., *Fenomén smrti v české kultuře 19. století*. Praha: Koniasch Latin Press, s. 245–254.
- Medek, Václav (1982): *Cesta české a moravské církve staletími*. Praha: Česká katolická charita.
- Meier, Thomas (2002): The ambivalent space: Where to bury a king? In: Helmig, Guido – Scholkmann, Barbara – Untermann, Matthias, ed., *Centre. Region. Periphery. Medieval Europe Basel 2002*, Vol. 2, Hertingen, s. 179–184.
- Meier, Thomas (2002a): *Die Archäologie des mittelalterlichen Königsgrabes im christlichen Europa*. Stuttgart: Jan Thorbecke Verlag.
- Melzer, G. (1984): Archäologische Untersuchungen in der Pfarrkirche St. Martin zu Thalgau, Salzburg. *Fudberichte aus Österreich*, roč. 23, s. 37.
- Mende, Ursula (1994): *Die Bronzetüren des Mittelalters: 800–1200*. München: Hirmer.
- Měřínský, Zdeněk (1977–1978): První archeologické

- výzkumy středověkých osad na Moravě. *Sborník prací Filozofické fakulty brněnské univerzity*, řada E, č. 22–23, s. 177–189.
- Měřínský, Zdeněk (1991): Hrad Rokštejn na Jihlavsku. Deset let archeologického výzkumu. *Vlastivědný věstník moravský*, roč. 43, č. 4, s. 413–426.
- Měřínský, Zdeněk (1997): K problematice nekropolí druhé poloviny 10. až počátku 13. století na Moravě. In: Nekuda, Vladimír, ed., *Z pravěku do středověku*. Brno: Muzejní a vlastivědná společnost v Brně – Moravské zemské muzeum, s. 87–93.
- Měřínský, Zdeněk (2002): *České země od příchodu Slovanů po Velkou Moravu*, I. Praha: Libri.
- Měřínský, Zdeněk (2003): Hledání Metodějova hrobu. In: *Dějiny ve věku nejistot*. Praha: Nakladatelství Lidové noviny, s. 151–176.
- Měřínský, Zdeněk et al. (1984): Antropologický soubor ze hřbitova zaniklé vsi Koválov (katastr Žabčice, okr. Brno–venkov). *Sborník Národního muzea*, roč. 40, řada R, s. 93–121.
- Měřínský, Zdeněk – Unger, Josef (1983): Archeologický výzkum pozůstatků kostela na zaniklé vsi Koválov u Žabčic. *Jižní Morava*, roč. 19, s. 119–135.
- Měřínský, Zdeněk – Unger, Josef (1990): Velkomoravské kostrové pohřebiště u Morkůvek (okr. Břeclav). In: Nekuda, Vladimír – Unger, Josef – Čizmář, Miloš, ed., *Pravěké a slovanské osídlení Moravy*. Brno: Muzejní a vlastivědná společnost, s. 360–401.
- Meyer, Werner – Lessing, E. (1976): *Deutsche Ritter. Deutsche Burgen*. Frankfurt a. M., Wien, Zürich: Büchergilde Gutenberg.
- Meyer-Orlac, Renate (1982): *Mensch und Tod. Archäologischer Befund- Grenzen der Interpretation*. Hohenschäftlarn: Klaus Renner Verlag.
- Milchram, G., ed. (s. d.): *Museum Judenplatz zum mittelalterlichen Judentum*. Wien: Jüdisches Museum der Stadt Wien.
- Millard, A. (2000): *Objevy z biblických časů. Archeologické nálezy vrhají nové světlo na poselství Bible*. Praha: Archa.
- Mittelstrass, Tilman (2003): Zur Archäologie der christlichen Priesterbestattung. *Bayerische Vorgesichtsblätter*, roč. 68, s. 137–171.
- Mola, S. (1994): *Führung durch das friederizianische Apulien. Auf den Spuren des Kaisers*. Bari.
- Montanelli, Indro (1972): *Dante a jeho doba*. Praha: Odeon.
- Moryson, Fynes (1977): *Cesta do Čech*. Přeložil Alois Bejblík. Praha: Mladá fronta.
- Moser, A. (1997): Traismauer – Zentrum der karolingischen Grafschaft zwischen Enns und Wienerwald. *Fundberichte aus Österreich*, roč. 16, s. 275–285.
- Możdzioch, Sławomir (2000): Archeologiczne ślady kultu pogańskiego na Śląsku wczesnośredniowiecznym. In: Możdzioch, Sławomir, ed., *Człowiek, sacrum, środowisko*. Wrocław: Spotykania Bytomskie, s. 155–193.
- Možný, Ivo (1990): *Moderní rodina: Mýty a skutečnost*. Brno: Blok.
- Mráv, Z. (2001): Kaiserzeitliche Wagenbestattungen in Pannonien. In: Daim, Falko – Kühtreiber, Thomas, ed., *Sein et Sinn. Burg et Mensch*. St. Pölten, s. 123–129.
- Mrozowski, P. (1994): *Polskie nagrobki gotyckie*. Warszawa.
- Müller-Christensen, Sigrid (1960): *Das Grab des Papstes Clemens II. im Dom zu Bamberg*. München: Kirchenverlag.
- Müller, Norbert – Lange, Günter (1975): Ein menschliches Skelett aus dem Brunnen einer Villa rustica bei Frankfurt a. M.-Schwanheim. *Fundberichte aus Hessen*, roč. 15, s. 315–326.
- Müller-Wille, Michael (1977): Krieger und Reiter im Spiegel früh- und hochmittelalterlicher Funde Schleswig-Holsteins. *Offa*, roč. 34, s. 40–74.
- Müller-Wille, Michael (1982): Königsgrab und Königsgrabkirche. Funde und Befunde im frühgeschichtlichen und mittelalterlichen Nordeuropa. *Bericht der Römisch- Germanischen Kommission*, roč. 63, s. 350–415.
- Müller-Wille, Michael (1996): Königtum und Adel im Spiegel der Grabfunde. In: *Die Franken – Les Francs*. Mainz: Verlag Philipp von Zabern, s. 206–211.
- Muschal, Brigitte (2002): Ein slawisches Brandgräberfeld in Lauriacum/Enns, Oberösterreich. *Beiträge zur Mittelalterarchäologie in Österreich*, roč. 18, s. 153–163.
- Muzolf, Blażej (2002): Wczesnośredniowieczne cmentarzysko ciałopalne z obiektem kultowym. In: Grygiel, Ryszard, ed., *Badania archeologiczne na terenie odkrywki „Szczerców“ Kopalni Węgla Brunatego „Bełchatów“ S. A. Tom 2*. Łódź: Fundacja Badań Archeologicznych, s. 401–439.
- Myslivečková, Hana (1997): Renesanční polofigurové náhrobní a komemorativní památky na Moravě.

- Vlivy italského humanismu a renesance v moravské náhrobní a sochařské tvorbě. *Vlastivědný věstník moravský*, roč. 49, č. 2, s. 158–166.
- Nadolski, Andrzej (1985): *Plemięta*. Warszawa – Poznań – Toruń.
- Navrátilová, Alexandra (1996): „Nečistí zemřeli“ v posmrtných a pohřebních obřadech českého lidu. *Český lid*, roč. 83, s. 21–30.
- Navrátilová, Alexandra (1997): Traktování osudu v lidové víře a obřadech při narození a smrti. In: Tarcalová, L., ed., *Magie a náboženství*. Uherské Hradiště: Slovácké muzeum, s. 123–133.
- Navrátilová, Alexandra (1998): Hřbitov jako místo kontaktu dvou světů. *Acta Musei Moraviae* 83. *Folia ethnographica*, roč. 32, s. 153–161.
- Navrátilová, Alexandra (2004): *Narození a smrt v české lidové kultuře*. Praha: Vyšehrad.
- Nechutová, Jana (1991): Konsolace od antiky do středověku. Genologický pokus. *Sborník prací Filozofické fakulty brněnské univerzity, řada archeologicko-klasická*, řada E, č. 36, s. 121–127.
- Nechutová, Jana (1992): Epicedia na Karla IV. z 15. prosince 1378. *Sborník prací Filozofické fakulty brněnské univerzity, řada archeologicko-klasická*, řada E, č. 37, s. 163–169.
- Nechvátal, Bořivoj (1967): „Vampyrismus“ na pohřebišti v Radomyšli. *Archeologické rozhledy*, roč. 19, č. 4, s. 478–489.
- Nechvátal, Bořivoj (1979): Frühmittelalterliche Reliquienkreuze aus Böhmen. *Památky archeologické*, roč. 70, č. 1, s. 213–251.
- Nechvátal, Bořivoj (1997): K nálezové problematice mladohradištního pohřebiště v Radomyšli u Strakonice. *Archaeologia historica*, roč. 22, s. 61–95.
- Nechvátal, Bořivoj (1999): *Radomyšl. Raně středověké pohřebiště*. Praha: Archeologický ústav AV ČR.
- Nechvátal, Bořivoj (2000): Nález raně středověkého sarkofágu na Vyšehradě. In: Čech, Petr – Dobeš, Miroslav, ed., *Sborník Miroslavu Buchvaldkovi*. Most: Ústav archeologické památkové péče, s. 173–177.
- Němec, Ivan (1977): Pohřbívání v rakvích u starých Čechů. *Listy filologické*, roč. 100, s. 31–33.
- Němec, Ivan a kolektiv (1980): *Slova a dějiny*. Praha: Academia.
- Nestor (1954): *Letopis ruský. Pověst dávných let*. Přeložil Karel Jaromír Erben. Praha: Státní nakladatelství krásné literatury, hudby a umění.
- Neugebauer-Maresch, Christine (1990): Die Untersuchungen im römischen Gräberfeld von Klosterneuburg in den Jahren 1987–1990. *Archäologie Österreichs*, roč. 1, s. 55–59.
- Neumayer, H. (2000): Königliche Bestattungen – Königliche Bücher. Zur Publikation der Gräber aus Saint-Denis von Michel Fleury. *Germania*, roč. 78, s. 449–462.
- Nicolai, Vincenzo Fiocchi – Bisconti, Fabrizio – Mazzoleni, Danilo (2001): *Roms christliche Katakomben*. Schnell et Stein.
- Niederle, Lubor (1953): *Rukověť slovanských starožitností*. K vydání připravil akademik Jan Eisner. Praha: Nakladatelství ČSAV.
- Nováček, Jan (2001): *Pohřební ritus Germánů v době římské (0–400 n. l.) na Moravě*. Nepublikovaná magisterská diplomová práce. Brno: Katedra antropologie Přírodovědecké fakulty Masarykovy univerzity v Brně.
- Nováková, Julie – Pečírka, Jan, ed. (1961): *Antika v dokumentech II. Řím*. Praha: Státní nakladatelství politické literatury.
- Novotný, Bohumil a kolektiv (1986): *Encyklopédia archeologie*. Bratislava: Obzor.
- Novotný, Boris (1967): Záchranný výzkum ve starobrněnském kostele a nález hrobky pana Jindřicha z Lipé. *Přehled výzkumů 1967, 1967*, s. 58–59.
- Nuber, H. U. (2000): Grablege reicher Landbesitzer in Wehringen. In: Wamser, L., ed., *Die Römer zwischen Alpen und Nordmeer*. Mainz: Verlag Philipp von Zabern, s. 166–170.
- Nuland, Sherwin B. (1996): *Jak lidé umírají. Úvahy o závěrečné kapitole života*. Praha: Knižní klub.
- Obuchová, Lubica (1998): *Svět živých a svět mrtvých*. Praha: Česká orientalistická společnost.
- Offenberger, Johann (1997): Archäologische Untersuchung der Allerheiligenkapelle und der Kuenringergruft im Bernhardihof des Stiftes Zwettel in Niederösterreich. *Fundberichte aus Österreich*, roč. 36, s. 567–575.
- Ohler, Norbert (2001): *Umírání a smrt ve středověku*. Praha: H & H.
- Ochsner-Keller, Christine (2002): Die Grabfunde aus dem Basler Münster – Representation im Tod und kultureller Wandel im Spiegel der materiellen Kultur. In: Hemig, Guido – Scholkmann, Barbara – Untermann, Matthias, ed., *Centre. Region. Periphery. Medieval Europa Basel 2002*, Vol. 2. Hertingen, s. 232–235.
- Opatřil, Pavel (1993): Karner v Šatově, okr. Znojmo.

- Jižní Morava*, roč. 29, s. 307–310.
- Osterhaus, U. (1987): Ein frühmittelalterliches Gehöft mit Gräberfeld von Burgweinting. *Das archäologische Jahr in Bayern 1986*, Stuttgart: Konrad Theiss Verlag, s. 139–140.
- Paddenberg, Dietlind (2000): Studien zu frühslawischen Bestattungssitten in Nordostdeutschland. *Offa*, roč. 57, s. 231–345.
- Päffgen, Bernd – Ristow, Sebastian (1997): Die Römerstadt Köln zur Merowingerzeit. In: Wiczorek, Alfried, ed., *Die Franken – Les Francs*. Mainz: Verlag Philipp von Zabern, s. 145–159.
- Pajer, Jiří (2002): Strážnice v pozdní renesanci. In: Pajer, Jiří a kolektiv, *Strážnice. Kapitoly z dějin města*. Strážnice: Městský úřad, s. 147–190.
- Pánek, Jaroslav (1996): *Poslední Rožmberk*. Praha: Nakladatelství Brána – Knižní klub.
- Panofsky, Erwin (1964): *Grabplastik. Vier Vorlesungen über ihren Bedeutungswandel von Alt-Ägypten bis Bernini*. Köln: Du Mont Schauberg.
- Panova, T. D. (1987): Srednevekovyj pogrebalnyj obrjad po materialam nekropolja Archangelskogo sobora Moskovskogo Kremlja. *Sovetskaja archeologija*, roč. 1987, č. 4, s. 110–121.
- Paprocký z Hlahol, Bartoloměj (1982): *O válce turecké a jiné příběhy*. Výbor z Diadochu. Ed. Eduard Petrá. Praha: Odeon.
- Parczewski, Michał (1993): *Die Anfänge der frühslawischen Kultur in Polen*. Wien: Österreichische Gesellschaft für Ur- und Frühgeschichte.
- Pařík, Arno (2001): Z historie a činnosti Pražského pohřebního bratrstva. In: Lorenzová, Helena – Petrasová, Tařána, ed., *Fenomén smrti v české kultuře 19. století*. Praha: Koniasch Latin Press, s. 309–333.
- Paukrt, Václav (1978): Moravské románské karnery a kaple tzv. Cyrilka v Podivíně. *Jižní Morava*, roč. 14, s. 111–118.
- Pauli, L. (1978): Ungewöhnliche Grabfunde aus frühgeschichtlicher Zeit. *Homo*, roč. 29, č.1, s. 44–53.
- Pauliny, Ján (1999): *Arabské správy o Slovanech (9.–12. storočie)*. Bratislava: Veda.
- Panofsky, Erwin (1964): *Grabplastik*. Köln: DuMont Schauberg.
- Périn, Patrick (1996): Die Grabstätten der merowingischen Könige in Paris. In: Wiczorek, Alfried, ed., *Die Franken – Les Francs*. Mainz: Verlag Philipp von Zabern, s. 416–422.
- Périn, Patrick – Kazanski, Michel (1996): Das Grab Childerichs I. In: Wiczorek, Alfried, ed., *Die Franken – Les Francs*. Mainz: Verlag Philipp von Zabern, s. 173–182.
- Pertlwieser, Manfred (1996): Die Toten von Lambach. *Archäologie Österreichs*, roč. 7, č. 2, s. 49–59.
- Peřa, Vladimír – Bajak, Petr (2005): Průzkum hrobů z války 1866 u Kuřívod. *Bezděz*, roč. 14, s. 273–277.
- Peřka, Jaroslav (2000): Bohatý hrob germánského krále ze starší doby římské. In: Kordiovský, Emil, ed., *Mušov 1276–2000*. Pasohlávky: Obec Pasohlávky, s. 206–235.
- Peřka, Jaroslav – Tejral, Jaroslav (2002): *Das germanische Königsgrab von Mušov in Mähren*, Teil 1–3. Mainz: Verlag des Römisch-germanischen Zentralmuseums.
- Peřke, Lubomír (1994): Osteologické nálezy z Mlékojed, okr. Mělník, ze starší doby římské. *Archeologické rozhledy*, roč. 46, č. 2, s. 306–318.
- Petráň, Josef, ed. (1997): *Dějiny hmotné kultury II/2. Kultura každodenního života od 16. do 18. století*. Praha: Ministerstvo kultury České republiky – Vydavatelství Karolinum.
- Petráňová, Lydie (1997): Doklady praktik lidové magie ve smolných knihách. In: Tarcalová, L., ed., *Magie a náboženství*. Uherské Hradiště: Slovákcké muzeum, s. 49–55.
- Petrovský-Šichman, Anton (1963): Výskum zaniknutého stredovekého kostola v Radole. *Študijné zvesti Archeologického ústavu SAV*, roč. 11, s. 229–262.
- Petrycka, Anna (2003): „Umrzec w wianku“. Próba interpretacji nowożytnych pochówków z wiankami. *Kwartalnik Historii Kultury Materialnej*, roč. 51, č. 1, s. 17–26.
- Petzold, Uve (2003): Letztes Geschirr. Neuzeitliche Bestattungen mit Beigaben auf dem Weinberg in Cottbus. *Archäologie in Berlin und Brandenburg*, roč. 2003, s. 143–145.
- Pieta, Karol (1999): Anfänge der Völkerwanderungszeit in der Slowakei. In: Tejral, Jaroslav – Pilet, Christian – Kazanski, Michel, ed., *L'Occident romain et l'Europe centrale au début de l'époque des Grandes Migrations*. Brno: Archeologický ústav AV ČR, s. 171–189.
- Pieta, Karol (2002): Osídlenie Slovenska v dobe sťahovania národov. In: Ruttkay, Alexander – Ruttkay, Matej – Šalkovský, Peter, ed., *Slovensko vo včasnóm stredoveku*. Nitra: Archeologický ústav SAV, s. 11–22.

- Piffl, Alfred (1972): Nález kostry ženy v Bratislavě-Zuckermantli. *Acta Musei Moraviae, Scientiae sociales*, roč. 57, s. 255–263.
- Pichlerová, Magda (1981): *Gerulata Rusovce. Rímske pohrebisko*, II. Bratislava: Osveta.
- Piontek, Janusz (2002): Wpływ procesu kremacji na morfologię kości szkieletu ludzkiego. Wyniki badań eksperymentalnych. In: Wrzesiński, Jacek, ed. *Popioł i kość. Funeralia Lednickie*, 4. Sobótka – Wrocław, s. 95–108.
- Píseň o Rolandovi* (1986). Přeložil Jiří Pelán. Praha: Odeon.
- Pleiner, Radomír, ed. (1978): *Pravěké dějiny Čech*. Praha: Academia.
- Pleinerová, Ivana (1995): *Opočno. Ein Gräberfeld der jüngeren und späten Kaiserzeit in Nordwestböhmen*. Kraków.
- Pleinerová, Ivana (2000): Pohřeb nemluvněte na slovanském sídlišti v Březně u Loun. In: Pavlů, Ivan, ed., *In memoriam Jan Rulf. Památky archeologické – Supplementum*, 13, s. 349–354.
- Plinius, C. Secundus Starší (1973): *Kapitoly o přírodě*. Přeložil František Němeček. Praha: Svoboda.
- Plútarchos (1967): *Životopisy slavných Řeků a Římanů*. I, II. Přeložil Antonín Hartman a kolektiv. Praha: Odeon.
- Plútarchos (1973): *Útěcha ženě*. Přeložil Zdeněk K. Vysoký. Praha: Odeon.
- Podborský, Vladimír, ed. (1993): *Pravěk Moravy. Vlastivěda moravská*. Brno: Muzejní a vlastivědná společnost.
- Poeck, D. (1981): Laienbegräbnisse in Cluny. *Frühmittelalterliche Studien*, roč. 15, s. 68–179.
- Pohanka, R. (2003): Lebendig begraben – ein Skelettfund aus dem Chor der Minoritenkirche in Wien: Opfer der Medizin, Übeltäter oder Wiedergänger? *Beiträge zur Mittelalterarchäologie Österreichs, Beiheft 6. Festschrift Sabine Felgenhauer*. Wien, s. 167–171.
- Pojsl, Miloš (1990): *Velehrad. Stavební památky bývalého cisterciáckého kláštera*. Brno: Muzejní a vlastivědná společnost v Brně.
- Pojsl, Miloš (1997): Hroby, hřbitovy a funerální plastika v problematice památkové péče. In: Nekuda, Rostislav – Unger, Josef, ed., *Z pravěku do středověku*. Brno: Muzejní a vlastivědná společnost – Moravské zemské muzeum, s. 302–310.
- Pojsl, Miloš (1999): Sepulkrální památky. In: Chamonikola, Kaliopi, ed., *Od gotiky k renesanci. Výtvarná kultura Moravy a Slezska 1400–1550*, II. Brno: Moravská galerie v Brně, s. 235–242.
- Poláček, Lumír (2005): Zur Erkenntnis der höchsten Eliten des grossmährischen Mikulčice (Gräber mit beschlagenen Särgen). In: Kouřil, Pavel, ed., *Die frühmittelalterliche Elite bei den Völkern des östlichen Mitteleuropas*. Brno: Archeologický ústav AV ČR, s.137–157.
- Polanský, Luboš (2000): Spory o původ české kněžny Emmy, manželky Boleslava II. In: Polanský, L., ed., *Přemyslovský stát kolem roku 1000*. Praha: Nakladatelství Lidové noviny, s. 27–48.
- Pollak, Marianne (1999): Späte Sueben beiderseits der mittleren Donau in der Spätkaiser- und Völkerwanderungszeit. In: Tejral, Jaroslav – Kazanski, Michel – Pilet, Christian, ed., *L'Occident romain et l'Europe centrale au début de l'époque des Grandes Migrations*. Brno: Archeologický ústav AV ČR, s. 191–204.
- Pollex, Axel (2000): Betrachtungen zu jungslawischen Mehrfachbestattungen. *Etnographisch Archäologisches Zeitschrift*, roč. 41, s. 407–422.
- Popovič, V. (1973–74): Le tombeau et l'église cathédrale de „Méthode“ à Mučavanska Mitrovica. *Starinar*, roč. 24/25, s. 265–270.
- Pořízka, Aleš (2001): Repertorium Poenitentiarie Germanicum. Středověká papežská penitenciárie opět v centru pozornosti. *Mediaevalia Historica Bohemica*, roč. 8, s. 97–120.
- Pospíšil, Ivo, ed. (2004): *Studia historica brunensia. Sborník prací Filozofické fakulty brněnské univerzity*, řada C, roč. 51, č. 49. Brno: Masarykova univerzita.
- Pospíšilová, J. (1990): Nález „vampyrického“ hrobu v lodi hřbitovního kostela Nejsvětější Trojice v Písku. *Výběr z prací členů Historického klubu při Jihočeském muzeu v Českých Budějovicích*, roč. 27, s. 248–249.
- Poullík, Josef (1960): *Starí Moravané budují svůj stát*. Gottwaldov: Krajské nakladatelství.
- Poullík, Josef (1975): *Mikulčice. Sídlo a pevnost knížat velkomoravských*. Praha: Academia.
- Poullík, Josef (1995): Žuráň in der Geschichte Mitteleuropas. *Slovenská archeológia*, roč. 43, č. 1, s. 27–109.
- Prahl, Roman a kol. (2004): *Umění náhrobku v českých zemích let 1780–1830*. Praha: Academia.
- Prechel, Monika (1996): Anthropologische Untersuchungen der Skelettreste aus einem Pestmas-

- sengrab am Heiligen-Geist-Hospital zu Lübeck. *Lübecker Schriften zur Archäologie und Kulturgeschichte*, roč. 24, s. 3232–339.
- Prien, Roland (2002-2003): Ein Massengrab aus der Mitte des 4. Jahrhunderts n. Chr. im Bonner Legionslager. *Bonner Jahrbücher*, roč. 202-203, s. 171-201.
- Profantová, Naďa (2001): K průniku prvků franského životního stylu do Čech 9. století (na základě poznatků archeologie). In: Galuška, Luděk – Kouřil, Pavel – Měřínský, Zdeněk, ed., *Velká Morava mezi Východem a Západem*. Brno: Archeologický ústav AV ČR, s. 327–338.
- Profantová, Naďa (2003): Mikulčice – pohřebiště u 6. kostela: Pokus o chronologické a sociální zhodnocení. In: Kouřil, Pavel, ed., *Mikulčice – pohřebiště u 6. a 12. kostela*. Brno: Archeologický ústav AV ČR, s. 7–209.
- Profantová, Naďa (2005): Die Elite im Spiegel der Kindergräber aus dem 9. und 10. Jahrhundert in Böhmen. In: Kouřil, Pavel, ed., *Die frühmittelalterliche Elite bei den Völkern des östlichen Mitteleuropas*. Brno: Archeologický ústav AV ČR, s. 323-331.
- Prohaska-Gross, Christine (1992): Der Spitalfriedhof. In: Lutz, Dietrich – Prohaska-Gross, Christine, ed., *Vor dem grossen Brand. Archäologie zu Füßen des Heidelberger Schlosses*. Stuttgart: Landesdenkmalamt Baden-Württemberg, s. 27–33.
- Procházka, Zdeněk (1990): *Historické náhrobníky okresu Domažlice*. Plzeň, Domažlice.
- Prokopios z Kaisareie (1985): *Válka s Peršany a Vandaly*. Přeložili Antonín Hartmann a Kateřina Rubešová. Praha: Odeon.
- Prostředník, Jan (2003): Záchranný výzkum v kostele sv. Jana Křtitele v Turnově–Nudvojovicích. *Archeologie ve středních Čechách*, roč. 7, s. 633–674.
- Próza z doby Karla IV.* (1938): Ed. Jan Vilíkovský. Praha: Evropský literární klub.
- Psellos, Michal. (1982): *Byzantské letopisy*. Přeložila Růžena Dostálová. Praha: Odeon.
- Pulec, M. J. (1958): Homiliář opatovický jako pramen národopisného bádání. *Český lid*, roč. 45, s. 97–103.
- Pusztai, T. (1994): Eine Bestattung mit Scherenbeigabe an der Wewnde (sic) des 17–18. Jahrhunderts von Zsámbék. In: *A kökörtól a középkorig – Von der Steinzeit bis zum Mittelalter*. Szeged, s. 531–543.
- Putování k Mongolům* (1964): Přeložil Emil Knobloch. Praha: Státní nakladatelství krásné literatury, hudby a umění.
- Racinet, Philippe (1997): *Žycie i śmierć w średniowieczu. Przykład klasztorów benedyktyńskich*. In: Derwich, Marek, ed., *Śmierć w dawnej Europie*. Wrocław: Wydawnictwo Uniwersytetu, s. 47–52.
- Rajchl, Rostislav (1987): Orientace slovanských pohřebišť. *Říše hvězd*, roč. 68, č. 9, s. 170–174.
- Reichenbach, Karin (2004): Sicheln in mittellaterlichen Gräbern in der Slowakei. *Archaeologia historica*, roč. 29, s. 549–560.
- Reichmann, Christoph (1999): Archäologische Spuren der sogenannten Bataverschlacht vom November 69 n. Chr. und von Kämpfen des 3. Jahrhunderts n. Chr. im Umfeld des Kastells Gelduba (Krefeld-Gellep). In: Schlüter, W. – Wiegels, R., ed., *Rom, Germanen und die Ausgrabungen von Kalkriese*. Osnabrück: Universitätsverlag, s. 97–115.
- Reinhard, W. (2002): Mord zur Römerzeit. *Archäologie in Deutschland*, 2002, č. 2, s. 49.
- Rejholcová, Mária (1990): Včasnioslovanské pohrebisko v Čakajovciach, okres Nitra. *Slovenská archeológia*, roč. 38, č. 2, s. 357–420.
- Rejchrtová, Noemi (1980): Dětská otázka v husitství. *Československý časopis historický*, roč. 28, č. 1, s. 53–77.
- Rettner, Arno (1998): Pilger ins Jenseits. Zu den Träger frühmittelalterlicher Bein- und Reliquiarschnallen. *Beiträge zur Mittelalterarchäologie in Österreich*, roč. 14, s. 65–76.
- Reuer, Egon (1984): Der Pfeilspitzmann von Leopoldau. *Archaeologia Austriaca*, roč. 68, s. 155–160.
- Richter, Václav – Krsek, Ivo – Stehlík, M. – Zemek, Metoděj (1971): *Mikulov*. Brno: Blok.
- Roehmer, Marion (1998): Glättsteine als profane Grabbeigaben des 14. Jahrhunderts aus dem Rheinland. *Beiträge zur Mittelalterarchäologie in Österreich*, roč. 14, s. 115–123.
- Rojčíková, Kamila (2000): Dva účty za posmrtné upálení vampýra na severní Moravě. *Vlastivědný věstník moravský*, roč. 52, č. 2, s. 178–179.
- Rolle, R. – Seemann, H. – Berg, S. (1993): Die Gebeine des Papstes. *Archäologie und Gerichtsmedizin*. In: Graichen, G. – Hillrichs, H. H., ed., *C14 – Die Gebeine des Papstes*. München, s. 105–128.
- Rösing, Friedrich W. (1993): Ulm und die soziale Schichtung im Mittelalter. In: *Stadtluft, Hirsebrei und Bettelmönch. Die Stadt um 1300*. Stuttgart: Museum, s. 487–489.

- Rösing, Friedrich W. – Schwidetzky, I. (1987): Sozialanthropologische Differenzierungen bei mittelalterlichen Bevölkerungen. *Sborník Národního muzea v Praze*, řada B, svazek 43, č. 2–3, s. 77–102.
- Rost, Achim (2003): Kalkriesse – Archäologische Befunde und antike Schriftquellen. *Archäologie in Niedersachsen*, roč. 6, s. 25–29.
- Roth, Helmut (1973): Rechtsarchäologische Beobachtungen am Skelettfund von Friedland, Kr. Göttingen. *Göttinger Jahrbuch*, roč. 21, s. 41–46.
- Roth, Helmut (1978): Archäologische Beobachtungen zum Grabfrevel im Merowingerreich. In: Jankuhn, Herbert – Nehlsen, Hermann – Roth, Helmut, ed., *Zum Grabfrevel in vor- und frühgeschichtlicher Zeit*. Göttingen: Vandenhoeck et Ruprecht.
- Rötting, Hartmut (1985): Die Grablege Lothars III. in der Stiftskirche zu Königsluter. In: *Kirchen, Klöster, Manufakturen. Historische Kulturgüter im Lande Braunschweig*. Braunschweig: Braunschweigischer vereinigte Kloster- und Studienfonds, s. 61–82.
- Rötting, Hartmut (1985a): Die Grablegung Kaiser Lothars III. am 31. Dezember 1137. In: Wilhelmi, Klemens, ed., *Ausgrabungen in Niedersachsen. Archäologische Denkmalpflege 1979–1984*. Stuttgart: Konrad Theiss Verlag, s. 287–293.
- Rötting, Hartmut (1997): *Stadtarchäologie in Braunschweig. Ein fachübergreifender Arbeitsbericht zu den Grabungen 1976–1992. Erweiterte Neuauflage mit einem Forschungsbericht 1997*. Forschungen der Denkmalpflege in Niedersachsen 3, Hameln: Verlag CW Niemeyer.
- Rubinková, Michaela (1999): *Pohřební ritus 17. a 18. století na Moravě*. Nepublikovaná magisterská diplomová práce. Brno: Katedra antropologie Přírodovědecké fakulty Masarykovy univerzity v Brně.
- Rudnick, B. (2001): *Die römischen Töpferöfen im Haltern*. Mainz: Bodentalertümer Westfalens 36.
- Rudolph, P. (1998): Schwerzau – Archäologie im Braunkohlentagebau. In: Fröhlich, S., ed., *Gefährdet- geborgen- gerettet. Archäologische Ausgrabungen in Sachsen- Anhalt von 1991 bis 1997*. Halle (Saale), s. 113–116.
- Rumianová, Anna – Šedo, Ondřej (1993): Sídlištní objekt z doby římské s lidskou pohozenou kostrou a nálezy kultury s lineární keramikou v Herolticích (obec Hoštice–Heroltice, okr. Vyškov). *Přehled výzkumů 1990*, Brno: Archeologický ústav AV ČR, s. 131–132.
- Ruprechtsberger, Ervin M. (1996): *Ein spätantikes Säulingsgrab mit reichen Beigaben aus Lentia / Linz*. Linz.
- Rutgers, Leonard Victor (1990): Überlegungen zu den jüdischen Katakomben Roms. *Jahrbuch für Antike und Christentum*, roč. 33, s. 140–157.
- Ruttkey, Alexander (1996): Mittelalterlicher Friedhof in Ducové, Flur Kostolec, Bez. Trnava. In: Bialeková, Darina – Zábajník, Jozef, ed., *Ethnische und kulturelle Verhältnisse an der mittleren Donau vom 6. bis zum 11. Jahrhundert*. Bratislava: Veda, s. 391–408.
- Ruttkey, Alexander (2003): Poznámky k etnickým a kulturním vztahom na území Slovenska před 13. storočím. *Archaeologia historica*, roč. 28, s. 223–234.
- Ruttkey, Alexander (2000): O nálezech mincí českého knížete Boleslava II. východně od řeky Moravy. In: Polanský, Luboš – Sláma, Jiří – Třeštlík, Dušan, ed., *Přemyslovský stát kolem roku 1000*. Praha: Nakladatelství Lidové noviny, s. 239–246.
- Ruttkey, Alexander (2002): O interetnických vztazích po rozpade Velké Moravy. In: Ruttkey, Alexander – Ruttkey, Matej – Šalkovský, Peter, ed., *Slovensko vo včasnóm stredoveku*. Nitra: Archeologický ústav SAV, s. 179–188.
- Ruttkey, Matej (2002): Mittelalterliche Siedlung und Gräberfeld in Bajč–Medzi kanálmi. *Slovenská archeológia*, roč. 50 (2), s. 245–322.
- Řehoř z Toursu (1986). *O boji králů a údělu spravedlivých. Kronika Franků*. Přeložil Jaromír Kincl. Praha: Odeon.
- Řezbář, Jindřich (2003): *Cronica domus Sarensis. Maior et Minor*. Ed. Jaroslav Ludvíkovský a Metoděj Zemek. Brno: Blok.
- Saal, Walter (1952): „Vorgeschichtliche“ Bestattungsbrauche im 20. Jahrhundert im Geiseltal. *Jahresschrift für mitteldeutsche Vorgeschichte*, roč. 36, s. 169–170.
- Sabaciński, Marcin (2005): Baltyjski kult głów (?) na podstawie materiału z grodziska w Szesznie „Czarnym Lesie“. *Archeologia Polski*, roč. 50, s. 81–101.
- Sáček, Karel (1998): Kosterní pozůstatky a etický kodex ICOM. *Bulletin Československé napoleonské společnosti*, č. 6, říjen 1998, s. 4–5.
- Sachenbacher, P. – Queck, T. (2000): Ausgrabung in der Kirche von Herschdorf, Saale – Orla – Kreis. *Ausgrabungen und Funde im Freistadt Thüringen*,

- roč. 5, s. 31–36.
- Santos, Ana Luisa – Umbelino, Cláudia – Gonçalves, Ana – Pereira, Fátima Dias (1998): Mortal Combat during the Medieval Christian Reconquest in Évora, Portugal. *International Journal of Osteoarchaeology*, roč. 8, s. 454–456.
- Sauer, Franz (2003): Archäologische und bauhistorische Beobachtungen an der Pfarrkirche von Weigelsdorf, Niederösterreich. *Fundberichte aus Österreich*, roč. 42, s. 387–402.
- Seddon, Christopher R. (2005): Bestattungsformen als Spiegel der gesellschaftlichen Verhältnisse eines Innviertler Adelsgeschlechtes der frühen Neuzeit: Grablegen, Memoria und Representation. *Passauer Jahrbuch*, roč. 47, s. 121–154.
- Seeliger, Hans Reinhard (2001): Recenze knihy Hans Georg Thümmel: Die Memorien für Petrus und Paulus in Rom, 1999. *Jahrbuch für Antike und Christentum*, roč. 44, s. 244–246.
- Seiler, S. – Gechter, M. (1995): Das Grab des Bischofs Rudolf von Schleswig in St. Kunibert zu Köln. In: *Ein Land macht Geschichte. Archäologie in Nordrhein – Westfalen*. Köln, Mainz: Verlag Philipp von Zabern, s. 300–303.
- Sennhauser, Hans Rudolf (1983): Mausoleen, Krypten, Klosterkirchen und Rupert I–III in Salzburg. In: Zwink, E., ed., *Frühes Monchtum in Salzburg*. Salzburg Diskussionen 4. Salzburg, s. 57–78.
- Sennhauser, Hans (1997): Heiligengrab und Siedlung. Zurzach in römischer Zeit und Frühmittelalter. In: Fuchs, Karlheinz, ed., *Die Alamannen*. Stuttgart: Theiss, s. 465–470.
- Shbat, Andrej – Vyrstřilová, Michaela (2003): Identifikace kosterních pozůstatků biskupa Jana Filipce. In: Nekuda, Rostislav – Unger, Josef, ed., *Ve službách archeologie IV*. Brno, 263–267.
- Schleifring, Joachim H. (1988): Anthropologische Untersuchungen an den Skelettfunden vom Gräberfeld des Leprosoriums Gut Melaten. *Archäologie im Rheinland*, roč. 1988, s. 136–138.
- Schleifring, Joachim H. – Koch, W. M. (1988): Rekonstruktion der Gebeine Karls des Grossen im Dom zu Aachen. *Archäologie im Rheinland*, roč. 1988, s. 101–102.
- Schlette, Friedrich (1991): Geistig-religiöse und soziologische Erkenntnisse aus dem ur- und frühgeschichtlichen Bestattungswesen. In: *Bestattungswesen und Totenkult*. Berlin, s. 9–22.
- Schmidt, V. (2001): Tierische und menschliche Bauopfer bei den Nordwestslawen. *Studia Mythologica Slovaca*, roč. 4, s. 25–34.
- Schmitt, Jean-Claude (2002): *Revenanti. Živí a mrtví ve středověké společnosti*. Praha: Argo.
- Scholkmann, Barbara (1997): Kultbau und Glaube. Die frühen Kirchen. In: Fuchs, K., ed., *Die Alamannen*. Stuttgart: Theiss, s. 455–464.
- Scholkmann, Barbara (2000): Normbildung und Normveränderung im Grabbrauch des Mittelalters – Die Bestattungen in Kirchen. In: Ruhe, Doris – Spiess, Karl-Heinz, ed., *Prozesse der Normbildung und Normveränderung im mittelalterlichen Europa*. Stuttgart: Franz Steiner Verlag, s. 93–117.
- Scholkmann, Barbara (2000a): Christianisierung und Kirchenbau. In: Berschin, W. – Geuenich, D. – Steuer, Heiko, ed., *Mission und Christianisierung am Hoch- und Oberrhein (6.–8. Jahrhundert)*. Stuttgart: Jan Thorbecke Verlag, s. 111–138.
- Schott, Lothar (1961): Der Potsdamer „Nagelschädel“. *Ausgrabungen und Funde*, roč. 6, č. 2, s. 153–159.
- Schröter, P. (1983): Zu einigen menschlichen Schädelteilen aus dem römischen Tempelbereich an der Augustenstrasse in Regensburg, Oberpfalz. *Archäologisches Jahr in Bayern 1982*, s. 117–118.
- Schröter, P. (2000): Mensch und Umwelt. Anthropologie der Römerzeit. In: Wamser, L., ed., *Die Römer zwischen Alpen und Nordsee*. Mainz: Verlag Philipp von Zabern, s. 177–181.
- Schülke, Almut (1999–2000): Die „Christianisierung“ als Forschungsproblem der südwestdeutschen Gräberarchäologie. *Zeitschrift für Archäologie des Mittelalters*, roč. 27/28, s. 85–117.
- Schulze, Mechthild (1984): Das ungarische Kriegergrab von Aspres-lès-Corps. *Jahrbuch des Römisch-Germanischen Zentralmuseums Mainz*, roč. 31, s. 473–514.
- Schulze-Dörrlamm, Mechthild (1992): Denkmäler der Kirche III. Würdezeichen und Grabbeigaben von Klerikern, Reliquiare. In: *Das Reich der Salier 1024–1125*. Sigmaringen: Jan Thorbecke Verlag, s. 334–342.
- Schulze-Dörrlamm, Mechthild (1992a): Die Gräber der Salier im Dom zu Spayer. In: *Das Reich der Salier 1024–1125*. Sigmaringen: Jan Thorbecke Verlag, s. 288–311.
- Schulze-Dörrlamm, Mechthild (1993): Bestattungen in den Kirchen Grossmährens und Böhmens während des 9. und 10. Jahrhunderts. *Jahrbuch des Römisch-Germanischen Zentralmuseums Mainz*,

- roč. 40, č. 2, s. 557–619.
- Schulze-Dörrlamm, Mechthild (2002): Die Ungarneinfälle des 10. Jahrhunderts im Spiegel archäologischer Funde. In: Hennig, J., ed., *Europa im 10. Jahrhundert. Archäologie einer Aufbruchzeit*. Mainz am Rhein: Verlag Philipp von Zabern, s. 109–122.
- Schuster, Jan (2003): Hof und Grab – die jüngerkerzeitlichen Eliten vor und nach dem Tod. *Slovenská archeológia*, roč. 51, č. 2, s. 247–318.
- Schwarz, W. (1991): Römische Kaiserzeit. In: Hässler, H. J., ed., *Ur- und Frühgeschichte in Niedersachsen*. Stuttgart: Theiss, s. 238–284.
- Schwidetzky, I. (1965): Sonderbestattungen und ihre paleodemographische Bedeutung. *Homo*, roč. 16, s. 230–247.
- Sikorski, Andrzej (2000): Atypowe groby szkieletowe z wczesnośredniowiecznego cmentarzyska w Dębczynie (stan. 53), woj. Zachodnopomorskie. *Funeraria Lednickie*, roč. 2, s. 127–138.
- Siliotti, Alberto, ed. (2001): *Příbytky věčnosti. Hrobky, chrámy, pohřebiště*. Čestice: Rebo.
- Simon, Klaus (1988): Das spätslawische Gräberfeld von Schirmenitz. In: Vogt, Heinz-Joachim, ed., *Archäologische Forschungen in Sachsen*. Berlin, s. 403–407.
- Skrok, Z. (1980): *Na tropach archeologicznych tajemnie Mazowsza*. Warszawa.
- Skružný, Ludvík (1980): K některým zvláštostem pohřebního ritu na slovanském pohřebišti v obci Bášť (o. Praha-východ). In: Dostál, Bořivoj – Vignatiová, Jana, ed., *Slované 6.–10. století. Sborník referátů ze sympozia Břeclav-Pohansko 1978*. Brno: Univerzita J. E. Purkyně, s. 211–220.
- Skutil, Jan (1990): Literatura a nově zjištěná dokumentace k žerotínské hrobce v Židlochovicích. *Jižní Morava*, roč. 26, s. 279.
- Skutil, Josef (1948): Městské popraviště v Třebíči a jeho pozůstatky. *I. ročenka musea a archivu v Třebíči*, s. 77–80.
- Sládek, Vladimír – Kavánová, Blanka (2003): Statistické hodnocení tafonomických, osteoarcheologických a antropologických parametrů pohřebiště u 12. kostela v Mikulčicích. In: Kouřil, Pavel, ed., *Mikulčice – pohřebiště u 6. a 12. kostela*. Brno: Archeologický ústav AV ČR, s. 435–459.
- Sladký, Jiří (2003): Jednota bratrská a její působení na Třebíči. *Západní Morava*, roč. 7, s. 69–86.
- Sláma, Jiří (1999): Hrob K1 na Pražském hradě. *Studia Mediaevalia Pragensia*, roč. 4, s. 117–122.
- Slivka, Michal (1978): Středověké hutnictvo a kováčstvo na východnom Slovensku. *Historica Carpatica*, roč. 9, s. 217–263.
- Slivka, Michal (1997): Dieťa na prvej i poslednej ceste. Pochovávanie detí v nádobách. *Hieron*, roč. 2, s. 71–85.
- Slivka, Michal (2000–2001): Doterajšie poznatky z dejín a kultúry kresťanstva na Slovensku (4.–15. stor.). *Studia Archaeologica Slovaca Mediaevalia*, roč. 3–4, s. 17–50.
- Slivka, Michal (2002): Cirkevné dejiny v archeologických prameňoch. *Pamiatky a múzeá*, 3/2002, s. 8–12.
- Slivka, Michal (2005): Homo peregrinus. In: *Itinera Posoniensia. Zbornik z medzinárodnej konferencie Cestopisy v novoveku, ktorá sa konala v dňoch 3.–5. novembra 2003 v Bratislave*. Bratislava, s. 24–34.
- Słupecki, Leszek Paweł (2000): Heidnische Religion westlicher Slawen. In: Wiczorek, Alfried – Hinz, Hans-Martin, ed., *Europas Mitte um 1000*. Bd. 1. Stuttgart: Theiss, s. 426–429.
- Směřičková, Gabriela (1997): Magicko-náboženské praktiky spojené se smrtí. In: Tarcalová, L., ed., *Magie a náboženství*. Uherské Hradiště: Slováké muzeum, s. 151–153.
- Smetánka, Zdeněk (1992): Raně středověký dvojhrob z Pražského hradu. *Archeologické rozhledy*, roč. 44, č. 4, s. 560–566.
- Smetánka, Zdeněk (1992a): Tombe de la sorcière devant les remparts du Château de Prague. *Památky archeologické*, roč. 83, č. 1, s. 150–154.
- Smetánka, Zdeněk (1995): Archeologie, očištěc a pohřební ritus. *Dějiny a současnost*, roč. 17, č. 1, s. 12–15.
- Smetánka, Zdeněk (2003): *Archeologické etudy*. Praha: Knihovna Dějin a současnosti.
- Smithová, Linda (1994): *Smrt – konečná stanice?* Praha: Portál.
- Snášil, Robert (1993): Zjišťovací a předstihový výzkum v areálu františkánského kláštera v Uherském Hradišti (okr. Uherské Hradiště). *Přehled výzkumů 1991*, s. 91–92.
- Snášil, Robert (1993a): Záchraný výzkum v Uherském Hradišti–Mařaticích (okr. Uherské Hradiště). *Přehled výzkumů 1991*, s. 93.
- Snášil, Robert (2001): Grad Morava. In: Galuška, Luděk – Kouřil, Pavel – Měřínský, Zdeněk, ed., *Velká Morava mezi Východem a Západem*. Brno: Archeologický ústav AV ČR, s. 355–364.

- Sodzawiczná, Taťána (2002): *Sexuální excesy v českých zemích 12.–17. století*. Nepublikovaná magisterská diplomová práce. Brno: Katedra antropologie Přírodovědecké fakulty Masarykovy univerzity v Brně.
- Sochor, Stanislav (1948): Pohřebiště pánů z Kunštátu v klášteře žďárském. *Zprávy Anthropologické společnosti*, roč. 1, č. 3, s. 5–6.
- Sokol, Petr (2003): Šibenice v Bečově nad Teplou a archeologie popravíšť. *Archeologické rozhledy*, roč. 55, č. 4, s. 736–766.
- Sommer, Petr (1996): Christianizace střední Evropy a archeologické prameny. *Slavia Antiqua*, roč. 37, s. 137–142.
- Sommer, Petr (2000): Smrt kněžny Ludmily a začátky české sakrální architektury. *Český časopis historický*, roč. 98, č. 1, s. 229–260.
- Sommer, Petr (2000a): Die christliche Bestattungen. In: Wiczorek, Alfred – Hinz, Hans-Martin, ed., *Europas Mitte um 1000*. Bd. 1. Stuttgart: Theiss, s. 426–429.
- Sommer, Petr (2001): *Začátky křesťanství v Čechách. Kapitoly z dějin raně středověké duchovní kultury*. Praha: Garamond.
- Soukupová, Helena (1989): *Anežský klášter v Praze*. Praha: Odeon.
- Spáčil, Vladimír (2001): Z minulosti olomouckých hřbitovů. In: Bláha, Josef a kolektiv, *Olomoucké hřbitovy a kolumbária*. Olomouc: Memoria, s. 7–41.
- Spěváček, Jiří (1986): *Václav IV. 1361–1419. K předpokladům husitské revoluce*. Praha: Svoboda.
- Staňa, Čeněk (1980): Archeologický výzkum pohřebiště při románské rotundě v Pustiměři (okr. Vyškov). *Přehled výzkumů 1977*, s. 83–85.
- Staňa, Čeněk (1993): Pustiměřský hrad. *Archaeologia historica*, roč. 18, s. 181–196.
- Staňa, Čeněk (1996): Hledáme hrob sv. Metoděje. *Sborník velehradský 1996*, s. 5–23.
- Staré letopisy české z rukopisu křížovnického (1959). Praha: Státní nakladatelství krásné literatury, hudby a umění.
- Starec, Petr (2000): Archeologický výzkum při demolici domu čp. 806/II na Václavském náměstí. *Archaeologica Pragensia*, roč. 15, s. 159–170.
- Staššíková-Štukovská, Danica (1993): Výklenkové hroby. In: Krekovič, Eduard, ed., *Kultové a sociálně aspekty pohrebného ritu od najstarších čias po súčasnosť*. Bratislava: Slovenská archeologická spoločnosť, Slovenská národopisná spoločnosť, s. 37–41.
- Staššíková-Štukovská, Danica (2000): K vybraným otázkám etnickej špecifikácie na kostrových pohrebiskách 7.–8. storočia v Karpatskej kotline. In: Krekovič, Eduard, ed., *Etnos a materiálna kultúra*. Bratislava: Stimul, s. 64–69.
- Staššíková-Štukovská, Danica (2001): Vybrané nálezy z pohrebiska v Borovciach z pohľadu začiatkov kostrového pochovávaní staromoravských a nitranských Slovanov. In: Galuška, Luděk – Kouřil, Pavel – Měřínský, Zdeněk, ed., *Velká Morava mezi Východem a Západem*. Brno: Archeologický ústav Akademie věd ČR, s. 371–388.
- Staššíková-Štukovská, Danica (2005): Zur Herkunft der Nischengräber der Elite in der Kultur Grossmährens (aus der Sicht der bisherigen archäologischen Grabungsergebnisse in Borovce und Dubovany). In: Kouřil, Pavel, ed., *Die frühmittelalterliche Elite bei den Völkern des östlichen Mitteleuropas*. Brno: Archeologický ústav AV ČR, s. 295–308.
- Staššíková-Štukovská, Danica a kolektiv (1994): Absolútna dekompozícia na pohrebiskách. Prvé výsledky experimentov v Borovciach. *Slovenská archeológia*, roč. 42, č. 1, s. 187–205.
- Stehlíková, Dana (2003): Ostrovské náhrobky a pečeti z let 1220–1520. In: Brych, V. – Stehlíková, Dana, ed., *1000 let klášteřa na Ostrově (999–1999)*. Praha: Národní muzeum.
- Stein, Frauke. (1967): *Adelsgräber des achten Jahrhunderts in Deutschland*. Berlin: de Gruyter.
- Steuer, Heiko (1997): Krieger und Bauern – Bauernkrieger. Die gesellschaftliche Ordnung der Alamannen. In: Fuchs, K., ed., *Die Alamannen*. Stuttgart: Theiss, s. 275–278.
- Stloukal, Milan (1967): Antropologický posudek o pozůstatcích nalezených v hrobce pána z Lipé ve starobrněnském kostele. *Přehled výzkumů 1966*, s. 59–60.
- Stloukal, Milan (1987): Antropologický posudek o žárových pohřbech z Potvoric. *Študijné zvesti*, roč. 23, s. 119–120.
- Stloukal, Milan (2003): Etika výzkumu starých hrobů. *Vesmír*, roč. 82, č. 8, s. 446–449.
- Stloukal, Milan – Vyhnánek, Luboš (1976): *Slované z velkomoravských Mikulčic*. Praha: Academia.
- Stoll, Hans-Joachim (1985): Das Reliquiengefäß aus der Kirche von Schönfeld, Kr. Calau. *Veröffentli-*

- chungen des Museums für Ur- und Frühgeschichte Potsdam*, roč. 19, s. 147–148.
- Stolle, Walter, ed. (2002): *Der Tod. Zur Geschichte des Umgangs mit Sterben und Trauer*. Katalog. Darmstadt: Hessisches Landesmuseum.
- Stork, Ingo (1995): *Fürst und Bauer. Heide und Christ*. Stuttgart: Landesdenkmalamt Baden-Württemberg.
- Stork, Ingo (1997): Friedhof und Dorf, Herrenhof und Adelsgrab. Der einmalige Befund Lauchheim. In: Fuchs, K., ed., *Die Alamannen*. Stuttgart: Theiss, s. 290–310.
- Stork, Ingo – Wahl, Joachim (1988): Eine Doppelbestattung aus Bietigheim, Kreis Ludwigsburg, als Beleg der Ungarneinfälle des 10. Jahrhunderts. *Fundberichte aus Baden-Württemberg*, roč. 13, s. 741–775.
- Straka, Cyril A. (1915): Pohřeb a hrob generála Godfrída z Pappenheimu v chrámě Strahovském. *Památky archeologické a místoipisné*, roč. 15, s. 97–106.
- Ströbel, Andreas (2003): „... das Zeitliche mit dem Ewigen verwechselt ...“. *Archäologie in Niedersachsen 2003*, s. 132–135.
- Stuchlík, Stanislav (1991): Třináctá sezóna na výzkumu v Boroticích (okr. Znojmo). *Přehled výzkumů 1988*, Brno, s. 28–29.
- Stuchlík, Stanislav – Unger, Josef (1987): Osídlení Podřevnicka ve střední době hradištní. *Archeologické rozhledy*, roč. 39, č. 2, s. 276–288.
- Suchdolski, Stanisław (1998): Początki obola zmarłych w Wielkopolsce. In: Kóčka–Krenz, Hanna – Losiński, Władysław, ed., *Kraje slowiańskie w wiekach średnich. Profanum i sacrum*. Poznań, s. 496–506.
- Suk, Vojtěch (1948): Ostatky pánů z Kunštátu. *Zprávy Anthropologické společnosti*, roč. 1, č. 3, s. 6–8, roč. 1, č. 4, s. 7.
- Svoboda, Bedřich (1965): *Čechy v době stěhování národů*. Praha: Academia.
- Svoboda, Ludvík a kolektiv (1973): *Encyklopedie antiky*. Praha: Academia.
- Świetosławski, W. (1997): *Archeologiczne ślady najazdów tatarskich na Europę Środkową*. Łódź.
- Szamait, Erik (1995): Gars-Thunau – frühmittelalterliche fürstliche Residenz und vorstädtisches Handelszentrum. In: Brachmann, Hansjürgen, ed., *Burg – Burgstadt – Stadt*. Berlin: Academieverlag, s. 274–282.
- Szczepkowska-Naliwajek, K. (1996): *Relikwiarze średniowiecznej Europy*. Warszawa: ATK.
- Szmoniewski, Bartłomiej Szymon (2005): Wczesnośredniowieczne cmentarzysko ciałopalne na stanowisku 16 w Targowisku, gm. Kłaj, woj. Małopolskie. *Materialy Archeologiczne*, roč. 35, s. 109–117.
- Szöke, Béla Miklós (2004): Archäologische Angaben zu den ethnischen Verhältnissen Pannoniens am Anfang der Karolingerzeit. In: Fusek, Gabriel, ed., *Zborník na počesť Dariny Bialekovej*. Nitra: Archeologický ústav SAV, s. 371–382.
- Szöke, M. (2000): Die mittelalterliche Burg von Visehrad. In: Wiczorek, Alfred – Hinz, Hans-Martin, ed., *Europas Mitte um 1000*, Bd. 2. Stuttgart: Theiss, s. 584–587.
- Šebela, Lubomír a kolektiv (s. d.): *Kryštof Jiří Matuška 1702–1777*. Křtiny: Farní úřad.
- Šedo, Ondrej (1997): Pohřeb v sídlištním objektu 21/92 z doby římské ve Vážanech nad Litavou (okr. Vyškov). *Pravěk N. Ř.*, roč. 7, s. 359–371.
- Šedo, Ondrej (2000): Archeologie a stopy pobytu římských vojsk v prostoru Mušova. In: Kordiovský, Emil, ed., *Mušov 1276–2000*. Pasohlávky: Obec Pasohlávky, s. 194–198.
- Šedo, Ondrej (2000a): Doba římská a doba stěhování národů. In: Čižmář, Miloš – Geislerová, Kateřina – Unger, Josef, ed., *Výzkumy – Ausgrabungen 1993–1998*. Brno: Ústav archeologické památkové péče Brno, s. 51–58.
- Šenkýřová, Jana (2001): Šlechtické spory o hrdlo, čest a poctivost před manským soudem olomouckých biskupů ve světle „rokové knihy“. *Ročenka Státního okresního archivu v Olomouci*, roč. 10 (29), s. 175–195.
- Šikulová, Vlasta (1958–1959): Moravská pohřebiště z mladší doby hradištní. *Pravěk východní Moravy*, roč. 1, s. 88–162.
- Šmahel, František (1993): Smuteční ceremonie a rituály při pohřbu císaře Karla IV. *Český časopis historický*, roč. 91, č. 3, s. 401–415.
- Šmahel, František (2002): *Mezi středověkem a renesancí*. Praha: Argo.
- Šolle, Miloš (1959): Knížecí pohřebiště na Staré Kouřimi. *Památky archeologické*, roč. 50, s. 353–506.
- Šolle, Miloš (1980): Slovanská pohřebiště u hradsčkých center a proces christianizace. In: *IV. mezinárodní kongres slovanskej archeológie. Zborník referátov ČSSR*. Nitra: Archeologický ústav SAV, s. 174–176.

- Šolle, Miloš (1981): *Kouřim v průběhu věků*. Praha: Academia.
- Šoupal, Rudolf (1935–1936): *Minulost Masarykova kraje*, III. Břeclav.
- Špaček, Jaroslav (1971): Slovanské pohřebiště s projevy vampyrismu z Čelákovic. *Časopis Národního muzea v Praze*, roč. 140, s. 190–215.
- Špatný, Jan (2005): Válečné hroby na slavkovském bojišti. *Bulletin ČS NS*, č. 32, s. 22–33.
- Špičák, Zdeněk (2000): Úvaha k problematice jižní zdi apsidy kostela v Uherském Hradišti–Sadech. *Sborník prací Filosofické fakulty brněnské univerzity*, řada M, roč. 5, s. 133–162.
- Štajnochr, Václav (2001): Funerální nádoby – smrt a život post mortem v mytické skutečnosti. In: Lorenzová, Helena – Petrasová, Taťána, ed., *Fenomen smrti v české kultuře 19. století*. Praha: Koniasch Latin Press, s. 334–347.
- Štajnochr, Václav (2003): Studie o kalichu. *Archeologie ve středních Čechách*, roč. 7, s. 363–406.
- Štefan, Ivo (2004): Kaptorgy: Pokus o kontextuální analýzu. *Studia Mediaevalia Pragensia*, roč. 5, s. 21–60.
- Štefanovičová, Tatiana (1989): *Osudy starých Slovanov*. Bratislava: Osveta.
- Štefanovičová, Tatiana (2004): *Dóm sv. Martina v Bratislave*. *Archeologický výskum 2002-2003*. Bratislava: ELÁN.
- Štěpán, J. (2002): Příspěvek k pohřebnímu ritu konce 16. století z Olomouce a Kroměříže. *Střední Morava*, roč. 15, s. 120–123.
- Šubrt, Jiří (1996): *Civilizační teorie Norberta Eliase*. Praha: Karolinum.
- Świech, Zbigniew (1990): *Klatwy, mikroby i uczeni*. Kraków: Wydawnictwo Wawelskie.
- Tacitus, Cornelius (1976): *Z dějin císařského Říma*. Přeložili Antonín Minařík, Antonín Hartmann, Václav Bahník. Praha: Svoboda.
- Tejral, Jaroslav (1982): *Morava na sklonku antiky*. Praha: Academia.
- Tejral, Jaroslav (1993): Na hranicích impéria. In: Podborský, Vladimír, ed., *Pravěké dějiny Moravy*. Vlastivěda moravská. Brno: Muzejní a vlastivědná společnost, s. 424–470.
- Tejral, Jaroslav (1999): Die spätantiken militärischen Eliten beiderseits der norisch-panonischen Grenze aus der Sicht der Grabfunde. In: *Germanen beiderseits des spätantiken Limes*. Spisy Archeologického ústavu Akademie věd Brno 14. Köln – Brno: Archeologický ústav AV ČR Brno, s. 217–292.
- Tejral, Jaroslav (1999a): Archäologisch-kulturelle Entwicklung im norddanubischen Raum am Ende der Spätkaizerzeit und am Anfang der Völkerwanderungszeit. In: Tejral, Jaroslav – Pilet, Christian – Kazanski, Michel, ed., *L'Occident romain et l'Europe centrale au début de l'époque des Grandes Migrations*. Brno: Archeologický ústav AV ČR, s. 205–271.
- Teschler-Nicola, Maria – Wiltshcke-Schrotta, Karin (1990): Der Erschlagene von Gars – Thunau. *Archäologie Österreichs*, roč. 1, č. 1–2, s. 40–41.
- Theune-Grosskopf, Barbara (1989): Ein frühmittelalterlicher Kirchenbau mit „Gründergrab“ in Cognin (Savoyen)? *Archäologisches Korrespondenzblatt*, roč. 19, č. 2, s. 283–296.
- Theune-Grosskopf, Barbara (1997): Der lange Weg zum Kirchhof. In: *Die Alamannen*. Stuttgart: Theiss, s. 471–480.
- Thiedmann, A. – Schleifring, J. H. (1992): Bemerkungen zur Praxis frühmittelalterlichen Grabraubs. *Archäologisches Korrespondenzblatt*, roč. 22, č. 4, s. 435–439.
- Thier, Bernd (1999): Die Schüssel im Grab. Eine archäologisch-volkskundliche Betrachtung zu keramischen Grabbeigaben im christianisierten Mitteleuropa. In: Brather, S. – Bückler, Ch. – Hoepfer, M., ed., *Archäologie als Sozialgeschichte. Studien zu Siedlung, Wirtschaft und Gesellschaft im frühgeschichtlichen Mitteleuropa. Festschrift für Heiko Steuer zum 60. Geburtstag*. Rabden/ Westf.: Verlag Marie Leidorf GmbH, s. 139–149.
- Thier, Bernd (2003): Das Hospital im Mittelalter. In: *Menschen. Zeiten. Räume. Archäologie in Deutschland. Begleitband zur gleichnamigen Ausstellung*. Stuttgart: Thiess, s. 376–379.
- Thordeman, B. (1939): *Armour from the Battle of Wisby 1361*. Stockholm: Bengt.
- Thümmel, H. G. (1999): *Die Memorien für Petrus und Paulus in Rom. Die archäologischen Denkmäler und die literarische Tradition*. Arbeiten zur Kirchengeschichte 76. Berlin – New York: de Gruyter.
- Thurzo, Milan – Šeřčáková, Alena – Staššiková-Štukovská, Danica (1999): Nezvyčajné tafonomické aspekty slovanského hrobu 401/99 z Boroviec (okr. Piešťany, Slovenská republika). *Smolenice 1999. Zborník referátov a posterov z antropologických dní s mezinárodnou účasťou 25.–26. 10. 1999*. Bratislava: Slovenská antropologická spoločnosť pri SAV,

- s. 188–194.
- Tihelka, Karel (1963): Knížecí hrob z období stěhování národů u Blučiny, okr. Brno-venkov. *Památky archeologické*, roč. 53, č. 2, s. 467–498.
- Tichá, Zdena, ed. (s. d.): *Kroniky válečných dob*. Praha: Mladá fronta.
- Tinnefeld, Franz (1997): Rituelle und politische Aspekte des Herrschertodes im späten Byzanz. In: Kolmer, Lothar, ed., *Der Tod des Mächtigen*. Paderborn: Verlag Ferdinand Schöningh, s. 217–228.
- Tisíc let benediktinského klášteřa v Břevnově* (1993): Katalog výstavy. Praha.
- Točík, Anton (1971): Flachgräberfelder aus dem IX. und X. Jahrhundert in der Südwestslowakei (I). *Slovenská archeológia*, roč. 19, č. 1, s. 135–276.
- Točík, Anton (1968): *Altmagyarische Gräberfelder in der Südwestslowakei*. Bratislava.
- Točík, Anton (1978): Prieskum archeologických lokalít na južnom Slovensku. *Archeologické výskumy a nálezy na Slovensku 1977*. Nitra: Archeologický ústav SAV, s. 233–237.
- Točík, Anton (1987): Nachgrossmährische Gräberfelder des 10. und 11. Jh. in der Südwestslowakei. *Študijné zvesti Archeologického ústavu SAV*, roč. 23, s. 177–242.
- Tolstaja, S. M. (1999): Balkanskij obyčaj „vtoričnogo pogrebenija“ v obščeslavjanskoj perspektive. In: *Makedonskij jazyk, literatura i kultura v slavjanskom i balkanskom kontekste*. Moskva: Universitet im. M. V. Lomonosova, s. 249–257.
- Tomka, Péter (1996): Die Bestattungsformen der Awaren. In: *Reitervölker aus dem Osten. Hunen + Awaren*. Halbtorn: Burgenländische Landesmuseum, s. 384–387.
- Tomka, Péter (1996a): Das Begräbnis. In: *Reitervölker aus dem Osten. Hunen + Awaren*. Halbtorn: Burgenländische Landesmuseum, s. 148–150.
- Tomková, Kateřina (2003): Lidské ostatky v raně středověkých sídlištních situacích. *Archeologie ve středních Čechách*, roč. 7, s. 573–604.
- Tomková, Kateřina – Maříková-Kubková, Jana – Frolík, Jan (2004): Hranice života, hranice zapomnění. Hroby významných církevních představitelů na Pražském hradě v období přemyslovské a lucemburské vlády. *Archaeologia historica*, roč. 29, s. 203–223.
- Toncrová, Š. (2001): Obrazy personifikované smrti v západoslovanském a východoslovanském folkloru. *Český lid*, roč. 88, č. 4, s. 313–334.
- Tóth, Endre H. – Horváth, A. (1992): *Kunbábony. Das Grab eines Awarenkhagans*. Kecskemét.
- Toynbee, J. M. C. (1971): *Death and Burial in the Roman World*. London: Thames and Hudson.
- Trubačová, Tereza (2004): *Pohřební ritus dětí na velkomoravských centrech v kontextu doby hradištní*. Nепublikovaná diplomová práce. Brno: Katedra antropologie Přírodovědecké fakulty Masarykovy univerzity v Brně.
- Turek, Rudolf (1963): *Čechy na úsvitě dějin*. Praha: Orbis.
- Tymonová, Markéta (1996): Atypický pohřeb v Týnu nad Bečvou ve světle nálezů středověkých objektů s antropologickým obsahem. *Střední Morava*, roč. 2, s. 26–33.
- Tymonová, Markéta (1966a): Nálezy dvou koster na hradě Sovinci (okr. Bruntál). *Střední Morava*, roč. 2, s. 98–100.
- Tyniec-Kępińska, Anna – Wróbel, Jarosław (2002): Wczesnośredniowieczne cmentarzysko ciałopalne na Stanovisku 27 w Krakowie Bieżanowie. *Materiały archeologiczne*, roč. 33, s. 163–170.
- Ubl, Hansjörg (2001): Bestattungen an der Wende von Antike zum Mittelalter in Lauriacum/Enns, OÖ. *Beiträge zur Mittelalterarchäologie in Österreich*, roč. 17, s. 163–167.
- Ulrich-Bochsler, Susi (1996): Kirchengrabungen – wichtiger Fundus für Archäologie und Anthropologie. *Archäologie der Schweiz*, roč. 19, s. 162–166.
- Ulrich-Bochsler, Susi (1997): *Anthropologische Befunde zur Stellung von Frau und Kind in Mittelalter und Neuzeit. Soziobiologische und soziokulturelle Aspekte im Lichte von Archäologie, Geschichte, Volkskunde und Medizingeschichte*. Bern: Lehrmittel- und Medienverlag.
- Ulrich-Bochsler, Susi (1999): Krankheit und Tod – im Spiegel des Siechenfriedhofs am Klosterlistutz. In: Beer, E. J. – Beer, A., ed., *Berns grosse Zeit*. Bern, s. 102–107.
- Ulrich-Bochsler, Susi (2002): Soziale und kulturelle Abgrenzung im Spiegel der Anthropologie – ein Exkurs für den Berner Raum. In: Helmig, G. – Scholkmann, Barbara – Untermann, M., ed., *Centre. Region. Periphery. Medieval Europe Basel 2002*, Vol. 2. Hertingen, s. 415–420.
- Unger, Josef (1988): „Motte“ a kostel na zaniklé vsi Divice u Brumovic. *Archaeologia historica*, roč. 13, s. 369–373.
- Unger, Josef (1991): Wiedertäuferfriedhöfe in Süd-

- mähren. *Beiträge zur Mittelalterarchäologie in Österreich*, roč. 7, s. 129–132.
- Unger, Josef (1992): Slovo archeologie k počátkům církevní architektury na jižní Moravě. Okres Břeclav. *Jižní Morava*, roč. 28, s. 7–36.
- Unger, Josef (1994): Hrob sv. Metoděje jako politikum. *Univerzitní noviny*, roč. 1, č. 11, s. 20–22.
- Unger, Josef (1997): Hroby z 15. a 16. století s nádobami dnem vzhůru na jižní Moravě. In: Kubková, Jana – Ježek, M. – Meduna, P., ed., *Život v archeologii středověku*, Praha: Peres – Archeologický ústav AV ČR, s. 639–648.
- Unger, Josef (1998): Objev pozdněgotické krypty v brněnském minoritském kostele. *Pravěk N. Ř.*, roč. 8, s. 297–301.
- Unger, Josef (1998a): Otazník nad otazníky. Na okraj prací zabývajících se lokalizací hrobu sv. Metoděje. *Vlastivědný věstník moravský*, roč. 50, č. 1, s. 85–88.
- Unger, Josef (1999): Kostnice a hrobka v kostele sv. Jakuba Většího v Pohořelicích (okr. Břeclav). *Pravěk N.Ř.*, roč. 9, s. 417–422.
- Unger, Josef (2000): Pohřební ritus městského obyvatelstva 13. až 18. století v archeologických pramenech Moravy a Slezska. *Archaeologia historica*, roč. 25, s. 335–356.
- Unger, Josef (2000a): Archeologický výzkum premonstrátského kláštera v Louce u Znojma. Příspěvek ke způsobu pohřbívání ve středověkých klášterech. *Pravěk N. Ř.*, roč. 10, s. 143–150.
- Unger, Josef (2002): Pohřební ritus a zacházení s těly zemřelých v českých zemích (s analogiemi i jinde v Evropě) v 1.–16. století. In: Malina, Jaroslav, ed., *Panorama biologické a sociokulturní antropologie: Modulové učební texty pro studenty antropologie a „příbuzných“ oborů*, 9. svazek. Edice Scientia Nadace Universitas Masarykiana. Brno: Masarykova univerzita v Brně – Nakladatelství a vydavatelství NAUMA.
- Unger, Josef (2002a): Pohřbívání v šestnáctém století. *Sborník prací Filozofické fakulty brněnské univerzity*, řada C, roč. 49, s. 41–48.
- Unger, Josef (2003): Begräbnisriten vom 1. bis 18. Jahrhundert in archäologischen Quellen Mährens. Ein Überblick. *Beiträge zur Mittelalterarchäologie. Festschrift Sabine Felgenhauer-Schmiedt*. Beiheft 6, s. 189–203.
- Unger, Josef (2004): Hroby v intravilánu jako projev změny náboženství. In: Kožiak, Rastislav – Nemeš, Jaroslav, ed., *Pohanstvo a kresťanstvo*. Bratislava: Chronos, s. 191–199.
- Unger, Josef (2004a): In solio sub arcu. K problematice hrobu arcibiskupa sv. Metoděje. *Archeologické rozhledy*, roč. 56, č. 1, s. 164–168.
- Unger, Josef a kolektiv (1980): *Pohořelice-Klásterka*. Studie Archeologického ústavu ČSAV v Brně VIII/2. Praha: Academia.
- Unger, Šimon (2002): Konstrukce honosných velkomoravských opasků. *Sborník prací Filozofické fakulty brněnské univerzity*, řada M, roč. 7, s. 93–121.
- Untermann, Matthias (1998): Liturgische Ausstattung und Bestattungsorte im Kirchenraum. *Beiträge zur Mittelalterarchäologie in Österreich*, roč. 14, s. 13–28.
- Urbánek, Rudolf (1930): *České dějiny III/3. Věk poděbradský*. Praha: Jan Laichter.
- Ürögdi, Györgdi (1968): *Tak žil starý Řím*. Praha: Orbis.
- Ürögdi, György (1971): *Život v starom Ríme*. Bratislava: Obzor.
- Vallet, Françoise (1996): Die Ausstattung der Kindergräber. In: Wiczorek, Alfred, ed., *Die Franken – Les Francs*. Mainz: Verlag Philipp von Zabern, s. 712–715.
- Válová, Kateřina (2003): Církevní soudnictví na Moravě v období raného novověku do zřízení církevního soudu roku 1858. In: Kordiovský, Emil – Jan, Libor, ed., *XXVII. Mikulovské sympozium 2002*. Brno: Moravský zemský archiv, Muzejní a vlastivědná společnost, s. 109–124.
- Váňa, Zdeněk (1954): Maďari a Slované ve světle archeologických nálezů X–XII. století. *Slovenská archeológia*, roč. 2, č. 1, s. 51–104.
- Vaněk, J. (1999): Monolitické kříže na Náchodsku. *Zprávy památkové péče*, roč. 59, č. 1, s. 22–29.
- Vaniček, Vratislav (2000): *Velké dějiny země Koruny české II (1197–1250)*. Praha – Litomyšl: Paseka.
- Vaniček, Vratislav (2002): *Velké dějiny země Koruny české III (1250–1310)*. Praha – Litomyšl: Paseka.
- Varga, L. – Lövei, P. (1992): Funerary Art in Medieval Hungary. *Acta Historiae Artium*, roč. 35, č. 3–4, s. 115–167.
- Vargová, Lenka – Horáčková, Ladislava – Němečková, Alena (2002): Slavonic Burial Site at Olomouc–Nemilany (Czech Republic). Anthropological and Paleopathological Analysis. *Antropologie*, roč. 40, č. 2, s. 145–155.

- Vašíčková, Martina (2004): *Umírání a smrt v současnosti*. Nepublikovaná bakalářská práce. Brno: Katedra antropologie Přírodovědecké fakulty Masarykovy univerzity v Brně.
- Vėlius, Gintautas (2002): Spoleczeństwo Kernavė w XIII–XIV w. In: Bitner-Wróblewska, Anna, ed., *Kernavė – litewska Troja*. Warszawa: Państwowe Muzeum Archeologiczne, s. 35–54.
- Velímský, Tomáš (1991): *Město na louce. Archeologický výzkum na Mariánské louce v Děčíně 1984–1989*. Děčín: Muzeum.
- Vencl, Slavomil (1991): Archeologie a smrt. *Dějiny a současnost*, roč. 13, č. 6, s. 7–10.
- Vencl, Slavomil (2000): Středověký hřbitov ve Vladislavově ulici jako odborný problém. *Dějiny a současnost*, roč. 22, č. 3, s. 49–51.
- Verberk, A. (1948): Das Grabmal des Emundus im kölnner Dom und die frühen rheinischen Bogengräber. In: *Der kölnner Dom*. Köln: Dommuseum, s. 184–194.
- Verbík, Antonín (1971): *Krevní kniha městečka Bojkovic*. Uherské Hradiště: Slovácké muzeum.
- Verbík, Antonín (1976): *Černé knihy práva loveckého na hradě Buchlově*. Brno: Blok.
- Verbík, Antonín (1979): *Černá kniha města Velké Bíteše*. Brno: Blok.
- Verbík, Antonín – Štarha, Ivan, ed. (1973): *Smolná kniha velkobítešská 1556–1636*. Brno: Blok.
- Veselý, Jiří Maria (s. d.): *Hrob a sídlo arcibiskupa Metoděje*. Praha: Pust Angelicum.
- Vetters, H. (1958): Das Grab in der Mauer. *Österreichische Zeitschrift für Kunst und Denkmalpflege*, roč. 12, s. 71–75.
- vh (2005): Král pohřbený se psy. *Lidé a země*, roč. 54, č. 1, s. 13.
- Vignatiová, Jana (1992): *Břeclav-Pohansko II. Slované osídlení jižního předhradí*. Brno: Masarykova univerzita v Brně.
- Villon, Francois (1964): *Já*. Přeložil Otokar Fischer. Klub přátel poezie. Praha: Československý spisovatel.
- Vlček, Emanuel (1993): *Jak zemřeli*. Praha: Academia.
- Vlček, Emanuel (1993/1994): Honosný hrob velmože v Sadech u Uherského Hradiště. *Moravský historický sborník*, 1993/1994, s. 167–211.
- Vlček, Emanuel (1997): *Nejstarší Přemyslovci*. Praha: Vesmír.
- Vlček, Emanuel (2000): *Čeští králové*. I, II. Praha: Vesmír.
- Vlček, Emanuel (2003): Lebka české královny JUDITY Durynské. In: Ostrovská, Sylvia – Budinská, Jitka – Vlček, Emanuel, ed., *Návrat královny JUDITY*. Teplice: Regionální muzeum, s. 77–110.
- Vlček, Pavel – Sommer, Petr – Foltýn, Dušan (1997): *Encyklopedie českých klášterů*. Praha: Libri.
- Vlnas, Vít (2001): Druhý život barokního pohřbu. In: Lorenzová, Helena – Petrasová, Taťána, ed., *Fenoméni smrti v české kultuře 19. století*. Praha: Koniasch Latin Press, s. 13–22.
- Vondráková, Mária (1996): Feststellungsmöglichkeiten der Anthropologie über die Ethnizität der Populationen aus Gräberfeldern der sog. Bijelo-Brdo-Kultur. In: Bialeková, Darina – Zabočník, Jozef, ed., *Ethnische und kulturelle Verhältnisse an der mittleren Donau vom 6. bis zum 11. Jahrhundert*. Bratislava: Archeologický ústav SAV, s. 409–420.
- Voragine, Jakub de (1998): *Legenda aurea*. Praha: Vyšehrad.
- Vörös, I. (1990): Kutyaáldozatok és kutyatemetkezések a középkori Magyarorságon. *Folia archaeologica*, roč. 42, s. 179–196.
- Vulov, V. (1974): Novie razkopki na tsurkvata „Sv. chetirideset muchenitsi“ vuo Veliko Turnovo. *Arkheologija*, roč. 15, č. 2, s. 37–54.
- Wahl, Joachim (1991): Menschliche Knochenreste aus mehreren römischen Brunnen aus Pforzheim. *Fundberichte aus Baden-Württemberg*, roč. 16, s. 509–525.
- Wahl, Joachim (1994): Zur Ausprache und Definition von Sonderbestattungen. In: Kokabi, Mostefa – Wahl, Joachim, ed., *Beiträge zur Archäozoologie und prähistorischen Anthropologie*. Stuttgart: Theiss, s. 85–106.
- Wahl, Joachim – Wahl, Susanne (1983): Zur Technik der Leichenverbrennung: Verbrennungsplätze aus ethnologischen Quellen. *Archäologisches Korrespondenzblatt*, roč. 13, č. 5, s. 513–520.
- Wachowski, Krzysztof (1992): *Kultura karolińska a Słowiańszczyzna Zachodnia*. Wrocław.
- Wachowski, Krzysztof (2000): *Schlesien in vorpiastischer Zeit*. Dortmund: Forschungsstelle Ostmitteleuropa.
- Wachowski, Krzysztof (2002): Problematyka cmentarzy przykościelnych w średniowiecznym Wrocławiu. In: *Civitas et villa*. Wrocław, Praha: Institut archeologii i etnografii PAN, Archeologický ústav AV ČR, s. 113–122.
- Wallisová, Michaela (1998): První etapa výzkumu

- židovského hřbitova na Novém Městě Pražském. Předběžná zpráva. *Archaeologica Pragensia*, roč. 14, s. 141–148.
- Wallisová, Michaela (2002): Předběžná zpráva o záchranném archeologickém výzkumu v letech 1997–2000 na židovském hřbitově ve Vladislavově ulici na Novém městě pražském. *Archaeologica Pragensia*, roč. 16, s. 73–98.
- Wamser, L., ed. (2000): *Die Römer zwischen Alpen und Nordmeer*. Mainz.
- Wangerin, E. (1986): Ein Massengrab aus der Zeit des Dreißigjährigen Krieges in Höchststadt a. d. Aisch, Landkreis Erlangen – Höchststadt, Mittelfranken. *Das archäologische Jahr in Bayern 1985*, s. 157–158.
- Waurick, Götz (1973): Untersuchungen zur Lage der römischen Kaisergräber in der Zeit von Augustus bis Constantin. *Jahrbuch des Römisch-Germanischen Zentralmuseums Mainz*, roč. 20, s. 107–146.
- Wawrzeniuk, Joanna (2002): Grób i jego wartość poznawcza. In: Wrzesiński, Jacek, ed., *Popiół i kość. Funeralia Lednickie 4*. Sobótka – Wrocław, s. 75–82.
- Wawrzeniuk, Joanna (2004): Symbolika jajka w grobie dziecka w okresie wczesnośredniowiecznym. In: Dzieduszycki, Wojciech – Wrzesiński, Jacek, ed., *Dusza maluczka, a strata ogromna. Funeralia Lednickie. Spotkanie 6*. Poznań: Stowarzyszenie naukowe archeologów polskich, s. 143–154.
- Wegner, Hans-Helmut – Bechert, Tilmann (1979): Die Ausgrabungen 1978 im römischen Gräberfeld von Moers-Schwafheim, Kreis Wesel. *Ausgrabungen im Rheinland 78*. Bonn: Rheinland – Verlag GmbH, s. 122–126.
- Weiss, Gabriele (1983): Zur Archäologie des Todes. *Mitteilungen der Anthropologischen Gesellschaft in Wien*, roč. 113, s. 27–32.
- Weiss-Krejci, Estella (2001): Restless corpses: „secondary burial“ in the Babenberg and Habsburg dynasties. *Antiquity*, roč. 75, s. 769–780.
- Wellershoff, M. ed. (1974): *Kölner Römer – Illustrierte*, I. Köln am Rhein: Museum.
- Werner, Achim (1988): Rekonstruktionsversuch einer römischen Brandbestattung. *Archäologie im Rheinland*, roč. 1988, s. 79–82.
- Wetzel, Günter (1979): Slawische Hügelgräber bei Gahro, Kr. Finsterwalde. *Veröffentlichungen des Museums für Ur- und Frühgeschichte Potsdam*, roč. 12, s. 129–158.
- Wilbers-Rost, Susanne (2003): Die Befunde auf dem „Oberesch“ in Kalkriese und die Varusschlacht. *Archäologie im Rheinland*, roč. 1988, s. 79–82.
- Wintergerst, Eleonore (1999): Spätmerowingische Separatfriedhöfe in der Umgebung von Regensburg. *Archäologische Arbeitsgemeinschaft Ostbayern / West- und Südböhmen*. 8. Treffen, s. 137–145.
- Witteyer, Marion (1993): Die Ustrinen und Busta von Mainz-Weisenau. In: Stuck, M., ed., *Römerzeitliche Gräber als Quellen zu Religion, Bevölkerungsstruktur und Sozialgeschichte*. Mainz, s. 69–80.
- Witteyer, Marion (2003): Aus Nah und Fern. Neue Befunde zu frühkaiserzeitlichen Bestattungsbräuchen. In: *Menschen. Zeiten. Räume. Archäologie in Deutschland. Begleitband zur gleichnamigen Ausstellung*. Stuttgart: Theiss, s. 250–255.
- Wollmann, F. (1921–1925): Vampyrické pověsti v oblasti středoevropské I–VI. *Národopisný věstník československý*, roč. 14–18.
- Wróńska-Idzak, Lidia – Zielińska, Maria (1995): *Gniezno pierwsza stolica Polski*. Katalog výstavy. Gniezno.
- Wrzesińska, Anna (1998): Charakterystyka urazów czaszki z cmentarzyska. *Studia Lednickie*, roč. 5, s. 53–64.
- Wrzesińska, Anna – Wrzesiński, Jacek (2000): Pochówki dzieci we wczesnym średniowieczu na przykładzie cmentarzyska w Dziekanowicach. *Studia Lednickie*, roč. 6, s. 141–160.
- Wrzesińska, Anna – Wrzesiński, Jacek (2001): Amor et mors – wczesnośredniowieczne groby podwójne. *Acta Universitatis Wratislaviensis – Historica*, roč. 152, s. 435–444.
- Wrzesińska, Anna – Wrzesiński, Jacek (2003): I nie opuszczę cię aż do śmierci. Przykłady relacji pochówek kobiet i mężczyzn na cmentarzysku w Dziekanowicach. In: Dzieduszycki, Wojciech – Wrzesiński, Jacek, ed., *Kobieta – Śmierć – Mężczyzna. Funeralia Lednickie, Spotkanie 5*. Poznań: Stowarzyszenie naukowe archeologów polskich, s. 238–288.
- Wrzesińska, Anna – Wrzesiński, Jacek (2005): *Czytanie z kości*. Lednica: Muzeum Pierwszych Piastów.
- Wrzesiński, Jacek (1995): Warsztaty archeologiczne – Dziekanowice 22. *Wielkopolskie Sprawozdania Archeologiczne*, roč. 3, s. 253–256.
- Wrzesiński, Jacek (1999): Cmentarzysko wczesnośredniowieczne jako centralne miejsce praktyk reli-

- gijnych i odbicie lokalnej struktury społecznej – przykład Dziekanowicki. In: *Centrum i zaplecze we wczesnośredniowiecznej Europie Środkowej*. Wrocław, s. 257–271.
- Wrzesiński, Jacek (2000): Dlaczego czarownice? Wstęp. *Funeralia Lednickie*, roč. 2, s. 5–6.
- Wrzesiński, Jacek (2000a): Czarownice – próba podsumowania warsztatów. *Funeralia Lednickie*, roč. 2, s. 179–196.
- Wrzesiński, Jacek, ed. (2002): *Popiół i kość*. *Funeralia Lednickie*, 4. Sobótka – Wrocław.
- Wüstemann, H. (1981): Slawische Bestattungen vom Fährberg in Rostock-Gehlsdorf. *Jahrbuch Bodendenkmalpflege Mecklenburg*, roč. 29, s. 239–244.
- Ylönen, Raija (2002): Children's Graves and Conversion to Christianity in Finland. In: Helmig, G. – Scholkmann, Barbara – Untermann, M., ed., *Centre. Region. Periphery. Medieval Europe Basel 2002*, Vol. 2. Hertingen, s. 427–431.
- z Žatce, Jan (1985): *Oráč z Čech*. Praha: Vyšehrad.
- Zábojník, Jozef (1996): Zum Vorkommen der Reitergräber auf Gräberfeldern aus der Zeit awarischen Kaganats. In: Bialeková, Darina – Zábojník, Jozef, ed., *Ethnische und kulturelle Verhältnisse an der mittleren Donau vom 6. bis zum 11. Jahrhundert*. Bratislava: Veda, s. 179–214.
- Zábojník, Jozef (2004): Birituálne pohrebiská v severnej a západnej časti Karpatském kotliny v období avarského kaganátu. *Študijné zvesti AÚ SAV*, roč. 36, s. 339–352.
- Zábojník, Jozef (2004a): *Slovensko a avarský kaganát*. Bratislava: Universita J. A. Komenského.
- Zbraslavská kronika (1976): Přeložil František Heřmanský a Zdeněk Fiala. Praha: Svoboda.
- ze Štítného Tomáš (1956): *Knížky o hře šachovej a jiné*. Praha: Ed. F. Šimek.
- Zeller, Kurt W. (1988): Bestattungsformen und Beigabensitte. In: Dannheimer, Hermann – Dopsch, HHeinz, ed., *Die Bajuwaren*. Korneuburg: Arbeitsgruppe Bajuwarenausstellung, s. 229–236.
- Zeman, Jiří (1961): *Severní Morava v mladší době římské*. Praha: Academia.
- Zettler, A.: (1986–1986): Zum frühkarolingischen Klosterbau im östlichen Frankenreich: Das Beispiel Reichenau. *Zeitschrift für Archäologie des Mittelalters*, roč. 14/15, s. 81–118.
- Zežula, Michal (1999): Ostrava. *Přehled výzkumů*, 40, s. 358.
- Zíbrt, Čeněk (1906–1907): Vysejpací rakve z doby Josefa II. *Český lid*, roč. 16, s. 87.
- Zíbrt, Čeněk (1907): Mech z oběšencovy lebky za Rudolfa II. *Český lid*, roč. 16, s. 361.
- Zíbrt, Čeněk (1995): *Seznam pověr a zvyklostí pohan- ských z VIII. věku*. Reprint knihy z roku 1894. Praha: Academia.
- Ziegelmayr, Gerfried (1988): Die Bajuwaren aus anthropologischer Sicht. In: Dannheimer, Hermann – Dopsch, Heinz, ed., *Die Bajuwaren*. Korneuburg: Arbeitsgruppe Bajuwarenausstellung, s. 249–257.
- Zingerla, Ch. (2001): Archäologie und menschliche Existenz. In: Daim, Falko – Kühtreiber, Thomas, ed., *Sein et Sinn. Burg et Mensch*. St. Pölten, s. 58–60.
- Zoll-Adamikowa, Helena (1966): *Wczesnośredniowieczne cmentarzyska skieletowe Malopolski I – Źródła*. Wrocław.
- Zoll-Adamikowa, Helena (1971): *Wczesnośredniowieczne cmentarzyska skieletowe Malopolski II – Analiza*. Wrocław – Warszawa – Kraków – Gdańsk.
- Zoll-Adamikowa, Helena (1979): *Wczesnośredniowieczne cmentarzyska ciałopalne Słowian na terenie Polski II. Analiza. Wnioski*. Wrocław – Warszawa – Kraków – Gdańsk.
- Zoll-Adamikowa, Helena (1989–1990): Pochówki dostojników kościelnych i świeckich w Polsce wczesnopiastowskiej (na podstawie źródeł archeologicznych). *Roczniki Historyczne*, roč. 55–56, s. 33–70.
- Zoll-Adamikowa, Helena (1991): Frühmittelalterliche Bestattungen der Würdenträger in Polen. *Przegląd Archeologiczny*, roč. 38, s. 109–136.
- Zoll-Adamikowa, Helena (1995): Die Jenseitsvorstellungen bei den heidnischen Slawen: Defuncti vivi oder immaterale Seelen? *Przegląd archeologiczny*, roč. 43, s. 123–126.
- Zoll-Adamikowa, Helena (1995a): Modele recepcji rytuału szkieletowego u Słowian wschodnich i zachodnich. *Światowit*, roč. 40, s. 174–184.
- Zoll-Adamikowa, Helena (1996): Wczesnośredniowieczny obrządek pogrzebowy a zróżnicowanie etniczne na pograniczu polsko–ruskim. In: Parczewski, Michał. – Czopek, S., ed., *Początki sąsiedztwa*. Rzeszów, s. 81–90.
- Zoll-Adamikowa, Helena (1997): Stań badań nad obrzędowością pogrzebową Słowian. *Slavia Antiqua*, roč. 37, s. 65–78.
- Zoll-Adamikowa, Helena (1997a): Gräberfelder des

- 8./9.–10/11. Jhs. mit skandinavischen Komponenten im slawischen Ostseeraum. *Sprawozdania Archeologiczne*, roč. 49, s. 9–19.
- Zoll-Adamikowa, Helena (2000): Usytowanie cmentarzy Słowian w środowisku (doba pogańska i pierwsze wieki po przyjęciu chrześcijaństwa). In: Możdzioch, Sławomir., ed., *Człowiek, sacrum, środowisko. Miejsca kultu we wczesnym średniowieczu*. Wrocław: Spotkania Bytomskie, s. 207–219.
- Zrzavý, Jan (2004): *Proč se lidé zabíjejí. Homicida a genocida. Evoluční okno do lidské duše*. Praha: Triton.
- Zuber, Rudolf (1987): *Osudy moravské církve v 18. století*. Praha: Ústřední církevní nakladatelství.
- Živný, Michal (2000): *Pohřební ritus v mladší a pozdní době hradištní na Moravě a ve Slezsku*. Nепublikovaná magisterská diplomová práce. Brno: Katedra antropologie Přírodovědecké fakulty Masarykovy univerzity v Brně.
- Živný, Michal (2003): Demografie moravských pohřbišť z mladší a pozdní doby hradištní (950 – 1250). *Ve službách archeologie*, roč. 4, s. 294–302.
- Živný, Michal (2004): *Mince v hrobech jako odraz sociální a duchovní kultury na Moravě v 11. a 12. století*. Nепublikovaná rigorózní práce. Brno: Katedra antropologie Přírodovědecké fakulty Masarykovy univerzity v Brně.
- Živný, Michal (2005): *Pohřební ritus na Moravě v 11.–15. století ve středoevropském kontextu*. Nепublikovaná disertační práce. Brno: Katedra antropologie Přírodovědecké fakulty Masarykovy univerzity v Brně.
- Žulkus, Vldas (1995): Zur Frühgeschichte der baltischen Stadt. In: Brachmann, Hansjürgen, ed., *Burg – Burgstadt – Stadt*. Berlin: Akademie Verlag, s. 191–206.

11. Výkladový slovník důležitějších jmen a pojmů

Hesla složená z adjektiv a substantiv jsou uváděna v duchu české tradice, zpravidla nejdříve adjektivum a pak substantivum; inverzní postavení takového hesla se ve slovníku uvádí s odkazem – viz. Jména a pojmy uvnitř hesel opatřená znakem * znamenají odkaz na jejich existenci ve slovníku.

absoluce (z latiny: *absolvo*, „osvoboditi“), prominutí viny, rozhrěšení.

ad sanctos (latinsky), u hrobů svatých mučedníků; oblíbené místo pohřbu křesťanů ve starověku i středověku.

aedicula (z latiny: *aedis*, „chrám“), antický hrobový okrsek čtvercového půdorysu s jedním vstupem, v němž pohřbívali příslušníci jedné rodiny.

ambit (z latiny: *ambitus*, „obcházení“), křížová chodba, *kvadratura, čtvercový klenutý ochoz kolem *rajského dvora v klášterní budově.

Anastasis, viz Poslední soud.

anniversarium (z latiny: *annus*, „rok“, *verso*, „obraceti“), výroční vzpomínková slavnost. V katolickém prostředí seznam osob, za něž měly být každoročně slouženy mše.

antropologie, multidisciplinární věda zabývající se biologickými a socio-kulturními strukturami člověka v celém kontinuu jeho vývoje i budoucího směřování. Počátky antropologie sahají do starověku. Za „prvního antropologa“ bývá označován Aristotelés, jenž ve svých spisech shromáždil poznatky tehdejší doby o člověku. Aristotelovi je rovněž připisováno první užití termínu „anthropologie“ – v etickém spisu *Etika Nikomachova*, i když v poněkud odlišném smyslu, než se objevoval později a než je používán dnes. Latinská forma tohoto slova se objevuje mnohem později, až v 16. století – název „anthropologie“ měl tehdy omezený význam: označoval tělesnou stavbu člověka.

Tohoto označení použil ve své práci o anatomii a fyziologii *Anthropologium de hominis dignitate* Magnus Hundt v roce 1501. Právě s rozvíjením anatomie je další rozvoj antropologie (především fyzické) úzce spjat. Jako samostatný vědní obor ji v 18. století utvářeli přírodovědci – Francouzi Georges Louis Leclerc de Buffon (1707–1788), Georges Léopold de Cuvier (1769–1832) a Étienne Geoffroy de Saint-Hilaire (1772–1848), Holanďan Pieter Camper (1722–1789), Němec Johann Friedrich Blumenbach (1752–1840) a další. V průběhu 19. století byly položeny základy antropologie jako moderní celostní biologicko-socio-kulturní vědy zkoumající biologické, sociální a kulturní struktury člověka i společnosti v celém kontinuu vývoje. Základy spočívaly kromě jiného na jedné z nejvýznamnějších teorií moderní biologie, teorie evoluce organismů přírodním výběrem, kterou vytvořil anglický přírodovědec, biolog a geolog Charles Robert D. Darwin (1809–1882) a anglický přírodovědec a evoluční biolog, paralelní objevitel darwinovských evolučně selekčních principů a zakladatel zoo-geografie Alfred Russel Wallace (1823–1913). Línii biologické antropologie rozpracovali a obohatili na základě nových výzkumů ve 20. století význační přírodovědci: švýcarský zoolog, antropolog a myslitel Adolf Portmann (1897–1982), rakouský zoolog a ornitolog, jeden ze zakladatelů moderní etologie Konrad Lorenz (1903–1989), rakouský biolog a specialista na etologii člověka Irenäus Eibl-Eibesfeldt (narozen

1928), americký entomolog a zakladatel sociobiologie Edward Osborne Wilson (narozen 1929) a další. V linii socio-kulturní antropologie se stal v 19. století dominujícím paradigmatem *evolucionismus*, jenž byl sice založen na biologické inspiraci, avšak na linii vedoucí spíše k Jeanu-Baptisteovi de Lamarckovi (1744–1829) než k Charlesi Darwinovi. Jednotlivé stupně vývoje lidského jedinice byly považovány za analogii vývoje celého lidstva, vývoj byl chápán jako progresivní proces (pokrok); například jeden z nejvýznamnějších představitelů evolucionismu americký etnolog Lewis Henry Morgan (1818–1881) v dějinách lidské společnosti rozlišil sedm stadií od nižšího stupně divoštství až po civilizaci. V závěru 19. a v první polovině 20. století se prosadil *difuzionismus*, vysvětlující rozvíjení kultur nikoli jejich samostatným vývojem, ale migrací a dalšími formami šíření etnik, objevů a vynálezů; aktivní role šířitelů vzdělanosti a kultury bývala spojována s některými vybranými etniky, což pak vedlo i k zneužití při rasistickém výkladu dějin. Hlavními představiteli difuzionismu jsou německý etnolog Leo Frobenius (1873–1939), německý přírodovědec, zakladatel geografické antropologie Friedrich Ratzel (1844–1904) a australský anatom a socio-kulturní antropolog Grafton Elliot Smith (1871–1937). Od dvacátých let 20. století se uplatňoval *funkcionalismus*, reagující na evolucionismus a difuzionismus, zařazující sociální a kulturní jevy do širšího kontextu a zjišťující, jaké plní funkce nebo jaké hrají role. Společnost a kultura jsou vnímány jako komplexní fungující systémy seberegulujících se částí, které na sebe navzájem působí a jsou pochopitelné jedině v souvislosti s celkovou konfigurací. Zakladatelskými osobnostmi funkcionalismu v antropologii jsou britští socio-kulturní antropologové Bronislaw Malinowski (1884–1942) a Alfred Reginald Radcliffe-Brown (1881–1955). Od poloviny 20. století se jako paradigma v socio-kulturní antropologii a etnologii prosadil *strukturalismus*, uvažující kulturu (a společnost) jako soubor znakových systémů určených skrytými univerzálními strukturami. Ty mají samy charakter systémů a změna jednoho prvku v systému vede k změnám dalších prvků. Strukturalismus studuje i charakter změny, kterou lze předvídat, a její pravidla. Ve srovnání s evolucionismem a difuzionismem vyzvedává strukturalismus vztahy před prvky daného systému, a proto přístup synchronní před přístupem diachronním. Zakladatelem a hlavním představitel strukturalní antropologie je francouzský

socio-kulturní antropolog a etnolog Claude Lévi-Strauss (narozen 1908). (V tomto pojetí se socio-kulturní antropologie stala inspirací i pro jiné vědy, například pro historiografii, v níž se v posledních letech ujímá takzvaná *historická antropologie*, která studuje každodennost lidského bytí; jedním z nejvýznamnějších představitelů tohoto směru je německý historik Richard van *Dülmen.) Rovněž v českých zemích vzniká antropologie v průběhu 19. století. Institucionálně – v rámci vysokoškolských kateder na Univerzitě Karlově v Praze a na Masarykově univerzitě v Brně – byla ukotvena v 10. a 20. letech 20. století; k zakladatelským osobnostem patří Jan Evangelista Purkyně (1787–1869), Tomáš Garrigue Masaryk (1850–1937), Jindřich Matiegka (1862–1941), Lubor Niederle (1865–1944), Aleš Hrdlička (1869–1943), Vojtěch Suk (1879–1967) aj., na Moravě se zasloužili zejména Jindřich Wankel (1821–1897), Martin Kříž (1841–1916), Karel Jaroslav Maška (1851–1916), Jan Knies (1860–1937), Inocenc Ladislav Červinka (1869–1952), Karel Absolon (1887–1960) a další, zejména díky antropologicko-archeologickým výzkumům paleolitických i mladších pravěkých lokalit (Býčí skála, Dolní Věstonice, Pekárna, Předmostí, Šipka aj.), jež zaznamenaly světový ohlas. Za německé okupace byl v důsledku uzavření vysokých škol rozvoj české antropologie přerušena. Za komunistického režimu v letech 1948–1989 ovládla českou vědu marxistická doktrína a uplatnění paradigmatu historického materialismu vyrůstajícího kromě jiného z již překonaného evolucionismu. Tomu odporovaly metody a poznatky zejména socio-kulturní antropologie, jež byla proto potlačena. Antropologie byla redukována převážně jen na svou biologickou linii. K rozvoji antropologie v její celostní biologicko-socio-kulturní podobě došlo až po listopadu 1989, kdy se k tradičním vysokoškolským pracovištím (Katedra antropologie a genetiky člověka Přírodovědecké fakulty Univerzity Karlovy v Praze, Katedra antropologie Přírodovědecké fakulty Masarykovy univerzity v Brně, Katedra antropologie a zdravotní pedagogické fakulty Univerzity Palackého v Olomouci) připojují pracoviště nová: Katedra antropologie Filozofické Západočeské univerzity v Plzni, Katedra obecné antropologie Fakulty humanitních studií Univerzity Karlovy v Praze, Katedra funkční antropologie a fyziologie Fakulty tělesné kultury Univerzity Palackého v Olomouci; specifické subdisciplíny antropologie se realizují rovněž v rámci různých kateder – například na Katedře oboru Občan-

ský sektor Fakulty humanitních studií Univerzity Karlovy v Praze „antropologie občanské společnosti“. Dnes se světová antropologie dělí na biologickou/fyzickou, kulturní, sociální (socio-kulturní), filozofickou s mnoha subdisciplínami (antropologie sexuality, *antropologie smrti, antropologie umění atd.). *Biologická antropologie* zahrnuje *paleoantropologii* a *historickou antropologii* (studují zejména vznik a vývoj člověka, tělesnou stavbu, demografické ukazatele dřívějších populací z kosterních pozůstatků), *etnickou antropologii* (studuje původ, tělesný vzhled a variabilitu morfologických a fyziologických znaků lidských plemen, různých pospolitostí a antropologických typů), *auxologii* (zabývá se růstem a ontogenezí), *klinickou antropologii* (studuje odchylky tělesných znaků nemocných jedinců od normy), *forenzní antropologii* (určování věku, pohlaví a dalších znaků u neznámých kosterních pozůstatků, zjišťování otcovství), *ergonomickou antropologii* (aplikace v průmyslu), *sportovní a funkční antropologii*, *kinantropologii* (studuje oblast lidského pohybu vztahující se k rozměrům, tvaru, proporcím, složení těla, stabilitě a prediktabilitě ontogenetického vývoje, biologickému věku a výživě; aplikace funkční antropologie v tělesné výchově a sportu je svázána i s obory společenskovedními). Další tři základní směry antropologie (filozofická, sociální, kulturní) jsou spjatá jednak s biologickou antropologií, tedy s přírodovědou, a jednak se společenskými vědami, zejména s archeologií, etnologií, sociologií, jazykovědou atd. *Filozofická antropologie* se zabývá člověkem jako celkem, hledá jeho podstatu, smysl a perspektivy. V současné době studuje zejména problém lidské svobody, vztah mezi člověkem a přírodou, problematiku transkulturní komunikace mezi různými národy a civilizacemi v postmoderní době, význam jedinečnosti lidské osoby. Počátky filozofické antropologie sahají do antiky, jako samostatnou disciplínu ji ve 20. století formovali zejména němečtí filozofové a sociologové Otto Friedrich Bollnow (1903–1991), Arnold Gehlen (1904–1976), Karl Löwith (1897–1973), Helmuth Plessner (1892–1985), Max Scheler (1874–1928) a další badatelé; u nás ji rozvíjejí zejména Stanislav Komárek, Zdeněk Neubauer, Zdeněk Pinc a Jan Sokol na Univerzitě Karlově v Praze, Stanislav Komennda na Univerzitě Palackého v Olomouci, Ivo Budil na Západočeské univerzitě v Plzni, Jaroslav Malina a Vladimír Novotný na Masarykově univerzitě v Brně. *Socio-kulturní antropologie* studuje sociální struktury a kulturní vzorce, jejich původ, proměny, současný

stav a perspektivy. Někdy bývají jako samostatné větve oddělovány antropologie kulturní (zejména v USA; zde se tradičně zdůrazňují kulturní entity – souborem, vzorců chování) a sociální (zejména ve Velké Británii; zde se tradičně zdůrazňují sociální entity – vztahy, perzistence). Tyto disciplíny se zaměřují zvláště na uzavřené pospolitosti takzvaných „přírodních národů“ a v tomto pojetí se jejich výzkumné pole do značné míry překrývá s etnologií. Kulturní a sociální entity jsou však natolik propojeny, že jejich oddělování působí metodologické i explanační obtíže, zatímco omezování se na „přírodní národy“ zužuje ontologické základy disciplíny a dosahované výsledky. Na Katedře antropologie Přírodovědecké fakulty Masarykovy univerzity v Brně je proto pojem „socio-kulturní antropologie“ užíván pro disciplínu, která v meziobrové spolupráci s biologickou antropologií (odhalující biologické struktury) zkoumá socio-kulturní struktury v celém kontinuu jejich vývoje i možného budoucího směřování. Antropologie je tedy chápána jako interdisciplinární věda, která studuje lidský rod (*Homo*) a jeho dosud známé druhy *Homo habilis*, *Homo erectus*, *Homo sapiens*. Zaměřuje se na člověka jako jednotlivce, všímá si i jeho četných seskupení (etnické skupiny, populace) a zahrnuje do svých výzkumů též celé lidstvo. Antropologii je definována jako věda celostní, socio-kulturní i biologickou, integrující výzkumy a poznatky přírodních a společenských věd. Pomocí syntézy obou pohledů se pokouší vysvětlit celistvost lidských bytostí a lidskou zkušenost z hlediska biologického a socio-kulturního ve všech časových údobích a na všech místech, kde probíhal vývoj našich předků. Ačkoli antropologie objasňuje evoluci druhu *Homo sapiens*, přesahuje svým rozsahem tento cíl. Zkoumá hluboce naše předky (rané hominidy) a nejbližší příbuzné lidoopy, zkoumá prostředí, ve kterém náš vývoj probíhal, a zároveň se studiem chování pokouší odhadnout naše budoucí konání v ekosystému Země. Při výzkumu raných etap se opírá zvláště o *archeologickou antropologii, etnologii, lingvistiku, později pak o historii, sociologii a filozofickou antropologii. Toto pojetí se více přibližuje přirozenému světu a rozšiřuje možnosti aplikace výsledků.

antropologie archeologická, viz archeologická antropologie.

antropologie historická, viz historická antropologie.

antropologie smrti, subdisciplína biologicko-socio-kulturní antropologie zabývající se teoretickými

základy, východisky a srovnávacím výzkumem způsobů a vzorců chování, jimiž se jednotlivé kultury vyrovnávají se smrti. Zaměřuje se na dějiny smrti specifické pro danou kulturu, na obrazy smrti a zádušní kult, představy o posmrtném životě a pojmy, jež se vztahují k nesmrtnosti, na způsoby umírání, rituály truchlení a formy pohřbívání (*kremace, *inhumace, milodary, pohřební stavby a *pohřebiště aj.), na všechno, co v rámci jedné určité kultury v užším smyslu souvisí se smrtí, umíráním a nesmrtností. Snaží se prozkoumat, zda a v jakém smyslu tento komplex představuje půdorys, na jehož základě lze popsat celou kulturu v jejích specifických profilech i v aspektech, jež na první pohled s tématem smrti nesouvisí vůbec, nebo souvisí jen málo. V transkulturním vyústění se zaměřuje na hlavní trendy problematiky v historické posloupnosti v rámci všech společenství světa od prehistorie až do současnosti. Ukazuje danosti a zvláštnosti v pohřebním ritu podle sociálního zařazení, věku, pohlaví a zejména etnicity, náboženské nebo kulturní příslušnosti a na tomto základě diskutuje a předkládá koncepty chování a respektování zjištěných daností a zvláštností při prolínání a střetávání různých kultur a etnik v současném globalizujícím se světě, zvláště pak vztahy euroamerické *civilizace vůči jiným civilizacím a kulturám. Celostně, z hlediska vědy i umění, je tato problematika rozvíjena v rámci projektu Katedry antropologie Přírodovědecké fakulty Masarykovy univerzity v Brně – Antropologie smrti: Transkulturní výzkum umírání, smrti, pohřebních ritů a rituálů.

arcibiskup, metropolita, biskup hlavního města církevní provincie, nadřízený biskupů.

arcosolium (též arkosolium; z latiny: *arcus*, „oblouk“, *solum*, „podlaha“), zaklenutý výklenek, v jehož spodní části je místo pro uložení těla zemřelého.

archeologická antropologie, subdisciplína *antropologie rekonstruující lidskou minulost na základě *archeologických pramenů pomocí specifických metod biologické antropologie, *etnoarcheologie, *experimentální archeologie aj. Termín tedy označuje něco jiného než fyzickou antropologii ve službách archeologie, zaměřenou na popis a analýzu kosterního materiálu nalezeného při archeologických výzkumech, tedy obor, který má již své pevné místo a neod diskutovatelnou potřebnost v metodách zaměřených na poznání minulosti archeologickými metodami. Archeologickou antropologii můžeme chápat jako součást *historické antropologie, která pojímá dějiny způsobem vnímání samotných aktérů, tedy konkré-

ních lidí, ale která se orientuje, především z důvodů kvantity písemných pramenů, na počátek novověku. Archeologická antropologie nebude moci kopírovat historickou antropologii v pojetí tlumočeném německým historikem Richardem van *Dülmenem. Archeologická antropologie se zaměřuje na rekonstrukci života konkrétních lidí či malých definovaných skupin v minulosti na základě *archeologických pramenů, které mají jiný charakter než *historické písemné prameny a jejich interpretace vyžaduje jiné metody. Vychází z toho, že smyslem archeologického bádání není jen objevení památek, jejich exkavace, deskripce a chronologické zařazení, ale rekonstrukce života konkrétních lidí v minulosti. Je však třeba dodat, že tato rekonstrukce musí být provedena na základě znalosti a kritické analýzy pramenů. Tento badatelský směr lze uskutečňovat zejména v těchto oblastech (na základě zkušeností z programu Katedry antropologie Přírodovědecké fakulty Masarykovy univerzity v Brně): 1. Jako nosné se jeví studium vztahu člověka a artefaktu, protože zatím se běžně studuje artefakt v archeologickém kontextu především z hlediska typologického a chronologického, což je dáno vzděláním většiny archeologů. K studiu vztahu lidského těla a artefaktu je však kromě archeologických znalostí potřebná i znalost anatomie, v některých případech i anatomie vývojové, čímž dochází k propojení fyzické (biologické) antropologie a archeologie. Například na Katedře antropologie Přírodovědecké fakulty Masarykovy univerzity v Brně byl studován vztah prstu a prstenu v době hradištní, vztah chodidla, obuvi a ostruhy, vztah meče a ruky, vztah velkomoravské sekery a ruky, vztah lukostřelce k nátepní destičce v kultuře zvoncovitých pohárů. Výsledky jsou zajímavé, neboť například ukázaly, že ne všechny prsteny nalézané v hrobech, mohli nosit pohřbení. Podařilo se také určit přibližný věk nositelů ostruh, takže v případě, kdy se kostra v hrobu s dětskými ostruhami nedochovala, je možné určit přibližné stáří dítěte. U mečů se podařilo doložit důvod prodloužení rukojeti od 13. století i skutečnost, že používání meče se neodrazilo na svalovém reliéfu horní končetiny. Jako další artefakty ke zkoumání se nabízí srpy, břitvy, náramky, nánožníky nebo jehlice (obzvláště dlouhé jehlice z mladší doby bronzové). 2. Další oblastí zkoumání je rekonstrukce života na základě archeologických výzkumů. Jako příklad možno uvést soustavně archeologicky prozkoumaný hrad v Lelekovicích u Brna existující ve druhé polovině 14. století. Výsledky byly zpracovány tak, aby na rekon-

struované podobě hradu, který během půlstoletí prodělal tři výrazné stavební proměny, byl popsán život jeho obyvatel. Je pravdou, že podstatným způsobem mohlo být využito i *historických písemných pramenů. 3. Za třetí oblast zájmu archeologické antropologie lze považovat rekonstrukci života konkrétních lidí na základě kosterních pozůstatků a hrobové výbavy. Nemusí se jednat jen o osoby identifikovatelné v písemných pramenech, ale i o osoby bezejmenné. Za východisko je možno považovat poznatek, že kosterní pozůstatky obsahují informace o konkrétním člověku a artefakty informace o tvůrci a uživateli. V tomto smyslu jsou zpracovány osudy konkrétních lidí pohřbených v době hradištní u Morkůvek či Divák na jižní Moravě. Je samozřejmé, že v obou posledně uvedených oblastech výzkumu je třeba důsledně dbát, aby nebyla překročena únosná mez vědecky podložené rekonstrukce a stále zřetelně oddělovat dokumentovanou skutečnost od interpretace.

archeologická kultura, soubor prvků hmotné frakce kultury, vyskytující se v archeologickém materiálu a zastoupený tak rozsáhlou a svéráznou škálou typů, tak těsně vzájemně spojených (teritoriálně i chronologicky, stylisticky, společným výskytem nebo kovariací), že tento soubor může být chápán jako výsledek *archeologizace dílčí kultury. Proto lze vidět shody mezi archeologickou kulturou a etnografickou kulturou nebo historickou kulturou. Etnická kultura nebo etnikum (ethnos) se s ní přímo neshodují, přestože v praxi se s ní mohou shodovat, avšak nikoli nevyhnutelně a nikoli pravidelně; shody je nutné zjišťovat v každém případě zvláště na základě syntézy informace z různých druhů pramenů. Archeologické kultury se rozpadají na nižší entity, které jsou nazývány subkultura (užívají se i termíny typ a facie, které však mají v archeologii ještě i jiné významy) nebo naopak skládají vyšší entity – skupina kultur, kulturní okruh (facie kulturního okruhu), komplex kultur, technokomplex, *civilizace.

archeologická teorie, teorie odrážející určité vzájemně spojené zákonitosti (nebo jednu zákonitost) zlomku skutečnosti, který má být archeologicky zkoumán (patří k předmětu archeologie).

archeologické exponáty, materiální starožitnosti, nacházející se ve sbírkách a muzeích, a to jak na výstavách (v expozici), tak i ve fondech. Muzeologové oddělují vzácné, unikátní nálezy od běžných, reprezentativních, typických, průkazných od nereprezentativních, atypických, atraktivních, přitažlivých pro oko návštěvníka

od nudných a nezajímavých a nakonec drahocenné v materiálním smyslu od těch, které v současném světě z hlediska tržní hodnoty mají zanedbatelnou cenu. Pro archeologii je důležitější jiná muzejní klasifikace, totiž podle stupně spolehlivosti informace, kterou obsahují. Podle něho se rozlišují originály, rekonstrukce, kopie, padělky atd. Z hlediska spolehlivosti, pravosti se často spokojujeme s hrubým dělením všech objektů na originály a padělky. Ty první jsou prý vhodné jako prameny, ty druhé nikoliv. Ve skutečnosti však je podstatných rozdílů víc a hodnocení vhodnosti je citlivější a složitější. Jednu skupinu tvoří staré padělky (věci vytvořené ještě v minulosti, které se pouze podobají legálním a správně vyrobeným, avšak ve skutečnosti jsou udělány jinak, z jiných materiálů) a druhou pak nové falzifikáty (jakoby starožitnosti), úpravy a opravy (pozměnění částí skutečných starožitností), podvrhy (tajné přemístění věcí, současných nebo starých, a jejich přidání ke komplexům, v nichž původně nebyly), mystifikace (jakékoli lživé údaje o nálezech). Je to dosti široká škála. První z uvedených kategorií sama poskytuje současnému badateli cenné údaje o historické minulosti (proč dávali pozůstalí nebožtíkovi do hrobu sekerky z měkkých hornin nebo jen kopie z hlíny? atd.), druhá představuje přechod k bezděčným chybám.

archeologické nálezy a objevy, nález (v archeologii) – archeologický objekt, získaný v terénu – při exkavaci a prospekci. Termín má dva významy – širší (používaný zřídka a pouze v obecných výkladech) a úzký (převládá, zvláště v konkrétních kontextech). V širším smyslu je nálezem vše, co bylo získáno v terénu (včetně staveb, stop atd.). V úzkém významu to jsou pouze přenosné předměty, které dříve měly svoje samostatné funkční určení (spony, závěsky, sekery atd.) a také přenosné a lehce oddělitelné prvky a dokonce části věcí (hlavice sloupu, střepy atd.). Je to třídění pramenů ve shodě s podmínkami jejich nalezení; obvykle se uvažují tři základní druhy: nálezy, stavby, *památníky a k nim se přiřčňuje jedna pomocná, leč nadměrně důležitá kategorie – *uloženiny.

archeologické objekty (archeologický materiál), označení *archeologických pramenů ve stadiu prvotního popisu a hodnocení. Nejprve jsou zjišťovány a popisovány bezprostředně pozorovatelné významné vlastnosti, které lze určit takřka na první pohled, bez složitých rozborů. Takovou nejdůležitější vlastností je materiál (surovina, látka), z něhož se objekty skládají nebo jsou vyrobeny. Pak samozřejmě rozměry, hmot-

nost, barva, charakter povrchu. Ale mnohé z těchto vlastností jsou z valné části určovány právě materiálem a na něm také závisejí četné odvozené zvláštnosti objektů, které se už ovšem přímo neprojevují: funkce, kulturní příslušnost, doba a mnohé jiné. Ve starožitnických dobách archeologie, v 17. a 18. století, byla posloupnost nálezů podle druhů surovin libovolná. Sběratelé kladli obvykle na prvá místa památky nejvzácnější nebo naopak nejpočetnější. Ve dvacátých letech 19. století však dánský archeolog Christian Jürgensen Thomsen „rozmetal“ dosavadní „pořádek-nepořádek“ vytvořením technologického systému podle materiálu: nálezy z doby kamenné, bronzové a železné. Na jeho základě se zvolna ustavilo schéma odpovídající časové posloupnosti zavádění jednotlivých surovin do kulturního používání: 1. pazourek a jiné tvrdé horniny a minerály vhodné ke štípání, 2. kámen (měkkí horniny, které se dají dobře vrtat a brousit), 3. kost a parohy, 4. keramika, 5. kov – měď a její slitiny (bronz, mosaz aj.), vzácné kovy (zlato, stříbro), železo, 6. dřevo, 7. ostatní organické látky (kůže, tkaniny aj.). Obě poslední místa nejsou odrazem časového postavení – vždyť dřevo a kůže se užívají odjakživa – nýbrž toho, že jen málokdy mezi archeologickými nálezy figurují, nedochovaly se. A z týchž důvodů se k nim někdy přesouvají i kosti a parohy. Často se naopak na první či poslední místa zařazují ty předměty, kterých je mnoho (keramika) nebo nejlépe charakterizují zkoumanou dobu, *kulturu, *památník (třeba kovové artefakty).

archeologické památky, označení *archeologických pramenů, chceme-li je nějak srovnávat a spojovat se současnou kulturou a životem. Obvykle nám připomínají jakousi dobu, místo a kulturu. K rozdělení památek z tohoto hlediska slouží klasifikace podle časové a kulturní příslušnosti: neolitické, antické, slovanské památky. Tato klasifikace je už velmi vzdálena od bezprostředního pozorování a má takřka zcela odvozený ráz.

archeologické pozůstatky, věcné pozůstatky, které byly podrobeny procesu *archeologizace. Podle stupně porušenosti se dělí na tři skupiny: celé předměty, zlomky (fragmenty), stopy. S celými artefakty se při vykopávkách setkáváme málokdy, na sídlištích zřídka, v hrobech o něco častěji. A pak, výraz „celý“ má v archeologii osobitý význam. Neznamená totiž „zcela nepoškozený“, „absolutně nepoškozený“, nýbrž pouze „nerozbitý“. Celistvost je pojem relativní: během stárnutí se totiž nevyhnutelně ztrácejí některé detaily

a vztahy. Archeologové považují starý předmět za celý, není-li značně porušen jeho vnější tvar a vnitřní struktura a je-li rozčleněn na jednotlivé části. Zlomky, tj. kousky, úlomky, třísky, střepy naopak dominují. Někdy se zachovají všechny a pak rekonstrukce původního předmětu nečiní potíže. Častěji však něco chybí a je třeba vybírat z několika možných verzí sestavení jednu, která je nejpravděpodobnější. Stopy jsou v podobě deformovaných pozůstatků: spečených slitků, strusky, popela, usazenin, prachu; *otisků a *značek. Klasifikaci podle zachovalosti uplatníme nejen při odhalování archeologických pramenů v terénu, ale i později – při volbě patřičných způsobů jejich obnovy (*restaurace).

archeologické prameny (archeologický pramen), starý věcný pramen, věc, v jejímž případě informace o jejích funkcích, vztazích, blízkých příbuzných věcech zanikla nebo je značně poškozena a lze ji obtížně rekonstruovat (rekonstrukce vyžaduje zvláštní systém metodických prostředků). Základní specifikum archeologických pramenů spočívá v tom, že nit jejich chápání je přerušena dvakrát – v tradicích (přerušeni mezi vzdálenou minulostí a naší dobou) a v objektivaci (zpředmětnění) (přetržka mezi světem věcí a světem myšlenek, jimiž operuje věda). Toto dvojí přerušeni vyvolává značné obtíže v poznávání a nutnost vyčlenit tyto prameny do zvláštní kategorie, kterou se zabývá speciální věda – *archeologie. Archeologické prameny jsou jedním ze základních pojmů archeologie, ze kterého se vyvozuje pojetí předmětu a objektu a cílů této vědecké disciplíny. Zajišťuje pro archeologii hlavní zdroj faktů. Tento pojem má v archeologické praxi šest synonym, existuje tedy sedm příbuzných pojmů, které odrážejí jeden jev ze sedmi různých pohledů, tak jak si to různé úseky minulé a současné archeologické práce vyžadovaly a vyžadují; roviny zkoumání a používání jsou různé, a proto hranice pojmů nejsou zcela totožné: 1. archeologické objekty (archeologický materiál), 2. materiální starožitnosti, 3. archeologické pozůstatky, 4. archeologické památky, 5. archeologické exponáty, 6. archeologické nálezy a objevy, 7. archeologické prameny. Archeologické prameny představují staré věcné prameny, věci, v jejichž případě informace o jejich funkcích, vztazích, blízkých příbuzných věcech zanikla nebo je značně poškozena a lze ji obtížně rekonstruovat (rekonstrukce vyžaduje zvláštní systém metodických prostředků). Pojem archeologické prameny zajišťuje pro archeologii hlavní zdroj faktů, popisuje, jak je v hmotných pramenech zakódována informace o životě a činnosti lidí a o čem mohou

vypovídat. Způsob kódování informace v pramenech je podmíněn tím, jak, proč, za jakým účelem vznikaly, získávaly svůj obsah, který určitým způsobem přeměnily a konzervovaly. V jedněch podmínkách vznikaly jedny prameny, v jiných jiné. Každá taková skupina pramenů uchovává o minulosti něco zvláštního, leč „nesdělí“ to dřív, dokud ji k tomu „nepřinutíme“ specifickými metodami. Vykopeme-li dílnu, „rozpovídá“ se nejpodrobněji o rozvoji řemesla, chrám nás poučí o stavu náboženství a chlév o chovu dobytka. Jde jistě o správné předpoklady, které nás také obvykle bezprostředně napadnou. Jenže tak jednoduché to není. Tyto pozůstatky mohou prozradit mnohem víc – o dalších aktivitách a jevech kultury: kostel promlouvá nejen o náboženství, ale i o stavebním mistrovství, architektuře, řemeslech, výtvarném umění atd. Proto se archeologické prameny dělí podle druhů činnosti: obývání, uchovávání, budování, pobývání. *Obývání* je nejrozsáhlejším, takřka všeobjímajícím typem činnosti. Zahrnuje jednotlivé operace všech ostatních druhů. Zůstávají po něm bohaté hmotné (materiální) pozůstatky soustředěné na jednom místě: tábory sběračů a lovců, sídliště zemědělců, hradiště, města. Tato sídla můžeme dále podrobněji členit: tábory na jeskynní či pod širým nebem, hradiště na nížinná a výšinná atd. Obývání je jedinou činností, po které zůstává kulturní vrstva. *Uchovávání* zahrnuje speciálně vybrané části kulturního majetku a cenných věcí včetně těl nebožtíků a zvířat. Z nich byly vytvářeny *hroby, *pohřebiště, poklady, oběti, skládky. *Budování* (s výjimkou budování na místech obývání a uchovávání) je činnost, jejímž výsledkem jsou jednotlivé stavby: vojensko-obranné, zavlažovací, důlní, dopravní, kulturní, kultovní. Obvykle se po nich dochovaly příkopy, doly, násypy, kamenné nebo dřevěné konstrukce, skalní malby a rytiny. *Pobývání* zanechává málo materiálních stop. Jsou roztroušeny na různých místech, která lidé navštěvovali nebo jimi procházeli či projížděli: lovecké revíry, bojiště, pole, cesty, obětiště. Další kritérium představují způsoby, jakými archeologické prameny opouštějí živou kulturu a přecházejí do kultury mrtvé – v zásadě existují čtyři: katastrofický, speciální, normální, anomální. *Katastrofický*: Sopečný popel pohltil město, voda z řeky přelije vesnici, loď se potopí za prudké bouře – to způsobí, že všechno, co existovalo za života a uchránilo se, přechází do archeologického památníku a dál už záleží na podmínkách a době uložení, kolik toho přetrvá do vykopávek. *Speciálně*: Sami lidé nebo okolnosti vyřazují některé věci i jejich

soubory a stavby za hranice živého používání, kde se uchovávají a práchnivějí v závislosti na čase, přírodních podmínkách a své odolnosti. Přechodné lovecké a hornické tábory, hroby, depoty, bojiště jsou příkladem takového vyřazování. *Normálně*: Na místě nebo v blízkosti osídlení a práce vyhazovali lidé výrobní odpad, zbytky jídla, rozlámané a opotřebované předměty po ukončení jejich životního cyklu. My pak nacházíme sídliště s kulturními vrstvami a různými hospodářskými jámami, rozvaliny měst, smetiště, kostnice, dílny atd. *Anomálně*: Lidé ztráceli věci, které se ještě daly používat. Najdeme je ojedinele na cestách, u přívozů atd. Dění, které nastává od okamžiku, kdy artefakty, monumenty a ekofakty sklouznou do mrtvé kultury, až do chvíle, kdy je objevíme, nazýváme *archeologizací. Nyní lze sestavit síť souřadnic, v níž naleznou své místo a skupinovou příslušnost všechny základní kategorie monumentů; vytvoříme tak klasifikaci podle *druhů lidské činnosti*, které podmiňují jejich vznik, a zároveň podle *způsobů archeologizace*, jež se odrážejí v jejich povaze a ve stupni dochovalosti.

archeologické údaje, soubor informací, získaných z řady *archeologických pramenů zpracováním.

archeologický horizont, soubor předmětů a dalších dokladů materiální kultury vyskytující se v časově ohraničeném období.

archeologický materiál, soubor archeologických objektů, zkoumaný v určitém kontextu bez (nebo před) jejich vyčlenění jako masa. Podle obsahu je tento pojem shodný s pojmem *archeologické pozůstatky.

archeologický objekt, vyčleněný předmět, spadající do sféry *archeologie. Nejobecnější označení v situaci primárního prozkoumání (před specializací, interpretací atd.), využívající obecný vědecký termín „objekt“ a oborovou specifikaci „archeologický“.

archeologický záznam, soubor archeologických předmětů, objektů a náleзовých okolností vzájemně provázaný v prostoru a čase a jejich širší kontext (chronologický, stratigrafický, environmentální, sociální aj.).

archeologie, věda vyhledávající a zkoumající *archeologické prameny za účelem získání z těchto pramenů informace o vzdálené minulost pro *antropologii, *historii a jiné vědy. Při získávání této informace mění archeologické prameny z potenciálně historických pramenů (předpramenů) ve vlastní *historické prameny. Archeologie se však neomezuje úzce úkoly pramenné povahy (preparováním pramenů) – vždyť sama z nich získává informaci o minulosti, poskytu-

je archeologickým faktům historickou interpretaci. Ale to ještě není historie nebo antropologie, protože archeologické informace bez použití jiných druhů pramenů zůstávají jednostranné a neumožňují spolehlivě odhalovat příčinně-důsledkové vztahy a rekonstruovat kulturně historický proces. Pro tyto účely je nutno provést syntézu informací z různých druhů pramenů a tímto se zabývá historie nebo antropologie. Archeologie bere do úvahy zákonitosti kulturně historického procesu, ale její vlastní specifické zákonitosti (které jsou obsaženy v základu jejích prací a činí ji vědou) – jsou zákonitosti konfrontace myšlenek s jejich realizací ve světě věcí a zákony *archeologizace (přeměny živé kultury na mrtvou a pak už dávno zaniklou). Tyto zákonitosti jsou odhalovány teoretickou archeologií za pomoci empirických výzkumů v oblasti *etnoarcheologie a *experimentální archeologie. Termín „archeologie (archeologický)“ se často vyskytuje ve spojení s jinými termíny (prehistorická archeologie, archeologie Nového světa, deskriptivní archeologie atd.), které pojem archeologie zužují či zpřesňují podle určitých hledisek. V zásadě se uplatňují čtyři hlediska: 1. Podle času (prehistorická archeologie, protohistorická archeologie, středověká archeologie, industriální archeologie). 2. Podle místa (archeologie Starého světa, archeologie Nového světa, archeologie Orientu). 3. Podle entit a jevů, které jsou sledovány (sociální archeologie, archeologie techniky, slovanská archeologie, islámská archeologie, eskymácká archeologie). 4. Podle místa a poslání v řetězci archeologické výzkumné procedury (deskriptivní archeologie, zooarcheologie nebo archeozoologie, archeobotanika, petroarcheologie, etnoarcheologie, archeologická tafonomie, *experimentální archeologie, archeologická hermeneutika, archeologická epistemologie, *archeologická antropologie, historická archeologie, teoretická archeologie aj.). Prvá tři hlediska odrážejí různá zúžení předmětu archeologie a stojí jakoby vně archeologie. Tato hlediska se mohou ještě kombinovat a propojovat: klasická archeologie (čas a prostor), starokřesťanská archeologie (čas, místo, ideje) atd. Čtvrté hledisko je zásadně jiné povahy, označuje totiž různé úseky, metody a prostředky, kterými archeologie popisuje a vyšetřuje (například deskriptivní archeologie), vysvětluje (například archeologická hermeneutika, archeologická antropologie) svůj objekt. Dále pak testuje (například experimentální archeologie) a kriticky hodnotí možnosti archeologických pramenů a úskalí archeologického poznání (archeologická epistemolo-

gie). Mnohé z těchto procedur se vyvinuly ve složité obory.

archeologie experimentální, viz experimentální archeologie.

archeologizace, proces transformace věcné frakce kultury, v místech živelného uložení poté, co přestala být běžně používána. K transformaci dochází vlivem destruktivního působení přírodních sil (tlaku, větru, spodních vod, střídání teplot atd.) a aktivity pozdějšího obyvatelstva.

arkosoliový hrob, též výklenkový (německy *Nischengrab*), *arcosolium.

ars moriendi (latinsky: „umění umírat“), křesťanská poučení o přípravě na smrt v 17. a 18. století často vydávaná tiskem. Obsahují obvykle znázornění zápasu mezi andělem a ďáblem o duši zemřelého.

artefakt, 1. [archeologie], hmotný objekt, vytvořený člověkem v souladu s normami *kultury. Doslova: něco „umělé“ (arte-) „vytvořené“ (-factum). Pojem je formován následujícími vlastnostmi: a) materiálnost, věcnost, b) umělost (zhotovení lidskou prací, výrobou), c) kulturní normativnost (konvenčnost a podřízenost vzhledu předmětu systému norem kultury). V archeologii se tento termín objevil ve 20. století v souvislosti s rostoucí specializací archeologie, jejím oddělením od čistě humanitních věd a s nutností vypracovat vlastní základní pojmy. Přísně řečeno, artefakt není čistě archeologický pojem, je vhodný pro jakékoli zkoumání hmotné kultury (etnologie, etnografie, historie materiální kultury, historie techniky, dějiny umění atd.), avšak je používán převážně archeology. Používá se pro označení věcných kulturních objektů, v praxi – s dostatečným omezením: jsou tak označovány pouze typické nástroje, zbraně a ozdoby, ale nikoli stavby, polotovary, výrobní odpad atd. To znamená, že je-li v teorii rozšířeno široké používání termínu (v podstatě tak může být označen jakýkoli vlastní archeologický, kulturní objekt), je v praxi rozšířen úzký smysl (přenosný uměle vytvořený předmět mající samostatné funkční určení). Artefakty třídíme, respektive seskupujeme, do kategorií, tříd, typů a variant. Výroba či vytváření artefaktů se uskutečňuje podle modů a typů, což jsou normy (standards) platné pro celé společenství. Artefakty (věci) a *stavby (objekty) tvoří *nálezový soubor či *inventář. Spolu s *uloženími (ty obvykle tvoří jakýsi „obal“) se mohou seskupovat do polouzavřených komplexů nebo *uzavřených komplexů (anglicky „assemblage“, německy „sicherer Fund“ nebo „geschlossener Fund“, rusky „zamknu-

tyj kompleks“ nebo jen „kompleks“; v češtině se často užívají termíny „nálezový celek“ nebo „uzavřený nálezový celek“). Kromě toho existují ještě *,„izolované nálezy“ a *,„ojedinělé nálezy“. 2. (medicína), uměle vzniklá struktura, nález. V medicíně se tento pojem používá zejména v rentgenologii a histologii.

autentika (z řečtiny), potvrzení o pravosti ostatků stvrzené církevním hodnostářem. Vkládá se do oltářní *mensy při svěcení.

autochtonní obyvatelstvo, původní obyvatelstvo sídlící delší dobu v daném prostoru.

baldachýnová tumba, tumba uložená pod kamenným umělecky pojednaným baldachýnem. Ve středověku byla budována nad nejvýznamnějšími hroby.

balzamování, způsob uchování mrtvolu napouštěním látkami, jež zamezují vzniku hnilobných bakterií či rozvoji posmrtných změn vyvolaných hmyzem.

baptisterium (latinsky), budova, v níž se křtilo; křtitelnice.

beccamortinus, profesionální pohřební podnikatel ve středověké Florencii.

benediktini, členové řádu založeného sv. Benediktem z Nursie (480–543).

berla (též pedum), odznak pastýřského posláni biskupa nebo opata, součást jeho výbavy. Během středověku získala v Západní církvi podobu hole s typickým spirálovým zakřivením v horní části.

biothanatus (řecky), sebevrah.

birituální pohřebiště, *pohřebiště obsahující zároveň i kostrové hroby.

boží muka, architektonický objekt (umístěný obvykle ve volné krajině) ve tvaru sloupu či pilíře se skříňkou pro obraz, reliéf či sošku.

božstvo chthonické, viz chthonické božstvo.

brandeum (latinsky), kontaktní *relikvie. Jednalo se často o kousky textilu, které se dostaly do kontaktu s relikvií (při *pohřbu, v *hrobě aj.).

bullá (latinsky), kovová pečeť.

busta (z francouzštiny), sochařské dílo zobrazující lidskou hlavu s poprsím.

bustuarius latro (latinsky), vylupovač hrobů.

bustum (latinsky), typ žárového hrobu, v němž byl nebožtík spálen přímo na místě.

castrum doloris (latinsky), hrad smutku, katafalk pro smuteční a pohřební obřady, ozdobně upravené lešení pro rakev.

ceremoniál (z latiny), veřejná složka rituálu, charakterizovaná nevšedním výběrem gest a úkonů, které svou slavnostností dávají jednotlivým rituálům prak-

tickou náplň.

ciborium (latinsky), přístřešek na čtyřech sloupech nad oltářem, relikviářem nebo náhrobkem.

cimiterium (též coemeterium, latinsky), *hřbitov.

cisterciáci, reformovaná větev benediktinského řádu nazvaná podle kláštera v Cîteaux u Dijonu ve Francii. Založil jej opat Robert, druhým zakladatelem se stal sv. Bernard, od roku 1135 opat v Clairvaux.

civilizace, 1. souhrnný pojem pro hmotné a duchovní projevy společnosti; označuje původně proces vzniku městských a občanských společností, které se neopírají o rodová privilegia, místní tradice a sdílené náboženství; později i souhrn návyků, schopností, institucí a pravidel, jež takovou společnost charakterizují, někdy také výsledek tohoto procesu – určitou civilizaci. Každá civilizace je v zásadě otevřená, tj. přístupná každému, kdo se přizpůsobí jejím pravidlům, bez ohledu na to, odkud pochází a jaké má přesvědčení; 2. V etnologické klasifikaci Lewise Henryho Morgana – nejvyšší stupeň vývoje společnosti, následující po divošství a barbarství.

coemeterium (latinsky), *pohřebiště, v křesťanském prostředí chápáno jako místo dočasného odpočinku (dormitorium, accubitorium).

collegium funeraticum, pohřební bratrstvo zajišťující pohřby svých členů.

columbarium (latinsky, „holubník“), v antickém Římě místnost nebo náhrobek s výklenky (loculi) pro uložení popelnic.

communio mortuorum (latinsky), přijímání mrtvých. Zvyk doložený ve 4.–13. století v některých oblastech Západní církve. Podle něj do hrobu vkládán konsekrovaný chléb a víno.

confessio (latinsky), doznání, přiznání; místo pro uložení ostatků světce.

cubicula, komora v katakombách, v níž byli pohřbíváni příslušníci jedné rodiny.

defuncti vivi (latinsky), živí zemřelí. Víra v posmrtný život navazující na život předchozí a mající materiální podstatu.

defunctus (latinsky), zesnulý, zemřelý.

dějiny, viz historie.

dekapitace (z latiny), oddělení hlavy od těla.

destička identifikační, viz identifikační destička.

devocionální výbava (z latiny *devotio*, „obětování“), předměty spojené s provozováním náboženského kultu (růžence, medailky aj.).

diakon, klerik nižšího svěcení.

dies irae (latinsky), den hněvu. Patetický hymnus

Thomase di Calana z 13. století, přepracovaný v 15. století Felixem Haemerleinem. Od konce 14. století součástí *rekviem. Evokuje téma konce Světa navazující na evangelium sv. Marka (Mk 13, 24–27).

dislokační pohřeb, pohřeb, při němž došlo k dislokaci ostatků jedince původně pohřbeného.

doba merovejská, viz merovejská doba.

dominikáni, členové žebavého řádu založeného sv. Dominikem (1170–1221); byli zaměřeni především na kazatelskou činnost.

Dülmen Richard van (1937–2004), německý historik, profesor univerzity v Saarbrückenu v Německu. Přední představitel *historické antropologie. Autor knih: *Kultura a každodenní život v raném novověku*, 1999; *Divadlo hrůzy*, 2001; *Historická antropologie: Vývoj, problémy, úkoly*, 2002; *Bezectní lidé: O katech, děvkách a mlynářích*, 2003.

dvojí pohřeb, způsob pohřbu rozšířený dříve především na Balkáně, při němž byly ostatky po třech až sedmi letech exhumovány a zkoumány, zda došlo k zetlení tkáně. Pokud se dochovaly jen vybělené kosti, pak byly znovu pietně pohřbeny, pokud rozklad mrtvoly nebyl dokonán, usuzovalo se na upíra a uplatnila se protivampyrická opatření.

dvůr rajský, viz rajský dvůr.

effigies (latinsky), dřevěné či voskové figury zobrazující ve 14. až 16. stol. zemřelého panovníka a používané při pohřebních obřadech ve Francii a Anglii.

elevatio sepulcri (latinsky), vyzdvižení ostatků, aby jim mohla být projevována patřičná úcta. Jednalo se o součást kanonizačního procesu.

elogium (z řeckého *elogeion*), oslavný nápis vytesaný pod sochou nebo na *náhrobku či *sarkofágu.

encisium (latinsky), násilný potrat způsobený třetí osobou.

enkolpion (řecky), náprsní schránka s *relikvií ve tvaru kříže nebo medailonu. Od 11. až 12. století v Západní církvi především biskupská insignie, ve Východní církvi i nadále laický ochranný předmět.

epicidium (latinsky, též epicendium nebo epicedium), smuteční řeč za mrtvé; rovněž seznam zemřelých, za něž měly být konány výroční modlitby (*nekrologium).

epitaf (z latiny: *epithaphium*, „pomník“), památník, kamenná nebo dřevěná deska zasazená do zdi kostela na památku zemřelého, který bývá zobrazen klečící pod křížem; obraz je většinou doplněn o zpodobení dalších členů rodiny.

eschatologie (z řeckého *eschate*, „poslední věci“),

představy o konci světa nebo události, které doprovázejí *Poslední soud.

esovitá záušnice, šperk kruhového tvaru z bronzu nebo ze stříbra vyrobený z drátu, jehož konec byl roztepán do tvaru esovité kličky; častý šperk žen v 10.–13. století.

etážové pohřbívání, kladení hrobů postupně nad sebe v důsledku omezeného místa na kostelním hřbitově.

etnoarcheologie (archeologie probíhajícího; anglicky *action archaeology*, *etnoarchaeology*), zkoumání s pomocí etnografických (etnologických) prostředků pro potřeby archeologie těch prvků živé kultury, které se časem stanou archeologickými; sledování jejich zákonitých souvislostí s jinými, pomíjivějšími složkami živé kultury. Umožňuje to zjišťovat zákony „zpředmětňování“ a *archeologizace. Odvětví etnografie na hranici s archeologií.

evangelium (z řečtiny: *euangelion*, „dobrá zpráva“); v helénistických říších se tak eufemisticky označovala zpráva o příjezdu panovníka. V křesťanství představuje evangelium zvěst o příchodu *Ježíše Krista, jeho skutcích a smrti, která se stala zárukou vykoupení pro ty, jež v ni uvěří. Tato zvěst byla rovněž chápána eschatologicky jako předstupeň ke změně světového řádu. Mezi evangelia se původně řadily i legendy o Ježíšově dětství, životě a zázracích. Katolickou církví byla za pravá uznána jen čtyři evangelia (Markovo, Matoušovo, Lukášovo a Janovo), která se stala součástí *Nového zákona*. Ze čtyř kanonických evangelií jsou první tři (Matoušovo, Markovo a Lukášovo) pro vzájemné shody označována jako *synoptická* a čtvrté, Janovo evangelium jako *teologické*. Za podvržená (*apokryfní*) se považují evangelia o Kristově dětství, jejichž charakter je blízký legendám. Nejstarší z nich je *Prótoevangelium Jakubovo*, *Arabské evangelium o dětství* (text se zachoval v arabské a syrské verzi), *Latinské evangelium o dětství*, *Pseudomatoušovo evangelium* a spisy *O narození Panny Marie*, *o jejím životě* a *Legenda o Josefu stolaři*.

exedra (řecky), samostatná nevelká budova na polokruhovém půdorysu s kamennou lavicí, případně s polokupolí, zdobená sochami a malbami souvisejícími s antickým hrobem.

exenterace (z latiny), otevření mrtvoly.

exhumace (z latiny), vyzvednutí pohřbeného těla.

experimentální archeologie, metoda archeologické analogie postavená na co nejpřesnější moderní rekonstrukci minulých výrobních postupů a socio-kulturních situací.

exponáty archeologické, viz archeologické exponáty.
extra muros (latinsky), mimo areál obklopený hradbami.

farmakos (z řečtiny), člověk určený k magickému očistění obce, který byl zabit nebo vyhnán. Často takto používání zločinci nebo tělesně postižení.

fenestella, (latinsky), okénko, kterým je možno nahlížet do krypty.

feretrum (latinsky), nosítka.

figurální tumba, tumba se sochařsky provedenou postavou umístěnou na víku.

filicida (z latiny), vražda potomka.

fossor (latinsky), hrobník.

franciska, vrhací sekera mírně esovitě prohnutého tvaru; byla rozšířena především v 5.–8. století u germánských Franků.

fundátor (latinsky), zakladatel církevní instituce, který ji materiálně zajistil (ve středověku především pozemkovým majetkem).

funerální insignie (z latiny), odznaky společenského postavení zemřelého ukládané do hrobu.

gabaj (hebrejsky), člen předsednictva židovského společenství *chevra kadiša.

genocida (z latiny), záměrná likvidace předem určené skupiny lidí, jejichž osud je determinován skupinovou identifikací.

gisant, plastické zobrazení lidské postavy situované od 12. stol. na tumbě nebo náhrobníku.

herma (z řečtiny, původně sloup s hlavou Hermovou), *stéla ve funkci náhrobku v antickém Římě.

herma relikviářová, viz relikviářová herma.

historická antropologie, 1. subdisciplína fyzické antropologie zaměřená na studium kosterních pozůstatků z historických období; 2. směr v historickém bádání, který staví konkrétního člověka do středu historické analýzy. Zaměřuje se na zvláštnost a svébytnost lidského jednání. Akcentuje účast všech lidí na dějinách jako takových, do nichž člověk vnáší své myšlenky, zájmy a přání. Historická antropologie staví do ohniska svého zájmu člověka v jeho zvláštnosti, ucelenosti a závislosti na přírodě, společnosti a kulturní tradici. Dějiny jsou pojímány jako dílo vytvořené lidmi, a naopak člověk je definován jako dějinami formovaná bytost. Významným představitelem je německý historik Richard van *Dülmen. Důležité publikace: Chvojka, E. –Dülmen, R. van – Jung, V., ed., *Neue Blicke: Historische Anthropologie in der Praxis*, 1979; časopis *Historische Anthropologie: Kultur – Gesellschaft – Alltag* (vychází od roku 1993), Dülmen,

R. van, *Historická antropologie: Vývoj, problémy, úkoly*, Praha: Dokořán, 2002.

historické písemné prameny, primární spolehlivá podání zpráv důležitých pro historii znajícími lidmi nebo účastníky událostí a autory myšlenek (letopisy, kroniky, anály, listiny, doklady atd.), a dále pozdější úpravy za podmínky, že starší úpravy a originály nejsou dochovány.

historický pramen, objekt existující k okamžiku výzkumného chápání (badateli dostupný) a obsahující pro toto chápání informaci o faktech minulosti, majících historicko-poznávací význam. Běžný výklad charakteristiky „historický“ v souvislosti s pramenem: nesoučasný, nepřírodní, zpracovatelný humanitními metodami. Je však lepší vycházet z hlavní funkce: má být prostředkem historického poznávání tak, aby toto poznání bylo úplné, cílevědomé a správné.

V procesu historického poznávání jako zvláštního druhu vícestupňového odrazu, řadě znakových fixací odrazu, při předávání fixovaných obrazů od jednoho subjektu k druhému, jedna z takových fixací, zachycující nejen staré obrazy, ale i podmínky jejich výběru a fixace je (vše dohromady) historický pramen. Je důležitým článkem v mechanismu odrazu, charakteristickým pro historické poznání. Tento článek zajišťuje prostřednictvím mezi poznávanou skutečností (minulostí) a subjektem poznání (historikem-badatelem). V historickém prameni je obsažena informace o minulosti, která se stává historickou informací v průběhu historického bádání.

historický výzkum, jedna z prací, při nichž se provádí usouvztažnění, testování, srovnání, výklad informací o minulosti; podle útržkovitých údajů se rekonstruuje souvislý řetěz událostí; jsou zjišťovány prameny jevů; jsou objasňovány příčiny a důsledky, jsou vyčleňovány a ze světónázorových pozic hodnoceny popisované činy; sleduje se, jak se zákony projevují v množství náhodností a vzájemné působení mezi těmito zákonitostmi a nahodilostmi; jsou abstrahována „historická poučení“. Samozřejmě není nutné, aby se toto všechno vyskytovalo v každé práci; je pouze důležité, aby to bylo zajišťováno celým souborem prací a aby každá práce k tomu v té či oné míře přispívala. Výsledek takové práce má zpravidla podobu písemného díla.

historie (dějiny), 1. V širším smyslu každý vývojový proces v přírodě a ve společnosti. 2. V užším smyslu vývoj lidské společnosti. 3. Humanitní věda, která zkoumá a rekonstruuje částečně (modeluje) sociálně kulturní minulost lidstva v čase jako konkrétní proces

a odhaluje v tomto procesu příčinně-důsledkový vztah mezi událostmi a odhaluje vzájemné působení sociálně-historických zákonitostí a náhodností, uvažuje objektivní nutnost a subjektivní faktor, účast lidových vrstev a úlohu vynikajících osobností. Historie přitom přistupuje k faktům selektivně: široce osvětluje hromadné jevy, v nichž se projevují zákonitosti – tendence, z individuálních jevů vybírá především ty, které měly vliv, stěžejní, stereotypní (pro ilustraci), klíčové (typické) a ukazující cestu (v podmínkách zlomkovité informace), ale také jevy individualizované (*historická antropologie). Při této práci historie používá informace, získané z *historických pramenů, a tedy potřebuje vyhledávání, shromažďování a předběžnou přípravu této informace.

historiografie, historická disciplína, která se zabývá systematizací historických výzkumů, sleduje jejich genetické vzájemné vztahy, sociální kořeny a národní zvláštnosti, zjišťuje filozofické vlivy, jedním slovem zkoumá vývoj historické vědy podle jejich literárních výsledků. Jejím materiálem je literární osnova historické vědy.

homicidium (latinsky), též homicida, vražda člověka.

horizont archeologický, viz archeologický horizont.

hrob, místo rituálního uložení pozůstatků člověka; někdy s milodary a další výbavou. Na rozdíl od hrobu mohou být lidské pozůstatky deponovány – uloženy bez pohřebního ritu nebo zůstat na místě smrti.

hrob arkosoliový, viz arkosoliový hrob.

hrob izolovaný, viz izolovaný hrob.

hrob kolektivní, viz kolektivní hrob.

hrob komorový, viz komorový hrob.

hrob kostrový, viz kostrový hrob.

hrob masový, viz masový hrob.

hrob mohylový, viz mohylový hrob.

hrob plochý, viz plochý hrob.

hrob symbolický, viz symbolický hrob.

hrob typu bustum (z latiny), hrob nebožtíka, který byl spálen i s přídávky přímo na místě pohřbu.

hrob výklenkový, viz výklenkový hrob.

hrob žárový jamkový, viz žárový jamkový hrob.

hrob žárový popelnicový, viz žárový popelnicový hrob.

hrob žárový vrstvý, viz žárový vrstvý hrob.

hrobka, vyzděný hrob v zemi, v němž rakev spočívá ve volném prostoru.

hřbitov, místo určené pro pohřbívání zemřelých v okolí kostela, kaple nebo v novověku místo označené křesťanským znamením – křížem. Označení hřbi-

tot se užívá i v souvislosti s pohřbíváním Židů.

hypogeum (řecky), podzemní systém místností sloužících k pohřbívání. Na rozdíl od katakomb jsou hypogea soukromého nebo polosoukromého charakteru.

chevra kadiša (hebrejsky), svaté bratrstvo, židovský spolek provádějící pohřební obřady a dohlížející nad jejich průběhem.

chór (řecky), presbytář, kněžiště, místo v chrámu určené pro kněze a asistenci při bohoslužbě. Jednochórové chrámy mají chór na východní straně, dvouchórové chrámy mají druhý chór na straně západní.

chthonické božstvo (z řečtiny), záhrobní nebo podsvětí božstvo.

identifikační destička, kovová destička vkládaná do rakve a obsahující nápis s důležitými údaji o zemřelém.

infanticida (z latiny: *infanticidium*), usmrcování dětí, především novorozenců, jako regulace přírůstku populace. Může jít i o chování, které způsobí bezprostřední smrt embrya či novorozence závislého na rodičovské péči. Někdy se zabítí dítěte označuje jako neonaticida a *infanticidium* je označení pro vraždu (nemanželského) novorozeněte vlastní matkou, které se někdy nazývá *filicida*.

infule, (z latiny: *infula*, stužka, páska, vínek), viz mitra.

inhumace (z latiny), pohřeb nespáleného těla.

insepultus (latinsky), nepohřbený mrtvý.

insignie funerální, viz funerální insignie.

izolovaný hrob, hrob ležící izolovaně od sídliště či *pohřebiště.

izolovaný nález, objekt nalezený mimo *uzavřený komplex, avšak v rámci *památníku.

Ježíš Kristus (první třetina 1. století n. l.), zakladatel a ústřední postava křesťanského náboženství. Označení Kristus, vychází z řeckého *Christos*, „Pomazaný“. Podle křesťanské víry jediný syn Boží vtělený do podoby pozemského člověka. Hlasatel spásy a nové duchovní orientace židovského a posléze i pohan-ského světa. Vykupitel narozený z Panny. Podstoupil smrt na kříži a tímto činem zajistil svým věrným spásu a věčnost v posmrtném životě. O jeho životě, učení a činech vyprávějí čtyři novozákonní evangelia a několik nekanonických za apokryfy označených evangelíí, která popisují většinou jeho dětství. Představa Boha byla u starých křesťanů úzce spjata s ideou Krista a všechny prosby o spásu směřovaly právě k němu. Proto byl v raně křesťanském umění Kristus znázorňován i v některých starozákonních motivech. Jeho

obrazová podoba vznikla až s jistým zpožděním, stejně jako samo raně křesťanské umění, protože prvotní křesťané a zejména církev převzala židovský zákaz zobrazování toho, co je předmětem náboženské úcty. V antickém prostředí se vyvinul i křesťanský obrazový projev ovlivněný formálními předlohami z pohanského umění. Antický typ idealizované apollinské krásy ovlivnil i způsob znázornění mladistvého Krista, který je typický pro první polovinu 4. století. Po půlce století se začal prosazovat typ vousatého Krista, v němž bývá spatřován vliv Východu. Tento takzvaný etnický typ, pro nějž není zřejmá přímá předloha, patrně nějak souvisí s chápáním Kristova utrpení a představuje završení postupné recepce obrazu východního, spirituálně kultivovaného, ale přesto stále neřímského barbara do antického prostředí a jeho výtvarného umění.

kaganát, mocenský útvar Avarů, v jehož čele stál chán (kagan).

kalich, liturgická nádoba související s křesťanskou bohoslužbou, zhotovená z drahého kovu a často umělecky zdobená. Skládá se z číše, dřívku a nožky. Církevní hodnostáři si na cesty brávali malý cestovní kalich s patenou (*calix viaticus*), který byl někdy vložen do hrobu zesnulého.

kalich typu calva (z latiny), kalich vytvořený z lidské lebky (*relikvie) používaný při liturgických shromážděních.

kanovník (z řečtiny), kněz, člen kapituly při biskupském či jiném významném chrámu.

kapitulní síň, prostora (obvykle reprezentačně vybavená), v níž se v klášteře schází osazenstvo k důležitým sdělením a k vyslechnutí čtení kapitol z řádových předpisů. Průčelí obrácené do ambitu bývá vybaveno portálem, k němuž symetricky přiléhají okenní otvory. Interiér zapuštěný pod úroveň podlah okolních místností je završen klenbou podpíranou sloupy. Uprostřed se nachází čtecí pult. V kapitulní síni bývaly pohřbívány významné osobnosti, především opati a vysoce společensky postavení dobrodinci klášteře.

kaple (z latiny: *capella*), nefarní sakrální stavba určená k speciální funkci (pohřební, křestní, soukromé). Může jít o samostatně stojící objekt nebo o objekt související s větším celkem – chrámem, *klášteřem, laickou stavbou.

kaptorga, zdobená schránka na ostatky a amulety zhotovená z ušlechtilého kovu ve tvaru válce, hranolu či trapezoidu a uzpůsobená k nošení na těle.

karner (z latiny: *carnarium*, „dům masa, márnice,

kostnice“), hřbitovní kaple kruhového nebo polygonálního půdorysu. Dolní prostor slouží jako kostnice (*ossarium*), horní podlaží jako bohoslužebný prostor.

katakomby, veřejné antické podzemní nekropole především židů a křesťanů tvořené nepravidelným systémem chodeb.

kenotaf (z řeckého *kenos*, „prázdný“, *tafos*, „hrobka, náhrobek“), ý hrob bez lidských ostatků. V některých případech se může jednat o *výklenkový hrob nerozpoznaný při archeologickém výzkumu.

klášter (latinsky *claustrum*), dům pro společný život řeholníků, uzavřený veřejnosti.

kokhim (hebrejsky), hroby v židovských katakombách zapuštěné kolmo do stěny a upravené pro uložení dvou těl.

kolektivní hrob, hrob s více pohřbenými jedinci, kteří byli zpravidla ukládáni pečlivě a často s přídavky.

kolumbarium, viz columbarium.

komorový hrob, ostatky zemřelého i s výbavou umístěné v komoře zahloubené do země a překryté zeminou.

komplex uzavřený, viz uzavřený komplex.

kondukt (z latiny), pohřební průvod.

konsolace (z latiny), útěšná řeč podaná slavnostním způsobem.

konvent (z latiny: *conventum*, „smlouva“), mnišské osazenstvo *klášteře.

kostnice, viz ossarium.

kostrový hrob, nepřesné, ale běžně užívané označení pro pohřeb nespáleného těla.

kremační (z latinského *cremo*, „spalovat“, upalovat“), pohřeb spáleného mrtvého těla.

kryonika (z řečtiny), moderní způsob uchovávání zmrazených lidských těl pro budoucnost.

krypta (řecky), zaklenutý bohoslužebný prostor obvykle umístěný pod východním závěrem kostela a částečně zapuštěný pod povrch terénu. Krypta sloužila především k uchování *relikvií, ale někdy byla využívána i jako pohřebiště významných osob.

křesťanství, široký náboženský proud vyznavačů víry *Ježíše Krista, který je považován nejen za náboženství, ale i za typ *civilizace rozšířený primárně v evropském prostoru. Křesťanství je evropským kulturním dědictvím a zároveň je v jistém smyslu tvůrcem daného typu kultury. Jako náboženství má křesťanství řadu vnitřních variant. Dnes má zhruba 1200 milionů stoupenců. Za křesťana je považován každý, kdo postoupil křest.

kříž náprsní, viz náprsní kříž.

kříž procesní, viz procesní kříž.

kříž relikviářový, viz relikviářový kříž.

kult, náboženské seskupení bez trvalé struktury, k němuž jsou jedinci volně přidruženi.

kultura (obecně), plastický a mnohovýznamový program činnosti individuí, fixovaný normami a utvářený, uchovávaný, shromažďovaný a předávaný společností na základě společenské praxe, především společenské výroby; je poskytována společností každému členu společnosti a pružně determinuje individuální jednání. Je to zvláštní systém prostředků uchovávaní a předávání sociální zkušenosti, který ji přetváří v nástroj společnosti pro pružné programování jednání individuí a v nástroj částečného předurčení života následujících pokolení prostřednictvím ustálené zkušenosti předchozích pokolení (tradicí). Tento systém prostředků odlišuje člověka od ostatních živočichů hlavně tím, že je umělý, konvenční, připouští dosti značnou svobodu volby a že je spojen se symbolizací. Konkrétně se projevuje ve věcech, chování, idejích a somatice lidí (tělesném vzhledu). Jeho produkty jsou současně i jeho složky a jeho nástroje. Kultura je základním pojmem řady věd, mezi nimi antropologie a *archeologie.

kultura archeologická, viz archeologická kultura.

kvadratura (z latinského *quadrare*, „sestavit do čtverce“); viz ambit.

laudatio funebris (latinsky), oslavná pohřební řeč.

lemuria (z latinského *lemures*, „duchové zemřelých“), slavnosti pořádané Římany 9., 11. a 13. května. Věřilo se, že v tyto dny procházejí duchové světem. O půlnoci procházel hospodář domem a s odvrácenou tváří jim házel vstříc devětkrát boby a přitom provolával, že vykupuje členy rodiny.

leprosarium (z latiny: *leprosus*, „malomocný“), prostor pro pobyt malomocných – umístěný mimo obydlí zdravých.

libitinarii (latinsky), organizátoři pohřebních obřadů v antickém Římě; nazváni podle Venuše Libitiny – bohyně smrti.

libri dei mortii, knihy registrující ve středověké Florencii zemřelé.

lidské ostatky, podle Zákona 256/2001 Sb. se jedná o *lidské pozůstatky po pohřbení.

lidské pozůstatky, podle Zákona 256/2001 Sb. se jedná o mrtvé lidské tělo, nebo jeho části do pohřbení.

limbus puerorum (latinsky), v křesťanské eschatologii místo, kam se dostanou duše nepokřtěných dětí.

lingula (latinsky), *relikvie u hrobu sv. Jana Nepo-

muckého považovaná za jazyk mučedníka.

liturgie (z řeckého *leitōs ergon*, „veřejná služba“), soubor bohoslužebných úkonů.

loculus (latinsky), schránka, skříňka, pouzdro; výklenek pro uložení popelnice nebo celého těla v antickém Římě.

maceva (latinsky), židovský náhrobní kámen.

magie posmrtná, viz posmrtná magie.

mánové (z latiny), u Římanů božstva vládnoucí v podsvětí a také duše zemřelých.

máry (latinsky *feretrum*), zařízení k přenosu rakve.

masový hrob, hrob s více jedinci, jejichž ostatky jsou promíšeny a případné přídavky nelze přiřadit k jednotlivým pohřbeným.

mauzoleum, původně název hrobky karského krále Mausola ze 4. století př. n. l. v maloasijském Hali-karnássu (patří k sedmi divům světa), která se však nedochovala; později označení hrobky architektonicky náročně upravené v podobě samostatné stavby s vnitřní prostorou. Někdy se tak označuje i velký honosný náhrobek (královské mauzoleum v chrámu sv. Víta v Praze).

memoria (latinsky), paměť, památka; někdy spočívala v liturgické vzpomínce potvrzené zápisem do *libri memoriales* nebo *nekrologií* vedených v *klášterech, jindy takto označována menší stavba postavená nad významným hrobem k uchování jeho památky.

mensa (latinsky), stůl, viz oltář.

merovejská doba, období vlády franské královské dynastie nazvané podle panovníka Merovecha (448–457). Konec vlády Merovejců učinil Pippin Krátký roku 751, když sesadil posledního krále Childericha III. Merovejská kultura z doby od 6. do poloviny 8. století se částečně kryje s dobou stěhování národů (konec 4. až přelom 6. a 7. století).

minorité, menší bratři; jedna z větví žebravého řádu založeného sv. Františkem z Assisi (1181–1226).

mitra (řecky; latinsky *infule*), liturgická pokrývka hlavy biskupa nebo jiného preláta vybaveného právem nošení *pontifikálií. Sestává ze dvou sešitých a zdobených látkových dílů vyběhajících do špičky. K jejímu zadnímu okraji jsou přišity dva pásy splývající na ramena.

mohyla (latinsky *tumulus*), násyp navršený v souvislosti s pohřebními obřady.

mohylník, mohylové pohřebiště.

mohylový hrob, hrob krytý umělým násypem.

moles (latinsky), hmota, mohutná stavba. Například: Moles Hadriani – Velká Hadriánova stavba, *mauzo-

leum.

monile (z latiny: *monitum*, „napomenutí“) přívěšek s ostatkem světce.

moriturus (z latiny), umírající.

mors imperator, smrt vladař; v křesťanské ikonografii zobrazována jako kostra s panovnickými insigniemi (korunou, žezlem a pláštěm); symbolizuje pomíjivost života.

mors curiosa (latinsky), neobvyklá smrt.

mortuarium (latinsky; česky též rundel), pohřební štít používaný od renesance při pohřbech významných osob.

mortuus (latinsky), mrtvý.

nádoba viscerální, viz viscerální nádoba.

náhrobek, stavitelský nebo sochařský objekt umístěný nad hrobem. Oproti *náhrobníku mívá složitější výzdobu. Pokud je součástí náhrobku znázornění lidské postavy, jedná se o náhrobek figurální, případně polofigurální.

náhrobní stéla (z řeckého *stélé*, „kamenný sloup“); kamenná deska umístěná na hrobě ve svislé poloze; častá je zejména na židovských hřbitovech.

náhrobník, náhrobní kámen nebo kovová deska kryjící hrob v podlaze; kromě krytí hrobu náhrobník fixoval základní pozitivní informace o mrtvém.

nález izolovaný, viz izolovaný nález.

nálezy a objevy archeologické, viz archeologické nálezy a objevy.

náprsní kříž, viz pektorál.

nartex (z řeckého *narthex*), předsíň na západním průčelí starokřesťanských a raně středověkých chrámů; nartex je častý zvláště v architektuře Východní církve.

nekrokaustie (z řečtiny), spalování mrtvol.

nekrolatrie (z řečtiny), uctívání mrtvých.

nekrolog (z řečtiny), seznam zemřelých členů konventu, případně řádu a dobrodinců; pořizován pro systém výročních modliteb za zapsané osoby.

nekromantie (z řečtiny), vyvolávání duchů.

nekropole (z řečtiny), město mrtvých, *pohřebiště.

neonaticida, viz infanticida.

nigromancie (z latiny), vyzvídání osudu na mrtvých.

nika (italsky), výklenek půlkruhového nebo pravouhého půdorysu.

novemdiale (latinsky), devítidenní smutek za zemřelého v antickém Římě.

objekty archeologické, viz archeologické objekty.

obolus mrtvých (z řečtiny), drobná mince vkládaná do hrobu a tvořící výbavu zemřelého.

obřad smuteční, viz smuteční obřad.

obřad zádušní, viz zádušní obřad.

obyvatelstvo autochtonní, viz autochtonní obyvatelstvo.

oltář (z latiny: *altaria*, „oltář“), obětní stůl v křesťanských kostelech. Základní součástí oltáře jsou stipes (podstavec) a *mensa (stůl). Do výklenku v oltáři (*sepulcrum*) byly při svěcení ukládány *relikvie; ve starším období do stipitu, v mladším do oltářní mensy, jejíž *sepulchrum uzavřela kamenná destička.

opat (v původním významu hebrejského slova – otec), představený klášterní komunity.

oslí pohřeb (latinsky *sepultura asini*), označení pro zacházení s tělem zemřelého, který byl v *křesťanství vyloučen ze společnosti. Vychází z biblického citátu: „*Bude pohřben, jako se pohřbívá osel, bude vyvlečen a odhozen ven za jeruzalémské brány*“ (Jr 22, 19).

ossarium (z latinského *os*, „kost“), kostnice, místo pro ukládání kostí z narušených hrobů; může se jednat o prostou jámu nebo o zvláštní místnost či budovu.

ossuarium, schránka na lidské pozůstatky (spálené kosti, kosti pro druhotný pohřeb) zhotovená z kamene.

ostatky lidské, viz lidské ostatky.

ostencio corporis (latinsky), vystavení těla zemřelé osoby před pohřbem.

ostensorium (z latiny: *ostento*, „ukazovat“), ozdobná schránka (*relikviář) z drahého kovu na ostatky svatých ve tvaru monstrance.

pacifikál (z latiny: *pacificato*, „zjednání míru“, též *osculatorium*), zdobená destička často ve tvaru kříže ze slonové kosti, drahého kovu nebo dřeva obsahující ostatky svatých a podávaná k políbení v souvislosti s křesťanskými obřady.

památka (památník), termín, používaný v archeologii ve dvou významech (širším a úzkém): 1. V širším smyslu se tento termín používá jako archeologická specifikace slova „památník“. V takovém použití se ke slovu památka (památník) připojuje přívlastek „archeologická (archeologický)“ za účelem odlišení od označení historických míst a staveb, vynikajících věčných děl literatury, soch, vytesaných na počest některých osobností a událostí. V 19. století se termín „archeologické památky“ používal jako obecný název pro *archeologické objekty. Nyní se tak nazývají tyto objekty v takových kontextech, kde je nutné podtrhnout vztah těchto objektů jak s minulou, tak i se živou současnou kulturou, jejich hodnotu pro současného člověka. 2. V úzkém smyslu je památka jedním z druhů archeologických objektů (z hlediska klasifikace

podle podmínek nalezení): soubor staveb, pozůstatků a věcí, zanechaných lidmi na jednom místě a vzhledem k tomu tvořících jeden celek ještě za života nebo při opuštění či po něm. Definice nevyžaduje, aby všechny složky památky (památníku) patřily do jedné doby, k jedné kultuře nebo alespoň ke kulturám, blízkým z hlediska času.

památky, pozůstatky kultury minulosti, oddělené od současnosti značným časovým intervalem a především přerušením tradic. Patří sem památky práva, jazyka, literatury, věcné aj.

památky archeologické, viz archeologické památky.

památník, viz památka.

parentace (z latiny: *parento*, „konat tryznu“), pohřební kázání.

parentalia (latinsky), svátek zemřelých slavený Římany 13. a 24. února.

pastorale (z latiny: *pastor*, „pastýř“), biskupská nebo opatská hůl značící postavení církevního hodnostáře jako pastýře jemu svěřených křesťanů. Ve Východní církvi je nahoře ukončena vodorovnou příčkou, v Západní církvi spirálou.

patena (z latiny: *patens*, „otevřený“), kruhová plochá miska na hostii související s kalichem.

patrocinium (latinsky), jméno světce (ochránce), skupiny světců či božské osoby, jimž je zasvěcen chrám.

pektorál (z latiny: *pectus*, „hrud“), náprsní kříž z drahého kovu nošený církevními hodnostáři na řetězu nebo na šňůře.

penitenciál (z latiny: *poena*, „trest“), seznam úkonů pokání.

phylacterium, malý osobní relikviář v podobě prstenu, spony, přezky nebo přívěšku.

planctus, rituální oplakávání zemřelého.

plenář (z latiny: *plenus*, „plný“), deska s ostatky svatých.

plochý hrob, hrob, který není na povrchu patrný, což neznámá, že by původně nebyl označen.

pohřbívání etážové, viz etážové pohřbívání.

pohřeb, obřady související s pohřbíváním, v archeologické terminologii pozůstatky člověka nalezené v hrobě. Podle Zákona 256/2001 Sb. jde o uložení lidských pozůstatků do hrobu nebo hrobky na veřejném pohřebišti, nebo jejich zpopelnění v krematoriu.

pohřeb dislokační, viz dislokační pohřeb.

pohřeb dvojí, viz dvojí pohřeb.

pohřeb oslí, viz oslí pohřeb.

pohřeb primární, viz primární pohřeb.

pohřeb sekundární, viz sekundární pohřeb.

pohřebiště, místo určené pro pohřbívání lidí. Pokud toto místo souviselo s kostelem nebo jinou stavbou církevního charakteru (například kaplí), popřípadě s křížem, jedná se již o *hřbitov.

pohřebiště birituální, viz birituální pohřebiště.

pohřební ritus, druh *pohřbu (žárový, kostrový ...).

pohřební sklípek, název pro malou hrobku.

pomník, termín užívaný v novější době pro *náhrobek.

pompa funebris (latinsky), pohřební průvod.

pontifikálie (z latinského *pontificalis*, „kněžský“), odznaky biskupské hodnosti ve formě součástí oděvů a liturgických předmětů (mitra, berla, prsten, střevíce, rukavice). Právo nosit pontifikálie bylo udělováno někdy i některým významným prelátům, například *opatům.

popelnice (urna), nádoba na uložení spálených pozůstatků zemřelého. Byla zhotovována z různého materiálu (keramika, kámen, alabastr, sklo, kov).

Poslední soud, ve starém Egyptě se odehrával při vstupu do podsvětí v síni Obou pravd před bohem Usirem a spočíval ve vážení pozemských skutků zemřelého. V kladném případě byl zemřelý prohlášen za „ospravedlněného“ a směl trvale žít v říši mrtvých. V řecko-římské antice duše zemřelých přicházely do podsvětí před tři soudce vybrané z těch, kteří za svého života patřili k nejspravedlivějším. Byli jimi Mínós, Aiákos a Rhadamantys. V antickém sepulkrálním kultu však podsvětí soud neměl tak fatální význam jako v Egyptě. Nově mu ho později přisoudilo *křesťanství. V raném křesťanství se Poslední soud evokoval prostřednictvím alegorie se starozákonním motivem takzvaného Ezechielova vidění (líčící znovuzkříšení všech zemřelých). Zkratkovitě je ve výtvarné podobě zachyceno v synagoze v Dúra Európos z poloviny 3. století a na sarkofázích z 1. poloviny 4. století. Obrazové ztvárnění Posledního soudu se vyvinulo až ve středověku. Předstupněm k němu jsou dva samostatné motivy *Deésis*, přímluva Panny Marie a svatého Jana za zemřelého u *Ježíše Krista – typická pro středobyzantské umění 9.–13. století, která později byla zakomponována do ikonografie Posledního soudu. *Anastasis*, „Poslední soud“ anticipuje a znamená zmrtvýchvstání všech zemřelých. Říká se jí také Kristův sestup do čistce. V obrazové podobě je ztvárněna tak, že Kristus zahazuje zmrtvýchvstání všech věřících opětovným oživením Adama a Evy, jimž rukou pomáhá při opouštění hrobů. Vítězství nad smrtí je symbolicky vyjádřeno v podobě spoutaného Háda

svějícího se u Kristových nohou. Tento motiv patří k nejdéle přežívajícím antickým personifikacím, které křesťanské umění vstřebalo do svého repertoáru. Monumentalizované kompozice Posledního soudu, v jejichž středu je motiv Deésis, dále pak apoštolé, andělé a archanděl Michael třímající váhy, jsou uspořádány do horizontálních pásů. Postava Krista se ve středověku postupem doby zvětšuje. Od 12. století je Poslední soud oblíbeným motivem umístovaným do tympanonů západních portálů katedrál (například Amiens, Chartres, Paříž, Remeš). V interiérech býval na západní stěně kostelů nebo kaplí (viz Michelangelovu fresku v Sixtinské kapli z let 1536–1541). Motiv Posledního soudu býval v pozdním středověku užíván k výzdobě radnic i soudních síní, kde měl nabádat k dodržování spravedlnosti. Tvůrčí fantazii při ztvárnění působivého Velkého posledního soudu uplatnil roku 1614 Petrus Paulus Rubens.

posmrtná magie, též *magia posthuma* (latinsky), komplex pověr, jejichž výsledkem bylo různé nakládání se zemřelým. Především se jednalo o protivampyrická opatření.

pozůstatky archeologické, viz archeologické pozůstatky.

pozůstatky lidské, viz lidské pozůstatky.

pramen historický, viz historický pramen.

prameny archeologické, viz archeologické prameny.

prameny historické písemné, viz historické písemné prameny.

prelát (z latiny), vysoký církevní hodnostář.

premonstráti, členové řádu založeného sv. Norbertem roku 1120 v Prémontré v severní Francii.

primární pohřeb, prvotní pohřbení těla zemřelého.

procesní kříž, kříž s korpusem (vyobrazením ukřižovaného *Ježíše Krista), který se nosil na tyči při průvodech souvisejících s náboženskými obřady.

přechodový rituál, rituál zajišťující přechod z jednoho způsobu existence do druhého. Základní fáze jsou preliminární, prahové a postliminární.

pulcrum (latinsky), malá obezděná hrobka pro pohřeb dítěte nebo druhotný pohřeb kostí.

puticuli (latinsky), hromadné hroby v Římě, do nichž byli pohřbíváni otroci a nejchudší obyvatelstvo.

pyxida (z řečtiny), schránka s víčkem na drobné předměty (hlavně toaletní potřeby) většinou ve tvaru nízkého válce. Pyxidy byly zhotovovány z rozličného materiálu (zejména ze slonoviny) a byly zdobeny různými výjevy.

rajský dvůr, zpravidla čtvercový prostor vymezený

křídly klášterního ambitu.

rekonstrukce, uvedení starého objektu do takové podoby, jakou pravděpodobně měl v minulosti (v okamžiku, přijatém jako okamžik, optimálně charakterizující jeho dřívější funkci), s hypotetickým doplněním chybějících prvků a vlastností, na základě volby variant.

rekviem (z latinského *requies*, „klid“), zádušní mše za zemřelého. Název podle počátečního slova *Requiem aeternam dona eis, Domine* („Odpočinutí věčné dej jim, Pane“). Hudebně zpracováno Wolfgangem Amadeem Mozartem, Hectorem Berliozem, Giuseppem Verdim, Antonínem Dvořákem a dalšími autory.

relikviář, schránka na *relikvie.

relikviářová herma, ostatková *busta (tj. poprsí znázorňující světce), v jejímž vnitřku bývá uložena světceva lebka.

relikviářový kříž, viz enkolpion.

relikvie (z latiny: *reliquiae*, „ostatky“), část těla nebo jiného předmětu související se světcem, chovaná ve speciální schránce (relikviáři) obvykle bohatě zdobené a vyrobené z drahého kovu, určená k uctívání věřícími.

restaurace, pokud možno co největší uvedení starého objektu nebo jeho částí do dřívějšího, „původního“ stavu (tj. stavu, v němž tento objekt kdysi fungoval v živé kultuře) na základě absolutně nesporných údajů, které ve všem podstatném zcela jednoznačně diktuji každý detail. K úkolům restaurace patří: likvidace poškození, navrácení ztracených vlastností, sestavení a slepení předmětu z úlomků atd.

revenant (z latiny: *revenio*, „vrátiti se zpět“), mrtvý vracující se do světa živých.

rigor mortis, posmrtná ztuhlost trvající od tří do devětatřiceti hodin po smrti.

rituál (z latiny: *ritus*, „obřad“), opakovaná forma lidského jednání zajišťující vnitřní soudržnost společnosti a určující místo jednotlivce v této společnosti.

rituál přechodový, viz přechodový rituál.

ritus (latinsky), způsob, jakým probíhá posvátná činnost v různých společenstvích. Také označení skladby církevního liturgického obřadu.

rubáš, prostá pohřební košile.

rundel, viz mortuarium.

růženec (latinsky *rosarium*, „růžová zahrada“; přeneseně růžový věnec, s nimž bývá zobrazována P. Maria), pomůcka umožňující kontrolu počtu odříkaných modliteb. Byl převzat z islámského prostředí při křížových výpravách. Do křesťanských hrobů se dostává

od 17. století.

sax, krátký jednobřítý mečík.

sarkofág, dřevěná, terakotová, kamenná nebo kovová rakev užívaná při inhumačních pohřbech. Název pochází z řečtiny (*sarx*, „maso“, *fagein*, „jíst, stravovat“). Jak uvádí Plinius, byla tato vlastnost připisována kameni těžnému v maloasijské Lýkii, z něhož se zhotovovaly nejstarší sarkofágy známé z řeckého prostředí. V Řecku však *inhumace nebyla příliš rozšířena. V Římě ji praktikovaly podle svých zvyklostí pouze některé rody, například Scipionové. K masovému rozšíření inhumačních pohřbů a užití mramorových sarkofágů v římském světě došlo až v důsledku změn v eschatologické koncepci a ve víře v posmrtný život, která se uplatnila od třicátých let 2. století n. l. Reliéfně zdobené sarkofágy se postupně staly nejmasovějším typem sochařské produkce pozdní antiky. Koncem 3. století narůstá počet sarkofágů s křesťanskými motivy. Název se běžně používá i pro všechny typy kamenných rakví známých ze starého Egypta: egyptské sarkofágy byly buď hranaté nebo antropomorfní a mohly obsahovat ještě jednu nebo více vnitřních dřevěných nebo kovových rakví; spodní část sarkofágu i jeho víko bývaly zdobené náboženskými scénami a nápisy, materiálem byl alabastr, čedič, křemenec, pískovec, vápenec, žula aj.

sekundární pohřeb, též vícefázový, druhotný pohřeb zemřelého spojený s přenesením (translací) na jiné místo.

sepulcretum (latinsky), pohřebiště.

sepulcrum (latinsky, též sepulchrum), hrob, hrobka, náhrobek. Označován tak i výklenek v oltářní *menze, do něhož v souvislosti se svěcením ukládány *relikvie označené autentikou.

sepultura (z latiny), pohřbívání, pohřeb.

silicernium (latinsky), pohřební hostina v antickém Římě.

síň kapitulní, viz kapitulní síň.

sklípek pohřební, viz pohřební sklípek.

smuteční obřad, rituál, kterým se pozůstalí vyrovnávají se smrtí blízké osoby.

spatha, dvojbřítý meč.

status (postavení), 1. postavení (pozice) osoby nebo organizace určené souhrnem jejich práv a povinností; 2. postavení jednotlivce v rámci společenského systému – postavení může člověk získat tak, že mu je ve chvíli narození už připsáno (askriptivní postavení), nebo je může dosáhnout v průběhu života (získaná postavení).

statut, 1. označení právního předpisu (ve středověku nesly některé právní předpisy, zejména městské zákony, název statuta); 2. vnitřní předpis právnické osoby upravující pravidla její organizace; 3. označení právního řádu, který upravuje určité právní vztahy, a k němuž poukazuje norma kolizní (v mezinárodním právu soukromém).

stavba (objekt) [archeologie], nehybný (nepřenositelný) archeologický objekt, zpravidla velký a často složitý, v každém případě však neoddělitelný od prostředí – od země, od terénu bez zničení (leďže by byl odříznut jako monolit společně s částí prostředí). Každý takový objekt měl kdysi v živé kultuře jeden hlavní účel – například hospodářská jáma, obydlí-polozemnice, obranný val, příkop, hrob atd. V české archeologii bývá často namísto stavba (v anglické archeologii „feature“, v ruské „sooruženije“) užíváno označení „objekt“ nebo „sídelní objekt“

stéla náhrobní, viz náhrobní stéla.

stratigrafie, následnost geologických a archeologických vrstev.

strava, obřadné pití opojných nápojů v souvislosti s pohřební hostinou.

symbolický hrob, *kenotaf.

tabernakl (z latiny: *tabernaculum*, „posvátný stánek“), baldachýnový přístřešek na sloupech nad náhrobkem.

tafograf, popisovač hrobů.

tafonomie (z řečtiny: *taphos*, „hrob“, *nomos*, „zákon“), nauka zabývající se změnami těla po smrti.

tanatologie (z řečtiny: *Thanatos*, „bůh smrti), interdisciplinární vědní obor o smrti a souvisejících fenoménech zasahující do filozofie, antropologie, medicíny, psychologie, sociologie, práva, historie a dalších oborů.

teorie archeologická, viz archeologická teorie.

tholos (řecky), stavba na kruhovém půdorysu někdy sloužící jako hrobka.

tropaion (řecky), památník vítězství, vítězné znamení.

tryzna, hodovní slavnost nad hrobem doprovázená pitím a zpěvy.

tumba (latinsky) forma středověkého náhrobku složeného z podezdívky na obdélníkovém půdorysu a náhrobního kamene nebo desky z kovu či dřeva. Tumba byla také zhotovována jako skříň pro ostatky svatých.

tumba baldachýnová, viz baldachýnová tumba.

tumba figurální, viz figurální tumba.

tumululus (latinsky), v římském pohřebním ritu hrobový okrasek kruhového půdorysu o průměru 4–10 m

s jedním vstupem, v němž bývali pohřbíváni příslušníci jedné rodiny; tumulus je někdy užíván jako synonymum mohyly.

údaje archeologické, viz archeologické údaje.

uloženina, vrstva přírodní hmoty nebo kulturních pozůstatků (zpravidla spolu s hmotou přírodního prostředí), která vznikla postupným nahromaděním během normálního procesu geologické aktivity nebo životní činnosti nebo toho i onoho.

urna, viz popelnice.

ustrinum (latinsky), krematorium, žároviště, na němž byla spalována těla zemřelých v antickém prostředí.

utrakvisté (z latinského *sub utraque specie*, „pod obojí způsobou [přijímání]“), podobojí. Příslušníci reformované církve vzniklé v období husitských válek, udělující laikům svátost pod obojí způsobou – těla i krve Páně.

uzavřený komplex (uzavřený nálezový celek), soubor předmětů, jejichž současnost uložení zajišťují okolnosti jejich uložení a podmínky objevení. Například hrob, který od pohřbu nikdo neotevíral.

uzavřený nálezový celek, viz uzavřený komplex.

vampyrismus (latinsky), pověrečné představy o možnosti návratu mrtvého jakožto vampýra škodícího lidem – v důsledku omezení škodlivých vlivů bylo nutno provést zásahy na mrtvole.

vigilie (z latiny: *vigilia*, „bdění“), pobožnost večer před velkými církevními svátky.

viaticum (latinsky, též viatikum), přijímání těla *Ježíše Krista před smrtí (jakoby na cestu); výbava na cestu do světa mrtvých – potraviny, předměty.

viscerální nádoba (z latiny: *viscus*, „vnitřnosti“), nádoba, v níž je uloženo srdce zemřelého.

vispilonos (z latiny: *vispillo*, „hrobník“), hanobitelé mrtvol.

výbava devocionální, viz devocionální výbava.

výklenkový hrob, specifický tvar hrobu skládající se z obdélníkové jámy, která má dutinu buď na delší straně (slovensky *podmolový hrob*), nebo na kratší straně (tunelový hrob), do níž je uloženo tělo zemřelého s výbavou.

výzkum historický, viz historický výzkum,

zádušní obřad, rituál zaměřený na zemřelého či na zemřelá a jeho/jejich přechod do jiného způsobu existence.

záušnice esovitá, viz esovitá záušnice.

záznam archeologický, viz archeologický záznam.

značka, výsledek bezprostředního působení jednoho objektu (nyní vymizelého) na jiný, který nezachoval alespoň trochu úplnější zobrazení tvaru prvního objektu. Jsou to stopy doteků nástrojů (pazourkových rydel v kosti, seker na dřevě, radlic v půdě), opracování a opotřebení nástrojů obráběným materiálem (šikmé rýžky na ostří vzniklé kácením stromů, zrcadlově lesklé plošky na pazourkových, rohovcových nebo obsidiánových čepelkách vzniklé při řezání obilí).

žárový jamkový hrob, spálené kosti uložené bez obalu nebo v obalu z organického materiálu (který se nedochoval) do jamky v zemi.

žárový popelnicový hrob, spálené kosti uložené v nádobě (popelnici, urně), někdy i s milodary, do země.

žárový vrstvý hrob, spálené kosti postupně ukládané do vrstev nebo mělkých jam.

(Slovník napsali Jaroslav Malina a Josef Unger.)

12. Rejstřík

A

absoluce 122, 136, 231
ad sanctos 135, 231
aedicula 23, 231
ambit 90, 122, 184, 231, 244, 247
anniversarium 231
antropologie archeologická 18, 57, 182, 232, 234, 235, 238
antropologie historická 185, 189, 232-234, 240-242
antropologie smrti 16, 233, 234
arcibiskup 60, 115, 116, 118, 119, 121, 138, 141, 151, 193, 208, 226, 227, 234
arcosolium 19, 120, 234, 238
archeologizace 235-238, 240
arkosoliový hrob 23, 77, 78, 80, 98, 119-121, 124, 148, 238, 242
ars moriendi 238
artefakt 16, 24, 32, 123, 234-238
autentika 175, 239, 248

B

baldachýnová tumba 239, 248
balzamování 22, 239
baptisterium 109, 118, 239
beccamortinus 239
benediktini 82, 114, 122, 123, 239
berla 89, 112, 114-116, 119, 123, 124, 239, 246
birituální pohřebiště 27, 40, 44, 46, 50, 53, 179, 239
boží muka 239

božstvo chthonické 239, 242
brandeum 175, 239
bulla 239
busta 172, 239, 247
bustum 21, 24-27, 127, 239

C

castrum doloris 64, 91, 103, 239
ceremoniál 67, 70, 100, 147, 239
ciborium 239
cimiterium 239
coemeterium 239
collegium funeraticum 239
communio mortuorum 136, 239
confessio 175, 239
cubicula 23, 239

D

defuncti vivi 164, 239
defunctus 239
dekapitace 151, 159, 161, 170, 239
destička identifikační 80, 82, 88, 89, 102, 111, 123, 139, 166, 239
devocionální výbava 57, 67, 141, 179, 239
diakon 108, 109, 239
dies irae 4, 8, 10, 14, 20, 68, 138, 184, 190, 239
dislokační pohřeb 167, 240
doba merovejská 32, 33, 73, 177, 240, 244
dominikáni 122, 162, 240
dvojí pohřeb 167, 240

dvůr rajský 117, 122, 231, 240, 243

E

effigies 80, 240
elevatio sepulcri 240
elogium 240
encisium 240
enkolpion 109, 240, 247
epicidium 240
epitaf 102, 103, 104, 108, 115, 122, 240
eschatologie 67, 203, 240, 244, 248
esovitá záušnice 55, 56, 59, 240, 248
etážové pohřbívání 240, 246
evangelium 115, 135, 165, 240
exedra 23, 240
exenterace 240
exhumace 98, 145, 166, 167, 240
extra muros 77, 121, 135, 241

F

farmakos 241
fenestella 241
filicida 146, 241, 242
fossor 241
franciska 74, 78, 242
fundátor 241
funerální insignie 70, 82, 83, 84, 88, 92, 102, 110, 114, 115, 240

G

gabaj 241
genocida 156, 241
gisant 81, 84, 85, 241

H

herma 23, 241
herma relikviářová 172, 241, 247
horizont archeologický 237, 241
hrob arkosoliový 23, 77, 78, 80, 98, 119-121, 124, 148, 238, 242
hrob izolovaný 32, 144, 242
hrob kolektivní 242, 243
hrob komorový 242, 243
hrob kostrový 25-30, 34, 37, 40, 43, 46, 48, 49, 53, 55, 72, 93, 94, 128, 144, 205, 210, 239, 242, 243
hrob masový 242, 244
hrob mohylový 53, 242, 244
hrob plochý 35, 43, 55, 242, 246
hrob symbolický 56, 242, 243, 248

hrob výklenkový 23, 39, 47, 50, 120, 122, 139, 222, 238, 242, 243, 249
hrob žárový jamkový 35, 37, 46, 242, 249
hrob žárový popelnicový 24, 26-30, 33, 35, 37, 242, 249
hrob žárový vrstvomý 35, 242, 249
hrobka 17, 22, 23, 27, 28, 34, 64, 67, 70, 72, 79-81, 86-89, 91, 92, 95, 98, 100-104, 108, 109, 111, 113, 115-119, 123, 124, 126, 135, 138, 151, 154, 161, 171, 242, -244, 246-248
hřbitov 17, 23, 26, 32, 34, 41-43, 48, 50, 54-56, 59, 60, 62-64, 66, 67, 69, 74, 77, 92, 95, 97, 98, 102, 104-109, 117, 119, 121, 122, 129, 130, 132-139, 141-148, 151, 153, 159, 161-163, 165-168, 176, 178, 179, 185, 239, 240, 242, 245, 246
hypogeum 138, 242

CH

chevra kadiša 139, 241, 242
chór 77, 80, 117, 151, 242

I

infanticida 127, 128, 242, 245
infule 124, 242, 244
inhumace 28, 29, 43, 50, 72, 136, 179, 234, 242, 248
insepultus 242

J

Ježíš Kristus 78, 119, 135, 164, 540, 242, 243, 246, 247, 249

K

kaganát 39, 40, 96, 243
kalich 82, 108-112, 114, 115, 122, 123, 246
kalich typu calva 243
kanovník 84, 109, 111, 114, 117, 141, 147, 151, 152, 243
kapitulní síň 85, 89, 123, 159, 243, 248
kaple 41, 42, 79, 80, 82, 84, 86-89, 91, 98, 101-103, 106, 108, 109, 111, 116, 122-124, 148, 152, 159, 163, 166, 173, 175, 184, 242, 243, 246, 247
kaptorga 79, 173, 243
karnier 60, 106, 243
katakomby 23, 64, 120, 122, 128, 135, 138, 239, 242, 243
kenotaf 243, 248
klášter 56, 63, 69, 70, 76, 79, 80, 82, 84-90, 92, 98-

101, 103, 104, 107, 113, 114, 116, 117, 122-125,
147, 152, 159, 166, 184, 239, 243, 244
kokhim 138, 243
kolektivní hrob 242, 243
kolumbarium 243
komorový hrob 242, 243
kondukt 64, 171, 243
konsolace 136, 243
konvent 77, 122, 243
kostnice 60, 62, 105, 106, 138, 146, 160, 237
kremace 17, 22-28, 30, 35, 43, 67, 72, 124, 136, 149,
166, 172, 234, 243
kryonika 243
krypta 82, 97, 112-114, 117, 122-124, 157, 172, 173,
241, 243
kříž náprsní 115, 243, 245
kříž procesní 83, 115, 247
kříž relikviářový 82, 174, 247
kvadratura 231, 244

L

laudatio funebris 244
lemuria 137, 244
leprosarium 143, 148, 162, 244
libitinarii 22, 244
libri dei mortis 244
limbus puerorum 132, 244
lingula 173, 244
loculus 23, 59, 93, 122, 128, 132, 139, 239, 244

M

maceva 244
mánové 21, 244
máry 22, 26, 33, 73, 75, 82, 88, 98, 100, 107, 137, 138,
147, 159, 244
masový hrob 242, 244
mauzoleum 69-71, 76, 77, 80, 86, 87, 91-94, 99, 101-
103, 117, 122, 179, 244
memoria 80, 82, 98, 112, 121, 122, 135, 173, 175, 244
mensa 175, 239, 244, 245
minorité 98, 99, 124, 126, 175, 177, 244
mitra 116, 122, 123, 242, 244
mohyla 25, 28, 35, 37, 39, 43, 44, 46, 48, 50, 53, 54,
55, 72, 73, 74, 75, 95, 97, 137, 145, 149, 189,
244, 249
moles 70, 244
monile 83, 172, 173, 245

N

nádoba viscerální 82, 91, 245, 249
náhrobní stěla 23, 28, 70, 139, 142, 245
náhrobník 54, 77, 81, 83, 85, 87, 99, 100-102, 104,
107-109, 112, 114, 115, 124, 136, 245
nartex 245
nekrokaustie 245
nekrolatrie 136, 245
nekrolog 189, 240, 245
nekropole 135, 243, 245
neonaticida 242, 245
nigromancie 60, 245
novemdiále 22, 245

O

obolus mrtvých 32, 41, 55-57, 59, 245
obřad smuteční 239, 245, 248
obřad zádušní 245, 249
oltář 23, 25, 76, 80, 81, 86, 89, 95, 96, 98, 100, 113-
119, 123, 159, 171, 175, 239, 244, 245
opat 48, 87, 108, 115, 123-125, 137, 151, 175, 239,
243, 245, 246
oslí pohřeb 138, 245, 246
ossarium 62, 168, 243, 245
ossuarium 25, 138, 245
ostatky lidské 16-18, 23, 25, 35, 37, 39, 54, 70, 78, 85,
89, 90, 92, 95, 97, 98, 100, 106, 112, 117, 121-
124, 135, 137-139, 141, 147, 152, 155, 157, 158,
160, 162-164, 166-168, 171-173, 175, 239, 240,
243-248
ostencio corporis 245
ostensorium 172, 173, 245

P

pacifikál 173, 245
památník 25, 81, 127, 179, 235-237, 240, 242, 245,
246, 2448
parentace 246
parentalia 22, 137, 246
pastorale 115, 246
patena 82, 108, 109, 115, 122, 123, 243, 246
patrocinium 77, 246
pektorál 82, 115, 116, 123, 124, 245, 246
penitenciál 130, 246
phylacterium 173, 246
planctus 246
plenář 172, 173, 246
pohřeb primární 246, 247
pohřeb sekundární 246, 248
pohřební sklípek 64, 101, 102, 246, 248

pompa funebris 246
pontifikálie 108, 115, 244, 246
Poslední soud 59, 76, 78, 135, 138, 231, 240, 246, 247
posmrtná magie 167, 244, 247
prelát 88, 108, 110, 111, 117, 244, 246, 247
premonstráti 66, 123, 125, 247
přechodový rituál 17, 57, 247
pulcrum 247
puticuli 247
pyxida 74, 247

R

rekonstrukce 16, 24, 25, 28, 38, 46, 97, 118, 119, 122,
152, 175, 234-236, 240, 247
rekviem 64, 88, 240, 247
relikviář 52, 78, 113, 159, 172, 173, 175, 239, 245-247
relikvie 78, 172, 173, 175, 239, 244, 245, 247, 248
revenant 163, 167, 202, 220, 247
rigor mortis 247
rituál 16, 17, 43, 48, 57, 64, 77, 80, 128, 137, 143, 155,
158, 162, 163, 171, 234, 239, 242, 244, 248, 249
rubáš 64, 137, 139, 147, 247
rundel 245, 247
růženec 66, 91, 103, 239, 247

S

sax 40, 41, 73, 74, 128, 149, 238, 248
sarkofág 17, 23, 25, 27, 28, 69, 70, 76-83, 92, 108, 109,
112, 113, 115, 120, 122, 123, 135, 138, 167, 175,
240, 248
sepulcretum 248
sepulcrum 175, 245, 248

sepultura 245, 248
silicernium 22, 248
spatha 40, 41, 73, 74, 178, 248
status 17, 60, 69, 73, 80, 94, 95, 128, 248
statut 69, 248
stratigrafie 69, 121, 166, 237
strava 248

T

tabernakl 248
tafograf 248
tafonomie 197, 221, 224, 238, 248
tanatologie 16, 248
tholos 248
tropaion 248
tryzna 197, 246, 248
tumba 80, 81, 85, 86, 88, 91, 92, 92, 98, 114, 115, 122,
123, 173, 175
tumulus 23, 25, 136, 244, 248

U

uloženina 235, 238, 249
urna 28, 246, 249
ustrinum 21, 22, 24, 25, 249
utrakvisté 141, 249

V

vampyrismus 164, 210, 213, 215, 224, 249
vigilie 117, 249
viaticum 137, 249
vispilonos 249