

Veřejná správa ve školství, autonomie škol – mezinárodní srovnání

Veřejná správa ve školství

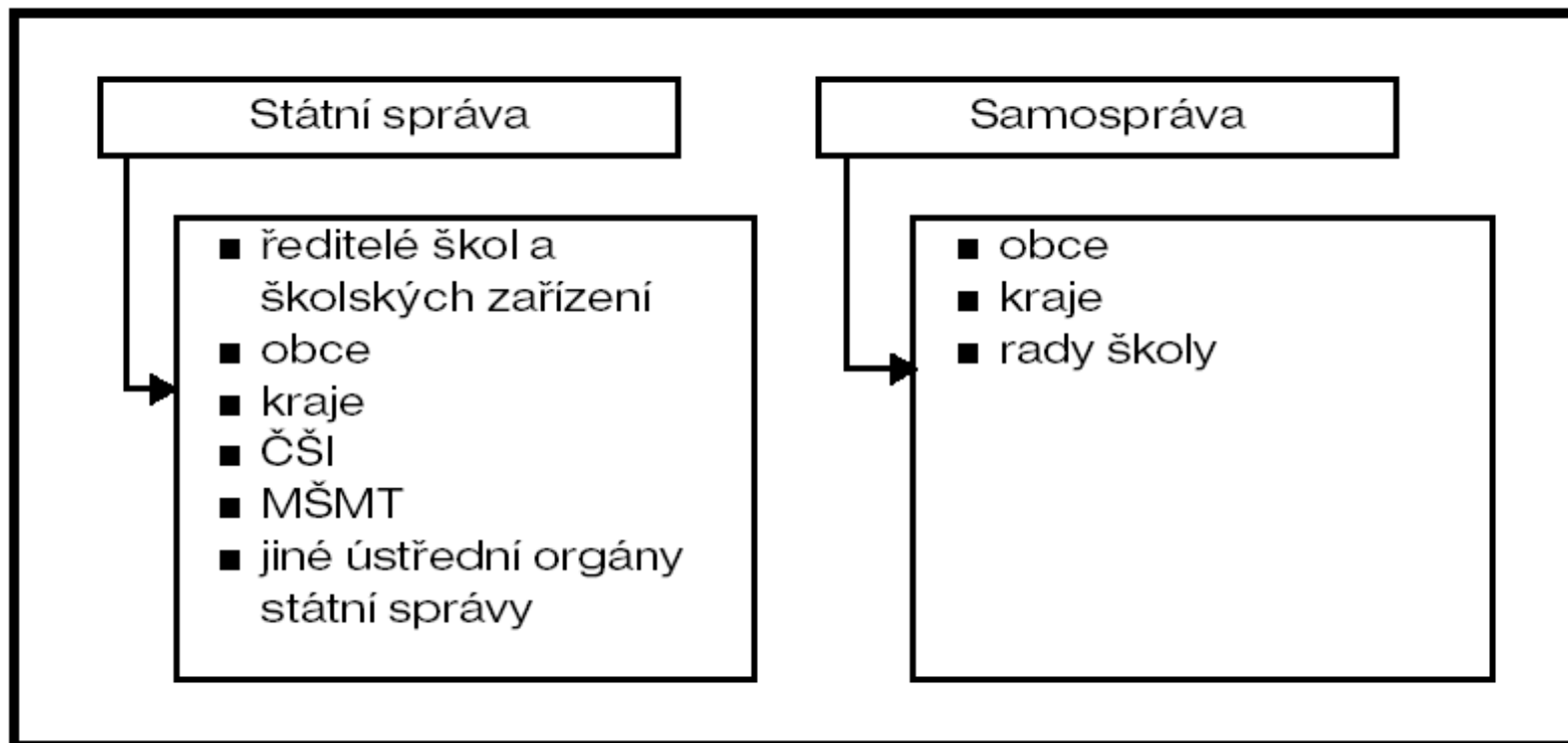

MŠMT

- Řídí výkon státní správy
- Připravuje legislativní normy, odpovídá za koncepci, stav a rozvoj vzdělávací soustavy jako celku
- Určuje centrální vzdělávací politiku a celkovou strategii (Dlouhodobý záměr vzdělávání a rozvoje výchovně-vzdělávací soustavy)
- Předkládá výroční zprávu o stavu a rozvoji vzdělávací soustavy.
- Určuje obsah vzdělávání (RVP) – národní program vzdělávání (politický dokument)
- Pravomoce v oblasti pracovněprávní (vyučovací povinnosti, předpoklady pro odbornou a pedagogickou způsobilost, ředitelé institucí, ústřední školní inspektor..)
- Vede rejstřík škol a školských zařízení

Působnost ÚSC

- Územní samosprávu ve školství vykonávají: obec, kraj.
- Při zajišťování vzdělávání a školských služeb, zejména při zřizování a zrušování škol a školských zařízení dbá obec a kraj zejména:
 - a) Soulad rozvoje vzdělávání a školských služeb se zájmy občanů obce a kraje, s potřebami trhu práce, s demografickým vývojem a rozvojem svého území.
 - b) Dostupnost vzdělávání a školských služeb podle místních podmínek.

Obec

- Zajišťuje povinnou školní docházku
- Vymezuje školské obvody spádové školy
- Zajišťuje dopravní obslužnost (4km)
- Zřizuje a zrušuje MŠ, ZŠ, zařízení školního stravování.
- Je povinna zajistit podmínky pro předškolní vzdělávání v posledním roce před zahájením PŠD.
- Může zřizovat ZUŠ, školská zařízení pro zájmové zařízení, (ty, které zřizuje kraj?)
- Zajišťuje finanční prostředky

Kraj

- Povinen zajistit podmínky pro uskutečňování středního a vyššího odborného vzdělávání, vzdělávání dětí, žáků a studentů se ZP, jazykové, základní umělecké a zájmové vzdělávání..
- Poskytuje finanční prostředky..
- Zpracovává dlouhodobý záměr rozvoje vzdělávací soustavy, výroční zprávy

Příspěvková organizace x školská právnícká osoba

- Rejstřík škol a školských zařízení x rejstřík školských právníckých osob
- Hospodaření
- Majetek
- Tvorba fondů

Ředitel školy a školského zařízení a školská rada

- Rozhoduje ve všech záležitostech týkajících se poskytování vzdělávání a školských služeb
- Odpovídá za odbornou a pedagogickou úroveň
- Vytváří podmínky pro výkon inspekční činnosti
- Zřizuje pedagogickou radu jako svůj poradní orgán
- Stanovuje organizaci a podmínky provozu
- Odpovídá za použití finančních prostředků
- Předkládá rozbor hospodaření

Ředitel – státní správa

- Žádosti o povolení individuálního vzdělávacího plánu
- Povinná školní docházka
- Přijetí k předškolnímu vzdělávání
- Vyřizování žádostí – odklad, přestup, změnu oboru, vyloučení...

Školská rada

- Zřizuje zřizovatel (počet členů, jmenování 1/3)
- Funkční období – 3 roky, zasedá 2 x ročně
- Vyjadřuje se k návrhům ŠVP
- Schvaluje výroční zprávu
- Schvaluje školní řád
- Pravidla pro hodnocení výsledků vzdělávání
- Spolupracuje na tvorbě koncepčních záměrů rozvoje
- Projednává návrh rozpočtu
- Projednává inspekční zprávy

Autonomie škol - vývoj

- Rozdílný vývoj, tradice pouze v několika málo zemích (Belgie, Nizozemsko)
- Masové rozšíření od 90. let 20. století – spojeny s politickou otázkou demokratické participace (otevřenost vůči okolí), efektivita správy veřejných prostředků.
- „nová veřejná správa“ – aplikace zásad běžných v SS na řízení veřejných služeb
- Autonomie škol – nástroj pro zlepšování kvality vzdělávání (pedagogická autonomie)
- Oblasti: výuka, lidské zdroje, správa majetku a finančních prostředků.

Hlavní zásady

- „zákazník“ v centru aktivit
- Decentralizace – přenášení kompetencí na úroveň, která je nejbližší činnosti
- Úředníci odpovědní veřejnosti
- Důraz na kvalitu služeb.

Obr. 1.1: Data prvních rozsáhlých reforem, jež zavedly autonomii škol, ISCED 1 a 2 (1985-2007)

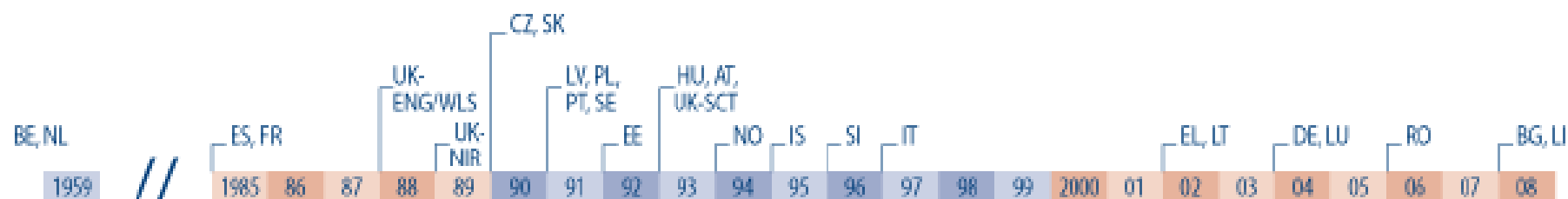

Zdroj: Eurydice.

Oblasti autonomie

- Využívání veřejných prostředků
- Získávání a využívání soukromých prostředků
- Řízení lidských zdrojů

Míra autonomie

- Plná autonomie – škola rozhoduje v mezích legislativy, do jejího rozhodování nezasahují externí subjekty (vyjma poradní fce)
- Omezená autonomie – školy při rozhodování vybírají ze souboru alternativ, jež jsou předurčeny nadřízeným orgánem, popřípadě nadřízený orgán rozhodování školy schvaluje
- Neautonomní – v dané oblasti nerozhodují
- Možné přenesení autonomie – správní orgán (orgán místní správy) si může vybrat, zda své rozhodovací pravomoci v určitých oblastech na školu přeneše nebo ne.

Využívání veřejných prostředků

- Školy mají plnou autonomii – Belgie, Lotyšsko, Švédsko (nizozemsko, Dánsko)
- Školy nemají autonomii – Bulharsko, Irsko, Kypr, Rumunsko,..
- Autonomie závislá na kategorii výdajů – provozní x kapitálové

**Obr. 2.1: Autonomie škol při využívání veřejných prostředků,
ISCED 1 a 2, 2006/07**

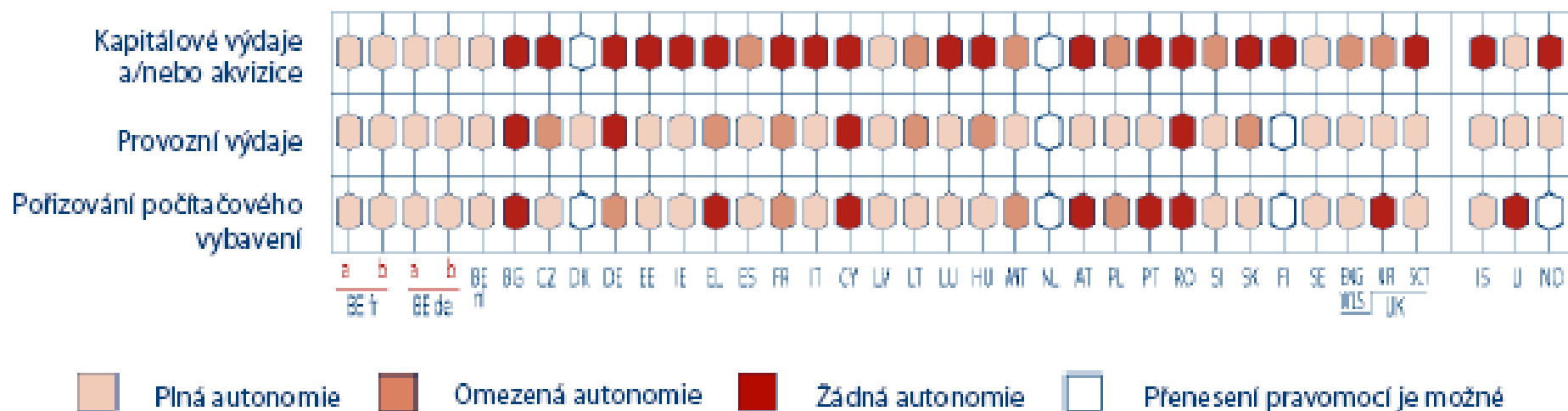

Zdroj: Eurydice.

Získávání prostředků ze soukromých zdrojů

- Autonomní – Belgie, Itálie – dary, příjmy z pronájmu, půjčky; Irsko, UK – mimo půjčky
- Není povoleno – Island
- Neautonomní – Německo,, Irsko (1), Francie (1), Kypr, Lucembursko,
- Autonomní v získávání, omezená volba využití...

**Obr. 2.2: Autonomie škol při získávání a využívání prostředků ze soukromých zdrojů,
ISCED 1 a 2, 2006/07**

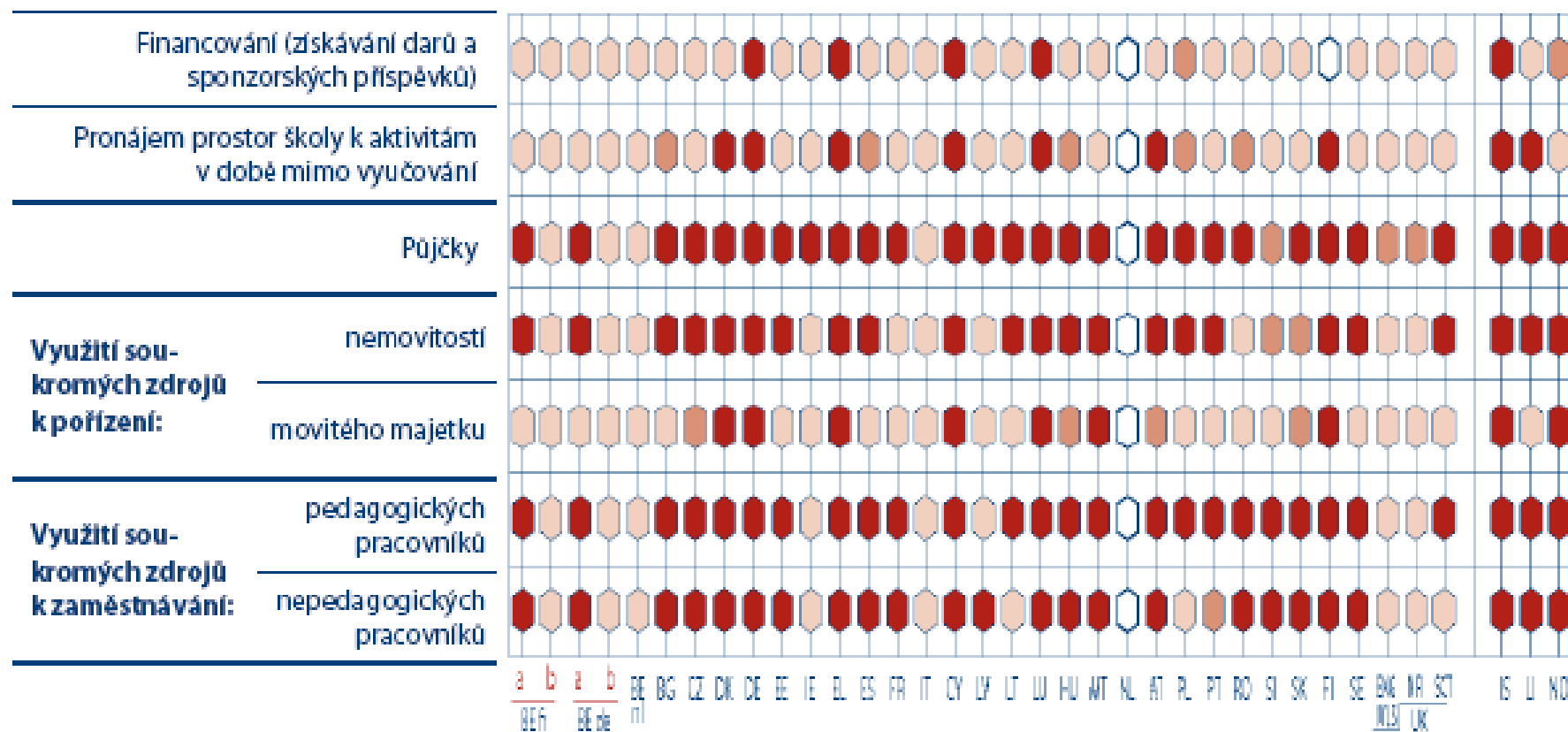

Plná autonomie
 Omezená autonomie
 Žádná autonomie
 Přenesení pravomocí je možné

Zdroj: Eurydice.

Lidské zdroje

- Vyšší míra autonomie v případě nepedagogických pracovníků
- Důsledné vymezení autonomie vůči ředitelům škol x vůbec
- Autonomie škol vůči pedagogickým pracovníkům
- Autonomie vůči nepedagogickým pracovníkům.

**Obr. 2.3: Autonomie škol vůči ředitelům škol,
ISCED 1 a 2, 2006/07**

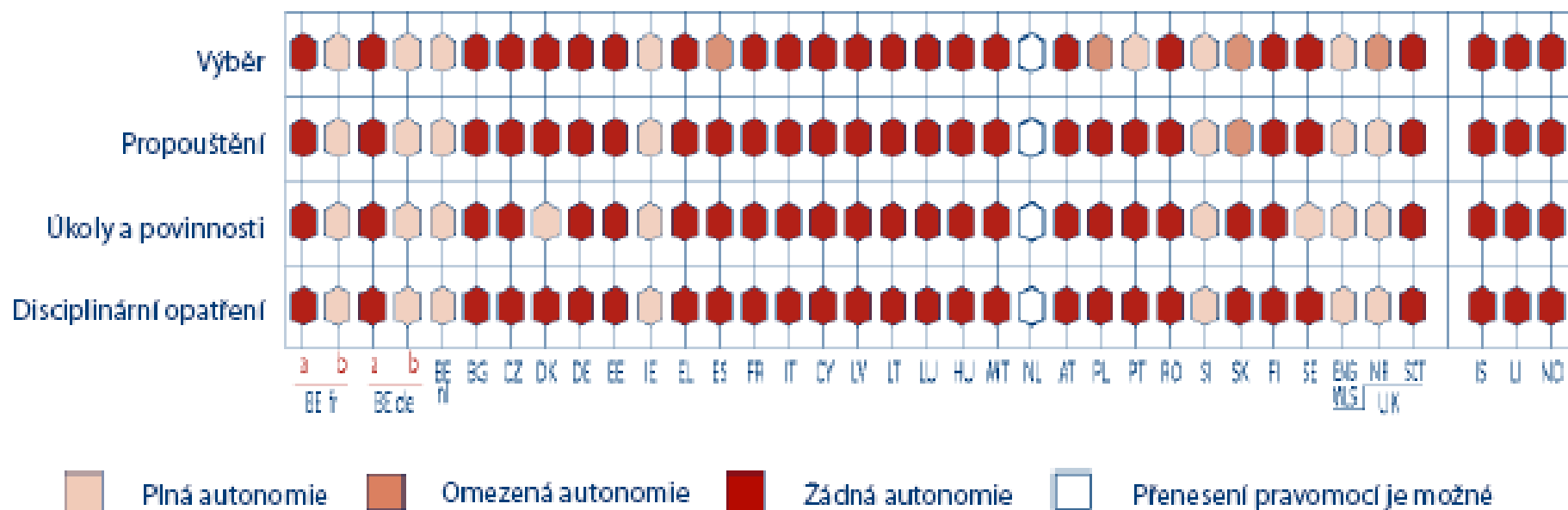

Zdroj: Eurydice.

**Obr. 2.4: Autonomie škol vůči pedagogickým pracovníkům,
ISCED 1 a 2, 2006/07**

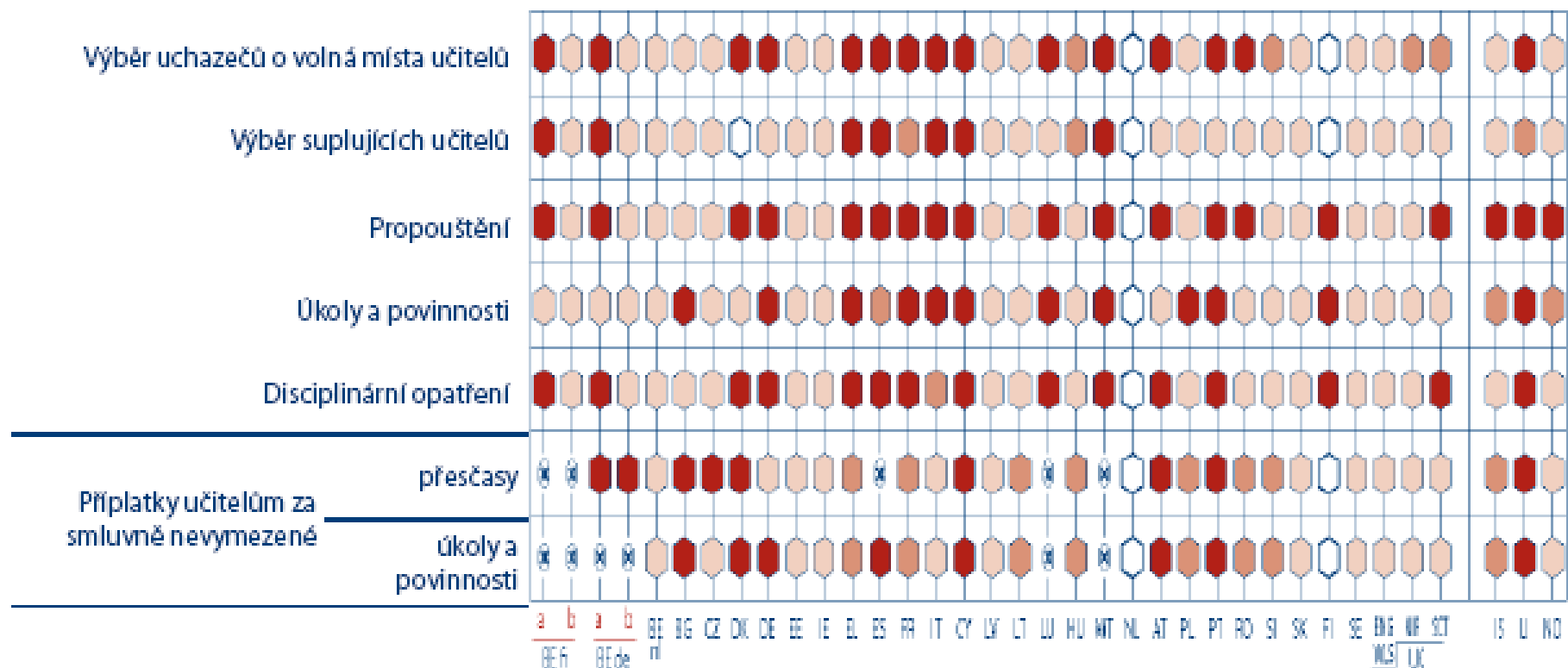

Plná autonomie
 Omezená autonomie
 Žádná autonomie
 Přenesení pravomocí je možné
 X Nevztahuje se na daný případ

Zdroj: Eurydice.

**Obr. 2.5: Autonomie škol vůči nepedagogickým pracovníkům,
ISCED 1 a 2, 2006/07**

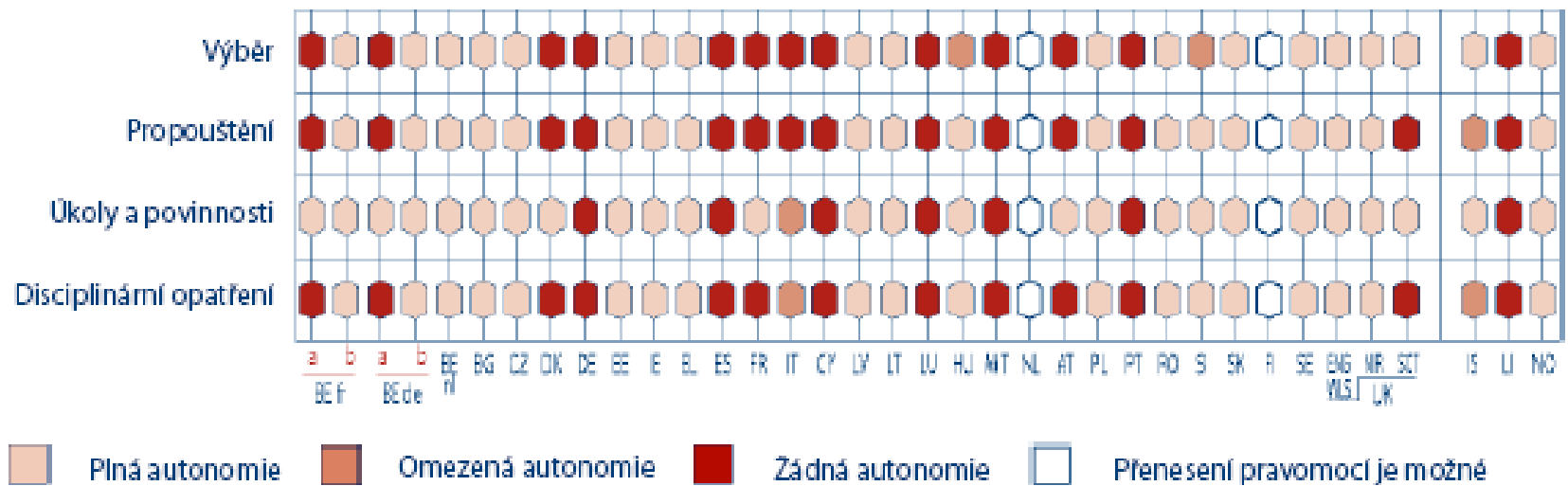

Zdroj: Eurydice.

Kdo ve školách rozhoduje?

- 3 hlavní rozhodovací instance: ředitelé škol, učitelé, řídicí orgán školy
- Oblast financování – nejrozšířenější – ředitelé + řídicí orgán
- Rozdíl v povaze výdajů, zdroje prostředků.

Role a struktura řídicích orgánů

- Model 1 – zástupci školy + bezprostřední uživatelé – Belgie, Dánsko, Německo, Lucembursko (2).
- Model 2 – zástupci školy + uživatelé + zástupci místní správy + (širší veřejnost)

Obr. 2.6: Subjekty rozhodující o využívání veřejných prostředků na úrovni školy, ISCED 1 a 2, 2006/07

Využití rozpočtových prostředků k/na:

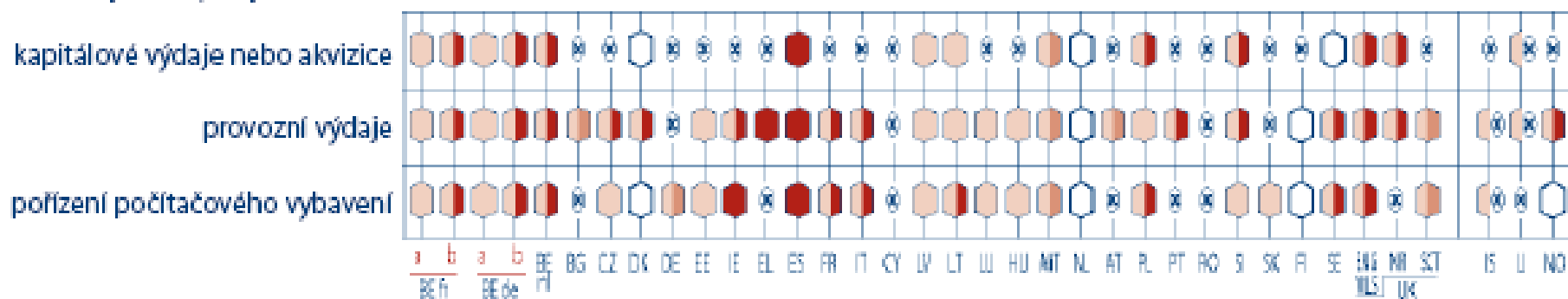

Zdroj: Eurydice.

Obr. 2.7: Subjekty rozhodující o získávání a využívání soukromých prostředků na úrovni školy, ISCED 1 a 2, 2006/07

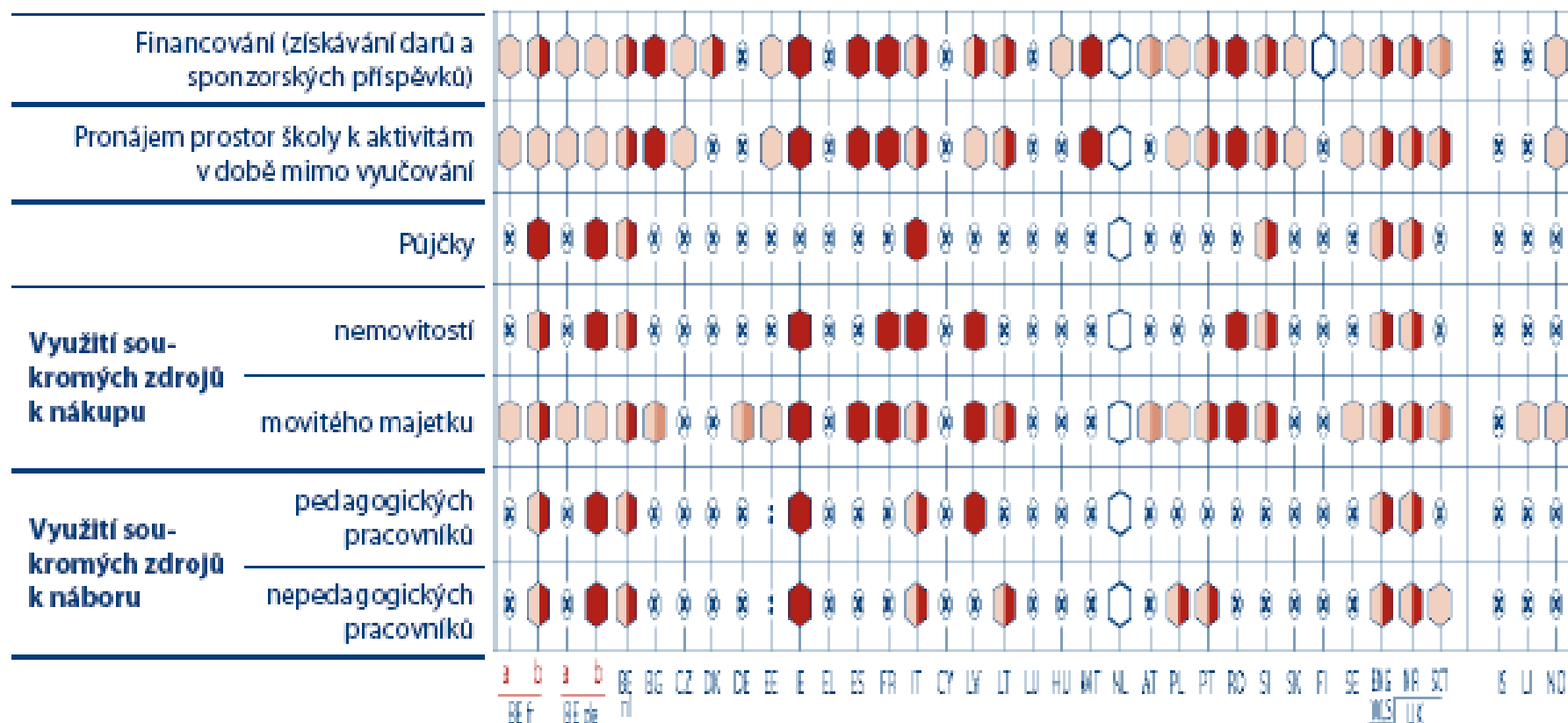

Reditel školy

Učitelé

Rídící orgán školy

Přenesení pravomocí je možné

⊗ Nespadá do kompetence školy/bez předmětné

**Obr. 2.9: Subjekty rozhodující o učitelích na úrovni školy,
ISCED 1 a 2, 2006/07**

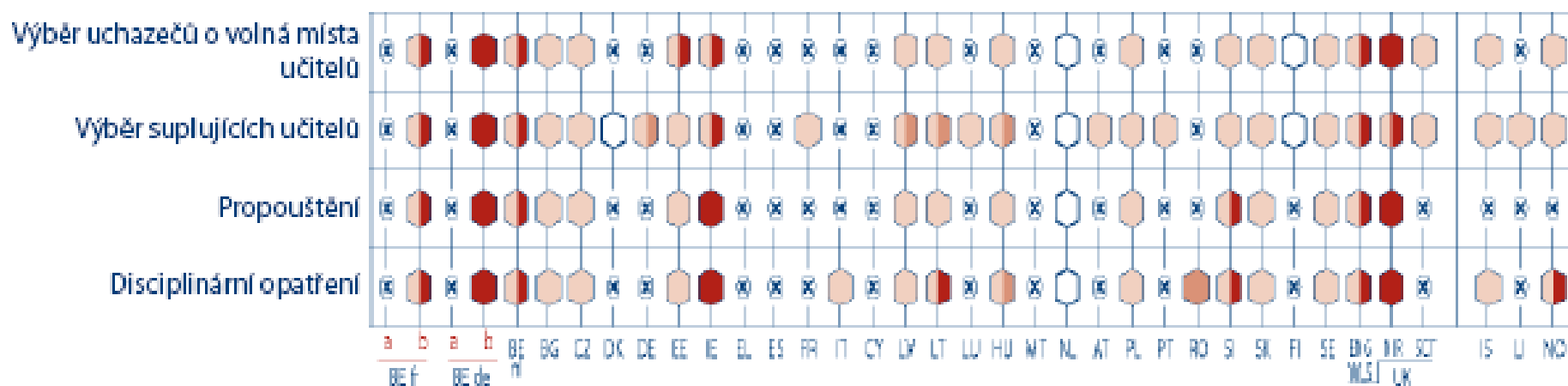

Ředitel školy
 Učitelé
 Řídící orgán školy
 Přenesení pravomocí je možné
 Nespadá do kompetence školy/bezpfedmětné

Zdroj: Eurydice.

**Obr. 2.10: Subjekty rozhodující o nepedagogických pracovnících na úrovni školy,
ISCED 1 a 2, 2006/07**

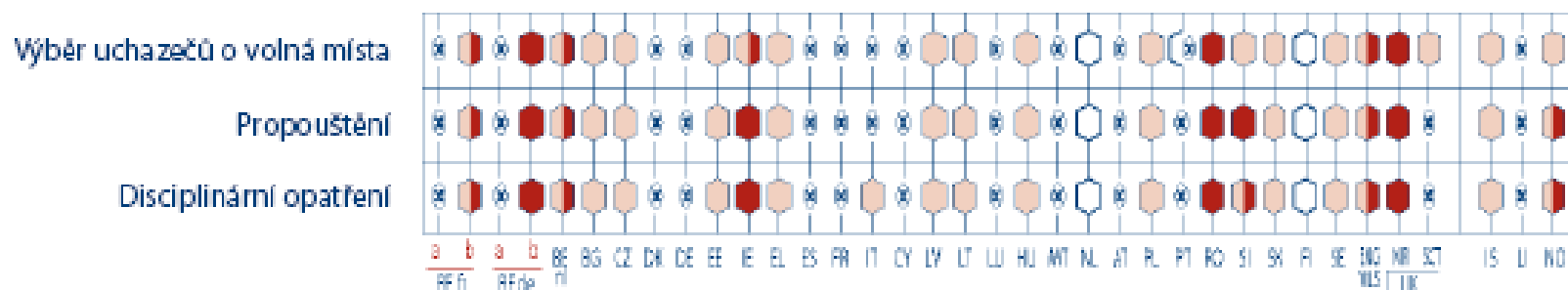

Ředitel školy
 Učitelé
 Řídicí orgán školy
 Přenesení pravomocí je možné
 Nespadá do kompetence školy/bezpředmětné

Zdroj: Eurydice.

Odpovědnost za výsledky

- Svěřeno nadřízeným orgánům – nejčastěji prostřednictvím inspekce (dodržování hospodaření, ale i kurikulární reformy).
- Odpovědnost orgánům místní správy

Děkuji za pozornost.