

**ČESKOSLOVENSKÁ ARMÁDA,
PILÍŘ OBRANY STÁTU
Z LET 1932–1939**



Karel Straka

ČESKOSLOVENSKÁ ARMÁDA, PILÍŘ OBRANY STÁTU Z LET 1932–1939

© Ministerstvo obrany České republiky – AVIS, únor 2007

ISBN 978-80-7278-376-2

Úvodem

Mír ve světě byl od počátku 30. let oslabován soustavným tlakem násilných ideologií a revizionizmu, který si kladal za cíl zvrátit smlouvy, dohody, vojensko-politické aliance a bezpečnostní záruky, na nichž byly založeny mezinárodní vztahy po skončení 1. světové války. Zničující následky světové hospodářské krize zvláště citelně poznamenaly politický vývoj v Evropě, kde se situace mimořádně silně zhoršila, když složitý vnitropolitický vývoj v Německu vyústil v uchopení moci nacisty. Před sousedy Německa se začala otevírat zlověstná perspektiva přímého ohrožení. Z hlediska mezinárodních vztahů Československo spoléhalo na smluvní vazby se spojenci, ale jen o ně svou obranu opírat nemohlo. Vedle aliancí potřebovalo i dobře připravenou armádu.

Tato kniha zobrazuje podmínky a podstatné momenty výstavby československé armády z let 1932–1939. Na rozdíl od řady jiných titulů její těžiště netvoří kritický rok 1938, v němž čs. armáda vypsela do nejvýraznějšího stadia svého meziválečného vývoje. Začátek výkladu nebyl situován ani do tradičně užívané poloviny 30. let. Řada nanejvýš významných projektů právě tehdy vstupovala do své realizační fáze; přípravy k tomu se však uskutečnily již během několika předcházejících let.

Historiografie, zasvěcená vývoji armády v systému obrany státu, se období před rokem 1938 soustavněji nevěnovala, a přitom došlo ve vymezeném časovém úseku k mimořádnému dějinnému procesu. Z armády, jejíž stav v mnohých ohledech neodpovídal potřebám doby, se za několik let vyvinula síla, která se stala neopomenutelným faktorem v úvahách evropských strategií.

Při tvorbě tohoto díla jsem se proto nemohl spokojit s pouhým popisným přístupem. Samotná deskripce by totiž nedovolila objasnit smysl a souvislosti důležitých jevů. Bránila by také interpretaci výsledků úsilí směřujícího ve 30. letech k povznesení celkové úrovně armády jako pilíře systému obrany státu. Určující byla tedy orientace na důležité faktory, které rozhodovaly o československém válečném plánu a o prioritách mírové výstavby armády. Tím je zdůvodněn fakt, že je v textu na mnohých místech zmiňována Nejvyšší rada obrany státu, Ministerstvo národní obrany a jeho Hlavní štáb. Bez poznání výsledků jejich práce nelze uspokojivě poznávat nižší vrstvy problematiky. Tento autorský přístup odpovídá ve světě uznávaným a stále zdokonalovaným metodám výzkumu historických stránek vojenství jako důležité součásti širšího dějinného proudu. Na tomto místě považuji za vhodné poděkovat lidem, na které jsem se s důvěrou obracel v době tvorby této knihy. Jsou jimi: Vladimír Francev, Mgr. Tomáš Jakl, Radko Janata, plk. Mgr. Aleš Knížek, Mgr. Ilona Krbcová, PhDr. Jaroslav Láník, CSc., Josef Novotný, Mgr. Michal Polívka, PhDr. Jiří Rajlich, kpt. Ing. Robert Speychal, pplk. PhDr. Eduard Stehlík, Mgr. Jan Šach ml., Mgr. Jan Šach st., Mgr. Pavel Šimůnek a PhDr. Zdeněk Vimmer. Můj dík dále patří pracovníkům knihovny Vojenského historického ústavu Praha a badatelům Vojenského ústředního archivu – Vojenského historického archivu Praha, Národního archivu Praha a Archivu Kanceláře prezidenta republiky.

PhDr. Karel Straka

ČÁST I.



1932
1935

MÍR BEZ PERSPEKTIV

*Československá republika, armáda
a strategická situace v Evropě
na počátku krize světového míru
v letech 1932–1935*



Naděje a zklamání

Mezinárodní odzbrojovací konference v Ženevě

Na počátku roku 1932 svět s nadějí očekával, že výsledky nadcházející mezinárodní odzbrojovací konference v Ženevě zaručí budoucnost bez válečných hrůz. Poslední válečný světový konflikt byl v té době stále ještě v živé paměti. Od závěrečných výstřelů války uplynulo pouhých třináct let míru. Krvavé rány po ztrátách téměř devíti a půl milionu životů se ještě nezacelily.

Ženevská rokování byla slavnostně zahájena 2. února 1932 za účasti delegátů padesáti čtyř zemí. Poprvé od časů pařížské mírové konference se sešlo tak početné a reprezentativní shromáždění předsedů vlád a ministrů zahraničních věcí, doprovázených týmy politických, vojenských i hospodářských odborníků. Prvnímu konferenčnímu zasedání předcházela činnost přípravné komise, kterou v roce 1925 ustanovila Společnost národů (SN). Komise připravovala politické a technické podklady pro mezinárodní odzbrojovací fórum. Zmíněné kolegium se sice scházelo od roku 1926, ale opravdu efektivní výchozí základ pro konkretizaci podmínek světového odzbrojení do počátku roku 1932 vytvořen nebyl. Dne 9. prosince 1931 sice vznikl návrh odzbrojovací konvence, který se dotýkal početního stavu armád, délky vojenské služby, pozemní, letecké a námořní výzbroje, bojových chemických látek i kontrolních mechanismů, ale disharmonie jejího obsahu zakládala mnoho problémů. Zájmy mocností mohly být uvedeny v soulad jen velmi těžko. Ženevské fórum začalo v únoru 1932 jednat bez tolik potřebné, obecně přijatelné vize. Nadnárodní zájmy mírového soužití tedy ani nestačily vyvrát vedle egoistických potřeb velmocí.

Odzbrojovací jednání se rozvíjela ve zvláštní atmosféře. Na Dálném východě probíhala již od září 1931 dravá expanze císařského Japonska, které vrhlo své armády proti Číně. Během února 1932 japonská agresora zaznamenali první úspěch svého krvavého tažení, když dovršili okupaci Mandžuska, jež se stalo 18. února 1932 jejich vazalem. Krvavý nástup císařských vojsk vedl v následujícím období do mnoha dalších oblastí severní Číny a vnitřního Mongolska. Svět začal poznávat tvář moderní války, poznamenanou masovým nasazením účinných zbraňových prostředků na zemi i ve vzduchu.

V Ženevě se zatím dostávala do stále ostřejšího střetu dvě výrazná témata, která svým ohlasem vynikala nad jiné problémy. Francouzská delegace přednesla plán, spočívající v podřízení ofenzivních bojových prostředků armád zúčastněných států pod centrální pravomoc Společnosti národů a ve vytvoření nadnárodní evropské armády. Druhý kontroverzní námět vyjádřili zástupci německé Výmarské republiky, kteří se pro svou zem dožadovali rovnoprávnosti ve zbrojení (*Gleichberechtigung*). Požadavky německé delegace vlastně nezněly zasně-



Versailleská mírová smlouva dovolovala Německu udržovat armádu pouze o síle 100 000 mužů. Přes mnohá další omezení se v Reichswehru zachovávala vysoká bojová morálka a víra, že Německo jednou obnoví vojenský potenciál, odpovídající jeho mocenské pozici. Na snímku pochod vlajkové roty při příležitosti oslav 85. narozenin říšského prezidenta Paula von Hindenburga 2. října 1932.



Část čs. delegace na konferenci o odzbrojení v Ženevě (zleva): pplk.gšt. Jan Němeček, brig.gen. Alois Eliáš, pplk.gšt. Oldřich Farský, pplk.let. Jaroslav Plass a legační rada Karel Trpák.



Plenární zasedání Společnosti národů v Ženevě – v těchto prostorech se během konference o odzbrojení v letech 1932–1934 uskutečňoval politicko-diplomatický zápas o kolektivní bezpečnost ve světě.

ceným činitelům nově. Zástupci Německa nastolovali ideu rovnoprávnosti v otázkách zbrojení již v kolegiu přípravné komise během druhé poloviny 20. let. Berlínští vyslanci oživovali toto téma při nejedné příležitosti pod záminkou, jež spočívala v myšlence, že rovnost mezi státy sdruženými ve Společnosti národů nastane až tehdy, když si státy budou rovny v oblasti zbrojení.

Berlín nezapomněl na svou velmocenskou minulost a velice neolibě nesl, že pro dosažení více či méně skrývaných revizionistických cílů postrádá potřebné nástroje. Paříž s německým revizionizmem počítala, a proto byla ochotna eventuálně odsouhlasit právo Německa na rovnost ve zbrojení jen pod podmínkou, že mu bude nezbytně předcházet vznik obecného bezpečnostního systému. Tento francouzský přístup ale náležel spíše do sféry diplomatické taktiky; Paříž si ve skutečnosti nikdy nepřála mít ve svém sousedství ozbrojené Německo. Historická zkušenost, umocněná prožitkem světové války, důrazně varovala. Zpravodajské orgány kromě toho získávaly pro pařížské ústředí nepřehledné množství poznatků o tajném německém zbrojení.

Mezinárodní ženevské setkání během pozdní zimy a jara 1932 získalo podobu neplodné řady monologů státních delegací. Idea obecného odzbrojení se rozplynula v nekonečných sporech, mezi nimiž dominovaly německé požadavky. Berlín nebyl ochoten ustoupit ze svých stanovisek. Německá vláda riskovala již v roce 1932 mezinárodní izolaci kvůli komplikovaným a vleklým sporům při jednáních v Ženevě. Soustavný zájem Berlína o rovnoprávnost ve zbrojení vývobě vyvěral z dlouhodobé snahy po dalekosáhlých revizních zásazích do versailleského systému.

nnn



V odborných vojenských otázkách se ministr zahraničních věcí dr. E. Beneš opíral o konzultace s brig.gen. Aloisem Eliášem, jenž působil jako jeho poradce. Snímek vznikl během jednání konference o odzbrojení v Ženevě.

Nezávažnější zdroj ohrožení

Československo a revizionismus Výmarské republiky v proměnách mezinárodní bezpečnosti

Revizionistické hegemoniální záměry, které existovaly v německých vládních kruzích již před nástupem nacistů k moci, je možné dokumentovat mj. na následujících podstatných skutečnostech. Německý ministr zahraničních věcí Gustav Stresemann prohlašoval již v lednu 1925, že se německé naděje zrcadlí v podobě státu, k němuž měla náležet všechna středoevropská území, obydlená Němci. K uvedenému Stresemann dodal, že se vznik tohoto státního celku neobejde bez pohlcení příslušníků jiných národů pod německou suverenitu. Konkrétně vyjmenoval základní cíle německého revizionismu: návrat Gdaňska a území polského koridoru pod německou správu, úpravy státních hranic v oblasti Horního Slezska, anšlus Rakouska a návrat bývalých německých kolonií. Z uvedených faktů je zřejmé, že tyto cíle německé vládní politiky měly být dosaženy hegemoniálním tlakem, který do budoucna ohrožoval zájmy Československa. Stresemann nezapochyboval o tom, že základní nástroje takto orientované zahraniční politiky budou muset reprezentovat odpovídající mocenské prostředky vojenského charakteru.

Dlouhodobé zahraničněpolitické cíle souzněly se strategickými záměry vedoucích kruhů Reichswehru. Za první vážný průlom do odzbrojovacích podmínek mírové smlouvy z Versailles lze považovat politický souhlas kabinetu velké koalice sociálního demokrata Hermanna Müllera s tajným, tzv. prvním výzbrojním programem Reichswehru z října 1928. Klád si za cíl materiálně zabezpečit 17 divizí pozemního vojska, vytvořit jisté válečné zásoby a zavést opatření, která měla zvýšit zbrojní výrobu v případě mobilizace. Program měl být realizován v letech 1928–1932. Investiční, postupně uvolňované prostředky měly dosáhnout částky 350 milionů marek. Politický souhlas se zmíněným programem tvořil izolovanou akci nejvyšší německé exekutivy, která parlamentu znemožnila s pomocí vládních nařízení kontrolu výdajů na vojenské prostředky. Uvedená fakta je třeba doplnit tím, že na tehdejší německé politické scéně neexistovala vůle akceptovat charakter Reichswehru, jak jej po světové válce určili vítězní spojenci. Reichswehr byl podle jejich rozhodnutí určen k ochraně vnitřního pořádku německého státu a k ochraně státních hranic.

Trhlinu v poválečném uspořádání posléze rozšířil tzv. druhý výzbrojní program, který na předchozí projekt navazoval na jaře 1932. Měl být realizován v období od 1. dubna 1933 do 31. března 1938. Investiční prostředky v rozsahu 400 milionů marek měly zajistit materiální výstavbu 21 divizí a přípravu strategických zásob. Zmíněný investiční a organizační program provázela opatření personálního charakteru, která si kládla za cíl zvýšit mírový stav Reichswehru do roku 1938 ze 100 000 mužů na 144 000 mužů. Další tajná opatření měla usnadnit přípravu personálních záloh. V roce 1938 mělo být k dispozici pro případ mobilizace 570 000 vycvičených mužů.

Velení Reichswehru v březnu 1933 přezkoumalo vojenskostrategickou situaci Německa, sevršeného západními a východními sousedy, a došlo k závěru, že úplná iniciativa by musela být ponechána soupeřům, neboť zásoby munice postačovaly přibližně na pouhých 14 dnů bojové činnosti. Uvedená plánovací opatření ve svém souhrnu ještě neposkytovala dostatečný vojenský potenciál. Jejich cena a přínos spočívaly především v tom, že vytvořily velice vítaný programový základ, který se projevil v rychlém

rozvodu zbrojní výroby v letech 1933–1936.

Nastíněné jevy se mimořádně vážným způsobem dotýkaly bezpečnosti a obranyschopnosti Československa. Jeho zahraniční politika usilovala od vzniku samostatné republiky o přátelské soužití s potenciálně mocným sousedem. Soužití obou zemí mělo přinášet politické a také hospodářské výhody. Československý zpravodajský aparát ale od přelomu 20. a 30. let zaznamenával stále více příznaků, které nasvědčovaly budoucímu mocenskému tlaku Berlína. Informace o německém revizionismu v oblasti tajné výstavby branných sil opatřoval na počátku 30. let zejména československý vojenský atašé v Berlíně. Na základě jeho sdělení vznikaly čtvrtletní souhrnné rozboru stavu německého branného systému. Důležitost tohoto materiálu objasňuje fakt, že je

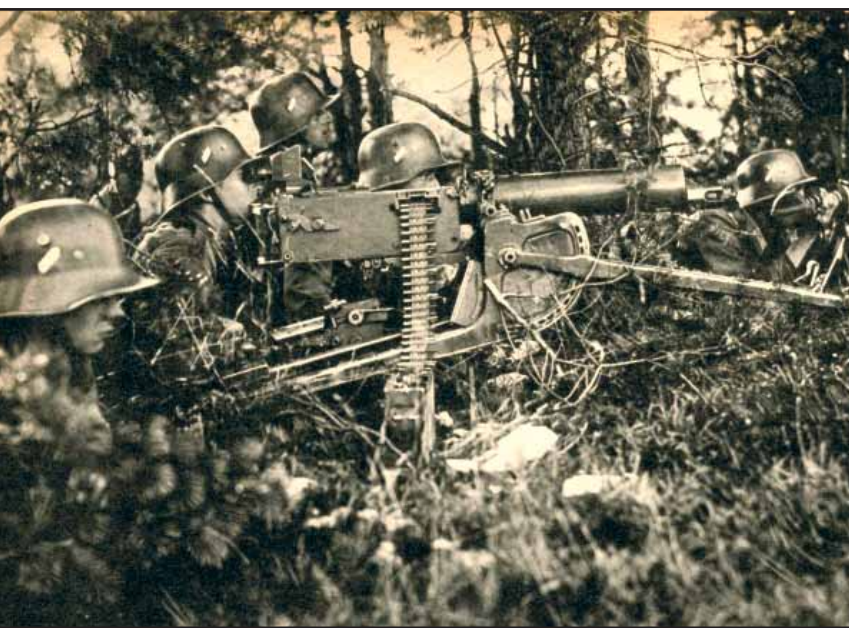

Reichswehr nedisponoval těžkou výbrojí, letectvem a válečným námořnictvem, ale jeho nebezpečnost spočívala v tom, že byl tvořen výborně vycvičenými vojenskými profesionály. Ve státech, které sousedily s Německem, existovala obava, že by armáda těchto kvalit mohla být schopna provést úspěšnou útočnou akci s omezenými územními cíli i proti silnějšímu soupeři.

2. (zpravodajské) oddělení Hlavního štábu poskytovalo prezidentu republiky, který byl s jejich obsahem podrobně seznamován prostřednictvím své vojenské kanceláře.

V roce 1932 předalo 2. oddělení Hlavního štábu nejvyšší politické exekutivě informace o rostoucím tlaku na tajné zbrojení v Německu. Obsáhlá hlášení upozorňovala na militarizaci, která počala prostupovat většinou německé společnosti. Další zprávy opakovaně potvrzovaly starší poznatky o metodickém výcviku polovojenských formací, který stále více připomínal klasický vojenský výcvikový program. Mnohá cvičení tohoto charakteru se uskutečnila v blízkosti československých hranic. Jedno z dalších raných zjištění vojenských zpravodajských složek již z roku 1931 vypovídalo o tom, že z Německa do pohraničních měst Aš, Cheb, Teplice-Šanov, Ústí nad Labem a Liberec dojíždějí vůdčí činitelé říšských SA. Účel jejich cest spočíval v konzultacích otázek organizačních a hlavně výcvikových, souvisejících s eventuálním ozbrojeným vystoupením proti československé státní moci. Zástupci říšských SA se účastnili tzv. „*Gelendeübungen*“, tedy polních, vojensky vedených cvičení, konaných přímo na čs. území. Množství podobně závažných zpráv narůstalo.

Do Prahy docházely zatím ještě mlhavé zprávy o výstavbě německého vojenského letectva. Českoslovenští analytici rovněž předpokládali, že v roce 1932 na území Německa již probíhala nová výroba bojových chemických otravných látek. Zdrojem takových zpráv byly otevřené i tajné informace. 2. oddělení Hlavního štábu sice nezískalo přímé důkazy o nových programech nadlimitní výstavby německé armády, ale nabyté poznatky již varovaly dostatečně. V nejvyšších československých vojenských a diplomatických kruzích panovala shoda v názorech na očekávanou německou hegemonii v Evropě. Slova to byla neradostná. Československu věštila nejednu potíž. V periodické zprávě za II. čtvrtletí roku 1932, která vznikla 5. července 1932, se uvádí, že „...*Německo, ať demokratické či nedemokratické, ať Stresemannovo či Brüningovo, Papenovo či Hitlerovo, bude vždycky se pokoušeti o sabotáž závazků převzatých versailleskou smlouvou i pozdějšími mezinárodními úmluvami, pokud jím byly podepsány více méně nedobrovolně, a bude tyto úmluvy respektovati jen potud, pokud je k tomu bude nutit mezinárodněpolitická konstelace. Po dosažení parity ve zbrojení, což je nejbližším jeho cílem, a po odhození břemen reparačních i po strážce právní, bude míti na mysli likvidaci polského koridoru a úpravu slezské hranice, přijde pak na řadu sárské území, anšlus, baltické okrajové státy a lze již předem počítati s tím, že dříve či později bude je zaměstnávat i otázka autonomie československých Němců.*“

Srovnání zde citované prognózy se skutečnými záměry německého revizionismu, které byly zmíněny vpředu, dokazuje prozíravost československých činitelů. Hlavní štáb chápal, že praktický výraz vojenské doktríny Reichswehru spočíval v roce 1932 i v nejbližším dalším období ve strategické defenzivě vůči eventuálnímu vojenskému zákroku sousedů, kteří byli stále ještě vojensky hodnotnější než Německo. Vojenští analytici přitom ale správně předvídali, že tento obranný koncept dozná během několika let dynamických a vážných změn. 2. oddělení Hlavního štábu pod pojem strategická defenziva Německa do budoucna zahrnovalo i eventuální pokusy o narušování nebo znemožnění nepřátelské mobilizace tam, kde pro to budou vhodné podmínky, tedy např. v Československu.



Dobová vyhláška výmluvně ilustruje atmosféru začínajícího střetu demokracie s nacistickou agresivitou



Mezník, označující území svobodného města Gdaňsk (F. D. – Freistadt Danzig), na něhož se v meziválečném období vztahovala mezinárodní kontrola. Návrat tohoto přístavního města pod německou správu a zrušení tzv. polského koridoru tvořil jeden z nejvýraznějších cílů německého revizionismu.

Soumrak evropské bezpečnosti

Krise mezinárodní odzbrojovací konference v Ženevě, mocenské změny v Německu z let 1932–1933 a následky těchto událostí pro bezpečnost Československé republiky



Brig. gen. Alois Eliáš se svým automobilem, opatřeným malou čs. vlajčkou, před palácem Společnosti národů v Ženevě během jednání konference o odzbrojení. Za pozornost stojí pamětní deska prezidenta USA Woodrowa Wilsona, připomínající založení Společnosti národů.

Počátkem léta 1932 se těžiště ženevských jednání již ocitalo v oblasti separátních rozhovorů britské, francouzské a americké delegace. Tato situace byla z hlediska malých a středních států silně znepokojivá. Otěže vývoje ve svých rukou svíraly vlády velmocí. Menší země byly za tohoto stavu odsouzeny k pasivní přizpůsobivosti. V polovině července se ženevská jednání již značně zkomplikovala. Ministři zahraničních věcí Československé republiky dr. Edvardu Benešovi připadla neradostná úloha. Ve výkonu funkce generálního zpravodaje konference byl pověřen vypracováním rezoluce, která ukončovala první fázi ženevských jednání. Závěrečné usnesení, předložené generální komisi 22. července, nemohlo jinak než zůstat v obecné rovině bez konkrétních dohod o zásadách kvantitativního a kvalitativního odzbrojení.

Německý revizionismus vstoupil mezitím do nové, mnohem vyhraněnější fáze, v níž neváhal využívat i nátlakové prostředky, ostrou politickou konfrontaci a ultimata. Cestu k tomuto stylu práce si německá diplomacie uvolnila na konferenci v Lausanne, která se uskutečnila ve dnech 16. června – 9. července 1932. Na závěr tohoto jednání bylo konstatováno, že stav německé ekonomiky, hluboce zasažené hospodářskou krizí, neposkytuje naději na splnění německých reparačních povinností, upřesněných naposledy tzv. Youngovým plánem. Podle tohoto projektu z roku 1929 mělo Německo uhradit reparace v celkové výši 114 miliard marek, a to formou padesáti devíti ročních splátek. Závěrečný pakt lausannské konference zásadním způsobem redukoval německé reparační platby. Berlín byl podle něho povinen zaplatit tři miliardy zlatých marek. Od drtivé většiny dalších reparačí byl osvobozen.

Návaznost na úspěch německé diplomacie z Lausanne na sebe nenechala příliš dlouho čekat. Po výhodném řešení tématu reparačí se otázka zbrojení stala jednoznačně ústředním prvkem německé politiky vůči odzbrojovací konferenci. S tímto stylem zcela jasně souznělo negativní stanovisko německé delegace proti rezoluci, kterou připravil dr. E. Beneš v závěru první fáze ženevské konference. Dne 23. července němečtí delegáti odmítli hlasovat pro závěrečnou rezoluci z toho důvodu, že se dokument nezabýval německým, ostentativně zdůrazňovaným požadavkem právní rovnosti všech států ve zbrojení. Německá vláda při této příležitosti varovala, že nebude pokládat za vhodné účastnit se dalších jednání ženevské konference, pokud nebude řešena německá rovnoprávnost ve zbrojení.

Dne 29. srpna 1932 následovala nóta, v níž Berlín dal definitivně najevo, že jeho cíl spočívá ve snaze zbrojit a budovat ozbrojené síly nad limity poválečného systému. Zmíněný dokument se takticky odvolával na skutečnost, že také Německo pocítuje potřebu hájit v případě potřeby svou bezpečnost ozbrojenými prostředky. Ve vztahu ke kvantitativní stránce zbrojení hodlal německý kabinet vyrovnat nevýhodný poměr sil obecně závaznou redukcí armád a jejich prostředků na úroveň, kterou jemu samotnému určila Versailleská smlouva. V kvalitativním smyslu ale Berlín projevil snahu po získání těch výzbrojních prostředků, které Reichswehr postrádal. Odtud vyvěral zájem získat v Ženevě uznání pro právo vlastnit zbraňové celky, samozřejmě především ofenzivního charakteru, které by závěrečné, obecně závazné výsledky odzbrojovací konference nezakazovaly. Do té doby nejvýraznější politicko-diplomatický pokus o přelomovou revizi poválečných odzbrojovacích podmínek zde byl zjevný.

Německá vláda zdůrazňovala, že pokud ženevská konference nesplní očekávání, tedy pokud nepřistoupí na požadavek rovnoprávnosti, nebude Německo pokládat demilitarizační podmínky Versailleské smlouvy za závazné. Atmosféru krize světového odzbrojovacího fóra prohloubil dopis německé vlády, jímž 14. září 1932 oznámila do Ženevy, že se vzhledem k neřešeným německým požadavkům zatím zdrží účasti v dalším kole rozhovorů.

Hlavní velmocí konaly během podzimu 1932 vše pro to, aby Německo přivedly zpět do Ženevy. Byl to v té době jediný politicky racionální způsob, jak si ještě zachovat jistou možnost ovlivňovat politiku Berlína, který se nepochybně připravoval na návrat do pozice rozhodující evropské mocnosti. Ze zvláštních porad delegací Francie, Velké Británie, Spojených států a Itálie s německými představiteli vzešla 11. prosince 1932 deklarace, která mimo jiné akceptovala nárok Německa na rovnoprávnost ve zbrojení. Zbrojní výroba a výstavba německých branných sil měla ale být omezena obecně uznanými pravidly. Rovnoprávnost ve zbrojení se měla týkat také dalších států, jejichž vojenská hodnota byla po světové válce smluvně omezena. Nutno zdůraznit, že princip rovnosti ve zbrojení mocnosti nedílně spojily se zásadou, že nejprve má vzniknout všeobecný bezpečnostní systém. Deklarace z 11. prosince 1932 tedy sama o sobě nedávala Německu právo doplňovat svůj vojenský potenciál

novými silami a prostředky v blízké době, ale až po vytvoření bezpečnostních pojistek, nejdříve až za patnáct let. Za cenu velké politicko-diplomatické aktivity se podařilo Německo na čas přivést zpět na ženevské shromáždění.

Změny na německé vnitropolitické scéně začaly přenášet poměr Berlína k Ženevě a tím pádem i celou otázku budoucnosti odzbrojení ve světě na kvalitativně novou úroveň. Demontáž demokratického uspořádání Výmarské republiky dostoupila na přelomu let 1932 a 1933 do stadia, kdy bylo nacistům umožněno, aby vstoupili do nejvyšších státních exekutivních funkcí. Třicátý leden 1933, kdy prezident Paul von Hindenburg uvedl Adolfa Hitlera do čela německé vlády, nebyl z hlediska zájmů nacistů vyvrcholením jejich boje. Toto datum se ale stalo prvním milníkem cesty k totálnímu podřízení Německa jedné ideologii.

Již první zasedání Hitlerova kabinetu vytyčilo směr dalšího vývoje Německa. Nový kancléř 8. února 1933 jasně deklaroval, že vše musí být po dobu příštích čtyř až pěti let podřízeno výstavbě ozbrojených sil. Výroky o tom byly předznamenány o pět dní dříve, 3. února 1933, Hitlerovým expoze před velením Reichswehru. Tuto událost nutno interpretovat jako zjevný důkaz o změně základních podmínek pro budoucí rozvoj branných sil a německé politiky v oblasti revize a expanze. V souvislosti se svou ideou o striktně autoritativním vedení země dal Hitler průchod i své představě o hlavní orientaci německé expanze v příštích letech. Takzvaný životní prostor na východě měl být naprosto bezohledně germanizován. Velení Reichswehru mohlo být spokojeno. Kancléř Hitler mu přislíbil, že veškerý politicky motivovaný odpor proti militarizaci národa a státu bude zlomen. Reichswehr začal požívat politickou podporu, jakou do té doby postrádal. Hitlerova láková vize totální militarizace vytvořila základ pro úzkou spolupráci říšské obrany s nacistickým hnutím. Z hlediska německé generality měl zvláštní význam fakt, že obnovení všeobecné branné povinnosti bylo možné očekávat v blízké budoucnosti, i když kancléř konkrétní termíny ještě neurčil. Nacisté se museli nejprve zbavit zbylých politických odpůrců. Během konečné fáze boje o moc si pragmaticky nepřáli mezinárodněpolitické komplikace. Z tohoto podstatného důvodu se německá delegace stále ještě účastnila nové fáze rozhovorů o odzbrojení, která začala na jaře 1933.

Nebylo pochyb o tom, že boj nacistů o absolutní moc nad Německem začal zpochybňovat bezpečnost v Evropě. Expanzivní plán, vytyčený Hitlerovým programovým spisem *Mein Kampf*, se střetával s existenčními zájmy velmocí a zvláště citelně malých států. Československo patřilo k první vlně ohrožených. Nový režim nacistů již záhy začal vytvářet třetí plochy ve vztazích mezi oběma státy. Novou realitu ve vztazích s Německem vnímali citlivě vojáci. Zvláštní význam měly závěry 2. oddělení československého Hlavního štábu. Jeho specialisté mohli formulovat první názory nejdříve po několikaměsíčním pozorování nové politické atmosféry, která ovládla Německo.

Všeobecně zaměřená studie o politických událostech v Německu (dokončená 5. května 1933) konstatovala, že nový režim využívá bezohledně své vítězství k programové výstavbě třetí říše. Jistý odstup od politických změn dovoloval sestavit již určitější posudek. Zpravodajský elaborát ze 4. září 1933 konstatoval, že „*Německo stojí na prahu válečných příprav pro nové světové zápolení.*“ Analytici 2. oddělení Hlavního štábu varovali, že nacisté budou při budování třetí říše usilovat o připojení území sousedních států, na nichž žila i německá minorita. Vše shrnuli v závěru, že nacisté usilují nejen o zisk českých historických zemí, ale hlavně o rozmetání celého Československa jako pevné součásti francouzského spojeneckého bloku.

Hladina vztahů mezi Německem a Ženevou se rozbouřila na podzim roku 1933. Kancléř Hitler na zasedání vlády 13. října konstatoval, že z hlediska Velkoněmecké říše bylo nezbytné ukončit účast nejen v ženevské odzbrojovací konferenci, ale také opustit Společnost národů. Němečtí zástupci opustili odzbrojovací kolegium v Ženevě již druhý den 14. října a 21. října Berlín předal nótu o vystoupení Říše ze Společnosti národů. Dne 14. října prezident



Les zdvižených pravic. Nacistický režim vyžadoval od občanů Německa poslušnost za všech okolností, slepou oddanost a fanatickou víru ve vůdcovský princip.



Říšský kancléř Adolf Hitler na vyobrazení z počátků nacistické vlády nad Německem



S likvidací demokratického pořádku v Německu souviselo od ledna 1933 i mýcení symbolů předcházejícího období. Příslušníci SA hanobí vlajku Výmarské republiky.

Hindenburg rozpustil říšský sněm i parlamenty jednotlivých zemí a nařídil vypsat nové volby na 12. listopad 1933.

Výsledky listopadových voleb měly pro Evropu i ostatní svět varovný akcent. NSDAP obdržela 39 638 789 hlasů, tedy 92 % všech hlasů. 3 349 363 hlasů bylo proti režimu. Jiné politické strany v té době již neexistovaly. Demontáž demokracie byla v Německu formálně završena dne 14. července 1933 vydáním zákona, který zapovídal vznik nových politických stran. Dřívější strany byly postupně likvidovány či samy ukončily činnost. Zákon nacistické straně vystavil ódium jediné legální politické formace.

O zrychlujícím se vývoji Reichswehru neměl Hlavní štáb v Praze příliš informací. Dokonce je možné říci, že zde stál na startovní čáře boje o informace podobně jako většina sousedů Německa. Němečtí nacisté neponechali zpravodajským organizacím cizích států mnoho příležitostí k odhalení nejutajovanějších skutečností Velkoněmecké říše. Nacistický režim přijal již v roce 1933 široce pojaté právní normy, které upravovaly kontrašpionážní opatření. Za této složité situace nebylo divu, že 2. oddělení Hlavního štábu mohlo v listopadu 1933 vyslovit jen obecný soud o vojenské hodnotě Německa. Na závěr měsíčního zpravodajského souhrnu se uvádělo, že „...po stránce vojenské připravuje Německo dále systematicky svoji brannou moc, prozatím na ilegálním podkladě. U říšské obrany nelze zatím konstatovati provedení zásadních organizačních změn ve velkém. Hnědá

armáda je ve stadiu organizačního vývoje na podkladě miličním. Pro praktické použití nejeví se prozatím způsobilou. Potřebný čas k vybudování použitelné armády snaží se získati častým ujišťováním o své mírumilovnosti.“

V Praze nemohli v té době tušit, že kancléř Hitler koncem roku 1933 ambiciózně rozhodl o ztrojnásobení početního stavu Reichswehru. V memorandu, jež vypracoval Allgemeines Heeresamt 20. května 1934 se uvádělo, že 300 000 mužů a 21 divizí Reichswehru mělo být k dispozici nikoliv v letech 1937–1938, jak předpokládal druhý výzbrojní program, ale již v době mezi listopadem 1934 a dubnem 1935. Organizační struktura měla být přizpůsobena již k 1. říjnu 1934.

Nacisté potřebovali pro výstavbu armády především klid. Berlín se snažil po odchodu z odzbrojovací konference a po ukončení členství ve Společnosti národů prorazit svíravě tíživý kruh mezinárodněpolitické izolace Německa. Činil tak specifickým a částečně účinným způsobem. Nacistická diplomacie začala koncem roku 1933 nabízet zahraničním vládám dvoustranné pakty o neútočení.

Dne 2. července 1932 byl slavnostně otevřen moderní muzejní komplex Památníku osvobození na úpatí vrchu Vítkova v Praze. Této významné události se zúčastnil prezident republiky Tomáš Garrigue Masaryk. Po jeho pravici stojí tehdejší předseda vlády František Udržal, po levici přednosta VKPR brig.gen. Ing. Silvestr Bláha. Svým významem výjimečná vojenská instituce, jež podléhala přímo Ministerstvu národní obrany, v sobě slučovala muzejní, archivní a vědeckou činnost. Za cíl si kladla uchovávat a před nejširší veřejností popularizovat památku a odkaz čs. odboje z let 1. světové války. Tímto způsobem významně napomáhala upevňovat duch demokracie, jenž tvořil klíčovou součást rozhodnutí bránit vlast v případě jejího ohrožení. Na tradici, kterou v meziválečném období vytvořil Památník osvobození a jeho předchůdci, dnes navazuje Vojenský historický ústav Praha.





Generál Rudolf Medek na snímku ze 3. února 1932. Od 29. října 1929 řídil Památník osvobození.



Plakát z období 30. let, jenž zval k prohlídce expozic Památníku osvobození

Berlín si od této politiky sliboval několikanásobný zisk. Kromě již zmíněného boje proti izolaci se očekávalo, že pakty o neútočení velmi vážně oslabí hodnotu francouzského aliančního systému. Další, s tím úzce související moment strategie nonagresivních paktů měl Německu poskytnout mezinárodní záštitu jeho bezpečnosti do doby, než se jeho branná síla změní ze zatím ryze obranného prostředku na údernou moc, schopnou realizovat dobovačné záměry nacistů.

Nabídka paktu o neútočení, daná Československé republice v listopadu 1933, se stala epizodou bez vyznění. Navíc ji bylo možné považovat jen za neoficiální sondáž. Pro bezpečnost Československé republiky měl mnohem dalekosáhlejší význam vývoj vztahů mezi Německem a Polskem. V Polsku již několik let sílily vážné obavy o hodnotu vojensko-politického aliančního svazku s Francií, která z hlediska Varšavy neposkytovala patřičné záruky bezpečnosti. Polské obavy zesílily přípravou tzv. Paktu čtyř. Na jeho základě mělo o vývoji Evropy rozhodovat napříště čtyřčlenné velmocenské grémium, složené z Itálie, Německa, Velké Británie a Francie. Pakt začal vznikat z italského podnětu v podmínkách nezdaru odzbrojovací konference a svévolnosti revizních snah, jimž Společnost národů nedokázala účinně odolávat. Pakt čtyř nebyl nakonec realizován, ale polská nedůvěra v Západ vedla Varšavu k tomu, že přistoupila na německou nabídku paktu o neútočení. Německo-polská deklarace o neútočení byla podepsána 26. ledna 1934. Platit měla deset let. Tento akt zmrazil naděje na sblížení Polska a Československé republiky, o němž se uvažovalo zejména pod dojmem přípravy velmocí na realizaci Paktu čtyř. Vztahy obou středoevropských zemí, zatížené již z dřívějších let spory o pohraniční území na teritoriu Československa, zůstávaly trvale nevyjasněny. To mělo zásadní vliv na tvorbu československé obranné strategie, které přibyla k jiným komplikacím ještě nejistota na tisícikilometrové hranici s Polskem.

nnn



Prezident republiky a vrchní velitel čs. branné moci při příležitosti vojenské přehlídky, která se uskutečnila 28. října 1933

Československo v průsečíku aliancí

Koaliční koncepte obrany Československé republiky v letech 1933–1935



Základní předpoklad obrany Československé republiky tvořila koalice se spojenci, jejímž základem bylo smluvní spojenecké pouto s Francií. Důvěru spojenecké koalici vyjadřuje i tento snímek z roku 1934, který zachycuje prezidenta republiky a vrchního velitele čs. branné moci Tomáše Garrigue Masaryka spolu s ministrem zahraničních věcí dr. Edvardem Benešem a francouzským ministrem zahraničních věcí Louistem Barthouem. Ministr L. Barthou (uprostřed), výrazný představitel idejí kolektivní bezpečnosti, připravoval projekt tzv. východního paktu, jenž měl upevnit bezpečnost v Evropě. V souvislosti s ním se začaly rozvíjet i užší kontakty čs. vojenského velení se spojeneckými armádami.

Náčelník Generálního štábu francouzské armády generál Maurice Gustav Gamelin (uprostřed), s nímž v letech 1933–1934 vícekrát jednali nejvyšší představitelé čs. Hlavního štábu. Snímek pochází z jeho návštěvy Československé republiky, která se uskutečnila v září 1934.

Francouzská strategická iniciativa vždy tvořila klíčový komponent předpokládané koaliční obrany Československa. Skutečný vývoj vojenskopolitických vztahů na strategické mapě Evropy ale zmíněnou fundamentální složku od základů problematizoval. Kořeny tohoto vývoje je zapotřebí hledat již na sklonku dvacátých let, ne-li ještě dříve. Eventuální francouzská pomocná aktivita byla kromě obecného politického vývoje v Evropě i v ostatních částech světa podmíněna dvěma klíčovými faktory – zahraničněpolitickými prioritami francouzských vlád a stavem ozbrojených sil. V neposlední řadě byla podmíněna i strategickými zájmy a doktrinárními zásadami jejich nejvyššího velení. Vojenský faktor tvořil v krizových momentech mezinárodní bezpečnosti významně spolurozhodující prvek.

Francouzská vojenská strategie nahlížela na teritorium střední Evropy jako na hlavní dějiště úvodní fáze potenciální další evropské války. Její ohnisko, rozdmýchané Německem, se mělo rozhořet do širšího válečného požáru právě odtud. S tímto názorem francouzského velení byl Hlavní štáb československé armády srozuměn již od neoficiální a přísně utajované porady, která se uskutečnila ve dnech 28.–31. ledna 1933 v Paříži. Hlavní štáb československé armády reprezentoval jeho tehdejší náčelník generál Syrový. Do Paříže i zpět jej provázal náčelník Francouzské vojenské mise v Československu generál Faucher. Za hostitelskou zem a její armádu hovořil generál Gamelin, náčelník Generálního štábu francouzské armády, a generál Barès, generální inspektor letectva. Rozhovory vysokých představitelů obou spojeneckých armád se dotkly vojenských aspektů mezinárodní situace a spolupráce v oblasti letectví. Přes podněty československého Hlavního štábu se pařížská schůzka nestala bází pro vzájemně přizpůsobené a široce pojaté plány obou spojeneckých armád. Náčelník československého Hlavního štábu obdržel od francouzských partnerů pouze příslib, že bude do Prahy vyslána zvláštní mise, která měla prostudovat možnosti spolupráce vojenského letectva obou států v případě války. Francouzský generál Paul Armengaud již v roce 1932 navrhol, aby byly na území Československa trvale dislokovány bombardovací útvary francouzského letectva. V sousedním Polsku měly být podle téhož návrhu dislokovány francouzské stíhací útvary. V této metodě byl spatřován nejrychlejší příspěvek spojenecké pomoci oběma státům. Na letecké operace, vedené z území Československa a Polska, měly navázat bombardovací údery francouzského letectva ze západního strategického směru. V lednu 1933 se obě strany shodly na dvou základních principech – nezbytnost tajné vojenské spolupráce v oblasti letectví a z ní vyplývající dislokace útvarů francouzského vojenského letectva (*Armée de l'Air*) na území Československa pro případ války s Německem.

V podstatně věci přinášela porada z konce ledna 1933 důležitý moment. Generál Syrový Gamelinovi potvrdil, že Hlavní štáb československé armády definitivně dal za pravdu francouzským názorům, že hlavní hrozbu pro bezpečnost Československa znamená Německo, nikoliv Maďarsko. Generál Gamelin se Syrovým sdíleli stanovisko, že budoucí válka vypukne ve střední



Evropě. Francouzský generál předpokládal, že na počátku války vzniknou dvě autonomní válčičště – jedno ve střední a druhé v západní Evropě. Shoda nastala v tom, že oba vojenští představitelé spatřovali těžiště bojů budoucí války s Německem ve střední Evropě, nikoliv na západě. Bojová aktivita střeoevropského válčičště měla připravit podmínky pro ofenzivní tlak francouzské armády ze západu, který měl v oblasti jižního Německa obě vzdálená a zpočátku samostatná válčičště spojit. Generál Gamelin upozornil Syrového na výhodu, kterou skýtal společný postup československé a polské armády proti výběžku německého území v hornoslezském prostoru. Zdůraznil přitom, že eliminace tamního německého odporu by usnadnila obranu severního úseku hranic Československa v oblasti Slezska. Toto stanovisko Gamelin prosazoval ještě dlouho poté, co Polsko počátkem roku 1934 uzavřelo s Německem pakt o neútočení.

V názorech generála Gamelina byla přítomna určující zásada francouzského velení, že jakákoli ofenzivní akce proti Německu mohla být podniknuta až po pevném zaujetí obrany hranic a po úplné mobilizaci všech národních zdrojů. Symbióza pevného a nepropustného krytu hranic a úplné mobilizace defenzivního potenciálu vytvářela nosný prvek francouzské obranné strategie – *défense intégrale*. Francouzské velení zastávalo názor, že nemožnost realizovat tuto komplexní obranu by zásadně vyloučila jakoukoli ofenzivní aktivitu za hranicemi. Tímto způsobem se snažilo vyhnout tomu, aby se devastující válečné operace znovu přenesly na francouzské území. Pro válečné dění, tzv. *espace du manœuvre*, byl proto hledán v blízkém i vzdálenějším zahraničí, především v Belgii, na území Československa a v Polsku. Francouzský Generální štáb hodlal poutat většinu německých vojenských sil na bojištích střední Evropy. S těmito kalkulacemi souvisela určující doktrína, z níž vyplývaly další úvahy francouzských stratégů. Jednalo se o koncept dlouhotrvající války, tzv. *guerre de longue durée*. Očekávalo se, že se německá vojska vyčerpají snahami o průlom obrany střeoevropských spojenců a zároveň defenzivou proti Francii. Pro případ přímého německého útoku na Francii se počítalo s tím, že kryt státních hranic zajistí natolik odolnou obranu, že německý útočný nápor postupně ztratí potřebnou razanci. Tlak dvou front a spolupráce se spojenci měla Německo odříznout od přístupu ke strategickým surovinám. Tímto způsobem měly vznikat vhodné podmínky k tomu, aby Německo ztratilo strategickou iniciativu. Cíl koncepce *guerre de longue durée* spočíval v porážce Německa vyčerpáním jeho lidských, materiálních a surovinových zdrojů.

Potom co Německo nastoupilo cestu směrem k růstu a modernímu znovuvybrojení své armády se nastíhne doktrinální zásady francouzského velení problematizovaly. Tvůrci německé válečné teorie kladli do popředí mobilnost, drtivost úderu na zemi i ve vzduchu. Oběti agrese nesmělo být umožněno získat výhodu mobilizací a ztrátou momentu překvapení. V myšlenkách francouzských vojenských kruhů byla v meziválečném období z těchto příčin latentně přítomna obava z náhlého napadení – *attaque brusquée*.

Smluvní spojenecké svazky Francie se státy střední, východní a jihovýchodní Evropy postrádaly oporu v rozhodném postupu francouzských vlád na scéně mezinárodních vztahů. Ještě závažnější byl fakt, že francouzská politická scéna nevytvořila během let po světové válce podmínky k tomu, aby Francie disponovala nejen odolnou defenzivou, ale také prostředky a silami, kterými by mohla usnadnit obranu spojeneckých zemí. Síly, které by bývaly mohly být vyčleněny pro ofenzivu se strategickými cíli, musely nevyhnutelně mít ofenzivní charakter. Francouzská společnost a politická reprezentace byly ochotny akceptovat pouze defenzivně orientované výdaje na vojenské prostředky. Tuto situaci byl nucen přijmout jako podstatný fakt i nejvyšší francouzský vládní orgán odpovědný za obranu – Nejvyšší rada národní obrany

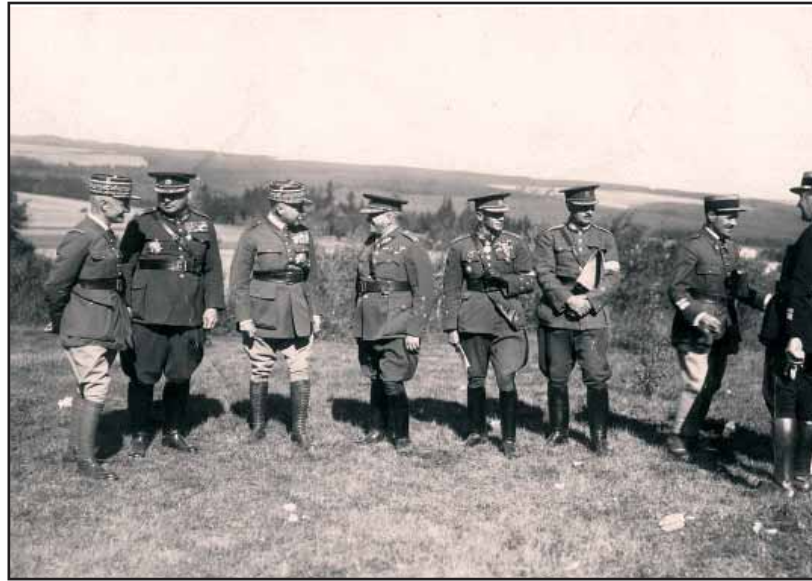

Náčelník Hlavního štábu arm.gen. Ludvík Krejčí (čtvrtý zleva) rozmlouvá s generálem Gamelinem (třetí zleva) na závěrečných cvičeních čs. armády v září 1934 v oblasti Ledče nad Sázavou. Zcela vlevo náčelník Francouzské vojenské mise arm.gen. Louis Eugène Faucher, napravo od něj generální inspektor branné moci arm.gen. Jan Syrový. Třetí zprava tehdejší zemský vojenský velitel v Čechách arm.gen. Josef Bílý, po jeho pravici zemský vojenský velitel na Moravě arm.gen. Sergěj Vojcechovský.



Dva nejzasvěcenější muži počátečního období rozsáhlé modernizace čs. armády a systému obrany státu – ministr národní obrany Bohumír Bradáč (třetí zleva v civilním oděvu) a s mapami v levé ruce arm.gen. Krejčí v září 1934



Arm.gen. Krejčí diskutuje se zástupci francouzské armády během závěrečných manévrů čs. armády v roce 1934



Arm.gen. Ludvík Krejčí (zcela vpravo) a arm.gen. Jan Syrový (zcela vlevo) v neformálním rozhovoru s generálem Gamelinem (druhý zleva) a Faucherem (zády) na závěrečných cvičeních čs. armády v okolí Ledče nad Sázavou v září 1934

(*Conseil Supérieur de la Défense Nationale, CSDN*) – na svém zasedání 4. června 1928. Výstavbu kvalitních ozbrojených sil dále zkomplikovala skutečnost, že v roce 1923 byla vojenská služba, trvající do té doby 24 měsíců, zkrácena na 18 měsíců. Právní úpravy francouzského branného systému z let 1927 a 1928 přinesly za širokého politického souhlasu další zkrácení vojenské služby na 12 měsíců. Francouzská armáda byla reorganizována a zahájila výstavbu stálých fortifikací. Její defenzivní charakter se vlivem těchto nepříznivých vlivů stále více prohluboval. Francouzské ozbrojené síly tvořily hlavní oporu, na níž se členové francouzského aliančního systému spoléhali. Zároveň byla ale Achillovou patou jeho praktické aplikace ve vývoji krize evropského míru.

Z hlediska potřeb vojenské kooperace uvnitř francouzského aliančního systému byl tento vývoj zhoubný. Z tvorby válečných plánů se začal koncem 20. let vytrácet prvek vlastní strategické iniciativy. Po prohře demokracie v Německu začal vojenskou situaci Francie objektivně komplikovat postoj Ministerstva zahraničních věcí. Vedoucí místa tohoto úřadu zastávala názor, že je nutno vyloučit jakoukoli odvetnou vojenskou akci proti Německu, pokud by tento stát porušil odzbrojovací ustanovení Versailleské smlouvy. Francie neměla reagovat vojenskými prostředky ani na pokus o narušení odzbrojovacích podmínek v demilitarizovaném Porúří. Vysoká francouzská exekutiva tak anticipovala svá skutečná stanoviska z doby likvidace demilitarizovaného pásma v Porúří v roce 1936 již v létě 1933. Francouzské Ministerstvo zahraničních věcí hodlalo se zkušenostmi z následků akce v Porúří (1923) vyloučit mezinárodní izolaci své země. Těžká dilemata se v Paříži projevila i strachem z toho, že by jednostranná akce způsobila příklon Belgie, Itálie a Velké Británie na stranu Německa, které by se stalo cílem odvetného zásahu francouzské armády. Ozbrojený zásah v Německu byl v roce 1933 považován za kontraproduktivní nástroj, za eventualitu, která by zabránila dosáhnout zahraničněpolitických cílů francouzských vlád. Nejvyšší francouzská exekutiva vyjádřila počátkem května 1933 své záměry, jež směřovaly k dohodě o mezinárodních zbrojních limitech. Jejím signatářem mělo být i Hitlerovo Německo. Obecná shoda ve věci zbrojení měla obsáhnout mezinárodní kontrolu, zajišťovanou Společností národů. Participovat na ní měly též Spojené státy americké.

Pokles iniciativ v oblasti strategického plánování vedl k tomu, že francouzská armáda nebyla připravována k rozsáhlým útočným operacím, které vyžadovaly alianční vazby se spojenci. Postrádala k tomu potřebné výcvikové a materiální zázemí. Vedle politických příčin se velmi negativně projevil vlivy ekonomické povahy. Francouzské vlády se dlouhodobě potýkaly s neutěšeným stavem státních financí. Rozpočtové kapitoly ministerstev války, letectví a námořnictva se staly hlavní obětí úspor na prahu krize míru v Evropě. V letech 1931–1934 poklesly výdaje vojenského charakteru o 25 %. Více než polovinu škrťů ve státním rozpočtu tvořily v letech 1932–1933 prostředky, určené původně pro uvedení tří ministerstev.

Modernizace materiálního vybavení francouzské armády netvořila v roce 1933 politicky přitažlivé téma. V první polovině 30. let navíc ve francouzském veřejném mínění vrcholila vlna meziválečného pacifismu. Absolutní prioritou francouzských vlád spočívala v té době ve vyrovnaném státním rozpočtu. Tato nutnost byla pocítována jako naléhavější než německá hrozba, třebaže o ní byli rozhodující francouzští činitelé informováni. *Deuxième Bureau* (zpravodajské oddělení Generálního štábu francouzské armády) vysoké exekutivě potvrdilo v květnu 1932, že radikální a stále vlivnější nacionálněsocialistická část německého vnitropolitického spektra nahlíží na Francii jako na odvěkého a smrtelně nebezpečného nepřítele, který překáží budoucímu německému panství od Atlantiku po Kavkaz. *Deuxième Bureau* správně konstatovalo, že se Hitlerův

radikální proud bude snažit Francii izolovat prostřednictvím politického vlivu na Velkou Británii a Itálii.

V kontextu uvedených politických a ekonomických vlivů je pochopitelné, že Nejvyšší válečná rada konstatovala v únoru a také v květnu 1933, že vzhledem k existujícím zdrojům může francouzská armáda pomýšlet pouze na defenzivní metody boje. Náčelník Generálního štábu generál M. Weygand v lednu 1933 uvedl, že o strategickém ofenzivním zásahu ve prospěch východních spojenců bylo možné uvažovat až po úplné mobilizaci francouzského vojenského potenciálu. Weygandův výrok byl projevem fundamentální a již objasněné vojenské koncepce *défense intégrale*. Ofenzivně zaměřené studie nadále vznikaly v operačním oddělení štábu pozemní armády. Nikdy ale nezískaly žádoucí výraz formou reálně založeného a mezispojencecky koordinovaného plánu.

Dogmatický charakter systému *défense intégrale* se ještě prohloubil po tom, co nacisté v březnu 1935 o své vůli sňali z Německa již znevážené břemeno odzbrojovacích ustanovení Versaillské smlouvy. Tento zásadní fakt se projevil již záhy. Ministr zahraničních věcí Pierre Laval se dotázal Nejvyšší válečné rady pod dojmem znovuoobnovení branné povinnosti v Německu, zda by francouzská armáda byla schopna aktivně odpovědět na násilný zásah Německa v Rakousku nebo na pokus o likvidaci zvláštního statutu pásma v povodí Rýna. Odpověď náčelníka Generálního štábu Gamelina, který počátkem roku 1935 vystřídal ve funkci generála Weyganda, byla spíše vyhýbavá. V souvislosti s pomocnou aktivitou ve prospěch východních spojenců Gamelin uvedl, že takový postup proti Německu by byl možný, ale nikoliv na samém počátku války. V souladu se stanovisky, která sdělil generálu Syrovému již na konci ledna 1933, zmínil, že pro obranu Francie by bylo výhodné, kdyby válka vypukla v oblasti střední Evropy. Francouzská vojska by se tak dostala do kontaktu s nepřítelem, jehož hlavní síly by byly angažovány daleko od francouzských státních hranic. Generální štáb zastával názor, že by francouzské ozbrojené síly nemohly zahájit ofenzivní činnost, pokud by podstatná část německých vojsk nebyla vázána východními spojenci. Francouzské vojenské velení hledělo na vojenskou hodnotu armád svých východních spojenců nepříliš pozitivně. Dne 22. března 1935 byl v Nejvyšší válečné radě vysloven názor, že když by Francie stanula tváří v tvář německé vojenské hrozbě, tak opravdu účinnou vojenskou pomoc mohla poskytnout jen Velká Británie.

Pomocné útočné operace francouzské armády ve prospěch východních spojenců problematizovala mimořádně závažná skutečnost. Duben 1935 přinesl nikoliv naprosto překvapivou, ale přesto přelomovou událost. Generální štáb francouzské armády v té době dokončil válečný plán D bis. Tento dokument byl výjimečný z toho důvodu, že se stal prvním francouzským válečným plánem, který již nepočítal s vojenskou odpovědí na německý pokus o likvidaci demilitarizovaného Porýní. Tato skutečnost ovlivňuje výklad události po 7. březnu 1936 do té míry, že postoje nejvyšších francouzských vojenských i politických představitelů nelze po tomto datu interpretovat jako ztrátu poslední příležitosti k vojenské reakci na německý revizionismus, ale jako vývoj potvrzující dříve akceptovaná politická a vojenská rozhodnutí.

Uvedená fakta dokládají, že význam povodí Rýna jakožto výhodného ofenzivního nástupiště v průběhu 30. let poklesl. V úvahách francouzských vojenských plánovačů byl proto faktor porýnského pásma již počátkem 30. let do značné a stále rostoucí míry zastupován jiným prvkem – Itálií s její strategicky významnou polohou. Generální štáb spatřoval na teritoriu tohoto jihoevropského státu alternativní spojnici k spojencům na východě. Počátkem 30. let začalo operační oddělení Generálního štábu konstruovat tzv. jižní strategickou hypotézu. V jejím rámci se uvažovalo o tom, že by do ofenzivy proti Německu byla zapojena také italská armáda. Do koncepce jižní strategické hypotézy byla zahrnuta vojenská porážka Maďarska, kterou měla zajistit rumunská a jugoslávská armáda. Protiněmecká ofenziva francouzské armády měla tvořit západní segment jižní strategické hypotézy. Jižní fronta měla být založena na součinnosti italské a jugoslávské armády. Francouzští plánovači vzali v souvislosti s tím v úvahu vzájemně problematické vztahy Itálie a Jugoslávie. Při pohledu na útočné směry uvažovali tak, aby se útočné proudy obou armád nedostaly do vzájemného kontaktu. Zabránit mu měl francouzský expediční sbor, který by byl vyslán na italské území. V útočné sestavě jižní fronty měl postupovat na pravém křídle italských vojsk. Francouzský sbor by tak zároveň vytvářel prostřednictvím pouta s jugoslávskou armádou spojnici s koalicí východních spojenců. Jižní segment protiněmeckého nástupu měl odlehčit západní francouzské ofenzivě, která měla být vedena Podunajím směrem k Československu. Z jeho území měla



Generál Gamelin pozoruje nedaleko Ledče nad Sázavou závěrečné podzemní manévry čs. armády (1934).

Po jeho levici generálové Syrový a Faucher.





Karel Viškovský

(8. 7. 1886 – 20. 11. 1932)

V roce 1932, v době začínajícího rozpadu mezinárodně-bezpečnostních záruk působil v čele čs. vojenské správy Karel Viškovský, český agrární politik a vzdělaný muž s mnoha cennými zkušenostmi z práce v prostředí domácí koaliční politické scény. Cesta K. Viškovského vedla na MNO přes dlouholetou práci v agrární straně. Velké renomé si získal jako zemědělský odborník a schopný národohospodář. Pocházel ze šumavské Sušice. Po absolutoriu studia práv v roce 1891 vykonával soudní praxi v Plzni, později působil v Obchodní komoře. Soustavně se zabýval zemědělskou problematikou. Vůle k politické činnosti a zájem o hospodářské potřeby venkova jej přivedly do agrární strany. V roce 1902 byl zvolen poslancem Zemského sněmu, v roce 1908 poslancem Říšské rady. V závěru 1. světové války kladl odpor snahám rakousko-uherských úřadů vyvézt potraviny z českých zemí. 28. října 1918 jej Revoluční národní výbor pověřil převzetím Válečného obilního ústavu. Po vzniku ČSR působil opět jako zákonodárce. V letech 1918–1920 byl poslancem Revolučního národního shromáždění. Do Národního shromáždění se vrátil v roce 1925. Vedle práce v zákonodárném sboru byl činný ve státní správě. V červnu 1919 byl jmenován prezidentem Státního pozemkového úřadu, v jehož čele stál do roku 1925. Do nejvyšší státní exekutivy vstoupil v roce 1925 nejprve jako ministr spravedlnosti. V roce 1929 byl jmenován ministrem národní obrany. Na počátku 30. let se vyjadřoval proti zkrácení osmnáctiměsíční vojenské služby na čtrnáct měsíců. Jako politická osoba zaštiťoval svou ústavní odpovědností první kroky Hlavního štábu, jež měly pozvednout bojeschopnost armády. Život K. Viškovského skončil předčasně. Na podzim 1932 jeho oslabený organismus podlehl následkům chřipkového onemocnění. Zemřel náhle v Praze v pouthých 46 letech.

být zahájena závěrečná etapa jižní strategické hypotézy – rozhodující protiněmecká ofenziva.

Příklon operačního oddělení Generálního štábu francouzské armády k jižní strategické hypotéze se mimořádným způsobem aktualizoval po znovuoobnovení branné povinnosti v Německu v březnu 1935, přesněji od trojstranné konference ve Strese, která proběhla za účasti Francie, Velké Británie a Itálie. Zájmy uvedených států byly příliš vzdáleny na to, aby se konference stala základnou pro spolupráci ve věci německého revizionizmu. Streská konference ale vyvolala vstřícnou aktivitu Generálního štábu francouzské armády směrem k Itálii. Právě pod dojmem konference ve Strese začalo francouzské velení uvažovat o tom, že by byl zmíněný expediční sbor vyslán v podmínkách války na italském území, přičemž měl působit na pravém křídle italské armády v dotyku s jugoslávskou armádou. Tuto vizi generál Gamelin sdělil štábům armád Malé dohody. V Československu o ní byl samozřejmě informován ministr zahraničních věcí Beneš.

Itálie znamenala ve sledovaných vztazích rovněž důležitou vojensko-strategickou komunikační spojnici. Z širšího hlediska Itálie mohla poskytnout ochranu francouzským zásobovacím liniím, vedoucím přes západní Středomoří do severoafrického prostoru. Již koncem ledna 1933 považoval Gamelin v rozhovoru s generálem Syrovým za výhodné, kdyby Itálie zajistila také východní Středomoří vzhledem k potřebě chránit námořní přístup ke státům Malé dohody. V souvislosti s tím se Gamelin tehdy zmínil o výhodě integrace Sovětského svazu do těchto vojenskostrategických vztahů. Tato mocnost mohla podle něho chránit přístupy k černomořským přístavům.

Koncem června 1935 generál Gamelin vstoupil do jednání s nejvyšším italským velením, které reprezentoval maršál Pietro Badoglio. Francouzský Generální štáb usiloval o vznik báze pro vojenskou kooperaci v době války. Rozhovory zástupců generálních štábů obou zemí se skutečně věnovaly problematice koordinovaných leteckých operací vůči cílům na německém území. Uvažovalo se také o využití italské železniční sítě pro dopravu francouzských expedičních sil do střední a jihovýchodní Evropy. Vzhledem k těmto skutečnostem je nutné poznamenat, že jediný ofenzivní prvek francouzských válečných plánů, vzniklých po roce 1934, byl založen na spolupráci s Itálií. Generální štáb francouzské armády považoval Itálii za nezastupitelný prvek válečných operací ve prospěch Československé republiky již před zánikem demilitarizovaného pásma v povodí Rýna. Francouzský Generální štáb na počátku roku 1936 studoval hypotetický námět konfliktu mezi Německem a spojeneckou koalicí, kterou by tvořila Francie, Itálie a státy střední a jihovýchodní Evropy. Cvičební námět spatřoval iniciační moment války v německém vojenském nástupu proti Rakousku. Nepříliš realisticky se počítalo s tím, že by francouzské



Neobvyklá momentka – čs. major generálního štábu objasňuje cvičební situaci zástupci německého Reichswehru, jenž se jako pozorovatel a host zúčastnil spolu s představiteli řady dalších armád podzemních závěrečných cvičení v roce 1934 v Posázaví

expediční síly dospěly do Podunají přes italské území již za tři týdny po začátku války. Nejvyšší velení francouzské armády spoléhalo na italskou spojnici ještě v době, kdy se zahraničněpolitické zájmy režimu italských fašistů dostávaly do stále závažnějšího rozporu se zájmy francouzské zahraniční politiky. Strategické úvahy Generálního štábu francouzské armády vzdalovala realitě italská intervence v Etiopii a její mezinárodní ohlas, italské mocenské angažmá na bojišti občanské války ve Španělsku a hlavně upevňující se osa Berlín – Řím. Úvahám francouzských stratégů o aktivitách na jihoevropském bojišti nevyhovovaly ani komplikace v politických, hospodářských a vojenských vztazích s Jugoslávií a Rumunskem.

V nastíněných vojenskostrategických vztazích postupně vznikal projekt konkrétní, smluvně zakotvené československo-francouzské vojenské spolupráce. Již při pobytu arm.gen. J. Syrového v Paříži koncem ledna 1933 se obě strany shodly na nutnosti a výhodnosti spolupráce leteckých sil svých armád. Od roku 1933 se připravoval projekt smluvní báze pro plánovanou kooperaci. Složitě organizační a technické přípravy vyústily dne 1. července 1935 v podpis smlouvy, která se týkala podmínek spolupráce leteckých sil obou armád v případě válečného konfliktu s Německem. Za Francii dokument podepsal generál René Keller, zástupce náčelníka Generálního štábu letectva. Druhým signatářem se stal generál Ing. Jaroslav Fajfr, přednosta III. (leteckého) odboru Ministerstva národní obrany. Francie se zavázala vyslat do Československa jednu pozorovací a jednu bombardovací skupinu Armée de l'Air (29 strojů) s létajícím personálem, které měla poskytnout 32^e escadre francouzského letectva. Náležitosti pozemního sledu měla zajistit, a také skutečně zajišťovala, československá armáda. O naléhavosti zájmu československého velení svědčí především skutečnost, že letecké útvary, které měly být složeny ze sil obou armád, byly začleněny do tzv. seznamu mobilizovaných útvarů, základního organizačního dokumentu válečné armády na počátku roku 1935 ještě před uzavřením smlouvy. Od 15. května 1935 zde oficiálně figurovala zvědná peruť I, tvořená letkami 69 a 70, a těžká bombardovací peruť IV leteckého pluku 6 s letkami 89 a 90.

Dotatky ke smlouvě byly připojeny v prosinci 1935 a v červenci 1937. Vývoj, který vyústil v podpis uvedené dohody, nepostrádal širší mezinárodní souvislosti. Poslední fáze přípravy francouzsko-československé letecké smlouvy z roku 1935 se časově shodoval s kontakty čelných představitelů francouzských a italských ozbrojených sil. Generální štáb francouzské armády je prosazoval od konference ve Strese. K projednáváním tématům náležela i francouzsko-italská letecká spolupráce, která měla tvořit součást širších vojenských leteckých konvencí v západní Evropě. Záměr širší letecké konvence realizován nebyl. Československo-francouzská letecká smlouva z roku 1935 tvořila jediné konkrétnější opatření vojenského charakteru mezi oběma státy pro případ války.

Koaliční koncepce se rozvinula do nejkonkrétnější formy v rámci Malé dohody. Bilaterálními smlouvami z let 1921 a 1922 se její členské státy – Československo, Rumunsko a Jugoslávie – zavázaly vyčlenit část svých branných sil ve prospěch společné obrany proti Maďarsku. Předvídaný společný postup bral v úvahu nejen defenzivu, ale také útočné akce. V září 1923 vznikla jednotná vojenská konvence Malé dohody, jež upřesnila obsah zmíněných starších smluv. Jugoslávie a Rumunsko měly podle ní nasadit 72 praporů pěchoty, 90 dělostřeleckých baterií, 16 eskadron jezdeckta a 30 letounů. Československo se zavázalo uvolnit 66 praporů pěchoty, 90 dělostřeleckých baterií, 16 eskadron jezdeckta a 80 letounů. Trvalý maďarský revizionismus vedl k podpisu další vojenské konvence z května 1931. Členské státy Malé dohody se shodly na zvýšení sil pro případné akce proti Maďarsku. Závazky byly v tomto případě vyrovnané. Každý signatář se zavázal vyčlenit minimálně 112 praporů pěchoty, 150 dělostřeleckých baterií, 32 eskadron jezdeckta a 120 letounů za předpokladu, že nebude napaden dalším státem. Uvedené smluvní pojistky se týkaly obrany Malé dohody proti Maďarsku, nikoliv proti Německu.

Zástupci štábů armád Malé dohody se pravidelně scházeli na poradách, při nichž se utvářel a koordinoval společný postup v případě války. Řadu let se sledovalo jen maďarské nebezpečí, 30. léta vnesla do společných konzultací faktor širšího válečného konfliktu v Evropě, což s sebou přinášelo stále pravděpodobnější ohrožení ze strany dalších států. Tato skutečnost nalezla svůj výraz v devatenácti společně vypracovaných operačních plánech, jež postupně vznikaly v letech 1929–1937. Plán z listopadu 1937 již počítal s tím, že Československou republiku může napadnout nejen Maďarsko, ale i Německo a Rakousko. Rumunsko se podle něho cítilo ohroženo Maďarskem a Bulharskem.



Arm.gen. Krejčí s náčelníky malodohodových generálních štábů (pol. 30. let)



Smlouvu o spolupráci francouzského a československého letectva v roce 1935 za čs. stranu podepsal přednosta III. odboru (leteckého) Ministerstva národní obrany div.gen. Ing. Jaroslav Fajfr

Nástup revizionizmu v Evropě

Vznik Nejvyšší rady obranu státu v letech 1932–1933 a její činnost do roku 1935



Příslušníci Hradní stráže se standartou prezidenta republiky při přehlídce, která byla v Praze uspořádána 28. října 1936 na počest rumunského krále Carola II. a korunního prince Michala

Bez potřebných historických kontextů, které byly nastíněny v předcházejících podkapitolách, nelze dát odpověď na základní otázku, zda příslušné složky nejvyšší státní exekutivy dokázaly na změnu bezpečnosti Československa reagovat odpovídajícím způsobem. Pro Československo bylo zpočátku krajně nevhodné, že státní správa postrádala v letech 1932–1933 orgán, který by se patřičně staral o nároky a potřeby armády, jež bylo zapotřebí sladit se zájmy a úkoly nevojenských resortů v systému obrany státu. Tento nevyhovující stav byl dědictvím předcházejících let, během nichž se Československo stalo jedním z posledních států, které postrádaly kompletní a rozvinutý systém řízení obrany. Spojenecké země i další státy měly tyto struktury k dispozici řadu let.

Již koncem 20. let vznikla v kolegiu Meziministerského sboru pro obranu státu (MSOS) oprávněná a velmi racionální snaha, která v přímé souvislosti s přípravou zákona o obraně státu směřovala k vytvoření tzv. Rady pro obranu státu, tedy kolegia vybraných členů vlády (ministerské rady), kteří by na nejvyšší exekutivní úrovni posuzovali zásadní témata obrany státu. Již existující kolegium, tedy MSOS, tomuto vysoce náročnému poslání dostat nemohl z několika závažných důvodů. Hlavní z nich spočíval v tom, že MSOS nebylo možné považovat za orgán ministerské rady vzhledem k tomu, že podléhal ministři národní obrany. S tím samozřejmě přímo souvisel jen omezený vliv MSOS na vývoj obrany státu, která po zkušenostech ze světové války přesahovala zúžený rámec vojenského chápání tohoto problému.

Vzhledem k iniciativám a požadavkům, s jakými vojenská správa přicházela ve 30. letech, bylo paradoxní, že to byl právě Hlavní štáb československé armády, který vznik nejvyššího koordinačního orgánu obrany státu koncem 20. let nechtěl, ba přímo odmítal s poukazem na nekompetentnost civilní sféry v otázkách obrany státu. Skutečný důvod spočíval v nevoli nejvyšších vojenských míst omezit své výlučné a uzavřené postavení. Neblahé důsledky se pak musely projevit právě v atmosféře zvýšeného revizionizmu a nástupu nacismu, kdy několik málo nejvyšších osob z vedení Hlavního štábu mělo fakticky nést plnou tíhu všech koncepčních starostí o obranu státu, na něž již přestávaly stačit, a které dalece přesahovaly jejich kompetence a možnosti. Bez úspěšného vyřešení tohoto základního problému nebylo možné pomýšlet na efektivní vývoj nejen armády, jejíž další výstavba a modernizace byly vázány na fundovaná politická rozhodnutí, ale celého systému obrany státu. Na základě dekretu prezidenta republiky T. G. Masaryka ze 30. listopadu 1932 sice vznikl tzv. Armádní poradní sbor (APS), ale jeho omezený vliv taktéž nepřesahoval kompetenční hranice Ministerstva národní obrany (MNO). Vzhledem k tomuto faktu a se zřetelem ke skutečnosti, že APS postrádal jakoukoli rozhodovací pravomoc, nebylo možné tento sbor považovat za koncepční a patřičně kompetentní strukturu obrany státu. Československá republika vstupovala do kritické etapy 30. let bez potřebného aparátu pro koordinaci obranných příprav. Zásadní otázku proto tvořil iniciační moment, který musel nastat pro to, aby státní struktury konečně vytvořily systém vrcholového řízení obrany, který by odpovídal zhoršujícím se změnám v bezpečnostní situaci Československé republiky.

Tolik potřebný moment nastal krátce po odchodu Německa z odzbrojovací konference a ze Společnosti národů v říjnu 1932. Počátkem prosince 1932 Ministerstvo národní obrany připravilo návrh textu vládního usnesení o zřízení Rady pro obranu státu (pozdější Nejvyšší rady obrany státu), o jejím statutu a jednacím řádu. MNO úspěšně prosadilo, aby byl návrh projednán „...s největším urychlením vzhledem k stále naléhavěji se jevící potřebě.“ Z iniciativy MNO byla po více než dvou letech, dne 15. prosince 1932, zahájena nová jednání I. komise (právní) MSOS, jejíž kolegium začalo na 82. schůzi podrobně projednávat statut, kompetenci, skladbu a další náležitosti Rady pro obranu státu. Ustanovení o radě byla obsažena v připravované osnově zákona o obraně státu, která se projednávala již od druhé poloviny 20. let. Vzhledem k tomu, že ucelenou osnovu této právní normy ještě nebylo možné jako celek předložit Národnímu shromáždění k projednání, MNO navrhovalo, aby byla Rada pro obranu státu zřízena prozatímním vládním usnesením, jehož text také dne 3. prosince 1932 předložilo. Jednání o záležitostech zcela nového vládního orgánu pro obranu státu pokračovala ještě v roce 1933, kdy vyvrcholila 6. října 1933 usnesením o vzniku Nejvyšší rady obrany státu (NROS), vrcholného orgánu řízení obrany státu. Na zmíněném procesu je podstatná ta skutečnost, že nejzávažnější jednání o přípravách vzniku NROS byla zahájena nikoliv pod přímým vlivem masivního mocenského nástupu nacismu v Německu v lednu 1933, ale již koncem roku 1932 v reakci na krizi konference o odzbrojení. Dále je nutné zdůraznit, že hlavním,



Standarta prezidenta republiky

takřka jediným iniciátorem všech zmíněných opatření bylo MNO, které dokázalo v daném období nejlépe a objektivně správně vyhodnotit rizika, která ohrožovala bezpečnost Československé republiky. Podstatná byla také skutečnost, že MNO svým postupem reagovalo na výzvy pronesené v Národním shromáždění, kde se zákonodárci přímo dovolávali vzniku právě takové exekutivní složky, jejíž vznik se připravoval od konce roku 1932.

Při procesu utváření NROS se začaly zřetelně projevovat první změny v názorech vysoce postavených činitelů výkonné moci k zájmům Ministerstva národní obrany. Vojenská správa od počátku důsledně prosazovala, aby byla účast generálního inspektora branné moci a náčelníka Hlavního štábu na zasedáních NROS povinná. Pochybnosti se přesto vyskytly. Konkrétně lze doložit, že zástupce Předsednictva ministerské rady ještě 23. února 1933 na zasedání 83. schůze I. komise MSOS doporučoval, aby povinná účast generálního inspektora branné moci a náčelníka Hlavního štábu v kolegiu budoucí Rady byla ještě uvážena. Vojenská správa na přítomnosti obou armádních funkcionářů jednoznačně trvala. Význam těchto osob, především jejich odborný poradní hlas, byl naprosto nutný. Politické osobnosti měly příslušné kompetence, ale jejich rozhodnutí mohla mít hodnotu jedině tehdy, když měla fundovaný podklad. Oba činitelé tedy působili jako pojistka odborné kvality usnesení NROS.

Optimální informovanost příslušníků exekutivy i zákonodárců byla nanejvýš potřebná. Představitelé armády se o tom přesvědčovali při řadě příležitostí ještě dlouho po vzniku NROS. Zjišťováno bylo, že osobnosti veřejného politického života uznávaly, na mysl zde máme reprezentanty státoporných politických stran, že je zapotřebí poskytnout armádě to, co nutně potřebuje s ohledem na možnosti ekonomiky. Převládal ale chaos v informacích o vysoce aktuální vojenské problematice. Obraz armády byl zkreslen, poznamenán místy naivními představami. Byla to jednoznačná výzva pro armádní činitele, aby zahájili vhodnou informační strategii, jejíž cíl spočíval v optimální informovanosti politických činitelů o záležitostech armády, pochopitelně s ohledem na utajované skutečnosti. Sbor NROS se nabízel jako nejefektivnější platforma.

Zástupci Ministerstva národní obrany argumentovali tím, že podle tehdy známých skutečností se rozhovorů v obdobných orgánech cizích států vždy



Límcový odznak Hradní stráže se začal používat v roce 1929



Rub a líc praporu Hradní stráže, který vznikl za významné odborné podpory Památníku odboje, jednoho z předchůdců dnešního Vojenského historického ústavu Praha. Tomáš Garrigue Masaryk předal prapor Hradní stráži dne 13. října 1921.

účastnili nejvyšší vojenští činitelé. Důležité bylo, že se povinnou účast generálního inspektora branné moci a náčelníka Hlavního štábu posléze podařilo bez překážek prosadit do statutu i jednacího řádu NROS a později kodifikovat zákonem o obraně státu. Podle ustanovení těchto právních norem získali oba vojenští činitelé postavení stálých účastníků zasedání NROS. Oprávněně je možné tvrdit, že politickým souhlasem s obligatorní přítomností generálního inspektora a náčelníka Hlavního štábu již v době příprav vzniku NROS byly z podnětu vojenské správy zajištěny příhodné podmínky pro pozdější úspěchy zástupců armády, kteří v letech 1936–1938 obhájili rozsáhlé, především finanční požadavky.

Řešení otázky účasti nejvyšších vojenských představitelů provázela i specifická snaha náčelníka Hlavního štábu arm.gen. J. Syrového zabezpečit svůj výlučný vliv



v NROS na úkor generálního inspektora branné moci, jímž byl arm.gen. Alois Podhajský. Tato skutečnost vycházela zřetelněji najevo až od 16. března 1933, kdy Syrový ve vojenské audienci referoval prezidentu republiky o připravovaném vzniku NROS. Podle návrhu jejího statutu se měl jednání účastnit jako odborník generální inspektor branné moci nebo náčelník Hlavního štábu. Návrh ovšem vůbec neupravoval to, který z těchto vysokých vojenských funkcionářů se měl kdy účastnit jednotlivých zasedání. Teprve v návrhu jednacího řádu se objevilo alespoň ustanovení, že „*Ke každé schůzi Rady národní obrany pozve předseda Rady jako odborníka z oboru vojenského podle povahy projednávané věci buď generálního inspektora, nebo náčelníka hlavního štábu.*“

Zmíněnou záležitost začala pozorně rozkrývat Vojenská kancelář prezidenta republiky (VKPR), která poukazovala na vágní ustanovení předložených návrhů, pokud se týkaly účasti obou vojenských funkcionářů. Z MNO přicházely vyhýbavé odpovědi, že formulaci, která by mohla věc uspokojivě vyřešit, nelze předem výstižně stanovit. Odkazovalo se až na skutečnou praxi a na dohodu zúčastněných činitelů, která měla vést k vhodnému řešení. MNO alespoň doplnilo



Nástup Hradní stráže z ledna 1936.
V čele je zachycen tehdejší velitel Hradu
plk.pěch. Josef Kvapil.

návrh statutu NROS tím, že citovaný výraz „...podle povahy projednávané věci...“ začlenilo nejen do návrhu jednacího řádu, ale i do textu statutu. Tato ustanovení však stále zůstávala ještě příliš ve všeobecné poloze a neříkala jasně, kdy a kterých schůzí se má ten či onen vojenský činitel účastnit.

Postupně vycházelo najevo, že se nejednalo o nedůslednou stylizaci, ale že formulace byly voleny záměrně a promyšleně. Jejich neurčitost měla být v daném případě z hlediska náčelníka Hlavního štábu výhodou. Celé pozadí věci spočívalo v tom, že volnější textace směřovala k tomu, aby při zasedáních Rady byl přítomen jako odborný vojenský poradce jen jeden vojenský činitel, a to náčelník Hlavního štábu arm.gen. J. Syrový. Svůj vliv se snažil uplatňovat z toho důvodu, že jeho úřad přímo řídil veškeré práce související s vojenskou obranou republiky. Ze svého subjektivního hlediska se tedy považoval za osobu, která jediná mohla dát Radě veškerá potřebná vysvětlení.

Syrovým inspirované formulace se samozřejmě nemohly vyhnout otázce generálního inspektora, jenž byl uznáván jako starší vojenský činitel, a proto jej nebylo možné jednoduše obejít. Z toho důvodu byla volena taková vyjádření, která fakticky připouštěla rovnocennost poradních hlasů obou vojáků. Očekávalo se ale, že v praxi bude jednáním přítomen náčelník Hlavního štábu vždy, zatímco generální inspektor jen občas.

Pro návrh bylo typické i to, že předjímal osobní změny na nejvyšších vojenských funkcích. VKPR v březnu 1933 zasloučeně poukázovala na to, že se příštím generálním inspektorem stane pravděpodobně Syrový, jenž bude usilovat o větší pravomoc pro svou novou funkci, což by mu mohlo zaručit nezpochybnitelné postavení stálého poradce NROS. Na vysvětlenou nutno podotknout, že generální inspektor neměl v Československu příliš velké pravomoci. Náčelník Hlavního štábu by se za těchto okolností stal jen případným zástupcem v jeho nepřítomnosti.

Skutečný vývoj názory VKPR do značné míry potvrdil. Když Syrový koncem roku 1933 opustil místo náčelníka Hlavního štábu a vystřídal Podhajského v čele Generálního inspektorátu branné moci, začal pro svůj nový úřad nárokovat velmi široké pravomoci. Činil v podstatě opak toho, o čem usiloval jako náčelník Hlavního štábu. Ve svém návrhu na výrazné posílení pravomocí generálního inspektora se zasazoval především za podřízení Hlavního štábu svému úřadu. Kromě toho toužil po tom, aby se stal designovaným Hlavním velitelem operujících armád (HVOA) pro případ války. I zde lze odhalit závažnou spojitost s NROS, tentokrát ale s její předvídanou činností v době války. Syrový usiloval o jmenování do této funkce již v míru z toho důvodu, že statut a jednací řád NROS stanovily, že „...za mobilizace a ve válce účastní se jednání NROS jako odborník z oboru vojenského Hlavní velitel operujících armád.“

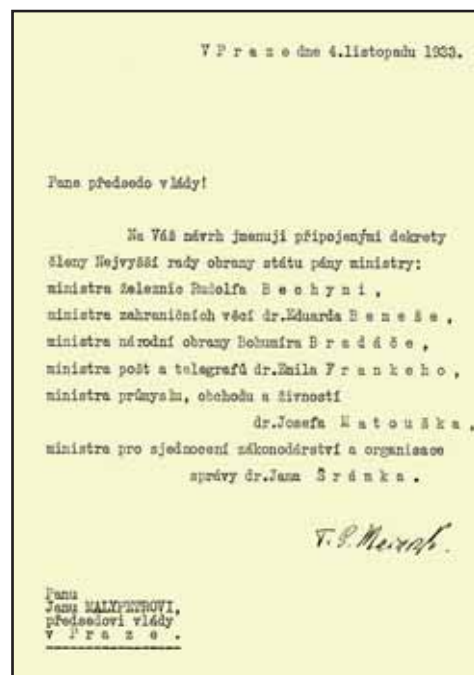

Dopis prezidenta republiky T. G. Masaryka,
jímž oznamoval předsedovi vlády J. Malypetrovi
jmenování prvního kolegia Nejvyšší rady
obranu státu.



Jan Malypetr, v letech 1932–1935 předseda vlády a v letech 1933–1935 první předseda Nejvyšší rady obrany státu (zcela vpravo), a ministr národní obrany Bohumír Bradáč, jeden z klíčových členů NROS (zcela vlevo)



Počáteční fázi výzvědné činnosti proti Německu, Rakousku a Maďarsku řídil v letech 1927–1933 brig.gen. Vladimír Chalupa

Jeho nároky vyvolaly odmítavou reakci na Hlavním štábu. Jeho nový náčelník, divizní generál (od 14. března 1934 armádní generál) Ludvík Krejčí, nehodlal z pozice svého úřadu nic slevit, ba naopak své postavení upevňoval nejen na MNO, ale postupně i navenek. Není proto divu, že v počátcích jeho působení na Hlavním štábu své funkce opustila řada funkcionářů, kteří byli dříve spjati se Syrového érou. Mezi Krejčím a Syrovým se zakrátko rozhořel spor, přímo soupeření o kompetence a přízeň nejvyšší politické exekutivy. Také Krejčí si nárokoval jmenování do funkce HVOA již v míru. Jednalo se o vleklý zápas, jenž nebyl od počátku prost ani ingerencí generálního inspektora francouzské armády generála M. G. Gamelina ve prospěch J. Syrového. Spor nelze interpretovat jako duel jednoho horšího a jednoho lepšího vojáka. Oba protagonisté, zkušení příslušníci generality, přesvědčeni o své nepostradatelnosti, neváhali sahat ke stejným prostředkům, jež jim měly zajistit vliv a postavení.

Vztahy mezi oběma činiteli se podařilo do značné míry urovnat až prezidentu republiky dr. E. Benešovi v roce 1936 vydáním rozkazu, jenž upravoval kompetence obou funkcionářů. Generálnímu inspektorovi přiznal prestižní postavení prvního a nejstaršího generála, zatímco náčelníka Hlavního štábu vybavil značnou volností rozhodování včetně přímého referátu hlavě státu. Otázku předurčení do funkce Hlavního velitele operujících armád ale neřešil – nechal ji otevřenou až do okamžiku, kdyby se muselo při válečném ohrožení skutečně rozhodnout. Mezitím měli oba vysocí vojenští činitelé prokázat svou práci, zda jsou vhodnými kandidáty na tak významné vedoucí místo. Jednalo se o racionální rozhodnutí, které prospívalo i NROS, neboť v dalších letech v ní měl generální inspektor i náčelník Hlavního štábu fakticky identické postavení s rovnocenným poradním hlasem. NROS nebyla ostatně povolána k tomu dělat soudce v boji různých vojenských doktrín a jejich představitelů, neboť se měla zabývat otázkami obrany státu z vyššího hlediska než bylo hledisko ryze vojenské. VKPR ještě před vznikem NROS upozorňovala na to, že „*Podobný dualismus v názorech vojenských poradců by se odrazil škodlivě na její činnosti. Vojenští odborníci v ní musí podati jednotně a jasně posudky, aby Rada měla pevný podklad pro svoji vlastní práci.*“

Historicky první kolegium NROS jmenoval prezident republiky T. G. Masaryk 4. listopadu 1933. V Radě byla kromě Ministerstva národní obrany zastoupena ještě ministerstva zahraničních věcí, financí, pošt a telegrafů, průmyslu, obchodu a živností, železnic, pro sjednocení zákonodárství a organizaci správy.

Existenci NROS podstatným způsobem ovlivnil ministr národní obrany František Machník na podzim 1935. Nový předseda vlády dr. Milan Hodža obdržel 13. listopadu 1935 od člena svého kabinetu a stranického kolegy podnět k vyjasnění poměru členů vlády k NROS. Machník oprávněně Hodžu upozornil na fakt, že 4. června 1935 končilo současně s odchodem předposledního Malypetrova kabinetu také členství některých jeho ministrů v NROS. Tato skutečnost plynula ze statutu NROS. V souvislosti s očekávanou intenzivní prací v NROS a vzhledem k potřebě dát této radě odpovídající autoritu požadoval Machník přímo, aby vybraní ministři nové Hodžovy vlády byli řádně jmenováni členy NROS. Do Rady navrhoval jmenovat své kolegy Rudolfa Bechyněho (ministra železnic), dr. Edvarda Beneše (ministra zahraničních věcí), dr. Emila Frankeho (ministra pošt a telegrafů), Msgre. dr. Jana Šrámka (ministra pro sjednocení zákonodárství a organizaci správy) a za svůj úřad sebe. A nejen to. Machník navíc vyzýval Hodžu k tomu, aby prezidentu republiky navrhnul jmenovat do Rady ještě dr. Josefa Černého (ministra vnitra), bezpartijního odborníka dr. Karla Trapla (ministra financí) a Josefa V. Najmana (ministra průmyslu, obchodu a živností).

Pojetí NROS jako užšího vládního výboru nemělo jmenováním tří dalších ministrů vůbec utrpět. Dodatečně jmenovaná ministerská místa byla pro práci na systému obrany státu zcela nepostradatelná. Charakter jednání NROS v následujících letech tento fakt v úplnosti potvrdil. Z hlediska oborového složení Rady a tedy i kvality její práce bylo podstatné, že Machníkem koncipovaná skladba byla zachována i v letech 1936–1938. Tato léta byla nejvýznamnější etapou práce NROS, v nichž se naplnila očekávání, spojená s jejím vznikem. Naprosto oprávněně lze vyjádřit poznatek, že se ministr Machník zasloužil

počátkem listopadu 1935 o zvýraznění autority NROS v celé sféře výkonné moci. Důležitostí jeho iniciativy spočívala v tom, že od 21. listopadu 1935 byli v Radě oficiálně zastoupeni vybraní ministři všech stran vládní koalice s výjimkou ministrů vládních německých stran.

Léta 1934 a 1935 tvořila z hlediska práce NROS úvodní etapu, v níž se její činnost zatím opírala o zřizovací usnesení ministerské rady, nikoliv ještě o právní podklad v podobě zákona o obraně státu, jenž se v té době stále ještě připravoval. V oněch letech se Rada sešla celkem sedmkrát. Většina schůzí proběhla v roce 1934.

Nejstarší pramenně doložené zasedání NROS se uskutečnilo dne 1. března 1934. Jednalo se o použití československé armády v koalici pojaté obraně republiky a také o zahájení vysoce senzitivních příprav na uzákonění dvouleté vojenské služby.

Již koncem roku 1933 byl pro NROS připraven další významný návrh, který se týkal řízení, organizace a kontroly Pasivní obrany obyvatelstva proti letadlům (POOPL), z níž se později vyvinula tzv. Civilní protiletectká obrana (CPO). Důležitou složku návrhu tvořila původní myšlenka Ministerstva národní obrany, aby se o POOPL začal starat civilní sektor. V tomto duchu měl být z iniciativy vojenské správy připraven vhodný vládní návrh zákona. Vojenská místa zde neutíkala od odpovědnosti. Armáda prosazovala to, aby řízení systému POOPL převzalo Ministerstvo vnitra, které s návrhem souhlasilo, i když pro tak specifickou a náročnou řídicí funkci postrádalo nejen personální, ale i materiální zázemí. S nemalou metodickou i jinou výpomocí armády návrh samozřejmě počítal. Vojenská správa hodlala svou iniciativou vzbudit zájem ostatních složek státní správy. Její podnět přímo souvisel s obecnějším poznáním, že úspěšná obrana republiky nebude v moderní válce záviset jen na bojujících silách, ale i na schopnosti minimalizovat lidské a materiální ztráty v nevojenské sféře.

NROS studovala návrh systému POOPL nejdříve až od května 1934. Cíl armády byl splněn 26. dubna 1935, když Národní shromáždění přijalo zákon č. 82/1935 Sb., o ochraně a obraně proti leteckým útokům, na jehož základě se začal budovat celostátní systém Civilní protiletectké obrany. V dalším období jej podle této právní normy převzalo Ministerstvo vnitra.

S jistotou je možné doložit, že NROS se dne 22. června 1934 zabývala problémem kontinuity práce vlády v podmínkách napětí, které by směřovalo k napadení republiky. V duchu usnesení NROS připravoval Hlavní štáb taková opatření, aby do válečného sídla vlády byl v prvních mobilizačních dnech přesunut pouze první sled pomocného personálu. NROS se usnesla na tom, že vedoucí vládní činitelé s nejnütnejším personálem měli zůstat v hlavním městě Praze až do doby, než by si válečná situace vynutila i jejich přemístění. Tímto opatřením měla být zajištěna plynulá práce nejvyšší státní exekutivy. Veřejnost měla být současně chráněna před zneklidněním. Vláda měla do odchodu z hlavního města pracovat v odolných podzemních prostorách nebo v místech, která nebyla exponována z hlediska cílů nepřátelských náletů.

Schůze NROS z 19. listopadu 1934 se zabývala podnětem Hlavního štábu, který směřoval k posílení systému ochrany a zajištění státních hranic. Její kolegium se tehdy usneslo na sestavení zvláštní komise, složené ze zástupců ministerstev národní obrany, vnitra a financí, kteří měli prostudovat možnosti zvýšení hodnoty pohraniční finanční stráže pro obranu státních hranic pro případ náhlého napadení republiky.

NROS se v roce 1934 poprvé setkala se záměrem Hlavního štábu zabezpečit státní hranice s Německem, Maďarskem a Rakouskem stálým opevněním. NROS rozhodla dne 14. července 1934 o využití tzv. Mimořádného úvěru ve výši 340 mil. Kč na výstavbu opevnění a na nejnütnejších opatření ve zbrojním průmyslu. Vzhledem k tomu, že z této částky bylo Ministerstvu veřejných prací poskytnuto 100 mil. Kč, mohlo Ministerstvo národní obrany skutečně využít na zahájení opevňovacích prací a ve prospěch válečného průmyslu pouze 240 mil. Kč.

Vklad NROS do tvorby systému obrany Československé republiky dokládá již pro léta 1934–1935, že se jednalo o pestrou škálu témat. Nejdůležitější etapa ale čekala na její členy v letech 1936–1938.



Arm.gen. Ludvík Krejčí v úřadu náčelníka Hlavního štábu čs. armády



Armáda byla v období 30. let nositelkou hlavních iniciativ v oblasti výstavby celostátního systému ochrany obyvatelstva proti leteckým útokům

V nových podmínkách

Základy organizace československé armády z let 1932–1935



Přilba vz. 25



Důležitou součástí výzbroje čs. vojenského letectva začaly v polovině 30. let tvořit víceúčelové stroje Letov Š-328. Používaly se jako pozorovací letouny, sloužily též jako bombardéry s nosností až 400 kg pum nebo jako noční stíhací letouny s úplným nočním vybavením.

Když se politická situace v Evropě začala v roce 1932 výrazně komplikovat, musela se československá vojenská správa vyrovnat se zavedením čtrnáctiměsíční vojenské služby, které si vyžádalo řadu organizačních změn v armádě. Hlavní štáb na přelomu 20. a 30. let chybně předpokládal, že politická reprezentace nedopustí zkrácení osmnáctiměsíční služby na čtrnáct měsíců. Když byla čtrnáctiměsíční služba z politických důvodů (vstřícná politika vlády k otázce odzbrojení a "obecný trend snižování délky vojenské služby v armádách demokratických států) skutečně uzákoněna dne 11. května 1932 zákonem čis. 66/32 Sb. z. a n., nebyl Hlavní štáb na tuto zásadní změnu vůbec připraven. Nemalý podíl na tomto neblahém stavu měli náčelník Hlavního štábu arm.gen. Jan Srový a dále jeho 1. zástupce div.gen. Josef Votruba (v uvedené funkci do prosince 1931) a 2. zástupce brig.gen. Alois Eliáš (v uvedené funkci do prosince 1931). Na přelomu let 1932 a 1933 bylo proto naprosto nezbytné teoreticky vyřešit nejprve nutné úpravy mírové armády a teprve pak se věnovat válečné armádě, i když logika věci napovídala, aby byla v době rostoucího napětí nejprve řešena válečná armáda a podle jejích potřeb armáda mírová. V době pozdějšího řešení válečné armády se proto nevyhnutelně musela objevit potřeba provést novou úpravu armády v míru.

Když se v polovině roku 1933 začaly vážně připravovat naprosto zásadní úpravy válečné armády, musel Hlavní štáb ještě respektovat skutečnost, že aplikací čtrnáctiměsíční služby do praxe dojde k poklesu průměrného denního počtu mužstva v kalendářním roce ze 105 000 na 81 660 tedy o 23 340. Čtrnáct měsíců měli ve vojenském strávit již ti branci, kteří narukovali v roce 1933. Po naléhání vojenské správy se ministerská rada usnesla 27. ledna 1933 na souhlasu s návrhem na zvýšení ročního kontingentu branců v rozsahu 70 000 mužů o 5000 branců, aby bylo zajištěno alespoň nejnutnější fungování armády po praktickém zavedení zkrácené služby do praxe.

Část modifikací po uzákonění zkrácené vojenské služby byla neblaze citelná, některé ale měly i pozitivní charakter. Návrhy organizačních změn nejprve prošly jednacím procesem v kolegiu APS; příslušné rozhovory se konaly v lednu, únoru a v dubnu 1933. Schválené úpravy byly oficiálně vyhlášeny dne 18. května 1933. Aplikovány byly na podzim téhož roku. Jeden pěší pluk každé divize měl být rámcován, stejně tak i jeden prapor ostatních pěších pluků. Redukce početních stavů postihla horské pěší pluky. Další organizační změny se dotýkaly hraničářských a cyklistických praporů. Cyklistickou rotu hraničářských praporů měla nahradit běžná pěší rota. Dvanáct samostatných oddílů horského dělostřelectva bylo redukováno na šest. Jeden oddíl horských dělostřeleckých pluků měl být zrušen, rovněž těžký dělostřelecký pluk 304; jeho materiál byl ale dále uchovávan v mobilizačních (oficiálně augmentačních) zásobách. Postupně zanikla i velitelství 1. a 2. těžké dělostřelecké brigády k 15. říjnu 1935, resp. 1. říjnu 1933. Jezdecké pluky měly být oslabeny o jednu ze dvou kulometných eskadron. Zásadní změny měly postihnout ženijní vojsko, kde měly být zrušeny: 1. ženijní prapor, 1. železniční stavební prapor a také strojní prapor. Útvary automobilnictva, které přestalo existovat jako samostatné vojsko, převzalo dělostřelectvo. I vozatajstvo zanikalo jako samostatná složka armády. Vozatajské roty byly přejmenovány na eskadrony a přičleněny do náhradních korouhví jezdeckých pluků.

Vzhledem k naléhavé potřebě budovat nové druhy vojsk a z důvodu zachování pohotovosti armády vznikala nová či byla vnitřně upravena stávající vojsková tělesa. Z cyklistických rot hraničářských praporů a z cyklistických eskadron vznikaly čtyři nové cyklistické prapory. Na pluk byl rozšířen prapor útočné vozby (ÚV). Útočná vozba zaznamenala další růst k 15. září 1935, kdy z pluku ÚV vzešly tři pluky. Tři dělostřelecké oddíly byly pozměněny na jezdecké dělostřelecké oddíly pro jezdecké brigády. Vedle toho vznikl čtvrtý dělostřelecký pluk proti letadlům. Novinkou se měl stát rovněž nový dělostřelecký zpravodajský pluk, jenž měl disponovat oddílem pozorovacím, zvukoměřičským a balonovým. V rámci jezdeckva se připravoval vznik jedenáctého pluku. Telegrafní vojsko posílil jeden prapor. Uvedené útvary vznikly k 15. září 1933. V roce 1934 byl založen ještě šestý ženijní pluk. V roce 1935 organizaci mírové armády rozšířil samostatný ženijní prapor a dělostřelecký oddíl pro čtvrtou jezdeckou brigádu. V letech 1933–1934 došlo ještě k dalším významným změnám v mírové organizaci armády. Vzhledem k potřebám její válečné skladby vzniklo k 1. říjnu 1933 čtvrté velitelství jezdecké brigády. Dne 1. ledna 1934 vzniklo velitelství letecké brigády, kterou od zmíněného data vytvářely letecké pluky 5 a 6. Ostatní

letecké pluky 1–4 zůstaly nadále podřízeny velitelstvím zemského letectva, která vznikla dne 1. března 1932 z leteckých skupin 3. oddělení štábů zemských vojenských velitelství.

Dosud se má obecně za to, že rozsáhlou modernizační přestavbu československé armády iniciovala návštěva ministra zahraničních věcí dr. Edvarda Beneše na Hlavním štábu v červenci 1932. Beneš se tehdy sešel s ministrem národní obrany Bohumírem Bradáčem a s představiteli nejvyššího velení armády. Ministr zahraničních věcí vojenské činitele upozornil, že krizi mezinárodních vztahů lze očekávat v horizontu nejbližších čtyř let, tedy asi v roce 1936 nebo 1937, přičemž požadoval, aby byl stát do té doby vojensky plně připraven. Hlavní štáb přijal jeho názory za své. Již méně známá je skutečnost, že se Beneš obdobně vyjadřoval i v kolegiu ministerské rady, kde pod dojmem zkušeností ze ženevských jednání prohlásil, že „...procházíme nejnebezpečnějším a nejtěžším obdobím od podpisu mírových smluv.“

Pramenná svědectví přesvědčivě dokládají skutečnost, že Benešovy podněty činnost Hlavního štábu podpořily, ale oním spouštěcím momentem nebyly. Málo nadějný vývoj ženevské odzbrojovací konference varoval československé vojenské velení již dříve, na jaře 1932. V té době se objevily první zřetelné snahy Hlavního štábu vyhodnotit stav armády a posléze přijmout opatření, která měla zvýšit její pohotovost a celkovou připravenost. Je třeba také podotknout, že se zde projevoval i vliv tehdy uvažovaných úprav mírové armády, které souvisely se zkrácením vojenské prezenční služby z osmnácti na čtrnáct měsíců.

Předvídatost Hlavního štábu je možné doložit snahou modernizovat a reorganizovat protivzdušnou obranu celého území Československé republiky z jara 1932, tedy ještě v době, kdy bylo Německo, Rakousko a Maďarsko stále vázáno smluvními podmínkami odzbrojení z Versailles, Saint-Germain-en-Laye a Trianonu. Objasněné důkazy dokládají, že se jednoznačně počítalo se znovuvyzbrojením militarizovaných sousedních států již v době, kdy vojenské ohrožení Československé republiky ještě zdaleka nehrozilo.

Markantní a pramenné doložené doklad o první zevrubné revizi plánů mobilizační výstavby válečné armády pochází z léta 1932. Finanční prostředky na zajištění válečné armády byly mj. čerpány z tzv. Fondu pro věcné prostředky národní obrany, který byl zřízen na podkladě zákona č. 240/1926 Sb. z. a n. Vojenská správa byla oprávněna čerpat z tohoto fondu potřebné částky po dobu deseti let mezi roky 1927–1937. Tento mimorozpočtový fond byl každoročně dotován částkou 315 mil. Kč. V souvislosti s úvahami o rozdělení financí z tohoto fondu vznikl návrh rozšířené organizace válečné armády, která se měla podle předpokladů z poloviny roku 1932 realizovat do pěti let, tedy do roku 1937. Předběžný návrh přezkoušel II. zástupce náčelníka Hlavního štábu plk. gšt. Bedřich Neumann 30. července 1932.

Hlavní štáb tímto způsobem odpovídal na podněty ministra zahraničních věcí dr. E. Beneše, pronesené na Hlavním štábu tentýž měsíc. Naznačuje to úvod zmíněného návrhu, kde se uvádí, že „...*Nástin budoucí organizace armády... jest pouze upraven a pozměněn podle novějších názorů a požadavků, částečně též vlivem reorganizace armády.*“

Válečnou armádu mělo tvořit 24 jednotně organizovaných divizí o čtyřech pěších plucích. Předpokládalo se, že materiální vybavení zbraní a služeb bude u všech divizí jednotné. Návrh z léta roku 1932 předpokládal, že se do roku 1937 objeví ve skladbě válečné armády také tzv. zvláštní bojové prostředky, tedy vozidla útočné vozby, a to ve velkém rozsahu. Armáda měla mít k dispozici 4 eskadrony obrněných automobilů (OA) po třech četách o čtyřech vozech (2 OA vz. 30 a 2 OA vz. 27) a 27 čet OA vz. 30, každá o třech vozech. Útvary ÚV (vyzbrojené tanky) měly být zastoupeny čtyřmi rotami o třech četách tančíků P-I a jedné četě lehkých tanků P-II o pěti vozech. 27 rot o třech četách po třech vozech mělo disponovat tančíky P-I. Šest praporů ÚV o třech rotách po třech četách s pěti vozy mělo být vyzbrojeno tanky P-II. Další tři prapory měly být vyzbrojeny středními tanky P-III. Skládat se měly ze tří rot, z nichž každá měla mít tři čety po pěti vozech.

Válečnou organizaci letectva mělo tvořit 13 pozorovacích, 13 stíhacích a 5 zvědných letek. Bombardovací letectvo mělo reprezentovat 5 těžkých bombardovacích letek a 2 lehké bombardovací letky. Celkem se tedy jednalo



Přilba vz. 21



Terénní vůz Tatra T-72, proslulý konstrukční počín československého automobilového průmyslu, oblíbený a doslova nezdolný pomocník armády. Vozidla na snímku patřila do stavu dělostřeleckého měřického pluku 331, jenž byl v letech 1935–1937 plně motorizován.



Speciální dělový automobil vz. 29 z produkce automobilky Tatra. Na korbě tohoto výkonného a konstrukčně zdařilého vozidla je naložena lehká houfnice vz. 14/19 ráže 10 cm. Zobrazený vůz symbolizoval počátky motorizace dělostřeleckých útvarů (30. léta).



Mimořádný vojenský odborník arm.gen. Sergěj Vojtechovský – v době závěrečných podzimních manévřů v roce 1934, kdy působil ve funkci zemského vojenského velitele na Moravě



Důstojník na snímku pózuje s lehkým kulometem vz. 26. Výnikající zbraň z produkce Československé zbrojovky, a. s. Brno splňovala dva podstatné požadavky – pohyblivost a dobrý palebný výkon (30. léta).

o 38 letek. III. odbor Ministerstva národní obrany v létě 1932 plánoval zvětšit válečnou organizaci letectva do roku 1937 až na 52 letek. Tlak na soustavné posilování letectva vyvíjelo i 3. oddělení Hlavního štábu. Jeho tehdejší přednosta plk.gšt. Sergěj Ingr požadoval již v listopadu 1932, aby podle hrubého propočtu bylo postupně postaveno až 21 pozorovacích, 8 zvědných, 21 stíhacích a 6 bombardovacích letek, celkem tedy 56 letek bojového letectva.

V souvislosti s mezinárodní konferencí o odzbrojení působí velmi zajímavě snaha Hlavního štábu maskovat část prostředků vojenského letectva jeho dočasným zařazením do civilního leteckého parku: „...*Mimoto další budování bombardovacího letectva vyžaduje určité opatrnosti vzhledem k snahám odzbrojovací konference dosáhnout zákazu bombardovacího letectva. Vzhledem k tomu je účelné věnovati větší pozornost využití civilního dopravního letectva pro bombardovací útoky, jak se to děje u sousedních států.*“

Velkorysost organizačních změn válečné armády, tak jak měly být provedeny do roku 1937, vyplývá z následujícího srovnávacího přehledu. V něm obsažená data dokumentují počty vyšších jednotek válečné organizace, platné v letech 1932–1933, a stav, který měl být podle výhledů z roku 1932 dosažen v roce 1937. Z přehledu vyniká především stoprocentní nárůst počtu divizí a pěších a dělostřeleckých brigád. Předvídané úpravy si měly pochopitelně vyžádat celou řadu dalších změn ve smyslu početního růstu ostatních druhů zbraní i služeb.

Tabulka č. 1

Počty vyšších jednotek československé armády podle válečné organizace z roku 1932 a podle plánu do roku 1937

Typ vyšší jednotky	Plán z roku 1932	Plán do roku 1937
armády	4	5
armádní skupiny	1	2
divize	12	24
pěší brigády	24	48
dělostřelecké brigády	12	24
horské brigády	2	3
jezdecké brigády	3	4

Pramen:

VÚA–VHA, f. MNO – Hl. št./1. odděl., k. 95, sign. 32 19/6 2, č.j. 666/taj. hl. št. 1. odděl. 1932 – Přehled branné moci k roku 1937 (zpracováno 23. září 1932).

Představy Hlavního štábu o podstatném rozšíření válečné armády z léta 1932 byly příliš optimistické. Válečná organizační a materiální skladba vycházela z mírové armády, která se ale v daném období nacházela ve velice tíživé situaci, přičemž zatím existovala jen malá naděje na posílení rozpočtu MNO. Výmluvně je tato skutečnost doložena v jednom z elaborátů pro APS z dubna 1933, kde se uvádí, „...*že si můžeme vytknouti jen skromný cíl organizační, který budeme moci skutečně naplniti rovnoměrně vším materiálem, a pak teprve budeme moci pokračovati v organizaci dále. Lze velmi vážně pochybovati o tom, že by se nám podařilo i při nejskromnějších organizačních cílech dosáhnouti rovnoměrně náplně vším materiálem v době kratší než 10 až 12 let.*“

K modifikacím válečné armády se Hlavní štáb vrátil na jaře 1933 poté, co rozsáhle přizpůsobil mírovou organizaci potřebám čtrnáctiměsíční služby.

Podnět k tomu přinesly směrnice náčelníka Hlavního štábu arm.gen. J. Syrového z 9. května 1933. Plánovači Hlavního štábu vzali za základ nejhorší možnou variantu válečného konfliktu, tedy synchronní střet s Německem, Maďarskem a případně ještě Rakouskem. Zápas s těmito státy neměl být veden v izolované válce. Zásadně se počítalo s širší koaliční válkou evropské dimenze. Očekávalo se, že při Československu bude stát Francie, Malá dohoda a také Polsko. V souvislosti s těmito předpoklady je nutné přehodnotit dosavadní interpretace východisek úprav válečné armády, které byly vykládány ponejvíce jen v defenzivním smyslu. Hlavní štáb připravoval významná a nově pojatá defenzivní opatření, ale v roce 1933 uvažoval ještě ofenzivním způsobem. Tuto skutečnost dokládá teze ze zásad reorganizace válečné armády, kde se uvádělo, že „...*Geografická poloha a tvar našeho státního území – tj. délka naprosto neúměrná hloubce – vyžadují kategoricky zlepšit tento nepoměr a získati více prostoru ve smyslu hloubky. Toho lze dosáti jen rozhodnou ofenzivou, defenzivní řešení bylo by podle názoru hlavního štábu vedlo k jisté zhoubě.*“ V souvislosti s citovanými názory je třeba upozornit na skutečnost, že Hlavní štáb předpokládal, že dojde k vzájemně koordinované přípravě válečných plánů se spojenci, především s Francií. Z přísně tajných kontaktů z let 1933–1934 vyplývalo, že se Hlavní štáb snažil přimět francouzské spojence k rozhovorům o tom, jak čelit strategickým změnám v Evropě. Vzhledem k době bylo příznačné, že Hlavní štáb čs. armády ještě vážně počítal s možností společného postupu s Polskem.

Vzhledem k strategické pozici Československa bylo zřejmé, že ofenziva by byla možná jen na jednom z uvažovaných válčičíšť a vždy v souvislosti s postupem spojenců. V roce 1933 byly vyhodnoceny dvě varianty ofenzivního nasazení armády, které byly považovány za výhodné. První varianta počítala s ofenzivním nasazením hlavních sil čs. armády proti Německu s případným předchozím zajištěním proti Rakousku. Na frontě proti Maďarsku měl být proveden ústupový manévř. Aktivní bojovou činnost proti Maďarsku měla vyvíjet malodohodová vojska. Nástup proti Německu se měl uskutečnit za současného postupu s francouzskou a polskou armádou. Druhá varianta, z hlediska ohrožení Německem pasivnější, předpokládala obranu a ústupový boj pod tlakem německých vojsk, jimž měl předcházet útok na Maďarsko, koordinovaný s údery rumunských a jugoslávských vojsk. Vzhledem k vysoce závažnému přesahu vojenského plánování do politického kontextu bylo rozhodnuto přenechat strategická rozhodnutí o počátečním nasazení armády ministerské radě.

V každé z uvedených variant byl přítomen prvek strategické defenzivy. Oba nastíněné způsoby nasazení armády kladly na její organizační strukturu značné nároky na pružnost a vyžadovaly nutnost vytvářet různě dimenzovaná uskupení vojsk. Dosavadní sestava válečné armády těmto potřebám ale nevyhovovala. Již zmíněný počáteční návrh organizačního růstu válečné armády z roku 1932 předpokládal, že by vzájemný poměr vojsk krytu hranic a vojsk pro manévř dosáhl v roce 1937 poměru 1:1 (12 aktivních divízií a 12 záložních divízií), což bylo již záhy (1933) považováno za nevýhodné. Systém zajištění hranic byl hodnocen jako nepružný, komplikovaný a uniformní; nedovoloval vytvářet seskupení vojsk krytu hranic podle různé míry ohrožení bráněného pohraničního teritoria. Organizační struktura divízií, které byly pokládány za základní operační prvek pro manévř, byla s ohledem na nové potřeby složitě ovladatelná a těžkopádná. Divize byly koncipovány podle zásad válečné organizace z konce 20. let jako soběstačné celky, dotované čtyřmi pěšími pluky a vybavené všemi službami, což v souhrnu znesnadňovalo jejich urychlený přesun z jedné části válčičíště na druhé.

Hlavní štáb musel do budoucna brát v úvahu široká operační pásma obrany. Za těchto podmínek bylo nutné vše zorganizovat tak, aby vznikla efektivní a užší koordinace boje jednotlivých vyšších jednotek a aby byly hospodárně využity palby dělostřelectva. Boj na širokých frontách měl být usnadněn racionálním řešením ve formě vzniku velitelského stupně mezi velitelstvím armády a divize. Tímto způsobem byl do organizace válečné armády prosazen sborový stupeň velení. Sbor měl obdržet pružnější modifikované divize. Počet pluků v divizi měl klesnout ze čtyř na tři. Úměrně tomu měl být snížen i počet dělostřeleckých baterií. Část služeb měla být podřízena sborovým velitelstvím tak, aby odlehčené vyšší jednotky, podřízené sborovým štábům, mohly pružněji reagovat na vývoj válečné situace. Zjednodušená divizní organizace měla mít podstatný vliv na jednodušší přesuny, neboť počet vlakových transportů pro přepravu tříplukové divize měl ve srovnání se čtyřplukovou divizí poklesnout o ¼. Sbor měl pojmout dvě až čtyři vyšší jednotky.



Nejtěžší dělostřelecká výzbroj čs. armády byla v 2. polovině 30. let soustředěna v dělostřeleckých plucích 301 (Rakovník) a 305 (Tábor). Na snímku 24cm těžký kanon vz. 16 (2. polovina 20. let).



Části jezdeckého pluku 11 Krále Carola II. Rumunského překonávají vodní tok na improvizované lávce



Soustavná péče o dodanou výzbroj zaručovala zachování jejich bojových vlastností. Příslušníci dělostřeleckého pluku 56 při údržbě lehkých kanonů vz. 30 ráže 8 cm.



Československá armáda obdržela v meziválečném období vysoce kvalitní optické přístroje. Patřil k nim i vynikající úhlový dalekohled vz. 17, který se vyznačoval patnáctinásobným zvětšením (30. léta).



V meziválečném období bylo zvykem, že v souvislosti s významnými vojenskými událostmi vznikala drobná umělecká díla, která je měla trvale připomínat. Ukázkou tvoří medaile z roku 1936, vydaná při příležitosti předání plukovního praporu ženijnímu pluku 1 městem Terezín.

Československá armáda se začala v plánech Hlavního štábu diferencovat od jara 1933 na dvě složky. Jednalo se o tzv. armádu krycí a manévrovací. Byly to pracovní pojmy, užívané neoficiálně, přičemž ale měly klíčový význam pro pochopení funkcí válečné armády v poli.

Nejvyšší velící stupeň válečné plní armády reprezentovalo Hlavní velitelství operujících armád, jemuž měly podléhat čtyři armády. Každé měl být podřízen různý počet sborů. Každá armáda měla po stránce velení zastřešovat jak vojska krycí, tak i manévrovací. Velitelství armád měla mít k dispozici různě silné dělostřelectvo, jehož síla se řídila počtem podřízených sborů. Letectvo mělo armádám přidělovat HVOA podle potřeby. Armádní strukturu zbraní měly podle plánů z roku 1933 doplňovat útvary ženijního a telegrafního vojska. Z útvarů služeb se k armádám přesouvaly zejména nepohyblivé parky, dílny a dispoziční útvary služeb, které by zesilovaly podřízené sbory.

Hlavním úkolem bylo zajistit mobilizaci a nástup vojsk. Hlavní štáb počítal od roku 1933 s tím, že již v atmosféře politického napětí dojde k mělčím akcím nepřítel. Krátce po mobilizaci se již očekávaly hlubší pozemní zásahy, zacílené na průmyslová a komunikační střediska. Hlavní štáb pokládal za nutné, aby vojska krytu měla přednost po stránce materiální a personální výbavy, neboť se jednalo o vskutku první sled obrany, jehož výkon by ovlivnil další průběh bojů. Odtud vyplýval požadavek, aby byl systém krytu postaven ještě před vyhlášením mobilizace. Vhodné podmínky pro to ale scházely. Zatím bylo k dispozici pouze jediné pohotovostní opatření v podobě § 27 branného zákona. Podle něho mohly být v míru povolány tři nejmladší ročníky záloh k výjimečně činné službě na dobu nezbytné potřeby. Slabé mírové početní stavy armády při čtrnáctiměsíční službě navozovaly nezbytnou nutnost, aby byla opatření podle § 27 vyhlášena v případě napětí včas.

Strukturu vojsk krytu, tedy krycí armádu, měly vytvářet hraniční oblasti (HO) a hraniční pásma (HP). Hraničních oblastí mělo být v nové válečné struktuře vytvořeno 15. Jejich organizace měla sestávat z různého počtu vojskových těles v závislosti na šířce a důležitosti bráněného úseku zajištění hranic (ZH). Síla hraničních oblastí se v duchu uvedeného pravidla pohybovala od pěšího pluku do velikosti divize. Několik HO mělo vytvářet celek ve formě hraničních pásem, vyšší jednotky odpovídající přibližně sboru manévrovací armády. Již v roce 1933 se předpokládalo, že bude vytvořeno šest hraničních pásem. Uvedené vyšší jednotky krytu hranic měly mít k dispozici řídicí i výkonné orgány služeb podle místních zdrojů v bráněném území. Hlavní štáb nepomýšlel pouze na defenzivní nasazení uvedených vyšších jednotek. Tento poznatek vyplývá z faktu, že jejich organizace měla být taková, aby mohly být bez větších obtíží přeměněny ve vyšší jednotky pro manévr poté, co skončí jejich úkoly v krytu hranic.

Manévrovací armádu začaly od roku 1933 vytvářet divize, jezdecké brigády a sbory. Model divize manévrovací armády byl standardizován. Dotace dělostřelectvem měla být rovnoměrná. V zájmu mobilnosti si divize ponechávaly jen nejdůležitější útvary služeb, nutné pro zásobování a odsuny, ostatní byly přiděleny sborům. Jezdecké brigády měly disponovat 2–3 jezdeckými pluky a dělostřeleckým oddílem. Sborům bylo podřízeno několik vyšších jednotek. Sborovým štábům mělo podléhat vlastní dělostřelectvo, nejnětější síly pozorovacího letectva, části telegrafního vojska a útvary ženijního vojska. Reorganizace válečné armády měla skutečně znásobit manévrovou schopnost vojsk, neboť se počet vyšších jednotek pro pohybové operace zvyšoval z dřívějších čtrnácti (12 divizí a 2 horské) vyšších jednotek na 23 divizí.

Základní návrhy přepracované organizace válečné armády vznikaly do konce roku 1933, kdy byly předány Armádnímu poradnímu sboru, který se jimi zabýval na čtyřech poradách, konaných koncem roku 1933 a ještě na počátku roku 1934. APS potvrdil všechny základní principy nové organizace. Stvrzen byl především termín pro dokončení všech přípravných prací. Již počáteční směrnice náčelníka Hlavního štábu arm.gen. J. Syrového z 9. května 1933 kladly závěr prací do období jara roku 1935. Přesné datum bylo posléze upřesněno na 15. května 1935. Do té doby musely být provedeny nezbytné organizační přípravy, a to na všech úrovních systému velení, aby mobilizační předpisy nového systému mohly vstoupit v platnost. Z usnesení APS je nutné jmenovat hlavně snahu přizpůsobit mírovou armádu armádě válečné a pak nutnost dohody o spolupráci se spojenci. V závěrech APS ze 4. a 5. prosince 1933 je doslova uvedeno s pravděpodobnými spojenci, přičemž bylo konkrétně zmíněno Polsko. V souvislosti s tím je třeba připomenout trvalou snahu Hlavního štábu o konzultace s Generálním štábem francouzské armády. Prostor pro dohodu s Polskem se právě v tomto období zúžil,

ba přímo se ztrácel vzhledem k přípravě německo-polské deklarace o neútočení, která byla podepsána 26. ledna 1934. Pro další celkový vývoj armády měl zásadní význam závěr APS z týchž dnů, který stanovil, že pohotovost armády, především její krycí složky, může zaručit jen pozitivní efekt dvouleté vojenské služby. Kvalitativní a kvantitativní srovnání změn, které vzešly z reorganizace válečné armády, objasňuje tabulka č. 2.

Tabulka č. 2

Srovnání počtů a typů vyšších jednotek válečné armády před a po její reorganizaci

Typ vyšší jednotky	Před reorganizací	Po reorganizaci
armády	4	4
armádní skupiny	1	–
hraniční pásma	–	6
hraniční oblasti	–	15
sbory	–	7
divize	12	23
jezdecké brigády	3	4
pěší brigády	24	–
dělostřelecké brigády	12	–
horské brigády	2	–

Pramen:

VÚA–VHA, f. MNO – Hl. št./1. odděl., k. 95, sign. 32 19/6 2, č.j. 666/taj. hl. št. 1. odděl. 1932 – Přehled branné moci k roku 1937 (zpracováno k datu 23. září 1932).

VÚA–VHA, f. MNO – Hl. št./1. odděl., k. 105, sign. 32–22/1, MNO č.j. 800 Mob. – hl. št./1. odděl. 1934 – Seznamy mobilizovaných útvarů.

Po souhlasu v APS se před tvůrci koncepce válečného nasazení armády objevil nejzávažnější milník v podobě NROS. Šlo o unikátní a současně mimořádně citlivou část její práce nejen v roce 1934, ale i z hlediska celé její existence. Retrospektivně to potvrdil přednosta Vojenské kanceláře prezidenta republiky div.gen. Ing. S. Bláha, když na podzim téhož roku napsal, že „*Za poslední rok byla ovládnuta situace dřívějšího problematického upotřebení našich sil za války a byla odvrácena možnost značné kalamity, která nás mohla potkat, kdyby bylo k něčemu došlo... Až jednou, třeba po desítkách let, bude posuzován vývoj našich válečných plánů, sezná se jasně, co v tom ohledu znamenal rok 1934.*“

To jedinečné a neobyčejné, co učinilo tehdejší usnesení NROS tolik výjimečným, vynikne teprve při odhalení klíčových souvislostí. Především je nutné zdůraznit, že v roce 1934 se nejvyšší exekutiva poprvé blíže seznámila s inovovanými záměry Hlavního štábu. Přednostou VKPR pojmenované hrozby plynuly totiž z faktu, že armáda postrádala za zhoršené mezinárodní situace plán, jenž by respektoval nejnovější vojensko-politickou realitu. Nejdůležitější vojenské plánovací dokumenty tvořily nástupové plány. Po odchodu Francouzské vojenské mise (FVM) z Československa je vytvářeli českoslovenští důstojníci. V letech 1933–1934 měl Hlavní štáb k dispozici zastaralé plány, které již ztratily svou relevanci. Jednalo se o nástupové plány III a III – A. Oba pocházely z přelomu let 1927 a 1928, přičemž v podstatných rysech navazovaly na ještě starší plány II a II – A z roku 1925. Kladly důraz na defenzivu vůči Německu při respektování hrozeb ze strany Maďarska i Rakouska. Většina armády měla být podle nich soustředěna k obraně Čech a Moravy. Plány obsahovaly též záměr zaútočit na území



Bohumír Bradáč

(31. 5. 1881 – 20. 10. 1935)

Patřil k nejzkušenějším představitelům veřejného politického života české společnosti. Pocházel ze Židovic na Jičínsku. Prostředí polabského venkova determinovalo jeho politickou orientaci směrem k agrárnímu hnutí. Během své politické práce se vyprofiloval jako představitel praktického politického stylu, v jehož rámci slučoval politickou činnost a hospodářské aktivity. V roce 1911 byl zvolen poslancem Říšské rady a po vzniku ČSR zasedal v Revolučním národním shromáždění. Dlouhá léta pracoval ve výkonném výboru agrární strany. V roce 1928 mu začal i předsedat. Jeho osobnost se zvláště připomíná v souvislosti s rozvojem cukrovárnictví, protože soustavně a neúnavně prosazoval zájmy českých řepařů a cukrovníků. V letech 1920–1935 byl opakovaně volen poslancem za mladoboleslavský volební kraj. V Národním shromáždění předsedal rozpočtovému výboru. Zvláštní místo v rámci parlamentní práce zaujal v letech 1926–1929, kdy předsedal sdružení osmi parlamentních politických stran, jež vytvářely vládní koalici. V prosinci 1929 vstoupil do prostředí nejvyšší exekutivy, neboť byl jmenován ministrem zemědělství. Na tomto místě setrval do října 1932. Ministrem národní obrany v prvním kabinetu Jana Malypetra byl jmenován 29. září 1932. V době vzestupu mezinárodního napětí vycházel požadavkům armády vstříc tak, že se v politických kruzích objevila obava z toho, že je v moci generality. Faktem je, že se v jeho funkčním období podařilo prosadit první klíčová opatření, která v dalších letech umožnila rozsáhlou modernizovat čs. armádu. V čele MNO stál až do 28. května 1935, kdy druhá Malypetrova vláda podala demisi. Krátce poté byl zvolen předsedou Poslanecké sněmovny, ale zanedlouho ve svém rodišti zemřel následkem těžkého onemocnění.

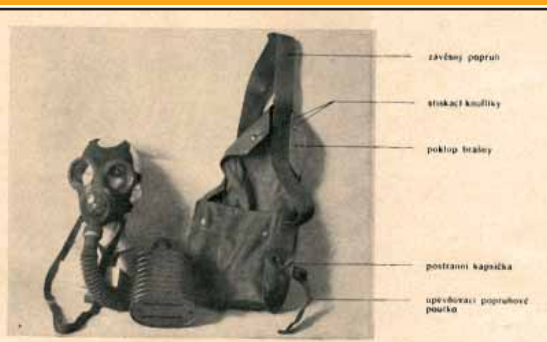

Plynová maska a úplná brašna vz. 35 – základní prostředek protichemické ochrany, jenž ve 2. polovině 30. let vytlačil z výzbroje čs. armády starší a již nevyhovující vzory



Rozložená úplná plynová maska vz. 35



Zkušenosti z nasazení bojových otravných látek z let 1. světové války ovlivnily fakt, že během 30. let čs. armáda zavedla moderní ochranné prostředky. Na snímku ochranný oděv vz. 36.



Ochranný oděv a ochranné rukavice vz. 36

Německa a zmocnit se Kladka a části Horního Slezska. Plány II – A a III – A stanovily způsob obrany proti Maďarsku. Charakterizovala je strategická iniciativa, která předpokládala hlubokou ofenzivu na maďarské území.

Již z těchto elementárních faktů vyplývá, že plány obrany Československa, platné ještě po roce 1933, byly poznamenány přílišnou diferenciací na dvě rozsáhlá válčiště a také tím, že postrádaly sjednocující a vyváženou koncepci, která by v každém z plánů neupřednostňovala jedno rozsáhlé válčiště na úkor druhého. Tímto aspektem se vyznačoval především plán II – A i jeho mladší verze III – A, podle nichž měla být většina armády v případě konfliktu s Maďarskem odeslána na východ republiky. Českomoravský prostor by byl kryt minimem sil. Pokud by na straně Maďarska vystoupilo Německo, hrozilo rychlé vyřazení obrany v západní části země se všemi katastrofálními následky.

V roce 1934 musela být především vyjádřena odpověď na otázku, kdo by byl potenciálně nejnebezpečnějším protivníkem v případné válce a kde by tedy ležela ona hlavní fronta obrany republiky. Tato fundamentální otázka musela být zodpovězena již z toho elementárního důvodu, že si Československo nemohlo dovolit rovnoměrně rozdělit svůj omezený vojenský potenciál po celé délce exponovaných úseků státních hranic.

Na Německo se samozřejmě nahlíželo jako na největšího protivníka, jenž mohl paralyzovat životně důležitá střediska republiky, ale vztahy mezi oběma státy nebyly zkaleny územními spory tak hluboce jako s Maďarskem. Hlavní štáb proto velmi dlouho spatřoval zásadní hrozbu v maďarském revizionizmu. Dynamická výstavba útočné armády v Německu po lednu 1933 tento postulat ale zpochybnila. Otázka hlavního ohrožení nebyla do té doby řešena na nejvyšší exekutivní úrovni, protože mezi léty 1925 a 1934 nedocházelo k oficiálním konzultacím mezi Hlavním štábem a Ministerstvem zahraničních věcí. Nástupní plány československé armády tak vznikaly v prostředí Hlavního štábu izolovaně, třebaže na to sami jeho vysocí představitelé upozorňovali. Záměry armády v oblasti válečného plánování v tehdejší době ještě postrádaly konkrétní politický souhlas, i když se dotýkaly tak významně citlivých záležitostí, jako byl vstup armády na území sousedních států při plánovaných válečných operacích.

V předjaří 1934 měl Hlavní štáb již dost vyjasněný názor na to, které z válčišť bude mít rozhodující význam pro obranu Československa. Jeho další kroky potvrzují, že nejzávažnější zdroj ohrožení byl ztotožněn s Německem. Společné hranice s Maďarskem a Rakouskem tvořily napříště méně exponované části státu. Základní defenzivní metody, jak takto vyhodnoceným hrozbám v budoucí možné válce čelit, shrnul Hlavní štáb právě v té době do zvláštního memoranda o použití branných sil, jež bylo určeno prezidentu republiky a členům NROS.

Relevantní pramenná svědectví mladšího data potvrzují, že byl „...přijatý a schválený zodpovědnými řediteli branné moci názor, že naším úkolem v koalici jest vydržeti co nejdéle na našem území aspoň do účinného zásahu spojenců a uchovati armádu do konce války.“ Výrazy, použité autorem tohoto výroku, je nutno interpretovat v souvislostech a vazbách. Oněmi „zodpovědnými“ osobami mivil nikoliv vrcholné vojenské osobnosti, ale politické představitele nejvyšší státní exekutivy. Oni nesli v rámci demokratických principů břemeno odpovědnosti za své skutky v ústavních funkcích. Nepřimo je tak doloženo, že se o zásadách vojenské obrany usnesla vláda, respektive její užší a speciálně delegovaný výbor, tedy NROS.

Fundamentálním principem se stala tzv. strategická obrana, která byla vzata za základ operačního plánování. Tímto způsobem bylo potvrzeno a upevněno koaliční pojetí obrany Československé republiky. Dobová stanoviska to dokládají, neboť nabádala k tomu, že „...Jest třeba především dívat se na věc ne pouze s hlediska našeho státu, jakoby budoucí válku měl vésti sám, nýbrž z hlediska celé pravděpodobné naší koalice.“ Navržené zásady NROS schválila 1. března 1934.

Z dalších podstatných souvislostí vyplývá, že v roce 1934 byl potvrzen také ofenzivní aspekt válečného plánování, jenž předpokládal přenesení bojové činnosti na území sousedních států. Dosavadní poznatky naznačují, že součástí nástupních plánů se stal po roce 1934 záměr rozšířit ústupové pásmo ze západní části republiky útočnou operací do Rakouska, jejímž cílem měl být tok Dunaje. Hlavní štáb předpokládal, že dlouhodobá obrana Čech, zejména jejich západní části, nebude reálná, a proto počítal se strategickým ústupem na východ. Přenesení boje do Rakouska bylo ale podmiňováno vstupem německých vojsk na jeho území.

Československé vojenskostrategické myšlení, jak se zdá, se stále ještě nevzdalo myšlenky na ofenzivní postup proti Německu, pokud by to vyžadovala kooperace se spojenci. Nutno vzít v úvahu, že se Československá republika

nemusela stát jen objektem německé agrese, ale také komponentem koaliční ofenzivy při nevyprovokované německé agresi proti Francii. Jiná eventualita mohla spočívat v silové podpoře Československa ve francouzský prospěch při sankčním ozbrojeném zákroku vůči Německu, jenž mohl za jistých podmínek následovat po porušení některé ze smluvních pojistek evropského míru. Je zřejmé, že výjimečná citlivost útočného záměru mohla být důvodem pro jeho projednání v NROS. Písemné svědectví o něm ale buď vůbec nevzniklo z důvodu maximálního utajení, nebo se nezachovalo. Jisté ovšem je, že svou roli v plánovacím umění československé armády hrál i nadále. Svědčí o tom retrospektivní vyjádření, vzniklé na Hlavním štábu v roce 1937, že „Na úspěch počáteční ofenzivy do Německa i menšího rozsahu měli jsme menší a menší naději se vzrůstem německé armády. Dnes by to byla sebevražda a hrani do karet plánům Německa. (Jedině bude-li jednou zlepšena a vyjasněna situace s Polskem, společně s ním smlouvená rychlá ofenziva do Pruského Slezska by slibovala úspěch.)“

Jediná možná metoda, jak ověřit organizační změny válečné armády, spočívala v různých druzích cvičení, z nichž vzešly již v roce 1934 velmi pozoruhodné poznatky, které jsou cenné nejen z hlediska poznání vojenského umění československé armády, ale také z hlediska klíčových problémů vojenské obrany republiky v roce 1938. Obsáhlé poznatky vzešly z analýz a cvičení, které provedly Vysoká škola válečná, Kurz pro vyšší velitele a štáby zemských vojenských velitelství v průběhu roku 1934. Cvičení skutečně prokázala lepší ovladatelnost a pohyblivost vyšších jednotek. Kladně se projevilo také odlehčení služeb. Zásobování a odsuny se tím podstatně zrychlily. Pozitivně byla hodnocena také úloha sborů, jejichž velitelé mohli rychleji a konkrétněji ovlivňovat bojovou činnost ve svém pásmu. Nová divizní organizace měla své klady, ale i zápory. Odlehčené divize, zbavené jednoho pěšího pluku, byly lépe ovladatelné, ale poklesem palebné síly ztratily na průbojnosti a palebné soběstačnosti v poli. Účastníci cvičení se pozastavovali nad tím, že náhradou za chybějící pluk nebyly zvětšeny palebné prostředky zbývajících vojenských těles pěchoty. V případě sborů se kritici pozastavovali nad potřebou mít dělostřelecké zbraně v ráži 10,5 cm a s dostřelem asi 18 km pro zabraňovací a rušivé palby. Sborové dělostřelectvo mělo být motorizováno. Kromě uvedeného se objevila celá řada dalších oprávněných, ale zatím stěžejních požadavků v oblasti materiálního vybavení vojsk. Pro pěší pluky byla žádána 1 rota kanonů proti útočné vozbě a rota speciálních kulometů proti letadlům. Vojuskovým tělesům scházely doprovodné zbraně. Účastníci cvičení úpěnlivě volali po doplnění výzbrojního schématu armády o prostředky této kategorie, bez nichž byl úspěch v boji nemyslitelný.

Dosud uvedená hodnocení vyšších jednotek nové válečné organizace armády byla vyslovena s ohledem na optimální šíři pásem pro klasické druhy bojové činnosti. Obrana širokých front se ale postupně stávala nutností v závislosti na růstu ohrožení republiky. V jedné z analýz z roku 1934 se uváděla následující velice podstatná skutečnost. „*Trípluková divize může být pověřena úkolem trvalé obrany proti nepříteli, který připravuje pomocí hojných materiálních prostředků průlom pouze na frontě 6 km ve velmi příznivém terénu a 4 km v nepříznivém terénu... Na této šířce fronty je divize ještě s to protiútočiti vlastními prostředky.*“ V souvislosti s obranou širokých front se dále uvádělo, že „*O dočasné obraně lze mluvit nejvýše na šířce asi 15 km, za velmi výhodných podmínek (překážka před frontou, pasivní úseky atd.) asi do 20 km. Fronty ještě širší mohou být nejvýše střeženy. Tam, kde nejsou pravděpodobně nepřátelské útoky lokalizovány jen do určitých málo směrů, může divize úspěšně střežiti jen asi frontu 30–40 km. Při šířce větší bude buď pozorovací sled řídký (slabší nepřátelské jednotky proklouznou nepozorovaně, zprávy z ohrožených míst dojdou pozdě), nebo budou zálohy slabé a nemohou důrazně zasáhnouti v ohrožených směrech.*“ V souvislosti s citovanými závěry dodejme, že realita kritického září 1938 byla taková, že prvosledové pluky československé armády rozvíjely svá obranná pásma na frontách často delších než 50 km, kde došlo k rozptylu sil a prostředků. Obranná pásma se neúnosně ztenčovala. Linie opevnění mohla vyrovnat kritický nepoměr mezi šířkou a hloubkou obranných pásem jen do jisté míry. Rizika obrany širokých front, která byla tolik aktuální v roce 1938, byla poznána již na prahu výstavby moderní československé armády.



Lehký kulomet vz. 26 v akci



Střelec z lehkého kulometu vz. 26 zaměřuje na cíl



Nabíječ se připravuje k výměně zásobníku lehkého kulometu vz. 26

Prostředky pro obranu republiky

Východiska materiální výstavby československé armády z let 1932–1935



Standardní výzbroj československé armády tvořila puška vz. 24 ráže 7,92 mm, vyráběná Čs. zbrojovkou, a. s. Brno

Materiálně-technickou problematiku armády je možné ve vymezené době rozlišovat na dvě časově a věcně rozdílná období. V letech 1932–1933 byla materiální situace armády vyhodnocována stále s ohledem na tehdy platné zásady a požadavky mobilizační výstavby válečné armády. Tato pravidla pocházela z roku 1928. Na tuto etapu ještě během roku 1933 začalo navazovat druhé stadium, které skončilo s novými principy organizace válečné armády, zavedenými v květnu 1935.

Bezvýhodnost jednání odzbrojovací konference v Ženevě se již zjara 1932 stala podnětem k revizi mobilizační připravenosti československé armády. Tehdejší plány Hlavního štábu počítaly s tím, že by v případě mobilizace byla postavena válečná armáda v síle 600 000 mužů. Pro uvedení početní stav byla v letech 1929–1931 průběžně stanovována výše mobilizačních zásob všeho druhu. Dne 3. června 1932, tedy v období, kdy končila první fáze odzbrojovací konference v Ženevě, nařídil tehdejší náčelník Hlavního štábu arm.gen. J. Syrový podnáčelníkovi Hlavního štábu div.gen. L. Prchalovi, aby mu byla předložena všeobecná zpráva o stavu mobilizačních příprav armády a jejím hmotném vybavení. Požadované materiály pro nadřízená místa připravil II. zástupce náčelníka Hlavního štábu brig.gen. B. Neumann. Zpráva zkoumala nejen mobilizační připravenost armády, ale i výkonnost válečného průmyslu, komunikace a morální stav obyvatelstva. O zjištěné poznatky se zajímala nejvyšší politická exekutiva. Div.gen. L. Prchala předal soubor zjištěných poznatků arm.gen. J. Syrovému, který je dne 11. června 1932 doručil ministru zahraničních věcí dr. Edvardu Benešovi. Shodné zpracování bylo určeno pro prezidenta Masaryka.

Před dalším výkladem je nutné objasnit pojmy, s nimiž českoslovenští vojenští plánovači standardně pracovali. Souhrn všech zbraní a dalších prostředků, které mohly být nasazeny v případě válečného konfliktu, tvořil tzv. *válečnou zásobu*. Válečná zásoba byla tvořena dvěma složkami: *válečnou (mobilizační) potřebou* vojsk a nutnou *válečnou zálohou*, z níž měly být nahrazovány materiální ztráty, vzniklé v průběhu bojů.

V červnu 1932 bylo zjištěno, že pěchota, hlavní bojová síla, má svou válečnou potřebu krytou vcelku uspokojivě. Skutečný počet pušek vz. 24 a vz. 23 dokonce o 14 % převyšoval válečnou potřebu. Na 100 % vyhovovalo i množství těžkých kulometů. Scházela ale 3 % lehkých kulometů vz. 26, 4 % pistolí vz. 24 a vz. 22. Velmi citelný byl nedostatek raketových (signálních) pistolí vz. 30 a dalších používaných vzorů, kterých scházelo 27%. Místy se ovšem vyskytly hluboce závažné nedostatky, citelné v případě všech zbraní a služeb. Mezi výzbroj se započítávaly i přílby, kterých by mobilizované armádě chybělo zarážejících 58 %. Dělostřelectvo pocíťovalo schodky především v nejrozšířenějších druzích výzbroje. Chybělo 7 % lehkých houfnic ráže 10cm vz. 14/19 a 6 % hrubých houfnic ráže 15 cm vz. 25. Materiál útočné vozby v šetřeních z června 1932 prakticky nefiguroval, protože zatím nebyl v plánech seskupen do mobilizovaných útvarů. Bez vad nebyla ani materiální základna letectva. Jeho válečná potřeba postrádala 9 % draků (pouze draků pozorovacích letounů byl přebytek), chybělo 6 % leteckých motorů a 6 % školních a cvičných strojů. Hodnotu armády, vzešlé z mobilizace, by podstatným způsobem znehodnocovaly zásadní nedostatky ve válečné potřebě pěchotního střeliva, dělostřeleckého střeliva a leteckých pum. Pěchotního střeliva scházelo 20 %, dělostřelectvo postrádalo 51 % střeliva a letectvo 58 % předepsaného množství leteckých pum.

Z vykázaných schodků byla nejcitelnější téměř úplná absence ochranných prostředků proti bojovým chemickým otravným látkám a velké nedostatky telegrafního materiálu. Obojí by v případě mobilizace a v symbióze s dalšími



nedostatky vážně ohrožovalo bojeschopnost armády. Protichemická ochrana vojsk v roce 1932 prakticky neexistovala. Reč konkrétních čísel je toho dokladem. Pro plánovanou šesti set tisícovou válečnou armádu bylo k dispozici pouhých 20 286 kusů nekvalitních masek!

Tento stav přetrvával i do dalších let. Není tedy divu, že v jednom z dokumentů 3. oddělení Hlavního štábu zaznělo v roce 1933, že od roku 1931 „...stav masek schopných pro pole stále klesal...Možno tedy směle tvrditi, že vlastně pro válku nemáme žádné masky k dispozici... Bohužel, ani materiálně ani výcvikově pohotovost armády zajištěna není.“ K tomuto stavu došlo i přesto, že na Hlavním štábu jasně zaznívalo, že „Pokud se týče plynového střeliva můžeme s velkou pravděpodobností tvrditi, že za války plynu použito bude, a to hned na počátku války, i když veškeré snahy spějí k jeho vyloučení jako bojového prostředku. Zdá se, že je nepravděpodobné, že by Německo nevyužilo tohoto prostředku, když disponuje největším chemickým průmyslem v Evropě.“

Výdrž obrany byla závislá na dostatku munice a právě tento faktor na počátku modernizace armády od základů znemožňoval reálné naděje, že by se válečné operace při obraně republiky vyvíjely úspěšně. Tato krutá pravda vynikla již v roce 1932. Další studium tohoto problému z roku 1933 negativní poznatky jen zvýraznilo. Ve zprávě 4. (materiálního) oddělení Hlavního štábu pro Generální sekretariát MSOS, který byl kompetentní také v oblasti zbrojní výroby, se 13. dubna 1933 uvádělo, že „Jest smutnou skutečností, že nemáme dosud ani patřičných zásob munice, ani zajištěnou výrobu. Nejsme proto sto vésti úspěšně válku. Je nezbytně nutno veškeré práce za účelem zajištění válečné výroby urychlit. K zajištění finančních prostředků je naléhavě důrazně upozorniti příslušné činitele. Jinak Hlavní štáb nemůže nésti zodpovědnost za válečné přípravy.“ Původně se předpokládalo, že válečná výroba munice pro dělostřelectvo bude zahájena za jeden a půl měsíce od 1. mobilizačního dne. Zásoby dělostřelecké munice byly vzhledem k tomu propočteny na 6 týdnů. 4. oddělení Hlavního štábu ale došlo k závěru, že tento systém neposkytuje jistotu plynulých dodávek. Z toho důvodu začala vojenská správa vyvíjet tlak, aby mobilizace určitých odvětví průmyslu mohla nastat již za politického napětí před vyhlášením mobilizace armády. V zájmu řešení tohoto zásadního problému vydal náčelník Hlavního štábu arm.gen. Ludvík Krejčí dne 4. dubna 1934 směrnice pro postupné plnění zásob střeliva. Válečné zásoby dělové munice pro děla v rážích od 7,5 cm do 15 cm měla být postupně zvyšována na 10 palebných průměrů. Válečné zásoby munice pro děla menší ráže než 7,5 cm a pak pro doprovodné zbraně pěchoty (kanony proti útočné vozbě a minomety) byl stanoven na 6 palebných průměrů.

Neuspokojivá materiální situace nespočívala jen v obtížích kvantitativního, ale také kvalitativního charakteru. V kontextu nejnovějšího vývoje vojenství



Raketová pistole vz. 30



Jako základní prostředek protichemické ochrany se v čs. armádě používala zastarávající plynová maska vz. 23



Pistole vz. 24 ráže 9 mm



Dynamický snímek jedoucího tančíku Tč vz. 33. Tento typ bojového vozidla pocházel z produkce ČKD Praha.



Těžký kulomet vz. 7/24
ráže 7,92 mm



Okamžik uvolnění sil – výstřel lehké houfnice vz. 14/19. Tento vzor byl v počtu více než 600 kusů nejrozšířenějším a zároveň nejoblíbenějším typem dělostřelecké výzbroje československé armády. Zbraň byla zkonstruována a vyráběna Škodovými závody v Plzni.



Odznak pro výtečné dělovody

vynikal nedostatek kvalitních a nově koncipovaných bojových prostředků, mezi něž náležely především tanky, účinné prostředky protiletadlové obrany, moderní dělostřelectvo a letectvo.

Mobilizační rezervy materiálu byly v následujících letech 1934–1935 odstraňovány jen zvolna a stále velmi nedostatečně. Když Hlavní štáb na jaře 1935 opět mapoval stav materiální situace, musel konstatovat, že armáda nadále postrádá nejen výrobně náročné zbraňové celky, ale také nejzákladnější bojové prostředky z kategorie pěchotních zbraní. Znepokojivá situace se dotýkala především válečné zásoby. Kontrola stavu rezerv, uzavřená 31. prosince 1934, prokázala, že na stoprocentní úroveň předepsané válečné zásoby přestalo dosahovat nejen připravené množství pistolí a pušek, ale také lehkých a těžkých kulometů, tedy klasických druhů výzbroje pěchoty, nejpočetnější a nejvýznamnější složky armády. Tehdejší množství pistolí pokrývalo 75 % a pušek 93 % předepsané úrovně válečné zásoby. Válečnou zásobu lehkých kulometů, hlavní zbraně pěších družstev, krylo jen 72 % žádaného počtu. Za znepokojivý označilo 4. oddělení Hlavního štábu fakt, že válečnou zálohu pro nahrazování ztrát v době války pokrývalo v případě lehkých kulometů pouhých 16 % stanoveného množství. 4. oddělení Hlavního štábu předvíдало, že se rozsah válečné zásoby těžkých kulometů sníží na 88 % plánovaného stavu vzhledem k předpokládanému organizačnímu sílení pěchoty. Část chybějícího množství výzbroje měla být objednána již v průběhu roku 1935.

Výsledky kontrolního úsilí složek Ministerstva národní obrany na jaře 1935 mimo jiné urgentně připomněly, že armáda nadále postrádala pro boj stále potřebnější prostředky, k nimž náležely především nové minomety a protitankové kanony. Tyto dělostřelecké zbraně měly tvořit podle měřítek čs. armády především standardní výzbroj pěchoty. V případě minometů byly v letech 1934–1935 k dispozici stále ještě jen zastaralé vzory, jejichž válečná zásoba byla ovšem kryta v plné míře. Výzbrojní schéma čs. armády naproti tomu zcela postrádalo moderní protitankové kanony.

Ve zdánlivě lepší situaci se koncem roku 1934 nacházelo dělostřelectvo. Válečná zásoba jednotlivých druhů dělostřeleckých zbraní byla kryta až na drobné výjimky téměř stoprocentně. Jednalo se ovšem o zastaralou či zastarávající výzbroj. I když se začaly objevovat některé nové typy dělostřeleckých zbraní, rozsah jejich dodávek nemohl rychle krýt požadavky válečné zásoby.

Průhled hlavní 10cm lehké houfnice vz. 14/19





Rozsáhlá modernizace čs. armády, k níž se přikročilo po roce 1933, se u letectva projevila především v rostoucím počtu strojů různého určení. Fotografie (pořízená na letišti Praha-Kbely) ilustruje předletovou přípravu stíhacích strojů Avia B-534.

Velmi neuspokojivý stav panoval v kategorii zvláštních bojových prostředků, mezi nimiž zaujímala přední místo tanková výzbroj pro jednotky útočné vozby. Hlavní štáb ještě v polovině roku 1935 předpokládal, že v dubnu 1933 objednaná dodávka padesáti nových lehkých tanků bude dodána do 18. srpna 1935. Většinu těchto vozidel ale čs. armáda obdržela až na počátku následujícího roku. Na jaře 1935, kdy 4. oddělení Hlavního štábu vyhodnocovalo mobilizační zdroje, nebyl ještě stanoven rozsah válečné zásoby nových lehkých tanků.

S hlubokými nedostatky v množství a kvalitě se vážně potýkalo také vojenské letectvo. Materiální zpráva 1. (leteckého) oddělení III. (leteckého) odboru MNO za rok 1934, dokončená 16. května 1935 pro potřeby 4. oddělení Hlavního štábu, skýtala tristní obraz připravenosti vojenského letectva k obraně Čs. republiky. Válečnou zásobu pozorovacích strojů krylo 54%, zvědných strojů 90% a lehkých stíhacích strojů 39% žádaného množství. Potřeba těžkých stíhacích strojů měla být teprve zabezpečena novými dodávkami. Válečnou zásobu lehkých bombardovacích strojů krylo pouhých 25%, těžkých bombardovacích strojů 32% a školních strojů 57% plánovaného stavu. Materiální situaci vojenského letectva měly postupně zlepšit objednané dodávky nových strojů, ale i poté musel Hlavní štáb počítat s materiálními schodky vzhledem k vyřazování nezanedbatelného množství techniky, která byla označena za méně schopnou válečné služby.

Materiální nedostatky čs. branných sil podstatně zhoršil 15. květen 1935, kdy vstoupil v platnost nový mobilizační plán válečné armády. Nově naplánovaná struktura branných sil pro válečné nasazení vyžadovala 2260 děl, 505 tanků a 799 letadel. Stav zbrojního materiálu, kterým čs. armáda disponovala na přelomu let 1935 a 1936, za tímto teoretickými předpoklady hluboce zaostával. K dispozici bylo podle nových měřítek pouze 86% výzbroje pro dělostřelectvo, 10% tankové techniky pro útočnou vozbu a 47% prostředků pro plánované válečné nasazení letectva.



Rub a líc praporce leteckého pluku 1, jenž nesl, podobně jako řada dalších vojenských těles, čestný název. V daném případě se jednalo o jméno prezidenta Tomáše Garrigue Masaryka.



Klíčová podmínka obrany státu

Délka vojenské služby a výše ročního kontingentu branců z let 1934 a 1935



Momentka vystihuje atmosféru odvodu v Tlapanově u Německého Brodu z roku 1934. Muži na snímku měli původně sloužit pouze 14 měsíců. Vzhledem k přijetí zákona o dvouleté vojenské službě se tak ale nestalo.



Opasková přezka pro mužstvo

Za první vskutku kladný a významný předěl ve vztazích společnosti a jejího politického zastoupení k požadavkům armády a obrany státu lze bezpochyby považovat 19. prosinec 1934, kdy Národní shromáždění vyslovilo souhlas s vládním návrhem zákona o dvouleté vojenské službě. Čtrnáctiměsíční služba, odsouhlasená Národním shromážděním 11. května 1932, která právně platila pouhého dva a půl roku, se tak vůbec nedočkala naplnění.

Prodloužení vojenské služby pregnantně obhajoval v roce 1934 přednosta Vojenské kanceláře prezidenta republiky generál Ing. Silvestr Bláha. V přednášce s názvem *Potřebujeme armádu kvalitní a pohotovou* uvedl následující podstatné skutečnosti. „Bez dvouleté prezenční služby jsme vystaveni vážným rizikům, že nebudeme pohotová se bránit, stane-li se pokus našeho přepadnutí aneb rušení naší mobilizace.

Nepřítel může ohrozit stát i přepadnutím. Proti státu s malou rozlohou a zejména malou hloubkou je to obzvláště možné, především má-li v sousedství stát daleko silnější.

Nynější období vyznačuje se tím, že jsou vybičovány, bohužel, nacionální vášně a aspirace, a rychlost a bezohlednost útoku se stala až příliš průhledně vychvalovanou metodou k tomu, jak dospět rychle k cíli.

Stát v obraně jako jsme my, musí uvažovati, aby s jedné hodiny na druhou a s mírovými počty své armády mohl odrazit podobný pokus. Jinak stane se obětí, protože je lákavou kořistí.

Při dosavadní délce prezenční služby, kdy starší ročník slouží jen 2 měsíce s nováčky, máme po několik měsíců v útvarch jen hochy ve službě sotva oštrilene a řemeslo vojenské ne příliš ovládající. Uvažte i tu věc, jak jsem již uvedl, že tato armáda nováčků musí být rozdělena na velký počet útvarů, které se důkladně doplňují záložníky teprve za mobilizace, takže tedy tyto nezkušené vojáky nemůžeme držeti ani v menším počtu jednotek, pohotovějších k zakročení.

Zůstati slabým znamená přivolati si záhubu, dokud bude armáda v zárodku (míněna je válečná armáda – pozn. autora), přinejmenším může to vyvolati pokus ztížit naši mobilizaci.

Při dvouleté službě jest vždy aspoň jeden kontingent vycvičen a počty mírově zhruba dvojnásobné, takže armáda je armádou v každé chvíli.“

Cesta k uzákonění dvouleté vojenské služby nebyla vůbec jednoduchá. Hlavní štáb musel své oprávněné požadavky obhájit před všemi, před nejvyšší exekutivou, zákonodárci a před veřejností, která si jen zvolna začala připouštět narůstající ohrožení republiky. Prosazení zákonné úpravy vojenské služby bylo objektivní a nespornou zásluhou náčelníka Hlavního štábu generála L. Krejčího. Na svá relevantní stanoviska z let 1933–1934 po desítkách let vzpomínal takto: „Prvním požadavkem, velmi nepopulárním, bylo znovuzavedení dvouleté základní služby, od kterého nebylo možné upustiti. Po dvou letech se stala skutkem, tj. roku 1935.

Při 18-ti měsíční službě nebylo možné dosáhnouti nutné bojeschopnosti vojáka. Po odchodu druhého ročníku ustal výcvik z nedostatku početních stavů. Mužstvo jednoho ročníku sotva stačilo na obstarání strážní služby, ošetření koní a materiálu. Kázeň klesala, dostavovala se nechuť k práci, duševní otrava.

Výdržovat armádu neukázněnou, nevyvíčenou, tudíž nebojeschopnou, nemá smysl. Stát má povinnost dáti vojákově všechny podmínky, aby neztrácel život v důsledku nedostatečného výcviku a vžitě kázně. K dosažení těchto vlastností nestačí základní služba v trvání 18 měsíců. Před mým příchodem byly slyšeny hlasy o snížení na 14 měsíců.

Odmítl jsem nésti zodpovědnost za přípravu obrany státu, nebude-li zavedena dvouletá základní vojenská služba a v tomto případě jsem žádal za zproštění z funkce náčelníka hlavního štábu.

Veřejné mínění se těžce přeorientovalo na zostřenou politickou situaci a vláda byla v nezaviděhodné situaci.

Základní dvouletá služba prosazena byla, jakož i všechny další nemalé požadavky během předmnichovských let položeny.

Vyřízením problému prodloužení základní služby se uvolnila cesta dalšímu budování armády a obrany státu. K své i svých spolupracovníků lítosti jsem nucen předeslati, že ztracený čas se nedá nahraditi ani penězi, ani dobrou vůlí a nadšením.“

Prodloužení vojenské služby začal Krejčí prosazovat bezprostředně po nástupu do funkce náčelníka Hlavního štábu. Ve prospěch dosažení vytčeného cíle začal využívat každou vhodnou příležitost. Zřetelně se to projevilo již v prosinci 1933 při příležitosti jeho návštěvy Kanceláře prezidenta republiky, kam se přišel představit jako nový náčelník Hlavního štábu. Přijal jej a rozmlouval s ním kancléř dr. Přemysl Šámal. Přísně důvěrná zpráva o rozmluvě mezi oběma činiteli nese datum 19. prosince 1933. Kromě několika vysoce politicky senzitivních záležitostí obrany státu se rozhovor dotkl i konkrétních čísel. Krejčí sdělil Šámalovi při výkladu o možnostech obrany, že „*Situace jest taková, že na našich hranicích jest dislokováno 52 hnědých pluků v Německu, proti kterým můžeme postavit pouze 28 pluků našich. Němci tu budou dříve, než se naše mobilizace provede.*“

Údaje o německých vojenských silách, které mohly ohrozit bezpečnost Československé republiky, je nutné označit za velmi vzdálené skutečnosti. Reichswehr v letech 1933–1934 skrytě sílil, ale vojenská hrozba nebyla v té době zdaleka taková, jak ji Krejčí interpretoval. Zmíněnou kategorii vojskových těles reprezentovalo k 1. dubnu 1934 stále ještě 21 pěších pluků. Zanedlouho se jejich počet vlivem organizačního růstu změnil, ale zdaleka ne tak, jak uváděl. Dne 1. října 1934 měl Reichswehr ve stavu 43 pěších pluků, přičemž jen část z nich byla dislokována v blízkosti československých státních hranic.

Zmínka o dvaceti osmi pěších plucích československé armády nasvědčuje faktu, že náčelník Hlavního štábu zjevně kalkuloval s většinou pěších pluků, které byly dislokovány v obvodech zemských vojenských velitelství Praha a Brno. 28 pěších pluků odpovídá počtu vojskových těles tohoto typu, která tvořila hlavní bojovou sílu 1.–5. divize (1.–10. pěší brigády) v obvodu Zemského vojenského velitelství Praha a 7. a 8. divize (13.–16. pěší brigády) v obvodu Zemského vojenského velitelství Brno. Krejčí nezapočítal čtyři pěší pluky 6. divize (11. a 12. pěší brigády) z obvodu Zemského vojenského velitelství Brno, které byly dislokovány v blízkosti rakouských státních hranic na Znojemsku, Jihlavsku a Brněnsku.

Interpretace vojenské situace, tak jak ji Krejčí podal, odhaluje mimořádně pozoruhodnou skutečnost. Dokládá jev, který byl podle nejnovějších poznatků zahraniční historiografie v častější míře a v mnohem zřetelnější formě příznačný pro určité stránky vztahů nejvyšších vojenských a politických kruhů hlavního spojence Československé republiky – Francie. Oním jevem byla účelová a různě motivovaná modifikace, namnoze závažné zkreslení, a rovněž záměrně neúplná interpretace zpravodajských poznatků o stavu a vývoji vojenského potenciálu Hitlerovy Velkoněmecké říše. V prvních letech nacistické vlády, nejdříve do roku 1935, měly nadsazené až působivě alarmující zprávy o německé vojenské hrozbě sloužit nejvyšším místům francouzské armády jako argument pro to, aby rozhodující politická místa věnovala náležitou pozornost obraně Francie, aby nebyly omezovány finanční výdaje na armádu a aby byly vytvořeny vhodné podmínky pro nezbytnou modernizaci francouzských ozbrojených sil. Vedoucí místa francouzské armády hodlala v neposlední řadě prosadit návrat k dvouleté vojenské službě. V pozdějším období, vlivem negativního vývoje mezinárodní situace, na němž měla podíl i francouzská zahraniční politika, nastal zvrát. Počátek roku 1936, tedy doba posledních příprav nacistického Německa na likvidaci demilitarizovaného porýnského pásma, potvrdil obrat opačným směrem. Neúplně sdělovaná a v mnoha případech záměrně nadsazená hodnocení vojenské síly nacistického Německa a jeho připravenosti k válce sloužila k tomu, aby nejvyšší francouzská vojenská místa odrazovala rozhodující politické vedení svého státu od vojenské angažovanosti za hranicemi Francie. Francouzské vojenské velení nehodlalo ohrozit bezpečnost vlastního státu za žádnou cenu, ani za cenu nedodržení spojeneckých závazků především se státy střední a jihovýchodní Evropy. Na základě rozboru faktů, důležitých souvislostí a odůvodněných paralel se jeví nesprávná data o vojenských hrozbách na hranicích republiky, sdělená div. gen. L. Krejčím v prosinci 1933, jako účelový prostředek k získání politické podpory vrcholné exekutivy pro uzákonění dvouleté vojenské prezenční služby.

Počet německých pěších pluků v blízkosti československých státních hranic Krejčí zřetelně nadsadil, aby tak argumentem o významném nepoměru sil zajistil politický souhlas vrcholné exekutivy se záměrem Hlavního štábu uzákonit



Polní čepice desátníka pěchoty



Propagace brannosti a armády využívala ve 30. letech masově působící prostředky, tedy i reklamní materiály



Slavnostní nástup hraničářské pěchoty, která tradičně patřila v čs. armádě k nejlépe vycvičeným a vybaveným složkám. Na snímku příslušníci hraničářského praporu 2, jenž byl nositelem čestného názvu *Rota nazdar*. Slavnostní nástup s praporem (v popředí).



Pochod minometné čty hraničářského praporu 2 Rota nazdar, vyzbrojené 9cm minometry vz. 17 (1935)



Na snímku 7,5cm horský kanon vz. 15 v palebném postavení



Zájem státotvorné veřejnosti o armádu, probuzený kolem poloviny 30. let, se vojenská správa rozhodla podporovat i masové působícími prostředky, k nimž náležely též různé formy reklamy. Do ní byly zakomponovány i branné motivy.

dvouletou vojenskou službu. Oprávněně mohl předpokládat, že kancléř Šámal sdělí obsah rozmluvy prezidentu T. G. Masarykovi. Skutečně se tak stalo 20. prosince 1933. Masaryk vážnost Krejčího zprávy uznal a kancléři Šámalovi uložil, aby o ní promluvil s ministrem zahraničních věcí Benešem.

Koncem roku 1933 náčelník Hlavního štábu předpokládal, že pro návrh dvouleté vojenské služby nebude jednoduché získat politickou podporu. V širokých vrstvách veřejnosti stále ještě dozníval pocit nechuti ke všemu vojenskému, k branné povinnosti především. Společnost ještě nepocítovala hrozby politického vývoje za hranicemi republiky takovou měrou jako v pozdějších letech. Nutno vzít v úvahu fakt, že dvouletá vojenská služba byla základní podmínkou rozvoje kvalitně připravené armády. Platná zákonná úprava ale koncem roku 1933 neodpovídala nejnovější bezpečnostní situaci. Národní shromáždění přijalo 11. května 1932 zákon, který zaváděl pouze čtrnáctiměsíční vojenskou prezenční službu. V té době existující osmnáctiměsíční vojenská služba nemohla zájmům optimálního rozvoje armády postačovat. Jejím zkrácením na čtrnáct měsíců by byl tento stav ještě více zhoršen.

Náčelník Hlavního štábu svými informacemi z 19. prosince 1933 zřetelně připravoval půdu k prosazení dvouleté vojenské služby. Šámalův záznam obsahuje doklad o tom, že „Při rozhovoru o možnosti obrany uvádí generál Krejčí, že bude nutno prodloužit služební dobu u vojska a rozmnožit stavy.“ Krejčí v té době věděl, že se ministr národní obrany Bohumír Bradáč chystal předat Masarykovi materiál s názvem *Prezenční služba dvouletá – návrh na zavedení*. Obsáhlý soubor důvodů dokončilo 1. (operační) oddělení Hlavního štábu tak, že jej mohl ministr B. Bradáč předat 18. prosince 1933 hlavě státu. VKPR jej obdržela 21. prosince 1933. Návrh objasňoval nutnost zavedení dvouleté vojenské prezenční služby ze všech podstatných vojenských, strategických, ekonomických a částečně politických důvodů. Jeho II. oddíl, nazvaný *Vnitřní situace*, byl završen následujícím pozoruhodným shrnutím: „Bezpečnost Československa spočívá zatím výhradně jen na armádě – její úloha není ničím usnadňována.

Zeměpisná poloha, útvar státu s malou hloubkou vnitrozemí, velká délka otevřených, žádnými opevněními nehájených hranic vyžadují silné, pohotové a kvalitní armády.

Taková armáda splní svůj důležitý vnitropolitický úkol, neboť v mladém státě, plném partikulárních zájmů a individuálních snah je armáda železným pojítkem, držícím všechny síly národa pohromadě. V armádě ztělesňuje se jednotné Československo především jako v žádném jiném odvětví státního života; jedině v ní prochází u nás občan školou brannosti i po stránce mravní.

Hospodářská a finanční situace, ohromné počty nezaměstnaných, zatěžujících bez jakéhokoliv užítu státní pokladnu vybízejí k jedinému možnému řešení, jak zabezpečiti lépe náš stát, tj. k prodloužení prezenční služby, a to jak dále bude uvedeno, nejméně na 2 roky.“

Z národohospodářského hlediska bylo velmi významné, že změna délky vojenské služby neměla příliš zatížit státní pokladnu. Finanční náklad dvouleté vojenské služby činil 483 258 400 Kč ročně. Tato částka zahrnovala běžné výdaje jako žold, paušály, stravu, oděv, palivo a zdravotní péči pro prezenčně sloužící mužstvo, dělesloužící a podporučíky prezenční služby. Při čtrnáctiměsíční službě dosáhl finanční náklad 371 004 800 Kč, rozdíl vůči dvouleté službě byl 112 253 600 Kč. Náklad osmnáctiměsíční služby dosahoval výše 375 647 900 Kč, rozdíl vůči dvouleté službě činil 107 610 500 Kč.

Na výhodnost dvouleté vojenské služby poukázal také generál Ing. S. Bláha v již citované přednášce, v níž uvedl, že „Nejpádněji se dá shrnouti státní raison (francouzsky důvod – pozn. autora) pro zavedení dvouleté služby v lapidární větu, že dvouletou službou docílíme při málo významném zvýšení nákladů zmnohonásobení svého zabezpečení.

Při převaze nákladů věcných oproti osobním v armádě prodloužení prezenční služby projeví se v celém rozpočtu vojenské správy zvýšením pouze o 7 %. Nutno však vzíti v úvahu i to, že při dnešní sociální situaci voj. správa odebere jinému resortu obnos, odhadovaný asi na 28 milionů (přesně 27 960 000 Kč – pozn. autora), který by se musel vyplácet těm, kteří by se v civilu po 14 měsíční službě stali nezaměstnanými.“ Hlavní štáb odhadoval, že ze 70 000 mužů propuštěných do zálohy při čtrnáctiměsíční službě by nejméně třetina, tedy přes 23 000 mužů,

rozšířila řady nezaměstnaných, pro něž podpora v nezaměstnanosti činila oněch již zmíněných téměř 28 mil. Kč.

Otázce dvouleté vojenské služby se NROS začala věnovat již v předjaří roku 1934. Přes usnesení jejího kolegia vedla cesta k realizaci návrhů vojenské správy. S jejími argumenty se Rada ztotožnila 1. března 1934. Tehdy byl vysloven zásadní pokyn k vykonání všeobecných příprav k zavedení dvouleté vojenské služby. Z toho je patrné, že systematická a racionální informační a vysvětlovací snaha Hlavního štábu, podpořená vedením MNO, přinášela plody. Souhlas ale nebyl prost jisté podmínky, neboť si NROS v usnesení vyhradila, že doba zavedení delší vojenské služby se měla přizpůsobit zahraniční situaci. Určující měly být výsledky konference o odzbrojení, která v té době navzdory německému odchodu stále pokračovala. NROS nahlížela na otázku délky vojenské služby v širších souvislostech, které již spočívaly za hranicí ryze vojenského chápání, a proto se zjevně nechtěla ukvapit jednoznačným souhlasem. Z jejího postupu je patrné, že se rozhodla, obrazně řečeno, kopírovat usneseními zhoršování obecné vojensko-politické situace spíše než konat výrazně preventivní kroky, jejichž viditelná povaha by v sousedních militarizovaných státech vyvolala podrážděné reakce. Téma se vrátilo na pořad jednání NROS prokazatelně v listopadu téhož roku, kdy se seznámila s osnovami zákonů o dvouleté vojenské službě a také o zhodnocení vojenské služby ve státní a veřejné službě. Osnovy, vypracované politicko-právním odborem MNO, byly hladce schváleny, a tak mohly být předány Národnímu shromáždění ke standardnímu projednání.

Právním výrazem změny délky vojenské prezenční služby se stal zákon čis. 267/34 S. z. a n. z 19. prosince 1934. Pozitivní důsledky uzákonění dvouleté prezenční služby se projevily již velmi brzy, ještě v průběhu roku 1935. Nejnovější úprava branné povinnosti se příznivě dotkla takřka všech složek armády. MNO mohlo k 1. říjnu 1935 provést četné organizační změny v mírovém složení armády, které přinesly pro příští léta podstatné zvýšení bojeschopnosti jednotlivých útvarů zbraní i akceschopnosti služeb. Mírový stav armády stoupl na 140 000 mužů. Po pět měsíců v roce byl tento stav posílen ještě sedmi tisíci muži, kteří po této době odcházeli do náhradní zálohy. Většinu útvarů, které se do té doby nacházely pouze v rámci, bylo možné žádoucím způsobem doplnit. Zároveň bylo možné rozšiřovat vnitřní organizaci mírových útvarů. Výrazný pokrok zaznamenala pěchota. Ze 48 mírových pěších pluků se u 36 z nich podařilo naplnit počty úplně a jen u 12 pěších pluků zůstával nadále jeden prapor v organizačním rámci. Příliv mužstva dovolil u pěších pluků zorganizovat vysoce důležité roty doprovodných zbraní, které byly postupně vyzbrojovány kanony proti útočné vozbě (KPÚV) a přezbrojovány novými typy minometů. Růst početního stavu zaznamenaly rovněž hraničářské a cyklistické prapory, přičemž byly rozšířeny technické roty těchto vojskových těles. Dělostřelectvo zvětšilo svůj početní stav o čtvrtinu. O třetinu byly rozšířeny stavy jezdeckta. Mimořádně dynamický rozvoj zaznamenalo ženijní vojsko, jehož početní stav se zvětšil o 70%. Více než dvojnásobným nárůstem prošlo telegrafní vojsko, v jehož rámci vznikly dva nové telegrafní prapory. Nové možnosti dovolily reorganizovat a rozšířit útočnou vozbu. Pronikavé změny nastaly u zdravotnické a hospodářské služby, jejichž počty byly zdvojnásobeny. Zbrojní služba se rozšířila o dvě třetiny.

Dvouletá vojenská služba prokázala své opodstatnění, ale záhy, již na jaře 1935, dospělo MNO k závěru, že se zřetelem na veškeré výcvikové a pohotovostní úkoly armády v míru nebude dostačovat kontingent branců, uzákoněný v roce 1927 ve výši 70 000 mužů. Ministr národní obrany Bohumír Bradáč předal 19. dubna 1935 Předsednictvu ministerské rady návrh na zvýšení kontingentu branců, v němž byla zdůrazněna skutečnost, že velkou část sedmdesátitisícového kontingentu odčerpá pěchota jako nejdůležitější složka pohotovostního potenciálu armády. Potřebám pěchoty bylo nutno vyhovět i na úkor jiných zbraní, které ale nesměly být početně omezovány tak, aby byl ohrožen jejich výcvik. Argumentace Bradáčova ministerstva byla zřejmá. V systému zajištění hranic postrádal pěší pluk 39 s velitelstvím v Bratislavě a pěší pluk 40 s velitelstvím ve Valašském Meziříčí dostatečné množství mužstva. Závažná situace panovala také u pluků dělostřelectva proti letadlům, které se rovněž potýkaly s nedostatečnými lidskými zdroji, což vážně ovlivňovalo okamžité nasazení těchto důležitých složek armády, jejichž význam byl nejnovějšími regionálními konflikty tehdejšího světa významně aktualizován. Z uvedených důvodů bylo naléhavě třeba posílit organizační skladbu a početní stavy pluků dělostřelectva proti letadlům.



Armádní obrana proti letadlům spoléhala na použití běžných těžkých kulometů vz. 24, které bylo možno snadno uzpůsobit k střelbě proti vzdušným cílům. Na snímku mužstvo pěšího pluku 46.



Tančík Tč vz. 33



Standardní zbraňový prostředek čs. protiletadlového dělostřelectva – protiletadlový kanon vz. 22 ráže 8,35 cm



Chlouba každého útvaru čs. armády – vojenská hudba. Ta na snímku náležela hraničářskému praporu 2 Rota nazdar.



Audience nejvyšších představitelů vojenské správy u prezidenta republiky T. G. Masaryka 28. října 1935 v Lánech. Vlevo ministr národní obrany František Machník, napravo od prezidenta arm.gen. Jan Syrový a generál L. E. Faucher.



Vojenský terénní automobil Tatra T-72 zdolává náročný horský terén (2. polovina 30. let)

S oporou v uvedených důvodech MNO požadovalo, aby byl sedmdesátitisícový kontingent zvýšen v letech 1935–1940 o 1000 branců. Požadavek MNO vycházel ze zákonného ustanovení z roku 1932, podle něhož mohl ministr národní obrany zvýšit kontingent za předpokladu, že s tím bude souhlasit vláda. Toto navýšení ovšem nesmělo překročit pětitisícovou hranici. Zmíněné zákonné ustanovení bylo aplikováno 27. ledna 1933, kdy vláda udělila souhlas k tomu, aby ministr národní obrany zvýšil v letech 1933–1937 kontingent o 5000 branců. Toto navýšení, které nebylo ve skutečnosti nikdy realizováno, úzce souviselo ještě s potřebami MNO z období příprav k zavedení čtrnáctiměsíční vojenské služby. Po uzákonění dvouleté vojenské služby postrádal vládní souhlas z 27. ledna 1933 opodstatnění. Ministr Bradáč proto 19. dubna 1935 vládě navrhl změnit její usnesení z 27. ledna 1933 v duchu nejnovějších požadavků. Bradáč přikládal návrhu na zvýšení kontingentu o 1000 mužů zvláštní naléhavost, a proto vyzval Předsednictvo ministerské rady, aby vláda učinila příslušné usnesení na nejbližší schůzi.

Pro dobu, kdy ministr Bradáč předložil tento návrh, bylo stále ještě velmi příznačné, že se Ministerstvo financí (MF) vyslovilo vůči požadavku MNO ostře odmítavě, třebaže jeho představitel dr. K. Trapl náležel od 14. května 1934 ke sboru NROS. Se zjevným a naprosto kontraproduktivním nepochopením odbyl Traplův úřad návrh MNO přezíravým vyjádřením, že „*Jestliže též bylo nutno a možno zajistiti veškerou potřebu vojenské správy před rokem 1933 při kontingentu branců 70 000 a při 18-ti měsíční presenční službě, má ministerstvo financí za to, že tím spíše a snáze to bude možné a nutné při nynější presenční službě trvající 24 měsíce.*“

Ministerstvo financí využilo připomínkové řízení nad návrhem MNO také k tomu, aby vládě navrhlo ještě další omezení v oboru vojenské správy, která s návrhem na zvýšení kontingentu branců nesouvisela. Tato navrhovaná omezení se opět výrazně střetávala se zájmy obrany státu, a to za situace, kdy obranyschopnost Čs. republiky nabývala na aktuálnosti. V hrubé kontradikci se zájmy obrany státu se ocital především návrh MF, aby MNO zastavilo další přijímání dělesloužících poddůstojníků. Jejich aktuální stav měl být, podle nároků MF, v nejbližším období podstatně snížen. Zájmů armády se však nejzávažnějším způsobem dotýkal požadavek MF, aby vojenská správa upustila od zřizování výcvikových táborů.

Ministerstvo financí ve svém přípisu z 26. dubna 1935 Předsednictvu ministerské rady zdůraznilo, že musí trvat na tom, aby nebyl dán souhlas k navrhovanému zvýšení kontingentu branců o 1000 mužů. Traplův úřad zdůvodnil svůj zásadně odmítavý postoj názorem, že zavedení dvouleté vojenské služby již tak zvětšilo finanční požadavky vojenské správy. MNO uvedlo v roce 1934 v Důvodové zprávě vládního návrhu zákona o dvouleté vojenské službě, že pokrytí nákladů prodloužené vojenské služby dosáhne v roce 1935 výše 198 milionů Kč. Zákon o dvouleté vojenské službě stanovil, že zvýšené finanční nároky vojenské správy, které vznikaly prodloužením vojenské služby, měly být uhrazeny především úsporami z prostředků státního rozpočtu, které byly určeny na výdaje pro celou oblast státní správy. Pokud by zmíněné úspory nestačily, byl ministr financí zmocněn v roce 1934 k tomu, aby opatřil potřebné prostředky úvěrovými operacemi. Ministerstvo financí zvýraznilo dále fakt, že nárůst kontingentu o 1000 mužů by narazil na potíže při zajišťování potřebných financí v rámci tehdejších příjmových zdrojů státního rozpočtu. Podle názoru MF by bylo zvýšením kontingentu ohroženo získání úspor ve státním rozpočtu, které byly určeny k pokrytí nákladů dvouleté vojenské služby.

Vrcholná exekutiva se návrhem MNO z 19. dubna 1935 zabývala 26. dubna 1935, tedy v den, kdy MF vzneslo odmítavé stanovisko vůči zvýšení kontingentu branců. Tuto otázku posuzovala meziministerská rada, která došla k závěru, že naléhavé potřeby obrany státu jsou plně oprávněné a vyslovila s nimi souhlas. Meziministerská rada souhlasila pod podmínkou, že dojde k dohodě ministrů národní obrany a financí. Vzájemná shoda byla nutná, protože se návrh MNO z 19. dubna 1935 nezmiňoval o způsobu pokrytí vyšších výdajů, které plynuly z navrhovaného zvýšení kontingentu branců. Pokud by dohody nebylo docíleno, měla být celá věc opět předložena k posouzení ministerské radě.

Soulad do otázky zvýšeného kontingentu branců vnesl až závěr roku 1935. Ministerstvo národní obrany vyzvalo 10. prosince 1935 Ministerstvo financí, aby prohlásilo, že již nemá námitek proti návrhu MNO, který byl na jaře schválen vládou s výhradou dodatečné dohody mezi oběma úřady. Vzájemná dohoda byla skutečně dosažena poté, co se obě ministerstva shodla na tom, že rozpočtová kapitola MNO bude pamatovat pro rok 1936 s kontingentem branců ve výši 71 000 mužů, jak požadovalo MNO.

Ministerstvo národní obrany, do jehož čela mezi tím nastoupil nový ministr František Machník, ovšem neváhalo 10. prosince 1935 připomenout ministru financí dr. K. Traplovi tristní následky, vyplývající z nejzávažnějších omezení v oboru vojenské správy, které ministr financí navrhoval vládě 26. dubna 1935. K návrhu na omezení počtu dělesloužících poddůstojníků MNO uvedlo, že k 25. září 1935 měla čs. armáda 8082 dělesloužících poddůstojníků. MNO odhadovalo, že mu v roce 1936 bude zatím stačit 8000 dělesloužících poddůstojníků. MNO dokonce zastavilo přijímání nových dělesloužících. Vzápětí MNO poukázalo na fakt, že uvedený počet dělesloužících poddůstojníků sotva stačil k tomu, aby byla pokryta potřeba vojenských útvarů v roce 1935. Ministerstvo financí bylo současně upozorněno, že jakmile bude armáda postavena před nové úkoly, nebo jakmile budou zřízeny nové útvary, bude vojenská správa nucena žádat zvýšení počtu dělesloužících, bez nichž nebylo možné dosáhnout uspokojivých výsledků ve výcviku vojenských jednotek a v jejich celkově dobrém fungování.

Teprve reakce MNO na návrh ministra financí, aby vojenská správa upustila od zřizování výcvikových táborů odhaluje, nakolik stanoviska MF, vyjádřená 26. dubna 1935, šla přímo proti zájmům obrany státu. Neblahé důsledky byly zřejmé, když MNO uvedlo, že „Požadavku pana ministra financí, aby bylo upuštěno od zřizování výcvikových táborů, vojenská správa nemůže vyhověti.

Posádková cvičiště nedávají při dnešním způsobu vedení boje rozčleněnými útvary na širokých úsecích možnost cvičiti ani v nejmenší jednotce – rotě. Využití každého kousku půdy v hospodářství nedovoluje útvarům po většinu roku cvičiti vůbec mimo posádková cvičiště.

Kdybychom neměli výcvikových táborů, neměli bychom vůbec prakticky vycvičených jednotek základních zbraní a nebylo by naprosto žádného výcviku ve spolupráci zbraní. Novodobý prostředek bojový – tanky – nemůže nikde jinde cvičiti než ve výcvikových táborech.

Novodobý výcvik je nemyslitelný bez výcvikových táborů, bez nich bychom měli armádu i třeba technicky vybavenou, která by však v poli musela selhati, poněvadž by nebyla připravena na to, jak použití všech prostředků na bojišti. Byla by podobna jezdcí, který se vyučil jízde na dřevěném koni, nebo řidiči, který se naučil řízení rychlostí a obsluhu stroje na modelu a oba by byli vysláni s tímto výcvikem do závodů na živém koni nebo na závodním automobilu. Otázka výcvikových táborů nemůže být slučována s krátkou či dlouhou prezenční službou.“

Význam tohoto vyjádření z 10. prosince 1935 MNO posílilo 24. prosince 1935, když bylo MF upozorněno na hospodářský aspekt zřizování zvláštních vojenských výcvikových táborů. Ve schůzích branných výborů poslanecké sněmovny a senátu Národního shromáždění se koncem roku 1935 množily hlasy, které podporovaly vznik dalších výcvikových táborů, a to nejenom z vojenských hledisek, ale také z národohospodářských a finančních důvodů. Zdůrazňovalo se, že nedejde-li co nejdříve ke zřízení nových výcvikových táborů, bude z naléhavých vojenských důvodů nezbytné rozšiřovat celou řadu místních cvičišť v sídlech vojenských posádek, což by vojenskou správu a obecní samosprávu nesmírně zatěžovalo. Navíc by tato cvičiště, i za předpokladu rozšíření jejich plochy, nesplňovala nároky vývojového stupně československé armády nejen v polovině 30. let, ale také v pozdějším období.

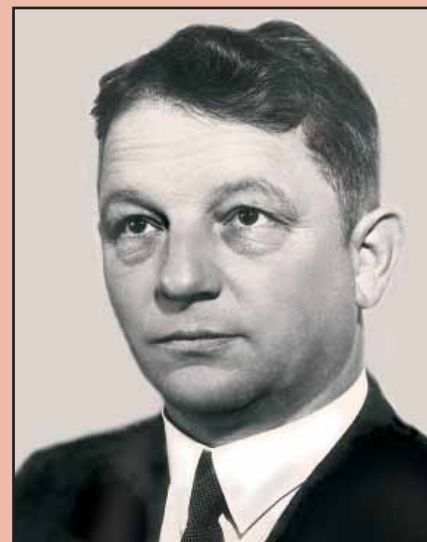

František Machník

(30. 4. 1886 – 21. 11. 1967)

Machníkovu politické zaměření bylo ovlivněno společenskými podmínkami, v nichž prožil léta dospívání ve svém rodišti, venkovských Nebřehovicích na Strakonicku. Jeho profesní orientace plynula z absolutoria Filozofické fakulty Karlovy univerzity v Praze, kde dosáhl pedagogické aproby pro vyučování českého a německého jazyka. Politicky byl organizován od mládí v agrární straně. Nikdy se nestal vojákem, i když se v roce 1919 dobrovolně přihlásil k vojenské službě v chrudimské skupině Sokola, ale do čs. armády povolán nebyl. V roce 1929 jej zvolili do Poslanecké sněmovny Národního shromáždění, kde se stal místopředsedou branného výboru. Jako jeho člen věnoval od počátku pozornost všem otázkám, spjatým s čs. armádou. Do funkce ministra národní obrany byl prezidentem republiky T. G. Masarykem jmenován 4. června 1935. Svou osobností zaštiťoval všechna zásadní rozhodnutí v oblasti modernizace čs. armády. Ve vládě dr. Milana Hodži setrval až do 22. září 1938, kdy tento kabinet podal demisi pod tlakem kritické mezinárodní a vnitřní situace. Před rozbitím Česko-slovenské republiky se do nejvyšší exekutivy již nevrátil. Po Mnichovu vstoupil do Strany národní jednoty (SNJ). Za německé okupace se zapojil do odboje. Kvůli tomu byl v roce 1943 zatčen a 26. února 1944 odsouzen k trestu smrti. Verdikt byl později změněn na trest 10 let v káznici. Po osvobození jej předmnichovská příslušnost k agrární straně a také zapojení do SNJ stigmatizovalo natolik, že byl v červnu 1945 zatčen. Domnělé ústupky Sudetoněmecké straně, které měly poškodit zájmy obrany státu, se ale neprokázaly, a tak byl na jaře 1947 zbaven všech obvinění. Politicky motivovaná perzekuce se mu nevyhnula ani po únoru 1948. V první polovině 50. let byl opět vyšetřován a dokonce vězněn. Skonal v obci Ždánice u Hodonína.

ČÁST II.



1936
1937

PRIORITY OBRANY STÁTU

*Vývoj československé armády v kontextu
mezinárodní a vnitropolitické situace
v letech 1936–1937*



V rozrušené Evropě

Podmínky obranyschopnosti Československa po zničení demilitarizovaného pásma v Porýní



Prezident republiky a vrchní velitel čs. branné moci dr. Edvard Beneš doprovázen ministrem národní obrany Františkem Machníkem a čs. generalitou při závěrečných cvičeních v roce 1936

Pro bezpečnost Československé republiky znamenal rok 1936 především podstatnou změnu perspektiv, řadu nových podnětů a hlavně přinesl velice naléhavé výzvy. Mírové uspořádání v Evropě utrpělo 7. března 1936 další ze smrtelných ran zničením demilitarizovaného pásma v povodí Rýna. Zvláštní podmínky, které byly v roce 1919 zavedeny v tomto západním regionu Německa, měly strategický význam především pro bezpečnost Francie, Belgie, Nizozemska, Lucemburska a nepřímo také dalších států, mezi nimi i Československa. Porýnská zóna znesnadňovala německé ofenzivní akce v západní Evropě a současně poskytovala podmínky pro eventuální francouzský zásah ve prospěch střeoevropských a východoevropských spojenců.

Reakce politického vedení Československé republiky na zánik porýnského pásma byla okamžitá a nutno zdůraznit příkladná, posuzováno z širokého, celoevropského hlediska. Prezident republiky dr. Edvard Beneš pohotově a v jasné formě ujistil ještě 7. března 1936 francouzského vyslance Louise de Monicaulta, že Československá republika bude následovat Francii, pokud ze svévole nacistů vyvodí důsledky v neprospěch Německa. Prezident Beneš tak jednal v duchu československo-francouzského politického spojení a s důvěrou, že se francouzská i britská vláda postaví se vším důrazem na odpor jednostrannému německému postupu. Československý Hlavní štáb reagoval na novou situaci v západní Evropě zpravodajskou pohotovostí, která byla vyhlášena v bezprostřední reakci na vstup německých vojsk na území demilitarizovaného porýnského pásma. Hlavní štáb byl v březnových dnech roku 1936 konfrontován s nepříjemnou skutečností, že stále ještě nedisponoval signální zpravodajskou soustavou, která by jej mohla varovat před radikálními změnami bezpečnostní situace v Evropě. Síť opěrných bodů – zahraničních agenturních ústředí 2. oddělení Hlavního štábu – začala na území cizích států, sousedů Německa, teprve vznikat.

Beneš obhajoval eventuální ekonomické sankce, které měly přivodit kolaps nacistického režimu. V očích Hitlerových nacistů se tak Čs. republika jevila, hned po Francii, jako nejvíce nesmiřitelný odpůrce nejnovějšího německého postupu. Pasivita evropského Západu, která byla potvrzena rozhovory britských zástupců s francouzskými vládními činiteli v Paříži a pouze defenzivní rozhodnutí francouzské vlády z 8. a 9. března 1936 přiměla vládní místa Čs. republiky k závislosti na dalším postupu obou rozhodujících západních velmocí. Pokud se Francie dostala fakticky ještě před 7. březnem 1936 do vleku zahraničněpolitického usilování Velké Británie, pak se i Československo, vzhledem k základům své zahraničněpolitické koncepce, podřídilo Francii.

Záhy bylo zřejmé, že se eventuální rozhodný postoj Československé republiky nemohl setkat s úplnou podporou malodohodových spojenců. Zatímco rumunské stanovisko souznělo s československými názory, jugoslávský postoj – značně zdrženlivý, zjevně inspirovaný chováním evropského Západu – oslaboval potřebnou názorovou jednotu Malé dohody.

Za těchto nepříznivých okolností čs. vláda nevznesla ani formální diplomatický protest vůči německému činu v Porýní. Ministerská rada na svém zasedání 8. března 1936 vyloučila iniciativu vlastního státu i samostatnou akci v rámci Malé dohody. Pochopitelnou a přirozenou závislost čs. vlády na francouzských a britských postojích vyjádřilo usnesení ministerské rady, podle něhož se Čs. republika hodlala připojit k odvetným akcím, eventuálně k sankčním opatřením zbylých signatářů Rýnského bezpečnostního paktu, pokud se na nich Velká Británie, Francie, Belgie a Itálie usnese. Ve shodném kontextu je nutno chápat také skutečnost, že čs. delegát v době projednávání zániku demilitarizovaného porýnského pásma ve Společnosti národů nepodal Radě SN žádné vyjádření Čs. republiky.

Vláda a vrcholná vojenská místa musela vzít bezprostředně po 7. březnu 1936 na vědomí především fakt, že v daném okamžiku ještě absentoval v čs. právním řádu zákon o obraně státu, že Hlavní štáb Ministerstva národní obrany neměl dosud k dispozici politicky schválený program výstavby stálých opevnění a ucelený moderní výzbrojní program s časově diferencovanou dotací finančních prostředků a že neexistovala rozhodnutí o nových výrobních základnách válečného průmyslu. Na nejvyšší politické úrovni nebylo rozhodnuto o zacelení všech existujících mezer ve stoupajících personálních potřebách československé armády. Její organizace dosud postrádala úplné dobudování významných sborových velitelství, tedy nového vyššího velitelského stupně, který měl významně usnadnit velení nad mobilizovanými součástmi válečné armády. Po teoretické stránce byla otázka vzniku nových sborových velitelství i jejich

poslání v době mobilizace a války vyřešena na úrovni exekutivy, ale přenesení teoretických plánů do skutečnosti se ocitalo teprve na samém počátku.

Vrcholnou exekutivu i velení armády alarmoval po 7. březnu 1936 tristní fakt, že Československá republika nebyla schopna zajistit neohroženější části svého území proti nenadálé agresi. Ještě v předjaří 1936 se počítalo např. s tím, že směry možného nepřátelského náporu, které vedly z německého Saska na hlavní město Prahu, by bylo možné účinně hájit až po celých 4–5 dnech úplné mobilizace tamních vojenských jednotek. V tehdejší situaci měla vláda Čs. republiky k dispozici pouze jedinou (!) metodu, jak nejrychleji zvýšit bojovou hodnotu, nikoli ale ještě pohotovost, vojenských jednotek v podobě § 27 branného zákona z 19. března 1920. Povolání záloh na základě tohoto paragrafu nepřinášelo samo o sobě uspokojení pohotovosti mírových jednotek čs. armády, ale pouze zvýšení jejich stavu. Německý mocenský zákrok v Porýní však varoval svou překvapivostí, zejména maximálním utajením počátku akce. Nečekaný úder byl od té doby – mnohem výrazněji než kdykoli dříve – považován za nejhorší možnou eventualitu, za největší riziko pro obranyschopnost Čs. republiky. V bezprostřední souvislosti s tím vzbuzovala pochopitelné obavy také řada zpravodajských poznatků o začínajících přípravách čs. občanů německé národnosti k násilnému vystoupení proti státní moci v pohraničních oblastech republiky a také, což bylo ovšem nejzávažnější, o stejných tendencích za hranicemi státu – v Německu. A hlavně bylo po 7. březnu 1936 nejvíce alarmující to, že němečtí nacisté smrtelně zatarasili svou bezprecedentní svévolí jedinou cestu pro očekávanou francouzskou vojenskou pomoc. Spojnice východního pomezí demilitarizovaného pásma v Porýní a nejbližšího úseku státních hranic Čs. republiky měřila do 7. března 1936 celkem 250 km. Hlavní štáb čs. armády očekával, že Francie zahájí asi do tří týdnů od počátku německého útoku na Československo ofenzivní operaci, orientovanou do údolního povodí Mohanu. Strategický cíl této ofenzivy měl spočívat v oddělení jižního a severního Německa. Operační spolupráce obou spojeneckých armád měla začít v širším prostoru německo-československo-rakouského trojmezí. Tento strategický výhled počítal se zachováním demilitarizovaného pásma v Porýní a s neutralitou Rakouska. Francouzská předmostí na východním břehu Rýna, vzniklá na počátku protiněmecké ofenzivy, měla usnadnit zisk Mohuče (Mainz), a to již koncem třetího týdne bojů. Čs. Hlavní štáb doufal, že výkon čs. armády bude natolik houževnatý, že za bojového tlaku nepřítele dojde jen ke stažení sil na záchytná postavení v Povolaví.

Československý koncept obranné války, dobově označovaný jako válečný plán, tak byl oslaben o jednu z nejzákladnějších jistot, i když toto očekávání postrádalo v podmínkách poloviny 30. let teoreticky propracovanou osnovu v podobě příslušných plánů. Čs. vojenské kruhy naprosto správně chápaly význam demilitarizovaného pásma v Porýní pro obranu Čs. republiky. Někteří čs. vojenští představitelé proto považovali již stažení francouzských okupačních sil z Porýní, k němuž došlo v roce 1930, za zhoršení vojenskostrategické situace vlastní země.

Na základě nové mezinárodní situace začalo politické vedení Čs. republiky a vrcholné velení jeho armády připravovat republiku k delší samostatné obraně než se před 7. březnem 1936 předpokládalo. Tento fakt se záhy prosadil v mnoha oblastech obrany Čs. republiky. Následky 7. března 1936 se projeví jako urychlovač vládního rozhodování na úseku obrany. Nejdůležitější politická rozhodnutí v oblasti obrany státu pocházejí až z doby po tomto datu.

Atmosféra, jež se v Evropě vytvořila, se samozřejmě přelila i do následujícího roku. Ještě v srpnu 1936 hladinu mezinárodních vztahů rozčeřilo zavedení



Unikátní snímek, jenž byl pořízen v roce 1936 při příležitosti olympijských her v Berlíně. Říšský kancléř Adolf Hitler v okamžiku stisku ruky s čs. vojenským atašé v Berlíně plk.gšt. Antonínem Hronem, jenž 12. 4. 1945 podlehl následkům dlouhodobého věznění a pochodu smrti v koncentračním táboře Flossenbürg.



Lehké tanky vz. 34 ze stavu pluku útočné vozby 1 defilují 28. října 1936 před rumunským králem Carolem II., korunním princem Michalem a nejvyššími československými ústavními činiteli. Zobrazená vozidla představovala první typ své kategorie, jenž čs. armáda zařadila do výzbroje. Snímek byl pořízen na Smetanově náměstí v Praze (dnes Náměstí Jana Palacha).



Příprava k palbě lehkých kanonů vz. 30 ráže 8 cm během závěrečných podzimních manévřů v roce 1936



Financování systému obrany státu se stalo v letech 1933–1938 celospolečenským zájmem



V průběhu 30. let se tradice čs. legií z let 1914–1918 mimořádně aktualizovala pod vlivem zvýšeného ohrožení Československa. Dne 6. 6. 1937 byl např. v Hradci Králové slavnostně odhalen pomník, jenž výmluvně ilustroval sepětí tehdejší armády s odkazem legií.

Půjčka obrany státu, z níž byl mimo jiné financován rozsáhlý výzbrojní program čs. armády, se v roce 1936 setkala s širokým ohlasem občanů

dvouleté vojenské služby v nacistickém Německu. Oficiálně byla ohlášena 24. srpna 1936. Evropa cítila a pochopila, že se potenciál německé branné moci opět podstatně zvýší. Za hranicemi Hitlerovy říše ale patrně nikdo netušil, že zmíněné branné opatření úzce souviselo s rozsáhlým programem výstavby německé branné moci, jenž byl přijat 1. srpna 1936. Plán počítal s tím, že za tři léta, tedy do 1. října 1939, bude k dispozici mírová armáda v síle 830 000 mužů. Po mobilizačním doplnění měla mít až 4 620 000 mužů.

Československo samozřejmě sledovalo v roce 1936 změny i za svou jižní hranicí – v Rakousku, které zavedlo všeobecnou brannou povinnost (oficiálně *Bundesdienstpflicht* – spolková služební povinnost). Mírová smlouva ze Saint-Germain byla tímto krokem rakouské vlády z 1. dubna 1936 objektivně a zjevně porušena. Zahraniční politika pražské vlády přesto s jistou mírou pochopení přijímala rozhodnutí Vídně, protože mělo specifický význam pro vnitropolitické dění v Rakousku. Tato země se potýkala se stoupajícím tlakem domácích nacistů, kteří měli za zády mocného garanta v podobě Velkoněmecké říše. Rakouská všeobecná branná povinnost nebyla v době svého vzniku zaměřena

proti zájmům Československé republiky, ale primárně na obranu rakouské nezávislosti. Také Vídeň těžce nesla neúčinné reakce evropského Západu na svévoli nacistů při likvidaci demilitarizovaného pásma v Porýní. Čs. zahraniční politika dokonce mírnila malodohodové partnery, zejména Jugoslávii, v reakcích na rakouskou revizi. Praha proto podala jen verbální nótu, v níž otevřeně, přitom ale diplomaticky umírněně, protestovala proti porušení smlouvy ze Saint-Germain.

Pro bezpečnost Československa měla mnohem závažnější význam dohoda z 11. července 1936, která vymezovala vztahy mezi Vídní a Berlínem. Nejvyšší rakouská politická reprezentace stěží odolávala nátlaku z Německa. Dokument legitimizoval vliv nacistů na směr vývoje Rakouské republiky; takzvaná nacionální opozice měla, podle tajného dodatku k dohodě, zasedat v rakouské vládě. Nátlakovou manipulací tak byla vynucena závislost Rakouska na Německu, kterou nastoloval závazek synchronizace rakouské zahraniční politiky s postupem Berlína. Nacisté v Německu považovali červencovou smlouvu s tzv. druhým německým státem za přípravu anšlusu. Těžké následky mocenského působení Německa na Rakousko, zesílené dohodou, byly v Československu správně pochopeny.

Tvůrce systému obrany Československé republiky vzrušila koncem roku 1936 další výjimečná zpráva. Její obsah se výrazně lišil od všech starších informací, které měly k dispozici představitelé nejvyšší státní exekutivy a armády. Ona tolik závažná zvěst pocházela z Ministerstva národní obrany. Rozrušená atmosféra týdnů a měsíců po zániku demilitarizovaného pásma v Porýní ještě neutichla, když 2. oddělení Hlavního štábu československé armády získalo



z agenturních zdrojů podstatné indicie o tom, že vrchní velení nacistické armády rozehrálo na jaře 1936 štabní hru s mimořádně závažným námětem. Analyzovalo v ní vývoj válečného konfliktu na široké ploše západní a střední Evropy. Modelový válečný střet byl podle agenturních poznatků časově situován do období jara 1938. Němečtí vojenští analytici a plánovači zapojili do svých prognóz válečné prostředky Německa, Francie, Polska, Československa a Maďarska. Obsah zprávy svědčil o tom, že roli oběti útoku nacistického Německa sehrálo Československo. Autoři námětu počítali s tím, že útok německé armády aktivně podpoří všemi svými silami Maďarsko. Proti Německu měla aktivně vystoupit jen Francie. Námět hry počítal s tím, že se ve prospěch Československa nebude vojensky angažovat žádný další stát. O tento předpoklad se opíraly úkoly a rozmístění německých pozemních vojsk. Hloubku strategického zázemí útoku proti Československu vyznačovala spojnice měst Ulm, Kassel a Lübeck, přetínající Německo v severojižním směru. Cílem aktivních i záložních sil, které byly mobilizovány východně od tohoto rozhraní, bylo Československo. Útočné iniciativě na tomto směru odpovídalo i jejich množství, které bylo odhadováno na 20–30 divizí. I když hra brala v úvahu mohutný útok francouzské armády proti západním německým hranicím již na počátku války, jejich kryt mělo tvořit zprvu jen 19 aktivních a záložních divizí. Podpořit je mělo 13 divizí Landwehru. Nejméně sil by střežilo hranice s Polskem. Zabezpečit je mělo pouhých 5 divizí Landwehru.

2. oddělení Hlavního štábu podrobilo obsah zmíněné agenturní zprávy zevrubné analýze. Její výstup Hlavní štáb postoupil prezidentu republiky dr. Edvardu Benešovi. Tento kontakt mezi prezidentem a vojenským zpravodajstvím byl standardní. Zapotřebí je ale zdůraznit skutečnost, že se týkal pouze mimořádně závažných zpráv. Ještě významnější byl fakt, že Hlavní štáb a posléze i vrchní velitel československé branné moci získali v prosinci 1936 první agenturně doložená fakta o konkrétní podobě příprav německého vojenského velení k násilné akci proti Československu. Prosinec šestatřicátého roku tak vytvořil přelom mezi dřívějším tápáním ve tmě a prvními skutečnými fakty. Starší zpravodajské posudky o hlavních či podstatnějších záměrech vojenského velení nacistického Německa vycházely většinou jen z vágních závěrů, odvozených z rozboru tezí nacistické ideologie. Eventuální prognózy vývoje příštích let nebylo možné opřít o syntézu relevantních zpravodajských poznatků. Toto trpké konstatování se týká časového úseku mezi květnem roku 1933 a závěrem roku 1936. Nutno ale zároveň dodat, že agenturní zprávy o německé štabní hře se staly na dlouhou dobu, prakticky až do září 1938, jedinými konkrétními doklady o přípravě nacistické vojenské agrese vůči Československu.

Druhé oddělení československého Hlavního štábu neváhalo a v prvních dnech ledna 1937 předalo kopii dokumentárních záznamů o německé štabní hře do Paříže. Nutno zvlášť upozornit na mimořádně závažný fakt, že vojenské zpravodajství a nejvyšší francouzská vojenská místa obdržela díky aktivitě Hlavního štábu československé armády první agenturně zajištěný doklad o tom, že vrchní velení německé branné moci již vážně uvažuje o podrobnostech agrese proti Československu.

Zprávy o mobilizačních prověrkách německých branných sil podél hranic s Československem, doplňované v průběhu roku 1937, přiměly Hlavní štáb k domněnce, že praktické přípravy k válce již začaly sestupovat z vyšších štábů až k nejnižším organizačním článkům německého branného systému. Studijní a plánovací skupina (Skupina A) 2. oddělení Hlavního štábu kladla zvýšenou míru rizik do období jara roku 1938. Očekávalo se, že organizace Wehrmachtu do té doby pokročí. Zádržná síla fortifikací na západních hranicích Německa se měla do té doby podstatně zlepšit, což mělo podnítit politickou a posléze vojenskou aktivitu nacistů vůči střední Evropě. Skupina A 2. oddělení vyslovila v červenci 1937 odhad mobilizační kapacity Německa. Předpokládalo se, že může být připraveno až 40 aktivních divizí (včetně pancéřových, motorizovaných a lehkých) a zhruba 24 záložních divizí. Proti Československu mohlo být podle odhadu Hlavního štábu nasazeno asi 30 divizí.



Navenek se pouto se spojenci zdálo být pevné. Atmosféru roku 1937 dotvářely i šťastné okamžiky po návratu čs. leteckého družstva z mezinárodního leteckého mítinku, jenž se konal ve švýcarském Curychu od 23. července do 1. srpna. Stroje čs. letců dosedly po příletu na plochu letiště Praha-Kbely.



Jedna z cen, kterou v roce 1937 získal por.let. František Novák za vynikající reprezentaci čs. letectví na Mezinárodním leteckém meetingu v Curychu.



Průkazka vojenského letce republiky Československé



Pražanům i hostům hlavního města se naskytlo několik příležitostí spatřit na vlastní oči „krále vzduchu“ por.let. Františka Nováka (vpravo), jenž proslul svým mimořádným pilotním uměním.



Československo-sovětská vojenská spolupráce se dotýkala různých oblastí. Do Československa byly vysílány rozličné vojenské delegace. Zde zveřejněný snímek dokládá přítomnost příslušníka sovětského letectva (stojící zcela vlevo v plášti) na spojovacím cvičení leteckého pluku 4 na letišti v Hradci Králové.



Generál Alphonse Georges, od roku 1935 člen francouzské Nejvyšší válečné rady

Zpravodajské oddělení Hlavního štábu téměř správně určilo množství aktivních sil Wehrmachtu. V roce 1937 je tvořily již 34 pěší divize, 3 pancéřové divize, 4 motorizované divize a 1 lehká divize, celkem tedy 42 vyšších jednotek na divizním stupni. Pro názory 2. oddělení Hlavního štábu však bylo příznačné, že velmi nadsadilo odhad záložních sil Wehrmachtu. Německé branné síly mohly v roce 1937 ve skutečnosti mobilizačně postavit pouhých 7 záložních divizí Wehrmachtu a Landwehru. Německý vojenský potenciál mohlo v roce 1937 tvořit v případě mobilizace nejvýše 49 vyšších jednotek, sestávajících ze všech aktivních a nemnoha zmíněných záložních divizí a divizí Landwehru.

Rok 1937 byl objektivně významný z toho důvodu, že říšský kancléř Hitler označil 5. listopadu nejbližší cíle nacistické expanze: Rakousko a Československo. Při studiu míry ohrožení, pociťovaného nejvyššími politickými a vojenskými představiteli Československa, si lze oprávněně klást otázku, zda nejvyšší místa státní exekutivy zaznamenala svými informačními zdroji osudová rozhodnutí nacistického vůdce. Odpověď na vznesenou otázku zní záporně.

Uvedená fakta prokazatelně dokládají, že československá vláda v roce 1937 nadále postrádala důkazy o strategických záměrech nejvyššího vedení nacistického Německa. Dílčí zjištění londýnského vyslance J. Masaryka z 5. listopadu 1937 nemohla tento nedostatek nahradit. Spojenci také nepřispěli podstatnějšími informacemi. Eskalace napětí byla ovšem citelná i bez konkrétních poznatků vojenskostrategického významu.

Otázka francouzské strategické iniciativy tvořila klíčový komponent předpokládané koaliční obrany Československa. V roce 1937 se vojenská izolace Československé republiky opět vážně prohloubila do bezvýhodných podmínek. Rok 1937 totiž zesílil rozpor mezi politickým aliančním závazkem a stanovisky nejvyššího francouzského velení. Vysocí představitelé francouzského Generálního štábu dali koncem roku 1937 najevo svou neochotu riskovat ztrátu sil a prostředků v konfliktu, který by byl vyvolán německým vpádem do Československa. Názory, zpochybňující cenu spojenectví s Československou republikou, vyjádřil vysoký představitel Generálního štábu generál Alphonse Georges. Dne 20. listopadu 1937 prohlásil: „...*Okamžitá ofenziva s cílem pomoci našemu československému spojenci by měla pouze symbolickou cenu drahého gesta.*“ Citovaný výrok relevantního vojenského představitele není možné interpretovat jinak než jako nechuť francouzského velení usnadnit československému spojenci nanejvýš těžký úděl.

Generální štáb francouzské armády disponoval oficiálními i neoficiálními prameny přesných poznatků o možnostech obrany Československé republiky. Uznával, že středoevropský spojenec zaznamenal v řadě směrů pokrok. Složitá strategická situace a vnitřní, zejména národnostní rozpory jej ale přesto nenaplňovaly důvěrou ve výkonnost československé defenzivy. Výdrž obrany, která podmiňovala perspektivu eventuální francouzské pomocné ofenzivy, byla odhadována v rozsahu nejvýše několika týdnů. Důvěru francouzského velení nevzbudily ani názory představitelů Hlavního štábu československé armády. Dne 16. listopadu 1937 je zaznamenal přednosta Deuxième Bureau plk. Maurice Gauché. Při konferenci s činiteli 2. oddělení Hlavního štábu mu byla sdělena československá prognóza, že branné síly republiky by byly schopny odolávat agresi maximálně šest až osm týdnů.

Mezinárodní zajištění republiky se v roce 1937 již druhým rokem opíralo o další významný komponent, československo-sovětskou spojeneckou smlouvu ze 16. května 1935, která byla vázána na obdobný bezpečnostní francouzsko-sovětský svazek. Pro politickou alianci se Sovětským svazem mělo zásadní význam znovuoobnovení všeobecné branné povinnosti v Německu. Československá motivace pro tento bilaterální svazek byla ještě zesílena absencí odpovědi na svévolné porušení základního principu poválečného systému z Versailles.

Vztah Francie vůči Sovětskému svazu byl zásadně určujícím prvkem pro charakter vztahů mezi Československem a Sovětským svazem. Rozhodující českoslovenští politici i vojenští činitelé nehodlali překročit rámec, vymezený vztahy Francie k Sovětskému svazu. Nejvyšší činitelé Generálního štábu francouzské armády hleděli na perspektivu francouzsko-sovětské vojenské spolupráce s nedůvěrou. Jejich názory obsahovaly pozoruhodnou škálu především politicky motivovaných vlivů. Podstatná byla obava z nejasných záměrů



Další sféra pro rozvoj spolupráce se spojenci se otevřela v roce 1935 po podpisu československo-sovětské spojenecké smlouvy. Čs. generalita a sovětská vojenská delegace, vedená velitelem Vojenské akademie M. V. Frunzeho generálem Borisem Michajlovičem Šapošnikovem

Stalinova režimu. Generální štáb hluboce nedůvěřoval kvalitám a možnostem Rudé armády. Tento kritický náhled v roce 1937 prohloubily zprávy o tragických následcích politických procesů, které těžce postihly její velitelský sbor. Vliv těchto represí zpochybnily hodnotu Rudé armády i v očích československého velení. Záznam Generálního štábu francouzské armády ze 16. listopadu 1937 tuto skutečnost dokládá. Náčelník Hlavního štábu generál L. Krejčí vyjádřil přednostovi Deuxième Bureau plk. M. Gauchému svůj názor, že Stalinovy nesmyslné údery do řad sovětského velitelského sboru vyloučily účinné nasazení Rudé armády na několik příštích let.

Generální štáb francouzské armády se dále obával, že úzká vojenská spolupráce se SSSR ještě umocní nenávisť německých nacistů vůči Francii se všemi z toho plynoucími důsledky. Vojenskou konvencí se Sovětským svazem odmítal i z toho důvodu, že by tento svazek mohl Francii zavléci do konfliktu s Německem. Pro francouzské velení, které od poloviny roku 1936 rozvíjelo mnohostranné kvalitativní změny ozbrojených sil, skýtala tato vize smrtelné nebezpečí. Nejvyšší francouzská vojenská místa vyjadřovala obavu z toho, že by se Sovětský svaz, ovládaný totalitní ideologií, stal v evropském válečném konfliktu rozhodujícím činitelem. Z této prognózy vyplývala temná vize převratných politických a sociálních změn, které by se Francii nevyhly. Opatrný postoj francouzského vojenského velení ke spojeneckému svazku se Sovětským svazem měl i jistý pozitivní aspekt. Nejvyšší místa francouzské armády nahlížela na toto politické spojení jako na faktor, který napomáhal odvracet eventuální příklon Sovětského svazu k Hitlerovu Německu.

Postoje nejvyšších francouzských vojenských kruhů tlumily i rozvoj vojenské a letecké spolupráce Francie, Československa a Sovětského svazu. Tyto skutečnosti měly základní vliv na místo Sovětského svazu v koaliční obranné koncepci Československé republiky. Prezident Československé republiky dr. E. Beneš zdůraznil francouzskému generálu Victoru Schweisguthovi (od dubna 1935 do srpna 1937 zástupce náčelníka Generálního štábu pro operace a materiální zabezpečení) při slyšení na Pražském hradě v září 1936, že samostatná československá iniciativa ve smyslu vojenské konvence se Sovětským svazem je vyloučena. Eventuální vojenská konvence mohla podle Benešova stanoviska následovat jedině francouzsko-sovětskou vojenskou konvencí. Závislost na stavu francouzsko-sovětských vztahů Beneš potvrdil na konci roku 1936. Při slyšení generála L. E. Fauchera 24. prosince 1936 Beneš sdělil, že nikdy nepůjde za mez, danou francouzsko-sovětskými vztahy.



Podplukovník letectva Josef Hamšík

(7. 3. 1895 – 8. 4. 1943)

Populární slogan meziválečného čs. letectví „vzduch je naše moře“ ctily svým umem řada vojenských letců. Někteří z nich ustavili vícero leteckých rekordů, získali kredit vynikajících velitelů, a nejen to, své zkušenosti a umění dokázali předávat novým adeptům. To vše charakterizovalo i pplk.let. J. Hamšíka, jednu z nejvýraznějších osobností čs. vojenského letectva. Pocházel ze Zádveřic na Holešovsku. Absolvoval učitelství v Hradci Králové. V únoru 1915 byl mobilizován a v září téhož roku jej odeslali na ruskou frontu. Později bojoval i na italské frontě. Jeho opakované žádosti o přeložení k letectvu se setkaly s úspěchem až na počátku května 1918, kdy nastoupil do kurzu leteckých pozorovatelů při Fliegeroffizierschule ve Vídeňském Novém Městě. V červenci 1918 začal létat na italské frontě jako pozorovatel. Po návratu z fronty (do vlasti se dostal již 8. 11. 1918) se neprodleně přihlásil do čs. armády. Stal se příslušníkem Leteckého sboru. Později se s francouzskou letkou BRE 590 zapojil do bojů na Slovensku. V roce 1922 začalo jeho mnohaleté působení v Pilotní škole v Chebu. V armádě byl vysoce respektovanou osobností, což vyplývalo z jeho mimořádných profesionálních schopností, charakterových vlastností a zásluh o rozvoj leteckého sportu. Byl velice úspěšným účastníkem řady leteckých soutěží a vytvořil mezinárodní letecké rekordy. V září 1938 se jako velitel stíhací peruti I/4 podílel na přípravě aktivní protivzdušné obrany Prahy. Po okupaci se zapojil do odboje ve skupině Svazu letců republiky Československé. Jemu a jeho spolupracovníkům se podařilo dostat za hranice 1200 mužů, kteří vytvořili letectvo čs. armády v zahraničí. Gestapo jej zatkl 20. března 1940. Lidový soudní dvůr v Berlíně Hamšíka odsoudil k trestu smrti. Tamtéž byl i popraven. Po osvobození byl povýšen do hodnosti plukovníka letectva in memoriam.

Válečná a mírová armáda

Počátky sborové organizace československé branné moci

V průběhu roku 1935 spěla do konečného stadia příprava k politickému rozhodování o závažných zásadách do organizační formy čs. armády. Priorita Hlavního štábu spočívala v tom, aby byla stávající mírová organizace armády přizpůsobena strukturálním změnám, s nimiž se počítalo při přechodu na specifickou válečnou sestavu. Pružnému velení v době války by bránil podle názorů čs. vojenských odborníků fakt, že každé z válečných velitelství armád by ovládalo najednou mnoho divizí a brigád. Zcela nový velitelský stupeň – sborový – měl odlehčit takto přetíženým velitelstvím armád metodou decentralizace velitelské pravomoci. Plánovaný vznik sborů ovlivňoval také nezbytnou reorganizaci těžkopádně ovladatelných a příliš objemných divizí. Reformní úsilí Hlavního štábu směřovalo k tomu, aby válečná armáda měla větší množství lépe ovladatelných vyšších jednotek, a tak mohla pružněji přeskupovat a členit své síly na exponovaných místech obrany.

Abyste bylo možné tuto teorii uvést v případě ohrožení země do praxe, bylo nezbytné hluboce modifikovat mírovou organizaci čs. armády. Měly se tak uskutečnit nejhlubší změny od unifikačního procesu čs. armády z počátku 20. let. Hluboké přeměny tohoto typu zdaleka přesahovaly pravomoc ministra národní obrany a vyžadovaly souhlas jak na úrovni exekutivy, tak i zákonodárné moci. Nová velitelství sborů měla být již v míru konstituována jako teritoriální velitelská centra s úplnou správní a oblastní působností. Podléhat měla dosavadním zemským vojenským velitelstvím, která měla zůstat zachována s posláním být základnou válečných velitelství armád. Válečné potřeby armády se tak staly podkladem pro politická rozhodnutí o organizačních změnách v době míru. Tento fakt je markantní na genezi sborových velitelství.

Přebudování organizační struktury tzv. válečné armády, a posléze armády mírové, významně uspišil 16. březen 1935, kdy byla v Německu obnovena branná povinnost. Vzhledem k předchozí dlouhodobé přípravě byl čs. Hlavní štáb schopen záhy reagovat na tento nepříznivý vývoj. Stalo se tak formou komplexního dokumentu *Válečné složení vyšších jednotek*, který vstoupil v platnost 15. května 1935. Daný plán sice vznikl, ale potřebné předpoklady k jeho naplnění v případě válečného ohrožení republiky ještě dlouho neexistovaly. Důvod tkvěl především v tom, že dokument počítal s existencí sborových velitelství a s výrazně pozměněným a modernizovaným systémem podřízených divizí. To i ono však k 15. květnu 1935 mírová organizace čs. armády postrádala. Základ sedmi sborových velitelství se podařilo Ministerstvu národní obrany položit až 15. října 1935.

Tato neúplně a zatím provizorně konstituovaná vyšší velitelství ale pro svou činnost dosud neměla odpovídající podklad ve formě rozhodnutí vrcholné politické reprezentace republiky. Situace se v této oblasti začala měnit na přelomu let 1935 a 1936, kdy prezident republiky z titulu vrchního velitele



Tým zemského vojenského velitele tvořili velitelé divizí a od roku 1935 velitelé sborů. Arm.gen. Sergěj Vojecechovský (v popředí na koni) s velitelem II. sboru div.gen. Josefem Váňou (vlevo) a s velitelem 4. divize brig.gen. Karlem Kutlvašrem (1937).



Služební čepice generála čs. armády

Obvody velitelství sborů čs. armády z roku 1936



branné moci rozhodl o zřízení sborů v mírové organizaci armády. Závěrem své 8. schůze 21. února 1936 jednala o věci NROS, která respektovala rozhodnutí hlavy státu a dala souhlas k tomu, aby personální, materiální a finanční požadavky, jež plynuly z prezidentova rozhodnutí, byly předloženy ke schválení ministerské radě. Po projednání v NROS potvrdil prezident republiky své rozhodnutí rozkazem z 29. dubna 1936. Prezidentův rozkaz o zřízení sborů byl ovšem vydán až po zhoršení bezpečnostní situace republiky následkem událostí, které následovaly po 7. březnu 1936.

Uvedená exekutivní rozhodnutí sice završila počáteční fázi vzniku sborových velitelství, ale je nutno si uvědomit další podstatné skutečnosti. Štáby sborových velitelství stály teprve na prahu své existence jen s nejnужnějším personálem. Mimo jiné i tato skutečnost přiměla ministra národní obrany Machníka, aby z podnětu Hlavního štábu předal Předsednictvu ministerské rady návrh na pronikavé zvýšení počtu důstojníků, kteří byli nepostradatelní pro práci štábů nově vznikajících vyšších velitelství. Nelze opominout fakt, že vojenská velitelství se stávala vskutku efektivními tehdy, když činnost jejich štábů byla vnitřně sladěna.

Velitelství sborů zatím vznikala jen jako taktická velitelství bez ucelené správní a oblastní působnosti. Ovšem i tak byly možnosti sborových štábů ještě dlouho omezené. Sborová velitelství mohla uplatňovat svou velitelskou pravomoc až od 1. října 1936, kdy převzaly velení nad sborovými útvary zbraní a od 1. ledna 1937 také nad sborovými útvary služeb. Rovněž mobilizační pohotovost sborových velitelství a jejich štábů byla od politického souhlasu s jejich vznikem komplikována neukončenou reorganizací systému mírových divízi, který byl stěžejní zejména s ohledem na mobilizační pohotovost krytu hranic. Sedm sborových velitelství bylo možno považovat po organizační stránce za dokončená až po 1. lednu 1937, kdy nabyl účinnosti zákon z 18. prosince 1936 o změně správní působnosti vojenských útvarů. Uvedený zákon byl zanedlouho doplněn vyhláškou Ministerstva národní obrany z 22. prosince 1936, která určovala oblast správní působnosti velitelství sborů.

Počátky a geneze sborové organizace československé armády dokumentuje fakt, že politická rozhodnutí sama o sobě neznamenala bezprostřední realizaci jejich obsahu. Plnohodnotné, skutečně efektivní výsledky byly od rozhodování orgánů československého ústavního pořádku vzdáleny i v rozsahu několika let.



Poručík dělostřeleckého pluku 52 udílí instrukce prostřednictvím polního telefonu vz. 35 (2. polovina 30. let)



Velitel Vojenské akademie v Hranicích na Moravě brig.gen. Otakar Zahálka blahopřeje čtyřem nejlepším akademikům – právě jmenovaným poručíkům čs. armády – k výjimečně úspěšnému završení mimořádně náročného studia (1936)

Nároky obrany státu

Opatření pro růst počtu důstojníků a rotmistrů



Prezident republiky a vrchní velitel čs. branné moci dr. Edvard Beneš soustředěně naslouchá výkladu velitele IV. sboru div.gen. Vojtěcha Borise Luži při závěrečných cvičeních v roce 1936. Po prezidentově pravici ministr národní obrany František Machník, zcela vlevo div.gen. Ing. Silvestr Bláha, přednosta Vojenské kanceláře prezidenta republiky.



Učebna Vojenské akademie v Hranicích na Moravě (počátek 30. let)



Služební čepice plukovníka pěchoty

Před zhoršením bezpečnostní situace Čs. republiky následky osudového 7. března 1936 byly položeny základy k řešení dalšího významného projektu Ministerstva národní obrany. Organizační oddělení Hlavního štábu vypracovalo 8. února 1936 komplexní návrh na zvýšení počtu důstojníků a rotmistrů. Vzhledem k závažnosti a dosahu požadavků vojenské správy předal ministr národní obrany František Machník uvedený návrh Předsednictvu ministerské rady. Ministr tímto způsobem tlumočil naléhavé vysvětlení Hlavního štábu, že celková situace v počtu důstojníků je nepříznivá z hlediska obrany státu, přičemž neopomněl zdůraznit, že doplnění počtu důstojníků bude trvat delší dobu. Machník zprostředkoval Předsednictvu ministerské rady požadavek Hlavního štábu, aby s ohledem na tyto závažné okolnosti vláda projednala předložený návrh co nejdříve a odděleně od ostatních oblastí státní správy.

Počet důstojníků a rotmistrů čs. armády byl naposledy zvýšen v roce 1930. Kolegium ministerské rady tehdy rozhodlo o obsazení 10 059 míst důstojníků z povolání a 8480 míst rotmistrů. MNO požadovalo návrhem Hlavního štábu z 8. února 1936 zvýšit počet důstojníků z povolání na 13 429 a rotmistrů na 8692. Ve srovnání s vládním rozhodnutím z roku 1930 přinášel návrh MNO nárůst o 3370 důstojníků a 212 rotmistrů.

Na tomto místě je vhodné analyzovat příčiny, které vedly Ministerstvo národní obrany k podání závažného návrhu Předsednictvu ministerské rady. Zvýšenou potřebu důstojníků z povolání zdůvodnilo MNO jednak z hlediska potřeby důstojníků v podmínkách války, jednak z hlediska potřeb mírové armády. V době války by přirozeně vedle důstojníků z povolání konali službu také důstojníci ve výslužbě a záložní důstojníci. Přesto ale zdar mobilizace a charakter válečných operací v prvním stadiu války závisel na důstojnících z povolání. Ti byli předurčení pro velitelské funkce, které ale nebylo možno obsadit jinak než důstojníky z povolání. MNO zdůrazňovalo, že i za předpokladu zvýšení počtu důstojnických míst budou zabezpečeny uvedené nejdůležitější funkce důstojníky z povolání jen částečně. MNO mohlo improvizovat v tomto směru jen díky vládnímu nařízení o nižších důstojnících v další činné službě, na němž se ministerská rada usnesla podle návrhu MNO z 24. září 1934. V důsledku tohoto vládního nařízení mohlo MNO obsadit služební místa důstojníků z povolání nižšími důstojníky v další dobrovolné činné službě, kterých mělo počátkem roku 1936 k dispozici 1506.

Pokud šlo o potřeby mírové armády, vyžadovala zvýšení počtu důstojníků v první řadě mezinárodní situace, neustálý organizační a materiální rozvoj čs. armády a v neposlední řadě neobyčejný vzrůst úkolů, které již v míru musela plnit.

Vzhledem k podstatnému zhoršení mezinárodněpolitického vývoje poukazovalo MNO na fakt, že branné síly Čs. republiky musejí být připravovány na všechny eventuality ohrožení bezpečnostní situace státu. Náročnou přípravu mohl provést jen sbor důstojníků a rotmistrů z povolání, který měl být tak početný, aby mohl náležitě splnit svoji povinnost. MNO konstatovalo, že dosavadní počet důstojníků z povolání byl naprosto nedostatečný a současně Předsednictvo ministerské rady upozorňovalo na skutečnost, že návrh na zvýšení počtu důstojníků a rotmistrů je nutno i tak považovat za minimum, které je nezbytné k zjednání nápravy.

Počet důstojníků z povolání, který vláda odsouhlasila v roce 1930, nepostačoval podle odborného mínění MNO již v té době. V příštích letech byl nedostatek důstojníků velmi citelný vzhledem k rychlému rozvoji čs. armády. Skladba armády se od roku 1930 značně pozměnila a vzrostla zavedením nových technických prostředků. Tyto změny provázel také vzrůst počtu nových funkcí, který nebylo možné krýt stávajícím počtem důstojníků z povolání. Od zmíněného vládního rozhodnutí z roku 1930 vzniklo 15 nových vojenských útvarů (o 8,4% více oproti dřívějšímu stavu) a 343 nižších vojenských jednotek na úrovni rot, v dobovém oficiálním názvosloví setnin (o 35% více oproti dřívějšímu stavu). Vývoj armády podstatným způsobem ovlivnil také situaci vyšších vojenských velitelství a jejich štábů. Nově vzniklo sedm velitelství sborů, jedno velitelství brigády útočné vozby, jedno velitelství jezdecké brigády, jedno velitelství letecké brigády a tři velitelství zemského letectva. Zrušena byla jen dvě velitelství těžkých dělostřeleckých brigád.

Zvýšení počtu rotmistrů z hlediska potřeb mírové armády odůvodnila vojenská správa nutností doplnit počet pilotů a specialistů letectva, reorganizací stavební služby a potřebou rotmistrů pro budovaná stálá opevnění.

MNO zdůvodnilo svůj návrh v neposlední řadě také faktem, že nové požadavky nenastaly pouze v důsledku zvětšení technické výzbroje armády a jejího organizačního rozvoje, ale také činností vojenských odborníků jak v oborech ryze

Šavle vz. 24 pro důstojníky čs. armády
v darovacím provedení a vycházkový pás

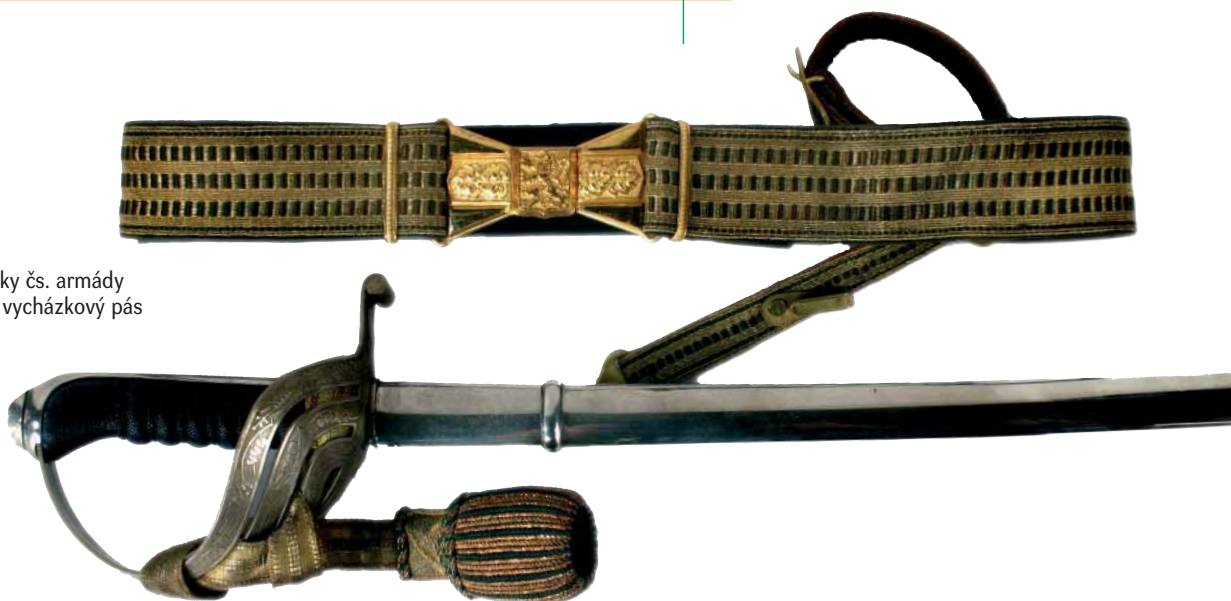

vojenských, tak i v oborech širšího společenského dosahu. MNO zde mělo na mysli podíl na budování systému obrany proti leteckým útokům a ochrany proti bojovým otravným látkám. Vzhledem k přípravě zákona o branné výchově počítalo MNO se vznikem Vojenského inspektorátu branné výchovy, který měl dohlížet na organizaci a provádění branné výchovy. Také pro tuto instituci bylo zapotřebí zajistit potřebný personál. Podaný návrh pamatoval také na služební kategorie důstojníků, kterých bylo zapotřebí k řádné údržbě, ošetřování a použití speciálního technického materiálu. Vedle toho vzrůstající rozsah opevňovacích prací vyžadoval doplnění kádru odborně způsobilých důstojníků, určených k projekci pevnostního systému a k řízení jeho výstavby. Další množství důstojníků bylo zapotřebí pro obsazení dokončených pevnostních objektů. Nemały význam měl také fakt, že dosavadní vojenský mapový materiál nevyhovoval, a proto MNO považovalo za nezbytné provést nové mapování Čs. republiky. Aby mohl být tento úkol splněn, bylo nutné zvýšit mírový počet důstojníků Vojenského zeměpisného ústavu.

Podle propočtu MNO si měla realizace uvedeného návrhu vyžádat celkovou částku ve výši 64 400 000 Kč. Tato částka plynula z povyšování do vyšších hodností a z přijímání nových důstojníků a rotmistrů. Uvedený finanční náklad se neměl projevit ihned v celém rozsahu, ale postupně, v závislosti na realizaci celého návrhu. Naplnění požadovaných počtů se mělo uskutečnit během čtyř let. Z uvedeného celkového nákladu měla být na první rok realizace návrhu vydána asi čtvrtina, na druhý rok asi polovina, na třetí rok asi tři čtvrtiny a teprve ve čtvrtém roce by se projevila celá částka vyššího nákladu.

NROS se zabývala uvedeným návrhem během své 9. schůze, jejíž pracovní zasedání byla zahájena 27. dubna 1936. Členové rady projevili s předloženým návrhem zásadní souhlas. NROS uložila ve svém usnesení Ministerstvu národní obrany, aby detaily předloženého návrhu byly ještě projednány s Ministerstvem financí. Vzhledem k naléhavosti požadavků vojenské správy se sbor NROS usnesl, aby meziministerská personální komise uspíšila obvyklé projednání návrhu tak, aby byl výstup z jednání předložen vládě ke schválení do 30. června 1936. Rada přistoupila také na žádost MNO, aby byl návrh z 8. února 1936 projednán odděleně od požadavků ostatních oborů státní správy.

Požadavky MNO byly projednány na meziministerské bázi za účasti zástupců ministerstev vnitra, financí a Nejvyššího účetního a kontrolního úřadu v období od 10. června do 7. července 1936. I když se vůči návrhu MNO z 8. února 1936 objevily některé námitky, např. ze strany Nejvyššího účetního a kontrolního úřadu se týkaly počtu a mzdové hladiny některých nových služebních míst, zájmy obrany státu se staly po 7. březnu 1936 nezvratnou prioritou. Ministerská rada projevila svůj souhlas s personálními požadavky vojenské správy 9. července 1936 a rozhodla, že MNO je oprávněno zvýšit počet vojenských osob na úroveň, která měla dosáhnout 13 646 služebních míst pro důstojníky z povolání a 8815 služebních míst pro rotmistry. Ve srovnání s původním návrhem MNO z 8. února 1936 převýšilo vládní rozhodnutí původní požadavky vojenské správy o 217 míst důstojníků z povolání a 123 míst rotmistrů. Tato vládní rozhodnutí, i když byla na jaře 1938 podrobena z iniciativy MNO hluboké revizi, přispěla v příštích dvou letech k zlepšení v oblasti lidských zdrojů čs. armády.



Situaci na mapě, na níž jsou znázorněny pohyby
cvičících stran při závěrečných cvičeních v roce
1936, objasňuje prezidentu Edvardu Benešovi
div.gen. Vojtěch Boris Luža



Štáb vyšší jednotky v plné práci – momentka
ze závěrečných cvičení v roce 1936



Zbrojní učebna Vojenské akademie
v Hranicích na Moravě (počátek 30. let)

Dynamika změn

Úpravy ročního kontingentu branců a počtu dělesloužících poddůstojníků z let 1936–1937



Charakteristický společník čs. vojáků z období 30. let – dobovým funkcionalismem ovlivněný design přílby vz. 32



Nástup nováčků k útvaru (2. polovina 30. let)

Na jaře 1936 neuplynulo ani půl roku od vyjasnění stanovisek mezi ministerstvy národní obrany a financí v oblasti kontingentu branců a otázka dalšího navýšení byla nastolena znovu. Předsednictvo ministerské rady a prezidiální šéfové všech ministerstev, jejichž představitelé zasedali v NROS, obdrželi návrh MNO ze 6. května 1936, podle něhož měl být kontingent branců zvýšen o další 4000 mužů. Kontingent branců tak měl podle tohoto návrhu MNO dosáhnout výše 75 000 mužů.

Nároky na obranyschopnost Čs. republiky od předjaří 1936 dramaticky vzrůstaly, a proto uvedený návrh MNO byl již v okamžiku svého zrodu předstížen nejnovějšími rozhovory ve sboru NROS. Při prvním jarním jednání NROS 27. dubna 1936 totiž předseda vlády dr. M. Hodža zaujal kladné stanovisko k požadavku Hlavního štábu, aby byl kontingent zvýšen dokonce až o 30 000 mužů vzhledem k nutnosti posílit systém zajištění hranic již v době míru. Věc ale zůstala zatím předběžně nanesena, neboť k jasnému usnesení celého kolegia NROS během jednání 27. dubna 1936 nedošlo.

V důvodech, které MNO přiměly k podání návrhu ze 6. května 1936, se výrazně profilovala zhoršená bezpečnostní situace Československa po zániku porýnského demilitarizovaného pásma 7. března 1936. Tlak na stálou pohotovost vybraných částí armády a na delší soběstačnost obrany Čs. republiky se projevil také zde. Ministr Machník, který se po nástupu do úřadu v červnu roku 1935 energicky ujal své ústavní funkce, urgentně volal 6. května 1936 po tom, aby vláda rozhodla o navržené věci bez odkladu na nejbližší své schůzi.

Nárůst kontingentu až na plných 75 000 mužů byl podle návrhu MNO nutný proto, aby čs. armáda měla k dispozici dostatek vycvičených sil pro období, kdy bude podle výzbrojního programu dodána nejnovější výzbroj a kdy bude postupně dokončováno stálé opevnění. Předsednictvu ministerské rady bylo 6. května 1936 zdůrazněno, že zvětšený kontingent je nevyhnutelný. Ministr Machník tlumočil názor odborných složek svého úřadu, že pokud by vláda v této věci nerozhodla pozitivně, měla by čs. armáda v příštích letech nové speciální zbraně a stálá opevnění, ale citelně by scházely lidské zdroje, které měly tyto obranné prostředky oživit.

Zvláštní nároky na zvýšení kontingentu kladla pohotovost těch vojenských útvarů, které měly již v míru trvale obsadit stálá opevnění, aniž by tím byla narušena pohotovost ostatních složek čs. armády. Vojenské jednotky určené pro obsazení stálých opevnění musely být již v míru dostatečně dotovány mužstvem. Větší část zvýšeného kontingentu měla pokrýt právě tuto naléhavou potřebu. Mužstvo pro nové útvary speciálních zbraní a pro osádky stálého opevnění již nebylo možné plně získat metodou přesunů z jiných částí armády. Početní stav každé jednotky byl dán její organizací, výcvikovou potřebou a požadavky kladenými na pohotovost. Ministerstvo národní obrany bylo nuceno konstatovat, že i při dvouleté vojenské službě nedosahovaly početní stavu jednotek čs. armády té výše, která byla obvyklá v armádách jiných států. Většina útvarů čs. armády byla navíc dislokována v pohraničí. Vzhledem k podstatně zvýšeným nárokům na pohotovost bylo naprosto nemyslitelné, aby byla tato část armády zeslabována. Právě v tom byla situace čs. armády obtížnější než v případě mnoha cizích armád. Vojenských jednotek ve vnitrozemí, z nichž MNO hodlalo odčerpávat určitý počet mužstva ve prospěch útvarů v pohraničí, bylo málo. Tímto způsobem mohlo MNO pokrýt ostatně jen asi jednu čtvrtinu předvídané potřeby.

Ministerstvo národní obrany navrhlo 6. května 1936 Předsednictvu ministerské rady způsob finančního krytí svého návrhu. V roce 1936 měly být finanční prostředky zajištěny úsporami z celého rozpočtu MNO. Pro další léta měly být nezbytné náklady zařazeny do rozpočtu MNO.

Další vývoj otázky vzrůstu kontingentu branců ukázal, že zvýšení o další 4000 mužů podle návrhu ze 6. května 1936 bylo v podmínkách, v nichž se Čs. republika ocitla po 7. březnu 1936, politicky zatím nejdostupnější cestou, jak zajistit lidské zdroje pro další nezbytné silení a pro potřebnou pohotovost čs. armády. Vrcholná exekutiva vyšla vstříc návrhu MNO ze 6. května bez odkladů. Návrh se dostal na pořad nejbližšího jednání NROS, které se konalo 8. května 1936. Věc byla v kolegiu NROS projednána kladně, a tak nic nebránilo tomu, aby se projednaným návrhem a doporučením členů NROS zabývala ještě týž den úplná ministerská rada. Příznacné přitom bylo, že vláda jednala o posledním

kladném doporučení NROS k návrhu ze 6. května 1936 mimo program. Stávalo se tak téměř vždy, když vláda jednala o specifických záležitostech obrany státu. Také ministerská rada rozhodla o vzrůstu kontingentu na 75 000 mužů kladně. Vyhověla tak platným předpisům, které ukládaly povinnost, že kontingent nesmí překročit limit sedmdesáti pět tisíc mužů. Vláda také akceptovala návrh MNO na způsob financování zvýšených potřeb vojenské správy, které vznikaly v důsledku nejnovějšího vládního rozhodnutí.

Během dnů na počátku května 1936, v nichž NROS a vláda posuzovaly otázku zvýšení kontingentu o 4000 mužů, připravovalo Ministerstvo národní obrany pro NROS a vládu návrh na posílení počtu odvedených až k hranici třiceti tisíc mužů. Ministerstvo národní obrany a Hlavní štáb si patrně mnoho slibovaly od předběžného souhlasu dr. M. Hodži s třicetitisícovým kontingentem, jenž předseda vlády předběžně vyjádřil v jednání NROS 27. dubna 1936. Návrh i s příslušným podkladem k usnesení připravilo Ministerstvo národní obrany pro třetí jarní jednání NROS, které bylo naplánováno na 4. června 1936.

Za předpokladu vládního souhlasu s nejnovějším projektem Ministerstva národní obrany měl kontingent branců dosáhnout úctyhodných 100 000 mužů. Akcent, jaký vláda po osudovém 7. březnu 1936 položila na bezodkladné posílení vnější i vnitřní bezpečnosti Čs. republiky, vedl vojenskou správu k poznání, že nejnovějším nárokům vlády nebude možné vyhovět do všech důsledků ani při čtyřtisícovém vzrůstu kontingentu, jaký potvrdil uvedený vládní souhlas z 8. května 1936. Dubnové impulzy NROS směřovaly k tomu, aby armáda a její obranné prostředky stály pohotově na všech úsecích ohrožených státních hranic. Ministerstvo národní obrany vedly k poznání, že vojenská situace Čs. republiky, především délka nejvíce ohrožených státních hranic s Německem, vyžaduje, aby tato exponovaná území byla již v míru hájena jednotkami dostatečně dotovanými mužstvem prezenční služby. Mnohé z těchto jednotek, z nichž značná část byla připravována pro službu v opevnění, měly být již v míru udržovány téměř na válečných počtech, předvídaných plány zajištění hranic. Nároky Ministerstva národní obrany a jeho Hlavního štábu směřovaly k tomu, aby mužstvo pro tyto útvary splňovalo zásady zpravodajské obrany, kterým měla vyhovět jeho naprostá národní spolehlivost. Tato kategorie lidských zdrojů pro mírový základ systému zajištění hranic vyžadovala současně mužstvo prezenční služby, které bylo již vycvičeno a sloužilo druhým rokem. Posílení kontingentu o 30 000 mužů dovolovalo zvýšit mírový stav čs. armády při dvouleté vojenské službě o 60 000 mužů.

Hlavní štáb prostřednictvím ministra národní obrany vyzýval NROS, aby uvážila také fakt, že zdárné završení výstavby opevnění na nejhroženějších místech nezbavuje armádu úkolů, které plynuly ze zajištění hranic, tedy i na místech, kde opevnění nebyla budována. Kromě toho Hlavní štáb zamýšlel vytvořit jisté zálohy v oblastech, které byly opevňovány.

MNO sdělilo 3. června 1936 členům NROS, že finanční náklad třicetitisícového kontingentu byl odhadnut na 280 milionů Kč. Se vzrůstem početního stavu armády logicky vznikala nutnost posílit řady důstojníků, rotmistrů a dělesloužících, kteří připadali v úvahu pro službu u jednotek určených pro službu v opevnění a pro potřeby výcviku ostatních složek armády. MNO odhadovalo svou další potřebu lidských zdrojů na 1400 důstojníků, 350 rotmistrů a 2000 dělesloužících poddůstojníků. Tento doplněk si měl vyžádat dalších 60 milionů Kč. NROS bylo zdůrazněno, že nejnověji odhadnutá potřeba důstojníků a rotmistrů nenáležela k návrhu na zvýšení počtů důstojníků z povolání a rotmistrů, který byl Předsednictvu ministerské rady předložen 8. února 1936. Odhadnutá výše finanční částky, kterou si mělo vyžádat pokrytí nákladů třicetitisícového kontingentu, dosáhla 340 milionů Kč.

Nutno podotknout, že Ministerstvo národní obrany nepožadovalo okamžitě naplnění třicetitisícového kontingentu. Nebylo to ostatně ani možné vzhledem k populačním podmínkám. NROS bylo sděleno, že zvýšení kontingentu nebude možné provést v plné výši právě v kritických letech do roku 1941. V tomto období bylo možné odvést podle propočtu MNO maximálně 93 000 mužů.

Armáda si získala během 30. let obdiv veřejnosti a značnou popularitu. Tento zájem byl soustavně podporován také obrazy z každodenního života vojáků.



Příslušníci minometné čety, která tvořila součást roty doprovodných zbraní pěšího pluku 30 *Aloise Jiráska*, obsluhují minomet vz. 17 ráže 9 cm během závěrečných cvičení v roce 1936. Tento starší typ byl postupně nahrazován modernějším minometem vz. 36 ráže 8 cm.



Přesun pěchoty, vstrojené cvičnými stejnokroji, během manévru – motiv, jenž se po roce 1933 naskýtal stále častěji





Polní stráž jednoho z cyklistických praporů střeží během manévru příkazaný úsek. Hlídku je vyzbrojena lehkým kulometem vz. 26. Žádná jiná zbraň nereprezentuje zbrojní produkci československého průmyslu tak dokonale jako právě tento proslulý vzor.



Nedlouho poté, co byl dr. Edvard Beneš zvolen druhým prezidentem Československé republiky, shlédl 25. března 1936 v areálu Štefánikových kasáren v Praze na Smíchově ukázková cvičení, připravená silami pluku. Na snímku si prohlíží těžký kulomet vz. 24, uzpůsobený ke střelbě proti letadlům.

Předpokládalo se, že teprve od roku 1942 bude možné naplnit kontingent v plně navrženém rozsahu. Otázku doplnění kontingentu do stotisícového limitu MNO navrhovalo řešit například mužstvem, které by dobrovolně sloužilo třetí rok prezenční služby. V tomto faktu byla již na jaře 1936 naznačena nutnost zavedení tříleté vojenské služby. Jednalo se o otázku, kterou významně aktualizovaly jarní události roku 1938.

Ministerstvo národní obrany začalo současně prosazovat z hlediska sociálních podmínek společnosti nepopulární snížení počtu branců, kteří byli zařazováni do náhradní zálohy, do níž byl určitý počet mužů překládán po zkráceném vojenském výcviku především z tíživých rodinných a sociálních důvodů. Počet mužů překládaných do náhradní zálohy měl napříště klesnout ze sedmi na tři tisíce. Jakkoli by bylo opatření neoblíbené, bylo nutné, protože MNO předpokládalo, že bude vyčerpávat odvodní ročníky ze 75 % na místo dosavadních 66%. V souvislosti s ožehavou otázkou snížení počtu mužů, kteří měli být přeloženi do náhradní zálohy, MNO zdůraznilo Nejvyšší radě obrany státu, že by nebylo morální, aby byli v zájmu naléhavých potřeb obrany státu odváděni zdravotně méně způsobilí muži, zatímco část zdravotně plně schopného mužstva by byla zakrátko přeložena do náhradní zálohy.

Souhrn uvedených důvodů již vyžadoval, aby Ministerstvo národní obrany navrhlo NROS vážný zásah do právní úpravy, která souvisela s brannou povinností v Čs. republice. NROS obdržela návrh, aby byly v první řadě změněny starší zákonné úpravy o ročním kontingentu branců v tom smyslu, že vláda bude mít možnost provést na návrh ministra národní obrany zvýšení kontingentu až k hranici třiceti tisíc mužů. Vzhledem k předpokladu, že se potřeba branců měla počínaje rokem 1936 projevovat postupně, bylo podle názoru MNO vhodné, aby byl zákon upraven tak, aby vláda mohla odsouhlasit výši kontingentu bez dlouhých průtahů, a to v duchu aktuálních potřeb vojenské správy v tom kterém roce a zároveň podle odvodních možností.

Návrh Ministerstva národní obrany se stal předmětem jednání NROS 4. června 1936. Třebaže Ministerstvo národní obrany mělo pro návrh na zvýšení kontingentu až k třicetitisícové hranici pádné důvody, NROS se k návrhu nepostavila vstřícně. Rozsah požadovaného nárůstu povolanců, jeho politické (především zahraničněpolitické) a sociální důsledky přiměly kolegium NROS k tomu, aby jej neschválilo s odůvodněním, že projednání této zvláštní věci náleží, podle zvyklostí vrcholné koaliční exekutivy, komitétu politických ministrů a posléze úplné ministerské radě. NROS ale návrh MNO zcela neodmítla. Ministrové národní obrany doporučila, aby odborné složky jeho úřadu začaly zkoumat myšlenku zřízení stálého sboru o síle 10 000 mužů, který by byl složen z dělesloužícího mužstva. NROS 4. června 1936 rovněž Ministerstvu národní obrany uložila, aby ještě zvážilo politické vyznění stálého desetitisícového sboru dělesloužících na jedné straně a třicetitisícového kontingentu na straně druhé.

Po nesouhlasu NROS se o danou věc začal stále intenzivněji zajímat prezident republiky dr. E. Beneš; Hlavní štáb v něm nacházel významnou oporu. Beneš Hlavnímu štábu uložil, aby byly prostudovány obě alternativy, tedy stálý, profesionální sbor, na který narážela také NROS, i navýšený roční kontingent branců. Prezidentovi velmi záleželo na tom, aby vojenští plánovači prostudovali naznačené možnosti do dalšího zasedání NROS, které se mělo uskutečnit na podzim 1936.

Hlavní štáb reagoval na prezidentův podnět ve stanoveném čase. Pro vojenskou audienci, která byla naplánována na 20. listopad 1936, náčelník Hlavního štábu arm.gen. L. Krejčí připravil výsledky rozboru. Hlavní štáb označil stálý sbor za celkově nevýhodné a v československých poměrech nestandardní řešení, přičemž se i nadále držel návrhu na zvýšení kontingentu branců. Ten měl vzrůst na 92 000 mužů. Zásadně měl být zvýšen i počet dělesloužících, a to na 21 000 mužů, z nichž 12 000 mělo být nasazeno ve stálém opevnění. Celkem se tedy jednalo o 113 000 mužů a dělesloužících poddůstojníků. Tehdejší odhad potřebného počtu rotmistřů byl v listopadu 1936 upřesněn na 560 a důstojníků na 1200.

V souvislosti s řešením pohotovostních opatření na státních hranicích se uvažovalo také o možnosti aktivovat podle potřeby jen jejich ohroženou část. Jednalo se o částečná, územně omezená, pohotovostní a mobilizační opatření.

Hlavní štáb nepovažoval toto řešení ve specifických podmínkách republiky za praktické vzhledem k rostoucímu, i když různě velkému, ohrožení téměř všech úseků státních hranic.

Na přelomu let 1936 a 1937 bylo zřejmé, že se maximálně dosažitelná výše ročního kontingentu branců, kterou dovolovaly demografické poměry, stala naprostou nezbytností. Hlavní štáb nehodlal slevit z požadavku na roční kontingent v rozsahu 92 000 mužů. S nižším kontingentem nebylo možné získat do dalších let dostatek sil, zejména pro stálé osádky budovaných pevnostních pásem a mužstvo pro řadu nových útvarů zbraní i služeb. Hlavní štáb se snažil získat pro svůj záměr podporu prezidenta Beneše. Slyšení představitelů armády se osvědčovala stále více. Prezident si po poradě s VKPR připravil soubor otázek, které měly být projednány do konce zimy a na jaře roku 1937 v rámci vojenských audiencí. VKPR zaslala připravené otázky 1. oddělení Hlavního štábu 25. ledna 1937.

Beneš se kromě jiného zajímal také o vliv výstavby pevnostního systému na organizaci československé armády. Hlavní štáb využil vhodnou příležitost a v podkladech pro vojenskou audienci, která se měla konat 9. února 1937, odůvodnil požadovanou maximální výši ročního kontingentu branců především z hlediska potřeb systému zajištění hranic. Prezidentovi bylo sděleno, že jedině na platformě ročního kontingentu v rozsahu 92 000 branců by bylo možné v příštích letech zajistit mírové obsazení pevnostní linie, která vznikala mezi Odrou a masivem Krkonoš, což byl 1. úsek I. etapy programu výstavby stálého opevnění, který ministerská rada schválila na svém zasedání 5. června 1936.

Hlavní štáb předvídal, že pro tato opevnění bude nutné v míru získat 23 000 mužů prezenční služby a 12 000 dělesloužících poddůstojníků, celkem 35 000 mužů. Bez úpravy kontingentu branců bylo možné zajistit vnitřními přesuny v armádě nejvýše 7700 mužů. Do počtu 23 000 mužů prezenční služby scházelo 15 300 mužů, tedy množství, které mohlo být vyčleněno pouze za předpokladu maximálně zvýšeného množství branců, odváděných v jednom roce. Hlavní štáb konstatoval ve svém rozboru pro prezidenta republiky, že získání zmíněných více než patnácti tisíc mužů zajistí v plné míře osádky stálých opevnění v pásmu Odra – Krkonoše, aniž by musely být provedeny rozsáhlé zásahy do mírové organizace armády.

Později, po kladném řešení nároků armády na množství branců, se 15 300 mužů prezenční služby skutečně stalo tzv. ročním kontingentem mužstva zvláštního určení. Z tohoto zdroje byly čerpány síly pro nově vznikající pevnostní (hraničářské) útvary. Prezident republiky dr. E. Beneš jejich organizaci a dislokaci schválil 20. května 1937. Výnos z téhož dne řešil podrobnosti prvních šesti ryze pevnostních vojenských těles čs. armády, hraničářských pluků 4, 5, 6, 17, 18 a 19, které měly již v míru obsazovat a střežit pevnostní pásma 1. úseku I. etapy programu pevnostní výstavby z 5. června 1936.

Nároky armády se rozvinuly již do takového rozsahu, že Hlavní štáb začal od konce roku 1936 prosazovat legislativně neomezený počet mužů, kteří měli být odvedeni v jednom roce. Definitivní rozhodnutí v otázce kontingentu branců přinesl rok 1937. Návrh zásadně zvětšeného kontingentu branců se vrátil na pořad 10. schůze NROS, která o věci jednala 21. ledna a 5. února 1937. Vojenská správa slavila úspěch, neboť se jí podařilo přesvědčit členy NROS o nezbytnosti takového kontingentu branců, který by odpovídal všem potřebám armády. Ministerstvo národní obrany dostalo za úkol připravit vhodnou legislativní úpravu, která by umožňovala každoročně měnit výši kontingentu branců podle potřeby, aniž by se tak muselo dít zákony, jež by množství branců explicitně pro každý rok zvyšovaly.

Ještě v únoru 1937 byl připraven vládní návrh zákona, jímž se měnila ustanovení zákona č. 66/32 Sb. z. a n. Připomeňme, že tato právní norma z roku 1932 fixovala nárůst právně zakotveného sedmdesátitisícového kontingentu nejvýše o 5000 mužů. Nový vládní návrh, který připravilo Ministerstvo národní obrany, limitní množství branců rušil. Osnova zákona přiznávala ministři národní obrany právo určovat výši kontingentu na rok anebo i na několik let podle skutečných potřeb armády.

Poslanecká sněmovna Národního shromáždění odhlasovala vládní návrh zákona 25. února 1937. Osnova nové právní úpravy velmi rozčeřila politické klima zákonodárnyho sboru. K předloze se na parlamentní půdě ostře kriticky vyslovili poslanci Sudetoněmecké strany, Komunistické strany Československa a Hlinkovy slovenské ľudové strany. Zástupci každého z těchto politických



Ke cvičné střelbě z lehkých kulometů vz. 26 se na střelnici 9. divize připravují příslušníci dragounského pluku 11 Krále Carola II. Rumunského



Příslušníci pěšího pluku 46 během zimního cvičení v roce 1935



Služební čepice poručíka pěchoty



Kulometný roj pešího pluku 46 nacvičuje s těžkým kulometem vz. 24 střelbu proti vzdušným cílům

subjektů kritizovali novou úpravu kontingentu branců z jiného důvodu. Poslanci SdP se snažili zkomplikovat přijetí strategicky významné právní normy poukazem na nutnost vrátit ji zpět k posouzení branému výboru a ústavně-právnímu výboru. Komunisté interpretovali osnovu tendenčně jako nedemokratický prostředek protilidové politiky vlády, v jehož důsledku parlament domněle přicházel o kontrolu nad množstvím odváděných branců. Hlinkova slovenská ľudová strana navenek uznávala důležitost zákona, ale vzápětí prohlásila, že pro jeho přijetí její poslanci nemohou hlasovat. Poslanci stran vládní koalice a dalších státoporných politických subjektů zabránili nežádoucím změnám vládního návrhu i pokusům o průtahy v hlasování. Demokratická parlamentní kontrola byla i nadále zachována prostřednictvím práva zákonodárců vyžádat si od ministra národní obrany zprávu o výši ročního kontingentu branců. Ti ostatně také dohlíželi na výdaje v kapitole Ministerstva národní obrany, v níž se rozsah kontingentu branců projevoval při každoročních jednáních o výši státního rozpočtu.

Důsledky nového zákona čis. 26/37 Sb. z. a n. se týkaly již odvodního ročníku 1936, z něhož po pěti měsících odešel do náhradní zálohy jen minimální počet mužů. Kontingent branců vzrostl pro rok 1936 na 82 000, pro léta 1937 a 1938 na 92 000.

Větší náklady kontingentu branců byly řešeny formou dodatku k rozpočtové kapitole Ministerstva národní obrany na rok 1937, který byl zpracován 3. srpna 1937.

Pro rozhodování o výši ročního kontingentu branců z let 1936–1937 byl příznačný poměrně dynamický spád událostí. Během necelého roku se téma vyvíjelo od vládního souhlasu z května 1936 se zvýšením počtu branců v jednom roce o 4000 z výchozího počtu 71 000 na úroveň 75 000 mužů až k možnosti neomezeného (zákonem nelimitovaného) navyšování ročního kontingentu. Národní shromáždění tuto možnost schválilo koncem února 1937. Výjimečný sled událostí dokládá, že se oprávněné zájmy armády a vůbec celého systému obrany státu podařilo Hlavnímu štábu prosadit mezi priority nejvyšší státní exekutivy.

Úpravy ročního kontingentu branců i zvláštní úpravy počtu důstojníků a rotmistrů neřešily všechny nároky vojenské správy v oblasti lidských zdrojů pro obranu státu. Důležitou kategorií armády tvořili dělesloužící poddůstojníci. Vznik nových útvarů, zavádění nových bojových prostředků, motorizace a specializace v armádě, to vše vyžadovalo, aby se zvýšil i počet dělesloužících poddůstojníků, kteří namnoze působili jako instruktoři při stále náročnějších druzích výcviku.

Požadavek na zvýšení počtu dělesloužících poddůstojníků byl předán NROS, která jej posuzovala v rámci své 10. schůze 21. ledna a 5. února 1937. Hlavní štáb nejnaléhavěji potřeboval zajistit dělesloužící poddůstojníky pro pevnostní hraničářské útvary i jiná vojsková tělesa. NROS požadavky Hlavního štábu s pochopením akceptovala a ministerské radě doporučila, aby byly jeho návrhy projednány urychleně a s kladnými závěry. Z iniciativy NROS Hlavní štáb předložil 12. května 1937 ministerské radě návrh na zvýšení počtu dělesloužících o 12 000



Při popularizaci armády byly v druhé polovině 30. let zobrazovány klasické reálie ze života armády



Předletová příprava vojenských letců – odběr padáků



Ruba a líc praporu pěšího pluku 28
Tyrše a Fügnera



mužů. Za výchozí stav bylo vzato 9000 dělesloužících, tedy množství, s nímž kalkuloval státní rozpočet na rok 1937 v kapitole Ministerstva národní obrany. Po doplnění měl stav dělesloužících poddůstojníků dosáhnout na úroveň 21 000 mužů. Z již uvedených skutečností vyplývá, že dvanáctitísícový doplněk dělesloužících měly postupně absorbovat hraničářské útvary. Záhy se ukázalo, že doplněk musel být ještě vyšší, neboť armáda měla v roce 1937 ve skutečnosti pouze 7149 dělesloužících poddůstojníků. Počet 9000 poddůstojníků této kategorie, na nějž pamatoval státní rozpočet, se v roce 1937 nepodařilo naplnit.

Nábor nových dělesloužících neměl být proveden ihned, ale postupně v průběhu let 1937–1939. Hlavní štáb plánoval přijmout do 1. října 1937 první 4000 nových dělesloužících, další 4000 poddůstojníků mělo podepsat závazek další činné služby v roce 1938 a poslední třetina měla nastoupit v roce 1939. Otázkou dělesloužících poddůstojníků se ministerská rada zabývala zanedlouho, 21. května 1937, kdy návrh Hlavního štábu včetně časového rozvrhu náboru dělesloužících schválila.

Z rozhodnutí ministerské rady byl schválen i způsob finančního zajištění doplnku dělesloužících. Po úplném náboru dvanácti tisíc nových dělesloužících měly náklady na tento doplněk od roku 1940 činit 108 milionů Kč při průměrných výdajích ve výši devíti tisíc korun na jednoho dělesloužícího ročně. V závislosti na růstu počtu dělesloužících se měly odpovídajícím způsobem zvyšovat finanční prostředky rozpočtové kapitoly Ministerstva národní obrany.

Proti novému opatření zazněla 21. května 1937 kritika ze strany Ministerstva financí, které (vedeno snahou po úsporách) akceptovalo přijetí nových dělesloužících v letech 1937–1938, ale nábor pro rok 1939 již odmítalo. Podle jeho názoru měli být další dělesloužící přijímáni až podle vývoje obecné vojensko-politické situace. Na kritický názor Ministerstva financí nebyl brán ohled. Ministerská rada schválila návrh Ministerstva národní obrany vcelku, tedy bez možnosti oddělovat část náboru dělesloužících od celkového plánu. Přes kladný vztah nejvyšší politické reprezentace k požadavkům vojenské správy se projekt náboru nových dělesloužících nepodařilo realizovat. Příčina spočívala v malém množství uchazečů, poddůstojníků prezenční služby, o další činnou službu. Stav dělesloužících poddůstojníků proto ani v roce 1938 nepřesáhl počet 8000 mužů.

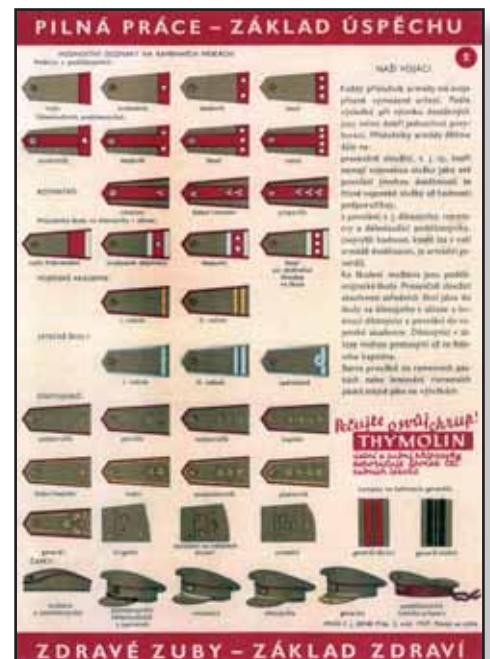

Materiály branné propagandy nesly i důležité základní informace o čs. armádě. Patřil mezi ně i praktický přehled hodnotní.

Jak a čím se bránit

Zvláštní opatření ve prospěch obrany státu z let 1936–1937



Formace obrněných automobilů vz. 30 (1938)



Odznak pro výtečné střelce z lehkého kulometu

Kritická disproporce mezi potřebami válečné armády a existujícími zdroji přiměla Hlavní štáb k vypracování programu, v němž byly vyjádřeny věcné výzbrojní záměry. Hlavní štáb usiloval o to, aby výzbrojní program naplnil určené jednotky dostatkem protitankových prostředků, minometů a tanků. Prohloubena měla být motorizace. Velké kulometry a výkonné protiletadlové kanony nových typů měly zlepšit bojeschopnost a pohotovost jednotek, určených k obraně proti letadlům. Všestranně měly být pokryty potřeby dělostřelectva. Novou techniku mělo obdržet ženijní a telegrafní vojsko. Program materiálního vybavení armády se netýkal jen útvarů zbraní, ale také útvarů služeb. Vzestup kvality měl být pronikavý především u zbrojní, intendantní a zdravotnické služby. Materiální a organizační rozmach přinášel nutnost budovat nové sklady a kasárenské objekty. Pokračovat měla výstavba válečného průmyslu a rozšiřování válečných zásob všeho druhu.

Program materiálního vybavení armády se stal vysoce aktuálním tématem v době krize kolektivní bezpečnosti v Evropě po zničení porýnského demilitarizovaného pásma 7. března 1936. Ministerstvo národní obrany vypracovalo na jaře téhož roku příslušné požadavky, které byly prostřednictvím Generálního sekretariátu obrany státu postoupeny NROS, jejíž sbor se daným tématem zabýval během pracovních zasedání 9. schůze ve dnech 27. dubna a 8. května. Obecné mezinárodní nesnáze přispěly k tomu, že předseda koaliční vlády a NROS dr. M. Hodža vydal již 5. května 1936 ústní rozkaz k tomu, aby Ministerstvo národní obrany přikročilo k realizaci programu.

Předložený návrh výzbrojního programu byl do té doby nejrozsáhlejším a finančně nejnáročnějším investičním projektem vojenské správy. Výše požadovaných investic byla propočtena na 7,8 mld. Kč. M. Hodža sdělil 5. května 1936 náčelníkovi Hlavního štábu arm.gen. L. Krejčímu a ministrovi národní obrany F. Machníkovi, že tato suma byla navýšena o další částku ve výši 1,5 mld. Kč, určenou na výstavbu lehkého opevnění. Výše finančních prostředků, které měly být věnovány ve prospěch obrany státu, tedy dosáhla 9,3 mld. Kč. Většina této částky musela být teprve zajištěna. Ministerstvo národní obrany mělo zatím k dispozici 427 milionů Kč z Fondu pro věcné potřeby národní obrany, které byly vojenské správě přiznány, ale v době rozhodování o výzbrojním programu ještě nebyly fakticky přiděleny. Vojenská správa mohla dále počítat s částkou 100 milionů Kč, které Ministerstvo národní obrany zapůjčilo Ministerstvu veřejných prací. Nejvyšší státní exekutiva tedy stála před nutností zabezpečit ještě 8,7 mld. Kč.

Výzbrojní program ukládal nejen priority v oblasti výzbroje a dalšího materiálního vybavení, ale i časové termíny. Výzbrojní záměr měl být realizován do konce roku 1937 až na výrobně nejnáročnější systémy děl proti letadlům, houfnic ráže 15 cm a některé druhy střeliva, jejichž dodávky měly být splněny nejpozději v roce 1939.

Pro další vývoj armády měl rozhodující význam 4. červen 1936, kdy byl na program 9. schůze NROS zařazen návrh definitivního usnesení ve věci programu materiálního rozvoje armády. Vzhledem k předchozím jednáním a soustavným podnětům vojenského velení byl výzbrojní program armády hladce schválen. Za historicky velmi významné je možné oprávněně označit následující dvě pasáže z tehdejšího usnesení NROS, v nichž se uvádělo, že „*Nejvyšší rada obrany státu,*

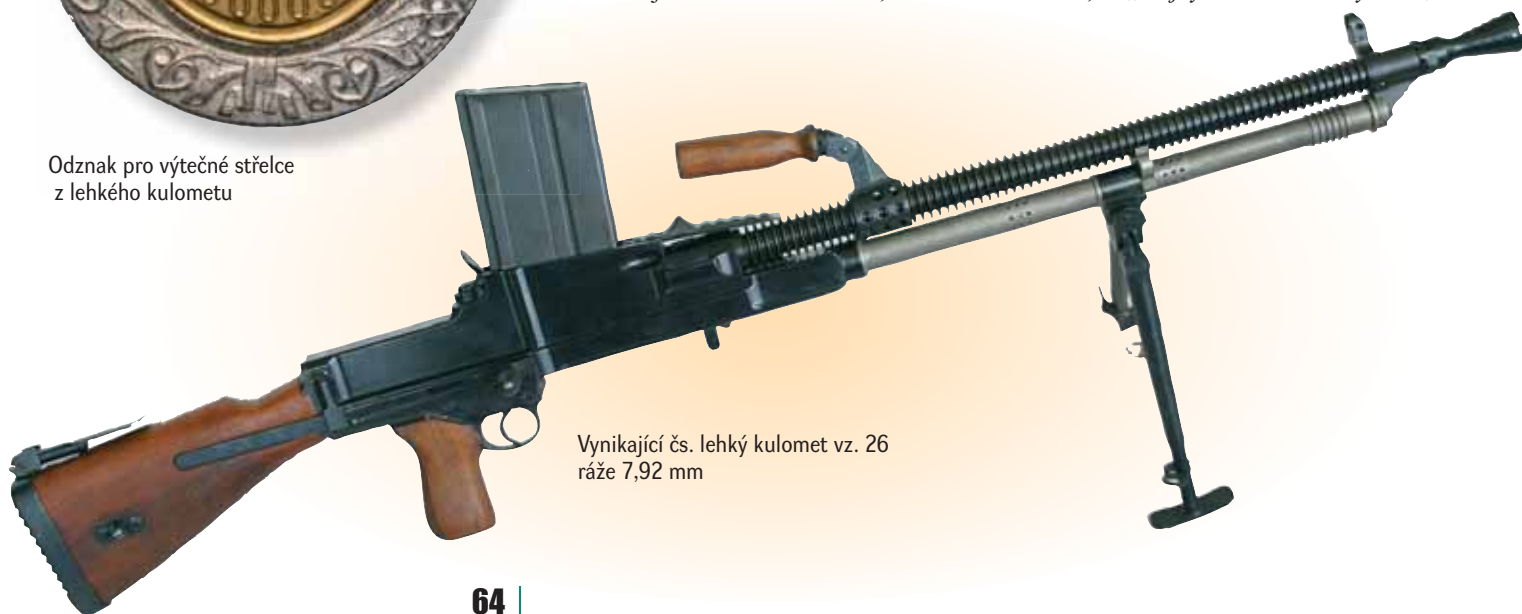

Vynikající čs. lehký kulomet vz. 26 ráže 7,92 mm

po uvážení zahraniční situace, zásadně souhlasí s návrhem ministerstva národní obrany na poskytnutí dalších peněžních prostředků pro vybavení armády a na výstavbu opevnění státních hranic do celkové výše 7275 milionů Kč.“ V další části se uvádělo: „Pokud bude třeba dalších peněžních prostředků na opevňovací práce v roce 1938 a v následujících letech, zmocňuje se ministr národní obrany, aby po dohodě s ministrem financí zařídil provedení těchto prací do částky 1500 milionů Kč.“ Text usnesení potvrdil nutnost opatřit 8,7 mld. Kč a současně vyjadřoval citlivou reakci čs. vládních a vojenských činitelů na následky 7. března 1936. NROS kladným usnesením ze 4. června 1936 definitivně otevřela cestu k všestrannému zacelení nedostatků v materiálním zázemí armády. Koaliční ministerská rada se s doporučujícím stanoviskem NROS ztotožnila již následující den, 5. června 1936.

Naprostá většina prostředků na realizaci výzbrojního programu z června 1936 byla čerpána z tzv. Zvláštního úvěru ve výši 8,7 mld. Kč. Na základě usnesení ministerské rady z 18. února a 30. dubna 1937 byl Zvláštní úvěr navýšen o další investiční prostředky. Po doplňcích z roku 1937 dosáhl Zvláštní úvěr úhrnné výše 8,8 mld. Kč.

Realizace výzbrojního programu se již zanedlouho začala zpoždovat oproti plánovaným lhůtám souhrou negativních vlivů na straně dodavatelů i vojenské správy. Ze spotřeby přidělených prostředků bylo zřejmé, že se do počátku roku 1938 podařilo plnit výzbrojní program z června 1936 jen ze 32%. Z původně schváleného Zvláštního úvěru ve výši 8,7 mld. Kč byly do 31. ledna 1938 platbami vyčerpány pouze necelé 3 mld. Kč.

Již na konci roku 1936 začínalo být zřejmé, že růst armády bude převyšovat rozsah výzbrojního programu, který byl vládou schválen 5. června téhož roku. V prosinci 1936 vznikl první nárys rozšířeného výzbrojního programu. Nový návrh požadoval na prvním místě podstatné rozšíření počtu kanonů proti útočné vozbě a doplnění zásob střeliva do nich. Hlavní štáb nárokoval rovněž posílení jednotek útočné vozby další technikou. V souvislosti s tím se zvyšoval tlak na zvětšení zásob pohonných hmot. V prioritách nového návrhu nechyběla ani další kanonová a kulometná výzbroj pro jednotky obrany proti letadlům. Nárys z prosince 1936 je pozoruhodný i tím, že se v jeho skladbě objevil také požadavek na dodávku výstroje pro 30 000 mužů. Hlavní štáb tímto způsobem předjímal souhlas politické reprezentace s návrhem navýšit roční kontingent o 30 000 branců. Velení armády spoléhalo na to, že tento záměr bude nakonec prosazen, i když jej NROS v červnu 1936 napoprvé odmítla a vojenské správě doporučila hledat jiná řešení.

Návrh nových doplňků výzbrojního programu byl od počátku roku 1937 soustavně zpřesňován a také dále rozšiřován. O souhlas NROS s novým úvěrem se mimořádně zasloužil prezident republiky dr. E. Beneš. Jeho zájem o armádu se od nástupu do nejvyšší ústavní funkce rychle prohluboval. Velice přínosné byly především tzv. vojenské audience, při nichž se jasně projevoval prezidentův soustavný a velice detailní zájem o vývoj systému obrany státu. Nutno podotknout, že Beneš neopomíjel žádnou ze sfér života armády.

Pro vývoj rozšířeného výzbrojního programu byla velice významná vojenská audience ze 14. května 1937. Nový soubor investičních záměrů v oblasti výzbrojování prezidentovi předal náčelník Hlavního štábu arm.gen. L. Krejčí. Doplňený výzbrojní plán měl v roce 1938 plynule navázat na program z června 1936. Připravovaný rozvrh dodávek měl být splněn do roku 1942. Prezidentova zásluha spočívala především v tom, že začal prosazovat požadavky armády u všech kompetentních vládních, finančních a politických činitelů, jejichž názory mohly ovlivnit výsledek jednání o přidělu nových investičních prostředků. Beneš rozsáhle zjišťoval odborné technické možnosti finanční úhrady. Na prezidentově aktivitě bylo podstatné i to, že svým postupem hodlal psychologicky připravit klíčové exekutivce na opakované požadavky armády. Benešova aktivita měla být vhodně doplněna iniciativou ministra národní obrany F. Machníka.

Výsledky audience anticipovaly další vývoj snah o doplnění výzbrojního programu tak, aby na přípravná jednání bezprostředně navázaly rozhovory v NROS, a to ještě před dobou letních dovolených. Naznačeným postupem mělo být docíleno toho, aby relevantní činitelé byli zasvěceni do podstatných aspektů mimořádných potřeb vojenské správy. V průběhu příprav k rozhovorům v NROS měl vznikat závazný zadávací plán objednávek, jenž měl být uzpůsoben tak, aby zbrojní průmysl pracoval naplno, ale nikoliv překotně. Zajímavé je, že se uvažovalo také o modifikacích časových dispozic plnění rozšířeného výzbrojního



Momentka z přípravy střeliva pro lehkou houfnici vz. 14/19 ráže 10 cm. Kvalitní výzbroj vyžadovala neméně kvalitní střelivo. Tato podmínka byla v případě československé armády splněna (30. léta).



Nejmodernější palebný prostředek čs. protiletadlového dělostřelectva protiletadlový kanon vz. 37 ráže 8 cm, jímž byly v roce 1938 přednostně vyzbrojovány dělostřelecké baterie, určené k obraně Prahy



Velitelský vůz Praga AV



Pohled na avantgardně řešenou zád velitelského vozu Praga AV



Velitel pražského I. sboru div.gen. Emil Linhart popisuje úkoly cvičících jednotek dr. Milanu Hodžovi, jenž byl v letech 1935–1938 předsedou vlády a v pořadí druhým předsedou Nejvyšší rady obrany státu

programu pro případ poklesu obecného napětí v mezinárodních vztazích. Při této eventualitě by bylo vystupňované zbrojní úsilí nadbytečné.

Doplňek výzbrojního programu z roku 1936 se na jaře 1937 považoval za konečný požadavek z oblasti zabezpečení armády zcela novou výbrojí a materiálem. Po splnění plánu i jeho doplňku mělo strukturu armády doplnit 18 tankových praporů, 4 samostatné tankové roty, 34 samostatných tankových čet, 202 dělostřeleckých oddílů, 230 rot a 40 čet kanonů proti útočné vozbě, 102 rot a 32 čet minometů, 14 oddílů kanonů pro armádní obranu proti letadlům, 64 baterie kanonů pro teritoriální obranu proti letadlům, 48 rot velkých kulometů proti letadlům a 55 letek bojového letectva.

Téma doplňků materiálního programu z června 1936 bylo zařazeno na pořad 11. schůze NROS. Pracovní zasedání se uskutečnila 9. a 14. července 1937. Z hlediska věcných záměrů Hlavního štábu přinášela vojenské správě další úspěch. Skladba výzbrojního programu byla ministry akceptována. Ještě významnější byla ale shoda nad výši dalších investičních prostředků. Usnesení kolegia NROS doporučovalo vládě přidělit celkem 5,6 mld. Kč; doplňek výzbrojního programu měly pokrýt 3,1 mld. Kč z celkové částky, na výstavbu stálého opevnění byly určeny 2,4 mld. Kč. Tento další úvěr měl být uvolňován postupně v letech 1938–1942. Částky určené pro každý rok z celkového balíku přidělených peněz, tedy metoda uplatněná i v případě programu z června 1936, podléhaly definitivnímu rozhodnutí ministerské rady, která jej vyslovovala na návrh Ministerstva národní obrany po dohodě s Ministerstvem financí. Usnesení NROS ministerská rada schválila na svém zasedání 15. července 1937 po referátu, který členům vlády přednesl přímo premiér a předseda NROS dr. M. Hodža. Nové úvěrové prostředky byly posléze označeny jako Zvláštní úvěr I.

Sbor koaliční ministerské rady vyslechl při té příležitosti mimořádně závažné vyjádření náčelníka Hlavního štábu arm.gen. L. Krejčího. Ministrům jej tlumočil předseda vlády. Členové koaličního kabinetu tak vzali na vědomí, že „...ve schůzi Nejvyšší rady obrany státu na dotaz členů Rady učinil náčelník hlavního štábu jménem vojenské správy přesné a určité prohlášení, že veškeré projednávané návrhy vojenské správy týkají se opatření, bez jejichž provedení by vojenská správa a tedy i vláda nemohla převzít zodpovědnost za řádnou obranu státu, a že tedy tato opatření a vzniklé z nich státní výdaje nutno pokládati za naprosto nezbytné a zcela neodkladné.“

Usnesení NROS a vlády z července 1937 vnášela do financování záměrů v oblasti vyzbrojování nový prvek. Zvláštní úvěr z června 1936 ještě v roce 1937 nepodléhal parlamentní kontrole. NROS se v červenci 1937 usnesla na uvolnění nových investičních prostředků za předpokladu, že se Národní shromáždění vysloví kladně ve věci rozpočtové a úvěrové úhrady zvýšených nároků armády. Takto měly být z financování potřeb armády vyloučena legislativně nezajištěná vydání. Parlamentní demokratická kontrola měla být tímto způsobem uchována i v mimořádných poměrech.

Do dalšího období, jehož vývoj ukončil Mnichov, zakládala ta část usnesení NROS, která hovořila o parlamentní kontrole, jednoznačný nárok na politickou jednotu vlády, přesněji koalice, ale i státotvorné parlamentní reprezentace. To vše mělo hodnotu rozhodujících faktorů pro výstavbu hodnotné armády.

Červencové usnesení NROS z roku 1937 bylo významné ještě z dalšího hlediska. Pro jistou míru naděje na projasnění mezinárodních vztahů, která byla brána v úvahu na vojenské audienci 14. května 1937, prostor nevznikl. Poměry v Evropě, otřesené fatálním 7. březnem 1936, se diplomaciím západních mocností nepodařilo pro obstrukce Německa stabilizovat novým smluvním uspořádáním v Porýní. V Československu byly velmi negativně přijaty zprávy o tom, že kurz zahraniční politiky belgického království dospěl do stavu, kdy Velká Británie a Francie zprostily 24. dubna 1937 Belgii závazků, které ukládal locarnský pakt. Belgie uplatňovala neutralitu z obav, že ji eventuální francouzská asistence ve prospěch Československa zavleče do války s Německem. Belgické území tak bylo od jara 1937 uzavřeno pro průchod francouzských vojsk. Tímto způsobem došlo k omezení strategického pásma pro pomocnou ofenzivu francouzské armády, která sice nebyla stále naplánována, s níž ale československý Hlavní štáb počítal jako s jistotou. Nároky na soběstačnost obrany republiky se v roce 1937 dále kriticky prohloubily.

Projev těchto událostí našel konkrétní odraz v úkolech, které obdržel Hlavní štáb a Ministerstvo národní obrany od NROS. Její kolegium uložilo vojenské správě, aby armáda byla vybavena potřebným materiálem v co nejkratší době.

Analogický příkaz se týkal i opevňování. Velení armády reagovalo na podnět nejvyšších politických míst tím způsobem, že časový program zbrojních dodávek modifikovalo tak, aby byl výzbrojní plán z roku 1936 plněn s nejvyšší intenzitou, kterou dovolovala výkonnost průmyslu. Od NROS vyšel zároveň příkaz, aby objednávky výzbroje a materiálu byly podle programu z června 1936 vydány najednou a v plném rozsahu.

V souvislosti s realizací výzbrojních záměrů armády v letech 1936–1937 je třeba mít na paměti dva faktory, na nichž závisely jejich výsledky. První spočíval v politické shodě na nutnosti financovat rozsáhlý výzbrojní program. Tento základní předpoklad byl v uvedených letech splněn. Druhý faktor tvořil specifický vztah dodavatelů k naléhavým požadavkům armády. Nutno upozornit na skutečnost, že státní zakázky v oblasti materiálního zabezpečení armády podnikatelské subjekty neplnily tak, jak určovaly věcné výzbrojní záměry. V případě průmyslového potenciálu republiky netvořil hlavní příčinu neplnění státních zakázek nedostatek výrobních kapacit.

Disproporcí mezi plány a skutečností způsobil fakt, že ani v atmosféře zvýšené zbrojní produkce v letech 1936–1938 nebyla výrobní kapacita nejdůležitějších zbrojních závodů na území Československa využita důsledně ve prospěch obrany státu, tedy tak, jak vyžadovala obecná politická situace. Tento stav vyplýval ze specifických názorů, které zaujímaly vedoucí kruhy podniků s vojenským výrobním programem. Podle jejich úsudku, který byl ve formě konkrétních pokynů aplikován v řízení výroby, zbrojní konjunktura tvořila pouze dočasnou perspektivu. Vedení výrobních závodů se domnívala, že válka rozpoutána nebude, a tak dojde k utlumení zakázek pro československou armádu. Z těchto důvodů měla zájem na tom, aby byly vojenské objednávky rozprostřeny na co nejdelší období v zájmu trvalé zaměstnanosti a také stálosti výrobního programu. Řídící orgány závodů se v souvislosti s tím stavěly odmítavě i k mimořádným opatřením ve výrobě, mezi něž patřil zejména vícesměnný provoz.

Průtahy v realizaci dodávek pro výzbrojní program měly konkrétní dopady na strategicky významné druhy výrob, mezi něž patřil zejména dělostřelecký materiál a zde zvláště výzbrojní celky pro útvary dělostřelectva proti letadlům. Kapacitně nevytížen byl i letecký a automobilový průmysl.

S naléhavými potřebami obrany republiky stále pronikavěji kolidovaly exportní zájmy podniků, které se zabývaly výrobou vojenského materiálu. Zakázky cizích odběratelů zaměstnávaly využitě produkční kapacity výrobců ze třetiny až poloviny právě u těch zbrojních komodit, jež patřily k prioritám výzbrojního programu československé armády. Tento fakt je doložen podílem výroby pro export na souhrnu zbrojních dodávek z let 1936–1938 u největších domácích dodavatelů vojenského materiálu. V případě Škody Plzeň činil podíl vývozu na celkové zbrojní produkci 55,2%, u Zbrojovky Brno asi 45%. Kolizní situace mezi požadavky vojenské správy a vývozní činností strategicky významných závodů se od roku 1936 stupňovaly. Tato negativa nedokázala odstranit ani řada zákroků složek Ministerstva národní obrany i NROS.

Mnohé prodlevy zaviniily i některé složky vojenské správy. Ministerstvo národní obrany neprosadilo racionalizaci ve výrobě, tedy organizační a technická opatření k nejúčinnějšímu využití pracovních sil a výrobních zařízení. Méně náročné druhy výrob nebyly překládány do jiných provozů tak, aby příslušné kapacity mohly být využity pro výrobu technologicky pracnějších celků. Tento stav ilustruje situace ze Škodových závodů v Plzni, kde se kapacita provozu, kde probíhala produkce výrobně jednoduchých minometů, nechala racionálněji využít k výrobě technologicky náročnějších kanonů proti útočné vozbě, které figurovaly na nejdůležitějších pozicích výzbrojních záměrů armády. Racionalizace se uplatnila jen při mozaikové výrobě munice.

Výsledný efekt snah o zlepšení materiální základny armády klíčovým způsobem ovlivnil výběr jednotlivých druhů vojenského materiálu, který byl zaveden do výzbrojního schématu a posléze do sériové výroby. I zde se vinou vojenské správy projevila závažná negativa. Patrně vůbec nejzávažnější případ souvisel se zaváděním tankové techniky do výzbroje československé armády a s její sériovou výrobou. Jednalo se o kauzu, která překročila meze Ministerstva národní obrany. Do jejího uspokojivého řešení zasahoval dokonce i prezident republiky z titulu funkce vrchního velitele branné moci.

Od roku 1935, kdy byl do výzbroje armády zaveden lehký tank vz. 35 (LT-35), jehož prototyp Š-II-a vznikl ve Škodových závodech v Plzni, se neustále množily velmi negativní zkušenosti s tímto typem základního bojového prostředku útvarů útočné vozby. Nevhodnost konstrukce, především pneumatický princip ovládání



Doplňování střeliva pro jeden z leteckých kulometů vz. 30 ráže 7,92 cm (výrobce Česká zbrojovka a. s. Strakonice) stíhacího letounu Avia B-534



Na snímku protiletadlový kanon vz. 37 ráže 8 cm v pochodové poloze



Prototyp 10t nákladního automobilu Škoda 6VT6-T s lehkým tankem vz. 35



Reprezentativní ukázka automobilního parku zvláštního dělostřeleckého měřického pluku 331. Za motocyklem pojíždějí vojenské osobní automobily Škoda Popular a nákladní Tatra T-72 (2. polovina 30. let).



Unikátní Vojenský vůdčí list (řidičský průkaz) čs. armády

a řazení rychlostí, na sebe poutal soustavnou kritiku. Ta pocházela především od druhého výrobce LT-35, Českomoravské Kolben-Daněk (ČKD), která vyráběla tento typ na základě kartelové dohody se Škodou Plzeň. Motiv konkurenčního zápasu mezi ČKD, jejíž prototyp lehkého tanku P-II-a armáda v roce 1935 neakceptovala, a Škodou Plzeň celou záležitostí nevysvětluje. Kritické výhrady Českomoravské Kolben-Daněk objektivizovaly negativní zkušenosti získané při provozu LT-35 v útvarech útočné vozby, rovněž zkoušky vykonané v letech 1936–1937 oběma výrobci a konečně i testy, které byly provedené z rozhodnutí náčelníka Hlavního štábu. Již zavedenému LT-35 podstatněji neprospěly ani dílčí rekonstrukční práce. Na závěr analýzy poznatků z technických ověřovacích zkoušek s tanky LT-35 a ze závěrečných cvičení bylo 7. října 1937 oficiálně konstatováno s jednoznačným vyzněním, že tanky LT-35 byly naprosto nevyhovující i po všech zdokonalovacích opatřeních.

V říjnu 1937 se o značné potíže s lehkými tanky již vážně zajímal prezident republiky dr. E. Beneš. Přisun relevantních zpráv měl zajištěn přes Vojenskou kancelář prezidenta republiky, která udržovala oficiální i důvěrná spojení s různými armádními orgány i výrobcí tanků. Díky tomuto zpravodajskému mechanismu byla hlava státu informována soustavně a vyváženě. Pramenně je doloženo, že Beneš věděl o nejkritičtějších konstrukčních nedostatcích LT-35. K dispozici měl mimo jiné úřední záznamy o výsledcích testů LT-35, které byly oficiálně uzavřeny 7. října 1937. V té době věděl, že se připravovala rozsáhlá objednávka dalších LT-35. Z titulu vrchního velitele branné moci dr. E. Beneš žádal div.gen. Jana Netíka, přednostu II. (dělostřeleckého a zbrojního) odboru Ministerstva národní obrany, aby další objednávky LT-35 nebyly vydány. Dne 21. října 1937 VKPR Benešovi sdělila, že generál Netík z vlastní iniciativy již zastavil další objednávku tohoto typu tanků. Netík navíc nařídil sestavit zvláštní komisi, která měla podrobit LT-35 novým zkouškám a získané poznatky vyhodnotit. Beneš byl zpraven nejen o tom, že se stále uvažovalo o modifikaci stávajícího vzoru, ale též o tom, že Českomoravská Kolben-Daněk připravovala nový typ lehkého tanku. Zastavení objednávky nových tanků, která měla čítat celkem 273 LT-35, bylo potvrzeno na poradě činitelů Ministerstva národní obrany, která se konala 23. října 1937, i následným výsledkem 3. oddělení Hlavního štábu z 20. listopadu 1937.

K výsledkům jednání z podzimu 1937 patřilo i rozhodnutí otestovat všechny nové konstrukce; nejzdařilejší z nich měla být zavedena do výzbroje armády. V novém kole zkoušek, zahájeném v lednu 1938, přinášel nadějně výsledky prototyp s označením TNHPS, který dodala Českomoravská Kolben-Daněk.

Výběr nového vzoru vozidla a otázka dalších objednávek ale významně komplikoval nesoulad kompetentních složek vojenské správy. Odbory Ministerstva národní obrany i Hlavní štáb otevřeně přijímaly upozornění a výtky, které byly proneseny na adresu již zavedeného LT-35 i z něho vycházejících dalších prototypů, které se od počátku roku 1938 účastnily nových testů. Negativní úlohu hrál Vojenský technický a letecký ústav (VTLÚ), který až do roku 1938 hájil svůj

Lehký tank vz. 35 ze stavu milovického PÚV 1 postupuje terénem (červen 1938)





Četa lehkých tanků vz. 35 pluku útočné vozby 1 rozvíjí cvičný útok na nepřátelské postavení v terénu nedaleko Milovic (červen 1938)

zásadní podíl na rozhodnutí z roku 1935, na jehož základě byl přijat do výzbroje armády LT-35. V podkladech pro prezidenta republiky se výstižně uvádělo, že „*Tím, se konečně dostala celá záležitost tak daleko, že se stala otázkou prestiže VTLÚ a předmětem sporu mezi VTLÚ a ostatními složkami armády, jakákoliv korektura stala se nemožná.*“

Při pozdější rekapitulaci obranného úsilí z posledních let před Mnichovem se 3. oddělení Hlavního štábu nemohlo vyhnout kritice pracovních výkonů VTLÚ. Zdůrazňovalo se, že se snaha Hlavního štábu po rychlém doplňování výzbroje a výstroje namnoze střetávala se zdlouhavými vývojovými a zkušebními postupy u VTLÚ. Tato přílišná zdlouhavost oddalovala včasné rozhodné slovo o zavedení určitého prototypu do armádní výzbroje. Třetí oddělení Hlavního štábu neváhalo hledat příčiny potíží v nevyhovující vnitřní organizaci VTLÚ a v nedostatku kvalifikovaného personálu.

Zpoždění výzbrojního programu v oblasti tankové techniky měla i jiný charakter a důvod. Snad až nadměrné množství nároků vojenských orgánů, které výrobčům tanků adresovaly konkrétní požadavky, se v atmosféře eskalace napětí začalo projevovat jako brzda rychlého náběhu sériové výroby. Tohoto aspektu se po Mnichovu dotklo 3. oddělení Hlavního štábu, když pregnantně konstatovalo, že „*Pokud jde o tanky, narážela jejich sériová výroba na neúměrně vysoké požadavky I./7. oddělení. Nebýt toho, mohli jsme jich dnes mít daleko více.*“

Testy nových prototypů lehkých tanků závažným způsobem oddalovaly realizaci výzbrojního programu. Trvaly i v období, kdy se vstupem německých nacistů do Rakouska 12. března 1938 radikálně změnila bezpečnostní a strategická situace republiky. Za této situace přetrvávalo nebezpečí, že se rozhodující orgány vojenské správy vrátí k objednávkám LT-35 nebo přijmou do výzbroje armády tanky vycházející z konstrukční koncepce LT-35, která se objektivně neosvědčila. O této hrozbě byl důvěrnou cestou informován prezident republiky dr. E. Beneš, který se rozhodl k energickému zásahu; vedl jej k němu již kritický vývin vztahů na vnitropolitické i mezinárodní scéně. Vybaven poznatky o nevhodnosti LT-35 a navazujících prototypů přiměl čelné představitele vojenské správy k urychlené objednávce lehkých tanků, jejichž předobrazem se stal zdařilý prototyp TNHPS. Původní rozhodnutí objednat nové lehké tanky až po dokončení testů všech prototypových strojů bylo za situace, kdy si TNHPS získal sympatie většiny vlivných vojenských činitelů, opuštěno. Dne 20. dubna 1938 vojenská správa vyjádřila impuls k výrobě sto padesáti nových strojů, jejichž vzor byl přijat do výzbroje pod označením lehký tank vz. 38 (LT-38). Oficiálně se tak stalo 31. srpna 1938.

Nastíněný vývoj, který souvisel s dodávkami lehkých tanků pro čs. armádu, přesvědčivě dokládá, že realizace výzbrojního programu z let 1936–1937 i výzbrojní projekty, připravované v roce 1938, nezávisely zdaleka jen na odborných vojenských hlediscích. Z toho důvodu nelze tento problém zúžit ani při nejstručnějším přehledu na úzce vojenská hlediska. Vliv politiky, ekonomiky, zájmů průmyslu a v neposlední řadě též politická situace, to vše závažně podmiňovalo výsledky záměrů vojenského velení v oblasti vybavení armády zbraněmi a dalším materiálem. Těžké časové ztráty způsobila chybná rozhodnutí některých ústředních vojenských orgánů. Náprava byla pracná, drahá a mnohdy neuskutečnitelná tak, aby připravovaná obrana republiky mohla být povznesena na žádoucí úroveň.



Odznak za výtečné řízení útočných vozidel pro mužstvo



Držitel tohoto Vojenského vůdčího listu byl oprávněn řídit tančičky a lehké tanky.



Lehký tank vz. 35 vyráží do útoku.

Tabulka č. 3

Výzbrojní program z 5. června 1936 a jeho doplněk z 15. července 1937

Výzbroj	Program z 5. 6. 1936	Doplněk z 15. 7. 1937	Celkem po doplnění
tanky	790	260	1 050
KPÚV	1 170	570	1 740
minomety	680	–	680
VKPL	240	140	380
protiletadlové kanony	370	20	390
děla	2 260	160	2 420
letouny	660	190	850

Zpracováno na podkladě:

MINÁŘÍK, P.; ŠRÁMEK, P.: *Zabezpečení válečné armády výzbrojí, technikou a materiálem.*

Sborník Vojenské akademie v Brně, 1999, č. 2, s. 42.

Uvedená množství zbrojního materiálu jsou zaokrouhlena.



Na podobu výzbrojního programu čs. armády měl vedle Hlavního štábu mimořádný vliv především II. odbor (dělostřelecký a zbrojní) Ministerstva národní obrany, v jehož čele působil div.gen. Jan Netík

Na principiálních základech strategické obrany vznikl od roku 1934 záměr dát československé armádě k dispozici takový prostředek, jenž by svými vlastnostmi zvýšil její výdrž v koalici se spojenci. Tato úvodní myšlenka stála u zrodu ideje vystavět na území Československé republiky soustavu moderních opevnění stálého typu. Novější vědecké poznatky nasvědčují faktu, že prvotní a skutečně rozhodující podnět k opevňování na domácí půdě nevznikl v kruzích československého Hlavního štábu, ale ve spojenecké Francii.

Možnost opevňovat se nebyla v Československu neznámá. Fortifikace náležely k paletě témat, jimiž se teoreticky zabývali domácí vojenští odborníci. Čas od času se opevnění stávala předmětem informačního servisu Vojenské kanceláře prezidenta republiky. Nic z toho ovšem nelze charakterizovat jako vážně míněný úmysl, v němž by se zrcadlily cíle nejvyšších vojenských a politických míst Československé republiky. Reorganizační úsilí v oblasti struktur a úkolů válečné armády s fortifikací ještě na počátku roku 1934 nepočítalo. Když se Armádní poradní sbor na přelomu let 1933 a 1934 věnoval definitivním konceptům úprav válečné armády, o možnosti opevňovat se nikdo z rozhodujících činitelů nezmínil. Československá armáda měla podle tehdejších rozhodnutí bojovat klasicky bez zakotvení části sil v opevněních stálého typu.

Začátek opevňování v Československu nelze pochopit bez událostí, které vyvrcholily v polovině roku 1934. V jeho začátku se mezinárodní vztahy v Evropě zkomplikovaly nonagresivním paktem mezi Hitlerovým Německem a Polskem. Zesláblý alianční systém Francie tak utrpěl velmi vážnou trhlinu – začal jej oslabovat stát, který v Paříži mnozí považovali za pilíř východní francouzské spojenecké fronty. Znepokojena byla i Praha; politické, natož vojenské spojení s Polskem se vzdalovalo realitě.

Československý Hlavní štáb se vážně obával možnosti, že německo-polskou deklaraci o neútočení z 26. ledna 1934 doplňovala tajná vojenská konvence. V Praze si nebyli od té doby jisti, jak by se Polsko zachovalo v případě německého útoku na Československo. Poslední události přiměly Hlavní štáb k tomu, že zakrátko začal vybízet francouzský Generální štáb k výměně názorů o nejnovější politické situaci v Evropě a ke spolupráci v oblasti přípravy válečných plánů.

Nejvyšší francouzská vojenská místa si po vzniku německo-polské deklarace dobře uvědomovala, že se k československé iniciativě nemohou postavit zády a ztrácet dalšího z východních spojenců. Polský souhlas s německým návrhem nonagresivního paktu byl ostatně projevem nedůvěry, která ve Varšavě existovala



Náčelník Generálního štábu francouzské armády Maurice Gustav Gamelin byl nejdůležitějším hostem čs. vlády a vojenského velení v době závěrečných cvičení čs. armády v roce 1934. V souvislosti s tím navštívil severomoravské pohraničí, kde se předpokládala výstavba stálého opevnění.

vůči hodnotě spojeneckého svazku s Francií již od poloviny 20. let, kdy byl uzavřen Rýnský garanční pakt, který smluvně stabilizoval západní, nikoliv ale východní hranice Německa.

Francouzský Generální štáb hodnotil Československo jako člena francouzského aliančního systému, který se k vývoji v Evropě stavěl nejaktivněji ve smyslu obrany vůči revizionismu a expanzi nacistické totality. Cenu měla také příhodná atmosféra tehdejší francouzské diplomatické ofenzivy, která směřovala k vytvoření tzv. východního paktu.

Přísně tajný písemný styk a maximálně utajované kontakty přes prostředníky vyústily ve dnech 11. a 12. června 1934 v konzultační pařížské setkání, jehož se z každé strany zúčastnili náčelníci štábů obou spojeneckých států, kteří byli doprovázeni přednosty operačních a zpravodajských oddělení. Delegace z Československa objasnila podstatu operačního plánu a jeho variant, z čehož vyplynul fakt, že Hlavní štáb počítal s ústupem z prostoru českých zemí. Tento způsob obrany se francouzské straně nejevil jako vhodný, a to především z toho důvodu, že oslaboval cenu československé defenzivy pro vlastní francouzské záměry pro boj s Němci. Československým představitelům bylo zdůrazněno, že na hodnotě obrany prostoru českých zemí, která měla vázat množství německých sil, závisí zdar v počátcích vojenských akcí na francouzsko-německé frontě. Proto Francouzi trvali na pevnější a delší obraně v Čechách a na Moravě než Hlavní štáb československé armády původně předpokládal. Československá delegace v čele s generálem L. Krejčím pod francouzským vlivem akceptovala nutnost neustupovat z Čech, především ze západní části, bez úporného boje. Současně Krejčí ale upozornil na fakt, že obrana Čech závisí na dostatku sil k obraně Moravsko-slezské brány na severu a jižních úseků hranic proti rozdělení republiky na dvě části v jejích nejužších místech. Hlavní štáb se podle pařížských vyjádření obával příliš mělkého rozptylu sil podél dlouhých státních hranic s Německem a Rakouskem. Francouzský Generální štáb nabídnul československé delegaci při červnových jednáních v roce 1934 řešení – zajistit strategicky nejdůležitější úseky hranic stálým opevněním. Francouzi tehdy zároveň přislíbili technickou pomoc při jeho realizaci. Československým zástupcům navíc doporučili motorizovat část armády v zájmu schopnosti manévrovat.

Oprávněně lze předpokládat, že pařížská jednání z června 1934, která byla mimořádně silně utajovaná, měla rozhodující význam pro výstavbu stálého opevnění na území Československé republiky. Sled dalších událostí tomu nasvědčuje. Asi měsíc po konzultacích v Paříži se NROS usnesla na tom, aby státní hranice s Německem, Rakouskem a Maďarskem byly opevněny, přičemž dne 14. července 1934 přidělila na zahájení výstavby opevnění prvních 200 mil. Kč, které měly být vyčerpány do konce roku 1937. NROS se usnášela podle



Div.gen. Karel Husárek, v letech 1935–1938 ředitel opevňovacích prací, do roku 1937 také podnáčelník Hlavního štábu



Československá a francouzská generalita studuje mapy v době závěrečných podzimních manévrů v Posázaví (1934)



Vchodový objekt K-Bg-S 12a s krycím názvem U rybníčků ze sestavy dělostřelecké tvrže Hůrka u Králík. Kolem jej obepínala těžká obvodová překážka, která na snímku není již kompletní. Důležité součásti překážkového materiálu – železobetonové rozsocháče – byly před příchodem německé armády počátkem října 1938 evakuovány. Na místě zbyl jen betonový práh s ocelovými sloupy a ostnatý drát. Stavby na obzoru využíval vojenský stavební dozor a stavební firma Dr. Ing. Karel Skorkovský, která tvrz realizovala (říjen 1938).

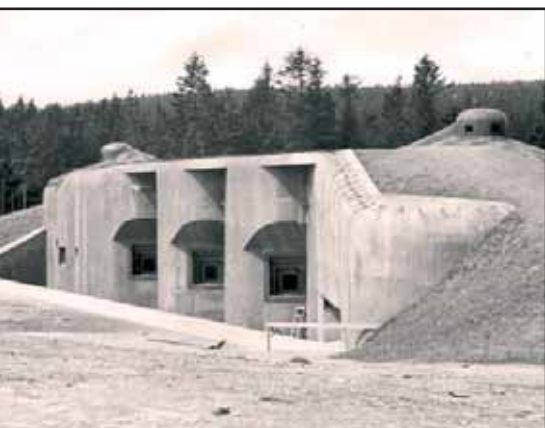

Nejmocnějším zdrojem paleb čs. stálého opevnění se měly stát dělostřelecké sruby. Budovány byly v rámci dělostřeleckých tvrží, ale v opevněných liniích se měly objevit i jako izolované objekty bez rozsáhlého podzemního zázemí. Z jejich mohutných střílen měly působit tři 10cm pevnostní houfnice vz. 38, které se ale na místa určená již nedostaly. Objekt na snímku je dělostřelecký srub R-H-S 79 s krycím názvem „Na mýtině“, jenž byl vybudován jako jeden z nejdůležitějších prvků dělostřelecké tvrže Hanička v Orlických horách. Při betonáži této mohutné stavby bylo zpracováno více než pět a půl tisíce m³ speciální betonové směsi (1938).

návrhu Hlavního štábu, který se po pařížských jednáních zcela ztotožnil s ideou vystavět v Československu stálá opevnění.

Představitelé francouzské armády potvrdili svá stanoviska k opevnování Československa, pronesená v Paříži v červnu 1934, při pobytu francouzské reprezentace na území Československa v době závěrečných cvičení v září 1934. Generálové Maurice Gustav Gamelin a Eugène Mittelhauser nepovažovali za reálné opevnit celou délku ohrožených státních hranic tak jako ve Francii či v Belgii. Oba ale zastávali názor, že je krajně nutné zajistit opevněním jen takové oblasti republiky, kde mohla být smrtelně zasažena mobilizace armády a nástup vojsk. Generál Eugène Mittelhauser, někdejší náčelník Hlavního štábu československé armády, takto označil prostor severní Moravy (Moravské brány), jižního Kladska a eventuálně i jižní Moravy.

Gamelin doporučoval Hlavnímu štábu nerozptylovat síly do krytu v blízkosti hranic. V československém případě považoval za vhodné zaujmout spíše centrální uskupení vojsk, které by respektovalo zjednodušeně eliptický tvar republiky. Podstata této myšlenky spočívala v tom, že sestava vojsk dále od hranic mohla být v obraně odolnější a výkonnější vzhledem ke kratším obranným frontám. Zkrácením bráněných pásem by se zvětšovala i hloubka obrany. Gamelinův racionální výklad ovšem kolidoval s potřebou Hlavního štábu vzít agresorovi šanci na vyrazení z pohraničních hor do vnitrozemí a rozvrat mobilizace.

Uvedená fakta tvoří doklad o tom, že francouzský vliv na československé odhodlání opevnovat území republiky skutečně existovalo, ale nelze jej interpretovat jako indoktrinaci statickou doktrinní teorií. Názory francouzských špiček je možné označit za realistická. Sám fakt, že reprezentanti francouzského velení považovali za vhodné opevnit jen menší, ale významnou část hranic, svědčí o tom, že na ostatních úsecích počítali s pružnou obranou.

Organizace československé armády postrádala v roce 1934 vhodné výkonné prvky, které by mohly zahájit přípravné práce pro pevnostní výstavbu. Nevýhodnou výchozí situaci řešil třístupňový systém organizace budoucích opevňovacích prací, který byl zaveden rozhodnutím Hlavního štábu z 21. července 1934. Nejvyšším exekutivním orgánem technického zaměření se stala Opevňovací skupina 1. oddělení (ženijního) IV. (technického) odboru Ministerstva národní obrany. Druhý stupeň (podřízený) měly tvořit původně čtyři opevňovací skupiny, přidružené k velitelstvím ženijního vojska jednotlivých zemských vojenských velitelství. Struktura tohoto středního výkonného článku v konkrétní formě odpovídá usnesení NROS opevnit státní hranice s rizikovými státy. Nejnižší stupeň hierarchie měly reprezentovat opevňovací oddíly. Předpokládalo se, že tyto složky budou řídit stavební práce přímo v jednotlivých opevňovaných oblastech. Tato hierarchie začala s výjimkou opevňovacích oddílů fungovat od září 1934.

Původní předpoklady prošly koncem října 1934 korekturou z ekonomických důvodů. Omezený rozsah finančních prostředků, které NROS přidělila 14. července 1934, přiměly Hlavní štáb k pozastavení činnosti opevňovacích skupin velitelství ženijního vojska zemských vojenských velitelství v Bratislavě a v Košicích. Těžiště prací se tím pádem přesunulo do českých zemí, kde opevňovací skupiny zemských vojenských velitelství Praha a Brno začaly intenzivně studovat terén severního pohraničí v pásmu od Krkonoš po Ostravsko.

Organizace opevňovacích prací prošla klíčovou úpravou 20. března 1935, kdy z rozhodnutí Hlavního štábu vznikly Rada pro opevnování (RO) a Ředitelství opevňovacích prací (ŘOP). Oba orgány působily při Hlavním štábu. RO se náplní své činnosti fakticky stávala orgánem, který měl mít velice blízko k NROS. RO měla pro Nejvyšší radu obrany státu připravovat návrhy rozsahu opevnování

a jeho časových dispozic. RO měla dále od NROS opatřovat finanční prostředky, personál a materiál. ŘOP jako ústřední výkonný orgán řešilo všechny podrobnosti taktického, technického, ekonomického, právního a administrativního charakteru.

Ředitelství opevňovacích prací podléhala od 18. dubna 1935 ženíjní skupinová velitelství (ŽSV), která řídila výstavbu jednotlivých pevnostních úseků. První dvě ŽSV vzešla z již existujících opevňovacích skupin. Opevňovací skupina ZVV Praha se transformovala do ŽSV I s určením do Starého Města pod Sněžníkem. Na základech Opevňovací skupiny ZVV Brno vzniklo ŽSV II, které začalo působit v Hlučíně. Do konce roku 1935 vznikla ještě ŽSV III Králíky a IV Opava. V roce 1936 zahájilo činnost pět dalších ŽSV: V Náchod, VI Trutnov, VII Liberec, VIII Most a IX Domažlice. Téhož roku vznikla i Ženíjní skupina (ŽS) 21 Bratislava. Tento nárůst přímo souvisel s plánovaným rozmachem fortifikačních prací. V roce 1937 vzniklo ŽSV X v Rokytnici v Orlických horách a Správa stavby Komárno, určená k řízení opevňovacích prací v oblasti Komárna. Po anšlusu Rakouska bylo v dubnu 1938 zřízeno ještě ŽSV XI v Hrušovanech nad Jevišovkou pro opevňovací práce podél bývalé československo-rakouské státní hranice.

Řízení výstavby lehkého opevnění probíhalo na odlišné bázi. Zprvu ji řídily štáby zemských vojenských. Nedlouho po vzniku sborových velitelství se decentralizace prací na lehkém opevnění ještě více prohloubila, neboť řídicí úlohu převzaly pověřené orgány sborových velitelství. Tato praxe přetrvávala až do ukončení pevnostní výstavby na podzim roku 1938.

Tabulka č. 4

Množství pracovníků na opevňovacích pracích

Kategorie pracovníků	1935	1936	1938
důstojníci	56	292	393
rotmistři	5	123	67
civilní smluvní zaměstnanci vojenské správy	32	90	296
celkem	93	505	756

Pramen:

VÚA-VHA, f. MNO – Hl. št./ŘOP, k. 487, sign. 41 ½ – 2, spis č.j. 6 714/taj. hl. št. ŘOP z 12. 12. 1935 – *Rozpočet peněz a personálu pro urychlený postup prací a celková potřeba peněz*, Příloha, Vložka 2 – *Personální požadavek pro urychlení opevňovacích prací*, tabulka A.) *Nynější stav*.

VÚA-VHA, f. MNO – Hl. št./ŘOP, k. 59, sign. 99 – 5/55 – 2, výnos č.j. 2 300 taj. hl. št. ŘOP z 2. 6. 1936 – *Zpráva náčelníka hlavního štábu o programu stálého opevnění*, s. 18.

VÚA-VHA, f. MNO – Hl. št./3. odděl., k. 293, sign. 38 2/38, č.j. 7 556 Mob. MNO – Hl. št./1. odděl. 1939 z 2. 3. 1939 – *Zdokonalení mobilizačních příprav v období od 15/2 1938 do vyhlášení mobilizace 1938*, odd. VI. *Celkové počty vybudovaných objektů l. o. a t. o.*, odst. C, D, s. 37–38.

STEHLÍK, E.: *Francie a opevňování Československa ve 30. letech*. Historie a vojenství, 1999, č. 4, s. 832.

Komentář:

Přehled obsahuje počty těch příslušníků armády a civilních smluvních zaměstnanců, jejichž činnost se týkala výstavby těžkého opevnění (TO). Uváděné počty zahrnují ŘOP, podřízená ŽSV a ŽS 21. Podnikatelské subjekty civilního sektoru zaměstnávaly na stavbách TO mezi únorem a zářím 1938 přibližně 186 – 465 úředníků a 3703 – 13 450 dělníků.

Program výstavby LO realizovalo 634 úředníků a 15 394 dělníků.

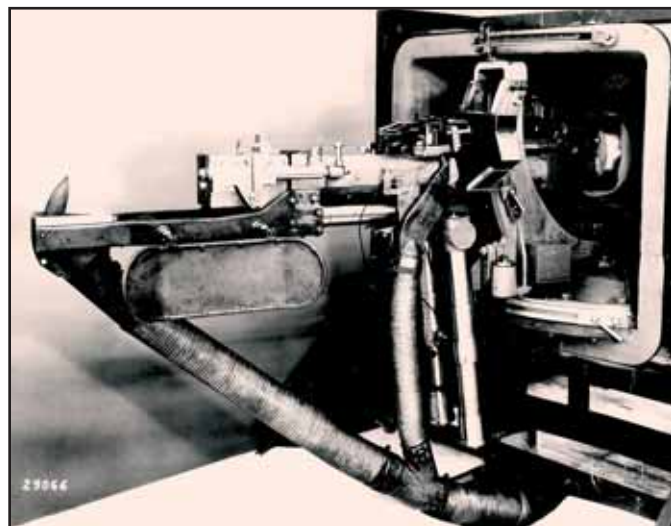

Pro čs. stálé opevnění byla vyvinuta celá řada speciálních pevnostních zbraní a dalšího vybavení, které mělo usnadnit specifický boj v opevněných pásmech. Jedinou dělostřeleckou zbraní, kterou se podařilo do září 1938 nainstalovat v objektech těžkého opevnění, se stal 4cm pevnostní kanon vz. 36. Zbraň, standardně spřažená s těžkým kulometem vz. 37, byla primárně určena k boji s nepřátelskými obrněnými cíli. Tento snímek zobrazuje prototyp zmíněného kanonu.

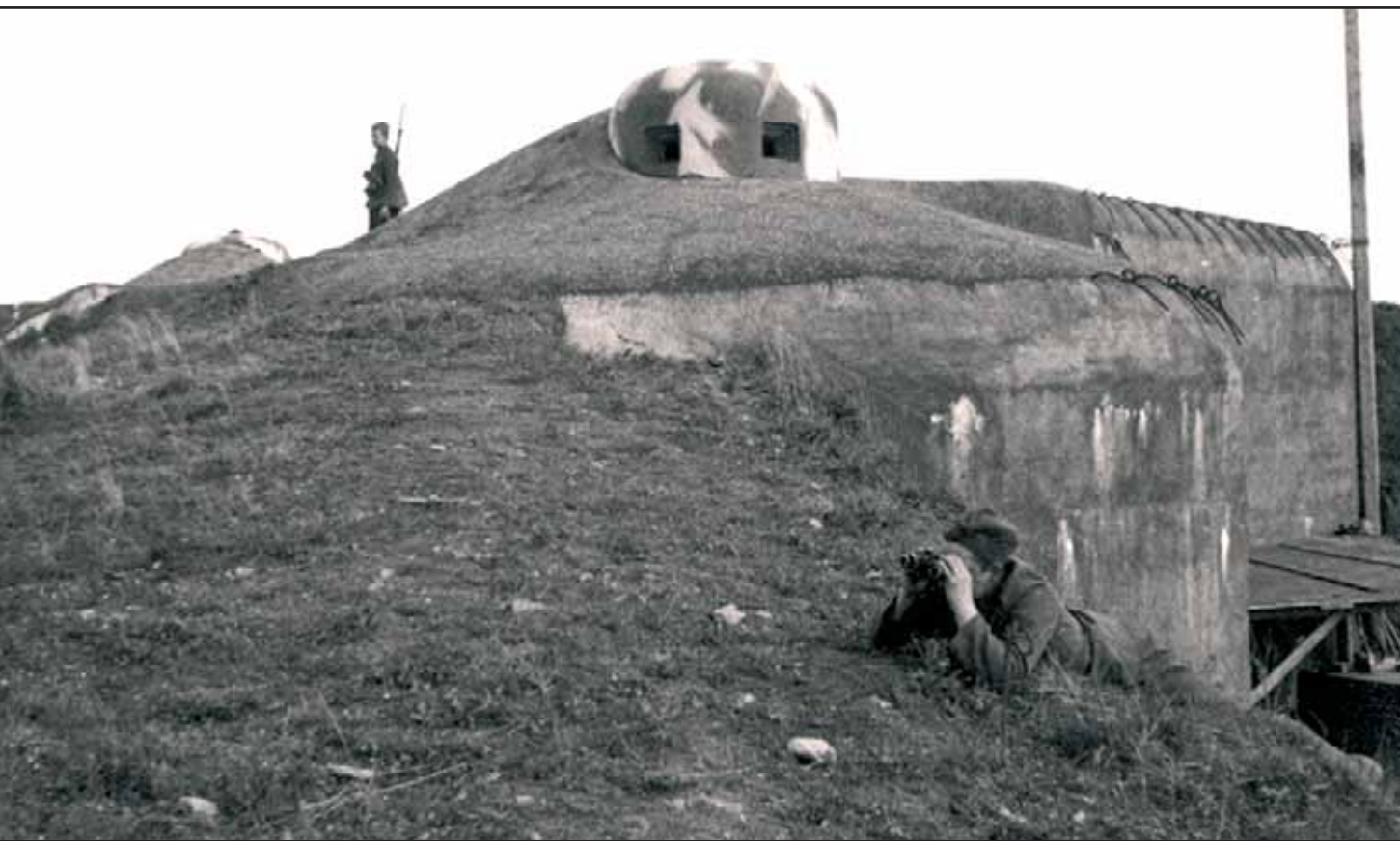

Výraznou dominantu čs. těžkého opevnění tvořily pancéřové zvony a kopule, které byly zkonstruovány v pevném i otáčivém provedení. Pevnostní dělostřelectvo mělo mít k dispozici dokonce otáčivé a výsuvné pancéřové věže pro pevnostní houfnice a minomety. Na místa určená se ale ve skutečnosti podařilo osadit několik stovek pevných zvonů a kopulí, které byly určeny k pozorování a k vedení kulometných paleb. Na snímku pěchotní zvon určený pro lehký kulomet vz. 26, který byl osazen do objektu K-Bg-S 10 „U boží muky“, dělostřelecké tvrze Berghöhe u Králík (1938).



První objekty lehkého opevnění byly vybudovány v roce 1936. Jednalo se o stavebně nenáročné stavby, které se vyznačovaly nízkými náklady, rychlostí realizačních prací a dobrými předpoklady pro splynutí s terénem. Nevýhody spočívaly především v malé odolnosti stavební konstrukce a použitého materiálu. Objekt na snímku byl vybudován v oblasti severočeské Bíliny (říjen 1938).

Počty civilních smluvních zaměstnanců vojenské správy, kteří byli zaměstnáni na Hlavním štábu – ŘOP v roce 1936 zobrazuje stav předtím, než Hlavní štáb požádal nejvyšší státní exekutivu o dotaci finančních prostředků na doplnění počtu této zaměstnanecké kategorie. NROS souhlasila 5. června 1936 s tím, aby vojenská správa přijala v zájmu urychlení opevňovacích prací nejvýše 300 civilních inženýrů a techniků jako dočasné smluvní síly. Z přehledu vyplývá, že do září 1938 bylo usnesení NROS z 5. června 1936 téměř beze zbytku realizováno.

Idea výstavby stálého opevnění na území Československa měla strategický rozměr a úzkou souvislost s dimenzí evropské koalice francouzského spojeneckého bloku, orientovaného proti Německu. Připomeňme, že její cíl pro budoucí válku francouzští stratégové spatřovali ve vyčerpání vojenských a hospodářských zdrojů Německa v dlouhotrvající válce. Koncepce strategické obrany stála v pozadí za všemi přípravami čs. Hlavního štábu. Její vliv přirozeně pronikal do všech operačních plánů.

Strategická obrana udílela defenzivě na liniích čs. stálého opevnění soubor velice náročných úkolů. Fortifikace samy nebyly v podmínkách Československa nikdy považovány za samostatný a samospasitelný faktor. Tvořily jen prostředek, který měla polní armáda oživit a vytvořit tak odolnou bariéru, jejíž odpor by na sebe vázal, devastoval by a vyčerpával síly německých útočníků, které by jinak mohly snáze porazit čs. branné síly a pak se obrátit proti Francii. Hlavní štáb zde postupoval v souladu s požadavky Generálního štábu francouzské armády, vyjádřenými na pařížském jednání z června 1934.

V užším smyslu, ale stále ve strategickém rozměru, mělo stálé opevnění odvrátit nebezpečí náhlého úderu, který by znemožnil mobilizaci a nástup vojsk krytu i manévru. Z toho faktu vyplývala snaha chránit opevněním strategicky významné komunikace, které spojovaly západní a východní oblasti státu, a klíčové mobilizační základny.

Charakter moderní války, který se vytvářel v lokálních konfliktech 30. let, ale pozemní obranu středisek ve strategické hloubce republiky problematizoval prudkým rozvojem německých leteckých sil, jejichž strategický dosah

a schopnost ničit cíle v zázemí se rok od roku rychle zvětšovala. Opevnění mělo polní armádě pomoci naplnit úkol čs. sil v koaliční válce, tedy vydržet co nejdéle na co největší části vlastního území do zásahu spojenců. Bojeschopnost armády měla být uchována pro další úkoly v aliančním společenství.

Vzhledem k populačním charakteristikám Československa mělo klíčový význam i to, že stálá opevnění přinášela zásadní úspory sil i prostředků. Od souhlasu s výstavbou stálého opevnění měl nejdůležitější význam strategicky nejcitlivější úsek státních hranic mezi masivem Krkonoš a Odrou. Spolehlivou obranu tohoto teritoria mohlo bez opevnění poskytnout jen 30 divizí. Tyto vyšší jednotky by bývalo muselo naplnit až 600 000 mužů, které by Československo pro obranu pouze tohoto prostoru nemohlo nikdy vyčlenit. Po zajištění zmíněného úseku opevněním měl počet jeho obránců klesnout až na 145 000–165 000 (jednotky krytu i pohyblivé zálohy). Stálé opevnění tak mělo nahradit 435 000 až 455 000 obránců a současně zvýšit odolnost severního pohraničního pásma proti nárazu nepřátelských sil.

Výstavba stálého opevnění tvořila dlouhodobý záměr, který vyžadoval, aby byl nesen racionální programovou koncepcí. Počátky její tvorby se datují do roku 1935, kdy na Hlavním štábu vznikly první podkladové nástiny, v nichž byla označena těžiště opevňovacích prací, provedeny základní kalkulace potřebných investičních prostředků a stanoveny první časové dispozice pro nejbližší etapy.

Na konci roku 1935 bylo zřejmé, že nejvyšší místa Hlavního štábu mají zájem na tom, aby do konce roku 1939 bylo stálým opevněním zajištěno severomoravské a východočeské pohraničí i přechody přes Dunaj na Slovensku. Důraz, jaký byl kladen na prvotní opevňování úseku Odra – Labe, objasňuje fakt, že Hlavní štáb nepovažoval za vhodné a únosné zahájit výstavbu stálého opevnění zároveň na všech ohrožených úsecích státních hranic. V této věci byl informován i sbor NROS.

Vyvrářejší a ucelenější programové projekty a zásady pocházejí z let 1936–1937. Zpracované dokumenty tvořily specifickou syntézu defenzivních záměrů, neboť vzešly z kooperace vedení ŘOP s činiteli 1. a 3. oddělení Hlavního štábu. Z tohoto faktu vyplývá, že program opevňování nevznikal izolovaně a bez souvislosti s operačním plánem.

Opevňování Československa je možné diferencovat na dvě výrazná období; nemáme zde ovšem na mysli konkrétní etapy programových dokumentů. Zmíněná dvě období se od sebe lišila koncepcí výstavby opevnění.

Od prvotního rozhodnutí v roce 1934 do podzimu roku 1936 se počítalo jednoznačně s tím, že fortifikační frontu republiky vytvoří systém stálého (těžkého) opevnění, který představovaly izolované pěchotní sruby, jejichž linie měly být na takticky významných místech posíleny dělostřeleckými tvrzemi, tedy soustavou několika pěchotních srubů a dalších speciálních objektů s dělostřeleckou výzbrojí. Podmínky k delší obraně izolovaných těžkých objektů a dělostřeleckých tvrzí poskytovalo technické, skladovací a ubytovací zázemí. V případě dělostřeleckých tvrzí bylo chráněno v rozsáhlých a dobře krytých podzemních prostorech.

V průběhu roku 1937 se pojetí opevňovacích prací začalo definitivně diferencovat na systém těžkého opevnění (TO) a lehkého opevnění (LO), které se posléze stalo nejrozšířenějším fortifikačním prostředkem na území Československé republiky.

Do koncepce opevňovacích prací zasáhla radikálně a tím pádem převratně reflexe zániku demilitarizovaného pásma v Porýní 7. března 1936. Základní osnova fortifikačních prací, daná do té doby vojenskými hledisky, byla hluboce modifikována důsledky tlaku z nejvyšších vládních míst, aby se opevňovací práce rozvinuly neprodleně po celé délce exponovaných státních hranic. Vláda postavila vojenskou správu před nutnost opevňovat takovým způsobem, který Hlavní štáb označoval ještě v březnu 1936 za neproveditelný.

Šokový stav a hluboké rozčarování, jaké po 7. březnu 1936 nastalo v nejasnějším čs. vládních kruzích, mělo vliv na fakt, že NROS vykazovala na jaře 1936 symptomy pudového, sebezáchovně zjednodušujícího a náhlého rozhodování. Členové vlády, zastoupení v NROS, projevíli v této zvláštní atmosféře do té doby naprosto nevidaný zájem o otázku opevňování republiky. Všichni dali najevo snahu o nalezení rychle působícího a současně nejúčinnějšího léku k posílení imunity Československa vůči vnějšímu, ale i vnitřnímu ohrožení. Členové vládní koalice velmi důrazně žádali Hlavní štáb, aby opevnění vyrůstala nejen podél severních hranic republiky, ale bez prodlení také v západních a jihozápadních Čechách.



Charakter opevňování Československé republiky včetně programových výhledů zásadním způsobem ovlivnil arm.gen. Sergej Vojcechovskij. Především díky němu vznikla v roce 1936 koncepce výstavby lehkého opevnění, která prodělala v dalších dvou letech nebyvalý rozmach.



Odznak Hlavního štábu – Ředitelství opevňovacích prací, jenž byl udělován příslušníkům čs. armády, kteří se významným způsobem podíleli na projekci a výstavbě čs. opevnění.



Mnoho takticky exponovaných míst bylo nutno zajistit systémem lehkého opevnění. I takto opevněná pásma byla ale na řadě míst doplněna masivními protitankovými překážkami, které měly být pokryty palbou polních kanonů proti útočné vozbě (1938).



Linie lehkých objektů vz. 37 vedly mnohdy těžkým terénem pohraničních horských pásem. Za takových ztížených podmínek byla zvláště důležitá koordinace paleb s rozmístěním překážkového systému jako např. zde v masivu severočeského pohraničí (říjen 1938).

NROS se na jaře 1936 odvolávala na tzv. psychologické či politicko-psychologické důvody svého rozhodování. Usilovně přesvědčovala náčelníka Hlavního štábu Krejčího a generálního inspektora branné moci Syrového, že opevnění, které bude lemovat téměř celou délku ohrožených hranic, poskytne občanům potřebný pocit důvěry v bezpečnost vlastní země. Hned nato kolegium NROS energicky poukazovalo na fakt, že opevňovací práce, zahájené v celém česko-německém pohraničí, vyjádří pádnou odpověď na rostoucí a přitom mylné přesvědčení řady sudetských Němců, že pražská vláda již rezignovala na eventuální obranu pohraničního území. NROS očekávala, že odolná opevnění posílí důvěru tzv. českých hraničářů (tj. Čechů žijících v pohraničí) v moc vlastního státu, a tak vytvoří zřetelné politické pouto mezi odlehlým pohraničím a vnitřními částmi republiky.

Ústavní činitelé rozhodovali politicky oprávněně, ale ve vojenských otázkách spoléhali na svá laická měřítka a hlediska, která spatřovala v opevnění univerzální nástroj, všelék a odolnou hráz, která sama o sobě vyřeší tíživou bezpečnostní situaci republiky. Reflexivní, pudově obranné rozhodování vítězilo na jaře roku 1936 nad racionální úvahou o pravém smyslu a účelu opevňování v koncepci strategické obrany republiky. Na Hlavním štábu bylo, aby opevněním, která měla vznikat podle politické direktivy, byl dodán odborně vojensky zdůvodněný smysl a význam.

Účel opevnění podél severní fronty se z hlediska zájmů strategické obrany prakticky nezměnil. Zde se i nadále počítalo s nejodolnější obranou na místě. Jiná situace ovšem zavládla v severozápadním, západním a jihozápadním pohraničí. Také zde měla v průběhu let vyrůst stálá těžká opevnění, která ale neměla na rozdíl od většiny úseků na severní frontě tvořit souvislé linie, ale různě dlouhé uzávěry významných lokalit, komunikací apod. Hlavní štáb správně vystihnul, že ani těžká opevnění v západních oblastech státu nemohou mít hodnotu defenzivního prostředku k trvalé obraně na místě. Dlouhý pás těžkých pohraničních uzávěrů mezi západním okrajem Šumavy a Labem měla nepřátelské jednotky, zejména jejich motorizované části, zpomalit, zbavit dynamiky v útoku a klást jim odpor, který by se musel posléze změnit v pozvolný ústupový boj.

Stálá opevnění na Slovensku, tedy na jeho jižní hranici proti Maďarsku a na severu proti Polsku, měla teoreticky spolehlivě absorbovat eventuelní bojový tlak maďarské i polské armády. Vzhledem k tomu se také v těchto částech republiky plánovala obrana na místě, která měla na počátku válečných operací krýt mobilizaci a nástup vlastních sil. Různě silná opevnění na severu i jihu Slovenska měla krýt novou strategickou výrobní základnu republiky, vznikající v Pováží. Obrana na místě se měla stát charakteristickým druhem bojové činnosti i pro stálá opevnění podél hranic s Rakouskou republikou.

I z těchto stručných charakteristik základních úkolů stálého opevnění je patrné, že byly formulovány podle operačního plánu. Jeho podstata spočívala ve vitální a pevné defenzivě křídelních partií republiky v dlouhém severním pásu od čs.-polských hranic k ústí Labe z Čech i na jihu v čs.-rakouském a čs.-maďarském pohraničí. Opevnění v západních oblastech republiky měla mířit útok nepříteli. Ústupový manévry se měl na delší dobu stabilizovat podél Vltavy, západně od hlavního města Prahy i na výhodných postaveních severně od něho.

Z plánů Hlavního štábu z jara 1936 je dobře patrné, že při tvorbě programových podkladů pro opevňovací práce závazně reagoval i na jiný požadavek politického charakteru. Jednalo se o podnět dr. E. Beneše, aby stálá opevnění kryla i pomezí s Polskem. Beneš sdělil tento požadavek Hlavnímu štábu již v roce 1935, kdy ještě působil v čele Ministerstva zahraničních věcí. Tento Benešův zájem fakticky posouval Polsko mezi státy, od nichž se očekávalo, že mohou ohrožovat bezpečnost Československé republiky.

Podnáčelník Hlavního štábu a ředitel opevňovacích prací generál Karel Husárek dokončil 2. června 1936 tzv. *Zprávu náčelníka hlavního štábu o programu stálého opevnění*, která se stala vskutku závazným programovým dokumentem výstavby stálého opevnění. Týž den zprávu schválil náčelník Hlavního štábu generál Krejčí. Obsah dokumentu sice pracoval s časově diferencovanými etapami opevňovacích prací na různých místech republiky, ale význam rozlišení etap v duchu chronologických dispozic poklesl vlivem vládního příkazu opevňovat všechny ohrožené úseky hranic najednou. Diferenciace etapami vyjadřovala spíše pořadí naléhavosti. Zpráva byla předána NROS, která se jí zabývala na posledním pracovním zasedání 9. schůze dne 4. června 1936.

Tabulka č. 5

Program výstavby stálého opevnění ze 6. června 1936

Etapa	Rozsah	Náklady (v mil. Kč)	Trasa (v km)
I.	Odra – Krkonoše, předmostí Bratislavy, mosty Komárno, Parkaň, Čop, dolní Hron (Bajtava)	2 818 21 20 30	225 9 – 9
II.	Krkonoše – Labe, jižní Slovensko	1 500 500	120 100
III.	Krušné hory, Cheb – Český les, Šumava	1 700 celá etapa	110 170 60
IV.	opevnění proti Polsku – souvislé, opevnění proti Polsku – nesouvislé, jižní Morava, jižní Čechy	1 125 300 1 000 1 000	90 60 80 200
celkem		10 014	1 233

Pramen:

VÚA–VHA, f. MNO – Hl. št./ŘOP, k. 59, sign. 99 – 5/55 – 2, č.j. 2 300 taj. hl. št. ŘOP z 2. 6. 1936 – Zpráva náčelníka hlavního štábu o programu stálého opevnění, odd. II. Návrhy Nejvyšší radě obrany státu, s. 9–14.

NROS vzala 4. června 1936 na vědomí, že celkový náklad na opevňovací práce bude obnášet asi 10,014 mld. Kč. Dodatečně byly NROS schváleny již zahájené opevňovací práce v prostoru Moravské Ostravy a jižně Kladska. NROS dále souhlasila s tím, aby do konce roku 1939 bylo použito částky ve výši 2,710 mld. Kč. Kolegium NROS se o programu fortifikací usnášelo za předsednictví prezidenta republiky dr. E. Beneše. O den později vzala ministerská rada toto usnesení NROS na vědomí.

Již při prvních dvou zasedáních 9. schůze NROS, která se uskutečnila 27. dubna a 8. května 1936, bylo evidentní, že nebude možné vyhovět opakovaným žádostem koaličního kabinetu, aby těžká opevnění vyrůstala podél nejohroženějších hranic rychle a najednou. Je zcela zřejmé, že těžké opevnění bylo i na jaře 1936 považováno za jediný, do té doby oficiálně nezpochybněný fortifikační prostředek. Jako provizorium začal ale vznikat ve stejném čase nový způsob opevňování. Jeho metodika se ale teprve hledala. Počátky byly poznamenány řadou nejasností nejen v oblasti technického, technologického a taktického provedení jednoduchých lehkých opevňovacích staveb, ale i v oblasti vlivu nově vznikající fortifikační koncepce na úkoly a skladbu útvarů zajištění hranic.

Záměr vystavět objekty lehkého opevnění byl na jaře 1936 rozpracován nejprve pro prostor od východního cípu Orlických hor do oblasti Trutnovska; stalo se tak v bezprostřední reakci na požadavky, přednesené v NROS 27. dubna 1936. V létě se z větší části podařilo připravit stavbu lehkého opevnění v Podkrušnohoří a v západočeském pohraničí. Sled lehkých objektů začal clonit také Prahu proti napadení od severozápadu. Posledně jmenované postavení zjevně vyznačovalo plánovanou linii obrany, o níž se měl opřít další odpor po ústupu vojsk ze západního pohraničí. Hlavní štáb proto klasifikoval pražské



V roce 1937 bylo rozhodnuto o tom, že základ čs. pevnostního systému bude tvořit soustava různě modifikovaných variant lehkých objektů se souhrnným označením vz. 37. Téměř po celé délce ohrožených státních hranic v českých zemích, na Slovensku i na Podkarpatské Rusi a také na mnoha místech ve vnitrozemí tyto objekty zajišťovaly formou souvislých linií o jednom až třech sledech i kratších uzávěr možné nastupní směry nepřátelského útoku (říjen 1938).



Rub a líc praporu hraničářského pluku 4, historicky prvního pevnostního útvaru čs. armády



Límcové číslo hraničářského pluku 4

předmostí nikoliv jako obranný úsek druhého, ale přímo prvního sledu. Stavební práce na lehkém opevnění se posléze začaly rozvíjet i v obvodech zemských vojenských velitelství Brno a Bratislava. Nejmenší rozsah prací byl zaznamenán u ŽVV Košice. V roce 1936 se zde ještě nepodařilo opevňování zahájit.

Dynamiku těmto pracím dodal v červenci 1936 nový pokyn předsedy vlády dr. M. Hodži, určený přímo náčelníkovi Hlavního štábu generálovi Krejčímu. Jeho obsah byl stejný jako při jarních jednáních NROS – rychle opevňovat dosud nekryté úseky státních hranic.

Od podzimu 1936 se fortifikační práce kvantitativně rozšířily. Na počátku roku 1937 již existovalo v českých zemích i na Slovensku několik pásem lehkého opevnění se stovkami objektů. Hlavní štáb ale stanul před nutností řešit metodiku jejich rychlého obsazení. Uspokojivě se s tímto problémem vyrovnal až počátkem roku 1938.

Od roku 1936 se dále rozvíjela výstavba těžkého opevnění na Ostravsku, u Králík a v Orlických horách mezi Zemskou bránou a trigonometrem 995 Mückenberg. Hlavní štáb NROS avizoval, že ve jmenovaných prostorech vyrůstaly i první čtyři dělostřelecké tvrze. Výstavbě těžkého opevnění v dalších prostorech, kde bylo již provedeno měření terénu a realizována jistá část projekčních prací, ale bránil nedostatek odborného vojenského personálu pro velice náročný stavební dozor.

NROS mělo ale nejvíce zajímat sdělení Hlavního štábu, že byl zpracován plán další výstavby lehkého opevnění, a to u všech zemských vojenských velitelství. Přijetím těchto sdělení Rada fakticky akceptovala, že se opevňování Československa vyvinulo pod jejím tlakem do dvou forem – do lehkého a těžkého opevnění. Nutno ale zdůraznit, že původní obsah červenových usnesení NROS z roku 1936 nebyl novým vývojem pozměněn. I nadále se počítalo s tím, že lehká opevnění, považovaná počátkem roku 1937 stále ještě za jisté provizorium, v budoucnu postupně nahradí těžká opevnění ve schválených územních etapách. Hlavní štáb mohl pomocí lehkého opevnění lépe reagovat na politický pokyn opevňovat souběžně ohrožené úseky hranic.

O faktické bojové hodnotě lehkého opevnění si Hlavní štáb nedělal iluze. Útvary v lehkém opevnění měly být teoreticky schopny zachytit a po omezenou dobu zadržovat nepřítel za předpokladu, že jeho bojový tlak nebude podporován mohutnými prostředky. Z toho důvodu musela být lehce opevněná pásma nutně dotována doprovodnými zbraněmi pěchoty, hlavně kanony proti útočné vozbě a polním dělostřelectvem. Teprve pak se nechalo hovořit o připravené obraně. Efekt těchto dalších bojových prostředků ale klesal úměrně s narůstající délkou bráněných pásem.

Rok 1937 přinesl další rozšíření investičních prostředků do výstavby opevnění. Finance uvolněné na opevňování v letech 1934–1936 měly být spotřebovány postupně do roku 1939. Koncem roku 1937 byla již většina takto určených prostředků vyplacena, nebo byla vázána v zadaných pracích. S předstihem bylo nutné zajistit další obnos na léta 1939–1942.

Prostředky z Mimořádného úvěru, které vláda přidělila na opevňovací práce 14. července 1934, byly do konce roku 1936 vazbami téměř spotřebovány. Přidělená částka byla v roce 1937 dokonce překročena. Nevázané objednávky nad úvěr v rozsahu 200 mil. Kč ale nesouvisely s opevněním. Neplánované výdaje na vrub Mimořádného úvěru způsobil II. (dělostřelecký a zbrojní) a V. (intendanční) odbor MNO, a to zcela bez vědomí Hlavního štábu a jeho ŘOP. Původní dvou set milionový příděl byl do 31. března 1938 překročen o téměř 22,5 mil. Kč. Úhradu nekrytých vazeb Hlavní štáb vyřešil tím způsobem, že nekryté objednávky II. a V. odboru MNO, které šly na vrub investičních prostředků z Mimořádného úvěru, měly být uhrazeny z nových financí na fortifikace. NROS je povolila podle návrhu Hlavního štábu během pracovního zasedání své 11. schůze 14. července 1937.

Původní 2,5 mld. Kč, tedy část Zvláštního úvěru, určená podle rozhodnutí ze 4. května 1936 ve prospěch opevňovacích prací, byly v letech 1937–1938 sníženy přibližně na 2,064 mld. Kč. Část finančních prostředků byla totiž použita jinak než na fortifikační práce. Z investic do opevnění byla podle rozhodnutí Hlavního štábu zakoupena munice pro kanony proti útočné vozbě a pro kanonovou výzbroj lehkých tanků i jiný materiál, který s fortifikacemi nesouvisel. Na vrub finančních prostředků pro opevnění šly také dříve nepředvídané objednávky 3. oddělení (finanční a komerční) V. odboru MNO. Přiděly ze zbylých 2,064 mld. Kč měly být podle plánu Hlavního štábu proplaceny v letech 1938–1940.

Na jaře 1937 Hlavní štáb připravil pro NROS návrh, který vyčíslil požadavky na přiděl dalších prostředků na opevnování republiky. Tyto investice měly umožnit rozvoj fortifikačních prací v letech 1939–1942. Hlavní štáb žádal o nové finance na bázi celkového nákladu opevnovacích prací, který měl činit 10,014 mld. Kč. NROS a vláda jej odsouhlasily ve dnech 4. a 5. června 1936 spolu s programem výstavby stálého opevnění. Předloženými podklady se kolegium NROS zabývalo na pracovních zasedáních 11. schůze 9. a 14. července 1937. Usnesení znělo v tom smyslu, že v letech 1939–1942 mělo být na fortifikační práce postupně věnováno celkem 2,450 mld. Kč. Tato suma tvořila součást širšího investičního záměru, jenž byl označován jako Zvláštní úvěr I. Jeho celková výše činila 5,648 mld. Kč (3,198 mld. Kč byly určeny na doplněk výzbrojního programu z roku 1936). Na základě tohoto usnesení Hlavní štáb sestavil v polovině listopadu 1937 přidělový plán pro jednotlivá léta ze zmíněného časového úseku. První částku z nově přidělené sumy (162 mil. Kč), která měla být proplacena v roce 1939, odsouhlasili členové NROS na pracovním zasedání 13. schůze, která se konala 31. března 1938. Jednání o této věci, které se uskutečnilo v dusné atmosféře nemnoha dnů po anšlusu Rakouské republiky, se stalo zároveň historicky posledním počinem sboru NROS v souvislosti s pevnostní výstavbou na území Československé republiky. Rozvrh ročních plateb pro léta 1939–1942 zpracoval Hlavní štáb. Tabulka č. 6 dokládá výši částek, určených k proplacení z těch složek Zvláštního úvěru a Zvláštního úvěru I, které byly podle usnesení NROS určeny na opevnovací práce.



Pásmo čs. stálého opevnění tvořil důmyslný systém pevnostních objektů, stálých protipěchotních a protitankových překážek, spojovacích prostředků a efektivních způsobů pozorování bojiště a nástupních prostor nepřítele. Ukázkou nejsilněji opevněného prostoru tvoří část linie těžkého opevnění s izolovaným pěchotním srubem K-S 35 s krycím názvem „Nad lesem“ v oblasti Orlických hor, jež tvořila strategicky významnou základnu obrany republiky (1938).

Tabulka č. 6

Financování opevnovacích prací (v mil. Kč)

Zdroj	1938	1939	1940	1941	1942
Zvláštní úvěr	911	560	593 ¹	–	–
Zvláštní úvěr I	–	162	762	763	763
Celkem za jednotlivá léta	911	722	1 355	763	763
Celkem za léta 1938–1942	4 514 ²				

Pramen:

VÚA-VHA, f. MNO – Hl. št./1. odděl., k. 257, sign. 44 9/17, spis č.j. 2 497 Taj. – hl. št./1. odděl. 1938 – *Stav úvěrů položky „J“* (bez data), s. 1–3, vložka k č.j. 2 497 Taj. – hl. št./1. odděl. 1938, s. 4–7 a záznamy v příloze č. 1 – *Celkový přehled mimořádných finančních prostředků MNO k 1. 1. 1938.*

Poznámky:

¹ Uvedená částka byla určena k úhradě pořizovacích nákladů na pevnostní výzbroj.
² Ve třetím čtvrtletí roku 1938 měl být platbami vyčerpán Mimořádný úvěr, respektive jeho část ve výši 200 mil. Kč, určená na výstavbu stálého opevnění již 14. července 1934. Z tohoto faktu vyplývá, že v letech 1934–1938 měly být za opevnovací práce vyplaceny 4,714 mld. Kč.

V roce 1937 dospěly programové zásady výstavby opevnění do nejvyzrálejší podoby. Počátkem listopadu 1937 na Hlavním štábu vznikl návrh na konečný program opevnovacích prací. Hlavní cíl nového programu, který spočíval především v realizaci obranných staveb v pásmu od Odry k Labi a ve splnění celého nového programu lehkého opevnění, měl být dosažen v letech 1941–1942.

Na tomto místě je nutné objasnit, proč na podzim 1937 vznikl návrh nového obecného plánu fortifikačních prací, když Hlavní štáb měl od 5. června 1936 k dispozici programový dokument, který prošel schvalovací procedurou na nejvyšší politické a exekutivní úrovni. Vznik listopadového návrhu je nutné klást do přímé souvislosti s podnětem NROS z července 1937. Ministři zúčastnění v Radě tehdy uložili Ministerstvu národní obrany, aby opevnění byla vybudována v co možná nejkratší době. Shodným způsobem Rada tlačila na co nejrychlejší



Stav výstavby čs. opevnění dosažený na konci září 1938

(Rakousko v březnu 1938 připojeno k Německu)



materiální zajištění armády. Dobu od července do počátku listopadu 1937 Ředitelství opevňovacích prací Hlavního štábu využilo k vyhodnocení získaných zkušeností a k promyšlení modifikovaných programových východisek.

Návrh konečného programu opevňovacích prací, jenž byl sepsán ředitelem opevňovacích prací div.gen. K. Husárkem, se nesl v duchu čtyř zásad. Zásada první spočívala v tom, že veškeré opevňovací práce měly být realizovány v investičních mantinelech, pevně daných asi deseti miliardami Kč, které NROS a vláda uvolnily v červnu 1936.

Nový návrh dal zatím neoficiální výraz skutečnosti, že se lehké opevnění, považované ještě v roce 1936 za provizorium, mělo stát nejrozšířenějším opevňovacím prostředkem. Program tedy stavitelům opevnění ukládal vystavět dlouhá a souvislá pásma lehkého opevnění nejen v pohraničí, ale i daleko od hranic, ve vnitrozemí na takticky významných liniích, o něž se mohl účelně opřít manévr polní armády. Vše se mělo uskutečnit pomocí nové (velice variabilní) koncepce lehkého opevnění vz. 37, jež nahradila do značné míry improvizované konstrukce lehkých objektů z roku 1936, které až přespříliš poznamenal spěch, plynoucí ze snahy Hlavního štábu rychle reagovat na vládní pokyny. Lehké opevnění nemělo být trvale obsazeno. Do bojeschopného stavu jej měly až za poplachu uvést příchozí vojsková tělesa polní armády. Druhá zásada měla odstranit zranitelnost pásem lehkého opevnění bez stálých osádek při náhlém napadení. Před liniemi lehkého opevnění v blízkosti hranic měly vzniknout stabilně obsazené uzávěry těžkého opevnění, které měly útočníka zadržet před ještě neobsazenými objekty lehkého opevnění.

Třetí zásada úzce souvisela s palebnou výkonností stálých fortifikací. Na nejdůležitějších směrech měla být přehradná palba objektů těžkého opevnění zesílena přidáním sledy lehkého opevnění, eventuálně lehkými objekty, vloženými přímo mezi těžké objekty.

Čtvrtá a poslední zásada měnila charakter celého systému z pohraničního opevnění na opevnění teritoriální, protínající svými liniemi skoro celé území republiky. Na vhodně zvolených místech měla vzniknout dvě až tři ústupová postavení. Návrh programu chápal význam stálého opevnění pro obranu státu realisticky, a proto počítal i s provalením i těch strategicky nejvýznamnějších úseků. Za hlavním pásmem obrany mělo proto vzniknout ještě jedno záchytné postavení, a to nedaleko od pásem, která musela být hájena za každou cenu.

Návrh nového programu fortifikačních prací byl velice konkrétní. Plánované práce vyčísloval v množství fortifikačních staveb a v podrobnějších rozpočtových výhledech. Strukturu a cíle nového návrhu včetně časových dispozic ilustruje následující přehled.

Tabulka č. 7

Konečný program opevňovacích prací z listopadu 1937

Etapa	Rozsah a cíl etapy	Plánovaný náklad	Termín dokončení
I.	těžké opevnění (včetně munice) – postavení na severním válečnickém území mezi Odrou a Labem – předmostí Bratislava, mosty Komárno, Parkáň, Čop	3 924 471 000	1941–1942 eventuálně 1943
	lehké opevnění – celý program (včetně poloviny zbraní pro LO a munice)	1 275 573 000	
	překážky (proti útočné vozbě i pěchotě) – severní válečnické území, Pražská čára a jižní Slovensko	206 848 000	
	celkem	5 406 892 000	
II.	– uzávěry těžkého opevnění před hlavním obranným postavením na Slovensku – uzávěry těžkého opevnění buď před Pražskou čarou, nebo před čarou Ohře – Stříbro – Český Krumlov – uzávěry těžkého opevnění v oblasti Olza – Jablunkov – II. etapa v případě čáry Ohře– Stříbro – Český Krumlov	836 550 000	1941–1945
		1 470 830 000	
III.	– těžké opevnění před lehkým opevněním na jižní Moravě – těžké opevnění na II. postavení v úseku od Liběchovského potoka po Krkonoše	685 387 000	po roce 1946
IV.	– uzávěry těžkého opevnění proti Polsku na severní hranici Slovenska od Jablunkova na východ	216 200 000	dva roky po přípravě plánů
Celkově plánované počty objektů těžkého opevnění		1 276	
Celkově plánované počty objektů lehkého opevnění		15 463	

Pramen:

VÚA–VÚA, f. MNO – Hl. št./ŘOP, k. 59, sign. 99 – 5/51 – 15, výnos č.j. 44 765 taj. hl. št. ŘOP 1937 – Program opevnění, Opevnění, Návrh na konečný program, kap. D. Všeobecné úvahy, s. 38 a Program opevnění, II. část, odd. II. Program opevnění z hlediska času jeho provedení, s. 8 b–17 b.

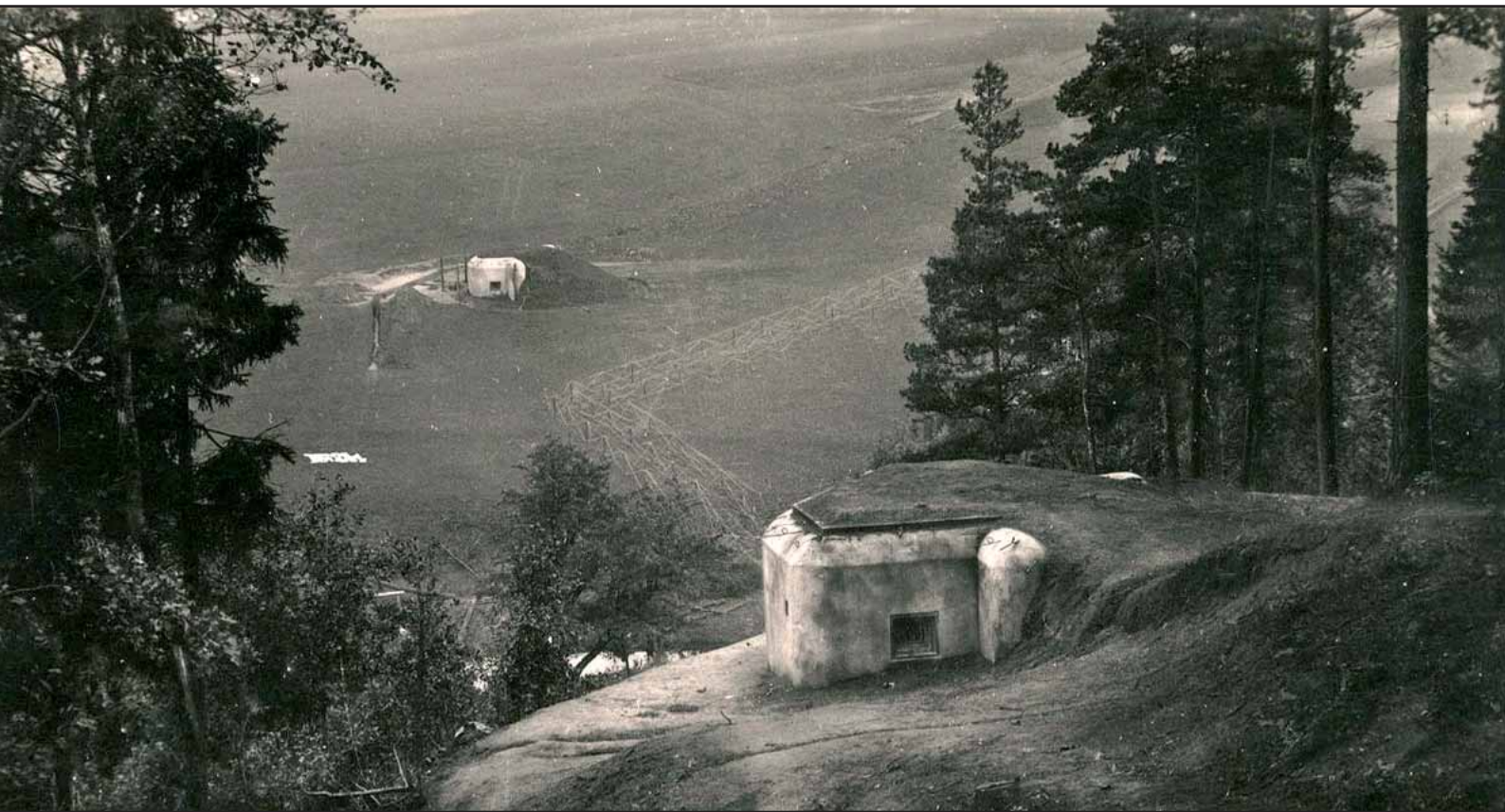

Pohled na objekty lehkého opevnění vz. 37, vybudované v rámci stavebního úseku K1 v masivu Jizerských hor, velice názorně ilustruje princip bočních paleb, na němž byl založen systém čs. opevnění. Očekávalo se, že nepřítel bude postupovat z pravé strany snímku (říjen 1938).

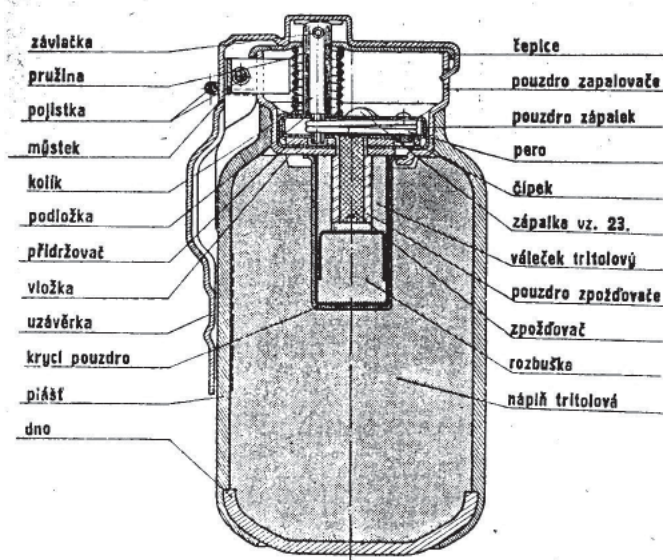

Řez uzamčeným granátem

Ostrý časovaný ruční granát vz. 38. V době zářijové mobilizace v roce 1938 byla část objednaného množství již k dispozici, ale k jednotkám se nedostala. S tímto vzorem se počítalo zejména pro použití v objektech lehkého a těžkého opevnění.

Aplikace navrženého programu je dobrým dokladem faktu, že se rozhodování o konkrétních metodách vojenské obrany republiky soustředilo pod obecným tlakem do rukou úzkého okruhu osob v čele Hlavního štábu. Nový návrh fortifikačních prací měl být podle ustavených pravidel podroben řádné diskusi v kolegiu Armádního poradního sboru. Z obav před průtahy a rozvíjením široké diskuse mezi vedoucími místy Ministerstva národní obrany, Hlavního štábu i vyšších velitelů rozhodl arm. gen. L. Krejčí nepředávat dokument širšímu plénu vojenských činitelů. Nutno dodat, že toto opatření nebylo nic nového – stejným způsobem se pod tlakem vnějších okolností postupovalo již zjara 1936 při tvorbě a schvalování uceleného programu pevnostní výstavby.

Výjimečnost takového postupu vynikne při srovnání se zvyklostmi ve spojenecké Francii. Zásadní rozhodnutí o výstavbě armády, fortifikace nevyjímaje, byla podrobována soustavné diskusi v Nejvyšší válečné radě (*Conseil Supérieur de la Guerre*, CSG), což byl orgán analogický k československému Armádnímu poradnímu sboru, ale i ve Stálé radě národní obrany (*Comité Permanent de la Défense Nationale*, CPDN), tedy ve francouzské době NROS.

Specifická situace mohla v Československu nastat i díky tomu, že civilní politické osoby v čele Ministerstva národní obrany rezignovaly na podstatnější zásahy do konkrétních vojenských opatření, která měla zásadní význam pro vývoj armády a pro plán obrany republiky. Osobami, které udávaly směr vývoje armády, byl v československých podmínkách jednoznačně náčelník Hlavního štábu, dále jeho podnáčelník, jehož funkce se několik let kryla s funkcí ředitele opevňovacích prací. Tyto osoby tvořily rozhodující jádro. Podporováni byli ještě zástupci

náčelníka Hlavního štábu a vedoucími činiteli oddělení Hlavního štábu, mezi nimiž dominovalo 1., 2. a 3. oddělení. Ve specifických oblastech i 4. oddělení a Generální sekretariát obrany státu.

Z hlediska rigorózního hodnocení armády v demokratickém státě se tato praxe jeví jako redukce vlivu na vývoj armády do rukou několika málo osob z čela Hlavního štábu, tedy jedné ze standardních složek Ministerstva národní obrany. Československá republika ovšem zápasila ve 30. letech s časem, který nutil tvůrce obrany státu opouštět v zájmu časného vytvoření obranné hráze republiky standardy, charakteristické pro nejvyšší vojenské orgány demokratického státu.

Od léta 1937 vznikala v organizaci československé armády zvláštní vojsková tělesa, určená k boji v těžkém opevnění. Dne 15. srpna 1937 vznikl první pevnostní útvar československé armády – hraničářský pluk 4 (Hlučín). K 1. lednu 1938 pak začal fungovat hraničářský pluk 6 (Červená Voda) a hraničářský pluk 19 (Vamberk). Obě tělesa byla určena k obraně státních hranic v okolí Kladského výběžku. Necelý rok po zrodu prvního hraničářského útvaru vznikly 1. srpna 1938 další dva pevnostní pluky – hraničářský pluk 17 (Trutnov) a hraničářský pluk 18 (Nové Město nad Metují). Krátce předtím, 15. července 1938, byl postaven bratislavský hraničářský praporek 50, určený k obraně opevněného předmostí na Petržalce. Pro obranu opevněného říčního přechodu u Komárna byla vyčleněna v srpnu 1938 tzv. hraničářská četa ze sestavy pěšího pluku 12. V září 1938 byl improvizovaným způsobem postaven hraničářský pluk 3 Znojmo a hraničářský pluk 11 Lednice. Podle plánů Hlavního štábu měly oba útvary po dobudování jejich organizace sřezit, obsadit a bránit těžká opevnění, která po březnu 1938 vznikala i v jihomoravském pohraničí. Nutno podotknout, že se pevnostní systém (zejména lehké opevnění) stal od roku 1937, v některých případech již od roku 1936, integrální součástí činnosti vojskových těles, která se zapojila do sestavy zajištění hranic. Od roku 1936 vznikaly v závislosti na územním rozvoji pevnostní výstavby zvláštní strážní prapory a několik samostatných strážních rot. V letech 1936–1938 působil 31 strážní praporek a dvě samostatné strážní roty.



Vzácný exemplář příležitostného odznaku, jenž byl vydán v souvislosti s předáním praporu hraničářskému pluku 4. Tato slavnost se konala ve dnech 10.–11. září 1938 v Hlučíně. Příslušníci nejstaršího pevnostního útvaru čs. armády při ní spolu se státootvornými občany Hlučínska demonstrovali odhodlání bránit ohroženou vlast. Pořadí barev na trikolóře odpovídá § 2 Nařízení vlády republiky Československé ze dne 20. srpna 1920 čís. 512 (SZNSČS, roč. 1920, 512, s. 1293).

Tabulka č. 8

Vývoj opevňovacích prací

Druh opevnění	Vybudováno objektů k datu			
	21. 1. 1937	15. 11. 1937	15. 2. 1938	23. 9. 1938
těžké opevnění	49	156	181	262
lehké opevnění	632	3 268	4 370	5 262

Pramen:

VÚA, f. MNO – Hl. št./ŘOP, k. 130, sign. 99 – 1/5, č.j. 20 748 taj. hl. št. ŘOP z 21. 1. 1937 – Zpráva pro NROS, upřesňující podtitul Zpráva o stavu a vývoji opevňovacích prací, s. 2–3.
 VÚA–VÚA, f. MNO – Hl. št./ŘOP, k. 59, sign. 99 – 5/51 – 15, výnos č.j. 44 765 taj. hl. št. ŘOP 1937 – Program opevnění; Opevnění; Návrh na konečný program, kap. D. Všeobecné úvahy, s. 38.
 VÚA–VHA, f. MNO – Hl. št./3. odděl., k. 293, sign. 38 2/38, č.j. 7 556 Mob. MNO – Hl. št./1. odděl. 1939 z 2. 3. 1939 – Zdokonalení mobilizačních příprav v období od 15/2 1938 do vyhlášení mobilizace 1938, odd. VI. Celkové počty vybudovaných objektů I. o. a t. o., odst. C, D, s. 37–38.

Poznámka:

K datu 15. 11. 1937 je uveden počet těžkých objektů, u nichž se předpokládalo, že budou dokončeny do konce roku 1937.

ČÁST III.



1938



REPUBLIKA V OHROŽENÍ

*System obrany Československé republiky
ve vrcholné fázi svého vývoje
v roce 1938*



Těsná pouta strategického obklíčení

Reakce vlády, Nejvyšší rady obrany státu a vojenského velení na anšlus Rakouska v březnu 1938



Branná propaganda se nemalým způsobem opírala o díla z oblasti užitého umění. Zde plakát Antonína Pospíšila, jenž vznikl v souvislosti s jubileem pěšího pluku 21 *Maršála Focha*. Útvar navazoval na historický 21. střelecký pluk čs. legií ve Francii.

Letopočet 1938 československé veřejnosti připomněl, že ČSR měla v onom roce oslavit své krásné dvacáté jubileum. Během uplynulých let se z nástupnického státu stala sebevědomá zem, pravý ostrov demokracie a názorové plurality v rozbourané Evropě. Demokratická většina občanů si dobře uvědomovala, že budování státu znamenalo maximální výdej těch nejlepších sil všech státoporných složek. Když se zpočátku 30. let začala na evropském nebi stahovat zlověstná oblaka, veřejnost zvolna pochopila, že se bez nevyhnutelné píle, osobního nasazení i sebeobětování stane lacinou kořistí nepřátel republiky. Na prahu roku 1938 o tom již nebylo pochyb. Obecná atmosféra toho období stále více a více sblížovala veřejnost s armádou. Občané doufali, že bude-li republika ohrožena, bude to právě armáda, která se s pomocí spojenců postaví na odpor. Moderní ráz války dokonce naléhavě připomínal, že první linie konfliktu by se nevinuly jen na frontách, ale i v zázemí, kam by dosáhla ničivost moderních bojových prostředků nepřátel. Válka by nešetřila nic a nikoho. Vzdor optimisticky laděným vizím bylo nabíledni, že hrozba ozbrojeného konfliktu stoupala. Bylo naprosto nezbytné připravit se na to, co svět zatím zažíval na Dálném východě nebo nověji ve Španělsku.

V pracovních štábních různých úrovně a rozličného určení, v kancelářích mobilizačních referentů i v nejrepresentativnějších prostorách vysoké státní exekutivy, všude tam se dotvářelo dílo, jež mělo prokázat své vlastnosti v blízkém či snad střednědobém horizontu. Tvůrcům systému obrany státu, vojákům i politickým osobnostem, nedávala spát otázka, kdy přibližně může dojít k takovému politickému napětí, které by jen malý krok dělil od opravdové války. Některé indicie se snažilo dodat vojenské i bezpečnostní zpravodajství. Prognóza z poloviny roku 1937 nabádala k opatrnosti již zjara následujícího roku. Jiné informace však pobízely k časnější ostražitosti.

Naší historiografii dosud unikal fakt, že nikoliv květen 1938 či listopad 1937 se svými pohotovostními opatřeními, ale již závěr srpna a počátek září 1937 vyvolal sice nepřilíh zjevný, ale přesto pramenně doložitelný neklid a rozruch v československé zpravodajské komunitě. Důvěrník, který měl přístup do okolí rakouských vládních kruhů, předal během posledního týdne srpna 1937 naléhavou zprávu o tom, že rakouské orgány zpozorovaly v Bavorsku abnormální aktivitu Wehrmachtu. Rakušané zjistili, že německé vojenské velení stahovalo početné vojenské kontingenty k československým státním hranicím v oblasti Saska. Dokonce bylo konstatováno, že mělo jít o soustředění dvou útočných armád. Československé zpravodajství poznatky z Vídně prověřilo. Závěrem bylo konstatováno, že se rakouská pozorování vskutku opírala o reálný základ. Záhy vyšlo najevo, že se od 23. srpna do 1. září 1937 konaly podzimní manévry německých vojsk. Cvičilo se v oblasti Bautzen – Löbau a snad také v okolí Šluknovského výběžku. Podzimních manévru se měl podle získaných poznatků zúčastnit dokonce celý IV. armádní sbor německé branné moci s velitelstvím v Drážďanech. Válečné ohrožení Československa nebylo prokázáno.

Zmíněná událost má nemalý význam pro pochopení anšlusu Rakouska z března 1938 jako varovného momentu, který v květnu 1938 stál u rozhodnutí aktivovat nemalou část branného systému republiky. Po anšlusu dávala výstrahu především rychlost a nečekanost německé vojenské akce, i když samo její provedení vykazovalo četné nedostatky. Prověřované zprávy o manévrech v Sasku ze srpna a září 1937 vyvolaly v Československu pozornost, která ale nebyla následována vojenskými a bezpečnostními opatřeními. Obdobné zprávy, ale tentokrát neprověřené, se v květnu 1938 staly příčinou politicko-diplomatické krize celoevropského rozměru.

Počátkem roku 1938 nebezpečnost nejmocnějšího souseda Československé republiky opět vzrostla. Druhé oddělení Hlavního štábu bedlivě analyzovalo všechny dostupné zprávy o změnách na nejvyšších místech německé státní exekutivy, v armádě a ve vedení Zahraničního úřadu. Úpravy oznámené 4. února 1938 napovídaly, že nastal další významný pokrok v potvrzení vůdcovského principu jako nosné ideologie nacistického státu. V Berlíně došlo k následujícím změnám. Říšské Ministerstvo války zaniklo. Místo něho začalo působit Vrchní velitelství branné moci (Oberkommando der Wehrmacht – OKW) jako vojenský štáb kancléře Hitlera.

Do čela OKW nastoupil vůdci oddaný generál Wilhelm Keitel. Ze svých funkcí byli pod různými záminkami odstraněni maršál Werner von Blomberg, od roku 1935 říšský ministr obrany, generál Werner von Fritsch, od roku 1935 vrchní velitel pozemního vojska, a z čela Zahraničního úřadu Konstantin von Neurath, kterého nahradil nacističtí Joachim von Ribbentrop. Důvod odchodu uvedených osob z exponovaných funkcí měl společného jmenovatele. Byla to neshoda s Hitlerovou ideou brzkého rozpoutání agrese. Hlavní štáb v Praze pochopil, že případný nesouhlas s nacistickým režimem v řadách německé armády nebude mít pravděpodobně relevantní význam. Německá branná moc se stala bezvýhradným nástrojem ideologie.

Nutno objektivně docenit fakt, že Hlavní štáb byl schopen se značnou mírou správnosti předjímat nadcházející vojensko-politický vývoj, třebaže se stále potýkal s nedostatkem výzvědných zpráv o strategických záměrech nacistů. Podstatný doklad pro toto tvrzení spočívá v zásadách široce koncipovaného cvičení. Třetí oddělení Hlavního štábu se začalo přípravami na něj zabývat na přelomu let 1937 a 1938. Podklady pro výchozí situaci vypracovalo 2. oddělení. Hlavní pozornost poutala záminka k rozpoutání válečného konfliktu. Námět cvičení se opíral o předpoklad, že nacistické Německo bude mít snahu politicky izolovat oběť agrese – Československo. Záhy měla následovat zákeřná výměna rolí. Agresor by se prezentoval před světovým veřejným míněním jako stát, který klade oprávněné požadavky. Oběť brutálního útoku by tak byla morálně i politicky izolována. Bez možnosti obhájit se by byla označena za pravého rušitele míru. Prozíravost 2. oddělení dokumentuje rovněž fakt, že zásady zpravodajského cvičení z roku 1937 vzaly v úvahu aktivní podíl části německé menšiny v úvodních fázích vojenského útoku nacistického Německa. Výchozí předpoklady pro modelovou cvičební situaci počítaly s ilegální dopravou zbraní a destruktivních prostředků na československé území. V úvahu byly vzaty ozbrojené akce různých početných ozbrojených skupin proti představitelům a symbolům československé státní suverenity a proti pohraničním bezpečnostním orgánům. Útoky měla být postižena dopravní síť. Počítalo se i s destrukcí telekomunikačních prostředků a dálkového vzdušného rozvodu elektrické energie. Jistý avantgardní prvek, ale v každém ohledu realistický, připomínal předpoklad, že by útočník řídil a zásoboval činnost ozbrojených skupin pomocí padákových výsadků osob i shozů materiálu.

Nejnovější vývoj utvrzoval Hlavní štáb v nutnosti mít po ruce taková organizační, pohotovostní, obecně předmobilizační i mobilizační opatření, která by pozvedla celkovou schopnost armády vyvinout odpovídající reakci na nepřátelskou, zvláště náhlou, akci z území sousedních států.

Významný pokrok přinesl Nový rok 1938, kdy byl oficiálně dovršen několikaletý proces reorganizace divizí o dvou pěších brigádách a dělostřelecké brigádě. Dne 1. ledna 1938 přestal brigádní systém existovat. Napříště již v divizním kompletu nepůsobila žádná brigáda. Ze samostatných brigád zůstala zachována jen letecká brigáda, jejíž velitelství se nacházelo v Praze. Leteckou brigádu, tvořenou od 1. ledna 1934 leteckými pluky 4 a 5, doplnil na samém počátku roku 1938 letecký pluk 6. Od 1. ledna 1938 bylo divizní schéma standardně tvořeno třemi pěšími pluky a jedním lehkým dělostřeleckým plukem. Tímto způsobem se podstatně zjednodušil eventuální přechod významné části divizní struktury na systém krytu hranic, tvořený v prvním sledu hraničními oblastmi. V souvislosti se zánikem překonaného divizního schématu byly samostatné hraničářské prapory a lehké dělostřelecké pluky armádní zálohy dány pod velitelskou pravomoc divizí, v jejichž obvodech se tyto typy vojskových těles nacházely. Redukce stavu vojskových těles v rámci divizí umožnila navýšit počet mírových divizí z dvanácti na patnáct. Dvě nové divize byly postaveny na základech, vytvořených někdejšími horskými brigádami.

Armáda vstoupila do roku 1938 i se čtveřicí nových vyšších jednotek na divizním stupni. Tolik potřebný manévrový prvek tvořily od 1. října 1937 čtyři rychlé divize (RD). Jejich základ postavily již existující čtyři jezdecké brigády. Nedlouho poté, 7. října 1937, přestalo existovat velitelství brigády útočné vozby. Důvod spočíval v tom, že útvary útočné vozby přešly pod velitelské aparáty rychlých divizí. V jejich čele stanula velitelství dosavadních čtyř jezdeckých



Nástup instrukčního praporu 1 v areálu kasáren v Milovicích. Na snímku část pěšího družstva s lehkým kulometem vz. 26, který obsluhoval střelec stojící v popředí (1938).



Pěchota instrukčního praporu 1 (prapor spoluvytvářel motorizovanou složku 1. rychlé divize) při sesedání z nákladních automobilů Praga RV (1938)



Obsluha 3,7cm kanonu vz. 37 PÚV během přesunu terénem. Kanon je v provedení M, což znamená, že byl určen pro čety a roty KPÚV, které byly motorizovány. V pozadí postupují lehké tanky vz. 35 (červen 1938).



Rub standarty pluku útočné vozby 1



Útočná vozba, reprezentovaná na snímku lehkým tankem vz. 35, podporuje cvičný útok pěchoty instrukčního praporu 1 (červen 1938).

brigád. Velitelství RD byla dislokována tak, aby téměř rovnoměrně doplnila obvody všech čtyř zemských vojenských velitelství. Velitelství 1. RD se nacházelo v Praze, 2. RD v Brně, 3. RD v Bratislavě a velitelství 4. RD působilo v Pardubicích. Vznik RD byl svébytným výrazem československé cesty v aplikaci nejnovějších trendů ve vojenství. Hlavní štáb čerpal při výstavbě těchto vyšších jednotek – dotovaných prostředky, které spojovaly mobilnost a údernost – ze zkušeností a poznatků pocházejících z Francie i Německa.

RD měly sestávat ze dvou komponentů. Prvním byla jezdecká brigáda a druhým motomechanizovaná brigáda. Bojovou sílu jezdeckých brigád reprezentovaly dva dragounské pluky, cyklistický prapor a jezdecký dělostřelecký oddíl. Motomechanizovaná brigáda představovala vyspělou vyšší jednotku, vybavenou dvěma tankovými prapory, motorizovaným praporem pěchoty a motorizovaným dělostřeleckým oddílem. Divizní komplet dotvářel ještě motorizovaný předzvědný oddíl, dvě motorizované roty KPÚV, dvě roty VKPL, telegrafní rota a ženijní rota. K uvedenému nutno podotknout, že se rychle divize československé armády nacházely v roce 1938 na prahu své existence. Jistá negativa těchto vyšších jednotek souvisela se skloubením prostředků o různé dynamice a výkonnosti. Hlavní štáb o nedostatcích věděl. Rychlé divize, tak jak vznikaly od podzimu roku 1937, představovaly v daném stavu materiálního zázemí armády do značné míry nouzové řešení. V roce 1938 proto probíhala jejich intenzivní materiální i organizační výstavba, jejíž výsledky byly závislé na plnění výzbrojního programu.

Po 1. lednu 1938 vstoupil do realizační fáze komplexní organizační projekt Hlavního štábu, který směřoval k obecnému zvýšení pohotovosti útvarů systému zajištění hranic a některých dalších prvků armády. Činnost Hlavního štábu se v této oblasti opírala o směrnice 3. oddělení Hlavního štábu z ledna 1937. Již v té době bylo rozhodnuto o tom, že nutnost zvýšit pohotovost zajištění hranic povede v letech 1937–1938 k takovému navýšení počtů vybraných vojskových těles pěchoty, aby jejich mírový stav odpovídal v roce 1938 válečným počtům. V obvodu ZVV Praha se program týkal pěších pluků 2, 4, 18, 30, 22, 35, 42, 44, 46 a částečně i pěšího pluku 47. Pod brněnským ZVV měly být posíleny pěší pluky 13, 14 a 34. Mužstvem, které by eventuálně zbylo po doplnění jmenovaných pěších pluků, měly být zvýšeny stavy hraničářských praporů 1, 2, 3, 5, 6 a 7. Cíl spočíval v tom, aby v roce 1938 byla již v míru zajištěna bojová způsobilost plného počtu pěších družstev, akceschopnost všech zbraní kulometných rot, obsluh KPÚV a spojovacích rot. Z dislokace vojskových těles, kterých se dotýkala progresivní opatření z ledna 1937, vyplývá, že Hlavní štáb od té doby průběžně zvyšoval bojeschopnost zajištění hranic téměř po celé délce společného pomezí s Německem.

Ještě než na podzim roku 1937 začaly vznikat rychlé divize, rozhodl Hlavní štáb o nutnosti zachovávat stálou pohotovost 1. jezdecké brigády (Praha) a 4. jezdecké brigády (Pardubice). Personální doplňky měly obdržet jejich dragounské pluky, dělostřelecké oddíly, jednotky kanonů proti útočné vozbě, obrany proti letadlům, ženijní a spojovací jednotky těchto brigád.

Počátkem roku 1938 nabíhala platnost zatím teoretických výsledků dalšího dlouhodobého projektu Hlavního štábu, jenž hledal od roku 1936 optimální způsob pohotovosti vojskových těles, která měla v případě ohrožení republiky oživit hotová lehká opevnění. Rozhodnutím náčelníka Hlavního štábu arm.gen. L. Krejčího z počátku června 1937 bylo určeno podniknout do 15. února 1938 vše potřebné k tomu, aby mohlo vzniknout deset pluků zajištění lehkého opevnění (ZLO) s čísly 151–160. Jednalo se o pěší útvary nového typu, které organizace československé armády do té doby neznala. Jejich primární určení, dislokace a mobilizační přípravy souvisely s plánovanou obranou lehkého opevnění v pohraničí českých zemí. Dalších osm obdobných pluků, číslovaných od 201 do 208, se připravovalo k obraně lehkého opevnění vnitrozemských příček v oblasti Čech.

Mírová příprava sledovaného souboru zvláštních útvarů kladla před Hlavní štáb nemalé nároky nejen organizačního, ale i materiálního charakteru. Pro útvary ZLO a příbuzná vojsková tělesa, která vznikala podle téhož rozhodnutí z června 1937, bylo zapotřebí uvolnit ze zásob, případně nově zajistit, téměř 33 000 pušek, přes 1600 lehkých kulometů vz. 26, 282 těžkých kulometů vz. 7/24, 108

minometů vz. 17, přes 5800 pistolí vz. 24, 2300 raketových pistolí, přes 200 nákladních a 112 osobních vozidel i mnoho dalšího vojenského materiálu.

Co nejrychlejší pohotovost zvláštních útvarů pro lehká opevnění měl usnadnit v jádru velice racionální princip využití záložníků, kteří žili v blízkosti opevněných pásem. Tvůrci tohoto výhodného řešení museli vzít v úvahu národnostní charakteristiky pohraničních oblastí republiky. Na některých místech pohraničí měly zálohy doplnit mírové útvary, pěší pluky a hraničářské prapory na stanovený válečný počet. Jinde měly být vybudovány zvláštní útvary, již zmíněné pluky zajištění lehkého opevnění. Pluky ZLO měly vznikat zcela ze záložních zdrojů. Po svém zrodu měly splynout v jeden celek se strážními prapory, které již v míru střežily ty části lehkého opevnění, které byly příliš vzdáleny od mírových vojenských posádek. První oddělení Hlavního štábu počítalo s tím, že se patrně nepodaří zajistit naprostou národnostní homogenitu pluků ZLO, a proto bylo 15. února 1938 zavedeno pravidlo, že jednu třetinu plánovaného stavu pluků ZLO mohou tvořit spolehliví záložníci jiných mateřských řečí než československé mateřské řeči. Výběr vhodných osob měl být uskutečněn do 1. července 1938. Značný tlak na vyřešení těchto otázek je patrný z faktu, že 3. oddělení žádalo již koncem roku 1937, aby byl výběr dokončen do května 1938.

Politický vývoj i zkušenosti získané při mimořádných událostech po 20. květnu 1938 přiměly Hlavní štáb k ještě větší restrikci národnostních menšin v útvarech ZLO. Z 18. července 1938 pocházelo rozhodnutí, podle něhož směli záložníci menšinových národností tvořit nikoliv třetinu, ale již jen čtvrtinu stavu pluků ZLO. Hlavní štáb tímto rozhodnutím zároveň zajistil, aby tuto čtvrtinu nemohli tvořit např. pouze záložníci německé národnosti. Záložníci jedné cizí mateřské řeči, kupříkladu německé, směli tvořit nejvýše 12,5% plánovaného stavu pěších pluků zajištění lehkého opevnění. Počátek platnosti tohoto pravidla stanovil Hlavní štáb na 15. únor 1939, kdy měl vstoupit v platnost nový soubor pravidel mobilizační výstavby vojenských jednotek.

Se vznikem charakterizovaných vojskových těles pěchoty začaly do struktury válečné armády pronikat nové modifikace, resp. doplňky, které rozšiřovaly původní plány z let 1933–1935. Část pluků ZLO a pluky s čísly 201–208 byla v důsledku rozhodnutí z června 1937 podřízena novým vyšším velitelstvím válečné armády. Z existujícího Posádkového velitelství Plzeň mělo mobilizačně vzejít nové válečné Velitelství okrsku Plzeň (podřízeny pluky ZLO 153 a 154). K mobilizačním povinnostem pražského Velitelství I. sboru přibyla organizace tzv. Velitelství skupiny O–Ohře (podřízeny pluky ZLO 151 a 152). Posádkové velitelství Velká Praha mělo pro budovanou Pražskou čáru zajistit Velitelství okrsku Praha (podřízeny pluky 201–204). Postavení na Vltavě měla obsadit Skupina Benešov (pluky 205–206) a Skupina Tábor (pluky 207 a 208). Obě posledně zmíněné skupiny byly podle rozhodnutí z června 1937 dány mezi tzv. dispoziční jednotky Hlavního velitelství.

V nastíněných organizačních opatřeních se zjevně zrcadlí snaha Hlavního štábu dodat obrannému systému Československé republiky potřebnou hloubku, což vyplývalo z nezbytnosti zvýšit odolnost strategické obrany.

Do února 1938 byla prohloubena schopnost armády reagovat na prudký vývin situace. Dilema Hlavního štábu – náhlé napadení republiky – měla řešit další ze zvláštních opatření. Jednalo se především o avízo, určené vyšším velitelstvím a podřízeným útvarům, že se při kritickém vývoji situace chystají mimořádná opatření. Po vydání zvoleného hesla Zborov měla být, kromě aktivace systému povolávání doplňků ze záloh, zavedena služební permanence, oddíly cvičící mimo posádku se měly vrátit zpět, dovolené a propustky měly být zastaveny, celková mobilizační připravenost měla být přezkoušena. Prozíravost tohoto opatření se poprvé potvrdila již v květnu 1938, na počátku mimořádných vojenských opatření. Z postupu Hlavního štábu bylo patrné, že zhoršení bezpečnostní situace republiky očekával zatím neurčitě, každopádně ale již velmi brzy. Svědčí o tom mj. i fakt, že 8. března 1938, tedy pouhé čtyři dny před vstupem nacistů do Rakouska, vydal nařízení, aby velitelé náhradních těles, tedy mobilizačních jader každého útvaru, a mobilizační důstojníci nebyli do konce roku 1938 zapojováni do výcvikového programu, který nesouvisel s jejich hlavními povinnostmi – přípravou mobilizace.

Abý mohl být pohotovostní aparát spuštěn ve vhodnou chvíli, musel mít Hlavní štáb bohužel natolik hodnotné indicie, aby systém obrany státu mohl reagovat v pravou chvíli. Zde ale stále přežívala jedna z nejvážnějších slabín. Hlavní štáb ji indikoval v podobě nedostatečné připravenosti zahraniční agenturní sítě svého 2. oddělení. Zpravodajský aparát sice prošel řadou organizačních změn, v roce



Divizní generál Mikuláš Doležal

(6. 12. 1889 – 1. 10. 1941)

Činnost Vysoké školy válečné (VŠV) v letech dynamického rozvoje armády je spojena s osobností div.gen. Mikuláše Doležala. Jeho pestrá životní dráha začala ve Vlášenicích na Pelhřimovsku. Perspektivny rozvoje techniky a široké možnosti profesionálního uplatnění jej přivedly ke studiu na pražské České vysoké škole technické. Po složení první státní zkoušky narukoval v říjnu 1913 jako jednoroční dobrovolník do rakousko-uherské armády. Po vypuknutí 1. světové války byl odeslán již počátkem srpna 1914 na ruskou frontu. Koncem roku byl v Karpatech zajat. Ze zajetí se dostal až v květnu 1916, kdy vstoupil v Oděse do 1. srbské dobrovolnické divize. V jejích řadách se zúčastnil bojů v Dobrudži. Až v lednu 1917 se dostal k čs. záložním jednotkám v Borispolu. Zúčastnil se ústupových bojů na Ukrajině i střetů s bolševiky na Urale a na Sibiři. Do ČSR dorazil v létě 1919. Na počátku roku 1920 se stal pobočníkem Josefa Svatopluka Machara, generálního inspektora branné moci. V letech 1920–1921 absolvoval III. kurz školy generálního štábu v Praze, na nějž navázal studiem II. ročníku Válečné školy v Praze. Od roku 1922 až do počátku 30. let získával rozsáhlé zkušenosti prací ve štábech zemských vojenských velitelství v Brně a v Košicích. Na podzim 1931 byl jmenován I. zástupcem náčelníka Hlavního štábu. V této funkci setrval do konce roku 1933. Do Prahy se vrátil v roce 1935. Dne 30. září onoho roku začal velet VŠV. Ve funkci setrval až do léta 1939, kdy zanikla československá armáda. V době záříjové mobilizace v roce 1938 byl určen velitelem Čs. vojenské mise pro Jugoslávii. Po rozbití Československa v březnu 1939 se zapojil do protinacistického odboje. Gestapo jej zatkl v srpnu 1941. Po příchodu Reinharda Heydricha do Prahy jej stanný soud 1. října 1941 odsoudil k trestu smrti. Exekuce byla vykonána ještě téhož dne v dělostřeleckých kasárnách v Praze-Ruzyni.

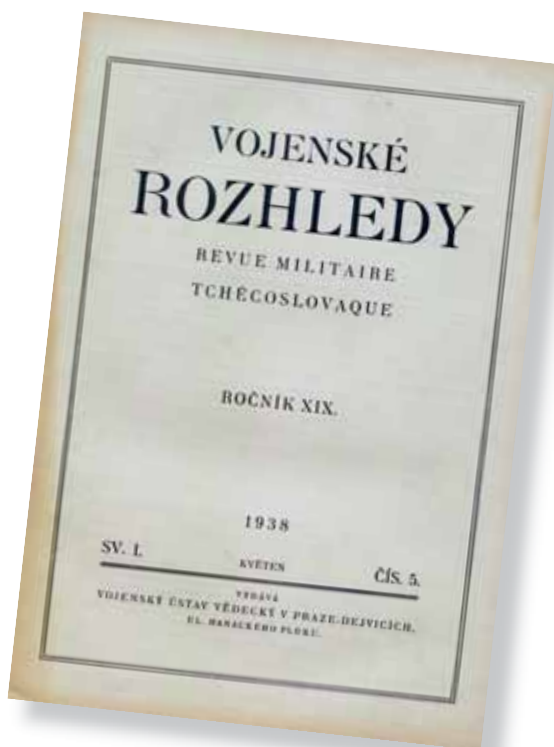

Odborný časopis Vojenské rozhledy, jenž vycházel péčí Vojenského ústavu vědeckého, byl platformou pro publikaci výsledků vědecké činnosti v oblasti vojenství.

1937 byla podniknuta rozsáhlá akce s cílem zhustit agenturní výzvědnou síť, ale možnost zpravodajsky sledovat prudký spád politického a vojenského vývoje za hranicemi republiky stále nebyla zajištěna. Chyběly zejména technické prostředky spojení mezi ústředím a členy agenturní sítě.

V souvislosti s napětím mezi Rakouskem a Německem, které zesílilo po vynucené cestě kancléře Schuschnigga k A. Hitlerovi, došlo k vyhlášení zpravodajské pohotovosti. První poznatky o nástupu německých vojsk k zákroku v Rakousku byly získány 8. března 1938. Hlavní štáb informoval o těchto věcech prezidenta republiky dr. E. Beneše 9. března 1938. Druhé oddělení Hlavního štábu dokázalo poměrně spolehlivě sledovat chování německých vojsk v celém průběhu akce na území Rakouska, jejíž důsledky otřáslы základy obrany republiky. Zdroj nejdůležitějších informací tvořily zprávy získané odposlechem rádiového provozu stanic německé policie, které mezi sebou korespondovaly v otevřené řeči. Odtud lze odvodit poznatek, že zpravodajské zisky 2. oddělení Hlavního štábu z doby anšlusu nevyplývaly ani tak z vlastního kvalitního výkonu, ale že byly povětšinou závislé na mezerách ve zpravodajské obraně činnosti Wehrmachtu a dalších mocenských složek, které byly zapojeny do anšlusové akce.

Při rozboru německé okupační akce v Rakousku Hlavní štáb racionálně rozlišil dvě stránky. Chápal, že samo její provedení bylo poznamenáno spěchem, chaosem a snahou ohromit světové veřejné mínění bleskovou akcí, podniknutou i za cenu přepětí výkonnosti technických prostředků a lidských sil při pochodu na Vídeň. Jako mnohem závažnější a pro obranyschopnost státu vysoce rizikový faktor Hlavní štáb označil vyspělou schopnost německé armády uvést určené síly do stavu pohotovosti. Zatímco poznatky o německé válečné hře (získané agenturně v roce 1936) napovídaly, že vojenská akce proti Československu by nastala pátý den po ohlášení skryté mobilizace, v březnu 1938 bylo zjištěno, že jednotky určené pro akce na území Rakouska byly hotovy k pochodu za 36 hodin. Není divu, že 2. oddělení se znalostí těchto poznatků konstatovalo počátkem dubna 1938, že „Vzhledem k náhlým rozhodnutím Hitlerovým a vzhledem k rychlému provádění příprav není možno spoléhat se na to, že doba od okamžiku, kdy budeme upozorněni do okamžiku, kdy k akci dojde, bude taková, že nám umožní včasné provedení nějakých podstatných opatření k doplnění opatření stálých.“

Také zde je nutno hledat klíč k pochopení toho, jak Hlavní štáb jednal později, v květnu 1938, po zisku neprověřených zpráv o vysoké koncentraci pozemních vojsk i letectva v německém pohraničním prostoru.

Velmoci a tím pádem i Československá republika zachovaly před i po anšlusu klid. K silové odpovědi na Hitlerovu svévůli nedošlo. Pramenné indicie naznačují, že se v diskusích mezi politickými činiteli a představiteli armády hovořilo i o případné mobilizaci armády; jednání o tom probíhala pravděpodobně mezi 9. a 11. březnem 1938. Nutno zdůraznit, že tato možnost tvořila krajní eventualitu, přičemž byla ve všech ohledech závislá na postojích hlavních evropských mocností.

Celkové politické klima zjara roku 1938 nutilo jednat uvážlivě a současně rychle nejen vojenské velení, ale také nejvyšší státní exekutivu. Na jejím přístupu k zájmům obrany státu závisela realizace všeho toho, co přesahovalo kompetenční rámec Ministerstva národní obrany a jeho složek, ale kvalitu armády přitom určujícím způsobem podmiňovalo. Nutno vzít v úvahu, že priority obrany státu se z hlediska některých státních orgánů jevíly jako méně důležité, než úzkostlivé lpění na byrokratických procedurách, a to v období, kdy ztráta každého měsíce v míru znamenala ztráty lidské i materiální za války.

Pojmenovaná negativa se plně projevila počátkem roku 1938 a začala být účinně řešena až v době po anšlusu Rakouska, kdy Československo začala obtáčet smyčka těsného strategického sevření. Dynamika plnění výzbrojního programu z roku 1936, který se svým doplňkem z roku 1937 reprezentoval nejnaléhavější investiční projekt obrany státu, závisela také na včasné výdeji objednávek dodavatelům. Objednávky ovšem podléhaly dohledu Ministerstva financí. Do konce roku 1937 se uplatňovala taková praxe, že Ministerstvo financí bralo objednávky vojenské správy na vědomí tím způsobem, že se jeho zástupce seznámil s obsahem spisů, připojil vyjádření svého úřadu a k informaci převzal od vojenské správy seznam projednaných a schválených objednávek. Byl to rychlý a nekomplikovaný způsob úřadování.



Montáž 15cm hrubých houfnic vz. 37 ve Škodových závodech v Plzni. Tato dělostřelecká zbraň tvořila součást výzbrojního programu čs. armády, ale k jednotkám se do likvidace armády v roce 1939 již nedostala.



Prezident republiky dr. Edvard Beneš a ministr národní obrany František Machník na závěrečných cvičeních v roce 1936

Realizace výzbrojního programu z roku 1936 se ale zásadním způsobem zkomplikovala od 1. ledna 1938, a to v souvislosti s nabytím účinnosti finančního zákona čís. 243 Sb. z. a n. ze 17. prosince 1937, jenž ministerstvům financí a národní obrany ukládal dohodnout se ve věci použití finančních prostředků, povolených pro zvláštní potřeby obrany státu, ještě před právně závazným zadáním prací dodavatelům. Způsob dohody obou úřadů formálně upravovalo vládní nařízení čís. 244/37 Sb. z. a n. ve formě zdlouhavého písemného řízení.

Ministerstvo financí trvalo na striktním dodržování legislativně předepsaných postupů. Na začátku roku 1938 tak byly zablokovány velice významné objednávky zbrojního materiálu. Patřila mezi ně hlavně výroba nově vyřešených 15 cm hrubých houfnic vz. 37, 10 cm lehkých houfnic vz. 30, minometné munice, záložních součástí leteckých motorů, prototypu pozorovacího letounu E-51 a dalšího materiálu.

V dusné atmosféře po anšlusu Rakouska již nebylo možné otálet. Ministr národní obrany F. Machník se rozhodl jednat i za cenu nedodržení řádného schvalovacího postupu. Dne 23. března 1938 vydal pokyn odeslat zadržované objednávky zbrojního materiálu i bez vyjádření Ministerstva financí. To mělo být získáno dodatečně. Stalo se tak z ministrovy osobní iniciativy. Ministr Machník se vyjádřil v tom smyslu, že bez tohoto nestandardního postupu nemohl nést odpovědnost za pohotovost armády. S celou věcí Machník oslovil prezidenta republiky dr. E. Beneše a předsedu vlády dr. M. Hodžu. Zejména od Beneše očekával, že se po jeho zásahu nechota Ministerstva financí změní na pružnější přístup. Benešovy osobní zásahy od roku 1936 významně přispěly k uspokojení nejedné potřeby obrany státu. Bylo přímo příznačné, že řada problémů, které mohly a měly být vyřešeny na meziministerské bázi či přímo v rámci Ministerstva národní obrany, se dostala až k hlavě státu. Beneš byl o všem informován. Zákrok u Ministerstva financí ve věci rychlejšího projednávání objednávek podnikl z rozhodnutí prezidenta přednosta VKPR div.gen. Ing. S. Bláha počátkem dubna 1938. Neústupnost Ministerstva financí se podařilo zlomit. Věc se začala konečně řešit, ale drahocenné více než tři měsíce se již nepodařilo nahradit.

Odklady objednávek nemohly prospívat zájmům státu také z hlediska dalších velice významných aspektů. Rozsáhlé písemné řízení v tak citlivých záležitostech, jakými bylo materiální zabezpečení armády, s sebou přinášelo

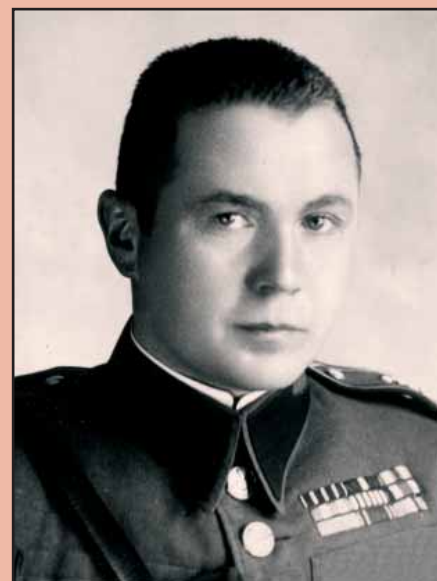

Podplukovník generálního štábu Václav Kropáček

(22. 6. 1898 – 13. 12. 1943)

Dne 1. ledna 1936 začal fungovat Vojenský kabinet ministra národní obrany. Zřídil jej ministr F. Machník, který tento krok oficiálně zdůvodnil svou potřebou mít stále k dispozici poradce pro specifické otázky vojenství. Stal se jím sedmatřicetiletý mjr.gšt. Václav Kropáček. Pocházel ze Soběkur na Plzeňsku. V roce 1916 odmaturoval na českém vyšším reálném gymnáziu v Plzni. Tou dobou již konal službu jako jednoruční dobrovolník rakousko-uherské armády. Ve funkci velitele čtyř přežil útrapy 1. světové války na východní i jižní frontě. V létě 1917 byl na italské frontě zajat. Na podzim téhož roku se stal příslušníkem čs. dobrovolnických jednotek v Itálii. Do vlasti se vrátil s 39. čl. střeleckým plukem, s nímž zasáhl do bojů s Maďary na Slovensku v roce 1919. V letech 1927–1930 absolvoval pražskou Válečnou školu. V letech 1932–1935 pobýval služebně v Ženevě jako vojenský expert čs. delegace na jednáních odzbrojovací konference. Na základě tohoto faktu a vzhledem k nabytému erudici byl ministru F. Machníkovy doporučen jako vhodný kandidát na místo přednosty Vojenského kabinetu. Pplk.gšt. V. Kropáček setrval v čele Vojenského kabinetu až do likvidace česko-slovenské armády. Kromě působení na exponovaném místě v rámci MNO se zabýval sociálními a národohospodářskými teoriemi a studoval možnosti jejich aplikace na potřeby armády. Po rozbití republiky se zapojil do odboje. Ve vojenské odbojové organizaci Obrana národa (ON) konal funkci podnáčelníka štábu Ústředního vedení ON, vedle toho řídil politické oddělení. Ještě před koncem roku 1939 byl gestapem zatčen a vězněn v Praze na Pankráci až do roku 1943, kdy jej nacistická justice odsoudila k trestu smrti. Pplk.gšt. V. Kropáček byl popraven v Drážďanech v prosinci 1943. Po osvobození byl povýšen do hodnosti podplukovníka generálního štábu in memoriam.



Lehký kulomet vz. 26 rozložený na základní celky. Vedle zbraně se nachází hlaveň, záporník a nosič záporníku. Posledně zmíněná součást byla zároveň pístem, na nějž při výstřelu působil tlak plynů, čímž byl zajištěn automatický chod zbraně. Sestavu doplňuje sejmutý zásobník.



Následkem anšlusu Rakouska se začala výstavba těžkého opevnění připravovat i v exponovaném pohraničí jižní Moravy. Z plánovaných zhruba čtyřiceti urychleně vyprojektovaných těžkých objektů se podařilo do mnichovské konference vybetonovat šest izolovaných pěchotních srubů. Jedním z nich byl i objekt na snímku, jenž nesl označení MJ-S 3 „Zahrada“ (1938).

nebezpečí úniku informací strategického významu. Z objednávek vojenského materiálu bylo možné usuzovat na stupeň připravenosti československé armády. Byla to věc o to významnější, když orgány Ministerstva národní obrany zjistily, že se Ministerstvo financí řádně nepostaralo o bezpečnost písemností, které měly nesmírný význam pro obranu státu. Zdlouhavost byrokratického postupu s sebou přinášela také riziko ekonomických ztrát. Státu mohla být způsobena značná finanční újma, protože v důsledku odkladů objednávek nebyly podnikatelské subjekty povinny setrvávat na cenách, které podaly při nabídkovém řízení. Vznikala oprávněná obava, že by se dodavatelé kryli proti ztrátám ze zdlouhavého vyřizování objednávek zvyšováním cen.

Zabezpečení armády výzbrojí, materiálem a zásobami se stalo bezprostředně po anšlusu Rakouska předmětem zvláštních porad, které proběhly ve dnech 15. a 23. března 1938 za předsednictví podnáčelníka Hlavního štábu brig.gen. Bohuslava Fialy. Rozhovory zástupců Hlavního štábu, leteckého a zbrojního odboru MNO vyústily v požadavek co nejrychleji doplnit zásoby dělostřelecké munice, ručních granátů, střeliva pro VKPL a leteckých pum. Do konce roku měly muniční továrny dodat takové množství hotových výrobků, aby bylo k dispozici 12 palebných průměrů ke každé dělostřelecké zbraně. Další tři palebné průměry pro polní a protiletadlové dělostřelectvo měly být dodány ve formě nesmontovaných součástek.

V pořadí naléhavosti se na prvním místě nacházela munice pro KPÚV v ráži 3,7 cm, na další příčce miny do minometů ráže 8 cm, hned za nimi střelivo pro děla proti letadlům (7,5 cm a 8 cm) a munice pro houfnice a kanony v ráži 8 cm. Poslední dvě příčky byly obsazeny střelivem ráže 10 cm a 15 cm.

Zvláštní nároky vyplývaly i z rozmachu výstavby lehkého opevnění. Hlavní štáb musel pro vyzbrojení dokončených i plánovaných objektů opatřit alespoň část z potřebných sedmi tisíc lehkých kulometů vz. 26 a 3000 těžkých kulometů vz. 37. Vedle toho byla zadána výroba průbojného střeliva pro kulometry lehkého opevnění.

Vzhledem k požadavkům armády měly být exportní objednávky výbušnin regulovány tak, aby byla stále k dispozici dostatečná zásoba puškového a dělostřeleckého prachu i trhavin. Tyto dodávky měli výrobci plnit přednostně před zahraničními objednávkami. V souvislosti s předpokládanými těžkostmi při



Těžký kulomet vz. 37 ráže 7,92 mm v provedení pro stálé opevnění, což dokládá masivní pevnostní hlaveň, jež měla umožňovat vedení delších dávek. Tento typ měl ve výzbroji čs. armády postupně nahradit starší vzory 7/24 a 24. Pro polní použití se vyvíjel pěchotní podstavec. Pro účinnou vozbu byla dodávána modifikace pro použití v obrněných vozidlech.



Vycházkový pás a letecký kordík vz. 27 – elegantní atributy výstroje důstojníků a rotmistrů čs. vojenského letectva



Odkrytý motorový prostor stíhacího letounu Avia B-534 s šestiválcovým motorem Hispano Suiza 12Ydrs

přechodu na válečnou výrobu bylo rozhodnuto vytvořit rezervu výbušnin, z níž by se nechalo čerpat po dobu tří měsíců.

Plak obecné situace nutil k energickým zásahům i v dalších oblastech. Bez prodlení měla být zahájena sériová výroba všech objednaných vojenských vozidel. Armáda je měla obdržet do konce roku 1938.

Obavy vojenského velení z náhlého napadení republiky se projeví i v tom, že se hotové zbrojní produkty neměly hromadit ve výrobních závodech. V zájmu decentralizace zásob bylo rozhodnuto zřídit více menších improvizovaných skladů.

Zvláštní pozornost byla věnována letectvu. Organizační a výzbrojní plán ukládal vybudovat 55 polních letek. Vedle předepsaného počtu letounů se podle původního programu počítalo s padesátiprocentní zálohou draků a motorů. Tato rezerva měla být co nejrychleji zdvojnásobena. Její zvětšení s sebou přirozeně neslo potřebu zajistit pro záložní stroje patřičnou výzbroj, leteckou municí a motory.



Odznak polního pilota – letce

Tabulka č. 9

Konečný výzbrojní program letectva z března 1938

Druh letectva	Typ letounu	Potřeba polních útvarů	50% záloha	další 50% záloha	Celkem
pozorovací	Š-328	160	80	80	320
zvědné	A-304	10	5	5	20
	B-71	40	20	20	80
stíhací	B-534	252	126	126	504
lehké bombardovací	B-71	70	35	35	140
těžké bombardovací	MB-200	36	18	18	72
celkem		568	284	284	1 136

Pramen:

VÚA-VHA, f. MNO – Hl. št./1. odděl., k. 257, inv. č. 6570, sign. 44 9/1 – 34, č.j. 1 418 Taj. – hl. št./1. odd. 1938 – Výzbrojní program, naléhavé požadavky 1938, obsahující spis III. odboru (leteckého) MNO č.j. 32 707 Taj. – III. odbor 1938 z 21. 3. 1938 – Výzbrojní program leteckého odboru, příloha č. 4.

Poznámka autora

Citovaný pramen, použitý jako podklad pro tabulku, uvádí chybný finální součet všech letounů, které měly být dodány v rámci konečného výzbrojního programu letectva. Přehled III. odboru MNO uvádí mylný údaj 1141 strojů na místo správného součtu 1136 letounů.



Při teoretické části výcviku se hojně využívaly názorné řezy zbraní. Zveřejněné vyobrazení tvořilo součást skládaných příloh Rukověti pro poddůstojníky, I. díl – Pro všechny zbraně, publikované již v roce 1931.



Objem nových potřeb Hlavního štábu byl již takový, že vznikl nový výzbrojní program, jenž byl podle naléhavosti diferencován na dvě etapy. V 1. etapě, jejíž realizace byla termínována do konce roku 1938, měla být dodána dělostřelecká munice, pěchotní výzbroj a většina leteckého materiálu. Do konce roku 1939 musela být splněna 2. etapa programu, jejíž těžiště leželo v dodávkách munice pro polní a protiletadlové dělostřelectvo. Finanční náklad na 1. etapu dosáhl výše 1 170 mil. Kč. Součet výdajů na 2. etapu činil 1 211 mil. Kč. Do nového výzbrojního programu měly být souhrnně investovány 2 381 mil. Kč. Jako zdroj financí na realizaci tohoto programu měly sloužit prostředky, které NROS povolila v červenci 1937 na doplněk výzbrojního programu z června 1936.

Tabulka č. 10

Výzbrojní program na léta 1938 a 1939

1. etapa

Pěchotní výzbroj a dělostřelecká munice

Zbrojní materiál a munice	Náklad (údaje v milionech Kč)
100 000 pušek s bodáky a pochvami	57
300 000 příleb	18
40 000 pistolí	13
1 200 000 ručních granátů	46
1 200 000 střel ráže 20 mm	112
191 520 dělostřeleckých granátů ráže 8 cm vz. 30	90
59 400 dělostřeleckých granátů ráže 10,5 cm	39
25 435 dělostřeleckých granátů ráže 15 cm vz. 14/16	17
76 160 dělostřeleckých granátů pro 7,5 cm kanony proti letadlům vz. 37	36
103 680 dělostřeleckých granátů pro 8 cm kanony proti letadlům vz. 37	53
výbušniny pro uvedenou dělostřeleckou municí	210
nábojnice pro uvedenou dělostřeleckou municí	40
část ze 7000 lehkých kulometů vz. 26 a 3000 těžkých kulometů pro lehké opevnění i s příslušným střelivem (10 000 nábojů pro každý kulomet)	50
celkem	781

Letecký materiál

Letecký materiál a zvláštní stavby	Náklad (údaje v milionech Kč)
část A nákupní program 4. (zbrojně hospodářského) oddělení III. (leteckého) odboru MNO na rok 1938	
15 draků letounů A-304	75,84
20 draků letounů B-534*	
36 draků letounů Bk-534	
40 draků letounů B-71	
15 draků letounů Be-51	
25 draků letounů E-39	
70 draků letounů Š-328**	
30 motorů Walter Pegas	
48 motorů Avia Hispano Suiza 12 Ycrs	
50 motorů Walter Super Castor	
25 motorů Walter Gemma	
20 motorů Walter Minor	
část B	
5 draků zvědných letounů A-304	6,25
60 draků letounů B-71	156,00
65 draků letounů B-534	24,70
22 draků letounů MB-200	35,20
100 motorů Ydrs	34,60
1000 leteckých kulometů vz. 30	11,00
skladovací prostory pro uložení záloh leteckého materiálu	5,00
100 kanonů ráže 20 mm pro letouny B-534	19,00
skladovací prostory pro uložení leteckých pum	1,00
doplňek úhrady za nákup leteckých zaměřovačů	2,43
16 draků letounů B-71	36,58
celkem	407,6

* V záložních součástkách

** Z toho 20 strojů v záložních součástkách

Pramen:

VÚA-VHA, f. MNO – Hl. št./1. odděl., k. 257, inv. č. 6 570, sign. 44 9/1 – 44, č.j. 3 763 Taj. – hl. št./1. odd. 1938 – *Výzbrojní program 1939–1942, Důvody k výzbrojnímu programu*, příložený materiál s názvem *Výzbrojní program na rok 1938*, list č. 1 a 2.

Poznámka autora:

Podkladový pramenný materiál uvádí v rozporu s výsledkem součtu jednotlivých položek chybný výsledek, znějící na 389 mil. Kč. Tato chybně uvedená částka pak ovlivnila sumu celkově vykazovanou v následných dokumentech, které se týkaly výzbrojního programu pro rok 1938. Správně mělo být uvedeno, že investiční prostředky ve prospěch výzbrojního programu na rok 1938 dosáhly výše 1 188,6 mil. Kč, nikoli 1 170 mil. Kč, jak je uvedeno v řadě relevantních pramenných materiálů.

2. etapa

Munice, zbrojní a letecký materiál	Náklad (údaje v milionech Kč)
30 000 000 průbojných nábojů ráže 7,92 mm	33
643 200 min ráže 8 cm	96
100 800 dělostřeleckých granátů ráže 8 cm vz. 30	39
220 800 dělostřeleckých granátů ráže 8 cm vz. 17	90
334 080 dělostřeleckých granátů ráže 10 cm	168
34 020 dělostřeleckých granátů ráže 15 cm vz. 14/16	20
115 668 dělostřeleckých granátů ráže 15 cm vz. 25	71
131 220 dělostřeleckých granátů ráže 15 cm vz. 37	92
67 200 dělostřeleckých granátů pro 7,5 cm kanony proti letadlům vz. 37	27
57 600 dělostřeleckých granátů pro 8 cm kanony proti letadlům vz. 37	25
84 000 dělostřeleckých granátů pro 8,35 cm kanony proti letadlům vz. 22	37
letecké pumy	42
8000 protitankových pušek	16
30 kanonů ráže 10,5 cm	26
výbušniny pro dělostřeleckou a leteckou municí	107
nábojnice	63
kulometná výzbroj pro lehká opevnění – doplněk	50
85 draků letounů B-71	209
celkem	1 211

Pramen:

VÚA-VHA, f. MNO – Hl. št./1. odděl., k. 257, inv. č. 6 570, sign. 44 9/1 – 44, č.j. 3 763 Taj. – hl. št./1. odd. 1938 – *Výzbrojní program 1939–1942*, list č. 3 se strukturou výzbrojního programu na rok 1939.

Kromě výzbrojního programu na léta 1938–1939 byla potvrzena již dříve předvídaná nutnost vyžádat od NROS doplněk prostředků na platby za dodávky z výzbrojního programu, schváleného v roce 1936. K uskutečnění tohoto programu muselo být do mimořádného rozpočtu MNO přiděleno ještě 6 532 mil. Kč. Hlavní štáb předpokládal, že v roce 1938 bude nutno zaplatit za dodané výrobky a práce 2 935 mil. Kč. Mimořádný rozpočet MNO na rok 1938 disponoval pro tyto účely pouze částkou ve výši 2 360 mil. Kč. Z tohoto obnosu muselo MNO použít 247 mil. Kč na doplnění svého řádného rozpočtu. V mimořádném rozpočtu MNO tedy zbývaly 2 113 mil. Kč. Z těchto skutečností vyplývá, že MNO postrádalo na splnění svých finančních závazků 822 mil. Kč.

Hlavní štáb kromě toho žádal, aby bylo pro mimořádný rozpočet MNO na rok 1939 zajištěno 2 500 mil. Kč na platby za materiál, objednaný podle shodného výzbrojního programu.

Návrhy Hlavního štábu byly posouzeny v rámci 13. schůze NROS, která se sešla 31. března 1938. Kolegium zúčastněných ministrů se o všech urychleně zpracovaných podkladech usneslo kladně, přičemž vládě doporučilo, aby se také ona vyslovila vstřícně. Rada mimoto vyslyšela Hlavní štáb ve věci opatření, která se týkala regulace dodávek vojenského materiálu, jehož objednateli byli zahraniční zákazníci. Na prvním místě měly stát materiální požadavky československé armády. NROS se ztotožnila i s krajním řešením, tedy se zastavením zahraničních objednávek. Nabízela se i jiná eventualita. Vhodný vojenský materiál (objednaný z ciziny) měl být v případě potřeby využit pro vlastní armádu i za cenu penále, které by podniky zbrojního průmyslu splácely kvůli nedodržení dodacích lhůt. Mezní možnosti měly být ale předem projednány s Ministerstvem zahraničních věcí.

S realizací výzbrojního programu přímo souvisel projekt výstavby zvláštních podniků, které byly určeny k výrobě bojových chemických látek (BCHL). Československá armáda se nepřipravovala pouze na pasivní ochranu před nasazením tohoto bojového prostředku, ale byla rozhodnuta i k odvetě. Podle usnesení NROS ze 7. dubna 1938 měla být urychleně dobudována Vojenská továrna (VT) 4 v Žilině a VT 5 v Lelovické Dolině u Zemianských Kostolan na Slovensku. Oba závody vznikaly s technickou podporou Spolku pro chemickou a hutní výrobu z Ústí nad Labem. V případě VT 4 bylo rozhodnuto, že při ní vzniknou i dvě výroby BCHL, na jejichž realizaci se podílela americká firma U. S. Ordnance Engineers Inc. Cleveland Ohio. VT 4 začala posléze produkovat yperit, složky fosgenu a některé další speciální chemické látky pro výrobu munice. Ve VT 5 začala do roku 1939 pouze pokusná výroba adamisitu.

Další dva podniky se zvláštním chemickým výrobním programem začaly vznikat rovněž ve slovenské Chalmové, v Novákách (VT 3) a v Bohuslavicích nad Vlárrou na Moravě (VT 2). U zrodu závodu v Chalmové stála firma Chema, a. s. Lutín (založena v roce 1935), která s podporou MNO získala monopolní postavení v produkci určitých druhů chemických materiálů, důležitých pro obranu státu.

Investiční prostředky ve výši 548 mil. Kč, určené na výstavbu zmíněných závodů se speciálním výrobním programem, byly čerpány z mimořádného rozpočtu MNO. Vlastníkem vznikajících továren bylo MNO. K jejich celku náležela ještě munička VT 1 v Poličce, nejstarší podnik, řízený přímo MNO. Dokončení chemických provozů bylo ovšem z podstatné části závislé na surovinách zahraničního původu, což by mohlo výrobu chemických látek v podmínkách války silně zkomplikovat.

BCHL musely být bezpečně uskladněny, a proto NROS schválila rozhodnutí MNO vybudovat tři odolné skladovací objekty. Jeden z nich vznikl u Trněného Újezdu na Berounsku, druhý u Ostrova na Blanensku a třetí u obce Skala na Trenčínku. O významu věci svědčí fakt, že NROS postavila tyto zvláštní stavby na roveň opevňovacím i jiným obranným stavbám, uvedeným v příslušných ustanoveních zákona o obraně státu. Na realizaci skladovacích prostor bylo v mimořádném rozpočtu pamatováno s více než 17 mil. Kč.

Dny a týdny, v nichž se Československo učilo žít faktem, že jeho jižní soused ztratil státní suverenitu, se Hlavní štáb snažil využít k prosazení dalších návrhů a plánů. Jeho aktivita se týkala především těch opatření, která musela schválit NROS a odsouhlasit vláda. Organizační růst armády vyvolal nutnost dále rozšiřovat důstojnický sbor. Zatím poslední rozhodnutí vlády z 9. července 1936 ukládalo zvýšit počet důstojníků na 13 646 osob. Od té doby nebylo dané usnesení změněno. MNO se snažilo ze všech sil co nejrychleji dospět k vytčenému cíli. Na počátku roku 1938 ale bylo více než zřejmé, že systemizované počty, které tou dobou ani nebyly dosaženy, nemohou dostačovat.



Příslušník plynové hlídky, vybavený moderní plynovou maskou vz. 35 a ruční sirénou (2. polovina 30. let).

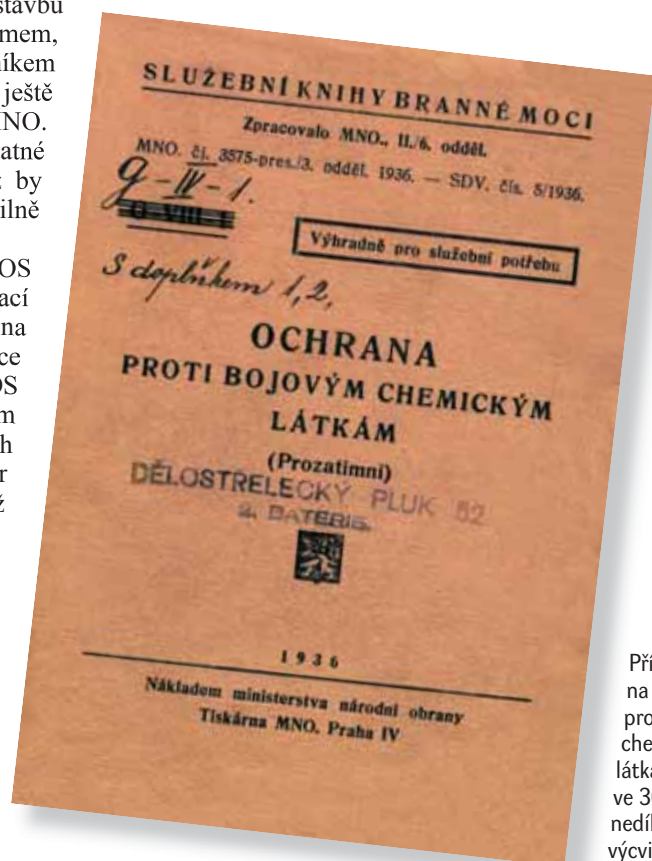

Příprava na ochranu proti bojovým chemickým látkám tvořila ve 30. letech nedílnou součást výcviku.



Pamětní odznak absolventů Vysoké školy válečné. V tomto provedení byl udělen absolventům XVII. ročníku (1938).

Tabulka č. 11

Početní stav mírové československé armády v letech 1937–1938

	Důstojníci	Rotmistři	Mužstvo
1937	9 994	8 518	143 457
1938	12 800	8 750	175 737
meziroční nárůst	2 806	232	32 280

Pramen:

VÚA-VHA, f. MNO – Hl. št./1. odděl., k. 170, inv. č. 4 662, sign. 44 8/5 – 2, č.j. 8 649 Dův. – hl. št./1. odd. 1937 – *Zpráva o aktuálních otázkách branné moci.*

Poznámka autora

Uvedená data vyplývají z podkladů pro rozpočet MNO z let 1937–1938.



Pamětní odznak absolventů Vysoké intendantské školy. V tomto provedení byl udělen absolventům Ročníku dr. Edvarda Beneše (1936).

Z údajů v tabulce vyplývá, že do systemizovaného počtu důstojníků, schváleného v roce 1936, scházelo o dva roky později ještě 846 osob. Hlavní štáb ale NROS předložil návrh, v jehož důsledku se měl systemizovaný počet zvýšit o 2500 nových důstojníků. Rada předložený plán bez prodloužení schválila 7. dubna 1938. Vláda vzala všechna usnesení NROS z 31. března a 7. dubna 1938 se souhlasem na vědomí 13. května 1938.

MNO se pokusilo pokrýt mezery v personálním vybavení vyšších štábů předčasným ukončením výuky na Vysoké škole válečné a Vysoké intendantské škole. Další důstojníci se vrátili ke službě ve štábech a u vojskových těles z rozpuštěných kurzů pro vyšší velitele, pro velitele vojskových těles a oddílů i z dalších speciálních školení pro aktivní i záložní důstojníky. Na Vojenské akademii v Hranicích na Moravě došlo ke sloučení dvou posledních ročníků, což mělo zajistit brzký příliv nových velitelů čet. Studium muselo předčasně dokončit 1500 mladých poručíků.

Důstojnický sbor se po aplikaci uvedených opatření zdokonaloval již jen při cvičeních menšího rozsahu. Všechna větší cvičení, která byla naplánovaná na jaro 1938, byla zrušena. Ze zdokonalovacích aktivit zbyly pouze prověrky mobilizačních příprav. Prakticky všichni důstojníci byli doslova od rána do večera zaměstnáni organizací nových útvarů a neustálými úpravami nástupních plánů a plánů zajištění hranic.

Brzy vyšlo najevo, že ani ukončení škol a kurzů různého typu neposkytlo dostatek sil. Hlavní štáb proto předložil 13. června 1938 další návrh na rozšíření počtu důstojníků. Systemizace z roku 1936, zvýšená 7. dubna 1938 o 2500 na 16 146, měla podle nejnovějšího návrhu vzrůst až na 17 100. Získáno muselo být 954 dalších důstojníků. Následná jednání o návrhu vyústila v potřebu doplnit tento počet až na 1006 nových důstojníků. Zvětšit se měl i počet rotmistřů. Systemizace z roku 1936, která činila 8815 osob, se měla zvýšit o 522 nových rotmistřů na 9337 osob. Návrh MNO schválila 16. srpna 1938 i NROS. Výsledná úprava systemizace důstojníků z léta 1938 dosáhla výše 17 152 osob. Vláda projevila s usnesením NROS souhlas 19. srpna 1938.

Rozšíření řad důstojnického sboru mělo konkrétní zdůvodnění. Od roku 1936 do poloviny roku 1938 vzniklo pět nových velitelství divizí, čtyři velitelství rychlých divizí, pět posádkových velitelství, 15 vojskových těles, 94 oddílů (útvary na úrovni praporu) a 383 setniny (útvary na úrovni roty). Další potřeba vyvěrala ze vzniku nových oddělení a skupin v rámci MNO. Personálně musel být posílen Vojenský technický a letecký ústav i Vojenský zeměpisný ústav. Další množství důstojníků si žádala výstavba zvláštních vojenských továren a nové zbrojné-technické úřady. Rostoucí počty prezenčně sloužícího mužstva vedly k posílení

důstojnického sboru útvarů hospodářské služby (proviantní sklady apod.) a vojenských nemocnic. Náklady na nové vojáky z povolání měly činit asi 115 mil. Kč.

Po anšlusu Rakouska byla přijata rovněž celá řada dalších opatření, která nevyžadovala posouzení členy NROS a vládou. V první řadě došlo k úpravě mírové organizace armády tak, aby odpovídala zásadně změněné bezpečnostní situaci. Nejvýraznější modifikace nastaly v oblasti jižní Moravy, na jihu Čech a v rozsáhlém regionu severozápadního pohraničí. Armáda získala nový druh vyšších jednotek. Jednalo se o tzv. skupiny, tedy improvizovaná taktická uskupení, která zhruba odpovídala standardním divizím. Dne 15. května 1938 začalo působit Velitelství skupiny 1 (VS 1) se sídlem v Rakovníku. Již 1. května 1938 bylo v Jihlavě aktivováno Velitelství skupiny 2 (VS 2). VS 1 převzalo všechny mobilizační a obranné úkoly, které plán z 15. února 1938 ukládal již zmíněnému Velitelství skupiny O–Ohře, s nímž se po vzniku VS 1 v organizaci válečné armády již nepočítalo.

Jeich bojová síla vznikla převzetím některých pěších pluků, hraničářských a strážních praporů od již existujících vyšších jednotek. Postupně byly zesilovány také dělostřelectvem a dalšími útvary zbraní. Skupiny znamenaly přínos především v tom, že na široké frontě od severozápadních Čech po jižní Moravu došlo k zhuštění velitelských orgánů na divizním stupni. Úseky zajištění hranic divizí i nových skupin byly přizpůsobeny na délku, která lépe odpovídala kapacitě a možnostem jeich štábů. Dosavadní tři velmi rozsáhlé divizní úseky zajištění hranic byly přeformovány na nových pět kratších obranných sektorů. VS 1 i VS 2 se mimo to staly počátkem července 1938 součástí plánované válečné armády.

Nové plány mobilizačního nástupu předvíдалy i vznik dalších dvou organizačně poněkud odlišných skupin 3 a 4, jejichž velitelským orgánům měly podléhat již zmíněné mobilizované pěší pluky 205–208. Obě skupiny měly při válečném ohrožení vytvořit druhý sled obrany, situovaný podél středního toku Vltavy. Také toto opatření znamenalo modifikaci starších plánů, neboť obě vyšší jednotky plně nahradily dvě starší skupiny Benešov a Tábor.

Nárůst délky státních hranic s Německem vyvolal nutnost posílit vojsková tělesa pěchoty v jižních Čechách a na jižní Moravě lidmi i výzbrojí. Od útvarů, dislokovaných na hranicích s Polskem, bylo odčerpáno asi 1800 mužů, kteří byli po skupinách, čítajících 200–400 vojáků, přiděleni k pěším plukům 5. a 6. divize. Část těchto pluků obdržela ze stejných zdrojů i další mužstvo, KPÚV a přepravní prostředky pro mírové kanonové čety, respektive kanonové roty válečné organizace pěších pluků.

Z hlediska mobilizační připravenosti prvosledových útvarů zbraní a služeb v obvodu ZVV Praha bylo významné, že zjara roku 1938 byl zahájen přesun jejich náhradních těles, tedy mobilizačních jader, hlouběji do vnitrozemí za poslední sledy budovaných linií lehkého opevnění.

Všestranné zdokonalování pohotovosti mělo být završeno přenesením části pravomocí vlády přímo na ministra národní obrany. Tento člen kabinetu měl získat právo povolání záložníky na zvláštní, nejdéle čtyřnedělní cvičení, zdůvodněné zaváděním nové výzbroje, nebo na výjimečné cvičení o stejné délce při zvýšeném ohrožení republiky. Tímto způsobem měla být odstraněna procedura, při níž nástup záloh na mimořádné cvičení podléhalo rozhodnutí celé vlády. Hlavní štáb inicioval novelu branného zákona kvůli obavám z nebezpečí, které mohlo nastat v důsledku zdouhavé kabinetní diskuse.



Vojenská akademie v Hranicích na Moravě – vyřazení nových poručíků 29. srpna 1937. Tito noví důstojníci získávali na jaře 1938 své první praktické zkušenosti. V popředí prapor hranické Vojenské akademie.

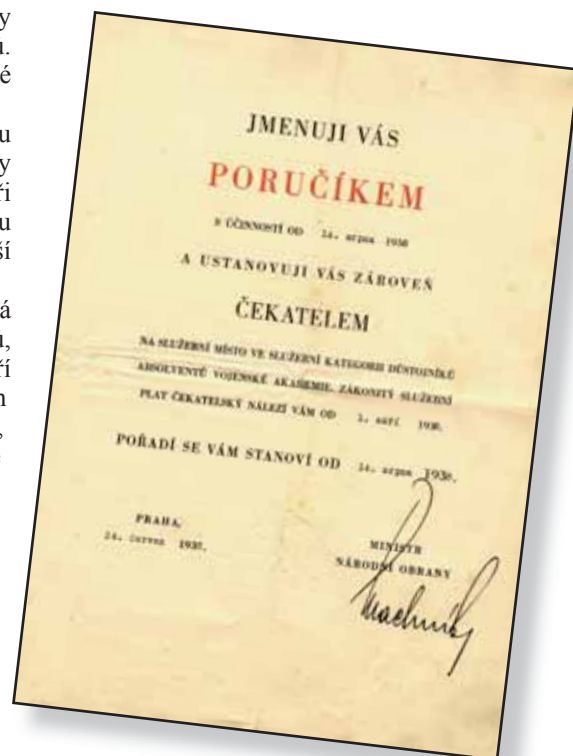

Dekret absolventa Vojenské akademie v Hranicích na Moravě

Květnová ostraha hranic

Mimořádná vojenská opatření v květnu 1938 a jejich důsledky pro obranu Československé republiky



Příslušníci hraničářského praporu 1 *České družiny* – momentka z mimořádných vojenských opatření v květnu 1938

Než mohl být návrh novely branného zákona posouzen i z politických hledisek, došlo k událostem, které vyostřily po řadě měsíců nahromaděné napětí ve vztazích s Německem. Druhé oddělení Hlavního štábu dostalo zrána 20. května 1938 alarmující sdělení o domněle neobvyklé aktivitě různých složek Wehrmachtu a dalších ozbrojených sborů. Německá vojska se měla podle nich koncentricky stahovat do kritické blízkosti československých státních hranic. Původcem zpráv byl německý sociálnědemokratický politik, bývalý starosta v Lipsku Willi Lange, evidovaný 2. oddělením Hlavního štábu pod označením D-14.

Rychlý zánik Rakouska varoval, a proto Hlavní štáb postoupil dodané informace nejvyšší státní exekutivě bez potřebného zpravodajského prověření. S pocitem akutní vnější hrozby a v podmínkách, kdy by mírová armáda nebyla schopna zachytit nenadálý přepad pohraničí, neexistovala možnost jednat jinak. Verifikace zpráv z dalších zdrojů ztěžovaly omezené možnosti agenturní sítě na území Německa, která stále postrádala zejména spolehlivé rádiové spojení s pražským ústředím.

Komparace informací s poznatky zpravodajských organizací spojenců a spřátelených zemí nebyla v krátké době možná. Výkonný agenturní aparát spojenecké Francie nezaznamenal v Německu žádné výjimečné události. Zprávy dodané britskou zpravodajskou službou se shodovaly s interpretací Hlavního štábu jen částečně. I ony hovořily o manévru jisté části německých pozemních sil. Britové jej ale vykládali jako manifest silou, jenž měl mít vliv na volební zisk Sudetoněmecké strany během obecních voleb v pohraničních oblastech českých zemí.

Celodenní politická jednání, která proběhla za účasti špiček MNO a Hlavního štábu, vyústila v rozhodnutí povolat 1. ročník I. zálohy (odvodní ročník 1935), které bylo následováno pokynem povolat vybrané záložníky z různých dalších ročníků na zvláštní cvičení. Tato opatření znamenala kompromis mezi požadavky Hlavního štábu, který chtěl povolat do zbraně mnohem více záloh, a politicky únosným zvýšením pohotovosti armády. Prezidentovi a vládě záleželo na tom, aby Československá republika nepůsobila navenek jako rušitel míru. Šlo jim o to zachovat přízeň západních mocností, které se snažily mírnit Hitlerovu agresivitu vyjednáváním a kompromisy.

Květnový nástup záloh ostatně stačil jen na posílení ostrahového sledu zajištění hranic. Početní stav armády vzrostl na 371 000 mužů. Druhý operační sled nevznikal, neboť nedošlo k mobilizačnímu zdvojení mírových vojskových těles a vyšších velitelství. Z tohoto faktu vyplývá, že květnová pohotovostní opatření byla primárně určena k tomu, aby armáda mohla odrazit pokus Wehrmachtu o anexi pohraničních oblastí. Zjevně totiž panovala obava, že by západní mocnosti nedokázaly přinutit Německo k vydání těch částí Československé republiky, jichž by se zmocnilo během krátké silové akce typu vojenského vstupu do Porýní v březnu 1938 nebo anšlusu Rakouska o dva roky později. Obě akce zůstaly odsouzeny jen verbálně a k restituci původního stavu nedošlo.

Již záhy se ukázalo, že se mimořádná vojenská opatření v Československu stala doslova alergickou reakcí na neověřené zprávy. Pozemní i vzdušná rekognoskace Saska, Bavorska a části Slezska, uskutečněná ve dnech 21.–22. května 1938 belgickým, britským, francouzským a sovětským vojenským atašé v Berlíně, neprokázala pohyb vojsk, rozdílný od normálních poměrů.

Československý letecký atašé proletěl 24. května 1938 podle zpravodajských instrukcí na svém letounu systematicky celé Sasko. Další československý důstojník sledoval z dopravního letounu na lince Berlín – Drážďany – Praha pozemní situaci. Výslednice všech těchto rekognoskací byla shodná. Cizí i českoslovenští pozorovatelé konstatovali běžný provoz na komunikacích a absenci známek zvýšené aktivity Wehrmachtu a dalších ozbrojených sborů nacistického Německa.

O situaci v květnu 1938 vypovídají také dochované písemnosti, pocházející z činnosti vyšších velitelství Wehrmachtu, která se měla podle zpráv 2. oddělení Hlavního štábu zúčastnit květnového nástupu proti Československu. Projevuje se v nich fakt, že první štábní porady nad budoucí akcí proti Československu, nikoliv ale nad náhlým nástupem, byly zahájeny v polovině května 1938. Zatím se ale jednalo pouze o konzultace a studium terénu v oblastech očekávaného nasazení. Žádná ze zmínek z období jara 1938 neposkytuje indicie o výjimečných aktivitách kolem 20. května 1938.

Složitému postavení Čs. republiky květnová pohotovost objektivně neprospěla. Na jaře 1938 vrcholila příprava plánu na přepadení Československé republiky. Právě 20. května 1938 vznikl koncept Plánu Zelený (Fall Grün). Příčinná



Reprezentativní ukázka vozového parku pluku útočné vozby 1, jehož posádka se nacházela v Milovicích (1938).

souvislost této události s mimořádnými vojenskými opatřeními na území Československa ale není prokázána. Faktem ovšem je, že ostraha hranic uspíšila rozhodnutí kancléře Hitlera zlikvidovat Československo v období podzimu, nejdříve však od 1. října 1938. Rozhodnutí o tom neslo datum 30. května 1938.

Hitler podrobně sledoval názory rozhodujících politických kruhů západních mocností. Pochopil, že Wehrmacht musí na frontách získat strategickou iniciativu nejdříve do čtyř dnů po zahájení agrese, aby se vlády Francie a Velké Británie neodhodlaly k vojenským akcím proti Německu. Britská politická a diplomatická snaha již jednoznačně směřovala k mírové dohodě s nacisty. Také v Paříži vzrůstal vliv sil, které byly ochotny přistoupit na politické obchody s Berlínem. Jádrem problému byl pocit vojenské a ekonomické nedostatečnosti, který ještě narůstal pod vlivem tajně získaných zpráv o progresi německého zbrojení.

Na přelomu května a června 1938 došlo k pochopitelnému odhalení mnoha utajovaných skutečností. Nástupem vojsk prozrazené plány zajištění hranic musely být přepracovány. Změny se týkaly hlavně změn stanovišť velitelů vojenských těles, hranic úseků zajištění hranic jednotlivých útvarů apod. Odhalení nástupní sestavy ale nebylo tak závažné, jak předpokládal Hlavní štáb. Relevantní dokumentace německého Vrchního velitelství pozemního vojska a Abwehru dokazuje, že německá strana ještě na přelomu července a srpna 1938 kupříkladu netušila, že od května působily v rámci československé armády dvě již zmíněné skupiny. Rozkryt nebyl také systém rychlé pohotovostní výstavby pluků ZLO.

Čs. vláda udržovala ostrahu hranic s Německem do 13. června 1938. Československo-maďarské hranice byly uvolněny již 6. června. K mírovému režimu se armáda vrátila 22. června 1938.

Navenek velice efektní a bleskové zaujetí ostrahy hranic se stalo velkým úspěchem armádního velení. Hlavní štáb se z něj snažil těžit podporu pro schválení dalších požadavků. Náčelník Hlavního štábu arm.gen. L. Krejčí přednesl při audienci dne 3. června 1938, tedy ještě před ukončením pohotovosti, návrh na uzákonění tříleté vojenské prezenční služby. Zdůvodněn byl hlavně potřebami



Populární masově působící materiály s brannou tematikou ilustrovaly podrobnosti k vnějšímu vzhledu čs. armády.



Obsluhy polních kanónů vz. 17 ráže 8 cm ostrahové baterie 7/2, jež byla nasazena k podpoře pěchoty na hlavním obranném postavení útvarů Skupiny 1 v podhůří Krušných hor. Autentický snímek z květnové pohotovosti z roku 1938.



Květnová mimořádná opatření v roce 1938 se citelně dotkla i vnitrozemských útvarů čs. armády. Patřil mezi ně i pěší pluk 5 *Tomáše Garrigue Masaryka*, jehož příslušníci jsou zachyceni na snímku během cvičení, jež se konalo v rámci tehdejšího pohotovostního nástupu. Část kulometného roje připravuje ke střelbě těžký kulomet vz. 24.



obranu státu, ale měl i své ekonomické aspekty, které by se projevíly hlavně v úsporách výdajů na nestálá opatření, jimiž se zvyšoval stav mírové armády.

Vládě bylo sděleno, že se mělo jednat o opatření přechodné, přičemž ale nebylo možné určit, jak dlouho bude ve skutečnosti trvat. Hlavní přínos takto prodloužené služby měl spočívat ve dvou vycvičených ročnících vojáků prezenční služby, jež mohly být bezprostředně využity k obraně státu. Starší ročník, přirozeně lépe vycvičený, měl být nasazen především v pevnostních útvarech a v dalších tělesech, od nichž byla požadována nejvyšší míra pohotovosti. Šlo hlavně o prvky letectva, dělostřelectva proti letadlům a útočné vozby.

Pro zvýšení početního stavu armády v míru využíval Hlavní štáb od března 1938 systém povolávání záloh na zvláštní cvičení ve zbrani, což dovozoval branný zákon. Z vojenského i ekonomického hlediska se však nejednalo o trvale hodnotný příspěvek k obraně státu. Zálohy byly od března zpravidla využívány k ostrahovým úkolům v liniích lehkého opevnění, což nijak nepřispívalo k tomu, co měla zvláštní cvičení záloh zajistit, tedy uchovávat a případně zvýšit jejich vojenskou hodnotu opakovacím výcvikem.

Komparace ekonomických ukazatelů vyznívala ve prospěch tříleté prezenční služby. Náklad na prodloužení dvouleté služby o rok měl činit 460 mil. Kč, což bylo o 17 mil. Kč méně, než by činily náklady na zálohy, povolávané každoročně na mimořádné cvičení s cílem udržovat armádu na vyšších mírových stavech. Výstižnou ilustraci poskytují i diference individuálních nákladů. Průměrný roční náklad na vojína prezenční služby (strava, ubytování, materiální zajištění, zdravotní péče atd.) činil celkem 5110 Kč, kdežto průměrné roční výdaje na záložníka v činné službě 8410 Kč.

Národním hospodářství by perspektivně vznikaly ztráty neustálým odčerpáváním mužů v záloze na čtyřtýdenní cvičení. Vedle toho tříletá služba mohla přispět ke snížení počtu mladých mužů bez zaměstnání.

Armáda měla mít při tříleté službě k dispozici 90 000 mužů po celý kalendářní rok, kdežto systém povolávání záloh na mimořádné cvičení dovozoval zvyšovat stav armády pouze o 54 000 mužů.

Osnova zákona o tříleté službě měla být v duchu představ MNO projednána a schválena Národním shromážděním do 18. července 1938. Důvod spočíval v tom, že Hlavní štáb hodlal zákon aplikovat ještě ve zbytku roku 1938. Do další činné služby měli být povoláni muži, kteří odešli do zálohy v roce 1937.

Politické kruhy se přes uvedené argumenty neshodly s MNO na další úpravě délky vojenské služby. Vláda se klonila spíše k pozdějšímu řešení dané věci. Do Mnichova zůstalo jen u osnovy, jež prošla neúplným připomínkovým řízením na úrovni nejvyšší státní exekutivy. Zákonodárci ji také nedostali k posouzení. Snaha o zvýšení mírového početního stavu armády se nedlouho před záříjovou krizí projevila v kompromisu vlády, která se rozhodla k politicky opatrnému kroku, jenž neměl dráždit sousední Německo. Podle vládního usnesení z 2. září 1938 měl být do činné služby povolán odvodní ročník 1936, a to nejdéle na jeden rok. Vzhledem ke spádu událostí ale ani toto kompromisní řešení nebylo realizováno.

Květnová ostraha hranic aktualizovala faktor, který měl zásadní vliv na kvalitu obranné funkce armády. Byl to její vztah k menšinám, přesněji neřešený postoj k německé minoritě. Na československé občany německé národnosti se vztahovala branná povinnost bez výjimky stejným způsobem jako na všechny další státotvorné i nestátotvorné složky československé společnosti. Značná část německé populace na území Československa tvořila ale zároveň jedno z nejzávažnějších bezpečnostních rizik.

Ministerstvo národní obrany postupně stanovilo pro službu vojenských osob nečeskoslovenské mateřské řeči zvláštní pravidla, která se týkala prezenční služby i předmobilizačních a mobilizačních opatření. Menšinové národnosti tvořily přibližně 30% každoročního kontingentu branců. Do speciálních útvarů zbraní bylo určováno pouze mužstvo československé mateřské řeči. Jednalo se o vojsková tělesa určená k ostraze a budoucí obraně těžkého opevnění, vojsková tělesa letectva a útočné vozby, telegrafní prapory a instrukční prapor. Pokrytí mírových personálních potřeb těchto sil vyžadovalo v běžných podmínkách roku 1938 celkem asi 20 000 mužů.

Modernizace výzbroje čs. armády vyvolala mimo jiné i značnou ediční činnost. V období 30. let byla vydána celá řada podkladů pro výcvik, předpisů a řádů, jež byly důležité pro zvládnutí obsluhy nejnovějších zbraní.

Národnostní skladba záloh byla z hlediska stavu v roce 1938 následující. Menšinové národnosti zaujímaly v ročnících I. zálohy u pěchoty a jezdeckva průměrně 24%, u dělostřelectva a ženijního vojska 40 %.

MNO zpracovalo v roce 1937 výnos, jímž se řídilo složení útvarů podle mateřské řeči jejich příslušníků. Zastoupení osob nečeskoslovenských mateřských řečí nemělo překročit 30% v útvech pěchoty a jezdeckva. V útvech dělostřelectva, ženijního vojska a služeb mohlo být nejvýše 49% vojáků menšinových národností. Záhy se ukázalo, že úkoly některých útvarů vyžadovaly velkou potřebu výhradně mužstva československé mateřské řeči. Aby bylo možné pro ně odčerpát dostatek sil, byla ještě v roce 1937 posunuta hranice procentuálního zastoupení osob nečeskoslovenské mateřské řeči u útvarů pěchoty na 33%, u dělostřelectva a ženijního vojska až na 54 %.

V době, kdy Hlavní štáb vytvořil všechna dosud uvedená pravidla, neexistovala ještě přesná nařízení o skladbě všech útvarů československé armády pro mobilizační nástup. Zprvu vznikla pouze pravidla národnostní skladby pěších pluků zajištění lehkého opevnění. U pěchoty musela být vyřešena ještě národnostní skladba pěších pluků, hraničářských a strážních praporů, které měly rovněž většinou obsadit a bránit úseky lehkého opevnění.

Hlavní štáb rozhodnul 9. srpna 1938 o tom, že pravidla národnostní skladby těchto pěších útvarů pro mimořádná opatření a mobilizaci měla být shodná s těmi, která byla určena 18. července 1938 pro pluky zajištění lehkého opevnění. V ostatních bojových útvech směli být příslušníci neslovanských menšin zastoupeni nejvýše třiceti procenty početního stavu každého z vojskových těles. Mužstvo jedné národnostní menšiny (např. německé) smělo být zastoupeno nejvýše dvaceti procenty. Hlavní štáb tak opět zajistil, aby zmíněných 30% příslušníků určitého vojskového tělesa nemohli tvořit např. pouze Němci. Výjimky z této zásady byly povoleny u dělostřeleckých a ženijních útvarů, kde existoval nedostatek specialistů slovanských národností. Hlavní štáb byl mnohem liberálnější v kategorii nebojových a pracovních útvarů. Záložníci neslovanských mateřských řečí směli tvořit 50% stavu nebojových útvarů a dokonce až 90% stavu pracovních útvarů. Hlavní štáb připouštěl, že aplikaci těchto pravidel by některé útvary mohly postrádat potřebný počet osob. Eventuální schodky měly být doplněny staršími záložníky české a slovenské národnosti, kteří náleželi již do takzvané II. zálohy (muži starší 40 let).

Tabulka č. 12

Národnostní rozvrstvení odvedených branců z let 1937 a 1938

Národnost	1937	1938
česká a slovenská	67,99	67,28
německá	20,38	20,42
maďarská	6,00	6,17
ruská-ukrajinská	4,08	4,68
polská	0,60	0,47
rumunská	0,07	0,12
jiná	0,88	0,86

Zpracováno na podkladě:

PECH, P.: *Názory na vedení bojové činnosti v československé buržoazní armádě ve druhé polovině třicátých let.* Bratislava 1980, s. 8.



Momentka z mimořádných opatření z května 1938 – polní kanony vz. 17 ráže 8 cm ostrahové baterie 7/2 byly neustále připraveny k palbě



Občané dostali možnost seznámit se s barevným rozlišením jednotlivých zbraní a služeb.

Podzimní bilance

Branná pohotovost Československé republiky v září 1938 a výsledky tvorby systému obrany státu



Příslušníci čs. armády věřili v kritických dnech září 1938, že nezůstanou v očekávaném těžkém zápasu s několika protivníky sami (1938).

Klid, který nastal po odeznění jarní pohotovosti, byl jen zdánlivý. Politické vedení Československé republiky se od té doby upnulo k naději, že smír s radikální Sudetoněmeckou stranou odvrátí vnitropolitickou i mezinárodní krizi. Oba určující politické subjekty, tedy prezident i vláda, byly přitom odhodlány ustupovat autonomistickým požadavkům SdP až na samou mez soudržnosti a funkčnosti republiky. Každý dobře věděl, že zde v podstatě nešlo o separatistické cíle SdP. Pro ni i pro vládu to byl faktor, za nímž se skrývalo mnohem více. V první řadě byla ve hře budoucnost, velmi blízká budoucnost, vztahů mezi Československem a Německem, jejichž povaha rozhodovala o míru či válce v Evropě.

Cesta k urovnání vztahů s Berlínem, jenž se hlásil k úloze ochránce zahraničních Němců, měla vést právě přes souhlas koaliční vlády a Národního shromáždění s autonomistickými požadavky SdP.

K záštíť Němců žijících za hranicemi říše se Hitler veřejně přihlásil v únoru 1938, kdy zdůraznil, že Německo musí převzít odpovědnost za 10 milionů Němců ve dvou sousedních státech, tedy v Rakousku a Československu. Tuto odpovědnost prakticky demonstroval anšlusem Rakouska.

Hitler potvrdil nejbližší cíl pomyslného jízdniho řádu nacistické expanze 28. března 1938, kdy v důvěrném rozhovoru pověřil vůdce SdP Konráda Henleina úkolem klást československé vládě takové požadavky, které nemohla akceptovat.

Nacisté očekávali, že stupňované nároky SdP budou pro československou vládu natolik nepřijatelné, že je nakonec odmítne. Nesouhlas měl znamenat signál pro vystupňovaný nátlak na Československou republiku ze strany Německa. Berlín kalkuloval s tím, že ani za těchto okolností Praha neustoupí, což měl být spouštěcí moment ozbrojené intervence na území Československé republiky podle osnovy útočného plánu Fall Grün.

Říšský kancléř měl jistotu, že SdP bude postupovat přesně podle jeho pokynů, neboť K. Henlein se již v listopadu 1937 písemně vůdci zapřísahal, že se svou stranou udělá vše pro to, aby do říše bylo vtěleno nejen pohraničí, ale i celé české země.

Sudetoněmecké strana musela vystupovat v jednáních s československou vládou jako suverénní mluvčí všech Němců žijících v Československu, a proto krátce po anšlusu přešla do politické ofenzivy. Již koncem března 1938 pohltila německou agrární stranu (Bund der Landwirte und des ländischen Gewerbes) a krátce poté i německé křesťanské sociály (Deutsche christlich-soziale Volkspartei).

Tímto momentem skončila přítomnost německé aktivistické reprezentace v koaliční vládě. Obě demokratické strany přešly do SdP na základě údajně dobrovolného rozhodnutí, ve skutečnosti pod tvrdým nátlakem na vedení obou politických subjektů i celou členskou základnu. Radikálům z SdP pak dokázali vzdorovat již jen antifašisticky orientovaní němečtí sociální demokraté a komunisté.

SdP zahájila nátlakovou kampaň na československou vládu 24. dubna 1938, kdy K. Henlein oznámil na karlovarském sjezdu strany osmibodový program, jenž byl souhrnem nároků, které SdP hodlala prosazovat v rozhovorech s československým kabinetem.

Formulace jednotlivých bodů byly vskutku ostré. V zásadě směřovaly k tomu, aby veškeré stupně státní správy i samosprávy na tzv. německém sídelním území ovládala SdP. Strana kromě toho hodlala získat souhlas s tím, aby mohl být na takto spravované části státu vyznáván bez omezení německý světový názor – nacistická ideologie.

Nejvyšší československá politická exekutiva reagovala na postup SdP s rozvahou a racionálně. Během jara a léta vznikaly návrhy na tzv. národnostní statut. Československá republika měla být v jeho důsledku přebudována ze státu národního na stát národnostní.

Od jara vznikalo několik návrhů na správní modifikaci republiky, pro něž bylo příznačné, že se vyjednávali SdP snažili prosazovat koncepci volné federace teritoriálně vymezených národních celků. Rozpor nastával hlavně v tom, že tyto dílčí celky měly disponovat silnou samosprávnou funkcí, zatímco vliv centrální moci měl být naprosto minimalizován.

SdP si od soutěže svých návrhů a protinávrhů československé exekutivy ostatně mnoho neslibovala. Bylo to pouhé taktizování, uměle řízené do slepé uličky, kde mělo latentní, všudypřítomné napětí vyvrcholit těžkou krizí. Jedna ze situačních zpráv SdP vývoj komentovala tak, že „...národnostní statut musí být

sudetským Němectvem odmítnut, neboť nám nemůže jít o mírové řešení sudetské otázky v rámci československého státu.“

Nátlak SdP na koaliční vládu přinesl i další negativa v tom smyslu, že povzbudil autonomistické citění na Slovensku. Hlinkova slovenská ľudová strana (HSLĽS), která měla tradičně mnoho výhrad k správnému uspořádání republiky a která se stavěla do role mluvčího všech Slováků, přispěchala počátkem června s osnovou ústavního zákona o autonomii Slovenska.

Návrh této závažné právní normy předpokládal vznik autonomní slovenské vlády a zákonodárního sboru. Zahraničněpolitické, finanční, dopravní i vojenské záležitosti měly zůstat na bedrech centrální pražské vlády, nikoliv ale bez jistých a ne podstatných modifikací.

HSLĽS volala po tom, aby bylo na Slovensku dislokováno takové množství útvarů československé armády, které odpovídalo počtu obyvatelstva. Jejich výběr měl být reprezentativní. Zastoupeny měly být všechny zbraně. Na Slovensko měl být přenesen také odpovídající díl mobilizačních materiálních zásob. Část armády, dislokovaná na Slovensku, se měla fakticky stát národní slovenskou částí armády. Její doplňování mělo být podle představ HSLĽS založeno v podstatě na teritoriálním principu. Muži slovenské národnosti měli sloužit výhradně na Slovensku.

Podobné iniciativy nemohly za dané politické situace prospět státnímu celku. Na místě totiž byla jednotnost a soudržnost v nebezpečí, které se den za dnem stupňovalo. Řešení slovenské otázky bylo proto odloženo na pozdější dobu. Za daných poměrů bylo nemyšlitelné, aby armáda procházela další vážnou úpravou mírové organizace, která by navíc neodpovídala zásadám obrany republiky.

Těžší vládní politiky z léta 1938 stále spočívalo ve snesitelném vyřešení vztahů k německé menšině, za niž hovořila Henleinova SdP, aniž by všichni českoslovenští občané německé národnosti souhlasili s jejími ideami a programem.

Vnitřní klima Československa mělo v roce 1938 již mezinárodněpolitický význam a ohlas. Mezinárodní kontext byl pro vztah nejvyšší československé exekutivy k SdP určující. Prezident republiky, předseda vlády, komitét politických ministrů a kolegium ministerské rady i ti, kteří odpovídali za vnitřní i vnější bezpečnost republiky, se nemohli ve svém postupu vůči provokacím sudetoněmeckých radikálů unáhlit. Československá vláda postupovala doslova úzkostlivě tak, aby domácím ani zahraničním nepřátelům neposkytla politický kapitál, který by nacistům v Německu pomohl Československo očerňovat jako zemi útlaku národnostních minorit.

Z toho důvodu československá koaliční vláda přijala návrh britské diplomacie, jež přispěchala s podnětem vyslat na území Československa nestranného činitele, jenž měl zprostředkovat jednání mezi vládou a SdP a svou smírnou úlohou tlumit napětí na obou stranách. Oním mediátorem se stal britský lord Walter Runciman, jenž přicestoval do Prahy počátkem srpna 1938.

Runcimanova zprostředkovatelská mise nemohla být ve skutečnosti objektivní, což souviselo se záměry britské vlády, která se již na jaře 1938 chopila otěží evropské politiky. Vládní kabinet ostrovní velmoci vycházel z úvahy, že Němci v Československu mají za zády mocného ochránce – Hitlerovu říši, s níž se Velká Británie hodlala dohodnout na urovnání vzájemných vztahů pokojnou cestou.

Tím, kdo z hlediska britských zájmů dohodě překážel, byl prezident Československé republiky a její vláda. Londýn byl proto rozhodnut vyvíjet



V létě a na podzim 1938 začala Sudetoněmecká strana střídat politické argumenty za ruční zbraně a destrukční materiál, ilegálně dopravovaný na území Československa ze sousedního Německa. Zbraně, zabavené v tajných úkrytech na různých místech pohraničí, měly ohrozit čs. bezpečnostní složky a pohotovostní opatření armády. Důstojník Vojenského technického a leteckého ústavu testuje zabavený samopal Bergmann MP 18/I německé výroby.



Naděje republiky – v srpnu 1938 opustily Vojenskou akademii v Hranicích na Moravě stovky nových poručíků všech zbraní. Ti záhy odcházeli ke svým prvním útvarům. Vůle prospět ohrožené vlasti pro ně nebyla v žádném případě pouhou frází či siláckým gestem.



Slavnostního vyřazení nových poručíků z Vojenské akademie v Hranicích na Moravě z 14. 8. 1938 se zúčastnili i nejvyšší představitelé čs. vojenské správy. Nové poručíky zdraví ministr národní obrany František Machník, doprovázený (zleva) náčelníkem Francouzské vojenské mise v ČSR arm.gen. Louisem Eugénem Faucherem, náčelníkem Hlavního štábu arm.gen. Ludvíkem Krejčím, velitelem Vojenské akademie div.gen. Otakarem Zahálkou a ministrovým pobočníkem mjr.jezd. Jaromírem Ortem. Za měsíc již všichni prožívali dramatické dny, kdy se připravoval Mnichov.

Úrokový kupón Půjčky obrany státu, jejíž výnos byl využit na realizaci výzbrojního programu čs. armády.



nátlak nikoliv na radiální sudetské Němce, omámené nacismem, ale na vládu Československé republiky, která reprezentovala doslova poslední baštu skutečné parlamentní demokracie ve střední Evropě.

Otázka německé menšiny měla být zatím řešena ještě v rámci Československé republiky. Britové si uvědomovali, že československá vláda bude stát pevně, dokud bude cítit sympatie ze zahraničí. Z toho důvodu ji hodlali zbavit podpory ze strany evropského západu, na něž československá zahraniční politika spoléhala nejvíce.

Velká Británie začala se znalostí zmíněné podmínky vyvíjet soustavný nátlak na francouzskou vládu, aby ji odrazovala od eventuální vojenské podpory Československa v případě jeho napadení nacistickým Německem. Francie tak byla pod pohrůzkou britského „ne“ v otázce britské vojenské asistence při střetu s nacistickým Německem nucena postupně rezignovat na svůj spojenecký závazek vůči Československu. Britský nátlak tak ještě více zproblematizoval složité vojenské a mezinárodněpolitické postavení nejen Francie, ale i Československa. Londýn zároveň Paříž vmanipuloval do politického tlaku na Prahu, která se měla podvolit přáním SdP.

Rozhodující místa v metropoli nad Temží si byla vědoma faktu, že by impérium nemohlo zůstat stranou v možné evropské válce, na niž nebylo vojensky připraveno. Jeho zájmy zasahovaly na mnoho míst světa a vzhledem k mezinárodním vazbám se hrozící válka mohla přelít na více kontinentů. Velká Británie se obávala střetu s Itálií a Japonci na mimoevropských válčičkách.

Politický kalkul byl charakteristický pro všechny dotčené subjekty. Taktizovala i československá vláda, která se snažila vyhovět SdP s přesvědčením, že bude-li před západem jasně demonstrovat svou ochotu jednat, nemůže být nikdy označena za zdroj napětí. Prezident i členové koaličního kabinetu doufali, že západní vlády si nakonec uvědomí, kdo je skutečným původcem všech svárů, a budou podle

Nová elita čs. armády – mladí poručíci leectva, kteří byli slavnostně vyřazení se svými druhy z Vojenské akademie v Hranicích na Moravě památného 14. srpna 1938.



toho také jednat, a to i silou po boku a ve prospěch vojensky se bránícího Československa.

V těchto souvislostech je nutné chápat i vládní souhlas s přijetím britské Runcimanovy mise. Vláda dala Hlavnímu štábu na vědomí, že přítomnost britského zprostředkovatele vítala také z toho důvodu, aby velení armády získalo čas pro splnění co největší části výzbrojního programu.

Za oponou politického jednání a zápasu na poli diplomacie probíhala skrytá, ale intenzivní příprava československé armády k asistenčním úkolům v rámci eventuální reakce na ozbrojené vystoupení nejradičálnějších vrstev německé menšiny. První opatření proti vzpouře v pohraničních oblastech se datují ještě do doby před zahájením politické ofenzivy SdP, jejíž počátek vyznačil osmibodový program strany z Karlových Varů.

Na vzrůst obranné aktivity vojenského zpravodajského aparátu navázal rozkaz zemského vojenského velitele v Čechách arm.gen. Sergěje Vojechovského z 13. dubna 1938. Rozkaz nařizoval, aby byly proti vzbouřencům nasazeny v případě otevřených násilností pěší a jezdecké oddíly, ve výjimečných případech i dělostřelectvo. Moment překvapení měl být vyloučen zapojením nových důvěrníků z řad obyvatelstva, kteří měli včas avizovat finální přípravy SdP na ozbrojenou vzpouru.

Vyšší štáby rozeslaly rozkaz co nejpřísněji střežit místa, kde byly soustředěny zbraně a střílivo. Rostoucí sebevědomí SdP mělo být zmrazeno demonstrací vojenské síly, kterou zpravidla při výcviku uskutečňovaly pohraniční i vnitrozemské útvary.

Rozhodnost armády vůči nebezpečí protistátních činů ale limitoval platný právní řád. Vojenskými asistenčními silami mohly v míru disponovat pouze orgány politické správy. Velení armády nemohlo o své vůli zakročovat vůči provokacím a podvrtné činnosti, pokud násilí nesměřovalo přímo proti vojenským osobám, vojenským objektům, zařízením apod.

Kompetence zasahovat proti vnitřnímu nepříteli měly jen bezpečnostní orgány, případně složky SOS. Angažovanost armády do této činnosti tvořila mimořádně citlivý politický problém vzhledem k nacistické propagandě, která začala československou armádu očerňovat jako nástroj národnostního útlaku německé menšiny. Vojenské síly proto měly být nasazeny až jako krajní varianta reakce na protistátní vystoupení.

Hlavní štáb si uvědomoval existující omezení, ale nechtěl a nemohl zůstat stranou a nepřipraven tváří v tvář aktuálnímu dění. Během jara a léta proto prohloubil a zintenzivnil kontakty s Ministerstvem vnitra, které odpovídalo za ochranu vnitřní bezpečnosti.

Z Hlavního štábu vyšla v červenci 1938 důležitá iniciativa, jejíž očekávaný efekt se skutečně potvrdil při zářijové krizi. Vojenské velení vyčlenilo a sestavilo mobilní asistenční prvky, které dalo k dispozici politické správě. Na základě rozkazu 3. oddělení Hlavního štábu vzniklo 41 pohotovostních oddílů, tvořených četou pěchoty na nákladních automobilech a motocyklisty.

Úderná síla pohotovostních oddílů byla znásobena dotací dalších vozidel. Od útvarů útočné vozby byly uvolněny ještě tři čtyři tančiku Tě vz. 33 (devět vozů), osm čet obrněných automobilů (po třech až čtyřech OA vz. 30 a vz. 27), šest čet lehkých tanků vz. 34 (po třech vozech), čtyři čtyři motocyklistů a dva obrněné vlaky.

Pohotovostní oddíly byly odeslány na místa určení již 1. srpna 1938. Dislokace byla promyšlena tak, aby oddíly mohly při eskalaci napětí přerušit spojení krajských vedení SdP, která byla pokládána za centra ozbrojené revolty, s nižšími orgány stranické hierarchie. Přitom se samozřejmě předpokládala spolupráce s orgány Ministerstva vnitra.

Hlavní štáb považoval za nutné minimalizovat vzpouru jen na prostor mezi státní hranicí a linií obrany, vytýčenou pásmem opevnění. Za hlavní obranné postavení se vzpoura nesměla přelít. Opevněná čára proto obecně získala úlohu hermetické dělící přepážky, která měla diferencovat exponované pohraničí na dvě oblasti.

Za tím účelem bylo nutné uvést linii opevnění včas do stavu pohotovosti. Během srpna 1938 se z tohoto důvodu začaly konat četné prověrky připravenosti, během nichž se skrytě (zpravidla v nočních hodinách) posilovaly strážní oddíly, které střežily lehká opevnění. K jeho ostraze a pohotovostnímu obsazení byly určeny $\frac{3}{4}$ mírového počtu vojskových těles pěchoty ze systému zajištění hranic. Z rozhodnutí Hlavního štábu byla zbývající $\frac{1}{4}$ uvolněna k potlačení henleinovské vzpoury.



Brigádní generál Otakar Zahálka

(30. 9. 1891 – 21. 6. 1942)

Od poloviny 30. let začala čs. armáda rozšiřovat svou organizaci, což s sebou samozřejmě přinášelo nezbytnost posílit řady nižších velitelů. Jejich příprava na Vojenskou akademii (VA) se musela značně urychlit za předpokladu zachování kvalitní úrovně výuky. Soulad těchto dvou protichůdných potřeb byl velkou zásluhou velitele VA brig.gen. Otakara Zahálky, výrazné postavy čs. vojenského školství. S pedagogikou měl mnoho společného již v mládí. Po odchodu z rodného dvora Brajnerov studoval nejprve na gymnáziu v Rokycanech a později v Pelhřimově. Středoškolské vzdělání ale získal na učitelském ústavu v Soběslavi. Učitelskou praxi vykonával do počátku srpna 1914, kdy narukoval do rakousko-uherské armády. V březnu 1915 byl odeslán na frontu do oblasti Karpat. Zakrátko ale přeběhl k ruské armádě. V jejích zajateckých táborech byl až do závěru června 1916, kdy se přihlásil do čs. dobrovolnických jednotek. Do vlasti se vrátil v únoru 1920. Na podzim téhož roku nastoupil do III. kurzu školy generálního štábu v Praze na Pohořelci. Po jeho ukončení pokračoval studiem II. ročníku Válečné školy v Praze. V červenci 1927 byl přeložen k MNO, kde se stal náčelníkem štábu generálního inspektora branné moci. Funkci vykonával do podzimu 1931. Vojenskou akademii v Hranicích na Moravě začal velet 28. února 1934. V jejím čele setrval až do zániku armády v létě 1939. V době branné pohotovosti státu v roce 1938 krátce velel 8. divizi a v říjnu byl ustanoven přednostou oddělení pro úpravu státních hranic, jež působilo na Hlavním štábu. Po okupaci se zapojil do odboje. Posléze se stal velitelem Obrany národa na celém území Moravy. Na počátku května 1942 byl zatčen gestapem. Dne 20. června jej stanný soud odsoudil k trestu smrti. Popraven byl o den později v místě svého věznění – v brněnských Kounicových kolejích. V roce 1946 byl povýšen do hodnosti divizního generála in memoriam.



Podplukovník generálního štábu Tomáš Houška

(18. 12. 1896 – 21. 12. 1939)

Pro obranu ČSR měly vždy mimořádnou hodnotu informace o potenciálních nepřítelích. Získané zprávy musely být vyhodnoceny, uvedeny do souvislosti s dalšími poznatky, a pak se teprve mohla projevit jejich vypovídací hodnota. Přesně to byla práce zpravodajských analytiků. Ti, jejichž práce měla pro obranu státu největší význam, byli soustředěni do německé sekce plánovací a studijní skupiny 2. oddělení Hlavního štábu. V čele skupiny stál v letech 1934–1939 pplk.gšt. T. Houška. Rodák z Častrova na Pelhřimovsku zakončil na konci roku 1915 gymnaziální studia úspěšně složenou maturitní zkouškou. Krátce poté narukoval jako jednoroční dobrovolník do rakousko-uherské armády. Po absolvování školy na důstojníky v záloze odešel na frontu. Na počátku roku 1918 utrpěl těžké zranění a po uzdravení se na frontu již nevrátil. Počátkem listopadu 1918 se přihlásil ke službě v čs. armádě. Do roku 1927 vykonával různé velitelské funkce u vojenských těles. V letech 1927–1928 se dostal do intenzivního kontaktu se zpravodajskou činností, neboť působil u 2. oddělení štábu ZVV v Košicích. V roce 1928 začal studovat na Válečné škole, kterou úspěšně zakončil v roce 1931. K praxi zpravodajského důstojníka se vrátil na podzim 1932, kdy stanul v čele 2. oddělení štábu ZVV Košice. V Košicích pobýval služebně až do září 1934, kdy byl přeložen do Prahy, zde byl přidělen k 2. oddělení Hlavního štábu. Stal se referentem a později přednostou německé sekce plánovací a studijní skupiny. V této funkci odpovídal za veškeré podkladové materiály, rozborová hlášení a elaboráty o německé armádě. Také v protinacistickém odboji uplatnil rozsáhlé zkušenosti z analytické práce. Již koncem roku 1939 byl ale gestapem zatčen a podroben nejbrutálnější výslechovým metodám. Ohleduplnost k odbojovým spolupracovníkům jej přivedla k rozhodnutí spáchat sebevraždu skokem z okna Petschkova paláce. V roce 1946 byl za svou odbojovou činnost posmrtně vyznamenán a povýšen do hodnosti plukovníka generálního štábu.



Pluk útočné vozby 1 (PÚV 1), který byl dislokovaný ve středočeských Milovicích, působil jako organizační, materiální a výcviková základna pro výstavbu některých útvarů 1. rychlé divize. Atraktivní záběr z roku 1938 byl pořízen při prezentaci vozového parku PÚV 1. V popředí pojíždějí obrněné automobily vz. 30, vz. 27 a tančíky vz. 33. V pozadí postupuje masa lehkých tanků vz. 35, které tvořily nejuděrnější prostředek 1. motomechanizované brigády (1938).

Na konci srpna 1938 odjelo do pohraničí dalších 29 pohotovostních čet pěchoty, z nichž každou doprovázel jeden obrněný automobil a 1–2 zkušení příslušníci četnictva v roli poradců pro výkon bezpečnostních a pořádkových úkolů. Čety byly dirigovány do zvláště důležitých pohraničních lokalit v oblasti I.–IV. sboru.

Z dalšího postupu Hlavního štábu je zřejmé, že pro případ bojového střetu se vzbouřenci spoléhali na mobilní prvky armády. Důkazem tohoto faktu jsou opatření učiněná 4. září 1938, kdy se části 1. 2. a 4. rychlé divize začaly připravovat na přesun do prostoru soustředění, jenž byl určen předělem vnitrozemí a pohraničí. Uvolněné mobilní síly tvořily dispoziční zálohu, jež mohla být využita pro rychlé a účinné zásahy proti ohniskům násilí, rozpoutanému z řad SdP.

Těžšíše aktivit československé armády během pozdního jara a léta roku 1938 leželo v oblasti příprav k obraně proti vnějšímu ohrožení republiky. Schopnost armády reagovat včas a účinně na vývoj mezinárodní situace postupovala všechna opatření MNO.

Při rozhodování o metodách, jež měly zajistit maximální pohotovost obrany státu, měl zásadní, ba přímo určující význam názor Hlavního štábu na připravenost nacistického Německa k válce. Určující hodnotu zde měly poznatky a závěry 2. oddělení Hlavního štábu.

Zpravodajští analytici se stavěli k vývoji situace v podstatě realisticky, a to i z hlediska politického kontextu vojenské situace Československé republiky. 2. oddělení Hlavního štábu porovnávalo svá mínění s názory odborníků francouzské armády.

Po konferenci zástupců vojenských zpravodajských složek obou spojeneckých zemí bylo na konci května 1938 vysloveno následující stanovisko: „...německá armáda má stále ještě mnohé nedostatky v organizaci a výzbroji, trpí nedostatkem důstojníků a nedostatkem mladých, plně vycvičených záložníků, naproti tomu však ... je velmi pohotová, schopná velmi rychlé mobilizace, značně motorizovaná, disponuje válečným průmyslem velké výkonnosti a ... tedy je možno očekávat, že by vládnoucí režim mohl vyhotovit situaci, hrozití branným zásahem, případně jej i provést, bude-li viděti možnost úspěchu proti oslabenému protivníkovi, a dá se očekávat, že rozhodující mocnosti přijmou chtě nechtě událost (zásah) jako fait accompli (hotovou věc – pozn. autora).“

Výsledky zpravodajského průniku na území Německa jen 2. oddělení utvrdily v tom, že v červnu a v červenci 1938 mohlo konstatovat, že „...jednotky armády jsou značně pohotové, mobilizace může být provedena neobyčejně rychle, rovněž tak nástup a zahájení operací.“ Zvláště varovně zněl rezultat, tvořící vlastně syntézu politických a vojenských hledisek. Druhé oddělení v něm uvedlo, že „...celkem bylo možno očekávat, že režim se nezalekne i skutečného branného

zákroku, bude-li jist, že slabší protivník bude moci býti izolován a brzy zdolán, zvláště v tom případě, byla-li by naděje, že spojenci napadeného budou ochotni přijmout fait accompli.“

Úroveň poznatků 2. oddělení o strategických ukazatelích, které se týkaly skladby pozemních vojsk nacistického Německa, vyplývá z tabulky č. 13, jež porovnává československé odhady a skutečný stav.

Tabulka č. 13

Poznátky 2. oddělení Hlavního štábu čs. armády o skladbě pozemních vojsk nacistického Německa (červenec – září 1938)

Vyšší jednotky	Čs. poznátky	Skutečný stav
pěší divize	33	34
motorizované divize	5	4
lehké divize	4	3*
pancéřové divize	5	3
horské divize	3	3
záložní divize	30	maximálně 8
divize Landwehru	20	maximálně 21

* Z toho 1 ve výstavbě

Zpracováno na podkladě:

VÚA-VHA, Fondy militáři bývalého Studijního ústavu Ministerstva vnitra, f. č. 20, sign. 20-29-44, spis č.j. 13 214 Taj. Hl. št./2. odděl. ze 16. 11. 1938 – odpověď 2. oddělení Hlavního štábu na anketní akci 3. oddělení Hlavního štábu, zahájenou na základě výnosu č.j. 6520 Taj. – hl. št./3. odděl. 1938 a Hl. št./2. odděl. Taj. 1939, *Vojenská situace v době Mnichova (oyorcholení napětí mezi ČSR a Německem)*.

Wilhelm DEIST, *The Rearmament of the Wehrmacht*. In: *Germany and the Second World War*. Vol. I. *The Build-up of German Aggression*. Oxford 1990.

MUELLER, B.; HILLEBRAND, B.: *Das Heer 1933-1945. Entwicklung des organisatorischen Aufbaues*. Band I *Das Heer bis zum Kriegsbeginn*. Darmstadt 1954.

Georg TESSIN, *Formationsgeschichte der Wehrmacht 1933-1939. Stäbe und Truppenteile des Heeres und der Luftwaffe*. Boppard am Rhein 1959.

Georg TESSIN, *Deutsche Verbände und Truppen 1918-1939. Altes Heer, Freiwilligenverbände, Reichswehr, Heer, Luftwaffe, Landespolizei*. Osnabrück 1974.

Ze srovnání vyplývá závažná skutečnost, že zásadní chyba spočívala v mylném odhadu mobilizačních kapacit. Pozornost si zasluhují přeceněné počty lehkých a pancéřových divizí. Druhé oddělení se zde dopustilo stejné chyby jako spojenecké francouzské vojenské zpravodajství, jehož názory, které tradičně přeceňovaly mobilizační výkonnost nacistického Německa, měly patrně rozhodující vliv na analytiku československého Hlavního štábu.

Četné indicie z letních měsíců roku 1938 naznačovaly, že se pravděpodobnost agrese nacistického Německa posunula do krátkodobého časového horizontu. Z nejzávažnějších náznaků to byla intenzivní výstavba stálých opevnění, pozorovaná na západních hranicích Německa a rozsáhlé opravy komunikační sítě v česko-německém pohraničí. Tamtéž byla pozastavena výstavba pohraničních celních budov, což jasně naznačovalo, že nacisté nepovažovali toto pomezí za trvalé.



Celkový pohled na elegantní křivky a robustně konstruované nosné plochy lehkého bombardovacího letounu B-71, v roce 1938 nejmodernějšího stroje z výzbroje čs. vojenského letectva



Atraktivní snímek přídě lehkého bombardovacího letounu B-71. Střeliště je vyzbrojeno vynikajícím leteckým kulometem vz. 30 ráže 7,92 mm z produkce České zbrojovky a. s. Strakonice.



Na jaře 1938 obdržela Letecká brigáda moderní bombardovací stroje B-71, zakoupené v Sovětském svazu. Tyto nové letouny se veřejnosti představily na X. všesokolském sletu.



Z mobilizačního nástupu čs. vojenského letectva v září 1938 se dochovalo pouze nemnoho autentických snímků. Mezi ně patří i pohled na zamaskovanou hotovost stíhacích letounů Avia B-534, které patřily do stavu peruti III/1. Před aktivací pohotovostních opatření tvořila organickou součást leteckého pluku 1 T. G. Masaryka. Z mírové základny v Hradci Králové se její letky přemístily po vyhlášení ostražky hranic na letiště Měnin, Křížanov a Brno. Perut III/1 se skládala z letek 31, 32 a 34. Letky 31 a 32 náležely ke Skupině bojového letectva IV. armády. V jejím rámci měly provádět především bitevní nálety na pozemní cíle a poskytovat stíhací ochranu bombardovacím útvarům, jež měly útočit na nepřátelské území. Letka 34 přešla k TOPL. Snímek vznikl na polním letišti Měnin.

Vzrůst obav vyvolal také rozbor zpráv o intenzivním výcviku záloh nacistické armády. 2. oddělení Hlavního štábu předpokládalo, že německá armáda přidrží v aktivní službě muže, kteří měli na podzim odejít po druhém roce prezenční služby do civilu. Pražský Hlavní štáb reálně počítal s tím, že Německo trvale aktivovalo značný počet záložních jednotek.

Důležitý faktor tvořila hospodářská připravenost Hitlerova Německa na válečný konflikt. Plánovací a studijní skupina 2. oddělení Hlavního štábu se domnívala, že přes militarizaci hospodářského systému nebylo Německo ještě připraveno na dlouhotrvající a vysilující střet, jenž tvořil podstatný předpoklad koaličního zápasu. Takový typ boje s Německem prosazovali zvláště francouzští spojenci.

Na nejnovější vývoj situace v Německu 2. oddělení Hlavního štábu upozornilo 12. srpna 1938 prezidenta republiky i Předsednictvo ministerské rady.

Na pozadí uvedených poznatků Hlavní štáb systematicky zdokonaloval mobilizační metody všech druhů vojsk. Dne 28. června 1938 vzniklo v tomto kontextu vrcholné dílo Hlavního štábu, v němž se zrcadlila nejnávštější etapa jeho organizačního úsilí.

Ten den byl vydán nový mobilizační předpis československé armády, který se snažil uvést v soulad snahy organizačního charakteru s možnostmi plnění výzbrojního programu.

Začátek platnosti nového systému vzniku válečné armády byl stanoven na počátek nového mobilizačního období, jenž byl vztažen k datu 15. února 1939. Zmiňovaný plán byl posledním velkým dílem daného typu, jež vzniklo před zánikem Česko-Slovenské republiky dne 15. března 1939.

Do struktury plánu se začal promítat náběh zcela nových výzbrojních prvků, mezi nimiž se již začaly objevovat standardní útvary středních tanků i vojsková tělesa armádní obrany proti letadlům (AOPL), jež zatím v mobilizační struktuře armády absentovaly.

Hodnotu této mobilizační osnovy ale snižovaly perspektivy dodávek bojové techniky a dalšího potřebného vybavení. Část důležitých složek válečné armády proto plán dočasně přesouval do skupiny útvarů, které měly být postaveny pouze personálně.

Tato neblahá skutečnost se týkala všech praporů středních tanků ze zálohy Hlavního velitelství, většiny baterií AOPL (od 15. února 1939 mohlo být skutečně vyzbrojeno pouhých 8 z 24 plánovaných baterií AOPL), některých speciálních prostředků ženijního vojska ze zálohy Hlavního velitelství a složek automobilní služby a služby silniční dopravy.

Ve zvýšené míře se v plánu začala projevovat i postupující motorizace, která pokryla všechny kanonové roty ze zálohy Hlavního velitelství, vyšších jednotek krytu hranic a rychlých divízií.

Přes snahu MNO se zatím nedařilo uspokojivě motorizovat dělostřelectvo, jehož mobilnost tvořila faktor, který podmiňoval variabilitu nasazení dělostřelectva v obraně i v pohybovém boji. Motorizace zvýšila hodnotu dělostřeleckých útvarů, jimiž mělo přímo disponovat Hlavní velitelství. Na úrovni sborového a divizního dělostřelectva ale motorizace zůstávala i podle plánu na rok 1939 stále nedostatečná.

Očekávalo se, že do 1. října 1938 bude plně motorizována i 14. divize, složená z pěších pluků 3, 27, 43 a dělostřeleckého pluku 14. Hlavní štáb o tom rozhodl 15. června 1938. Zmíněná vyšší jednotka se měla stát vůbec první divízí československé armády, která měla být plně dotována motorovými vozidly. Význam tohoto opatření ale nelze přeceňovat, protože z hlediska bojové činnosti mělo pouze taktický význam.

Z naplánovaného válečného složení vyšších jednotek byly odstraněny skoro všechny prvky, jejichž vznik způsobil překotný vývoj vojensko-politické situace z roku 1938. Důsledná standardizace proto již nepočítala s existencí Skupiny 1 a Skupiny 2 i s Velitelstvím okrsku Praha.

Výraz kvalitativního pokroku byl vyjádřen i ve specifické terminologii československého vojenského umění. Změny vůči dřívějším plánům vyjádřilo přejmenování hraničních pásem na pohraniční oblasti a hraničních oblastí na pohraniční kraje.

Plán mobilizace armády, který měl platit od 15. března 1939, objasňuje tabulka, jež dokládá plánované počty vyšších jednotek a vybraných útvarů zbraní polní armády.



Tabulka č. 14

Vyšší jednotky a vybrané útvary válečné armády podle plánu z 28. června 1938 (platnost od 15. února 1939)

Typ vyšších jednotek a vojenských těles	Celkem
Vyšší jednotky	
armády	4
sbory	8
divize (jedna z nich motorizovaná)	21
pohraniční oblasti (dříve hraniční pásma)	6
pohraniční kraje (dříve hraniční oblasti)	15
rychlé divize	4
Zvláštní vyšší jednotky	
skupiny	2
Druhy a počty vybraných vojenských těles zbraní	
Pěchota	
pěší pluky	107
horské pěší pluky	8
pěší pluky motorizované	3
hraničářské pluky	7*
hraničářské prapory	6
hraničářské prapory motorizované	6**
cyklistické prapory	4
prapory lehkých tanků	7
roty lehkých tanků MPO rychlých divizí a 14. motorizované divize	5
čety lehkých tanků pro SPO 1.–13. a 15.–21. divize	20
prapory středních tanků	4
kanonové roty motorizované	90
stálé kulometné roty proti letadlům	49
roty velkých kulometů proti letadlům	29
Jezdectvo	
dragounské pluky	8***
Dělostřelectvo	
hipomobilní lehké kanonové oddíly	25
hipomobilní horské kanonové oddíly	10



Dobová tabulka pro rozpoznávání cizích vojenských letounů





3,7cm kanon vz. 37 PÚV po zájezdu do maskovaného palebného postavení (1938)



Nástup osádky těžkého bombardovacího letounu Aero MB-200 (1938)



Ostrá pohotovost v září 1938 – vzácný letový snímek těžkého bombardovacího letounu Aero MB-200, patřícího letce 86 peruti III/6, operující v té době ze základny Radonice. Útvar náležel k Letecké brigádě, jejíž velitelství se v době záříjového nástupu přesunulo z Prahy do válečného stanoviště velitele v Čáslavi.

hipomobilní lehké houfnicové oddíly	60
hipomobilní horské houfnicové oddíly	4
motorizované lehké kanonové oddíly	9
motorizované lehké houfnicové oddíly	10
hipomobilní hrubé houfnicové oddíly	48
motorizované hrubé houfnicové oddíly	2
motorizované hrubé kanonové oddíly	10
hipomobilní lehké kanonové oddíly jezdeckých brigád rychlých divízií	4
motorizované lehké houfnicové oddíly jezdeckých brigád rychlých divízií	4
těžké dělostřelecké oddíly	9
oddíly hrubých minometů	4
samostatné dělostřelecké oddíly	3
samostatné dělostřelecké čety	3
baterie teritoriální obrany proti letadlům	64
baterie armádní obrany proti letadlům	24
Letectvo	
kurýrní letky	7
pozorovací letky	16
zvědné letky	7
stíhací letky	21
lehké bombardovací letky	7
těžké bombardovací letky	8

* + 1 hraničářský (pevnostní) prapor

** Včetně motorizovaného instrukčního praporu

*** Tři další dragounské pluky z mírové organizace armády měly být mobilizačně transformovány do divizních SPO

Pramen:

VÚA-VHA, f. MNO – Hl. št./1. odděl., k. 240, sign. 32 22/2 16, výnos č.j. 1 102 Mob. – hl. št./1. odděl. 1938 z 28. 6. 1938 – *Přehled branné moci v mobilizaci – vydávací výnos.*

Již bylo doloženo, že Hlavní štáb bral v úvahu možnost, že nacistické Německo zahájí vojenskou agresi po velice krátkých pohotovostních a mobilizačních přípravách. Účinná a rychlá reakce československého branného systému proto tvořila faktor, který by rozhodoval již na začátku války o úspěchu dalších obranných operací.

Mimořádnou úlohu získal systém zajištění hranic, jenž se stával nejlépe připravenou a nejpohotovější částí armády. Hlavní štáb se podle rozhodnutí 1. oddělení z 18. července 1938 snažil minimalizovat reakční čas od vyhlášení ostrahy hranic do okamžiku dosažení bojové pohotovosti na pouhých 24 hodin.

V přímé souvislosti s tím byl zjednodušen způsob nástupu prvosledových sil, jimž byla svěřena obrana lehkého opevnění. Tímto způsobem měla být odstraněna četná provizoria, která negativně poznamenala mimořádná opatření z května a června. V případě nové aktivace ostrahy hranic se již nemělo opakovat komplikované mišení mírových útvarů pěchoty se silami Stráže obrany státu

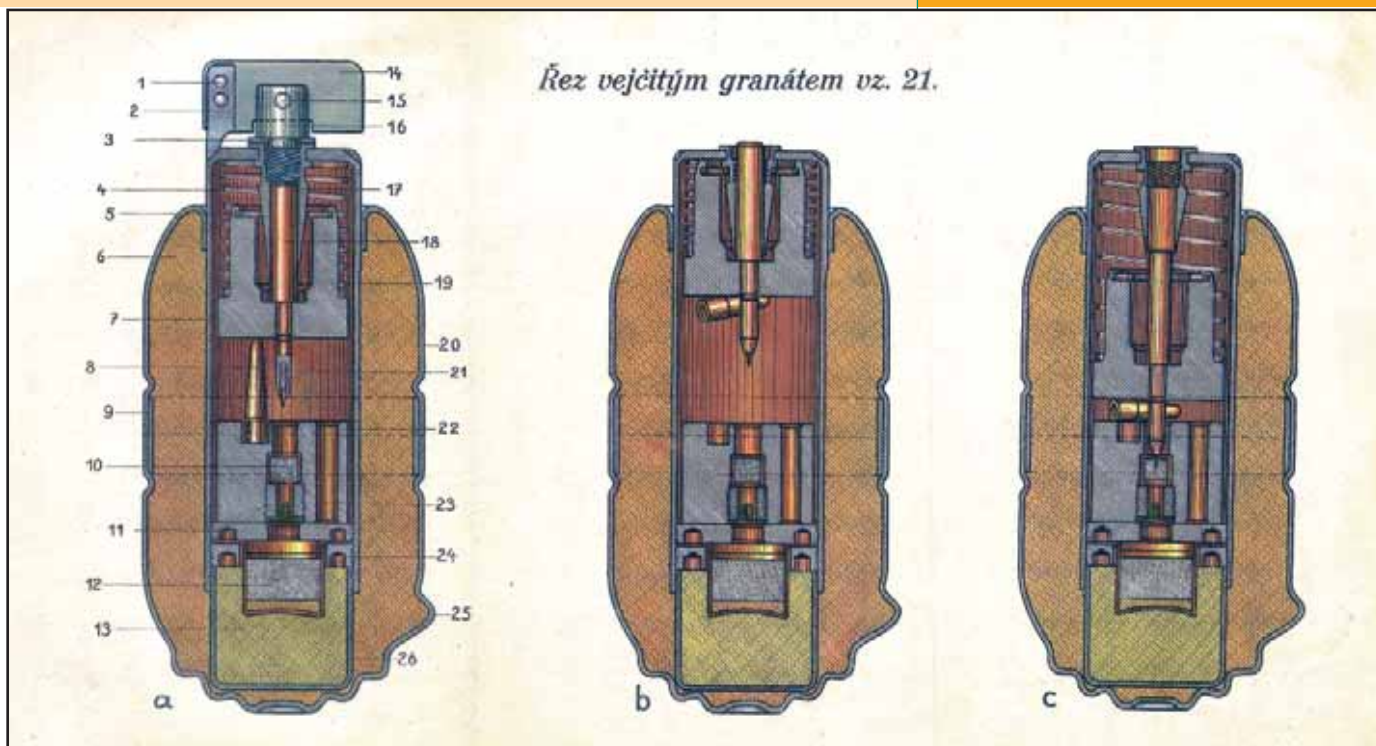

Ruční granát vz. 21 tvořil do poloviny 30. let standardní součást výzbroje armády v dané kategorii zbrojního materiálu. Kromě něj se používal ještě ruční granát vz. Janeček (zde bez vyobrazení), dodávaný v útočném, obranném a cvičném provedení. K výcvikovému účelům se používala atrapa. Schéma a) granát vz. 21 v zajištěném stavu, b) granát vz. 21 během letu, c) granát při dopadu. Popis: 1 – pojistka, 2 – pojistné pero, 3 – zařízení pro zapalení a přenos výbuchu, 4 – zpruha, 5 – zádržná pružinka, 6 – trhavina, 7 – pouzdro zapalovače, 8 – pojistný kolíček, 9 – spojovací kroužek, 10 – roznětka, 11 – plášť těla granátu, 12 – rozbuška, 13 – přenosná náplň (součást zařízení pro zapalení a přenos výbuchu), 14 – pojistný klíč, 15 – pojistné pero, 16 – křídlo pojistného klíče, 17 – zádržný kužel, 18 – dřík jehly (součást zapalovače), 19 – úderka s jehlou, 20 – tělo granátu, 21 – hrot úderky s jehlou (součást zapalovače), 22 – úderka s roznětkou (součást zapalovače), 23 – mosazný šroubek, 24 – roznětkový šroub, 25 – výstupek pro vyvolání rotačního pohybu při palbě granátometem, 26 – pouzdro roznětky.

(SOS) a útvary zajištění lehkého opevnění, k němuž během jarní pohotovosti skutečně došlo na řadě prvosledových úseků zajištění hranic.

Navenek bleskově zaujatá sestava ostrahy hranic byla v reálných podmínkách jarní pohotovosti poznamenána díky nesouladu ještě nedokonalých plánů s praxí mnoha vážnými nedostatky či přímo dočasným ochromením systému velení, pozorování nebo nesouladem v činnosti ostrahové pěchoty a dělostřelectva.

Dne 27. července 1938 byl vzhledem k uvedeným potřebám vytvořen jednotný systém předmobilizačních a mobilizačních opatření, která nabízela odstupňované varianty reakcí na změny vojensko-politické situace. Souslednost plánovaných kroků byla následující:

1) pohotovost Stráže obrany státu;

2) plán Z – povolání 1. ročníku I. zálohy a náhradní zálohy téhož věku a speciálně vybraných mužů z různých ročníků zálohy na zvláštní cvičení za účelem zvýšení mírových počtů útvarů pěchoty ze systému zajištění hranic, určených k obraně lehkého opevnění;

3) plán C – povolání speciálně vybraných mužů z různých ročníků zálohy na mimořádné cvičení za účelem plně mobilizační výstavby útvarů pěchoty ze systému zajištění hranic, určených pro obranu lehkého opevnění, vedle toho současně mobilizační výstavba pluků zajištění lehkého opevnění;

4) mobilizace.

Uvedený systém byl racionální a vyznačoval se flexibilitou. Jednotlivá opatření se mohla realizovat postupně, tedy každé zvlášť, nebo po skupinách. V druhém případě se pohotovostní stupně kumulovaly, což znamenalo, že rozkaz pro aktivaci plánu C znamenal automatické spuštění plánu Z. Nejvyšší stupeň – mobilizace – aktivovala zároveň nižší pohotovostní stupně.

Popsaná soustava měla plně vstoupit v platnost 15. února 1939, kdy začínalo nové mobilizační období, ale Hlavní štáb dělal všechno pro to, aby potřebné přípravy byly dokončeny ještě před koncem roku 1938.

Vše, co s tím souviselo, bylo doslova úzkostlivě sčítáno. Svědčí o tom rozkaz z 29. července 1938, jenž zakazoval, aby důstojníci neslovanských národností byli zařazováni na místa, kde by mohli přicházet do styku se vznikajícími podklady pro mobilizaci a s plány zajištění hranic. Kromě toho nepřicházelo v úvahu, aby



Československá branná propaganda místy pracovala i se zdánlivě naivisticky vyobrazenými motivy z vojenského prostředí. Právě v tom se skrývala její účinnost, neboť mohla působit i na školní mládež jako například zde formou doprovodu reklamy na zubní pastu.

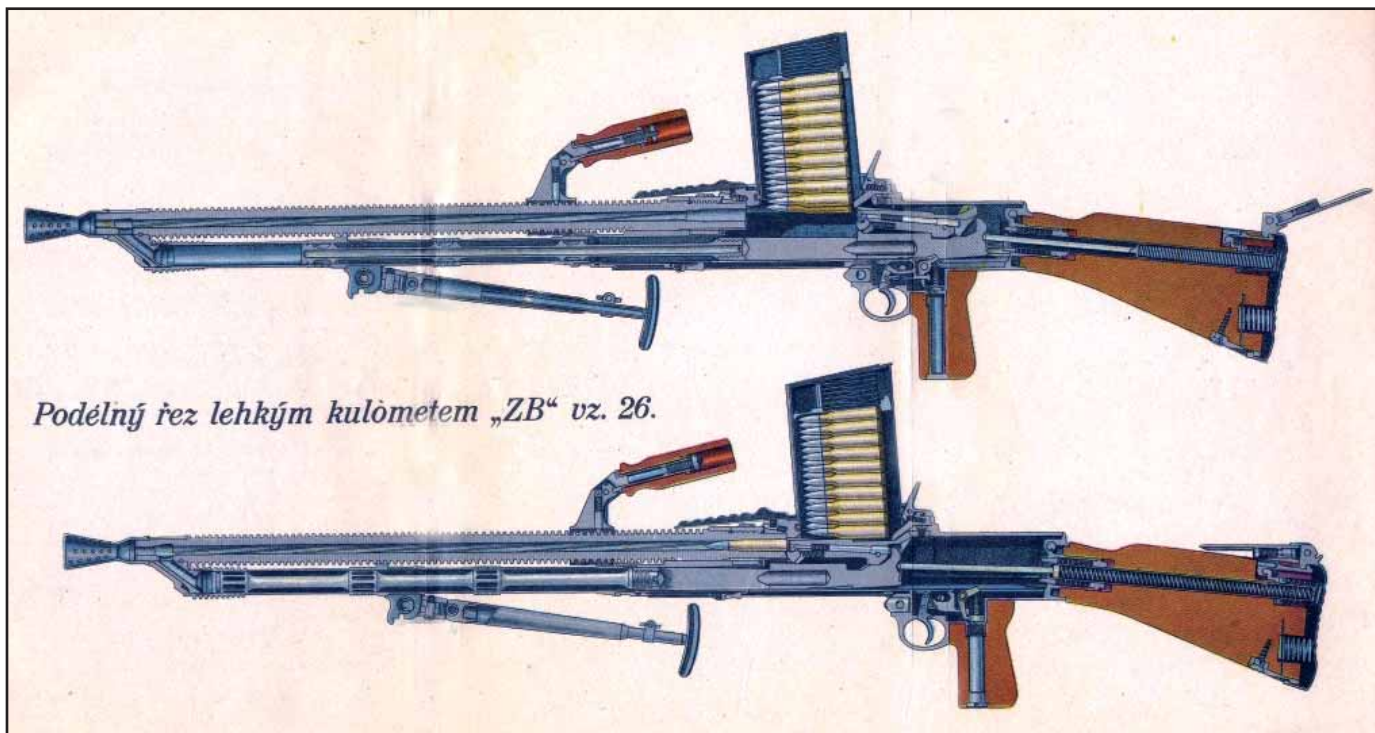

Řez lehkým kulometem vz. 26, jenž tvořil přílohu Rukověti pro poddůstojníky, I. díl – Pro všechny zbraně, publikované v roce 1931.

Kvůli podlouhlému formátu byl zveřejněn jako skládaná příloha. Horní schéma zobrazuje zbraň připravenou k střelbě – závěrový mechanismus je v zadní poloze. Dolní ilustruje situaci v okamžiku výstřelu – závěrový mechanismus se nachází v přední poloze, první náboj z celkových 20 ran v zásobníku je připraven v nábojové komoře.

tito důstojníci byli za mobilizace přidělováni na klíčová místa, která vyžadovala samostatnost a zodpovědnost.

Důsledná ochrana budovaného systému před únikem přísně utajovaných skutečností měla efekt. Na podkladě dochovaných dokumentů z proveniencie Vrchního velitelství pozemního vojska německé armády (*Oberkommando des Heeres – OKH*) je možné konstatovat, že do zářijové krize, kdy byl pohotovostní systém plně aktivován, se výzvědným složkám Abwehru nepodařilo odhalit vznikající pohotovostní systém. Význam této skutečnosti vynikne zvlášť, když se vezme v úvahu, že jeho značná část byla aktivována již v rámci jarní ostrahy hranic.

S přípravami k mobilizaci šlo ruku v ruce vystupňované úsilí v oblasti materiálního zabezpečení armády. Od počátku roku 1938 do vyhlášení zářijové mobilizace 23. září armáda obdržela přibližně 7500 lehkých a 2000 těžkých kulometů, téměř 600 kanonů proti útočné vozbě, což bylo asi 60% všech zbraní této kategorie (988 KPÚV vz. 34 a 37), které byly dodány do vyhlášení mobilizace a 80 kanonů proti letadlům.

Z bojových vozidel a automobilní techniky bylo útvarům přiděleno 12 lehkých tanků, 400 osobních a 2000 nákladních automobilů a 300 motocyklů.

Rovněž k útvarům letectva proudilo významné množství nových strojů: 146 stíhacích, 79 bombardovacích a 78 pozorovacích letounů. Palebné prostředky letectva doplnilo 500 leteckých kulometů a na 3000 leteckých pum o hmotnosti více než 141 tun. Kupříkladu všech 60 lehkých bombardovacích a zvědných strojů B-71, které byly zakoupeny v Sovětském svazu, přišlo k útvarům právě v období mezi počátkem roku 1938 a mobilizací.

Dodávky munice různého druhu se rovněž vyznačovaly značnými počty. Příděl útvarům reprezentoval na 100 milionů nábojů do ručních zbraní, 500 000 kusů dělostřelecké munice a 600 000 ručních granátů.

Kvalitativní pokroky v oblasti materiálního vybavení, které byly zaznamenány v roce 1938, lze dokumentovat i z hlediska výše plateb z prostředků, jež mělo MNO k dispozici. V době od 1. ledna do 31. října 1938 byly za výzbroj, munici a opevňovací práce vyplaceny 3 344 mil. Kč, tedy částka, která reprezentovala 56% investičního úsilí v oblasti vyzbrojování armády v letech 1926–1936.

Překotný příliv zbrojního materiálu měl i svou stinnou stránku. Organizační schémata armády se sice plnila novými bojovými prostředky, ale plnou vojenskou hodnotu jednotek tento fakt ještě nezaručoval. Do vyhlášení mobilizace uplynulo příliš málo času na vskutku hodnotný výcvik, který v případě složitých zbraňových celků umocňoval vlastnosti dodané výzbroje.



Nákladní automobil Praga RV zdolává s jistotou rozbahněný terén

Velení československé armády hledělo na politický vývoj léta 1938 s krajní nedůvěrou. K dispozici již mělo dostatek zpravodajských poznatků o tom, že probíhající jednání mezi SdP a vládou o budoucím politickém postavení německé minority jsou jen klamnou cestou k otevřenému konfliktu.

Již na podzim 1937 bylo agenturně zjištěno, že při úřadovnách Abwehru, jejichž obvody se dotýkaly hranic republiky, byla zřízena zvláštní sabotážní a teroristická oddělení. Tyto nové speciální složky začaly budovat na československém území úplně novou důvěrnickou síť, která působila nezávisle na výzvědné struktuře. Její členové se rekrutovali z nejtvrďšího jádra nacismem prodchnutých sudetoněmeckých radikálů. Pod různými záminkami pravidelně odcházeli na území Německa, kde byli podrobováni speciálnímu výcviku.

Druhé oddělení Hlavního štábu včas rozkrylo celý mechanismus tohoto podvratného aparátu a 31. srpna 1938 o něm podrobně referovalo ministerské radě, Ministerstvu zahraničních věcí, ale i francouzskému a britskému vojenskému zpravodajství.

Zvláštní rozbor ze 6. září 1938 putoval k Runcimanově misi. Byl to souhrn průkazných materiálů, které objasňovaly protistátní podvratnou činnost SdP, neupřímnost oficiálních aktivit strany a tajná spojení s nacistickými orgány v Německu. Politické vedení Československé republiky přes všechny snesené důkazy politickou podporu západních mocností ale nezískalo.

Hlava státu a vláda se v této těžké situaci rozhodly k maximu ústupků – Sudetoněmecké straně byl předložen zlomový, tzv. IV. plán správní přestavby Československé republiky, který téměř v úplnosti akceptoval krajní dubnové požadavky SdP z Karlových Varů.

Ze strany nejvyšší československé exekutivy se jednalo o umný a obratný politický tah, který měl před mezinárodním veřejným míněním demaskovat pravé cíle nacistické rezidentury se značkou Sudetoněmecké strany. Henleinovci zprvu nevěděli, jak na tuto výzvu vlády reagovat; s takovou situací se nepočítalo. Smír s československou vládou měl nastat jen v případě, že by se Berlín necítil dostatečně připraven na vojenskou agresi.

Impulzivní nacistický vůdce, jehož rozhodnutí byla těžko odhadnutelná, se rozhodl celou situaci maximálně vyhrotit. SdP dostala z Říše příkaz přerušit jednání s československou vládou vyvoláním neklidu. Jako záminka posloužily události z Moravské Ostravy, kde 7. září 1938 došlo k incidentu, jenž znamenal ohnisko zářijové krize. Poslanci SdP vyvolali napětí a poté se záměrně vystavovali obuškým pořádkové policie. Jejich úder nacistická propaganda patřičně zveličila, aby světu dokázala domnělý útlak německé menšiny.

Další krizové události na sebe nenechaly příliš dlouho čekat. Na 12. září 1938 byl ohlášen projev říšského kancléře Hitlera, jenž se chystal radikálně promluvit o československé krizi při příležitosti sjezdu Národně socialistické strany, který od 6. září probíhal v bavorském Norimberku.

Kancléřova slova se stala faktickou a veřejně vyjádřenou podporou henleinovské iredentě. Po odeznění projevu došlo v pohraničních oblastech českých zemí k zažehnutí protistátního puče. Nejhůře se situace vyvíjela v odlehlém západočeském pohraničí, kde vlnu násilností odstartovaly krvavé události v obcích Schwaderbach (nyní Bublava) nedaleko Kraslic a Habersbirk (nyní Habartov) na Karlovarsku. První bilance ztrát v řadách obránců republiky – 13 mrtvých, 16 zraněných a 43 odvečených příslušníků četnictva, finanční stráže, státní policie a armády.

Hlavní štáb již delší dobu předvídal, že ozbrojená vzpoura bude brzo následována vojenskou intervencí. Moment překvapení měl být eliminován spádem předmobilizačních opatření. Ještě v podvečer dne 12. září 1938 byla velitelským aparátům vojenských útvarů vyhlášena pohotovost. Mužstvo nesmělo opouštět prostory ubytování. V ranních a dopoledních hodinách dne 13. září 1938 se přikročilo k aktivaci prostředků teritoriální obrany proti letadlům.

Souběžně se začaly podle nástupního plánu rozmisťovat také útvary bojového letectva. Odpoledne byl zahájen přesun velitelství pěších útvarů systému zajištění hranic do míst, která byla určena jako válečná velitelská stanoviště. Prapory Stráže obrany státu v obvodu pražského I. sboru a částečně u královéhradeckého II. sboru obnovily stav pohotovosti.

Během téhož dne nastaly první operativní přesuny rychlých divizí, které v podstatě položily základ pozdější mobilizované manévrující části armády. Motorizované brigády 1. a 4. rychlé divize byly vyslány na Karlovarsko, kde v místech nejkrvavějšího henleinovského teroru demonstrovaly vojenskou

Den, měsíc, rok narození: 22. 9. 1914	
Město narození: Václav	
Jméno a příjmení: Václav	
Příjmení a jméno: Memolík	
Den, měsíc, rok narození: 22. 9. 1914	
Obec, polit. okres, země narození	Burom Burom Česka
Obec, polit. okres, země příslušnosti	Burom Burom Česka
Kmen číslo: n. pl. 38	
Hodnost: nyní v zále.	
Odvodní ročník: 1935	
Číslo kmen listu: 296	
Mateřský jazyk: český	
Nábožensví: bez vyznání	
neřovicim	
Byl odložen proti	tytu
	choťte
Psal (zem el)	datum
	místo
Povržen	datum
	místo
Povrzeni o úmrtí	1. svědek
	2. svědek

Identifikační známka vojína čs. armády s mosazným pouzdrem (velikost pouzdra 3,5 x 5 cm)



<p>Padne-li (zemře-li) voják, odtrhněte tuto část od legitimáčního listku, vložte ji do pouzdra na legitimáci a ponechte s pouzdrem u nebožtíka.</p>
--

Detail oddělitelné části identifikačního lístku čs. armády s textem, jenž předvídal možný osud vojáka.



Přesun 3,7cm kanonu vz. 37 PÚV. Obsluha má zvláštní transportní popruhy, které se používaly při transportu zbraně na kratší vzdálenosti (1938).



Protitanková obrana byla jedním z nejdůležitějších faktorů obrany Československé republiky. Na snímku kanon vz. 37 PÚV ráže 3,7 cm v krytém palebném postavení (1938).

sílu republiky. Jezdecké brigády obou rychlých divízií se zatím zdržovaly ve vnitrozemí na Slánsku a Táborsku. Druhá rychlá divize vytvářela soustředění svých sil v oblasti Olomouc – Litovel, tedy v týlu hlavního obranného postavení na severní Moravě.

Uvedená opatření učinil Hlavní štáb ze dvou zásadních důvodů. Vojenská přítomnost mobilních sil armády vyjadřovala ráznou odpověď na protistátní činy henleinovců. Současně byla do exponovaných operačních prostorů vyslána pohyblivá a dobře vyzbrojená síla, která měla odrazit případný pokus nacistického Německa anektovat určité části pohraničí českých zemí, kde státní moc pod převahou henleinovských vzbouřenců ztrácela své pozice.

Hlavní štáb soustavně prosazoval zintenzivnění obranných příprav. Z iniciativy arm.gen. L. Krejčího byla svolána NROS. Jejím kolegiu referoval o aktuální vojenské situaci republiky. Náčelník Hlavního štábu uzavíral expozé zdůrazněním nutnosti provést ostrahu hranic, a to minimálně v rozsahu květnových mimořádných vojenských opatření. Krejčí touto iniciativou přímo navazoval na memorandum Hlavního štábu z 9. září 1938, kde byla z vojenského hlediska vyargumentována nezbytnost splnit včas řadu důležitých podmínek pro úspěšnou obranu republiky.

Z ryze vojenského hlediska byl zájem Hlavního štábu plně odůvodněný. Rozsah a povahu dalšího postupu armády bylo ale nutno posuzovat nejprve z politických hledisek. Vláda republiky nehodlala vystavit stát útokům nacistické propagandy, která aspirovala na roli vlivného činitele, jenž měl zprostředkovatě utvářet i smýšlení zvláště ve Velké Británii, jejíž diplomacie svírala v rukou otěže diplomatických vztahů v Evropě.

Z úvahy o politických podmínkách vzešlo rozhodnutí zvýšit pohotovost obrany státu hlavně posílením útvarů zajištění hranic. Na zvláštní cvičení byli povoláni vybraní záložníci různých ročníků, kteří začali doplňovat útvary zajištění hranic na válečné počty.

Systém povolávání záloh z oblasti opevněných pásem opět plně potvrdil svou efektivitu. Kupříkladu vojsková tělesa 1. sledu exponované 3. litoměřické a 2. plzeňské divize i Skupiny 1, bránící severozápadní Čechy, dosáhla stavu pohotovosti ve většině případů do 24 hodin od převzetí rozkazu. V této lhůtě se podařilo odbavit rukující záložníky pro službu v poli a obsadit objekty lehkého opevnění plnými počty osádek. Z národnostního hlediska se jednalo o homogenní útvary, neboť okresní doplňovací velitelství během léta 1938 ze záloh pro jejich doplňky eliminovala muže německé národnosti.

Souhrmem povolaných záloh, dvou ročníků prezenční služby a mužů, kteří konali běžné vojenské cvičení, se podařilo stav armády zvýšit na 357 600 osob (bez Stráže obrany státu, která vojenskému velení zatím nepodléhala).

Hlavní štáb v následujících dnech opakovaně nejvyšší státní exekutivě zdůrazňoval, že učiněná opatření stále nezaručovala spolehlivost obranné funkce armády, která se podle jeho zjištění začala ocitát ve stínu vojenské převahy nacistického Německa. Podle odhadu 2. oddělení Hlavního štábu mělo mít k dispozici asi jeden a půl milionu mužů ve zbraní.

Hlavní štáb od 12. září pozorně dotvářel obraz pohybu německých vojsk v blízkosti československých státních hranic. Dne 17. září 1938 podal mezibilanci svých poznatků, která mj. upozorňovala mimo jiné, na koncentraci motorizovaných a mechanizovaných jednotek v prostorech Plauen – Hof a Dresden – Königsbrück i na soustředění vojsk v prostoru Zwettl.

Do Slezska a bývalého Rakouska směřovaly bombardovací i stíhací útvary Luftwaffe. V těchto oblastech probíhala intenzivní výstavba pozemní infrastruktury leteckých jednotek. Z těchto opatření bylo zřejmé, že české země začaly být ohrožovány možným koncentrickým postupem masy zjištěných sil.

Získané poznatky zatím na Hlavním štábu nehodnotili jako bezprostřední nástup do východišť k útoku. Prognózu o blížící se akci ale posilovala závažná zpráva o výstavbě policejních jednotek na území Rakouska, která byla zahájena podle získaných poznatků 11. září. Výlučnost této skutečnosti byla dána tím, že vznik policejních útvarů předcházela vojenskému vpádu do Rakouska v březnu 1938.

Na pozadí těchto informací vznikla ve dnech 15.–16. září 1938 další dvě memoranda Hlavního štábu, určená opět pro prezidenta republiky a NROS. Vlastní obranná opatření v nich byla hodnocena jako minimální. Za optimum se v dané situaci považovalo povolání dvou nejmladších ročníků zálohy hlavně k posílení zajištění hranic a k naplnění základní struktury útvarů, které měly vzniknout až po vyhlášení mobilizace.

Nejvyšší politická místa se s požadavkem alespoň částečně ztotožnila, když 17. září 1938 rozhodla o povolání 1. ročníku I. zálohy (ročník 1935) do činné služby.

Tabulka č. 15

Růst počtu čs. armády na základě předmobilizačních opatření v období 13.–20. září 1938

Dne 13. 9. 1938 bylo k dispozici:	
prezenční služba	184 000
1 ročník na cvičení ve zbrani	60 000
celkem	244 000
Výjimečná opatření ze 13. 9. 1938 podle § 22 branného zákona a pohotovost části Stráže obrany státu	
SOS	5 000
7 pluků zajištění lehkého opevnění doplňky určených útvarů pěchoty ze systému zajištění hranic v oblasti I.–IV. sboru	72 000
letectvo	11 200
teritoriální obrana proti letadlům	13 500
48 stálých kulometných rot proti letadlům	5 500
24 rot velkých kulometů proti letadlům	2 500
hlásná služba systému obrany proti letadlům	8 000
ženijní vojsko	900
celkem	118 600
Výjimečná opatření ze 17. září 1938	
povolání 1. ročníku I. zálohy na zvláštní cvičení ve zbrani podle § 22 branného zákona	70 000
další doplňky, povolány z rozhodnutí 3. oddělení Hlavního štábu	3 500
povolání ročníku 1932 na řádné cvičení ve zbrani (nástup záloh 19. 9. 1938)	60 000
aktivace dalších útvarů Stráže obrany státu v Čechách a na Moravě	5 000
celkem	138 500
celkem 20. 9. 1938 k dispozici	501 100

Pramen:

VÚA-VHA, f. MNO – Hl. št./1. odděl., k. 234, *Mimořádná opatření 13/9 1938.*



Nedílnou součást čs. stálého opevnění tvořil důmyslný systém stálých protipěchotních a protitankových překážek (1938)



Motorizovaná pěchota, jeden ze základních prvků 1. motomechanizované brigády, tvořila vysoce mobilní složku 1. rychlé divize. Na snímku je zachycen pohotovostní nástup mužstva milovického instrukčního praporu 1 do vozidel (1938).



Dynamická ukázka rychlého přesunu motorizovaného instrukčního praporu 1

Hlavní štáb musel s nástupem dalších záloh do činné služby vyřešit problém, jak naložit s přebytky, které u polních útvarů vznikaly v důsledku omezení počtů osob jiných národností než české a slovenské.

Ještě 17. září 1938 bylo nařízeno, že záložníci německé národnosti nebudou vyzbrojeni, aby nemohli revoltovat se zbraní v ruce. Politicky i bezpečnostně ožehavá věc byla dále řešena i tak, že lékaři prezentačních komisí obdrželi příkaz, aby uznávali co nejvíce záložníků německé národnosti za neschopné polní služby.

Vedle toho byl vydán rozkaz, aby němečtí záložníci, kteří přicházeli k útvarům ve dnech 17.–20. září 1938, byli pouze vyzbrojeni a pak odesláni do výcvikových táborů na Moravě a na Slovensku, kde z nich měly být utvářeny pracovní jednotky.

Preventivní opatření korespondovala s politickou situací. Dne 14. září 1938 československá vláda obdržela sdělení SdP, že definitivně ukončuje jednání. Vůdce SdP krátce poté uprchnul do Německa. Za dva dny byla Sudetoněmecká strana z úřední moci rozpuštěna.

Od 17. září 1938 v Německu vznikala tzv. Sudetendeutsches Freikorps (SdFK) s úkolem způsobovat Československé republice lidské i materiální ztráty formou ozbrojených nájezdů různě početných skupin na úřady, zařízení a symboly státní moci. Do jeho čela se postavil K. Henlein.

SdFK se od počátku potýkal s materiálními nedostatky, především s nedostatkem výzbroje a velice nízkou vojenskou hodnotou příslušníků, jejichž stav nedosáhl na požadovanou úroveň, tedy na 40 000 mužů.

Rozhodující události se odehrávaly ve sféře mezinárodněpolitických vztahů. Vládní kabinet Velké Británie došel 14. září 1938 k závěru, že krize nemá řešení bez plebiscitu v oblastech Československé republiky, kde žila německá menšina.

Z hlediska Londýna, jenž ale postrádal přesnou představu o národnostní situaci Československa, se jednalo o jediné řešení, jak se vyhnout válečnému střetu s nacistickým Německem. Vláda ostrovní velmoci tak opustila dosavadní platformu řešení, kde se předpokládalo, že spory SdP a československého státu budou řešeny v rámci republiky.

Britská vláda, v jejímž čele působil od května 1937 Arthur Neville Chamberlain, se rozhodla řešení navrhnout A. Hitlerovi pod podmínkou, že plebiscit proběhne řádně, neukvapeně a že územně modifikované Československo obdrží záruky hranic.

A. N. Chamberlain se pokusil plán prosadit na osobním jednání s říšským kancléřem, které se uskutečnilo 15. září 1938 v Berchtesgadenu. Hitler ale nebyl ochoten zdlouhavě diskutovat. Na stůl položil požadavek řešit situaci Němců v Československu ihned, bez prodlev.

Britský premiér, nyní v roli vyjednavče, reagoval tak, že považuje za nutné poradit se ještě se svým kabinetem, francouzskou vládou a britským mediátorem lordem Runcimanem. Příznačné bylo, že radit se s československou vládou nepokládal za potřebné.

Mezivládní britsko-francouzské rozhovory, které proběhly 18. září 1938, vyústily v návrh, jehož podstata spočívala v tom, že Československá republika měla Německu odstoupit ty oblasti, v nichž žilo více než 50% obyvatel německé národnosti. Toto vymezení bylo velice vágní a předpokládalo ještě další nutné zpřesnění.

Na naléhavé výzvy Hlavního štábu československé armády, které zdůrazňovaly eskalaci vojenského ohrožení země, reagoval Hodžův koaliční kabinet 17. září tím, že francouzské a britské vládě zaslal žádost o souhlas obou kabinetů s mobilizací armády. Odpověď byla negativní. Paříž si vyžádala již před časem u československé vlády, aby ji dopředu informovala o všech krocích, jež hodlá učinit v oblasti obrany státu.

Záříjová krize přinesla poslední fázi zkoušky francouzsko-československého politického spolenectví. Francouzská oficiální místa československou vládu v době před propuknutím krize ujistěvala, že Francie svým závazkům vůči Československu dostojí. Ve skutečnosti tento závazek postrádal jak nezbytná vojenská opatření, tak i dostatečnou rozhodnost francouzských kabinetů.

Koaliční boj, tedy určující princip obrany Československé republiky, který alespoň částečně poskytoval naději na úspěch, nebyl objektivně postaven na reálný základ. V kolegiu Stálé rady národní obrany (*Comité Permanent de la Défense Nationale* – CPDN) bylo již 15. března 1938 konstatováno, že Francie není schopna poskytnout Československu přímou vojenskou pomoc.

Maximálně mohla vázat jisté množství německých sil na francouzsko-německých hranicích. Tyto závěry byly relevantní. CPDN je vyslechla od

nejpovolnějších francouzských činitelů – náčelníka Generálního štábu generála M. G. Gamelina a ministra národní obrany Edouarda Daladiera.

Operační oddělení Generálního štábu na vojenskou situaci nahlíželo tak, že by Československu nemohla být poskytnuta výraznější podpora. Pokud by jisté pozemní akce byly zahájeny, stalo by se tak až po dlouhých přípravách, během nichž by musel být mobilizován celý francouzský branný systém. Na těchto názorech francouzské velení trvalo až do Mnichova.

Za těchto okolností Generální štáb nedůvěřoval výkonnosti československé obrany, přičemž zdůrazňoval, že by francouzský silový zásah mohl nastat až v době, kdy by bylo Československo ve vojensky bezvýchodné situaci. Hlavní štáb v Praze odhadoval délku branného odporu po anšlusu Rakouska přibližně na jeden měsíc; tato prognóza vznikla počátkem září 1938.

Nutno také podotknout, že se na přípravu útočných operací proti Německu Paříž rezignovala v roce 1937 po krachu francouzských pokusů o politické a vojenské sblížení s Itálií. Od té doby se těžiště plánovacího úsilí ve smyslu útočných operací, které mohly být zahájeny v krátké době, přeneslo na severoafrické válčiště, kde měla francouzská vojska postupovat proti italským silám. Změnu orientace ofenzivního úsilí potvrdila CPDN na svém zasedání v prosinci 1937.

V nejvyšších francouzských vojenských kruzích převládal postoj, jenž je možné charakterizovat tak, že příkaz vlády k pomocnému útoku, pro nějž ale nebyly vytvářeny základní podmínky, by byl realizován. Současně ale Generální štáb vládou nepřímou zrazoval od takových rozhodnutí zdůrazňováním vysoké vojenské připravenosti a hodnoty německé armády na zemi i ve vzduchu.

Naznačená fakta vysvětlují, proč v letech 1937–1938 nedošlo k intenzivní spojenecké koordinaci štábů československé a francouzské armády. Vzájemné styky byly v té době omezeny hlavně na výměnu jistých informací zpravodajského charakteru a na přetrvávající pokusy rozšířit spolupráci v oblasti letectví, která byla založena smlouvou z roku 1935.

Vývoj součinnosti v této oblasti nelze podceňovat, třebaže i on byl limitován politickou situací. Dodatek ke smlouvě z roku 1935, podepsaný v Praze koncem dubna 1937, otevíral možnosti pro zamýšlenou dislokaci vyšší jednotky francouzského letectva, disponující až deseti skupinami.

Hlavní štáb se snažil v dalším období vytvářet podmínky pro to, aby plánovaná francouzská letecká podpora mohla být v Československu vůbec přijata. Vyslání těchto sil se považovalo za nejrychlejší modus vojenské pomoci.

V březnu 1938 bylo na výstavbu základen pro francouzské útvary přiděleno v mimořádném rozpočtu MNO 28 100 000 Kč, přičemž investiční prostředky ve výši 11 738 700 Kč byly věnovány na realizaci letišť a 16 361 300 Kč na nákup pum pro francouzské bombardovací útvary.

Přítomnost relativně početných útvarů Armée de l'Air v Československu měla mít nezanedbatelný přínos i pro Francii. Z teritoria středoevropského spojení mohly její bombardéry ohrožovat vzdálená strategická střediska nacistického Německa.

Anšlus Rakouska perspektivy letecké spolupráce od základů zkomplikoval. Další kontakty proto byly přeneseny na novou platformu. Letecká aktivita ve prospěch Československa měla mít nepřímý charakter. Zástupci obou armád o tom jednali v Praze 30. června a 1. července 1938. Hlavní štáb tehdy Francouzům předal plán bombardování, jenž počítal s tím, že Armée de l'Air bude narušovat německý tyl útoky na komunikační body a jiné významné cíle v zázemí.

Francouzské letectvo se k útokům na německé cíle zřejmě skutečně připravovalo, neboť 22. září 1938, tedy již v době krize, náčelník štábu francouzského letectva avizoval podřízeným útvarům, že na základě rozhodnutí vlády mohou dostat rozkaz k úderům na železnice v Bavorsku a proti některým základnám Luftwaffe, z nichž by byly podnikány útoky na Československo. Premiér E. Daladier ale Ministerstvo letectví upozornil, že útočné akce většího rozsahu budou myslitelné až po všeobecné mobilizaci letectva.

Hlavní štáb se vícekrát snažil přimět francouzské partnery ke konzultacím, které by se týkaly také koordinace pozemních operací obou armád. První podnět, jenž byl vznesen v roce 1938, pocházel od prezidenta republiky dr. E. Beneše. Do Paříže jej předala Francouzská vojenská mise. Odpověď, která přišla až po urgencích, neobsahovala nic určitého.

Po anšlusu Rakouska se pak s naléhavostí aktualizovala slova francouzského generála E. Mittelhaussera, bývalého náčelníka československého Hlavního štábu, jenž ve Francii působil ve funkci zástupce viceprezidenta Nejvyšší válečné rady.

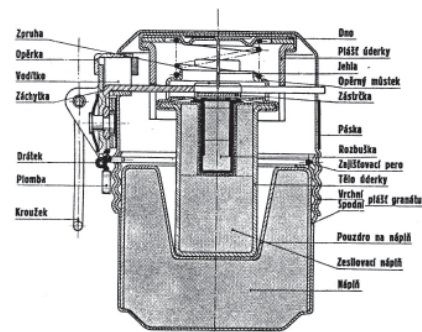

Řez uzamčeným granátem.

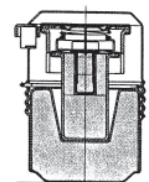

Dopad granátu na dno.

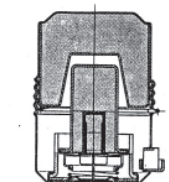

Dopad granátu na čelo.

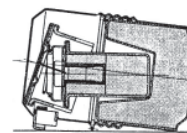

Dopad granátu na bok.

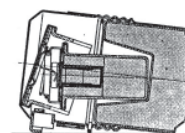

Umrtvení odemčeného granátu.

Ostrý útočný granát vz. 34 tvořil v letech 1938–1939 nejrozšířenější vzor zbrojního prostředku ve své kategorii



Nástup osádky těžkého bombardovacího letounu Aero MB-200 (srpen 1938)



Hlavní město se stalo během napjatých dnů zářijové mobilizace rušnou křižovatkou vojenských transportů, které protínaly pražský komunikační uzel všemi směry. K obraně Československé republiky stálo připraveno 1 075 000 mužů.



Ministru zahraničních věcí dr. Kamilu Kroftovi již 22. září 1937 zdůraznil, že „... bez Vídně nebudeme moci pro vás nic udělat.“

Další marný pokus alarmovat francouzský Generální štáb vykonal arm.gen. L. Krejčí krátce po květnových mimořádných opatřeních. Osobním dopisem se tehdy obrátil přímo na svůj francouzský protějšek s návrhy na soulad operací obou armád v případě napadení Československé republiky. Generál M. G. Gamelin sdělil, že podnět postoupil vládě.

Koncem srpna 1938 sice do Paříže odcestoval podnáčelník Hlavního štábu brig.gen. Bohuslav Fiala, do metropole nad Seinou byl vyslán na základě pozvání generála Gamelina, ale ani tento kontakt neznamenal žádný konkrétní přínos. Do budoucna sliboval jen konzultace na téma sovětské Rudé armády a případné spolupráce nejvyšších štábů všech tří spojeneckých zemí.

Jeden z nejzávažnějších momentů tvoří francouzský postoj k obsahu spojenecké smlouvy, která mj. obsahovala ustanovení o tom, že si obě smluvní strany budou poskytovat informace, jejichž obsah by nasvědčoval zvýšenému ohrožení smluvních stran. Hodnotu této aliance Paříž zpochybnila již tím způsobem, že před Mnichovem svému spojenci zamlčovala strategicky významné poznatky o přípravách německého útoku. Francouzské zpravodajské orgány identifikovaly konec září 1938 jako nejpravděpodobnější období vojenského nástupu nacistů. *Deuxième Bureau* se při tom opíralo o zprávy z nejlepších agenturních zdrojů. Pokud by Paříž získané informace sdělila československé vládě, nemohla by zřejmě tak lehce opustit své spojenecké závazky.

Francouzský postup byl ovlivněn souhrou mnoha důležitých faktorů. K nejzávažnějším patřil pocit mocenské nedostatečnosti, nepřípravenosti francouzské společnosti na válku a nemožnost získat od Velké Británie vojenskou a politickou podporu pro eventuální silovou pomoc pro ohroženého spojence ve střední Evropě. Především proto Francie v roce 1938 obětovala politický svazek s Československem.

Mezinárodněpolitické a tím i vojenské postavení Československé republiky se prudce zhoršilo ve dnech 19.–22. září 1938. Zatím nejhorší fázi krize otevřel britsko-francouzský plán, jenž Československu ukládal neprodlený souhlas s vydáním oblastí s více než 50% obyvatel německé národnosti. Nejvyšší československá politická exekutiva si vzala čas na konzultace a rozhodování, které byly dne 20. září 1938 završeny vládním nesouhlasem s plánem západních velmocí.

Československé nezažehlo prudkou reakci francouzské a britské vlády. Další vlna politicko-diplomatického nátlaku, jenž přešel až do vydírání, nastala 21. září 1938. Obě vlády vyvinuly na pražskou vládu soustředěný tlak, přičemž francouzská strana neopomněla zdůraznit, že v případě nového nesouhlasu se bude považovat za oproštěnou od spojenecké smlouvy o vzájemné pomoci.

Během 21. září 1938 kabinet dr. M. Hodži fakticky popřel nesouhlas z předešlého dne a britsko-francouzský plán z 19. září 1938 akceptovala. Zástupci velení armády, konkrétně generálové Krejčí a Syrový, tehdy poprvé prohlásili, že izolovaná obrana bez spojenecké pomoci znamená rychlou porážku Československé republiky.

Tabulka č. 16

Početní stav čs. armády po mobilizačním doplnění v září 1938

	Plánováno	Dosaženo	Z toho	
			aktivní	zálohy
důstojníci	49 070	48 010	13 510	34 500
rotmistři	17 100	8 700	8 680	20
délesloužící		7 010	7 010	–
mužstvo	1 043 040	1 064 390	170 100	894 290
celkem	1 109 210	1 128 110	199 300	928 810

Tabulka č. 17

Výzbroj čs. armády v září 1938
(zaokrouhleno)

tanky	350
KPÚV	850
minomety	900
VKPL	230
kanony proti letadlům	250
děla	2 230
letouny	900

Již krátce po zveřejnění vládního rozhodnutí propukly v Praze i na dalších místech republiky masové demonstrace, jejichž účastníci volali po rozhodné obraně státu. Rozhořčený odpor proti dosavadní vládě se přelil i do dalšího dne, kdy Hodžův kabinet pod tlakem veřejného mínění podal demisi. Ještě 22. září 1938 se řízení státu ujala nová vláda, jejímž předsedou se stal generální inspektor branné moci arm.gen. Jan Syrový.

S nevybíravými požadavky vůči československému státu, jenž se nacházel v izolaci, vystoupilo 21. září také Polsko a 22. září Maďarsko. Oba státy politický nátlak podpořily přesunem části svých armád do blízkosti společných hranic s Československem. V důsledku tohoto vývoje se na scéně objevil třetí možný soupeř československé armády – polské ozbrojené síly. Hlavní štáb dosud předpokládal, že Polsko zachová, přes spory s Československem, alespoň neutralitu v případě válečného ohrožení republiky.

Celková situace oněch dnů přiměla Hlavní štáb k vyhlášení ostrahy hranic. Krátce poté byl zaveden kryt hranic. Stráž obrany státu začala podléhat vojenskému velení, útvary v opevněných prostorech byly uvedeny do stavu plné bojové pohotovosti, ve stejném režimu působila rovněž teritoriální obrana proti letadlům, hlásná služba systému obrany proti letadlům a letectvo.

Rozhodující směr vývoje v několika dalších dnech udaly výsledky setkání britského premiéra, jenž nacistickému vůdci osobně doručil souhlas československé vlády s plánem západních velmocí. V Godesbergu, kde se jednání 22. září 1938 uskutečnilo, ale britská diplomacie utrpěla těžkou porážku. Hitler se s jejími výsledky nespokojil a neomaleně nárokoval další a další oblasti československého státu. K německým požadavkům připojil ještě polské a maďarské územní zájmy.

Říšský kancléř hodlal řešit celou situaci nejdéle do 1. října. Varoval, že nebude-li zakrátko nalezeno uspokojivé východisko z krize, německá vojska zahájí 28. září akci a začnou obsazovat pohraniční oblasti českých zemí.

Západní vlády, konsternované postupem kancléře Hitlera, prozatím zanechaly tlaku na ohrožené Československo a sdělily, že jeho vládě již nemohou bránit v mobilizaci branných sil. Toto vyjádření bylo v Praze pochopeno jako jasný souhlas Francouzů a Britů s mobilizací československé armády, která byla vyhlášena pozdě večer 23. září 1938.

Mobilizační příkaz uvedl do chodu strukturovaně a značně složitě rozvětvený mechanismus přestavby mírové armády v sílu, která dostala za úkol vzdorovat vznikajícímu seskupení několika protivníků. Během krátké doby vznikalo dílo, jehož soustavná tvorba trvala po dobu více než pět let.

Vedení válečných operací náleželo do kompetence Hlavního velitelství (HV), které od 23. září 1938 vznikalo z mírového základu, jenž vytvořil podle příslušných plánů Hlavní štáb.

Po krátkém pobytu v obci Klánovice (asi 15 km východně od Prahy) se jednotlivé složky HV soustředily na moravském Vyškovsku. Nejdůležitější prvky, mezi něž náležel hlavní velitel a operační oddělení štábu HV, se přesunuly na zámek v obci Račice (asi 9 km západně od Vyškova).



V kritickém září 1938 byly pohraniční komunikace zajištěny hlídkami čs. armády (1938)

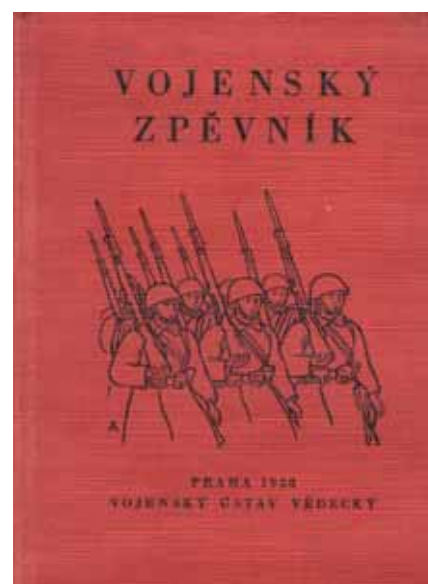

Zpěv za pochodu – tradiční atribut armády, jenž byl také v době zářijové mobilizace důležitý pro vysokou morálku mužstva



Text a notový záznam jedné z nejpůvodnějších vojenských písní z období 30. let

Tabulka č. 18

Válečná zásoba ručních zbraní, doprovodných zbraní pěchoty, zbraňových prostředků letectva a chemického materiálu v září 1938

Materiál	Válečná zásoba	
	předepsaná	dosažená
přilba vz. 20	171 911	171 911
přilba vz. 32	956 801	750 208
bodák vz. 24	880 714	986 000
pistole vz. 24	217 782	188 200
lehký kulomet vz. 26	33 490	30 519
těžký kulomet vz. 24	8 301	7 108
těžký kulomet vz. 37	2 876	1 687
2 cm kulomet vz. 36	278	227
pilotní kulomet vz. 30	2 214	2 630
pozorovatelský kulomet vz. 30	1 395	1 395
kulomet pro obranu letišť	626	468
8 cm minomet vz. 36	951	900
3,7 cm kanon vz. 34 ÚV	723	348
3,7 cm kanon vz. 34 P, M, J	237	182
3,7 cm kanon vz. 37 P, M, J	795	458
plynová maska vz. 35	1 278 814	1 368 060
filtr vz. 34	1 278 814	1 272 818

Poznámka

U 3,7cm kanonů vz. 34 a 37 znamená P – provedení pro pěchotu, M – provedení pro motorizované útvary, J – provedení pro jezdecko, ÚV – provedení pro instalaci v tankových věžích.

Tabulky na str. 120 - 122 byly zpracovány na základě materiálů:

MINAŘÍK P; ŠRÁMEK P: Doplnění vojsk mobilizačními zálohami a jejich připravenost na vedení boje. Sborník Vojenské akademie v Brně, 1999, č. 2, s. 84.

MINAŘÍK P; ŠRÁMEK P: Zabezpečení válečné armády výzbrojí, technikou a materiálem.

Sborník Vojenské akademie v Brně, 1999, č. 2, s. 42.

VÚA-VHA, f. MNO – Hl. št./3. odděl., k. 293, sign. 38 2/39, č.j. 2 071 Taj. – II/2. odděl. 1939.



Nástupní sestava čs. vojenského letectva v září 1938

NĚMECKO



Tímto opatřením prezident republiky vyřešil po léta trvající spor mezi generálním inspektorem branné moci a náčelníkem Hlavního štábu. Oba činitelé v těchto funkcích, tedy generálové Syrový a Krejčí, aspirovali na postavení hlavního velitele již v době hlubokého míru. Spor byl vyřešen rozkazem prezidenta republiky z roku 1936, jenž přesně stanovil kompetence obou vojenských funkcionářů. Konkrétní osobu na místo hlavního velitele tehdy ještě ale nedesignoval. Definitivně rozhodnul až 23. září 1938. Beneš svým rezultátem projevil Krejčímu uznání za zásluhy o výstavbu moderní československé armády.

Při bližším pohledu na stav branné pohotovosti, do něhož Československá republika vstoupila s vyhlášením mobilizace, je třeba pamatovat na fakt, že nástup válečné armády probíhal za situace, kdy kabinet arm.gen. J. Syrového převzal závazek svého předchůdce odstoupit území republiky s více než 50% obyvatel německé národnosti. Nová vláda se souhlasu nezřekla z toho důvodu, aby zachovala poslední zbytky přízně západních zemí.

Pro hlavní velitelství z celkové situace vyplýval závěr, třebaže nebyl zpříma vyjádřen, že během zářijových dnů byl fakticky ztracen základní předpoklad obrany republiky, který ještě dával jistou naději na úspěch, tedy koaliční pojetí války, jež napevno počítalo s podporou širší protiněmecké fronty.

Z ryze vojenského hlediska bylo mimořádně významné, jaký způsob obrany bude v podmínkách mezinárodní izolace republiky zvolen. Rozhodnutí v této věci spočívalo plně na hlavním veliteli a jeho štábu, což byl v zásadě kolektiv příslušníků mírového Hlavního štábu a MNO, kteří koncipovali československý válečný plán již v době míru.

Za podklad svého rozhodování vzali tzv. nástupní plán VII, jenž vstoupil v platnost dne 15. července 1938. Jednalo se o standardní soubor z řady podobných plánovacích dokumentů, které periodicky vznikaly v různých obměnách prakticky po celé období existence meziválečného Československa. Nástupní plány byly označovány římskými číslicemi. Nově vzniklý plán vždy nahradil plán starší, tedy přímo předcházející, jenž přestal platit v plném rozsahu.

Nástupní plán VII byl svými tvůrci založen na předpokladu, že po pádu Rakouska bude československá armáda nucena pod tlakem německé převahy opouštět západní oblasti republiky s dočasným zastavením ústupových bojů na linii Vltavy, Pražské čáry a na sever navazujícího vertikálního obranného postavení.

Realisticky se předpokládalo, že trvalý tlak nepřítele si vynutí nový ústup s dalším, tentokrát trvalejším, zachycením na severozápadních a západních svazích Českomoravské vrchoviny na linii Letohrad – Litomyšl – Ždár nad Sázavou – Želetava.

V případě hrozby průlomů do obrany severní a jižní Moravy se měla československá vojska stahovat na čáru Opava – Hranice na Moravě – Napajedla

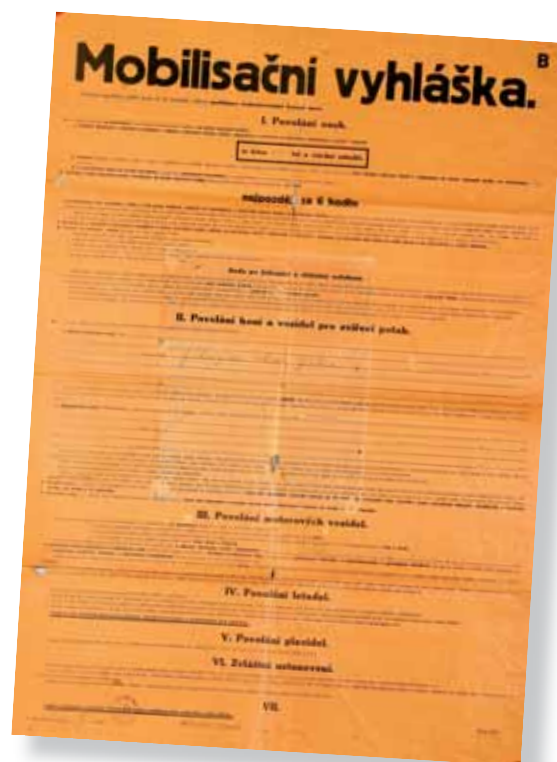

Mobilizační vyhláška ze září 1938





Trojice mužů, jejichž rozhodování mělo pro obranu Československa v září 1938 mimořádný význam. V popředí arm.gen. Sergěj Vojcechovský, v září 1938 velitel I. armády, vlevo za ním brig.gen. Karel Kutlvašr, jenž ve stejné době velel 35. hraniční oblasti, a po jeho levici div.gen. Josef Váňa, v září 1938 velitel mobilizovaného II. sboru (1937).

– Kúty, kde měla obranou na místě získávat čas. Nástupní plán VII stále ještě napevno počítal s intervencí československých spojenců, zejména Francie. Malodohodové státy a Sovětský svaz byly považovány, kromě své vojenské úlohy, také za strategické zázemí, z něhož měla být zásobována československá obrana.

Nastíněná koncepce branného odporu vytvářela v pojetí československé teorie strategického myšlení tzv. operační plán, jenž byl ryze vojenskou složkou celkového válečného plánu. K jeho podstatě a cílům se vyjádřil 18. května 1938 prezident republiky dr. E. Beneš při audienci, kterou udělil sovětskému vyslanci Sergeji Sergejeviči Alexandrovskému. Prezident zřímá uvedl, že „...učiníme vše k zachování armády, anebo aspoň jejich částí, které se stanou nositeli československé nezávislosti. Budou se bit v řadách cizích armád a znovu se vrátí do vlasti jako vítězové. Případ Československo se musí stát případem celoevropským.“

Podkladem pro výchozí rozhodnutí hlavního velitele se staly podle standardních zásad práce vyšších štábů poznatky zpravodajského oddělení HV. Nejohroženější nástupní směry se podle jeho závěrů nacházely v oblasti Liberce a v jižních Čechách.

Tento předpoklad nebyl založen na agenturních zprávách z primárních zdrojů, ale na logicky odůvodněných poznatcích, která přineslo pozorování koncentrace německých vojsk při hranicích republiky. Československé vojenské zpravodajství před Mnichovem nikdy nedisponovalo prameny tajných informací, které by vyvěraly z některé z vyšších úrovní velitelské hierarchie německé armády.

Hlavní velitel rozhodl 24. září 1938 o provedení nástupu podle modifikované varianty XIII nástupového plánu VII. Toto rozhodnutí je možné interpretovat jako syntézu ryze vojenských hledisek a odhadů dalšího politického vývoje.

Rozkazy HV směřovaly k tomu, aby se armáda mohla bránit nejen proti nejhorší variantě, tedy proti široce založené agresi, která by směřovala do strategické hloubky státu, ale i proti nepřátelskému zákroku, jenž by si kladl za cíl omezený územní zisk v podobě pohraničních oblastí republiky, kde se rozhořelo ozbrojené povstání sudetských Němců.

Politický vývoj předchozích měsíců totiž vyvolával obavu, že se nacisté mohou alespoň útokem odtrhnout pohraničí od zbytku republiky za předpokladu, že mezinárodní mínění bude tímto postaveno před hotovou věc bez možnosti vynutit na Německu restituci původních hranic.

Druhý způsob obrany více odpovídal mezinárodní situaci, neboť Hitlerovo ultimatum, trvající do odpoledních hodin 28. září, respektive do 1. října, hovořilo

Nástupní sestava mobilizující čs. armády v září 1938



o tom, že nebudou-li splněny stanovené požadavky, zahájí Wehrmacht násilný zábor pohraničních oblastí českých zemí.

Způsob obrany proti prvním i druhému způsobu agrese se značně lišil, protože plán pro první případ předpokládal spěšné vyklizení českých zemí se soustředěním většiny záloh na Moravě a stabilizaci ústupu až na moravsko-slovenském pomezí. Druhá eventualita vyžadovala ponechání početných sil manévrujícího sledu armády na teritoriu českých zemí. Tato vojska měla odrážet pokusy o násilné odtržení státního území zvenčí republiky.

V praxi se kompromis mezi oběma koncepcemi projevil tak, že došlo ke změně původně naplánovaných prostorů soustředění některých divizí manévrového sledu za nově určená nástupiště v blízkosti hranic. Jejich umístění lépe vyhovovalo operacím proti nástupu nepřítele v oblasti jižních a severních Čech.

Mechanismus vzniku válečné armády spočíval v tom, že z mobilizace mírových prvků vzešly válečné organizační celky, které byly rozlišeny na velitelství, vyšší jednotky a útvary čtyř kategorií A, B, C a D.

Do kategorie A obecně patřily organizační prvky mírové armády, které měly po doplnění na válečnou strukturu zaujmout kryt hranic. Celky kategorie B byly pověřeny tím, aby vytvářely pohyblivé sledy vojsk za obranou státních hranic, což ovšem nevyklučovalo jejich případné zapojení do struktury krytu.

Do kategorie C a D náležely zápolní a nepohotovostní celky, postavené pouze personálně; chybějící bojovou techniku měly obdržet až z válečných dodávek. Po doplnění materiálu se měly přidružit ke kategoriím A či B. Z řad jejich příslušníků měly být doplňovány i ztráty útvarů v poli.

Mírový Hlavní štáb postavil za mobilizace již zmíněné HV a Hlavní štáb válečného MNO. Zemská vojenská velitelství se přetvořila na velitelství I.–IV. armády, která zahájila činnost 27. září 1938; jejich štáby ale působily na válečných velitelstevských stanovištích s několikanásobným předstihem.

Mobilizační povinnosti velitelství na sborovém a divizním stupni byly širší. Každé ze sborových velitelství zajišťovalo organizační výstavbu tří vyšších velitelstevských prvků. Bylo to mobilizované sborové velitelství, velitelství hraničního pásma, nejvyššího velitelstevského stupně vojsk krytu a velitelství sborové oblasti, jehož obvod zaujímal oblast mírového velitelství sboru. Po odchodu válečných útvarů krytu a manévrové části armády do pole velitelství sborových oblastí převzala velení nad zápolními složkami.

Většina divizních velitelství uváděla do mobilizovaného stavu velitelství hraničních oblastí a divizí manévrové části polní armády. Jen menší část divizních velitelství se nepřetvářela na velitelství hraničních oblastí. Kromě transformace do válečného složení vybudovala jen jedno další divizní velitelství pro manévrový sled. Všechny rychlé divize, v míru existující dvě skupiny, letecká brigáda, Posádkové velitelství Velká Praha a Posádkové velitelství Plzeň neměly kromě vlastního přechodu na válečnou organizaci jiné mobilizační povinnosti.

Sborová a divizní velitelství zahájila přechod na válečnou organizaci den před vyhlášením mobilizace. Velitelství sborů a hraničních pásem dosahovala pohotovosti ve dnech 28.–29. září 1938, velitelství divizí a hraničních oblastí později.

V době mobilizace vzniklo ještě několik dalších vyšších velitelství. Byla to Skupina Benešov – Tábor, určená k obraně vltavské opevněné linie, dvě zvláštní velitelství ČV a M, předurčená k řízení opevňovacích prací na ústupových příčkách a Velitelství cizích dobrovolníků, pro jejichž výcvik a soustředění byly vyhrazeny výcvikové tábory v Humenném a Rachově.

Vojsková tělesa zbraní a služeb měla zpravidla rozsáhlé mobilizační povinnosti. Kromě doplnění mírového útvaru na válečný počet jejich náhradní tělesa ještě vytvářela další útvary pro kryt hranic, pro manévr a celou řadu rozličných dílčích celků zbraní a služeb i pestrou škálu zvláštních orgánů.

Štáb HV průběžně přizpůsoboval skladbu a úkoly vojsk tak, aby I. armáda mohla klást houževnatý a účinný odpor, jenž se měl opírat o vybudovanou pevnostní pásma. Prvky této armády dostaly za úkol vytvářet podmínky pro dokončení mobilizace a pro evakuaci lidských i materiálních zdrojů z Čech na východ. Po prolomení prvosledových úseků a po ústupu z pohraničí měl být bojový tlak nepřítele zpomalen v Povltaví, západně od Prahy a na svazích Českomoravské vrchoviny. II. armáda rozložila své síly a prostředky tak, aby byla za každou cenu udržena strategicky významná pevnostní linie podél severního úseku hranic českých zemí. Obranou Slovenska proti útokům maďarské a částečně také polské armády byla pověřena III. armáda, k jejímž úkolům patřila i obrana spojení s malodohodovým Rumunskem. Bojová činnost IV. armády měla mít podobný charakter jako



Armádní generál Ludvík Krejčí

(17. 8. 1890 – 9. 2. 1972)

Pocházel z Tuřan u Brna. Odborné vzdělání získal v Písku, kde absolvoval Vyšší lesnickou školu. Po vojenské službě se odebral do Slavonie. Tam působil u lesního úřadu. Po vypuknutí 1. světové války se v řadách rakousko-uherské armády zúčastnil bojů na několika frontách. Od července 1917 bojoval v řadách československých dobrovolnických jednotek v Rusku jako příslušník 6. střeleckého pluku. Od prosince 1918 velel v hodnosti plukovníka 2. střelecké divizi. Do vlasti se vrátil v červnu 1920. V první polovině 20. let obdržel v té době nejkvalitnější vojenské vzdělání. Ve spojenecké Francii absolvoval generálský kurz a Vysokou školu válečnou. Na krátkou dobu převzal v roce 1933 Zemské vojenské velitelství v Košicích. V závěru téhož roku vystřídal z rozhodnutí prezidenta republiky T. G. Masaryka generála J. Syrového ve funkci náčelníka Hlavního štábu. Na počátku svého působení v této funkci začal intenzivně rozpracovávat opatření, která měla obecně povznést úroveň systému obrany státu. Dne 24. září 1938 jej prezident republiky dr. Edvard Beneš ustanovil do funkce Hlavního velitele čs. branné moci. I když byl rozhodným zastáncem obrany republiky, 30. září 1938 se přiklonil vzhledem k bezvýchodné vojenské situaci ČSR k rozhodnutí politického vedení státu akceptovat ztrátu pohraničních území. Na nátlak Berlína opustil k 1. 3. 1939 svou funkci. Pro svou mimořádnou popularitu z let před Mnichovem a vzhledem k doзору okupantů byly jeho možnosti pro zapojení do protinacistického odboje velmi omezené. Během okupace byl po dobu několika měsíců vězněn v Terezíně. Po skončení války byl do armády přijat pouze formálně a zakrátko přeložen do výslužby. V roce 1950 mu byla odňata hodnost a o tři roky později přišel také o důchod. Řadu let pak pracoval jako dělník. Zemřel v Ústí nad Orlicí. Hodnost armádního generála mu byla vrácena in memoriam v roce 1990.



Vystrojení a odhodlaní záložníci nastupují v září 1938 cestu do míst, která jejich útvaru určil nástupní plán.



Dobový plakát upevňoval důvěru v obranyschopnost státu a současně varoval nepřátele republiky, že se na svém postupu zcela jistě střetnou s odhodlanými obránci.

u II. armády. Také ona měla klást tvrdý odpor v pohraničních pevnostních sledech na jižní Moravě.

Po celou dobu předmnichovské fáze mobilizace a nástupu československé armády docházelo k četným úpravám operační sestavy vojsk, které namnoze změnilly obsah původních plánů. Stávalo se tak ve snaze zvýšit obrannou hodnotu úseků podle jejich momentálního ohrožení.

K nejzávažnějším změnám došlo na exponovaném Liberecku a v jižních Čechách. V prvním případě byla vytvořena do hloubky členěná obrana se značně hustou koncentrací sil, které sem byly přesunuty i za cenu oslabení jiných úseků obrany. Tato opatření byla vytvořena jako nadstavba dříve plánované obrany.

Zásadních změn doznala i obrana styčných oblastí jižních Čech a jižní Moravy, neboť HV považovalo za neohroženější úsek obrany prostor mezi horním tokem Vltavy a Vranovem nad Dyjí. Nejzásadnější modifikaci nástupní sestavy tvořilo vsunutí mobilizovaného VI. sboru do prostoru dotyku I. a IV. armády, čímž došlo ke zhuštění sil a prostředků prvosledového obranného pásma. Kromě toho došlo ještě k přesunu dalších jednotek, které měly operativně spolupůsobit při podpoře krytu hranic. Obrana daného prostoru byla systematicky upevňována až do okamžiku přijetí Mnichova.

V průběhu mobilizačního nástupu armády musela nejvyšší politická místa opět reagovat na nový podnět britské diplomacie, jenž se opět kriticky dotýkal obranyschopnosti státu. Jednalo se o návrh na provedení britsko-francouzského plánu z 19. září. Návrh je znám též pod označením Time-table. Vláda o něm jednala 28. září.

Time-table počítal s tím, že po jednání zplnomocněných zástupců Německa, Velké Británie a Československé republiky německá vojska zahájí 1. října okupaci Aše a Chebu až po čáru pevnostního pásma, které tvořilo hlavní obranné postavení. Po vyřešení zásadních otázek územních změn by vojska Wehrmachtu začala vnikat na další území teprve od 10. října. Poslední československé síly by pak z odstupovaných oblastí odešly až 30. října 1938. Nejvyšší političtí představitelé soudili, že ani z vojenského ani z morálního hlediska nelze vydat Německu pohraniční sledy opevnění bez mezinárodního zajištění nových hranic.

Československá vláda se nacházela v obtížné situaci. Time-table nemohla zcela odmítnout, neboť byla vázána souhlasem předchozího kabinetu. Zároveň se snažila neztratit alespoň jistou naději na politickou podporu západních vlád na mezinárodním fóru. S návrhem proto souhlasila, ale odmítala vše, co v duchu Hitlerových požadavků z Godesbergu přesahovalo původní plán britské a francouzské vlády z 19. září.

Další komplikace vojenských a politických pozic přineslo zostření československo-polských vztahů. Diplomatická aktivita, která se snažila zmírnit napětí mezi oběma státy se nesetkala s žádaným efektem. Místo toho polský zastupitelský úřad v Praze předal dne 27. září československé vládě ultimátum, které žádalo neprodlený odstup části území na Těšínsku a lidové hlasování v dalších částech tohoto regionu.

Polsko se tak zařadilo k táboru nepřátel, což znamenalo, že HV muselo učinit nutná zvláštní opatření k obraně úseku společných hranic v úseku od Jablunkova po Vysoké Tatry. Polský faktor měl značnou váhu při posuzování obranyschopnosti Československa.

Polská zahraniční politika umně kombinovala nátlak na Československo, zvýrazněný koncentrací vojsk v oblasti Slezska, s dvojakým vztahem k západním demokraciím a nacistickému Německu. Otěže polské zahraniční politiky pevně a výhradně svíral v rukou Józef Beck, jenž byl připraven v případě války realizovat pružnou politiku.

Připraveny měl dvě alternativy. První počítala s tím, že v případě nacistického útoku, jenž by nebyl následován akcemi západních států, by se polská vojska aktivně připojila k podílu na kořisti. V případě, že by se zásah západních spojenců stal velmi pravděpodobným, mělo Polsko setrvat v neutrální pozici.

Obě varianty byly závislé na aktuálním vývinu situace. Nutno ovšem upozornit na skutečnost, že polské akce byly limitovány hrozbou z východu. Sovětská vláda koncem září 1938 Varšavě pohrozila vypovězením smlouvy o neútočení, a to v případě polské agrese proti Československu.

Obranyschopnost Československa musela být posouzena z politických i vojenských hledisek. Prezident republiky podrobil nejnovější situaci rozboru se zástupci armády, generály Krejčím, Lužou, Vojechovským a Prchalou. Hlavní velitel i přítomní velitelé armád naléhali 29. září na to, aby Československo

neustupovalo a v krajním případě podstoupilo i obrannou válku bez naděje na významnější zahraniční pomoc. Argumentem byla odhodlaná mobilizující armáda, její vynikající morální stav, jednota státotvorně smýšlejících občanů a snad také nevyřčená víra v to, že spojenci přece jen nakonec změní svou politiku a pomohou.

Prezident republiky hodnotil situaci mnohem realističtěji a s potřebným nadhledem. Chápal, že se armáda vyznačovala nesmírným nadšením pro obranu, znal stupeň jejího vývoje, jenž aktivně ovlivňoval několik let, ale izolovanou válku s Německem považoval za řešení, které by státní věci vůbec neprospělo. Zdůrazňoval, že propuknutí válečného konfliktu je stejně otázkou času. Jeho následky měly nakonec dolehnout i na spojence, kteří se k republice stavěli zády.

Mimořádně napjatou situaci, která po krachu britsko-německých jednání v Godesbergu z 22. září hrozila přerůst během krátké doby ve válku, se opět snažil řešit britský premiér, který musel pro svou politiku vůči Německu nakrátko usilovně obnovovat podporu i mezi členy svého kabinetu.

Diplomatickými spojnicemi, jež vedly přes Řím, byl říšský kancléř Chamberlainem požádán 27. září o nová jednání. Doslova sdělil: „*Jsem připraven ihned přijet do Berlína, abych s Vámi a s představiteli české vlády, Francie a Itálie diskutoval o uspořádání transferu.*“ Pod pojmem transfer byla chápána změna státních hranic Československa.

Zpět stejnou cestou dospěl ještě téhož dne vzkaz, že kancléř odložil mobilizaci armády o 24 hodin. V odpoledních hodinách pak britský premiér obdržel Hitlerovo pozvání na konferenci do Mnichova, které se měl kromě předsedy francouzské vlády zúčastnit ještě Benito Mussolini. Nastávalo poslední dějství evropské krize ze září 1938. S československou vládní reprezentací, která by se přímo zúčastnila jednání, se nepočítalo. V úvahu nepřicházela ani účast jiných států.

Konference byla zahájena po poledni 29. září; Hitler tlačil na čas. Výsledky získaly formu stručné dohody. Textace byla hotova ještě před půlnocí. Dohodu stvrdily podpisy zástupců čtyř zemí krátce po půlnoci 30. září 1938.

Československo bylo podle ní povinno odstoupit v úvodní fázi, vymezené 1.–7. říjnem, první čtyři územní úseky. Další území, jež měla německá armáda okupovat do 10. října, měl určit mezinárodní výbor. Ten byl dohodou předurčen k tomu, aby připravil pravidla, podle nichž měly probíhat vojenské okupační operace.

Dohoda rovněž stanovila, že do konce listopadu budou vymezena území, kde se mělo konat lidové hlasování. Výsledek měl být určující pro ponechání dotčené oblasti Československu, nebo pro její připojení k Německu. Způsob hlasování měl být založen na zkušenostech z plebiscitu v Sársku.

Další ustanovení se týkala nových hranic, opčního práva a amnestie osob, které se v Československu nacházely ve výkonu trestu za politické trestné činy.

Dodatky stanovily způsob řešení otázky polské a maďarské menšiny v Československu a další opatření pro případ, že by tato záležitost nebyla ve stanovené lhůtě vyřešena.

Původci dohody nepřipouštěli jakoukoli diskusi v otázce přijetí nebo odmítnutí dohody československou vládou. Text se považoval za automaticky přijatý.

V dopoledních hodinách 30. září 1938 vznikalo stanovisko politického vedení Československa. Rozhodující ústavní činitelé se shodli s představiteli vojenského velení na bezvýchodnosti politické a vojenské situace. Generálové Krejčí, Syrový, Husárek a pravděpodobně také Vojtechovský hodnotili vojenskou pozici republiky, která se ocitla v obležení tří států, za beznadějnou. Výhlídky na obranu slibovaly podle jejich názoru pouze krátkou a zničující válku bez možnosti získat zahraniční pomoc, pro niž nebyly vytvořeny potřebné politické, vojenské ani technické předpoklady.

Názory hlavních představitelů armády nelze interpretovat jako kapitulantství, ale jako objektivní profesionální posudek, jenž byl vyžádán vedoucími politickými činiteli. Jako vojenští činitelé, znalí vojensko-politického postavení státu, ani nemohli hovořit jinak.

Definitivní rozhodnutí, kterým byla Mnichovská dohoda akceptována, bylo vysloveno v poledne 30. září 1938 na schůzi ministerské rady, která proběhla za účasti prezidenta republiky dr. E. Beneše.



Armádní generál Jan Syrový

(24. 1. 1888 – 17. 10. 1970)

Rodák z Třebíče absolvoval obor stavitelství na průmyslové škole v Brně. Profesionální dráhu zahájil ve Varšavě. Jako jeden z prvních dobrovolníků vstoupil do České družiny. Během válečných let zastával řadu velitelských funkcí. Do generálské hodnosti byl jmenován v srpnu 1918 a stanul v čele čs. armádního sboru v Rusku. Čs. dobrovolnickým jednotkám v Rusku velel až do června 1920, kdy se vrátil do vlasti. Jako první generál čs. armády byl jmenován do čela Hlavního štábu v lednu 1926. Ve stejném roce nakrátko usedl do křesla ministra národní obrany. Na místě náčelníka Hlavního štábu setrval do závěru roku 1933, poté se stal generálním inspektorem branné moci. Dne 23. 9. 1938 jej prezident republiky jmenoval předsedou vlády a ministrem národní obrany. Z čela vlády odešel v prosinci 1938. V kabinetu nadále setrval ve funkci ministra národní obrany. Dne 15. 3. 1939 vydal rozkaz, jenž armádě ukládal, aby se nestavěla na odpor přicházejícím okupantům. Jako nejznámější osobnost čs. armády se rozhodl neúčastnit se přímo odbojové činnosti. Za těchto složitých podmínek finančně přispíval odbojovým organizacím. Navzdory svým postojům z doby okupace byl krátce po osvobození zatčen a obviněn z kolaborace. Jako kontroverzní důkazy byly použity propagandistické snímky z nechtěného setkání s A. Hitlerem a jeho přítomnost na přehlídce nacistické armády, jíž se zúčastnil v čs. uniformě. Za vinu mu byl kladen podíl na rozhodnutí o prodeji dělostřeleckého materiálu čs. armády, jenž se usku-tečnil na počátku roku 1939, a to, že nevydal 15. března 1939 rozkaz ke zničení vojenského materiálu. Rozsudek Národního soudu z roku 1947 zněl na 20 let odnětí svobody a zároveň mu byla odňata hodnost. Z výkonu trestu byl propuštěn až v roce 1960. Do důchodu odešel v roce 1964. Zemřel v Praze.

ČÁST IV.



1938
1939

NA SKLONKU NEZÁVISLOSTI REPUBLIKY

Armáda mezi říjnem 1938 a březnem 1939



Na sklonku nezávislosti republiky

Armáda mezi říjnem 1938 a březnem 1939

Naplněním Mnichovské dohody a uskutečněním výsledků vídeňské arbitráže z 2. listopadu 1938 byla plošná rozloha pomnichovského státu zmenšena (podle stavu k 28. listopadu 1938) o 41 596 km², tj. o 30 % dřívější rozlohy. České země ztratily 29 508 km², tedy 37 % dřívějšího území. Z území Slovenska bylo odňato 10 565 km² (22 % dřívější rozlohy). Nejvýchodnější část republiky, Podkarpatská Rus, přišla o 1523 km² (12 % dřívější rozlohy).

Nacistické Německo obsadilo 28 680 km² československého území, tj. 69 % předmnichovské rozlohy. Maďarsko získalo 11 830 km², tedy 28 % dřívější plochy československého státu. Nejmenší zisk zaznamenalo Polsko, které se zmocnilo 1086 km² (3 % předmnichovského státu).

Územními ztrátami byl také zmenšen počet obyvatelstva o 4 922 440 osob (podle stavu k 28. 11. 1938 a výsledků sčítání lidu z roku 1930), tedy o 33 %. Na zmenšeném území o rozloze 98 912 km² žilo 9,8 mil. občanů.

Uskutečnění územních změn proběhlo prostřednictvím rozsáhlých vojenských operací armád a bezpečnostních složek několika států. Jednalo se o natolik rozsáhlý pohyb ozbrojených sil, jaký Evropa od lokálních konfliktů z prvních let po ukončení 1. světové války nepoznala.

Mnichov a jeho následky znamenaly pro armádu konec jedné z velkých etap jejího vývoje. Byl to dobově pociťovaný a pojmenovaný fakt. Bezprostředně po Mnichovu se armáda musela ztotožnit s novým smyslem své existence. Obranu země bojem, na nějž se soustavně připravovala, vystřídal úsilí ustoupit na novou demarkační čáru se ctí, spořádaně a bez zbytečných lidských obětí i materiálních ztrát. V těžkých pomnichovských dnech a týdnech armáda stále poskytovala oporu civilnímu sektoru.

Význam působení armády dokazují zejména události z počátků pomnichovského období. Její příslušníci ve spolupráci se státními bezpečnostními složkami obětavě udržovali pořádek na všech exponovaných úsecích hranic. Prováděli evakuaci nejen vojenského, ale i státního a soukromého majetku.

Z uvedených skutečností vyplývá fakt, že armáda, i přes řadu hlubokých a citelných niterných otřesů, zůstala jednotnou a dobře fungující oporou.

Po ukončení okupačních operací v českomoravském prostoru bylo sice stanoveno nové hlavní obranné postavení, ale skutečně účinný odpor nemohlo toto problematické opatření zaručit. Ve svých periferních částech republika přišla o strategicky důležitá území s vysokou obrannou kapacitou. Pohraničí bylo ztraceno, ale problém délky státních hranic zůstal. Ztrátou území se úměrně snížila jejich délka, neboť proti dřívějším 4192 km měřily po Mnichovu 4163,8 km (z toho s Německem 2387 km, s Polskem 841,1 km, s Maďarskem 785,7 km a s Rumunskem 150 km). Délka státních hranic tedy byla jen o 0,67 % menší než před Mnichovem.

Od rozhraní první a druhé říjnové dekády se hlavní úsilí velení armády přeorientovalo na provedení demobilizace. Přestože o záříjové mobilizaci nemůžeme hovořit jako o všeobecné, propuštění mnoha ročníků záloh a uskutečnění tzv. věčné demobilizace (propuštění zejména evidenčních koní a vozidel) bylo velmi náročným, složitým i citlivým procesem.

Rozhodnutí o demobilizaci padlo na mimořádné schůzi ministerské rady 6. října 1938. Tentýž den zpracovalo 1. oddělení Hlavního štábu potřebné směrnice. Demobilizaci bylo nutno rozdělit do několika etap (viz tabulka č. 19).



Na post ministra národní obrany se v pomnichovské republice vrátil arm.gen. Jan Surový (v popředí v uniformě). Zde je zachycen před budovou tehdejšího Národního shromáždění ve společnosti prezidenta republiky dr. Emila Háchy.

Tabulka č. 19

Průběh demobilizace československé armády na podzim 1938

Etapa	České země	Slovensko	Podkarpatská Rus
I.	9.–10. 10.	9.–10. 10.	9.–10. 10.
II.	11. 10.	11. 10.	11. 10.
III.	17.–19. 10.	od 16. 11.	od 19. 11., resp. od 29. 11.
IV.	23.–26. 10. až 9.–12. 11., resp. 14.–16. 11.	3.–15. 12.	6.–15. 12.
V.	15. 12.	15. 12.	15. 12.

Pramen:

VÚA–VHA, f. MNO – Hl. št./1. odděl., k. 244, sign. 32 34/8 38 a f. ZVV
Praha, kar. 1 237, sign. 32 5/1.

Demobilizačním opatřením předcházelo na počátku října 1938 udílení krátkodobých dovolených těm příslušníkům čs. armády, mužstvu i gázištům, kteří měli bydliště a své blízké v záborových oblastech. Tito muži mohli opustit útvary za účelem evakuace rodin a majetku. Záborová území však museli opustit před příjezdem okupačních vojsk. K prvním propouštěným skupinám záložníků patřili demobilizovaní vojáci německé národnosti.

Při propouštění záloh se nepodařilo zabránit projevům nervozity jak mezi mobilizovanými záložníky, tak i v ostatních částech Mnichovem traumatizované společnosti. Část občanů nechápala důvody vojenské správy pro postupnou realizaci demobilizace. Objevovaly se obavy o ztrátu zaměstnání těch záložníků, kteří ještě setrvali v činné službě.

Z vojenského hlediska bylo nemyslitelné, aby demobilizace proběhla naráz. Pohotovost některých částí armády musela být zachována i při poklesu napětí. Přetížená dopravní síť by také kolabovala pod náporom mas všech propuštěných záložníků.

Záhy se objevily snahy o rozříštění armády, související s pomnichovským procesem eroze jednoty státního celku. Ta byla podlomena již 6. října ustavením slovenské autonomní vlády s Jozefem Tisem v čele a 11. října jmenováním autonomní vlády Podkarpatské Rusi, které předsedal Andrej Bródy.

Jednota armády byla ohrožována snahami rozložit ji na tři samostatné celky: český, slovenský a ukrajinský. Takový postup byl Ministerstvem národní obrany a Hlavním štábem zásadně zamítnut. Ústavními změnami z 22. listopadu 1938, které potvrdily autonomii Slovenska a Podkarpatské Rusi, nebyla jednota československé armády dotčena.

Nový status quo přesto muselo vojenské velení vzít na vědomí. V úvahu musely být vzaty nejen změny ústavního uspořádání státu, ale hlavně změněná širší vojensko-politická situace. Na základě rozhodnutí vlády Hlavní štáb vypracoval a předložil ke schválení komplexní návrh reorganizace armády, který důsledně bral v úvahu pomnichovskou vnitřní i vnější situaci. Armáda jako důležitý vnitropolitický činitel měla být pojátkem všech autonomních celků.



Slavnostní nástup Hradní stráže v období druhé republiky již neměl takový lesk jako v letech před Mnichovem. Hradní stráž nenastupovala v tradičních legionářských stejnokrojích, ale ve standardních uniformách čs. armády. Tuto skutečnost dokládá i snímek ze 30. listopadu 1938, kdy byl prezidentem republiky zvolen dr. Emil Hácha.



Audience představitelů Svazu čs. důstojnictva u nového prezidenta republiky dr. Emila Háchy

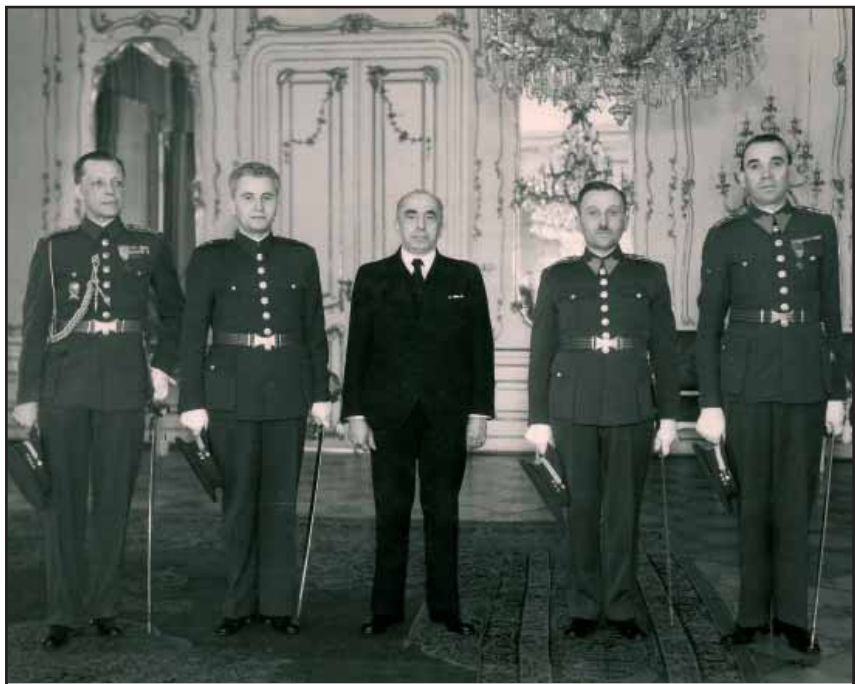

Také delegace Svazu čs. rotmistřů přijal dr. Emil Hácha během prezidentské audience

Těžiště obrany státu bylo posunuto vlivem rostoucí politické závislosti na nacistickém Německu a agresivního tlaku Maďarska a Polska na teritorium Slovenska a Podkarpatské Rusi. Hranice s Německem se stávaly z hlediska obrany státu pasivní sférou. Mírové počty armády neměly překročit hranici 100 000 mužů. Délka prezenční služby měla být zkrácena na 18 měsíců. Každoroční kontingent měl činit 50 000 branců.

Profesionální složku armády by reprezentovalo 11 181 důstojníků, 6867 rotmistřů, 7942 délesloužících a 2039 civilních zaměstnanců vojenské správy (údaje nezahrnují aktivní personál padesáti pracovních praporů).

Česko-slovenská armáda se měla v nových podmínkách stát pohyblivější silou. Z důvodu zachování pohotovosti Hlavní štáb žádal především udržení dosažené úrovně motorizace. V této souvislosti požadoval zejména vládní podporu pro rozvoj motorizace. Podmínky k tomu byly ale problematické. Mnichov oslabil mobilizační potenciál republiky. Zvláště citelná byla ztráta 40% evidenčních motorových vozidel. Ztraceno bylo též 38,1% evidenčních koní (z dřívějšího počtu 190 693 na 118 004).

Plánovaná dislokace sil vycházela z opatrného vztahu vůči nacistickému Německu a z potřeby zajistit východní oblasti země. Z těchto důvodů mělo být na území Čech situováno jedno zemské vojenské velitelství, dvě velitelství sborů, tři divize a jedna rychlá divize. Na Moravě také jedno zemské vojenské velitelství, jedno velitelství sboru, dvě divize a jedna rychlá divize. Na Slovensku mělo působit jedno zemské vojenské velitelství, dvě velitelství sborů, ale až čtyři divize. Část jedné z nich měla být dislokována na Moravě. Nejuvýchodnější oblast země, Karpatskou Ukrajinu, měla chránit jedna smíšená skupina.

Vzhledem ke složité hospodářské situaci státu se Hlavní štáb zřekl obměny materiálního vybavení a požadoval pouze finanční prostředky na údržbu výzbroje a dalšího vybavení. Do uskutečnění nové organizace měla být ponechána v platnosti předmnichovská organizace s mnohem větším počtem útvarů a vyšších jednotek, než se v nastíněném návrhu předpokládalo.

Časový výhled Hlavního štábu počítal s tím, že mírová organizace měla být provedena k 1. říjnu 1939. Uvedený návrh měl bezesporu koncepční charakter, ale pokoušel se řešit neřešitelné. Armáda státu, který byl fakticky ve vleku



Po Mnichovu armáda vyčlenila personál pro pracovní útvary. Muži na snímku se připravují na úpravu silnice v Praze-Ruzyni.

cizí mocnosti, měla jen mizivou naději na úspěšné naplnění svého obranného poslání.

Vojenští odborníci z Hlavního štábu česko-slovenské armády v souvislosti s přípravou uvedeného návrhu napsali: „Stát je dotud státem, dokud má armádu, je známá pravda, která se již několikrát politicky osvědčila...“ a na jiném místě k uvedenému dodali: „Kdybychom provedli snížení (početního stavu – pozn. K. S.) větší, hrozilo by nám nebezpečí, že zabrání našeho území by mohlo být – zvláště v období slabosti ručitelů (lze-li mluvit o nějaké záruce našich hranic v nynější době, kdy mezinárodní smlouvy pozbyly závaznosti) – považováno a přijato mezinárodním fórem za fait accompli.“

Uvedený citát z prosince roku 1938 až příliš přesně předznamenal události, k nimž došlo v souvislosti s nacistickou okupací českých zemí 15. března 1939. Mezi Mnichovem a posledně zmíněným datem armáda dostala řadu příležitostí k tomu, aby smělymi činy prokázala, že podzimní události osmatřicátého roku neochromily její akceschopnost. Paralelně s demobilizací probíhala redислоkace vojsk do nových obranných postavení. Exponované postavení po Mnichovu získalo zejména velitelství III. armády, jež se přesunulo z Kremnice do Banské Bystrice, aby mohlo lépe řídit obranu státních hranic na jihu Slovenska a Podkarpatské Rusi.

Ve východní části republiky Hlavní štáb posléze soustředil skoro polovinu pozemních sil. Na východě Slovenska se rozmístila zvláštní operační skupina, tvořená třemi divizemi. Posíleny byly i letecké útvary. Režim ostrahy hranic se udržoval proti Maďarsku a Polsku až do prosince 1938; ve shodné době byl odvolán i na hranicích s Německem. Na Podkarpatské Rusi byl režim ostrahy hranic udržován až do února 1939.

V jižním a severním pohraničí Slovenska a Podkarpatské Rusi vydržela klidná situace do počátku října 1938. Maďarská a polská vláda rozpoutala prostřednictvím svých armád vlnu násilných činů, které směřovaly k podlomení přetrvávající jednoty pomnichovské republiky. Maďarské a polské vojenské akce měly zvláštní místo v realizaci zahraniční politiky obou zemí. Přepady čs. území směřovaly k tomu, aby zde byla vyvolána atmosféra neklidu v řadách obránců a posíleno protistátní smýšlení mezi etnickými Maďary, což se mělo později projevit jako výhoda při realizaci lidového hlasování na těch územích, které měla pražská ústřední vláda odstoupit podle dalších ustanovení mnichovské dohody. Musela tak učinit, protože by jinak od Francie a Velké Británie neobdržela záruky svých nových hranic.

Armáda se za těchto okolností stala opět jádrem obrany státu. První větší střety nastaly již ve dnech 5.–10. října 1938, kdy v Komárně probíhaly přípravy na mezistátní jednání o územních změnách na čs.-maďarských hranicích. Bojovalo se zejména u Rimavské Soboty, Feledinců, Dubovce, Rimavské Seče a Perbeníku u Královského Chlmce.

V den prvního zasedání zástupců čs. státu a Maďarska v Komárně zaútočili teroristé, vyzbrojení maďarskou armádou, která jim vydala i příslušné rozkazy, u Boržavy, Berehova a Šalanek. Jednalo se o rozsáhlý přepad území republiky (z maďarské strany se akce zúčastnilo 800 mužů), na nějž armáda reagovala masivním nasazením pěchoty, lehkých tanků a letectva. K boji se připravovalo i dělostřelectvo, ale tehdy ještě nezasáhlo. Střety skončily 14. října zajetím většiny záškodníků.

Od té doby Maďaři napadali čs. území při mnoha menších útočných akcích, které směřovaly především proti pohraničním stanovištím SOS. Další rozsáhlý střet s Maďary se odehrál ve dnech 6.–7. ledna 1939. Označován je jako rozvegovský incident. Jednotky česko-slovenské armády provedly prudký protiútok, jenž byl reakcí na provokaci z druhé strany. Kromě pěchoty zasahovala obrněná vozidla a tentokrát na jižní hranici již také dělostřelectvo. Obě strany zaznamenaly četné padlé a zraněné. Incident byl podroben šetření smíšené komise zástupců obou států, což vedlo k vytvoření demilitarizovaného pásma, jež mělo omezit nebezpečí incidentů.

Neméně dramatická situace se rozvinula i na severní hranici. Od 20. října 1938 do konce listopadu na území republiky pronikaly teroristické skupiny, které organizovalo a materiálně zabezpečovalo zpravodajské oddělení Generál-



Vojenský pracovní oddíl z období po Mnichovu při terénních úpravách na území Prahy



Napjaté dny zářijové mobilizace vystřídala ponurá atmosféra demobilizace. Zahájena byla v říjnu a v českých zemích skončila v polovině prosince 1938. Úsměvy mužů, odcházejících zpět do civilu, nemohly překrýt vážnost doby.



Obránci nejvýchodnější části republiky. Na snímku motorizovaný převěždný oddíl 2 v areálu Kasáren Svobody v Košicích krátce před vydáním města Maďarům po Vídeňské arbitráži 8. listopadu 1938.



V souvislosti s přenesením těžiště činnosti čs. armády na východ republiky, jež nastalo po Mnichovu, se na Podkarpatskou Rus přesunula i část letectva, které nebylo v tamních oblastech do Mnichova vůbec nasazeno. Sřežením vzdušného prostoru v úseku od Rožňavy ke státním hranicím s Rumunskem byla pověřena perutě III/1 (stíhací), která v září operovala na jižní Moravě jako součást Skupiny bojového letectva IV. armády. Letky zmíněné perutě byly dislokovány na několika podkarpatorských letištích. Snímek zobrazuje jeden ze stíhacích strojů Avia B-534 na letišti Užhorod, což dokládá nápis na budově v pozadí.

ního štábu polské armády. Cílem jejich aktivit, které vykazovaly znaky neregulární války, se staly důležité komunikace, komunikační objekty, spojovací a energetické sítě, méně již stanoviště ozbrojených sil. V uvedeném období bylo zaznamenáno na 50 diverzních akcí a ozbrojených střetů.

Zmíněné aktivity podporovaly podobné akce na jižních hranicích. Polská zahraniční politika prostřednictvím těchto metod hodlala vytvářet vhodné podmínky k tomu, aby se Maďarsko zmocnilo Podkarpatské Rusi. Tím měla být docílena společná hranice mezi oběma státy, jedna z met polské zahraniční politiky.

Kromě teroristických akcí došlo i ke dvěma rozsáhlým střetům mezi česko-slovenskou a polskou armádou. K prvnímu došlo 25. listopadu 1938, kdy jednotky polské armády začaly bez uvědomění pražské ústřední vlády obsazovat údolí Kysuc s obcemi Čierne a Skalité u Čadce. Spolu s početnou pěchotou se na obou stranách do boje zapojilo dělostřelectvo, na polské straně také obrněná vozidla a letectvo. Obě strany připravovaly k boji i útvary vyzbrojené tanky. Palba byla

zastavena ještě téhož dne na diplomatický zásah.

Zanedlouho, již 27. listopadu, se střílelo znovu, tentokrát u Ždiaru v Tatrách. Velení polských jednotek žádalo, aby se česko-slovenské jednotky stáhly za čáru, která nebyla mezi oběma státy dojednána. Polské jednotky začaly svévolně postupovat na Javorinu, Podspády a okraj Ždiaru. Z česko-slovenské strany byla pochopitelně zahájena palba. Incident se urovnal 30. listopadu podpisem delimitačního protokolu, jímž se podařilo situaci na pomezí obou států stabilizovat.

Postupně se na scéně objevil třetí, tentokrát vnitřní nepřítel – dobrovolnická Karpatská Síť. Jednalo se o polovojevuskou organizaci ukrajinských nacionalistů, jejichž ideál spočíval ve vytvoření nezávislého státu. Ostře zaměřeni byli proti přetrvávající česko-slovenské státnosti i proti Maďarům. Autonomní podkarpatorská vláda proto hledala podporu v nacistickém Německu, což dokládá, že nevěřila v trvalou existenci pomnichovského Česko-Slovenska.

Ukrajínští nacionalisté zahájili v noci na 14. března 1939 státní převrat útokem na vládní objekt v Chustu. Armáda tamní pučisty rychle umlčela. Karpatská Ukrajina, inspirována slovenskou proklamací nezávislosti ze 14. března, vyhlásila samostatnost o den později. Závazky nezávislosti, očekávané od Berlína, ale neobdržela. Místo toho již 14. března 1939 zahájila maďarská armáda postup do nitra země třemi směry. Ústřední vláda v Praze obdržela z Budapešti téhož dne ultimatum, které jí nařizovalo vyklidit Podkarpatskou Rus do 24 hodin a varovalo před odporem. Jednotky česko-slovenské armády se ale na řadě míst začaly houževnatě bránit, někde

maďarské okupanty přinutily dokonce k ústupu.

Smysl obranných akcí spočíval hlavně v udržení důležitých komunikací, jež umožňovaly evakuaci správních úřadů a ústup odloučených vojenských jednotek a četnictva. Česko-slovenské jednotky ustupovaly z Podkarpatské Rusi třemi směry. První vedl na Slovensko. Část obránců musela ustoupit do Rumunska, jiní byli nuceni vstoupit na polské území. Návrat do již okupovaných českých zemí probíhal postupně.

Ústupové boje v nejvýchodnějším cípu bývalého Česko-Slovenska trvaly až do 17. března 1939. Nutno ocenit, že pod tlakem silného nepřítele a za situace, kdy byly ustupující kolony navíc napadány ukrajinskými nacionalisty, se jednalo o pozoruhodný vojenský výkon, jenž svědčí o schopnostech velitelů na všech stupních a také o dobré morálce mužstva.

Tabulka č. 20

Bojové ztráty ozbrojených sil od počátku září 1938 do 18. března 1939

Počátek září 1938 – 15. 1. 1939	
padlí	131
zranění	284
13. 1. – 18. 3. 1939*	
padlí	40
zranění	120
nezvěstní	17

* Kvalifikovaný odhad ztrát

Poznámka

Údaje zahrnují příslušníky armády, četnictva, státní policie a finanční stráže.

Zpracováno na podkladě:

POHORSKÝ, V.: *O hranice se nejedná, o hranice se střílí!* In: Hraničáři pod Luží '38. Horní Světlá 22. září 1938. Dvůr Králové nad Labem 2003, s. 101.

Ke střetu s okupanty došlo i v českých zemích. Dne 14. března 1939, tedy ještě před zahájením okupace, česko-slovenští vojáci zahájili ve Frýdku-Místku palbu na německé jednotky, které začaly obsazovat Ostravsko a Frýdecko-Místecko, aby tuto industrializovanou oblast nezískalo Polsko. Odpor obránců ukončil až rozkaz vlastních nadřízených.

Jednotky německé branné moci překročily hranice Čech a Moravy zrána 15. března 1939. Na žádný odpor česko-slovenské armády již nenarazily. Její příslušníci se řídili rozkazem, jenž oznamoval, že „*Německé vojsko, a to jak pěchota, tak letectvo, zahájí obsazování území republiky dne 15. března v 6 hodin. Tomuto postupu nesmí býti nikde kladen odpor; poněvadž nejmenší incident bude mítí nedozírné následky a bude proti nám zakročeno se vší brutalitou. Všichni velitelé očekávají příchod německého vojska u svých jednotek a podrobí se všem pokynům, které jim budou dány. Jednotky budou odzbrojeny. Vojenské a civilní letectvo musí zůstatí na místech a protiletadlová obrana nebude aktivována. Žádné letadlo nesmí býti ostřelováno.*”

Rozkaz vydalo MNO. Citovaná slova předznamenala zánik moderní armády, která tvořila před Mnichovem i po něm jádro systému obrany státu. Její mírová výstavba i specifická úloha mezi Mnichovem a 15. březnem 1939 byly přesvědčivou odpovědí na bezpečnostní hrozby, které se dotýkaly moderní československé státnosti.



Někteří příslušníci česko-slovenské armády museli na počátku okupace prožít velmi nepříjemné pocity při předávání zbrojního materiálu okupantům. Generál Ernst Udet, generální zbrojmistr nacistické Luftwaffe, při prohlídce prostor Vojenského technického a leteckého ústavu v Praze-Letňanech.



Epilog s trpkou příchutí – 28. březen 1939 a poslední okamžiky před železničním transportem čs. lehkých tanků vz. 35 z území Protektorátu Čechy a Morava na území Německa

Závěrem

Události v letech 1938–1939 prokázaly, že československá armáda utvořila skutečné jádro, doslova pilíř všech příprav k brannému odporu proti vnějšímu ohrožení z několika stran. Pokud v období Mnichova selhávaly dosavadní jistoty jedna za druhou, byla to armáda, která mimořádně přispěla k tomu, že se i za ztížených pomnichovských podmínek podařilo chránit jednotu státu proti vnějším a částečně i vnitřním zdrojům snah o rozbití republiky.

Vývoj z let 1932–1938 je dokladem skutečnosti, že koncepce, směr a priority výstavby československé armády byly postaveny na správně vyhodnocených hrozbách, jež se dotýkaly bezpečnosti Československa. Za optimální lze označit zejména včasnost příprav, které byly zahájeny již v letech 1932–1935. Armáda postupně modernizovala svou organizační strukturu, jež byla v rámci ekonomických možností státu všestranně vybavována materiálem a technikou. Poměrně brzy byly vytvořeny i důležité předpoklady pro pohotovost armády v míru uzákoněním dvouleté prezenční služby a přijetím dalších právních norem, které usnadnily prosazování zájmů obrany státu. Nejvýznamnější z nich byl zákon o obraně státu. Průběžně a v rámci ekonomických limitů se zvyšoval stav velitelského sboru.

V přípravě armády lze ve 30. letech identifikovat také vliv nejnovějších trendů světového vojenství, jež byly ale přijímány se snahou přizpůsobit je domácím možnostem (mnohdy omezeným). Týkalo se to obecně jak bojových prostředků, tak i metod jejich nasazení. O dobré úrovni plánovacího umění vojenského velení svědčí zejména výzbrojní a organizační záměry, v nichž se zrcadlila vyspělost československého vojensko-teoretického myšlení. Jen část z nich se ale vlivem politických událostí podařilo realizovat. Na opoždování realizace plánů měly zásadní vliv i faktory, jež stály mimo armádu.

Poměrně dynamický vývoj armády byl umožněn moderním koncepčním myšlením jejího velení, které zpravidla našlo potřebné pochopení na rozhodujících místech nejvyšší politické exekutivy. Svou ústřední důležitost pro výstavbu armády jednoznačně prokázala Nejvyšší rada obrany státu a její kooperace s Ministerstvem národní obrany a Hlavním štábem. I v dobách nejvyhrocenějších okamžiků podzimní krize z roku 1938 velení armády důsledně setrvalo v podřízeném poměru vůči rozhodujícímu politickému vedení.

Nejvyšší armádní představitelé svým posudkem o bezvýchodnosti vojenské situace Československa přispěli 30. září 1938 k akceptování mnichovské dohody vládou republiky. V té době nebyl splněn základní předpoklad všech meziválečných obranných příprav, jež spočíval v koaličním pojetí obrany Československé republiky. Bez předem připravené spojenecké pomoci byla obrana státu nereálná.

PhDr. Karel Straka

Členové Nejvyšší rady obrany státu z let 1933–1939

NROS – 1. kolegium	člen (stranická příslušnost)	vládní funkce	datum jmenování¹
	Jan Malypetr (RSZML)	předseda vlády	– ²
	Rudolf Bechyně (ČSSDSD)	ministr železnic	4. 11. 1933
	Edvard Beneš (–)	ministr zahraničních věcí	4. 11. 1933
	Bohumír Bradáč (RSZML)	ministr národní obrany	4. 11. 1933
	Emil Franke (ČSSNS)	ministr pošt a telegrafů	4. 11. 1933
	Josef Matoušek (ČSND)	ministr POŽ	4. 11. 1933
	Jan Šrámek (ČSSL)	ministr pro SZOS	4. 11. 1933
	Karel Trapl (–)	ministr financí	14. 5. 1934 ³
NROS – 2. kolegium	člen (stranická příslušnost)	vládní funkce	datum jmenování⁴
	Milan Hodža (RSZML)	předseda vlády	–
	Rudolf Bechyně (ČSSDSD)	ministr železnic	21. 11. 1935
	Edvard Beneš (–)	ministr zahraničních věcí	21. 11. 1935
	František Machník (RSZML)	ministr národní obrany	21. 11. 1935
	Emil Franke (ČSSNS)	ministr pošt a telegrafů	21. 11. 1935
	Josef V. Najman (ČSŽOSS)	ministr POŽ	21. 11. 1935
	Jan Šrámek (ČSSL)	ministr pro SZOS	21. 11. 1935
	Karel Trapl (–)	ministr financí	21. 11. 1935
NROS – 3. kolegium	člen (stranická příslušnost)	vládní funkce	datum jmenování⁵
	Milan Hodža (RSZML)	předseda vlády	–
	Rudolf Bechyně (ČSSDSD)	ministr železnic	3. 2. 1936
	Josef Černý (RSZML)	ministr vnitra	3. 2. 1936
	Emil Franke (ČSSNS)	ministr pošt a telegrafů	3. 2. 1936
	František Ježek (NS)	ministr bez portfeje	1. 4. 1938
	Josef Kalfus (–)	ministr financí	7. 4. 1936 ⁶
	Kamil Krofta (–)	ministr zahraničních věcí	22. 4. 1936 ⁷
	František Machník (RSZML)	ministr národní obrany	3. 2. 1936
	Rudolf Mlčoch (ČSŽOSS)	ministr POŽ	24. 12. 1937 ⁸
	Josef V. Najman (ČSŽOSS)	ministr POŽ	3. 2. 1936
	Jan Šrámek (ČSSL)	ministr pro SZOS	3. 2. 1936
	Karel Trapl (–)	ministr financí	3. 2. 1936
NROS – 4. kolegium	člen (stranická příslušnost)	vládní funkce	datum jmenování
	arm.gen. Jan Syrový	předseda vlády	–
	Stanislav Bukovský (–)	ministr bez portfeje	24. 9. 1938
	Jan Černý (–)	ministr vnitra	24. 9. 1938
	Vladimír Fajnor (SNS)	ministr spravedlnosti	24. 9. 1938
	Josef Kalfus (–)	ministr financí	24. 9. 1938
	Jaroslav Kamenický (–)	ministr železnic	24. 9. 1938
	Kamil Krofta (–)	ministr zahraničních věcí	24. 9. 1938
	arm.gen. Jan Syrový	ministr národní obrany	24. 9. 1938
	Petr Ženkl (–)	ministr bez portfeje	24. 9. 1938
NROS – kolegium	člen (stranická příslušnost)	vládní funkce	datum jmenování
Jmenování kolegia pouze připravováno z členů 2. vlády arm.gen. J. Syrového, neuskutečněno ⁹	arm.gen. Jan Syrový	předseda vlády	–
	Jan Černý (–)	ministr vnitra	–
	Vladimír Fajnor (SNS)	ministr spravedlnosti	–
	div.gen. Karel Husárek	ministr veřejných prací	–
	František Chvalkovský (–)	ministr zahraničních věcí	–
	brig.gen. Vladimír Kajdoš	ministr železnic	–
		pověřen řízením MPT	–
	Josef Kalfus (–)	ministr financí	–
	Imrich Karvaš (–)	ministr POŽ	–

arm.gen. Jan Syrový	ministr národní obrany	-
Petr Ženk	ministr sociální péče	-
	pověřen řízením MVZTV	-

NROS – 5 . kolegium člen (stranická příslušnost)	vládní funkce	datum jmenování
Rudolf Beran (SNJ)	předseda vlády	17. 12. 1938
div.gen. Alois Eliáš	ministr dopravy	17. 12. 1938
František Chvalkovský (-)	ministr zahraničních věcí	17. 12. 1938
Josef Kalfus (-)	ministr financí	17. 12. 1938
arm.gen. Jan Syrový	ministr národní obrany	17. 12. 1938
Josef Tiso (HSLŠ)	PVSK, ministr V, SP, Z	17. 12. 1938
brig.gen. Vladimír Kajdoš	ministr železnic	17. 12. 1938
Augustin Vološin	předseda AUV	17. 12. 1938

Poznámky:

1. kolegium NROS bylo jmenováno prezidentem republiky na základě návrhu ze 31. října 1933, jenž předložil předseda vlády Jan Malypetr. V daném složení NROS pracovala až do demise 2. vlády J. Malypetra (13. čs. vláda) 4. 6. 1935. Bráno ale do důsledků, podle Statutu NROS členství ministrů v NROS zanikalo demisí vlády, z níž byli jmenováni. Platnost jmenování ze 4. 11. 1933 tedy oficiálně zanikla ukončením činnosti 1. vlády J. Malypetra (12. čs. vláda) již 14. 2. 1934. Jmenování členů NROS nebylo ve funkčním období následující 2. vlády J. Malypetra (13. čs. vláda, 14. 2. 1934 – 4. 6. 1935) uskutečněno, i když NROS během něho zasedala a usnášela se. Oficiální jmenování jejich členů neproběhlo ani ve funkčních obdobích dalších dvou vlád, tedy 3. vlády J. Malypetra (14. čs. vláda, 4. 6. 1935 – 5. 10. 1935) a 1. vlády M. Hodži (15. čs. vláda, 5. 10. 1935 – 18. 12. 1935), třebaže i v těchto časových úsecích prokazatelně pracovala. Termín kolegium NROS s příslušnou řadovou číslovkou je v tomto přehledu použit za účelem chronologické diferenciaci jmenování členů NROS. Oficiálně užíván nebyl.
2. Předseda vlády se stal předsedou NROS současně s jmenováním do své ústavní funkce. Toto opatření bylo zakotveno v § 101 zákona 131/1936 Sb. z. a n. o obraně státu.
3. Karla Trapla jmenoval prezident republiky dodatečně na návrh předsedy vlády J. Malypetra.
4. 2. kolegium NROS jmenoval na základě návrhu předsedy vlády Milana Hodži ze 13. listopadu 1935.
5. 3. kolegium NROS jmenoval prezident republiky E. Beneš na základě aktualizovaného návrhu, který předložil předseda vlády M. Hodža prezidentu T. G. Masarykovi již 13. listopadu 1935 v souvislosti s jmenováním 2. kolegia NROS. Složení 3. kolegia se nedotkla demise 2. vlády M. Hodži (16. čs. vláda, 18. 12. 1935 – 21. 7. 1937) a jmenování 3. vlády téhož předsedy (17. čs. vláda, 21. 7. 1937 – 22. 9. 1938). Členství ministrů těchto vlád v NROS, zahájené u většiny z nich jmenováním ze 3. 2. 1936, pokračovalo plynule do 22. 9. 1938 bez ohledu na zmíněné události z roku 1937. Jmenovací dekrety pro členy NROS nebyly v době od 21. 7. 1937 do 22. 9. 1937 vydány.
6. K. Trapl opustil 28. 3. 1936 funkci ministra financí, čímž zaniklo i jeho členství v NROS. Josef Kalfus byl na jeho místo jmenován prezidentem republiky na základě podnětu MNO z 31. 3. 1936 a na návrh předsedy vlády M. Hodži.
7. Na základě podnětu MNO ze 3. 4. 1936 a na návrh předsedy vlády byl 22. 4. 1936 členem NROS jmenován prezidentem republiky také ministr zahraničních věcí Kamil Krofta.
8. Vzhledem ke skonu J. V. Najmana 4. 12. 1937 byl na jeho místo v NROS jmenován prezidentem republiky 24. 12. 1937 Rudolf Mlčoch.
9. Publikovaný návrh se připravoval pro jednání 2. vlády arm.gen. J. Syrového za situace, kdy na ni přešly po abdikaci prezidenta republiky E. Beneše (5. 10. 1938) podle § 60 ústavní listiny pravomoci hlavy státu. Návrh nebyl ve vládě projednán.

Pramen: Národní archiv Praha, f. Předsednictvo ministerské rady, k. 629, inv. č. 2 038, sign. 1 772/12 – Rada pro obranu státu, návrhy na jmenování členů NROS a jmenovací dekrety z let 1933–1938.

ČSND – Československá národní demokracie
 ČSSDSD – Československá sociálně demokratická strana dělnická
 ČSSL – Československá strana lidová
 ČSSNS – Československá strana národně socialistická
 ČSŽOSS – Československá živnostensko-obchodnická strana středostavovská
 HSLŠ – Hlinkova slovenská ľudová strana
 Ministr POŽ – ministr průmyslu, obchodu a živností
 Ministr pro SZOS – ministr pro sjednocení zákonů a organizaci veřejné správy
 Ministr V, SP, Z – ministr vnitra, sociální péče a zdravotnictví
 MPT – Ministerstvo pošt a telegrafů
 MVZTV – Ministerstvo veřejného zdravotnictví a tělesné výchovy
 NS – Národní sjednocení
 Předseda AUV – předseda autonomní ukrajinské vlády
 PVSK – předseda vlády Slovenskej krajiny
 RSZML – Republikánská strana zemědělského a malorolnického lidu
 SNJ – Strana národní jednoty
 SNS – Slovenská národná strana

Příloha 2

Organizace mobilizované čs. branné moci k 30. září 1938 na stupni armáda – sbor – divize

a) polní útvary:

Hlavní velitelství

SV: Račice – Vyškov – Přerov

Hlavní velitel: arm.gen. Ludvík Krejčí

I. armáda – arm.gen. Sergěj Vojcechovský, SV: Kutná Hora

- I. sbor** div.gen. Jan Šípek, SV: Votice
 Hraniční oblast 32 brig.gen. Ing. RTDr. Jan Kloud, SV: Plzeň
 2. divize brig.gen. Valentin Pozdíšek, SV: Plzeň-Doubravka
 5. divize brig.gen. Alois Benda, SV: Písek
 Skupina 4 brig.gen. Václav Kuneš, SV: Votice
- Hraniční pásmo XI** div.gen. Emil Linhart, SV: Praha
 Skupina 1 brig.gen. Václav Petřík, SV: Rakovník
 Velitelství okrsku Praha brig.gen. Cyril Langer, SV: Praha
- II. sbor** div.gen. Josef Váňa, SV: Mladá Boleslav
 Hraniční oblast 33 div.gen. František Melichar, SV: Český Dub
 3. divize brig.gen. František Jelínek, SV: Mšeno u Mělníka
 17. divize brig.gen. Václav Šidlík, SV: Rychnov u Jablonce nad Nisou
- Hraniční pásmo XII** div.gen. Bedřich Ruml, SV: Hradec Králové
 Hraniční oblast 34 brig.gen. Antonín Pavlík, SV: Jaroměř
 Hraniční oblast 35 brig.gen. Karel Kutlvašr, SV: Vamberk
- Záloha I. armády:
 18. divize brig.gen. Miloslav Fassati, SV: Buštěhrad

II. armáda – div.gen. Vojtěch Luža, SV: Olomouc

- IV. sbor** div.gen. Josef Janáček, SV: Litovel
 Hraniční oblast 36 brig.gen. Otakar Líčka, SV: Šumperk
 7. divize brig.gen. Karel Klubal, SV: Zábřeh
- Hraniční pásmo XIII** div.gen. Emil Fiala, SV: Hranice
 Hraniční oblast 37 brig.gen. Jindřich Jiří Birula, SV: Šternberk
- Záloha II. armády:
 8. divize brig.gen. Otakar Zahálka, SV: Moravský Beroun

III. armáda – arm.gen. Josef Votruba, SV: Kremnica

- VII. sbor** div.gen. Josef Mánek, SV: Vráble
 Hraniční oblast 39 div.gen. Miloš Žák, SV: Galanta
- Hraniční pásmo XV** div.gen. Bedřich Homola, SV: Banská Bystrica
 Hraniční oblast 40 brig.gen. Ing. Bohumil Rytíř, SV: Banská Bystrica
- Hraniční pásmo XVI** div.gen. Ondřej Mézl, SV: Košice
 Hraniční oblast 41 brig.gen. Ondřej Moravec, SV: Košice
 Hraniční oblast 42 brig.gen. Oleg Svátek, SV: Užhorod
- Záloha III. armády:
 10. divize brig.gen. Rudolf Hošek, SV: Krupina
 11. divize brig.gen. František Kukačka, SV: Lovinobaňa
 3. rychlá divize brig.gen. Jaroslav Eminger, SV: Levice

IV. armáda – arm.gen. Lev Prchala, SV: Brno

VI. sbor div.gen. Rudolf Viest, SV: Soběslav
Hraniční oblast 31 brig.gen. Bedřich Neumann, SV: Veselí-Mezimostí
4. rychlá divize..... brig.gen. Josef Dvořák, SV: Soběslav

III. sbor..... div.gen. Sergěj Ingr, SV: Jihlava
Skupina 2 brig.gen. František Slunečko, SV: Želetava
14. divize..... brig.gen. Josef Zmek, SV: Třešť
19. divize..... brig.gen. František Hněvkovský, SV: Třebíč

Hraniční pásmo XIV div.gen. Antonín Hasal, SV: Brno
Hraniční oblast 38 brig.gen. Miloš Kudrna, SV: Brno

Záloha IV. armády:

2. rychlá divize..... brig.gen. JUDr. Josef Koutňák, SV: Jaroměřice nad Rokytnou
V. sbor..... div.gen. Alois Eliáš, SV: Klobouky
6. divize..... brig.gen. František Tallavania, SV: Pohořelice
20. divize..... brig.gen. František Kravák, SV: Mutěnice

Záloha Hlavního velitelství:

4. divize brig.gen. František Bláha, SV: Hradec Králové
12. divize..... plk.gšt. Josef Buben, SV: Vsetín
13. divize..... brig.gen. Alois Machačík, SV: Humpolec
16. divize..... brig.gen. František Marvan, SV: Ružomberok
22. divize..... brig.gen. Josef Beránek, SV: Žilina
1. rychlá divize..... brig.gen. Julius Fišera, SV: Pacov
VIII. sbor..... div.gen. Jiří Hudeček, SV: Uherské Hradiště
9. divize..... brig.gen. Jan Beneš, SV: Nové Mesto nad Váhom
15. divize..... brig.gen. Bohuslav Všeticka, SV: Senica
21. divize..... brig.gen. Jaroslav Čihák, SV: Veselí nad Moravou
letecká brigáda brig.gen. Karel Procházka, SV: Čáslav

Velitelství „ČV“ – div.gen. v.v. Robert Rychtrmoc, SV: Bystřice nad Pernštejnem

Velitelství „ČV-sever“ Litomyšl
Velitelství „ČV-jih“ Velké Meziříčí

Velitelství „M“ – arm.gen. v.v. Josef Bílý, SV: Vizovice

Velitelství „M-sever“ Odry
Velitelství „M-střed“ Bystřice pod Hostýnem
Velitelství „M-jih“ Veselí nad Moravou

Ústřední železniční velitelství – pplk.gšt. Stanislav Zima

Regulační komise I – VIII

b) zápolní útvary:

Ministerstvo národní obrany – arm.gen. Jan Syrový, Praha

Hlavní štáb – brig.gen. Vladimír Kajdoš, Praha

I. sborová oblast brig.gen. v.v. Ladislav Zbořil, SV: Praha

Posádkové velitelství
Velká Praha brig.gen. Jaroslav Červinka
Velitelství okrsku
Plzeň – Nýřany..... plk.pěch. Jaroslav Konečný

II. sborová oblast brig.gen. v.v. Josef Hulík, SV: Hradec Králové

III. sborová oblast brig.gen. v.v. Josef Vamborský, SV: Brno

IV. sborová oblast brig.gen. v.v. Karel Heřman, SV: Olomouc

V. sborová oblast..... brig.gen. v.v. Antonín Číla, SV: Trenčín

VI. sborová oblast plk.pěch. v.v. Arnošt Hrbenský

Velitelství cizích
dobrovolníků..... brig.gen. v.v. Miloslav Bárta

VII. sborová oblast brig.gen. v.v. Ladislav Forbelský, SV: Banská Bystrica

Příloha 3

Nástupní sestava čs. vojenského letectva k 30. září 1938

Letectvo Hlavního velitelství

Útvar	Výzbroj	Dislokace
Letecká brigáda		Čáslav
Letecký pluk 5		
I/5 peruť (těžká bombardovací)		Křižanov
letka 81	MB-200	
letka 82	MB-200	
II/5 peruť		Německý Brod
letka 83	MB-200	
letka 84	MB-200	
Letecký pluk 6		
II/6 peruť (lehká bombardovací)		Pardubice
letka 73	B-71, Ab-101	
letka 74	B-71, Ab-101	
III/6 peruť (těžká bombardovací)		Radonice
letka 85	MB-200	
letka 86	MB-200	
IV/6 peruť (těžká bombardovací)		Milovice
letka 87		
letka 88		
Ostatní letecké útvary Hlavního velitelství		
letka 15 (pozorovací)	Š-328	Žilina
letka 62 (zvědná)	Š-328, Š-528	Prostějov
Peruť I (zvědná)		
letka 69		
letka 70		
letka 111		Ruzyně
letka 112		Vyškov
IV/2 peruť (stíhací)		Vyškov
letka 36	B-534	
letka 51	B-534	

Letecké útvary přidělené I. – IV. armádě

Lectvo I. armády

Skupina bojového letectva I. armády

Útvar	Výzbroj	Dislokace
II/4 peruť (stíhací)		Cvrčovice, Polerady
letka 43	B-534	
letka 44	B-534	
letka 50	B-534	
III/4 peruť (stíhací)		Veltrusy, Kralupy nad Vltavou
letka 46	B-534	
letka 47	B-534	
letka 48	B-534	
I/6 peruť (lehká bombardovací)		Zlosyň
letka 71	B-71, Ab-101	
letka 72	B-71, Ab-101	

Obvod TOPL „A“ – Praha/Hostivice

Útvar	Výzbroj	Dislokace
I /4 peruť (stíhací)		Horní Měcholupy, Uhřetěves
letka 40	B-534	
letka 41	B-534	
letka 42	B-534	

Ostatní letecké útvary I. armády

Útvar	Nadřazené vyšší velitelství	Výzbroj	Dislokace
letka 3 (pozorovací)	I. sbor	Š-328	Čáslav
letka 12 (pozorovací)	HP XI	Š-328	Hoštice u Klecan
letka 1 (pozorovací)	HP XII	Š-328	Bohdaneč
letka 4 (pozorovací)	HO 32	Š-328	Borek u Hořovic
letka 6 (pozorovací)	HO 33	Š-328	Mladá Boleslav
letka 11 (pozorovací)	Skupina 1	Š-328	U Hájku (Jeneč)
letka 61 (zvědná)	I. armáda	A-100, B-71	Zbraslavice
letka 66 (zvědná)	I. armáda	A-100, B-71	Milovice
letka 101 (kurýrní)	I. armáda		Kutná Hora

Letectvo II. armády

Útvar	Nadřízené vyšší velitelství	Výzbroj	Dislokace
roj letky 14 (pozorovací)	HP XIII	Š-328	prostor Přerov-Hranice
letka 5 (pozorovací)	IV. sbor	Š-328	Papůvka
letka 14 (bez 1 roje)	IV. sbor	Š-328	Ivanovice na Hané
letka 63 (zvědná)	II. armáda	A-100, B-71	Přerov
letka 102 (kurýrní)	II. armáda		Olomouc-Drahotuše
III/2. peruť (stíhací)	II. armáda		Tovačov
letka 33		B-534	
letka 35		B-534	
letka 52		B-534	

Letectvo III. armády

letka 10 (pozorovací)	VII. sbor	Š-328	Tardošked (u Nových Zámků)
letka 16 (pozorovací)	HP XV	Š-328	Velká Lúka u Zvolena
letka 13 (pozorovací)	HP XVI	Š-328	Spišská Nová Ves
letka 64 (zvědná)	III. armáda	A-100	Tri Duby
letka 104 (kurýrní)	III. armáda		Velká Lúka u Zvolena
III/3. peruť (stíhací)	III. armáda		Chtelnica u Piešťan
letka 37		B-534	
letka 38		B-534	
letka 39		B-534	





Letectvo IV. armády

Skupina bojového letectva IV. armády

Útvar	Výzbroj	Dislokace
III/1 peruť (stíhací)		Brno
letka 31	B-534	
letka 32	B-534	
letka 34	B-534	
III/5 peruť (lehká bombardovací)		Měnin
letka 75	Ab-101	
letka 76	Ab-101	
letka 77	Ab-101	
V/3 peruť (stíhací)		Vnorovy, Kunovice
letka 45	B-534	
letka 49	B-534	
letka 53	B-534	

Ostatní letecké útvary IV. armády

Útvar	Nadřízené vyšší velitelství	Výzbroj	Dislokace
letka 2 (pozorovací)	VI. sbor	Š-328	Zbraslavice
letka 8 (pozorovací)	III. sbor	Š-328	Veselí nad Moravou
letka 7 (pozorovací)	HP XIV	Š-328	Měnin
letka 9 (pozorovací)	IV. armáda	Š-328	Smolenice (u Trnavy)
letka 103 (kurýrní)	IV. sbor		Brno

Nástupní sestava obrany proti letadlům k 30. září 1938

a) TOPL – teritoriální obrana proti letadlům

Prostředky TOPL v obvodu I. armády

Obvod OPL „A“ – Praha/Hostivice

Skupina OPL I/151	3 baterie DPL
Skupina OPL II/151	3 baterie DPL
Skupina OPL V/151	3 baterie DPL
Světlometná skupina OPL VI/151	3 světlometné čety
Světlometná skupina OPL VII/151	4 světlometné čety
Světlometná skupina OPL IX/151	3 světlometné čety
roty VKPL	2
kulometné roty	6

Poznámka

V průběhu mobilizace bylo do skupin OPL I/151, II/151 a V/151 zařazeno dalších šest nově postavených baterií DPL.

Obvod OPL „B“ – Plzeň/Nýřany

Skupina OPL III/151	2 baterie DPL
Skupina OPL IV/151	2 baterie DPL
Světlometná skupina OPL VIII/151	4 světlometné čety
kulometné roty	5

Skupina OPL I/154 – Polička

baterie DPL	3
kulometné roty	2

Skupina OPL II/154 – Semtín

baterie DPL	3
kulometné roty	2

Skupina OPL III/154 – Česká Třebová

baterie DPL	2
Světlometná skupina OPL IV/154	3 světlometné čety
kulometná rota	1

Skupina OPL X/154 – Chotěboř

baterie DPL	3
roty VKPL	2

Poznámka

Dvě dělostřelecké baterie byly v průběhu mobilizace přesunuty k obvodu OPL „A“ – Praha/Hostivice.

Skupina OPL Kladno

kulometné roty	4
----------------	---

Skupina OPL Poděbrady

kulometná rota	1
----------------	---

Skupina OPL Liblice

kulometná rota	1
----------------	---

Skupina OPL Josefov

kulometná rota	1
----------------	---

Prostředky TOPL v obvodu II. armády

Obvod OPL „C“ – Moravská Ostrava

Skupina OPL III/152	2 baterie DPL
Skupina OPL IV/152	2 baterie DPL
Světlometná skupina OPL VIII/152	5 světlometných čet
kulometné roty	6

Skupina OPL I/152 – Olomouc

baterie DPL	2
kulometné roty	3

Skupina OPL VI/152 – Přerov

baterie DPL	2
-------------	---



Skupina OPL Hranice

rota VKPL	1
-----------	---

Skupina OPL Kroměříž

kulometná rota	1
----------------	---

Prostředky TOPL v obvodu IV. armády

Skupina OPL II/152 – Brno

baterie DPL	2
Světlometná skupina OPL IX/152	3 světlometné čety
kulometné roty	4

Skupina OPL VII/152 – Vyškov

baterie DPL	2
roty VKPL	2
kulometná rota	1

Poznámka

Skupina OPL VII/152 – Vyškov byla určena k obraně složek Hlavního velitelství. V průběhu mobilizace jí bylo podřízeno velitelství Skupiny OPL VI/153 (původně Piešťany), jež mělo k dispozici 1 baterii DPL.

Skupina OPL V/152 – Bohuslavice

baterie DPL	1
roty VKPL	2

Skupina OPL Oslavany

kulometná rota	1
----------------	---

Prostředky TOPL v obvodu III. armády

Obvod OPL „D“ Trenčín

Skupina OPL I/153 Trenčianská Teplá	2 baterie DPL
kulometná rota	1
Skupina OPL II/153	3 baterie DPL
kulometné roty	3
Světlometná skupina OPL V/153	4 světlometné čety

Skupina OPL III/153 – Žilina

baterie DPL	2
kulometné roty	2

Skupina OPL IV/153 – Bratislava

baterie DPL	1
kulometné roty	2

Skupina OPL X/153 – Nováky

baterie DPL	3
roty VKPL	2

Skupina OPL Považská Bystrica

baterie DPL	1
-------------	---

Skupina OPL Banská Bystrica

kulometná rota	1
----------------	---

b) AOPL – armádní obrana proti letadlům

v obvodu I. armády

rota VKPL 15	Kutná Hora (obrana SV I. armády)
rota VKPL hraničářského pluku 18	prostor stálého opevnění
rota VKPL hraničářského pluku 19	prostor stálého opevnění

v obvodu II. armády

rota VKPL hraničářského pluku 4	prostor stálého opevnění
---------------------------------	--------------------------

v obvodu III. armády

rota VKPL 12, 13	Poprad
rota VKPL 83, 87	3. rychlá divize

v obvodu IV. armády

rota VKPL 6 a 7	Brno (obrana SV IV. armády)
rota VKPL 81 a 85	Pacov (nástupní prostor 1. rychlé divize)
rota VKPL 82 a 86	Jaroměřice nad Rokytou (nástupní prostor 2. rychlé divize)
rota VKPL 84 a 88	Soběslav (nástupní prostor 4. rychlé divize)

Přílohy 2–4 byly zpracovány na základě materiálů:

ŠRÁMEK, P.: Když zemřít, tak čestně. Československá armáda v září 1938. Brno 1998, s. 80–82, 85–87.

MINAŘÍK, P.: Reorganizace armády ve 2. polovině 30. let a vytvoření operační sestavy vojsk po vyhlášení mobilizace. Sborník Vojenské akademie v Brně, 1999, č. 2, s. 81–90.

MINAŘÍK, P.; ŠRÁMEK, P.: Personální průvodce po mobilizované čs. branné moci v době vyvrcholení mnichovské krize. Vojсковá tělesa. Historie a vojenství, 1999, č. 1, s. 154–177.

Příloha 5

Organizace československé branné moci po návratu k mírové organizaci (listopad 1938)

Vyšší velitelství

zemská vojenská velitelství	4
velitelství sborů	7
velitelství divizí	17
velitelství rychlých divizí	4
velitelství skupin	2
velitelství letecké brigády	1
posádkové velitelství s vyšší působností (Praha)	1

Pěchota

pěší pluky	47
horské pěší pluky	4
hraničářské prapory	11
instrukční prapory	1
cyklistické prapory	5
pluky útočné vozby	3
hraničářské pluky*	5
strážní prapory*	21
Hradní stráž	

* V listopadu 1938 v likvidaci

Jezdeckvo

dragounské pluky	11
vozatajské eskadrony	19

Dělostřelectvo

lehké dělostřelecké pluky	21
hrubé dělostřelecké pluky	15
jezdecké dělostřelecké oddíly	4
těžké dělostřelecké pluky	2
dělostřelecké pluky proti letadlům	5
instrukční dělostřelecký pluk	1
zpravodajský dělostřelecký pluk	1
chemický dělostřelecký pluk	1
automobilní prapory	7

Letectvo

letecké pluky	6
---------------	---

Ženíjní vojsko

ženíjní pluky	6
ženíjní prapor	1
železniční pluk	1



Telegrafní vojsko

telegrafní prapory	7
--------------------	---

Útvary služeb

sborové nemocnice	12
posádkové nemocnice	8
vojenské zdravotnické sklady	2
sborové proviantní sklady	13
ústřední zbrojnice	1
sborové zbrojnice	7
doplňovací okresní velitelství	48
remontní komise	1
velitelství evidence koňstva	14
ženijní sklady	2
telegrafní sklady	2
letecké sklady	3
vojenská invalidovna	
Vojenský chemický ústav	
vojenský hřebčín	
vojenské telegrafní dílny	

Různé

Vysoká škola válečná	
Vysoká intendatská škola	
Vojenská akademie	
Pěchotní učiliště	
Dělostřelecké učiliště	
Jezdecké učiliště	
Letecké učiliště	
Ženijní učiliště	
Telegrafní učiliště	
Vojenský technický a letecký ústav	
Vojenský zeměpisný ústav	
Památník osvobození	
školy na důstojníky pěchoty v záloze	15
školy na důstojníky dělostřelectva v záloze	11

Pramen:
VÚA-VHA, f. MNO – Hl. št./3. odděl., k. 246, sign. 38 ¼ 2,
č.j. 8 115 Taj. MNO – hl. št./1. odděl. 1938 z 16. 12. 1938
– Armádní poradní sbor – zasedání, složka *Zpráva o nové
organizaci branné moci, Přehledná organizace čs. branné
moci v listopadu 1938.*

Příloha 6

Reorganizace mírové česko-slovenské branné moci podle návrhu z listopadu 1938

Vyšší velitelství

zemská vojenská velitelství	3
velitelství sborů	5
velitelství divizí	9
velitelství rychlých divizí	2
velitelství smíšené skupiny (Chust)	1

Pěchota

pěší pluky	28
pěší pluky (motorizované)	2
pěší pluk o třech hraničářských praporech	1
hraničářský prapor	1
cyklistické prapory	4
pluky útočné vozby	3
Hradní stráž	

Jezdectvo

dragounské pluky	5
------------------	---

Dělostřelectvo

dělostřelecké pluky hipomobilní	11
lehké dělostřelecké pluky motorizované	3
hrubé dělostřelecké pluky hipomobilní	6
hrubé dělostřelecké pluky motorizované	5
dělostřelecké pluky proti letadlům*	6
instrukční dělostřelecký pluk	1
zpravodajský dělostřelecký pluk	1
chemický dělostřelecký pluk	1

* Včetně pěti praporů velkých kulometů proti letadlům

Letectvo

letecké pluky	5
---------------	---

Ženíjní vojsko

ženíjní pluky	5
samostatný ženíjní prapor	1
železniční pluk	1

Telegrafní vojsko

telegrafní prapory	6
--------------------	---

Dopravní vojsko

automobilní prapory	5 (11 automobilních rot)
vozatajské eskadrony	18

Pramen:

VÚA-VHA, f. MNO – Hl. št./3. odděl., k. 246, sign. 38 ¼ 2, č.j. 8 115 Taj. MNO – Hl. št./1. odděl. 1938 z 16. 12. 1938
– Armádní poradní sbor – zasedání, složka *Zpráva o nové organizaci branné moci, Přehledná organizace čs. branné moci v listopadu 1938.*

Příloha 7

Skutečné a plánované prostředky na financování čs. armády v letech 1932–1942

Rok	K 5	NV	ZZ	MÚ	240	127	ZÚ	ZÚI	V 42	Celkem
1932	1 289	–	–	–	272	–	–	–	–	1 561
1933	1 204	–	–	–	263	–	–	–	–	1 467
1934	1 327	–	–	158	351	–	–	–	–	1 836
1935	1 301	175	–	94	426	808	–	–	–	2 804
1936	1 522	–	316	1 149	438	1 149	438	–	–	3 793
1937	1 477	–	658	6	195	641	2 169	–	–	5 146
1938	2 345	–	24	–	125	441	3 182	1 189	–	7 306
1939	2 100	–	–	–	27	111	225	1 403	–	5 891
1940	2 100	–	–	–	–	–	763	1 579	559	5 001
1941	2 100	–	–	–	–	–	–	763	990	3 853
1942	2 100	–	–	–	–	–	–	763	2 516	5 379
Celkem	18 865	175	998	280	2 005	3 150	8 802	5 697	4 065	44 037

Použité zkratky:

K 5 – rozpočet MNO (kapitola 5)

NV – nepreliminované výdaje rozpočtu MNO

ZZ – výdaje na základě zvláštních zákonných zmocnění a zvýšení kapitálové účasti v Čs. zbrojovce, a. s. Brno

MÚ – Mimořádný úvěr (resp. příděl z Půjčky práce)

240 – fond zřízený zákonem č. 240/126 Sb. z. a n.

127 – fond zřízený zákonem č. 127/1934 Sb. z. a n.

ZÚ – Zvláštní úvěr

ZÚI – Zvláštní úvěr I

V 42 – Výzbrojní program na léta 1939–1942

Poznámka

Údaje vytištěné kurzívou označují plánované výdaje. Finanční částky určené na realizaci výzbrojního programu na léta 1940–1942 je nutno považovat jen za zamýšlené výdaje, neboť se o nich uvažovalo pouze v intencích Hlavního štábu. Schvalovací proceduru v rámci Nejvyšší rady obrany státu a vlády tyto výdaje neprošly.

Zpracováno na podkladě:

PAVEL, J.: Financování československé armády v letech 1934–1939. Historie a vojenství, 2004, č. 1, s. 10.

PAVEL, J., SRB, M.: Financování československé armády v letech 1918–1933. Historie a vojenství, 2004, č. 3, s. 21.

VÚA-VHA, f. MNO – Hl. št./1. odděl., k. 257, inv. č. 6 570, sign. 44 9/1 – 44, č.j. 3 763 Taj. – hl. št./1. odd. 1938

– Výzbrojní program 1939–1942.

Seznam použitých zkratk

AOPL	armádní obrana proti letadlům
arm.gen.	armádní generál
Bd.	Band
brig.gen.	brigádní generál
č.j.	číslo jednací
ČSČH	Československý časopis historický
děl.	dělostřelectvo
div.gen.	divizní generál
DPL	dělostřelectvo proti letadlům
f.	fond
gšt.	generálního štábu
GSWW	Germany and the Second World War
HJ	Historical Journal
Hl. št.	Hlavní štáb
HO	hraniční oblast
HP	hraniční pásmo
HaV	Historie a vojenství
inv.	inventární číslo
JCH	Journal of Contemporary History
JES	Journal of European Studies
JSS	Journal of Strategic Studies
k.	karton
kpt.	kapitán
KPÚV	kanon proti útočné vozbě
let.	letectva
mjr.	major
MNO	Ministerstvo národní obrany
MPO	motorizovaný přezvědný oddíl
No.	Number
no	Numéro
Nr.	Nummer
odděl.	oddělení
OPL	Obrana proti letadlům
pěch.	pěchoty
por.	poručík
plk.	plukovník
pplk.	podplukovník
PÚV	proti útočné vozbě
PÚV 1	pluk útočné vozby 1
RHA	Revue Historique des Armées
ŘOP	Ředitelství opevňovacích prací
SAP	Sborník archivních prací
sign.	signatura
SOS	Stráž obrany státu
SPO	smíšený přezvědný oddíl
SV	stanoviště velitele
SZNSČS	Sbírka zákonů a nařízení státu československého
TOPL	teritoriální obrana proti letadlům
ÚV	útočná vozba
VCC	Veröffentlichungen des Collegium Carolinum
VHÚ	Vojenský historický ústav
VfZ	Vierteljahrshefte für Zeitgeschichte
VKPL	velký kulomet proti letadlům
Vol.	volume
VÚA–VHA	Vojenský ústřední archiv – Vojenský historický archiv
škpt.	štabní kapitán
v.v.	ve výslužbě
ZVV	Zemské vojenské velitelství

Hlavní použité prameny a literatura

A. Prameny

a) Archivní prameny

Archiv Kanceláře prezidenta republiky
fond D – důvěrné
fond T – tajné

Národní archiv Praha
Fond Ministerstvo vnitra – Stará registratura
Fond Národní soud v Praze 1945–1947
Fond Předsednictvo ministerské rady

Vojenský ústřední archiv – Vojenský historický archiv Praha
Fond Ministerstvo národní obrany – Hlavní štáb – 1. oddělení
Fond Ministerstvo národní obrany – Hlavní štáb – 2. oddělení
Fond Ministerstvo národní obrany – Hlavní štáb – 3. oddělení
Fond Ministerstvo národní obrany – Hlavní štáb – 4. oddělení
Fond Ministerstvo národní obrany – Hlavní štáb – ŘOP
Fond Velitelství I. sboru
Fond Vojenská kancelář prezidenta republiky
fond Zemské vojenské velitelství Praha
Fondy militárií bývalého Studijního ústavu Ministerstva vnitra
- sbírka 20 – Ministerstvo národní obrany – Londýn
- sbírka 37 – Velitelství vojenské zpravodajské služby

b) Edice dokumentů a dobová publicistika

Akcja „Łom“. Polskie działania dywersyjne na Rusi Zakarpackiej w świetle dokumentów Oddziału II Sztabu Głównego WP. (ed. Samuś, P. – Badziak, K. – Matwiejew, G.). Warszawa 1998.
Armáda, brannost národa a obrana státu. Projevy prezidenta dr. Edvarda Beneše. Praha 1938.
Armáda a národ. Praha 1938.
BARON, F.: *Názory na budoucí stálá opevnění*. Vojensko-technické zprávy MNO 1924, č. 4, s. 122–126.
BEJL, J.: *Než započne válka (ochrana hranic a unitrozemí)*. Praha 1935.
BENEŠ, E.: *Boj o mír a bezpečnost státu. Československá zahraniční politika v projevech ministra dr. Beneše 1924–33*. Praha 1934.
BARON, F.: *Názory na budoucí stálá opevnění*. Vojensko-technické zprávy MNO 1924, č. 4, s. 122–126.
BEJL, J.: *Než započne válka (ochrana hranic a unitrozemí)*. Praha 1935.
Československá vlastivěda, díl V. Stát. Praha 1931.
Československá zahraniční politika v roce 1936. Svazek I, Praha 2003.
Československá zahraniční politika v roce 1938. Svazek I, Praha 2000.
Československá zahraniční politika v roce 1938. Svazek II, Praha 2001.
Der Nürnberger Prozess gegen die Hauptkriegsverbrecher vom 14. November 1945 – 1. Oktober 1946, Band XXV. München 1989.
Dokumenty a materiály k dějinám československo-sovětských vztahů. 3. díl, Praha 1979.
Dokumenty československé armády z podzimu 1938. Anketa „Armáda v roce 1938“. Historie a vojenství, 1997, č. 6, s. 87–133; 1998, č. 2, s. 103–136; 1998, č. 6, s. 94–124.
Dokumenty československé armády z podzimu 1938. Operační dokumentace vyšších velitelství. (ed. Minařík, P. – Šrámek, P.) Historie a vojenství, 1997, č. 1, s. 131–158; 1997, č. 3, s. 141–174.
Dokumenty československé armády z podzimu 1938. Rozkazy Hlavního velitelství. (ed. Minařík, P. – Šrámek, P.) Historie a vojenství, 1996, č. 5, s. 83–110.

Eduard Beneš. *Cirkulární telegramy 1920–1935* (ed. J. Dejmek). Praha 2002.

Československá vlastivěda, díl V. Stát. Praha 1931.

Dvacet let čs. armády v osvobozeném státě. Praha 1938.

HANÁK, R.: *O významu stálého opevnění pro náš stát*, 1. část. Důstojnické listy, 1923, č. 49, s. 1–3.

HANÁK, R.: *O významu stálého opevnění pro náš stát*, 2. část. Důstojnické listy, 1923, č. 51, s. 1–3.

HANÁK, R.: *O významu stálého opevnění pro náš stát*, 3. část. Důstojnické listy, 1923, č. 52, s. 1–2.

HANÁK, R.: *O významu stálého opevnění pro obranu státu*. Rozhledy technických zbraní 1933, č. 4, s. 1241–1258.

KRAUS, J.: Světové odzbrojení jako problém politický, technický a právní. Praha 1933.

Mnichovská krize v jednáních ministerské rady. (ed. Helešicová, V. – Machatková, R.) *Odboj a revoluce*, 1969, č. 5, s. 138–230.

KROFTA, K.: *Die Tschechoslowakei und die Krise der kollektiven Sicherheit*. Praha 1936.

MILOTA, P.: *Úvahy o stálém opevnění*. *Torže*. Vojensko-technické rozhledy MNO, 1932, č. 10, s. 228–234.

Mnichov v dokumentech, I. díl. Praha 1958.

Mnichov v dokumentech, II. díl. Praha 1958.

Naučný slovník aktualit 1939. Praha 1939.

Nemecká okupácia Rakúska. (ed. Bystrický, V.) *Vojenská história*, 1998, s. 64–76.

Německý imperialismus proti ČSR (1918–1939). Praha 1962.

Obrana státu a naše politické strany. Praha 1937.

Politické strany a Mnichov. Praha 1961.

Protifašistický a národněosvobodenecký boj českého a slovenského lidu 1938–1945. 1. díl – Mnichov a březnová tragédie, Praha 1979–1988.

Představy velení československé armády o obraně Slovenska za mnichovské krize na podzim 1938. (ed. Minařík, P. – Šrámek, P.) *Vojenská história*, 1998, č. 3, s. 77–103.

Slovensko v anketě „Armáda v roce 1938“ (ed. Minařík, P. – Šrámek, P.). *Vojenská história*, roč. 3, 1999, č. 2, s. 91–118.

SAMEŠ, A.: Stálé či polní opevnění? *Rozhledy technických zbraní*, 1933, č. 1, s. 247–250.

SYROVÝ, F.: Jest možno úsporně budovati stálá opevnění? *Důstojnické listy*, 1924, č. 52, s. 6.

Z protokolů a schůzí 18. československé vlády (1. Syrového) 23. září – 4. říjen 1938. Praha 1989.

c) Paměti a deníky

BENEŠ, E.: *Mnichovské dny*. Praha 1968.

BENEŠ, E.: Paměti. *Od Mnichova k nové válce a k novému vítězství*. Praha 1947.

DRTINA, P.: *Československo můj osud*. Svazek I, kniha 1, Praha 1991.

GROSCURTH, H.: *Tagebücher eines Abwehroffiziers 1938–1940*. Stuttgart 1970.

HEJDA, J.: *Žil jsem zbytečně*. Praha 1991.

HOFMAN, P.: *Deník Vojtěcha Borise Lužičky*. Historie a vojenství, 1996, č. 5, s. 131–152.

KREJČÍ, L.: *Obranyschopnost ČSR 1938*. *Odboj a revoluce*, 1968, č. 2, s. 14–41.

KROFTA, K.: *Z dob naší první republiky*. Praha 1939.

MORAVEC, F.: *Špión, jemuž nevěřili*. Praha 1990.

RESSEL, A.: *Mnichov ve vzpomínkách a v kritice důstojníka generálního štábu československé armády*. Historie a vojenství, 1969, č. 2, s. 302–358.

STRANKMÜLLER, E.: *Československé ofenzivní zpravodajství v letech 1937 do 15. března 1939*. *Odboj a revoluce*, 1968, č. 2, s. 42–73.

STRONGE, H. C. T.: *The Czechoslovak Army and the Munich Crisis: A Personal Memorandum*. In: *War and Society: A Yearbook of Military History*, 1975, č. 1, s. 162–177.

ŠRÁMEK, P.: *Výstavba opevnění ve vzpomínkách generála Ludvíka Krejčího a plukovníka Josefa Fetky*. In: Fortsborník, sv. 7, Brno 2000, s. 21–24.

d) Exponáty

Vojenský historický ústav Praha
sbírkové fondy

III – pistole a střelivo

IV – ruční palné zbraně po roce 1890

V – automatické palné zbraně

VIII – stejnokroje a výstroj

XI – řády a vyznamenání

XIII – varia

XIV – vexilologie

knihovna VHÚ

B. Literatura

ABSOLON, R.: *Die Wehrmacht im Dritten Reich*, Band IV: 5. Februar 1938 bis 31. August 1939. Boppard am Rhein 1979.

ALEXANDER, M. S.: *The Republic in danger: General Maurice Gamelin and the politics of French defence, 1933 – 1940*. Cambridge 1992.

ALEXANDER, M. S.: *In Lieu of Alliance: The French General Staff's Secret Co-operation with Neutral Belgium, 1936–1940*. JSS, Vol. 14, No. 4, s. 413–427.

ANGER, J.: *Čs. armáda v září 1938*. HaV 1989, č. 5, s. 43–60.

ANGER, J.: *K postavení armády v pluralitním politickém systému předválečného Československa*. HaV 1990, č. 1, s. 84–106.

ANGER, J.: *Mnichov 1938*. Praha 1988.

ANGER, J.: *Na směru hlavního úderu. Obrana západních a jihozápadních Čech v září 1938*. HaV 1991, č. 6, s. 26–55.

ANGER, J.: *Vojenská obrana Slovenska v septembri 1938*. In: Kapitoly z vojenskej histórie Slovenska. Trenčín 1991, s. 46–71.

ANGER, J.: *Vojenská situace Československa v době mnichovské kapitulace*. HaV 1989, č. 6, s. 26–50.

ANGER, J., PECH, P.: *Čs. buržoazní armáda v září 1938 (I)*. HaV 1986, č. 4, s. 64–80.

ANGER, J., PECH, P.: *Čs. buržoazní armáda v září 1938 (II)*. HaV 1986, č. 5, s. 97–109.

ANGER, J., PECH, P.: *Plány použití buržoazní čs. armády v letech 1918–1938 (II)*. HaV 1985, č. 5, s. 74–98.

ANGER, J., PECH, P.: *Plány použití buržoazní čs. armády v letech 1918–1938 (III)*. HaV 1985, č. 6, s. 60–84.

Armádní generál LUDVÍK KREJČÍ v dokumentech a fotografiích. Brno 2000.

ARON, L.: *Československé opevnění 1935–1938*. Náchod 1998.

BORÁK, M.: *Boje československé armády na Slovensku a Podkarpatské Rusi (říjen 1938–březen 1939)*. Sborník Vojenské akademie v Brně, řada C-D, 1999, č. 2, s. 123–128.

BORÁK, M.: *Československo-polská „malá válka“ u Čadce 25. listopadu 1938*. HaV 1998, č. 4, s. 65–90.

BORÁK, M.: *Incident pod Tatrami 27. listopadu 1938 a delimitace hranic mezi Polskem a Česko-Slovenskem*. HaV 1998, č. 5, s. 3–24.

BORÁK, M.: *Obrana Podkarpatské Rusi (říjen 1938–březen 1939)*. In: Česko-slovenská historická ročenka. Brno 1997, s. 165–178.

BOROTAN, C.: *Politicko-vojenská kooperácia Rumunska a Československa v rámci Malej dohody (1920–1938)*. *Vojenská história*, 2001, č. 1, s. 17–39.

BOROTAN, C.: *Rumunsko-československé politické, hospodářské a vojenské vztahy ve 30. letech*. In: Sborník k problematice dějin imperialismu, sv. 22, Praha 1987, s. 21–36.

BRAUBACH, M.: *Der Einmarsch deutscher Truppen in die entmilitarisierte Zone im März 1936. Ein Beitrag zur Vorgeschichte des zweiten Weltkrieges*. Köln – Opladen 1956.

- BROZSAT, M.: *Das Sudetendeutsche Freikorps*. VfZ, 1961, č. 9, s. 30–49.
- BRZEZIŃSKI, A. M.: *Taktyka dyplomacji francuskiej na konferencji rozbrojeniowej w Genewie (1932–1937)*. Acta Universitatis Lodzianis, Folia Historica 17 Problemy rozbrojenia 1919–1939, 1983, s. 159–174.
- BURDICK, CH.: *Die deutschen militärischen Planungen gegenüber Frankreich 1933–1938*. Wehrwissenschaftliche Rundschau, 1956, Nummer (Nr.) 6, s. 678–685.
- BYSTRICKÝ, V., DEÁK, L.: *Európa na prelome. Diplomatické a politické vzťahy v rokoch 1932–1933*. Bratislava 1973.
- BYSTRICKÝ, V., DEÁK, L.: *Problém odzbrojenia v rokoch 1932–1933*. Slovanské štúdie XV, 1973, s. 79–119.
- CRANE, R. F.: *A French Conscience in Prague: Louis Eugèn Faucher and the Abandonment of Czechoslovakia*. New York 1996.
- ČELOVSKÝ, B.: *Mnichovská dohoda 1938*. Ostrava 1999.
- Československá armáda v letech 1918–1938*. Praha 1991.
- DEIST, W.: *The Rearmament of the Wehrmacht*. In: *GSWW*. Vol. I. *The Build-up of German Aggression*. Oxford 1990, s. 373–540.
- DEJMEK, J.: *Edvard Beneš, Politická biografie českého demokrata. Část první. Revolucionář a diplomat (1884–1935)*. Praha 2006.
- DEJMEK, J.: *Edvard Beneš, Československo a Mnichov: reality a mýty okolo osudového rozhodování z konce září 1938*. In: *Mnichovská dohoda. Cesta k destrukci demokracie v Evropě*. Praha 2004, s. 14–40.
- DEJMEK, J.: *Milan Hodža a československá zahraniční politika ve třicátých letech (1935–1938)*. In: *Moderní dějiny*, sv. 7, Praha 1999, s. 65–84.
- DEJMEK, J.: *Nacistická třetí říše a československá diplomacie 1933–1938*. In: *Moderní dějiny*, sv. 5, Praha 1997, s. 119–147.
- DOLÍNEK, V., KARLICKÝ, V., VÁCHA, P.: *České zbraně a střelivo. Tradice a současnost*. Praha 1996.
- EMMERSON, J. T.: *The Rhineland Crisis 7 March 1936. A study in multilateral diplomacy*. London 1977.
- FETKA, J.: *Bojová sestava 2. armády v obraně severní Moravy před ústupem od hranic v říjnu 1938*. In: *Severní Morava*, 1975, sv. 30, s. 21–29.
- FETKA, J.: *Obrana hranic západních Čech ve třicátých letech*. In: *Minulostí Západočeského kraje*, 1971, sv. 8, s. 40–47.
- FETKA, J.: *Organizace obrany hranic jižní Moravy ve třicátých letech*. In: *Jižní Morava*, 1972, sv. 8, s. 110–116.
- FETKA, J.: *Organizace obrany hranic severní Moravy ve třicátých letech*. In: *Severní Morava*, 1971, sv. 21, s. 27–39.
- FIDLER, J.: *Generálové legionáři*. Brno 1999.
- FRANCEV, V.: *Československé tanky, obrněná auta, obrněné olaky a drezíny 1918–1939*. Praha 1993.
- FRANCEV, V., KLIMENT, Ch. Ch.: *Československá obrněná vozidla 1918–1948*. Praha 1999.
- French Foreign and Defence Policy 1918–1940. The Decline and Fall of Great Power* (ed. Boyce, R.). London – New York 1998.
- GAJANOVÁ, A.: *ČSR a středoevropská politika velmocí 1918–1938*. Praha 1967.
- GATHORN–HARDY, G. M.: *A short History of International Affaires 1920 to 1934*. London – New York – Toronto 1950.
- GEBHART, J., KUKLÍK, J.: *Druhá republika 1938–1939. Svár demokracie a totality v politickém, společenském a kulturním životě*. Praha – Litomyšl 2004.
- GEBHART, J., KUKLÍK, J.: *Zápas o Československo na poli zpravodajství v druhé polovině 30. let*. HaV 1988, č. 1, s. 88–112.
- GEBHART, J., KUKLÍK, J.: *Zápas o Československo na poli zpravodajství v druhé polovině 30. let (II)*. HaV 1988, č. 3, s. 41–66.
- GÖRLITZ, W.: *Der deutsche Generalstab. Geschichte und Gestalt 1657–1945*. Frankfurt am Main b. m.
- HAUNER, M.: *The Quest for the Romanians Corridor: the Soviet Union, Romania and Czechoslovakia during the Sudeten Crisis of 1938*. In: *Mythos München* (ed. F. Taubert), VCC, Bd. 98. München 2002, s. 39–77.
- HOLUB, O.: *Československá opevnění 1935–1938 (I)*. HaV 1981, č. 6, s. 62–76.
- HOLUB, O.: *Československá opevnění 1935–1938 (II)*. HaV 1982, č. 1, s. 91–110.
- HOLUB, O.: *Zrazené pevnosti*. Praha 1982.
- HYNDRÁK, V.: *K otázce vojenské hodnoty čs. armády v druhé polovině třicátých let*. HaV 1964, č. 1, s. 63–103.
- HYNDRÁK, V.: *K otázce vojenské připravenosti Československa v roce 1938*. In: *Severní Čechy a Mnichov*. Liberec 1969, s. 140–173.
- CHVOJKA, C.: *Poznámky k hospodářské problematice československého pevnostního systému ve třicátých letech*. HaV 1964, č. 5, s. 764–792.
- JACKSON, J.: *The Fall of France. The Nazi Invasion of 1940*. Oxford 2003.
- JACKSON, P.: *France and the Nazi Menace. Intelligence and Policy Making 1933–1939*. Oxford 2000.
- JACKSON, P.: *French Intelligence and Hitler's Rise to Power*. HJ, 1998, Vol. 41, No. 3, s. 795–824.
- JACKSON, P.: *French Military Intelligence and Czechoslovakia, 1938*. *Diplomacy & Satecraft*, 1994, Vol. 5, No. 1, s. 81–106.
- JACOBSEN, M. – LEVINE, R. – SCHWABE, W.: *Contingency Plans for War in Western Europe, 1920–1940*. Berkeley 1985.
- JOHN, M.: *Nacistické přípravy na přepadení ČSR. Plán „Grün“*. Operace „Bruntál“. Bruntál 1988, s. 312.
- JOHN, M.: *Září 1938*. I. a II. díl, Brno 1997, s. 1305.
- JOHN, M.: *Září 1938. Role a postoj spojenců ČSR*. Olomouc 2000.
- JORDAN, N.: *The Cut Price War on the Peripheries: The French General Staff, The Rhineland and Czechoslovakia*. In: *Paths to War* (Ed. Robert Boyce and Esmonde E. Robertson) New York 1989, s. 128–166.
- JORDAN, N.: *Maurice Gamelin, Italy and the Eastern Alliances*. JSS, 1991, Vol. 14, No. 4, s. 428–441.
- KAPLAN, V., KARLICKÝ, V.: *Zbraně na obranu republiky 1938*. Náchod 1982.
- KARLICKÝ, V.: *Československé dělostřelecké zbraně*. Praha 1975.
- KEN, O.: *The Deadlock in Soviet-Czechoslovak military relations and Beneš's perception of the Red Army purge of 1937*. In: *Mnichovská dohoda. Cesta k destrukci demokracie v Evropě*. Praha 2004, s. 96–108.
- KLIMEK, A.: *Velké dějiny země Koruny české*. 14. svazek (1929–1938), Praha–Litomyšl 2002.
- KLIMEK, A., KUBŮ, E.: *Československá zahraniční politika 1918–1938*. Praha 1995.
- KOKOŠKA, S.: *Několik poznámek k československé částečné mobilizaci v květnu 1938*. In: *Pocta profesoru Janu Kuklíkovi*, Acta Universitatis Carolinae – Philosophica et Historica 1 – 1998. *Studia Historica XLVIII*. Praha 2000, s. 99–114.
- KOKOŠKA, J., KOŠKA, S.: *Spor o agenta A-54. Kapitoly z dějin československé zpravodajské služby*. Praha 1994.
- KOŠKA, S.: *Československo-sovětská zpravodajská spolupráce v letech 1936–1941*. HaV 1997, č. 5, s. 37–52.
- KOZACZUK, W.: *Wehrmacht 1933–1939. Rozbudowa sił zbrojnych Trzeciej Rzeczy jako narzędzia presji, ekspansji terytorialnej i wojny*. Warszawa 1985.
- KIESKING, E.: *Arming against Hitler: France and the Limits of Military Planning*. Lawrence (Kansas) 1996.
- KRÁL, V.: *Spojenectví československo-sovětské v evropské politice 1935–1939*. Praha 1970.
- KURAL, V., ANGER, J., MÜLLER, K.-J.: *Rok 1938: Mohli jsme se bránit?* Praha 1992.
- KVAČEK, R.: *Československo a mezinárodní bezpečnost 1918–1938*. In: *Od Velké Moravy k NATO*. Praha 2002, s. 128–139.
- KVAČEK, R.: *Nad Evropou zataženo. Československo a Evropa 1933–1937*. Praha 1966.
- KVAČEK, R.: *Německá likvidace demilitarizovaného pásma v Porýní*. ČSČH, 1963, č. 3, s. 306–330.
- KVAČEK, R.: *Obtížné spojenectví. Politicko-diplomatické vztahy mezi Československem a Francií 1937–1938*. 1. díl, Praha 1988.
- KVAČEK, R.: *Poslední den*. Praha 1989.

- KVAČEK, R., CHALUPA, A., HEYDUK, M.: *Československý rok 1938*. Praha 1988.
- LVOVÁ, M.: *Mnichov a Edvard Beneš*. Praha 1968.
- Le GOYET, P.: *Le Mystère Gamelin*. Paris 1975.
- Le GOYET, P.: *Munich, un traquenard?* Paris 1988.
- MARÈS, A.: *Mnichov a Francie*. In: *Mnichovská dohoda. Cesta k destrukci demokracie v Evropě*. Praha 2004, s. 68–79.
- MARŠÁLEK, Z.: *Rychlé svazky na závěrečném cvičení čs. armády v roce 1937*. HaV 2002, č. 2, s. 303–337.
- MESSERSCHMIDT, M.: *Foreign Policy and Preparation for War*. In: *GSWW*. Vol. I. *The Build-up of German Aggression*. Oxford 1990, s. 541–695.
- MICHOWICZ, W.: *Genewska Konferencja Rozbrojeniowa 1932–1937 a dyplomacja polska*. Łódź 1989.
- MINAŘÍK, P.: *Reorganizace armády ve 2. polovině 30. let a vytvoření operační sestavy vojsk po vyhlášení mobilizace*. In: *Sborník Vojenské akademie v Brně, řada G-D*, 1999, č. 2, s. 65–90.
- MINAŘÍK, P., ŠRÁMEK, P.: *Doplnění vojsk mobilizačními zálohami a jejich připravenost na vedení boje*. In: *Sborník Vojenské akademie v Brně, řada G-D*, 1999, č. 2, s. 47–64.
- MINAŘÍK, P., ŠRÁMEK, P.: *Několik poznámek k mobilizované československé armádě v září 1938*. HaV 1996, č. 3, s. 139–146.
- MINAŘÍK, P., ŠRÁMEK, P.: *Personální průvodce po mobilizované čs. branné moci v době vyvrcholení mnichovské krize. Ústřední orgány vojenské správy a vyšší velitelství*. HaV 1997, č. 5, s. 94–130.
- MINAŘÍK, P., ŠRÁMEK, P.: *Personální průvodce po mobilizované čs. branné moci v době vyvrcholení mnichovské krize. Vojsková tělesa*. HaV 1999, č. 1, s. 154–177.
- MINAŘÍK, P., ŠRÁMEK, P.: *Průvodce po mobilizované čs. branné moci v době mnichovské krize na území Slovenska a Podkarpatské Rusi*. *Vojenská história*, 2000, č. 2, s. 89–106.
- MINAŘÍK, P., ŠRÁMEK, P.: *Skutečně za všechno může nepochopení?* HaV 1996, č. 4, s. 185–187.
- MUELLER-HILLEBRAND, B.: *Das Heer 1933–1945. Entwicklung des organisatorischen Aufbaues*. Band I *Das Heer bis zum Kriegsbeginn*. Darmstadt 1954.
- MÜLLER, M.: *Frankreich und die Rheinlandbesetzung 1936. Die Reaktion von Diplomaten, Politikern und Militärs*. In: *Geschichte im Westen*, 1986, Bd. 1, Nr. 1, s. 15–30.
- MURRAY, W.: *The Change in the European Balance of Power, 1938–1939. The Path to Ruin*. Princeton 1984.
- NESVADBA, F.: *Čs. buržoazní armáda mezi Mnichovem a 15. březnem 1939 (I)*. HaV 1984, č. 6, s. 50–69.
- NESVADBA, F.: *Čs. buržoazní armáda mezi Mnichovem a 15. březnem 1939 (II)*. HaV 1985, č. 1, s. 62–79.
- NESVADBA, F.: *Proč nezahrměla děla*. Praha 1986.
- NOVÁK, O.: *Henleinovci proti Československu*. Praha 1987.
- NOVOTNÝ, K.: *Několik poznatků ze cvičení a manévrů v československé armádě z let 1930–1938*. HaV 1968, č. 6/7, s. 1046–1077.
- NU, K.: *Militär und Wiederaufrüstung in der Weimarer Republik*. Berlin 1977.
- PAVEL, J.: *Financování československé armády v letech 1934 až 1939*. HaV, 2004, č. 1, s. 4–22.
- PAVEL, J., SRB, M.: *Financování československé armády v letech 1918 až 1933*. HaV 2004, č. 3, s. 4–22.
- PARKER, R. A. C.: *Chamberlain and Appeasement. British Policy and the Coming of the Second World War*. London 1993.
- PECH, P.: *Názory na vedení bojové činnosti v československé buržoazní armádě ve druhé polovině 30-tých let*. Bratislava 1980.
- PECH, P.: *Základní východiska organizační výstavby československé armády a její limity v letech 1933–1938*. In: *Veda – armáda – společnost*, 1992, č. 1, s. 48–77.
- POHORSKÝ, V.: *O hranice se nejedná, o hranice se střílí!* In: *Hraničáři pod Luží '38*. Horní Světlá 22. září 1938. Dvůr Králové nad Labem 2003, s. 46–118.
- POKORNÁ, A.: *Chronologie čs.-sovětských vojenskopolitických a vojenskoekonomických vztahů 1934–1939*. HaV 1977, č. 5, s. 153–172.
- POKORNÁ, A.: *Vzájemné vztahy mezi armádami ČSR a SSSR v polovině 30. let*. HaV 1981, č. 3, s. 52–72.
- POKORNÁ, A.: *Čs.-sovětská zbrojně technická spolupráce v druhé polovině 30. let (I.)*. HaV 1982, č. 5, s. 56–77.
- POKORNÁ, A.: *Čs.-sovětská zbrojně technická spolupráce v druhé polovině 30. let (II.)*. HaV 1982, č. 6, s. 62–83.
- RAGSDALE, H.: *The Soviets, the Munich Crisis, and the Coming of the World War II*. Cambridge 2004.
- RAJLICH, J., SEHNAL, J.: *Vzduch je naše moře*. Praha 1993.
- RATAJ, J., KLIMEK, A., ZUDOVÁ, Z.: *Z druhé republiky*. Praha 1993.
- RICHARDSON, D.: *The Geneva Disarmament Conference 1932–1934*. In: D. Richardson and G. Stone (ed.), *Decisions and Diplomacy: Essays in Twentieth-Century International History*. London 1995, s. 60–82.
- ROBERTS, G.: *The Soviet Union and the Origins of the Second World War. Russo-German Relations and the Road to War, 1933–1941*. New York 1995.
- ROBERTSON, E. M.: *Hitler's Pre-War Policy and Military Plans 1933–1939*. London 1963.
- SANDER, R.: *Branná povinnost v Československu (1918–1938)*. SAP, 1989, č. 1, s. 255–276.
- SANDER, R.: *Kompetence generálního inspektora a náčelníka hlavního štábu čs. branné moci v letech 1918–1939*. HaV 1990, č. 1, s. 63–83.
- SANDER, R.: *Organizační a dislokační vývoj československé armády v letech 1918–1939*. SAP, 1985, č. 1, s. 3–159.
- SANDER, R.: *Přehled vývoje československé vojenské správy v letech 1918–1939*. HaV 1965, č. 3, s. 359–404.
- SANDER, R.: *Válečná československá armáda v září roku 1938*. 1. část, HaV 1995, č. 6, s. 23–80.
- SANDER, R.: *Válečná československá armáda v září roku 1938*. 2. část, HaV 1996, č. 1, s. 38–64.
- SANDER, R.: *Všeobecná branná výchova v buržoazně demokratickém Československu*. HaV 1986, č. 3, s. 43–67.
- SLUKA, V.: *Československá armáda v letech II (1921–1934)*. HaV 1995, č. 6, s. 118–165.
- SLUKA, V.: *Československá armáda v letech III (1935–1939)*. HaV 1996, č. 1, s. 87–123.
- SRB, M.: *Příspěvek k organizaci výstavby stálého opevnění na přelomu let 1934 a 1935*. HaV 2001, č. 1, s. 109–127.
- STEHLÍK, E.: *Československé opeňovací programy 1936–1938*. HaV 2005, č. 1, s. 4–29.
- STEHLÍK, E.: *Československé opeňovací programy 1936–1938 (II. část – dokončení)*. HaV 2005, č. 2, s. 50–59.
- STEHLÍK, E.: *Francie a opeňování Československa ve třicátých letech*. HaV 1999, č. 4, s. 814–847.
- STEHLÍK, E. a kol.: *Lexikon těžkých objektů československého opevnění z let 1935–1938*. Dvůr Králové nad Labem 2001.
- STEHLÍK, E.: *Mírová organizace československé branné moci 22. září 1938*. HaV 1997, č. 3, s. 102–132.
- STEHLÍK, E.: *Organizace výstavby čs. těžkého opevnění ve druhé polovině 30. let*. HaV 1996, č. 2, s. 74–123.
- STEHLÍK, E.: *Pevností útvary československé armády 1937–1938*. HaV 1997, č. 1, s. 20–57.
- STEHLÍK, E., LACH, I.: *Vlast a čest byly jim dražší nežli život*. Dvůr Králové nad Labem 2000.
- STEINBÖCK, E.: *Österreichs militärisches Potential im März 1938*. Wien–München 1988.
- STRAKA, K.: *František Machník (1886–1967), spoluvůdce systému obrany Československé republiky*. In: *Semper Idem. Jiřímu Tůmovi k pětasedmdesátinám*. Ústí nad Labem 2003, s. 83–101.
- STRAKA, K.: *Nejvyšší rada obrany státu a československý zbrojní průmysl v letech 1936–1938*. HaV 2006, č. 2, s. 4–24.
- STRAKA, K.: *Nerealizovaný plán výstavby těžkého opevnění v oblasti Krušných hor*. In: *Fortsborník*, 2000, č. 7 (zvláštní číslo), s. 6–20.

- STRAKA, K.: *Souvislosti vědy a výzkumu s obranou Československé republiky. Vojenský ústav vědecký v letech 1936–1938*. Praha 2006.
- TESSIN, G.: *Deutsche Verbände und Truppen 1918–1939. Altes Heer, Freiwilligenverbände, Reichswehr, Heer, Luftwaffe, Landespolizei*. Osnabrück 1974.
- TESSIN, G.: *Formationsgeschichte der Wehrmacht 1933–1939. Stäbe und Truppenteile des Heeres und der Luftwaffe*. Boppard am Rhein 1959.
- TOURNOUX, P. E.: *Haut commandement, gouvernement et défense des frontières du nord et de l'est 1919–1939*. Paris 1960.
- ŠÁDA, M.: *Ruční palné zbraně a kulometry*. Praha 1971.
- ŠÍN, Z.: *Historiografie obranné funkce čs. státu v právním řádu v letech 1918–1938*. In: Sešity příspěvků k sociálně-politické a historické problematice vojenství a armády, roč. 2, 1973, č. 6.
- ŠOLC, J.: *Ve službách prezidenta*. Praha 1994.
- ŠRÁMEK, P.: *Československá armáda v roce 1938*. Brno – Náchod 1996.
- ŠRÁMEK, P.: *Když zemřít, tak čestně. Československá armáda v zří 1938*. Brno 1998.
- ŠRÁMEK, P.: *Odhodlání versus loajalita. Názory a postoje velení československé armády v roce 1938*. Soudobé dějiny, 2004, č. 1–2.
- ŠRÁMEK, P.: *Personální změny ve velení československé armády v roce 1933*. In: O dějinách a politice - Janu Křenovi k sedmdesátinám, Ústí nad Labem 2001, s. 25–35.
- ŠRÁMEK, P.: *Podíl Edvarda Beneše na výstavbě československé armády ve třicátých letech*. Dějiny a současnost, 2000, č. 4, s. 31–34.
- ŠRÁMEK, P., MINAŘÍK, P.: *Zabezpečení válečné armády výzbrojí, technikou a materiálem*. In: Sborník Vojenské akademie v Brně, řada G-D, 1999, č. 2, s. 35–46.
- TITL, Z.: *Vojenskopolitické aspekty vztahů Československa k Sovětskému svazu v letech 1933–1936* (Kandidátská disertační práce). Praha, Vojenská politická akademie Klementa Gottwalda, 1966.
- TOMASZEWSKI, J.: *The Aims of Polish Foreign Policy before Munich*. In: Mythos München (ed. F. Taubert), VCC, Bd. 98. München 2002, s. 113–127.
- UMBREIT, H.: *Die militärische Besetzung der Tschechoslowakei und Polens*. Stuttgart 1977.
- Umlčené zbraně – Československá zbrojní výroba 1918–1939*. Praha 1966.
- VIVIER, T.: *La Coopération Aéronautique Franco-tchécoslovaque. Janvier 1933–septembre 1938*. RHA, 1993, n° 190, s. 70–79.
- Vojenské osobnosti československého odboje 1939–1945*. Praha 2005.
- Vojenské dějiny Československa*, III. díl. Praha 1987.
- VONDRÁŠEK, V., CHRASTIL, S., NĚMEC, P.: *Příprava vyšších velitelů a štábních důstojníků v čsl. armádě v letech 1918–1993*. Brno 1996.
- WANDYCYZ, P. S.: *The Twilight of French Eastern Alliances, 1926–1936. French-Czechoslovak-Polish Relations from Locarno to the Remilitarization of the Rhineland*. Princeton 1988.
- WATT, D. C.: *German Plans for the Reoccupation of the Rhineland. A note*. JCH, 1966, Vol. 1, No. 4, s. 193–199.
- WEINBERG, G. L.: *The Foreign Policy of Hitler's Germany. A Diplomatic Revolution in Europe 1933–1936*. New Jersey 1994.
- WEINBERG, G. L.: *The Foreign Policy of Hitler's Germany. Starting World War II 1937–1939*. New Jersey 1994.
- YOUNG, J. Y.: *In Command of France. French Foreign Policy and Military Planning, 1933–1940*. Cambridge – Massachusetts – London 1978.
- YOUNG, J. Y.: *France and the Origins of the Second World War*. London 1996.
- YOUNG, J. Y.: *La Guerre de Longue Durée: Some Reflections on French Strategy and Diplomacy in the 1930s*, in Preston (ed.), *General Staffs and Diplomacy before the Second World War*. London 1978, s. 41–64.
- YOUNG, J. Y.: *Preparation for Defeat: French war doctrine in the inter-war period*. JES, Vol. 9, No. 4, 1972, 2, s. 155–172.
- YOUNG, J. Y.: *The Strategic Dream: French Air Doctrine in the Inter-War Period, 1919–39*. JCH, 1974, Vol. 9, No. 4, s. 57–76.
- ZEMAN, Z.: *Edvard Beneš. Politický životopis*. Praha 2000.

OBSAH

Úvod	5
ČÁST I.	MÍR BEZ PERSPEKTIV
	<i>Československá republika, armáda a strategická situace v Evropě na počátku krize světového míru v letech 1932–1935</i>
Kapitola 1:	Naděje a zklamání <i>Mezinárodní odzbrojovací konference v Ženevě</i> 8
Kapitola 2:	Nejzávažnější zdroj ohrožení <i>Československo a revizionismus Výmarské republiky v proměnách mezinárodní bezpečnosti</i> 10
Kapitola 3:	Soumrak evropské bezpečnosti <i>Krize mezinárodní odzbrojovací konference v Ženevě, mocenské změny v Německu z let 1932–1933 a následky těchto událostí pro bezpečnost Československé republiky</i> 12
Kapitola 4:	Československo v průsečíku aliancí <i>Koaliční koncepce obrany Československé republiky v letech 1933–1935</i> 16
Kapitola 5:	Nástup revizionismu v Evropě <i>Vznik Nejvyšší rady obrany státu v letech 1932–1933 a její činnost do roku 1935</i> 22
Kapitola 6:	V nových podmínkách <i>Základy organizace československé armády z let 1932–1935</i> 28
Kapitola 7:	Prostředky pro obranu republiky <i>Východiska materiální výstavby československé armády z let 1932–1935</i> 36
Kapitola 8:	Klíčová podmínka obrany státu <i>Délka vojenské služby a výše ročního kontingentu branců z let 1934 a 1935</i> 40
ČÁST II.	PRIORITY OBRANY STÁTU
	<i>Vývoj československé armády v kontextu mezinárodní a vnitropolitické situace v letech 1936–1937</i>
Kapitola 1:	V rozrušené Evropě <i>Podmínky obranyschopnosti Československa po zničení demilitarizovaného pásma v Porýní</i> 48
Kapitola 2:	Válečná a mírová armáda <i>Počátky sborové organizace československé branné moci</i> 54
Kapitola 3:	Nároky obrany státu <i>Opatření pro růst počtu důstojníků a rotmistrů</i> 56
Kapitola 4:	Dynamika změn <i>Úpravy ročního kontingentu branců a počtu dělesloužících poddůstojníků z let 1936–1937</i> 58
Kapitola 5:	Jak a čím se bránit <i>Zvláštní opatření ve prospěch obrany státu z let 1936–1937</i> 64
ČÁST III.	REPUBLIKA V OHROŽENÍ
	<i>Systém obrany Československé republiky ve vrcholné fázi svého vývoje v roce 1938</i>
Kapitola 1:	Těsná pouta strategického obklíčení <i>Reakce vlády, Nejvyšší rady obrany státu a vojenského velení na anšlus Rakouska v březnu 1938</i> 86
Kapitola 2:	Květnová ostraha hranic <i>Mimořádná vojenská opatření v květnu 1938 a jejich důsledky pro obranu Československé republiky</i> 100
Kapitola 3:	Podzimní bilance <i>Branná pohotovost Československé republiky v září 1938 a výsledky tvorby systému obrany státu</i> 104
ČÁST IV.	NA SKLONKU NEZÁVISLOSTI REPUBLIKY
	<i>Armáda mezi říjnem 1938 a březnem 1939</i>
	Na sklonku nezávislosti republiky <i>Armáda mezi říjnem 1938 a březnem 1939</i> 130
Závěr	136
Přílohy	137

ČESKOSLOVENSKÁ ARMÁDA, PILÍŘ OBRANY STÁTU Z LET 1932–1939

PhDr. Karel Straka

VOJENSKÝ HISTORICKÝ ÚSTAV
PRAHA



VOJENSKÝ ÚSTŘEDNÍ
ARCHIV



Vydalo Ministerstvo obrany České republiky – Agentura vojenských informací a služeb
Adresa: Rooseveltova 23, 161 05 Praha 6-Dejvice

<http://www.army.cz>

Redakce účelové tvorby (RÚT AVIS)

Řízením redakce pověřen: Jaroslav Roušar

Odpovědný redaktor: Michal Polívka

Grafická úprava a zlom: Josef Novotný

Fotografie z osobních archivů Mgr. Tomáše Jakla, plk. Mgr. Aleše Knižka,

PhDr. Jiřího Rajlichy, pplk. PhDr. Eduarda Stehlíka, PhDr. Karla Straky

a Mgr. Pavla Šrámka, Ph.D.

dále ze sbírek VHÚ Praha, VÚA–VHA Praha

Dáno do tisku: únor 2007

Tisk: Triangl s. r. o., Praha 9

Kopírovat, překládat a rozmnožovat publikaci bez souhlasu vydavatele je zakázáno.

Za původnost a věcnou správnost textu odpovídá autor.

NEPRODEJNÉ