

ORGANIZOVÁNÍ

Osnova:

- Organizace a trhy
- Organizační struktura, kultura a strategie
- Parametry organizační struktury
- Typy útvarových struktur

ORGANIZACE A TRHY (1)

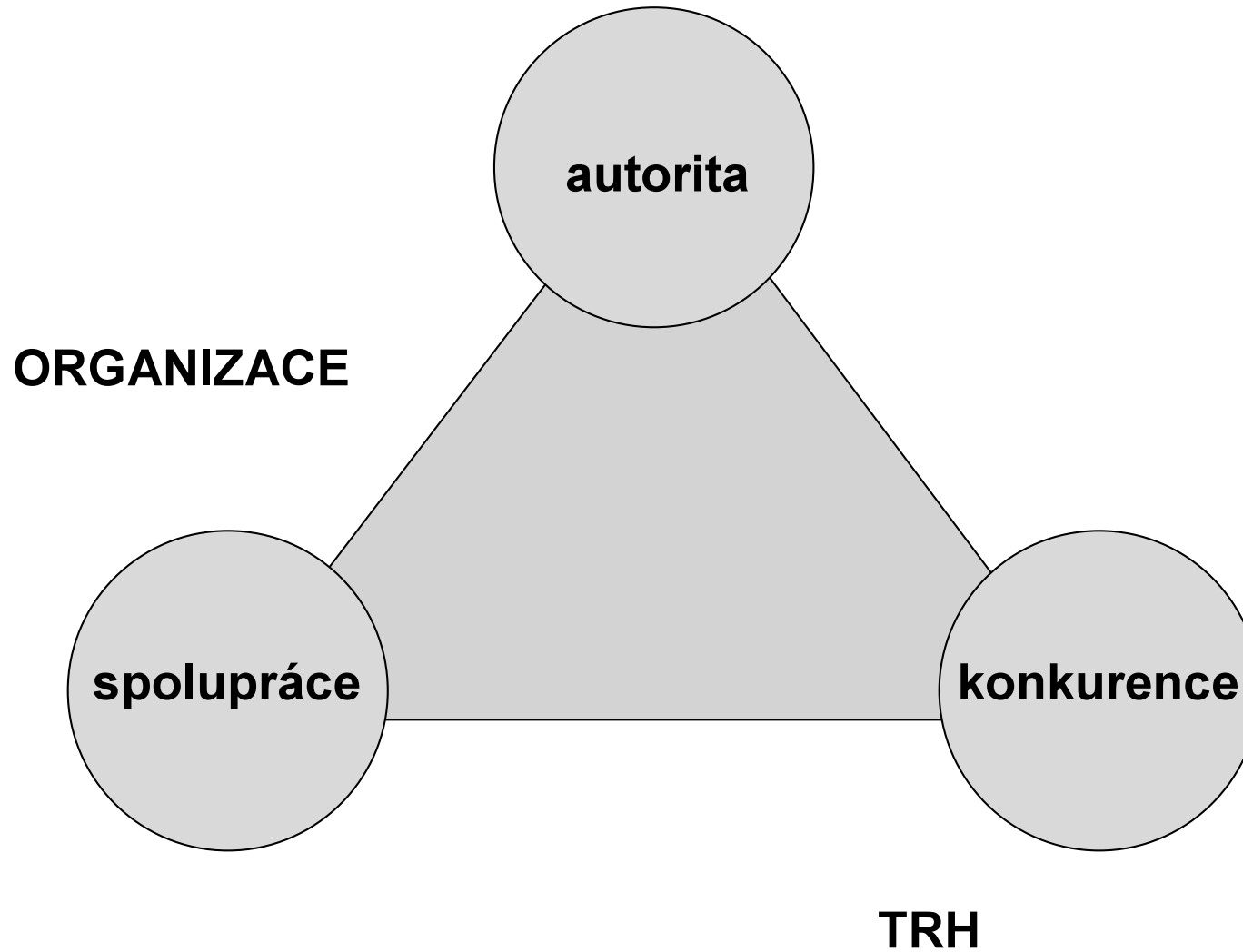

ORGANIZACE A TRHY (2)

TRH

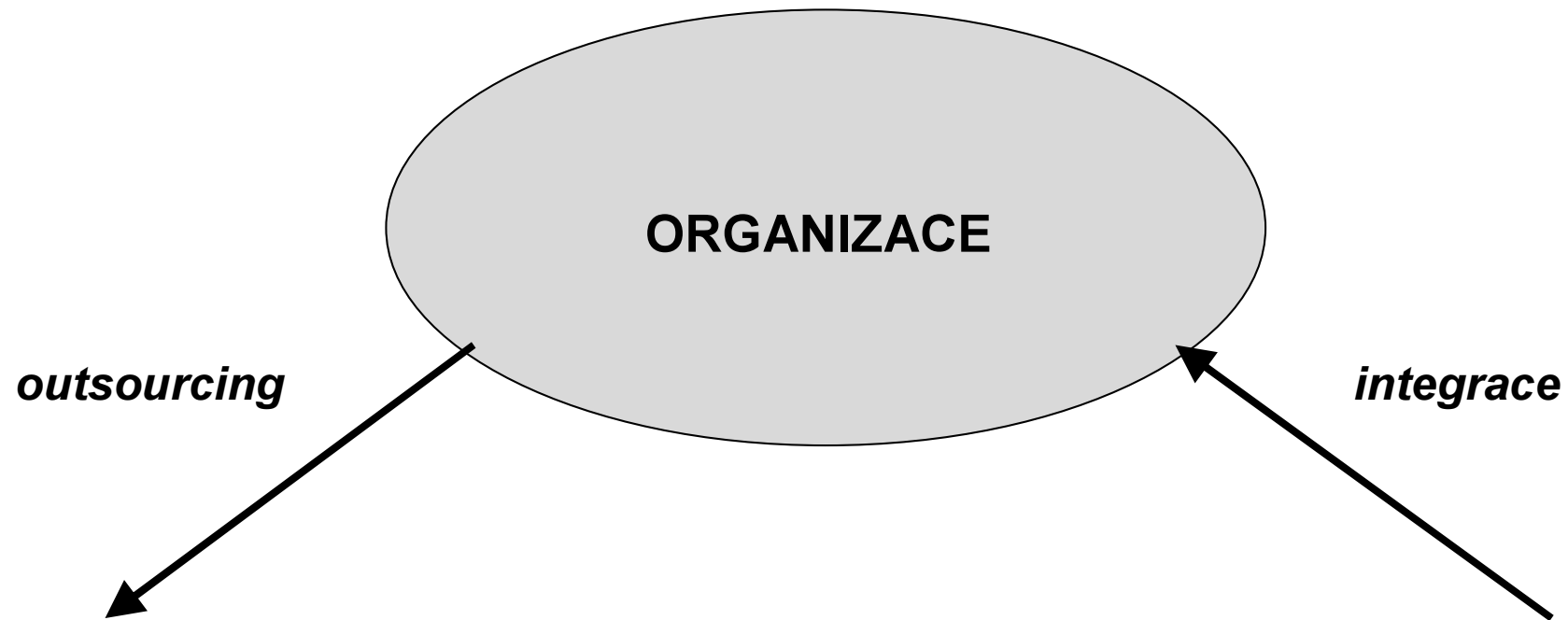

ORGANIZAČNÍ STRUKTURA, KULTURA A STRATEGIE

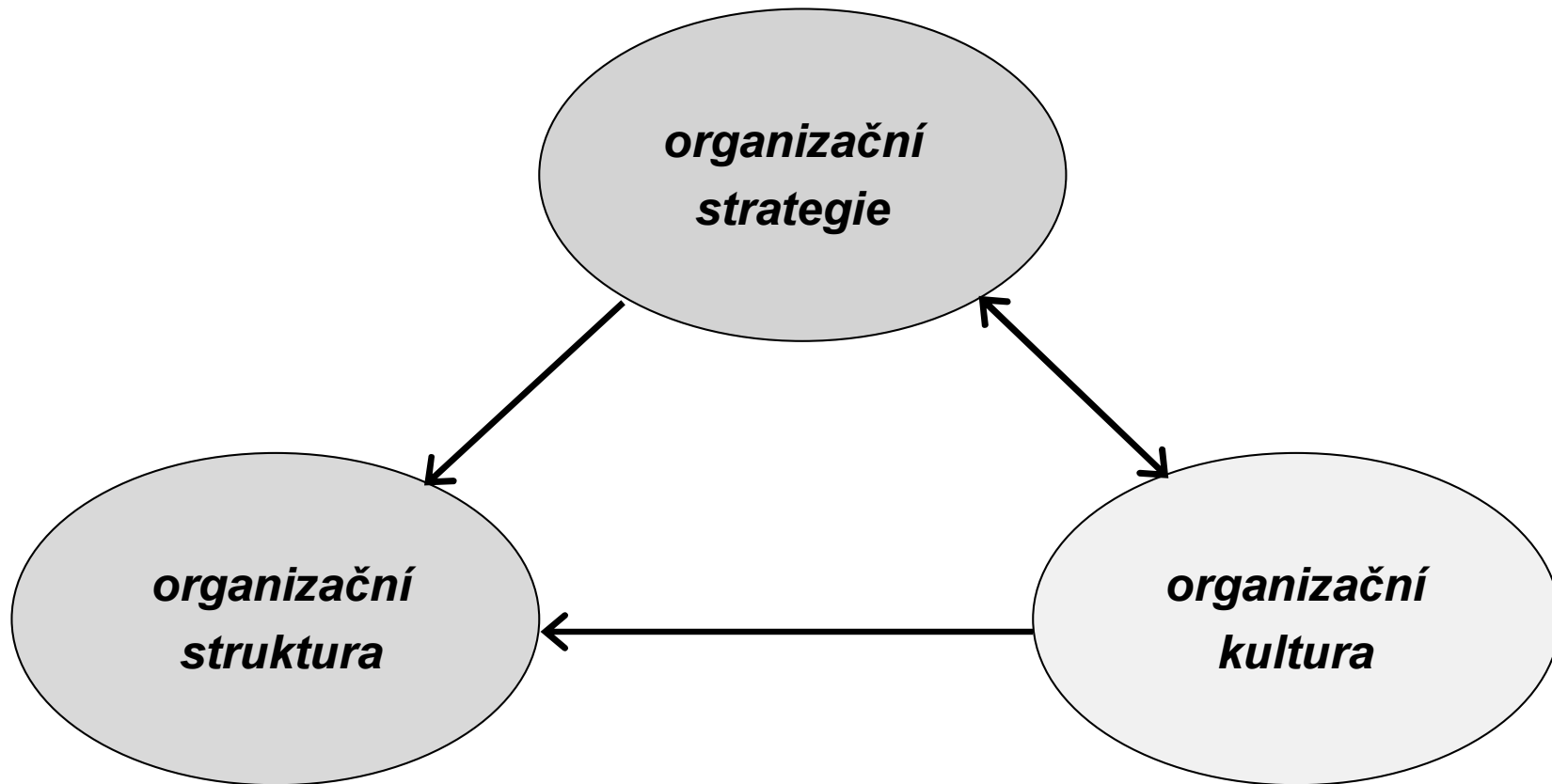

*organizační
struktura*

SYSTEM ŘÍZENÍ
struktura ↔ **funkce**

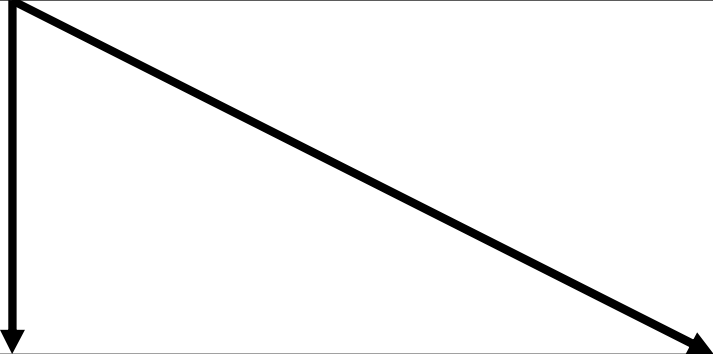

PROCESNÍ STRUKTURA ↔ **ÚTVAROVÁ STRUKTURA**

STUPEŇ ORGANIZOVANOSTI

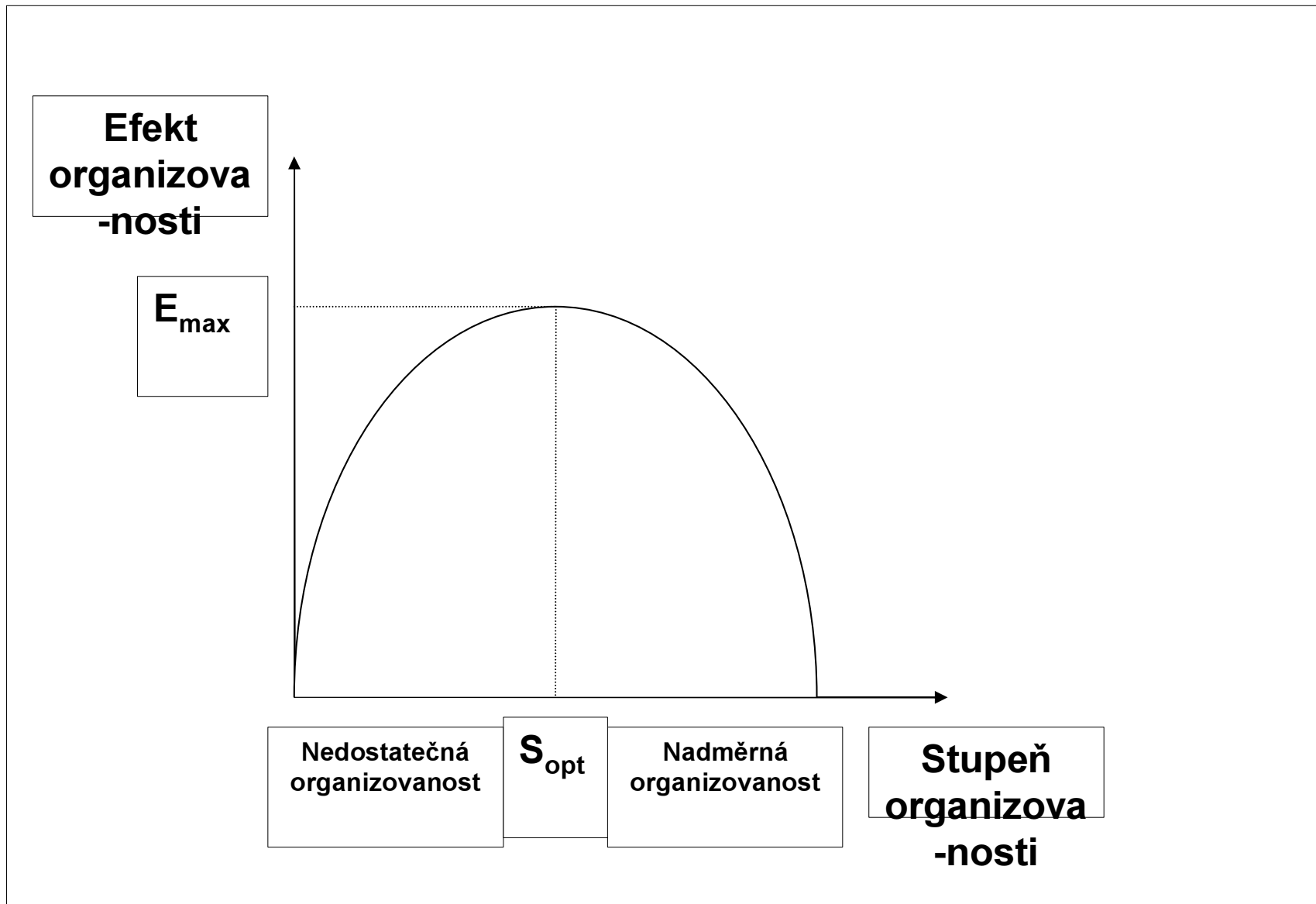

**MODEL
PROCESNÍ STRUKTURY**

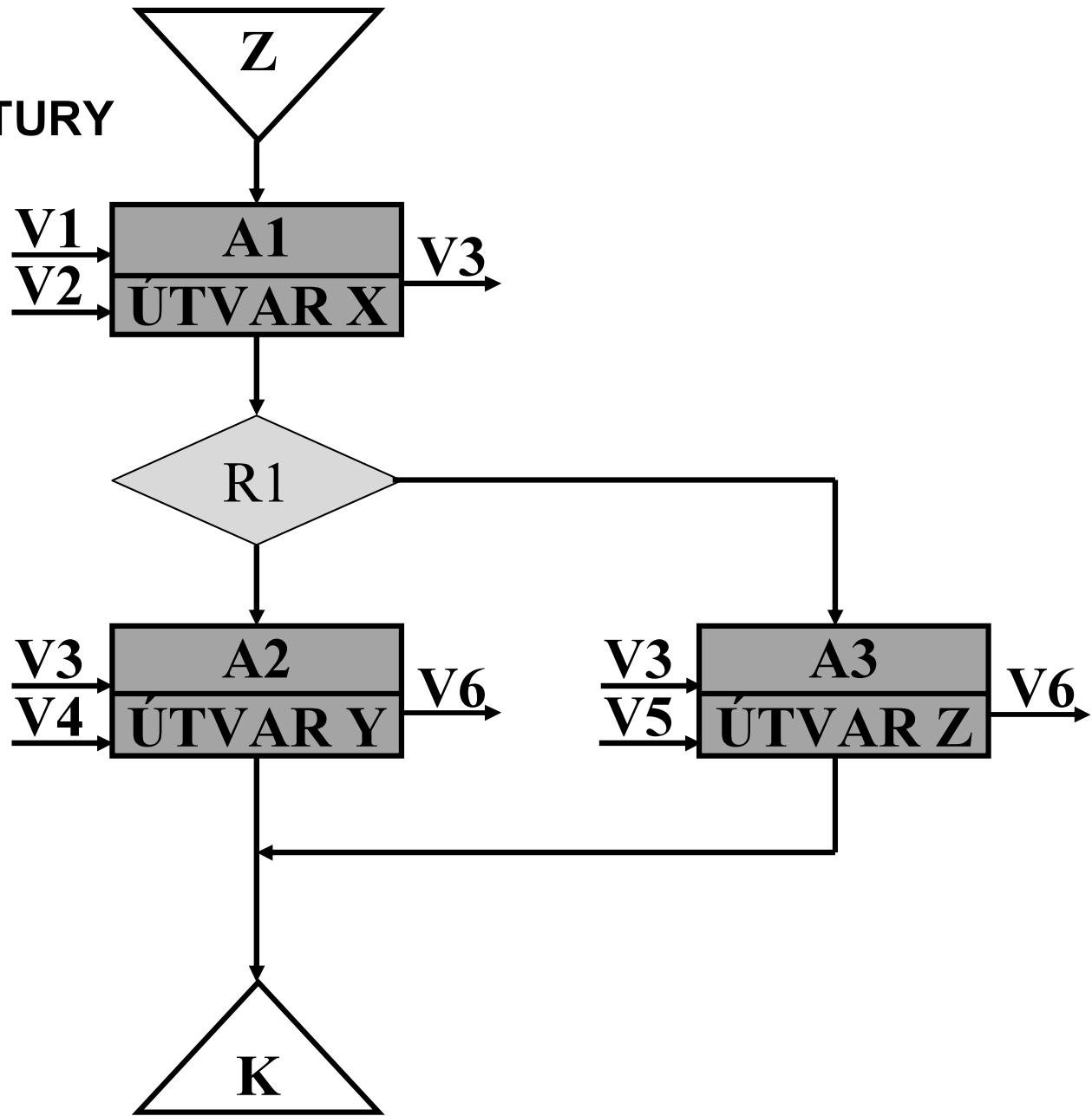

MODEL ÚTVAROVÉ STRUKTURY

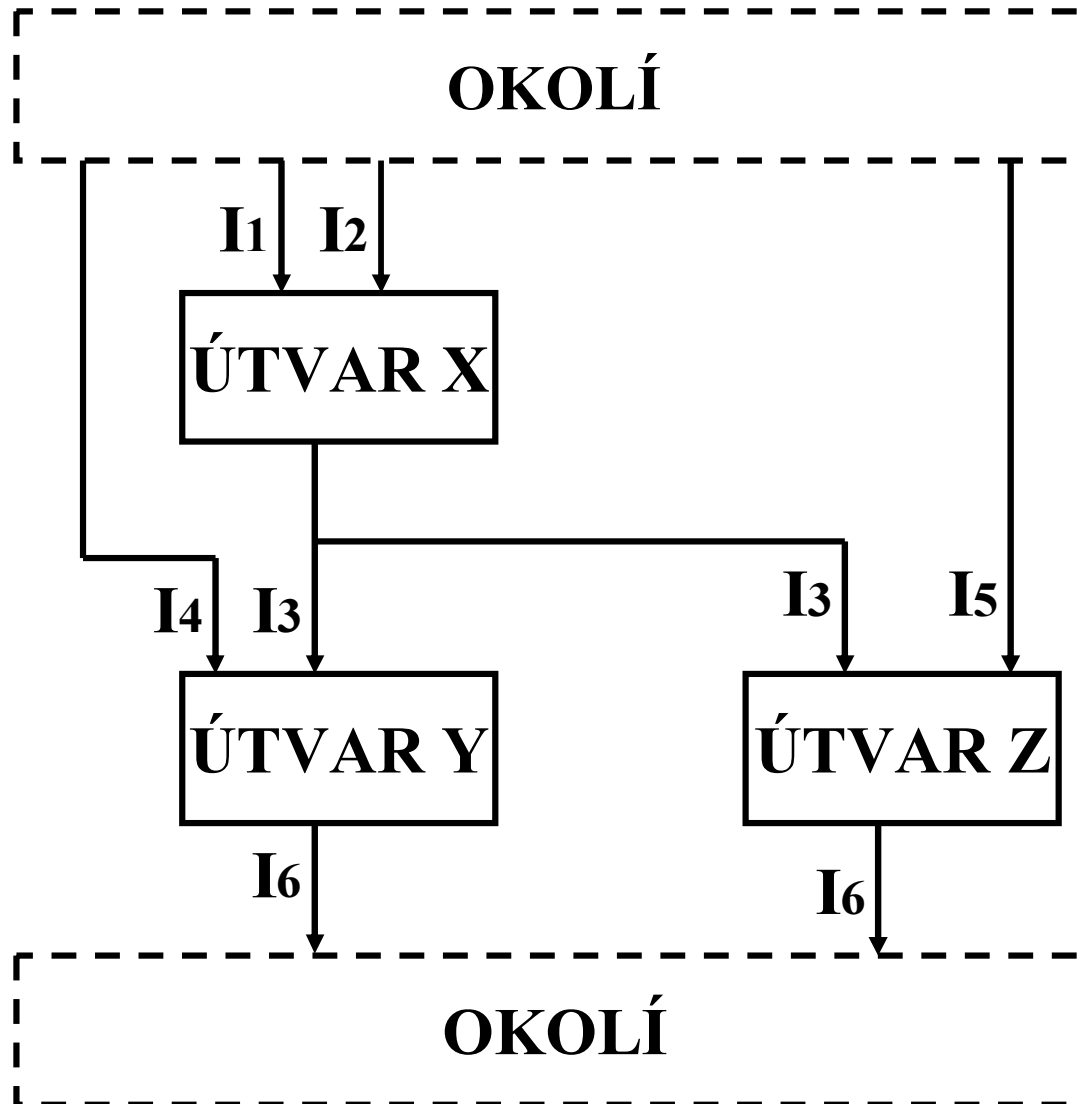

	Ux	Uy	Uz	O
Ux		I3	I3	
Uy				I6
Uz				I6
O	I1, I2	I4	I5	

MODEL ÚTVAROVÉ STRUKTURY – ORGANIZAČNÍ SCHÉMA

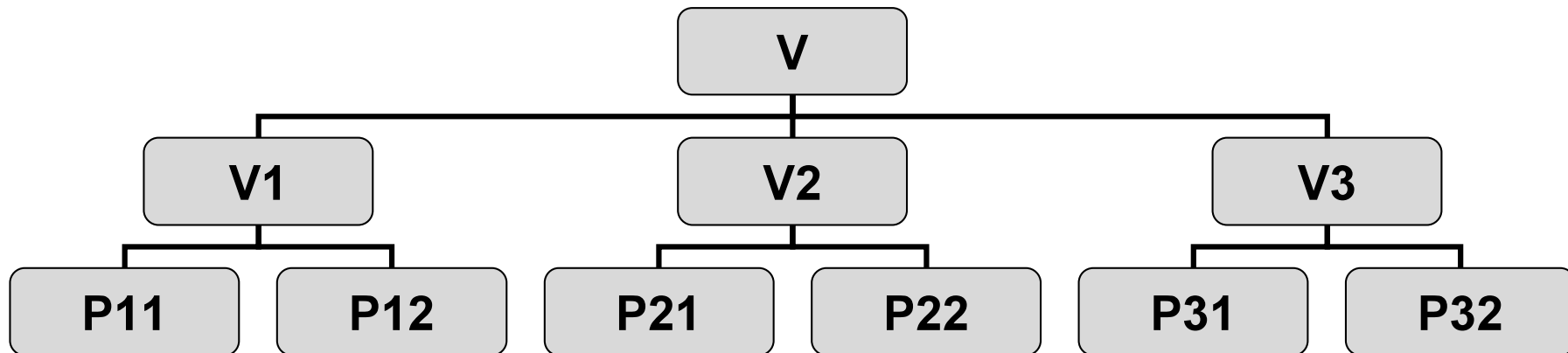

ZAKOTVENÍ STRUKTURY SYSTÉMU ŘÍZENÍ

orgware - *software*

ORGANIZAČNÍ ŘÁD

- *útvár A*

- *činnost 01*

- *činnost 02*

- *útvár B*

.....

PROCESNÍ NORMA (SMĚRNICE)

popis procesu

konec 29.9.

**organizační
kultura**

Organizační kultura je soubor

- **základních předpokladů, hodnot, postojů a norem chování,**
- **které jsou sdíleny v rámci organizace a**
- **které se projevují v myšlení, cítění a zejména chování členů organizace a v artefaktech (výtvorech) materiální a nemateriální povahy.**

Faktory ovlivňující kulturu

Síla kultury

Obsah kultury



**organizační
strategie**

Organizační strategie navazuje na vizi a misi organizace. Stanovuje základní směřování organizace a v rámci něho vytyčuje základní cíle, kterých má být v budoucnosti dosaženo. Zároveň stanovuje základní požadavky na prostředky potřebné k dosažení těchto cílů.

Dynamická rovnováha s

- **vnějším prostředím**
- **vnitřním prostředím**

PRINCIP PŘEDMĚTNÉ A FUNKČNÍ SPECIALIZACE (1)

	vývoj	nákup	výroba I	výroba II	výroba III	prodej
výrobek 1	A ₁₁	A ₁₂	A ₁₃	A ₁₄	A ₁₅	A ₁₆
výrobek 2	A ₂₁	A ₂₂	A ₂₃	A ₂₄	A ₂₅	A ₂₆
výrobek 3	A ₃₁	A ₃₂	A ₃₃	A ₃₄	A ₃₅	A ₃₆
výrobek 4	A ₄₁	A ₄₂	A ₄₃	A ₄₄	A ₄₅	A ₄₆
výrobek 5	A ₅₁	A ₅₂	A ₅₃	A ₅₄	A ₅₅	A ₅₆

PRINCIP PŘEDMĚTNÉ A FUNKČNÍ SPECIALIZACE (2)

vývoj nákup výroba I výroba II výroba III prodej

výrobek 1



výrobek 2



výrobek 3



výrobek 4



výrobek 5



PRINCIP PŘEDMĚTNÉ A FUNKČNÍ SPECIALIZACE (3)

vývoj nákup výroba I výroba II výroba III prodej

výrobek 1

A₁₁

A₁₂

A₁₃

A₁₄

A₁₅

A₁₆

výrobek 2

A₂₁

A₂₂

A₂₃

A₂₄

A₂₅

A₂₆

výrobek 3

A₃₁

A₃₂

A₃₃

A₃₄

A₃₅

A₃₆

výrobek 4

A₄₁

A₄₂

A₄₃

A₄₄

A₄₅

A₄₆

výrobek 5

A₅₁

A₅₂

A₅₃

A₅₄

A₅₅

A₅₆

PRINCIP PŘEDMĚTNÉ A FUNKČNÍ SPECIALIZACE (4)

vývoj nákup výroba I výroba II výroba III prodej

výrobek 1



výrobek 2



výrobek 3

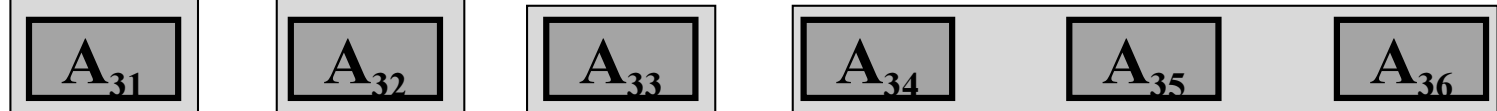

výrobek 4

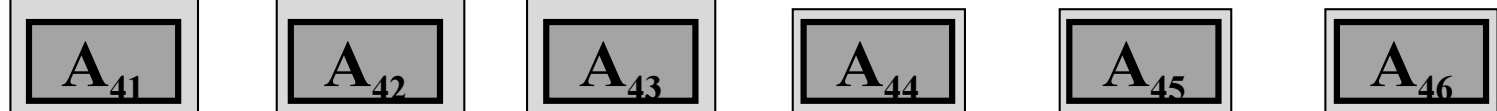

výrobek 5



PRINCIP PŘEDMĚTNÉ A FUNKČNÍ SPECIALIZACE (5)

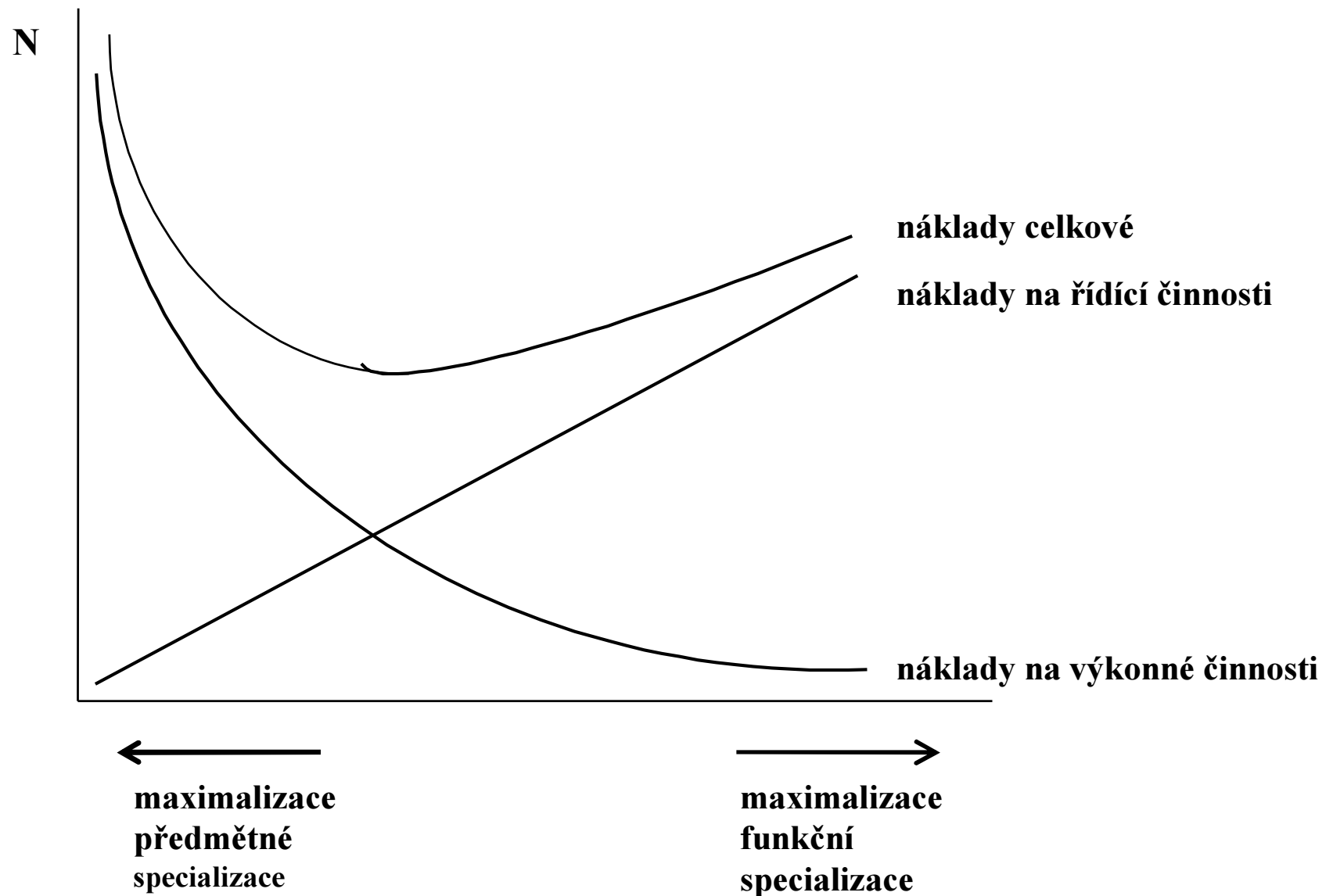

ROZPĚTÍ ŘÍZENÍ (1)

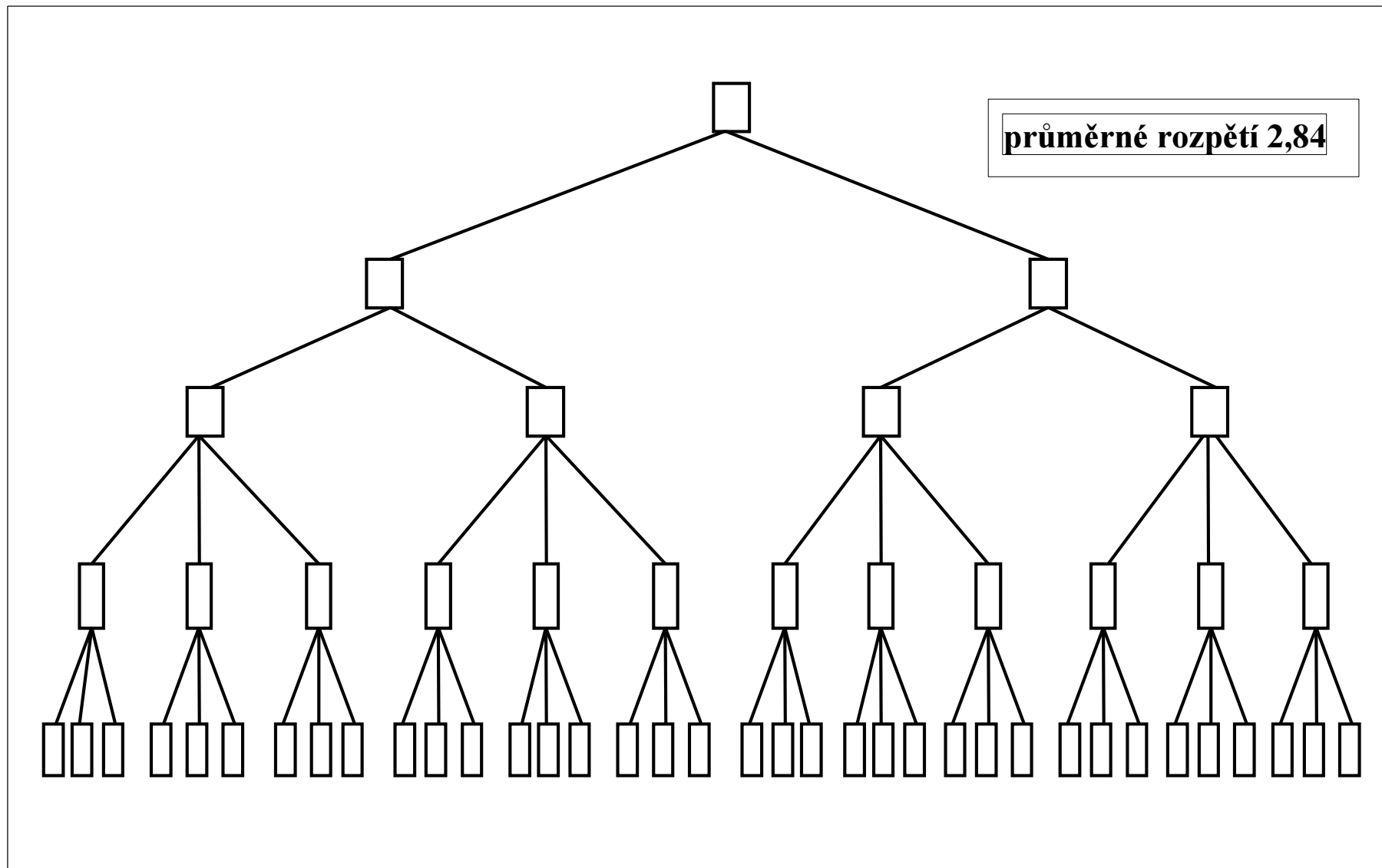

ROZPĚTÍ ŘÍZENÍ (2)

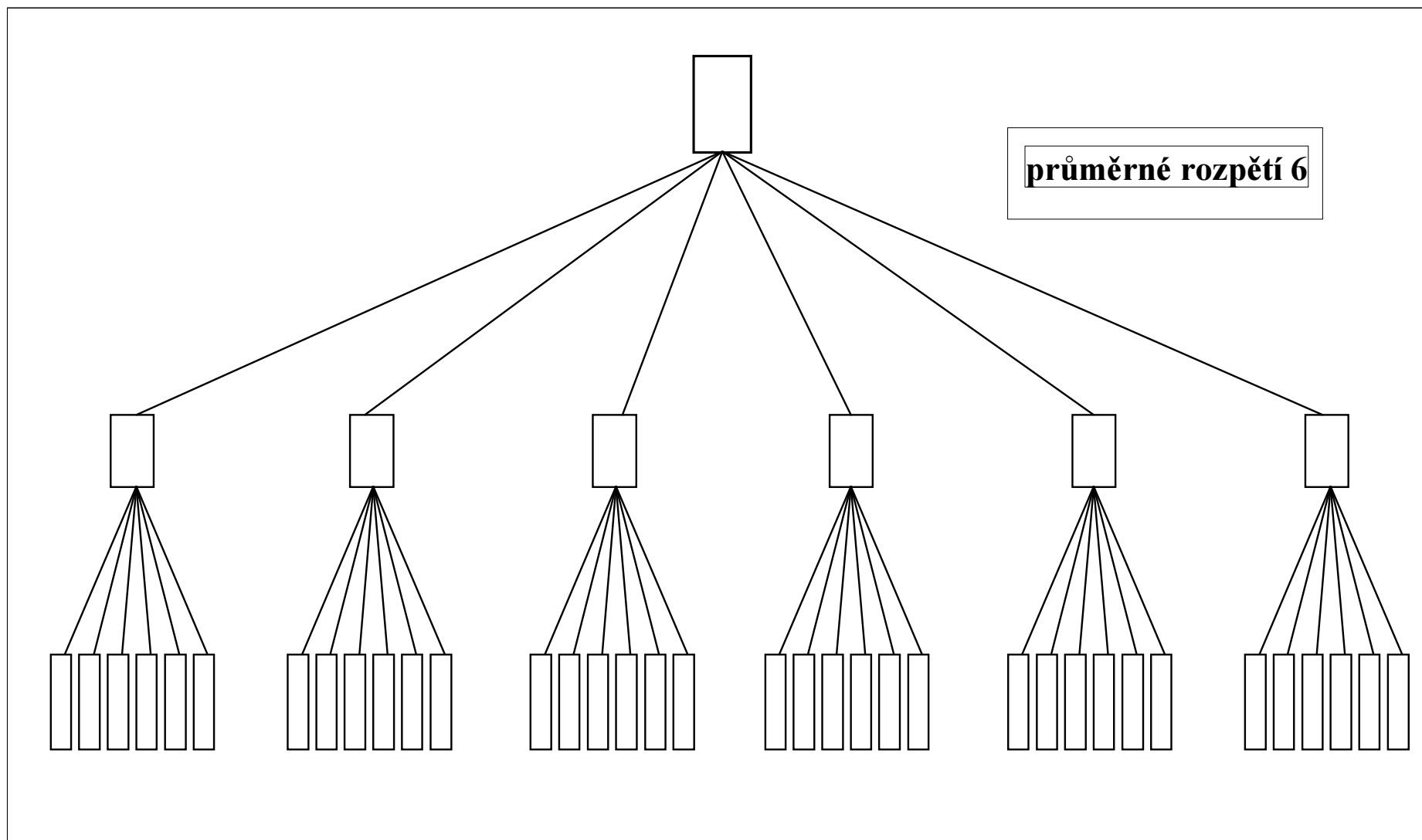

LINIOVÁ ORGANIZAČNÍ STRUKTURA

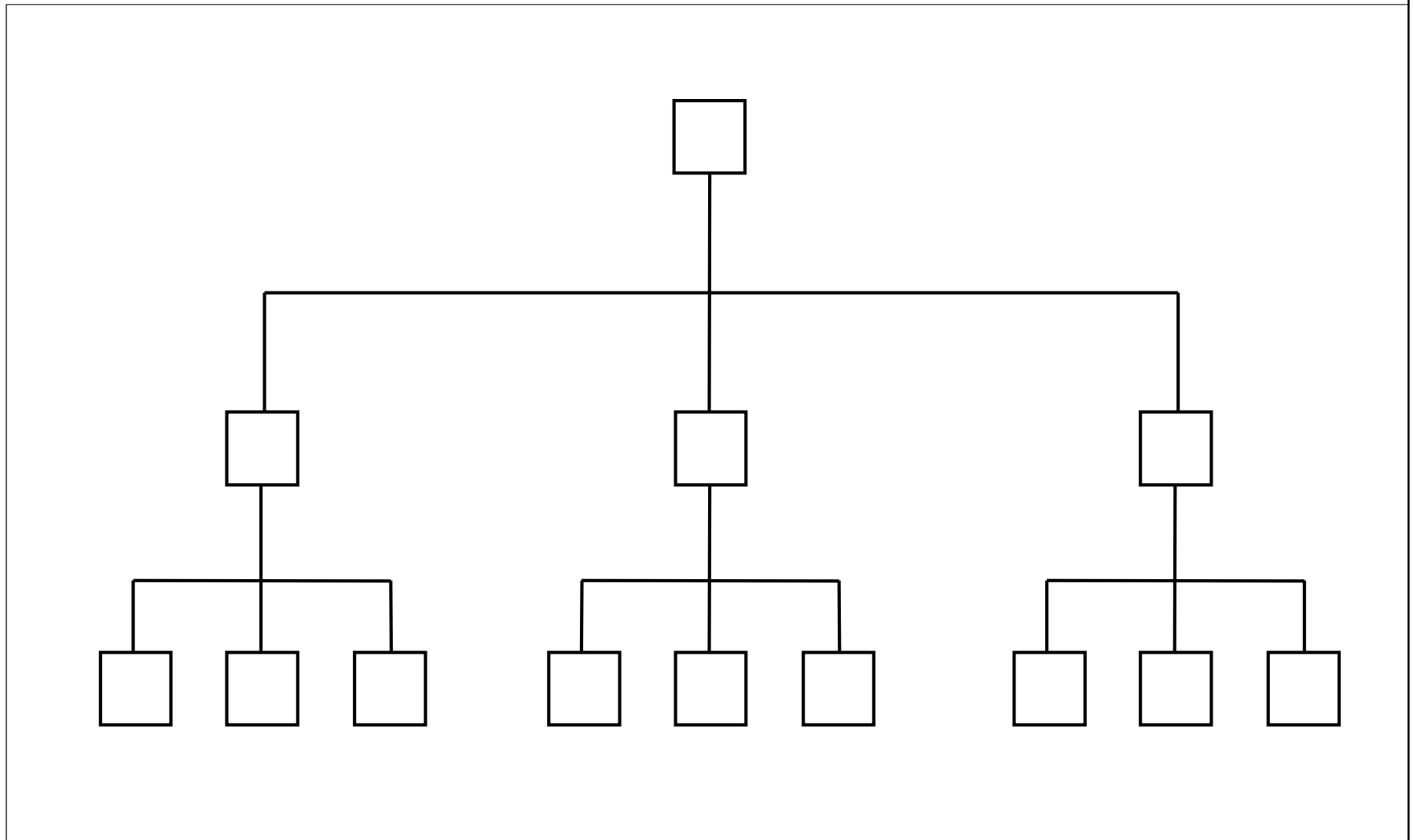

FUNKČNÍ ORGANIZAČNÍ STRUKTURA

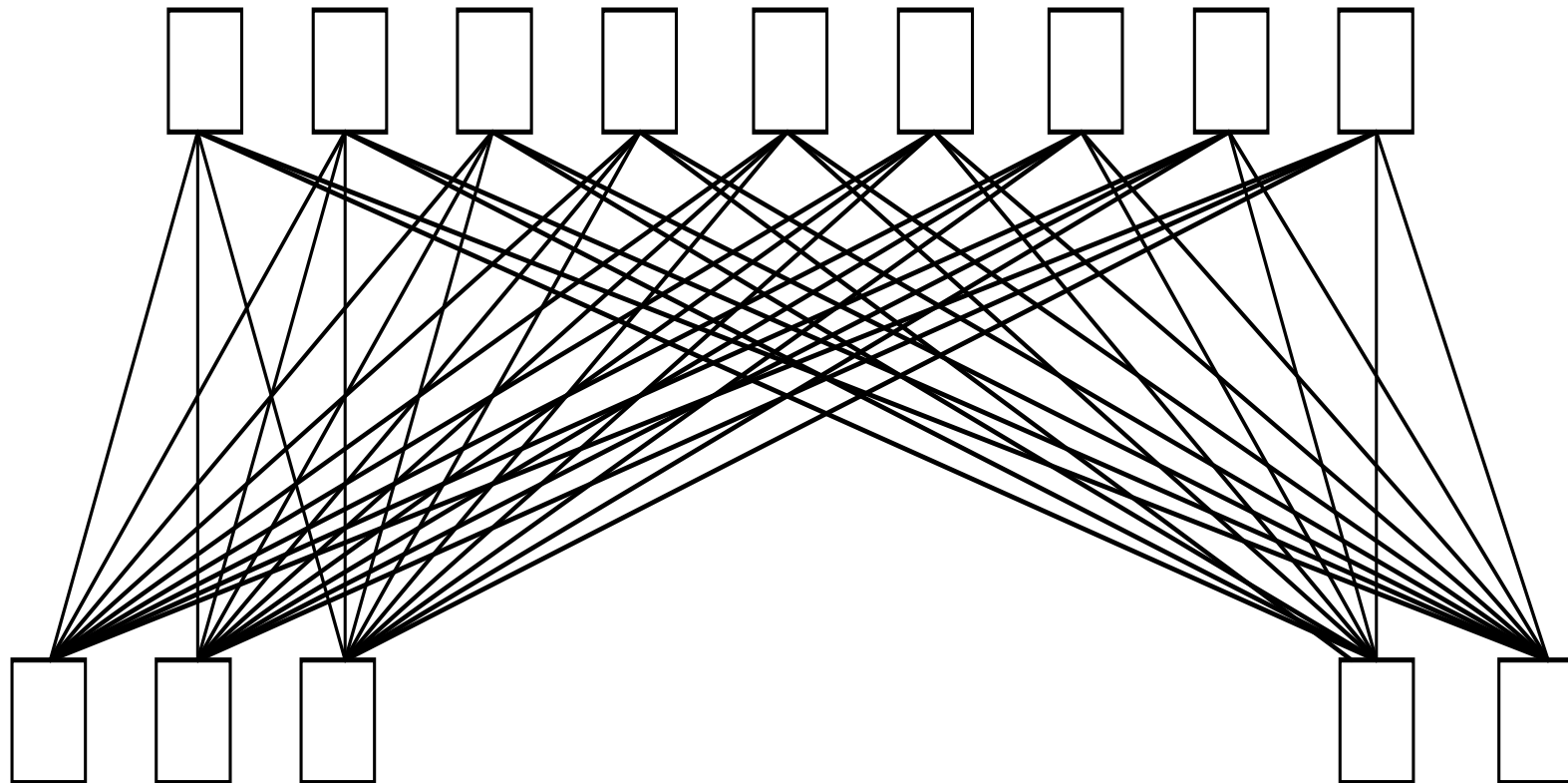

LINIOVĚ-ŠTÁBNÍ ORGANIZAČNÍ STRUKTURA

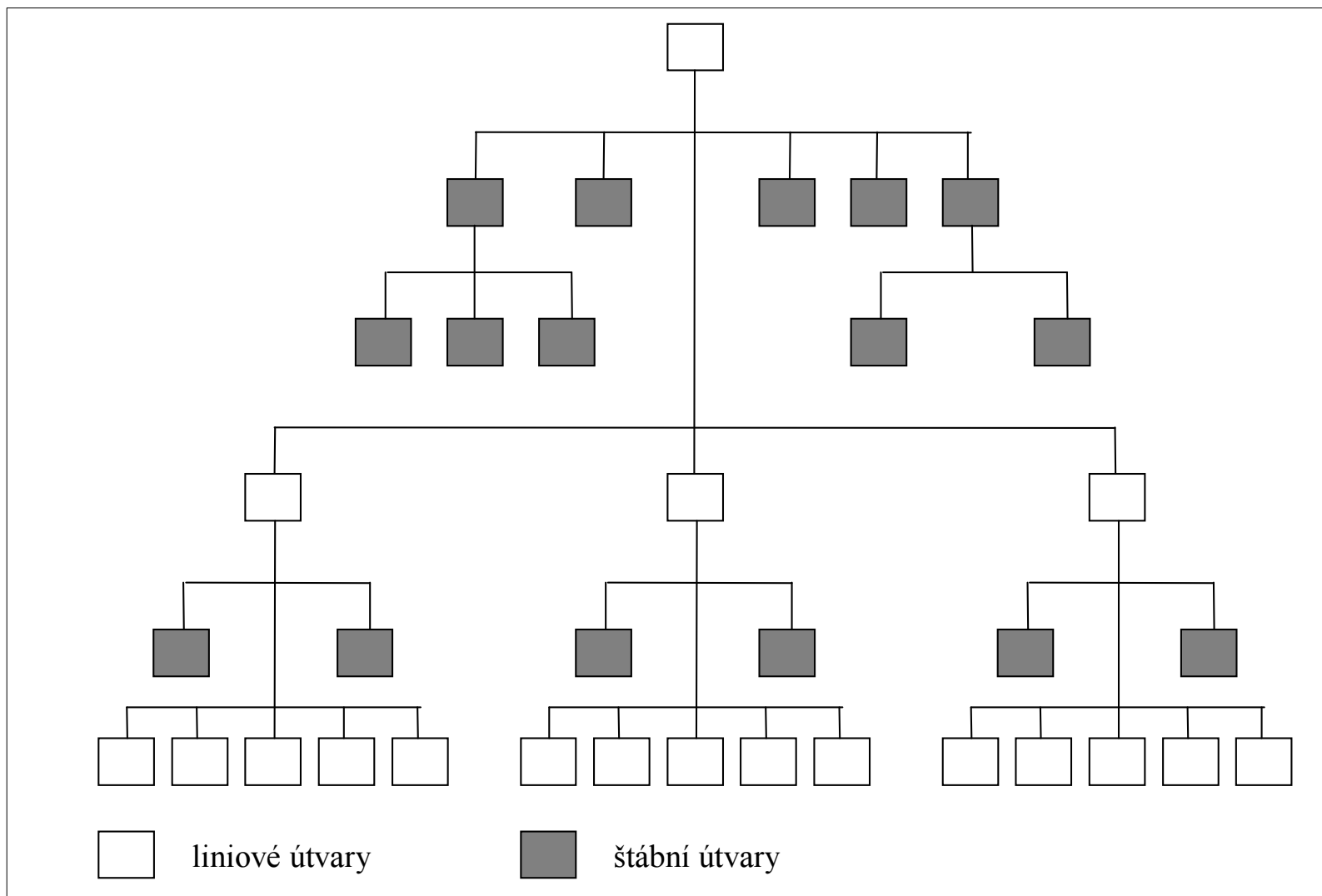

LINIOVÉ A ŠTÁBNÍ VZTAHY

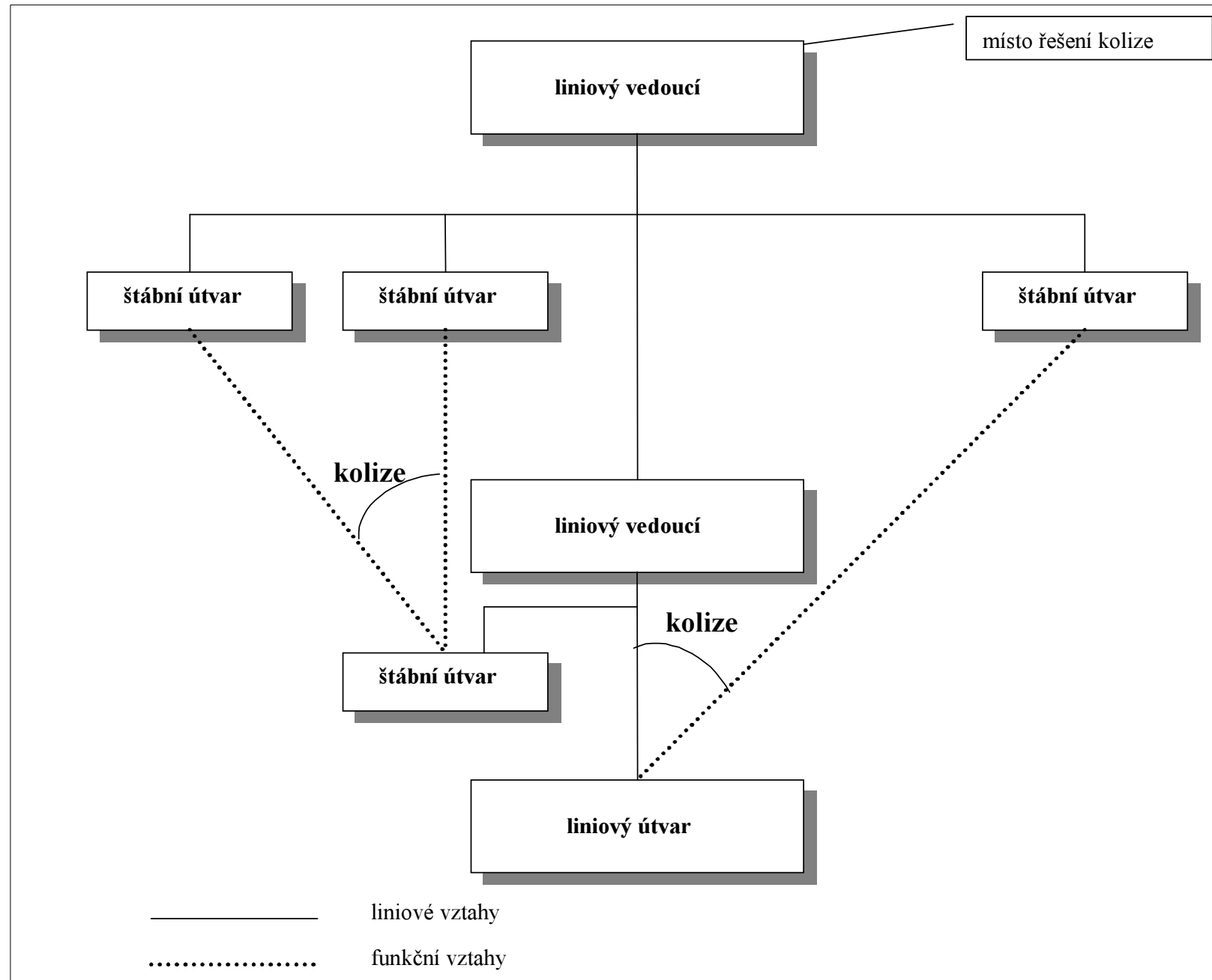

PROJEKTOVÁ KOORDINACE

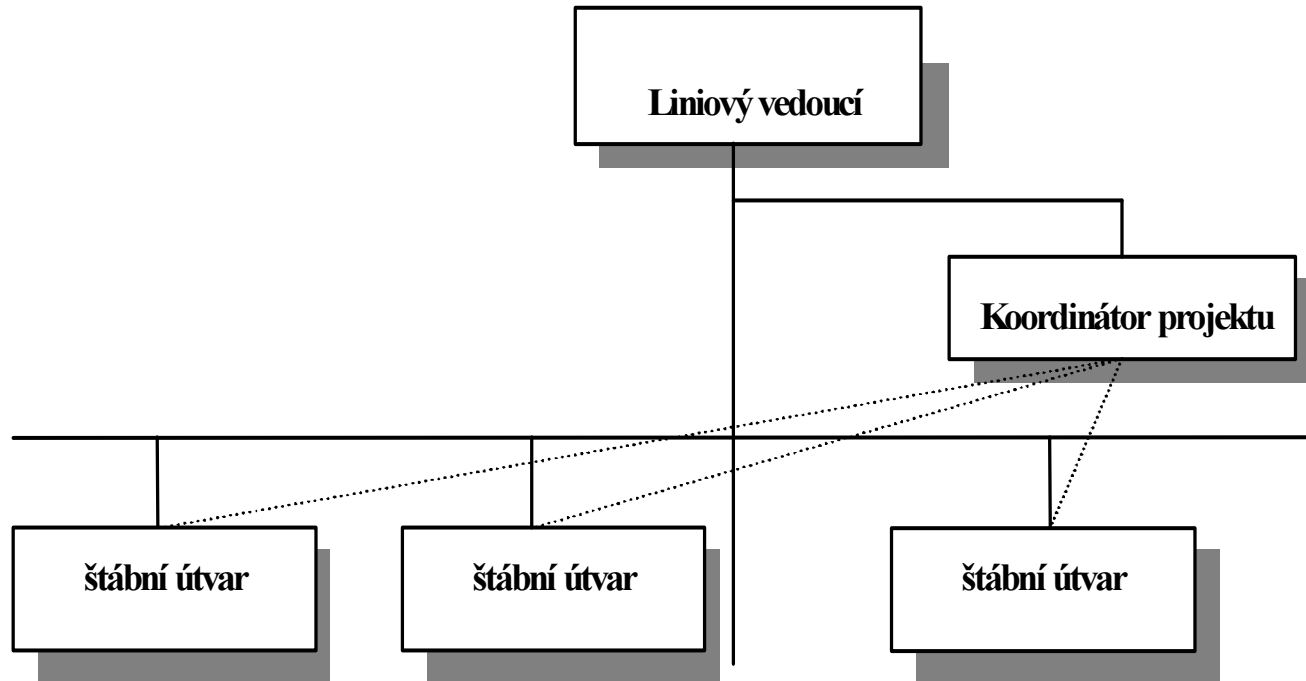

PROJEKTOVÁ ORGANIZAČNÍ STRUKTURA

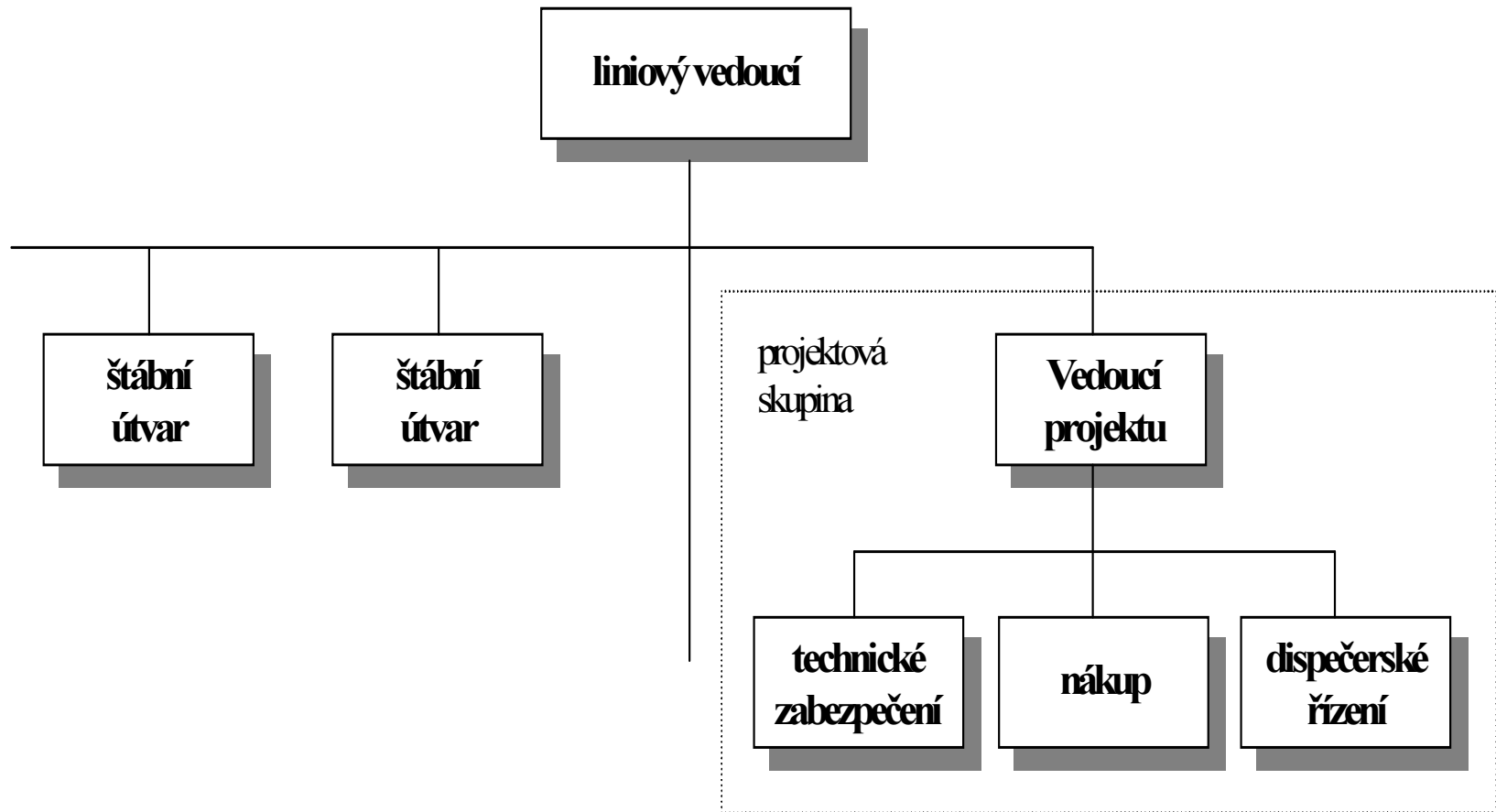

MATICOVÁ ORGANIZAČNÍ STRUKTURA

