

ORGANIZOVÁNÍ I

Osnova:

- Organizace a trhy**
- Organizační struktura, kultura a strategie**
- Typy útvarových struktur**
- Organizační normy**

1. ORGANIZACE A TRHY

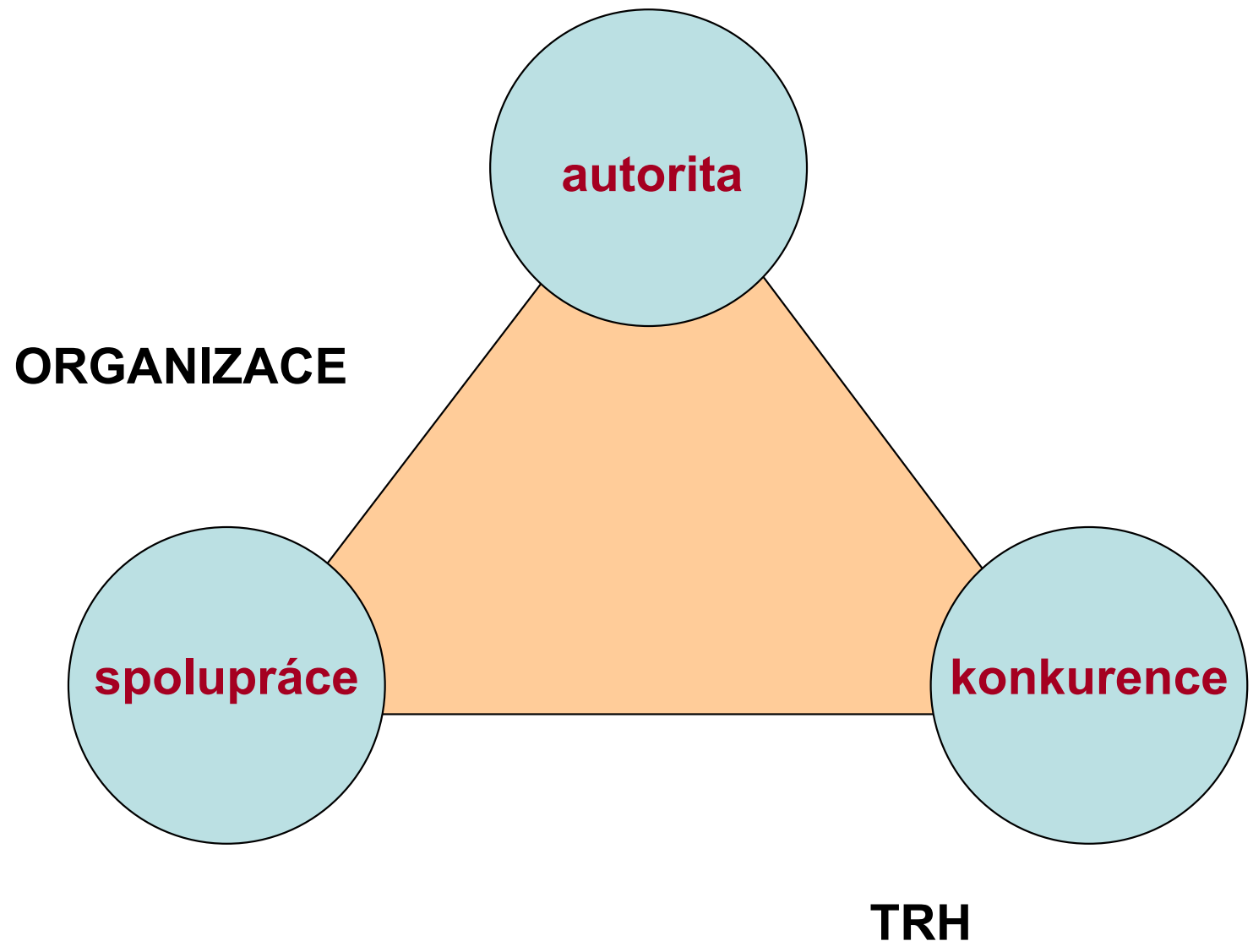

TRH

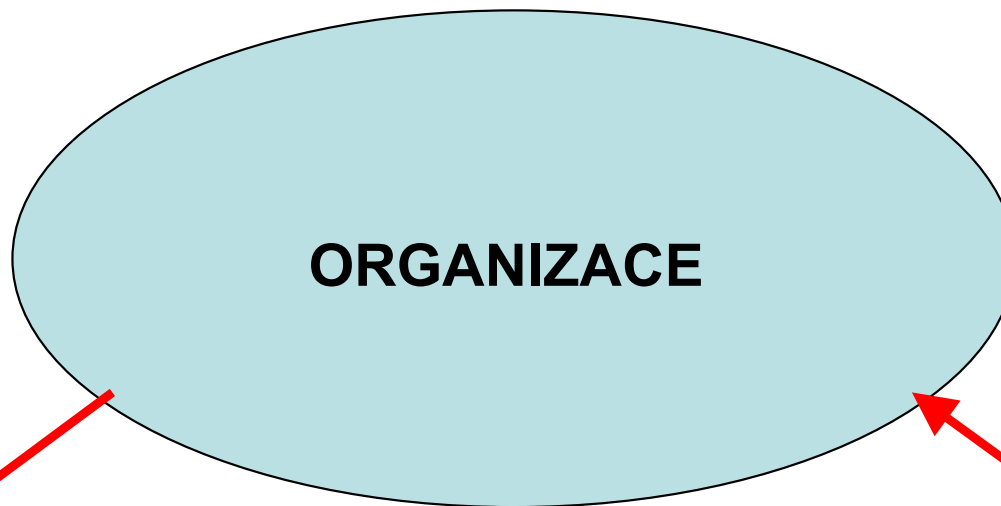

outsourcing

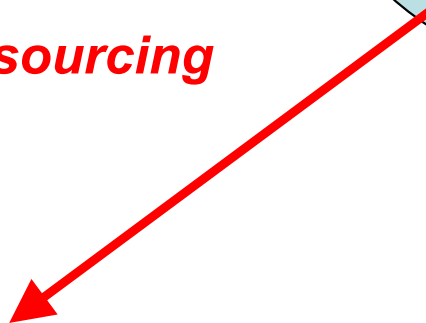

integrace

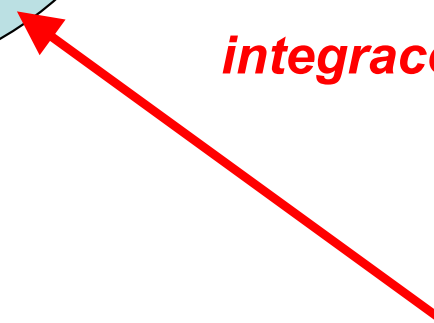

2. ORGANIZAČNÍ STRUKTURA, KULTURA A STRATEGIE

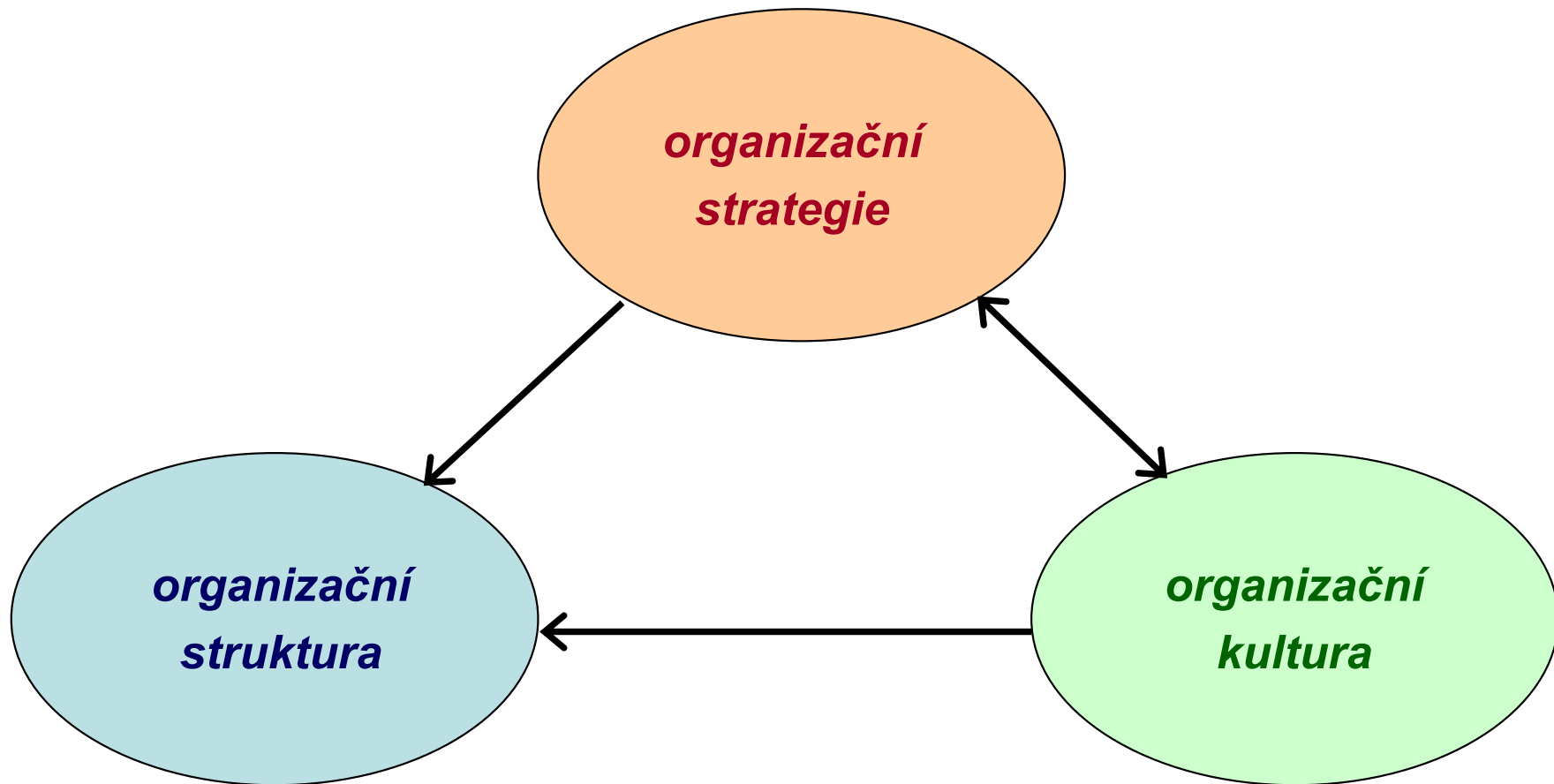

*organizační
struktura*

SYSTÉM ŘÍZENÍ

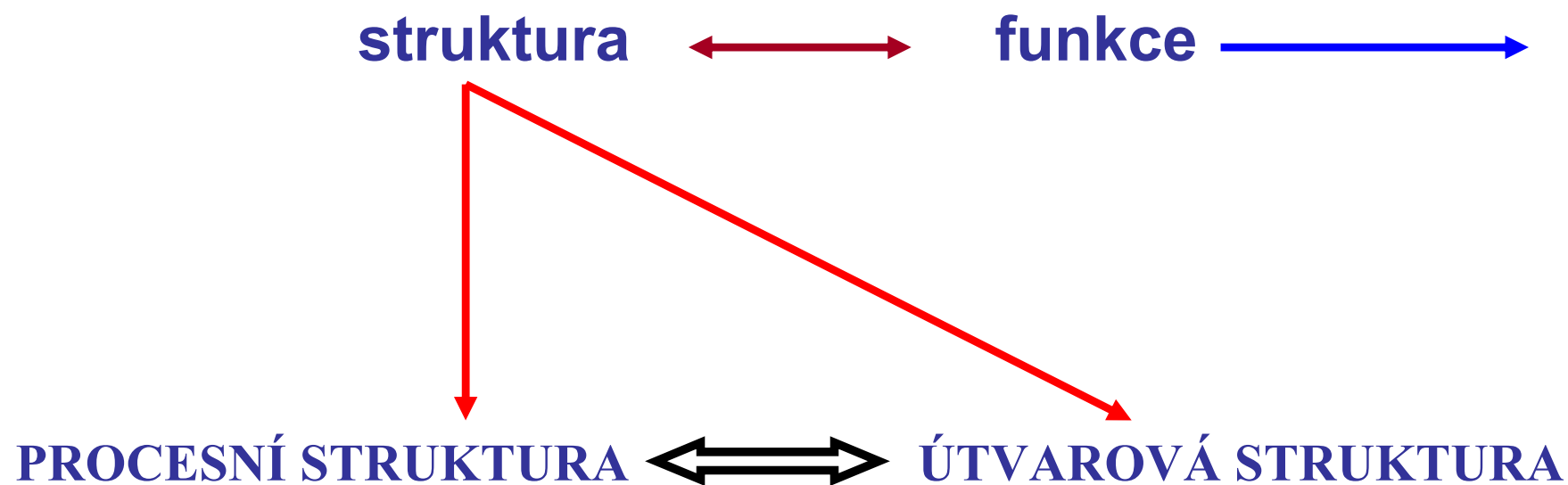

STUPEŇ ORGANIZOVANOSTI

Efekt organizova-
-nosti

E_{max}

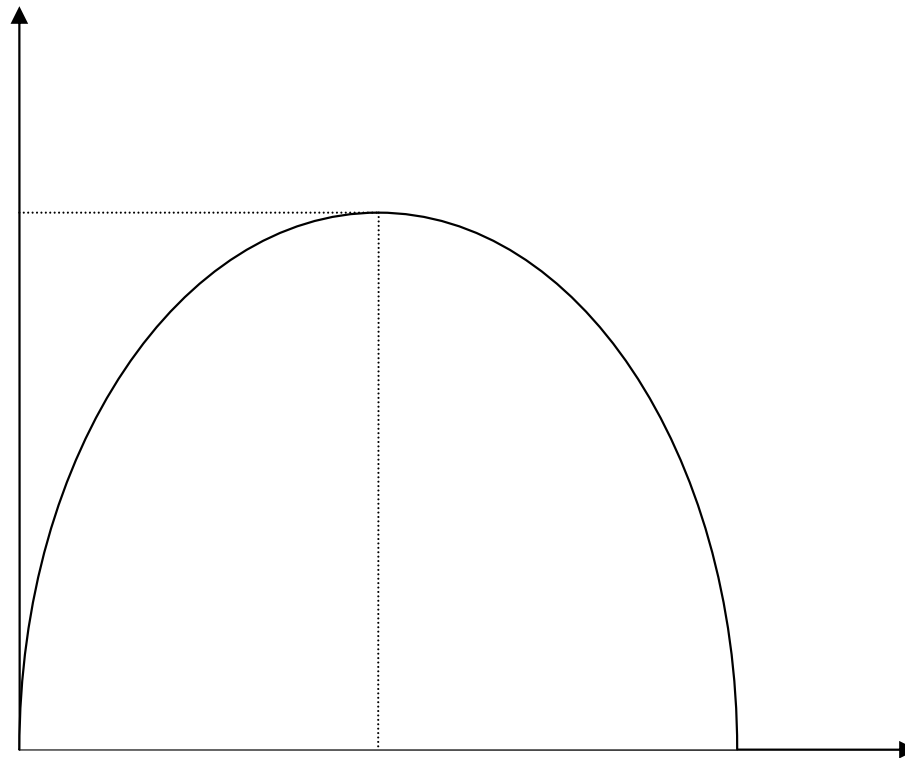

Nedostatečná
organizovanost

S_{opt}

Nadměrná
organizovanost

Stupeň
organizova-
-nosti

MODEL PROCESNÍ STRUKTURY

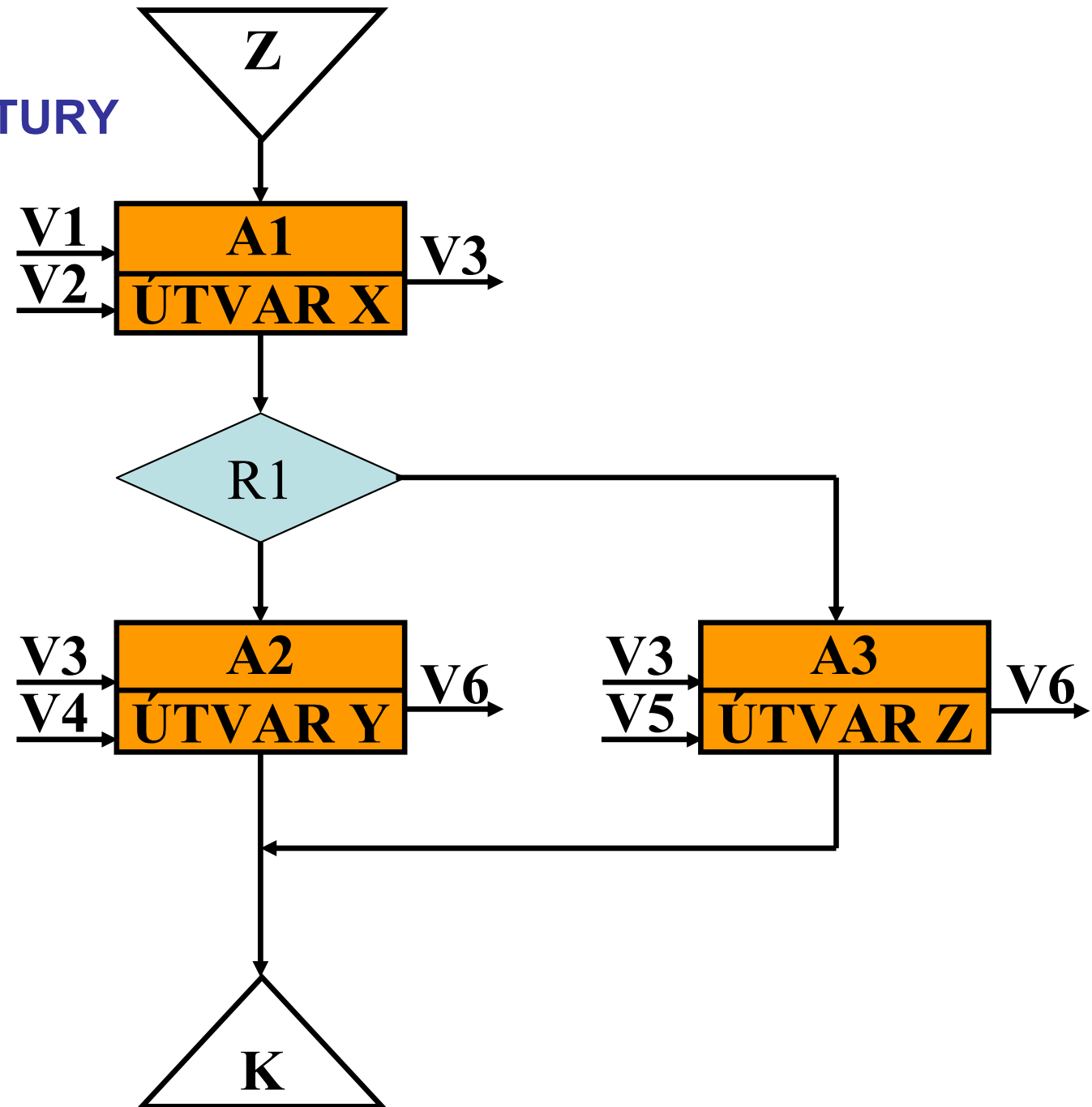

MODEL ÚTVAROVÉ STRUKTURY

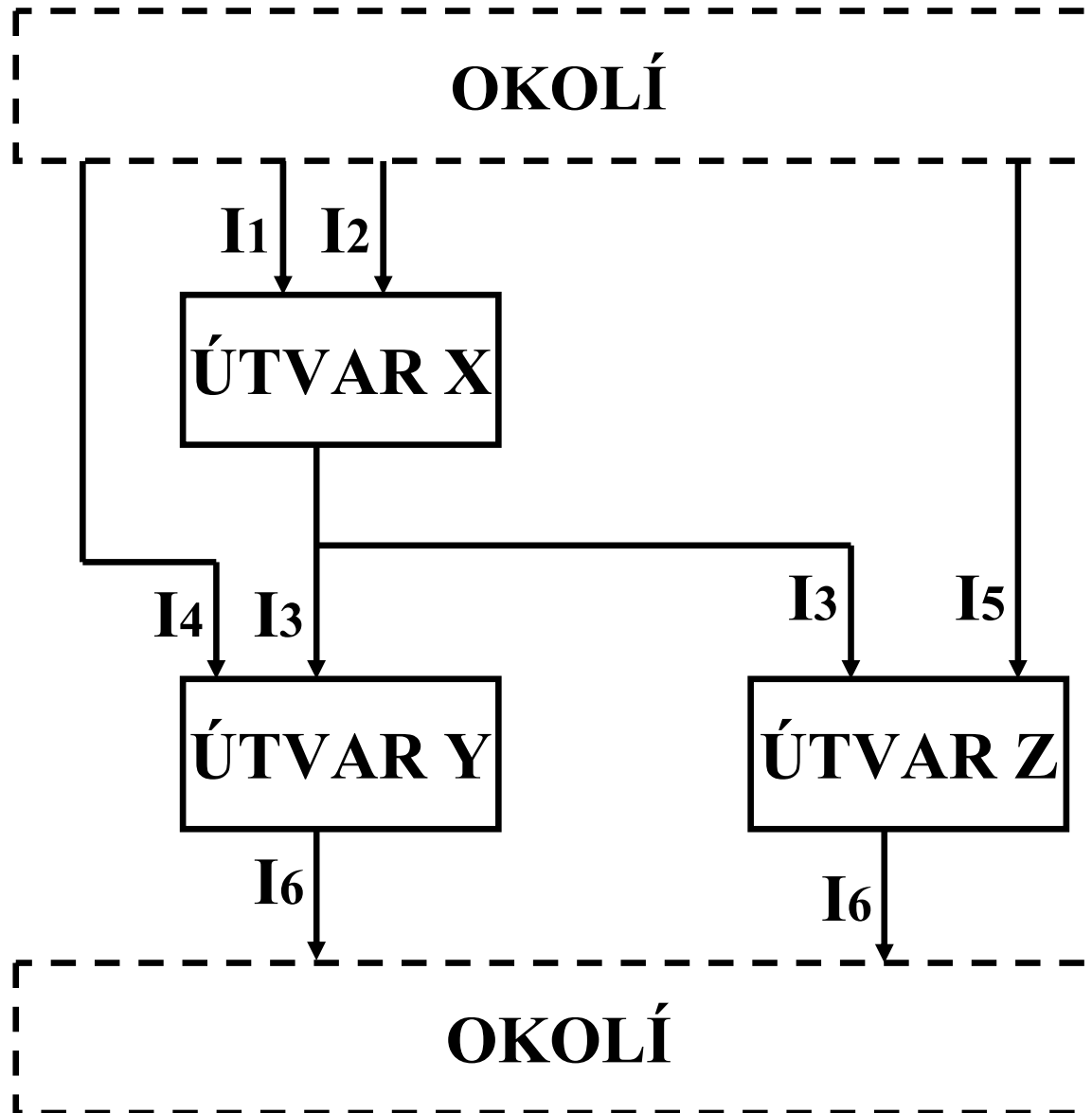

	U _X	U _Y	U _Z	O
U _X		I ₃	I ₃	
U _Y				I ₆
U _Z				I ₆
O	I _{1, 2}	I ₄	I ₅	

MODEL ÚTVAROVÉ STRUKTURY – ORGANIZAČNÍ SCHÉMA

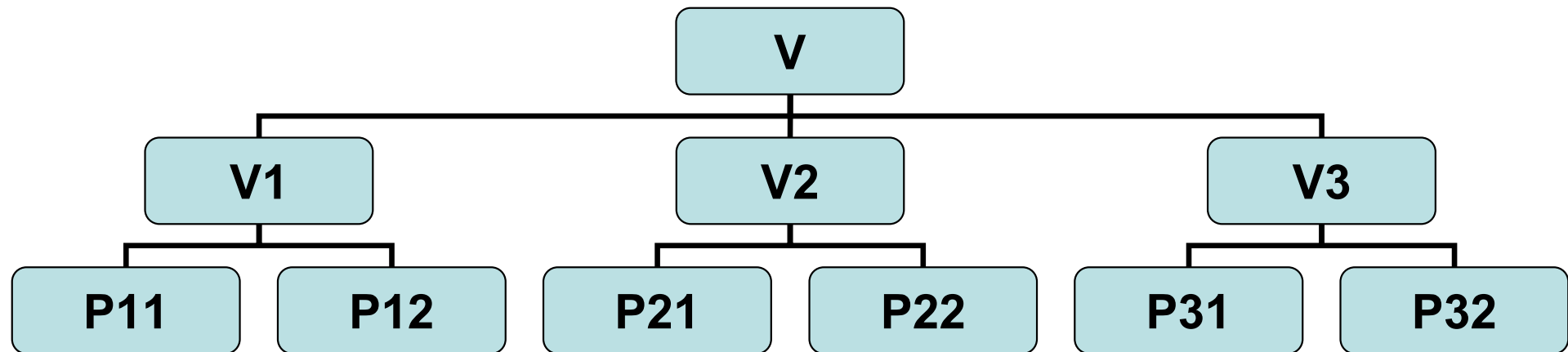

ZAKOTVENÍ STRUKTURY SYSTÉMU ŘÍZENÍ

orgware

-

software

ORGANIZAČNÍ ŘÁD

- *útvár A*

- *činnost 01*

- *činnost 02*

- *útvár B*

.....

PROCESNÍ NORMA (SMĚRNICE)

popis procesu



**organizační
kultura**

Organizační kultura je soubor

- **základních předpokladů, hodnot, postojů a norem chování,**
- **které jsou sdíleny v rámci organizace a**
- **které se projevují v myšlení, cítění a zejména chování členů organizace a v artefaktech (výtvorech) materiální a nemateriální povahy.**

Faktory ovlivňující kulturu

Síla kultury

Obsah kultury



**organizační
strategie**

Organizační strategie navazuje na vizi a misi organizace. Stanovuje základní směřování organizace a v rámci něho vytyčuje základní cíle, kterých má být v budoucnosti dosaženo. Zároveň stanovuje základní požadavky na prostředky potřebné k dosažení těchto cílů.

Dynamická rovnováha s

- **vnějším prostředím**
- **vnitřním prostředím**

3. TYPY ÚTVAROVÝCH STRUKTUR

LINIOVÁ ORGANIZAČNÍ STRUKTURA

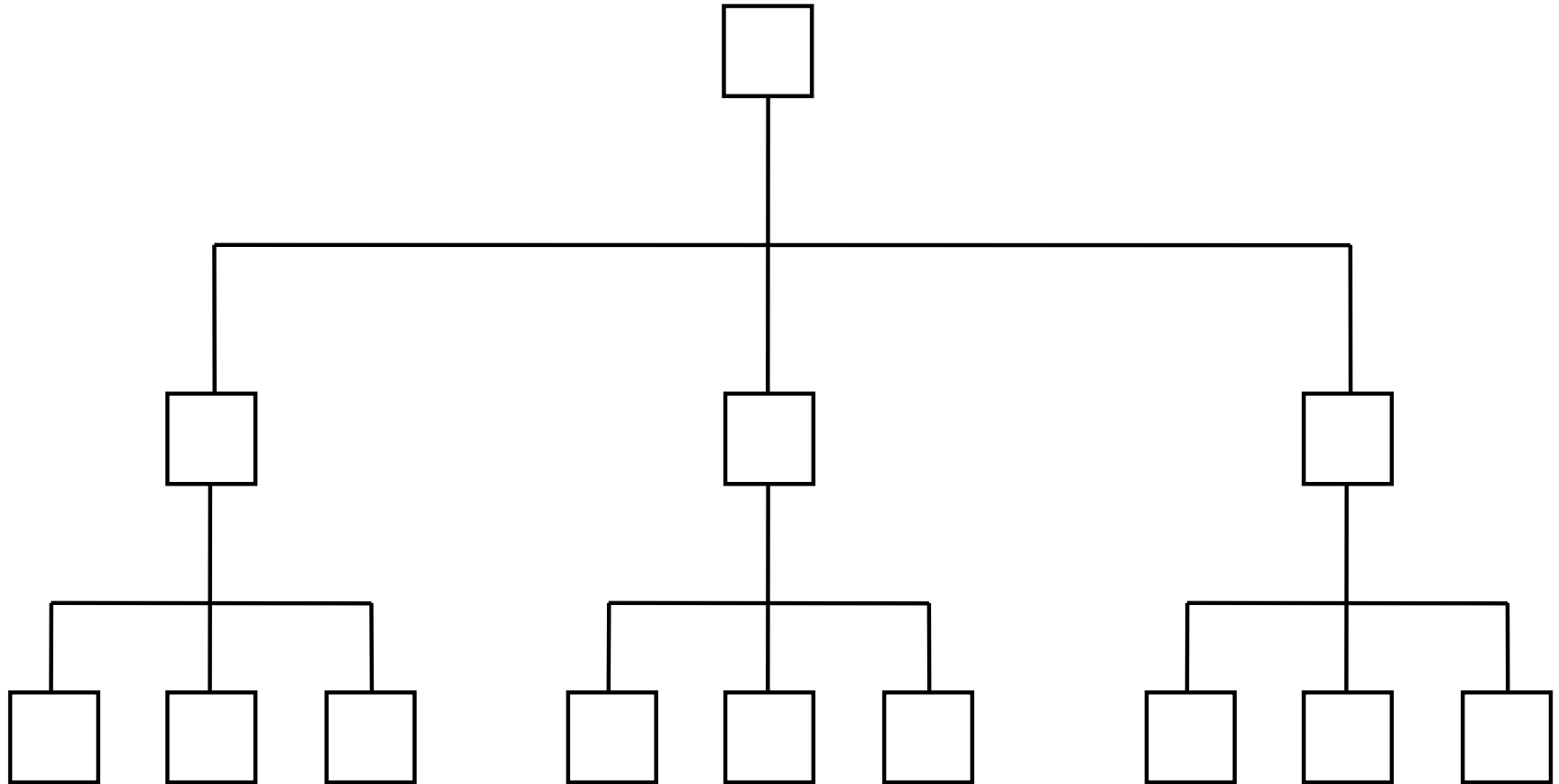

FUNKČNÍ ORGANIZAČNÍ STRUKTURA

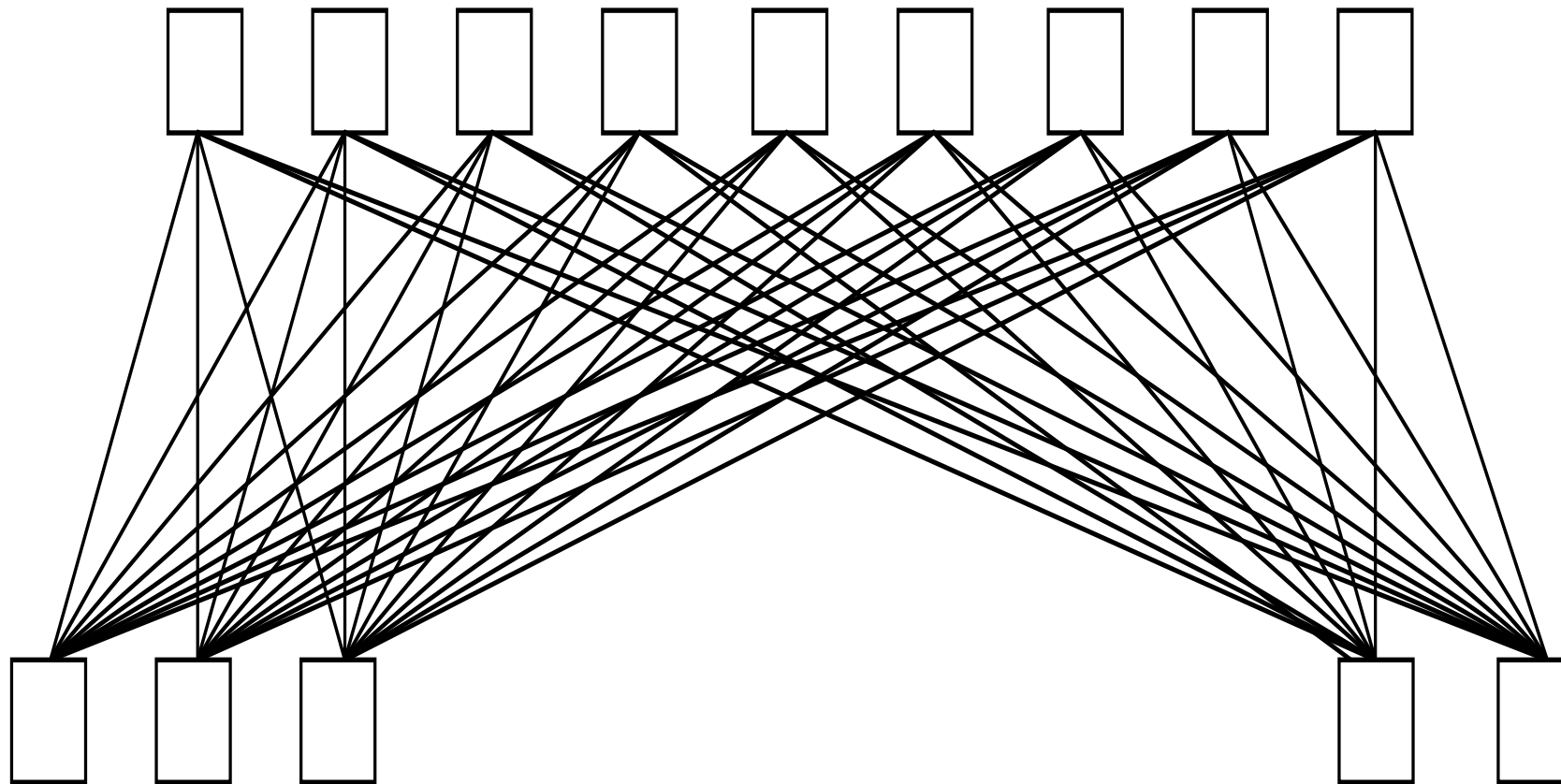

LINIOVĚ-ŠTÁBNÍ ORGANIZAČNÍ STRUKTURA

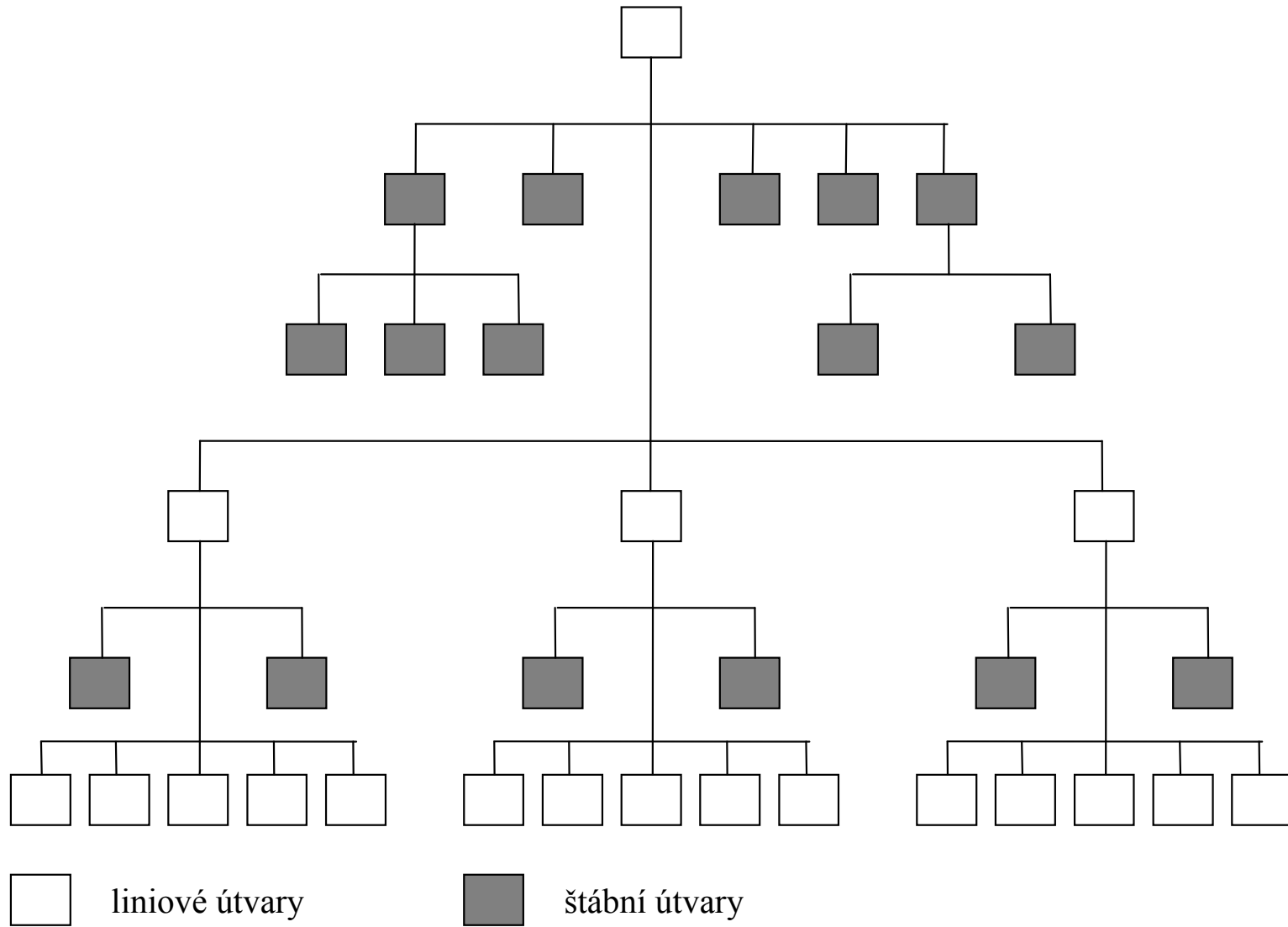

LINIOVÉ A ŠTÁBNÍ VZTAHY

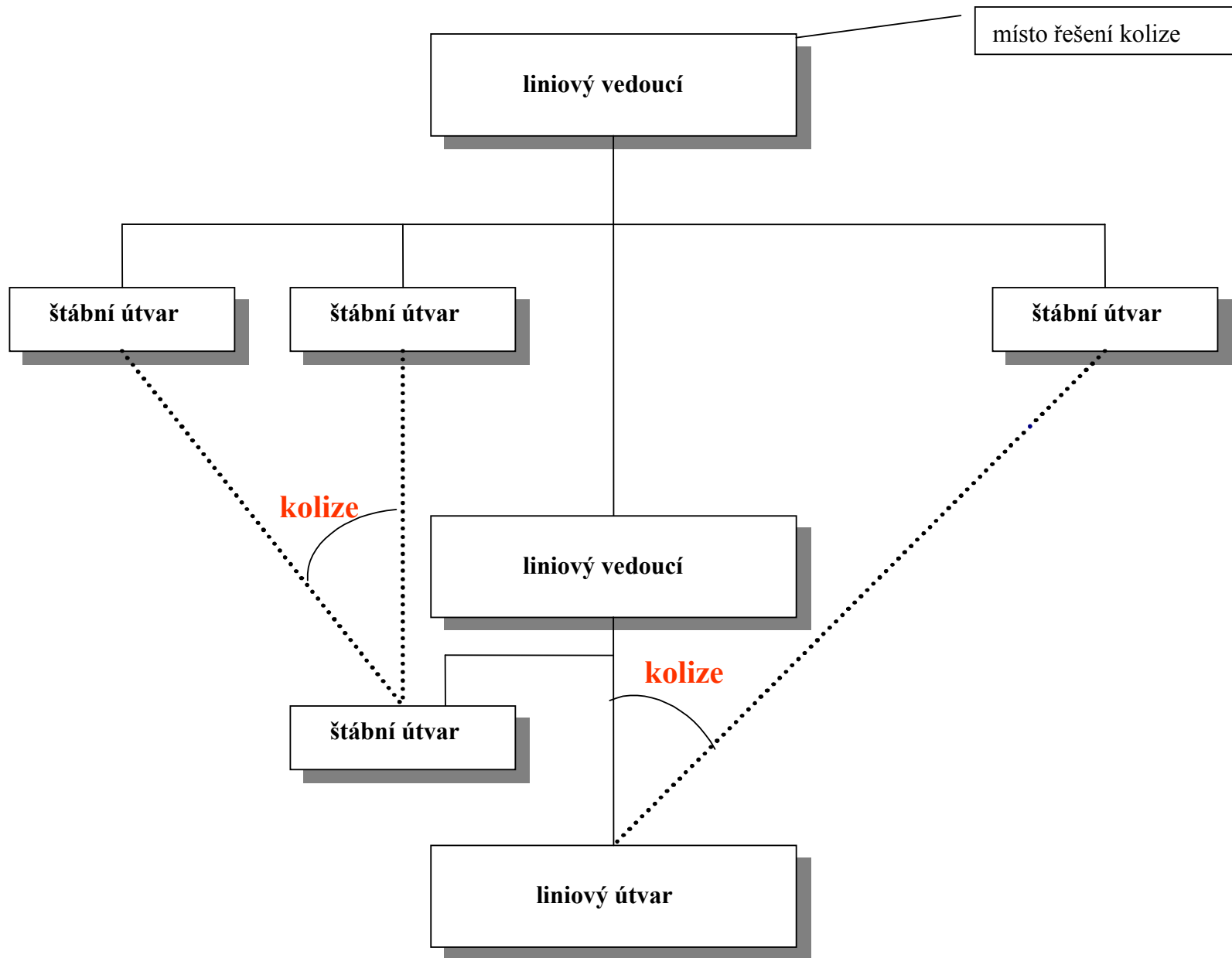

———— liniové vztahy
..... funkční vztahy

PROJEKTOVÁ KOORDINACE

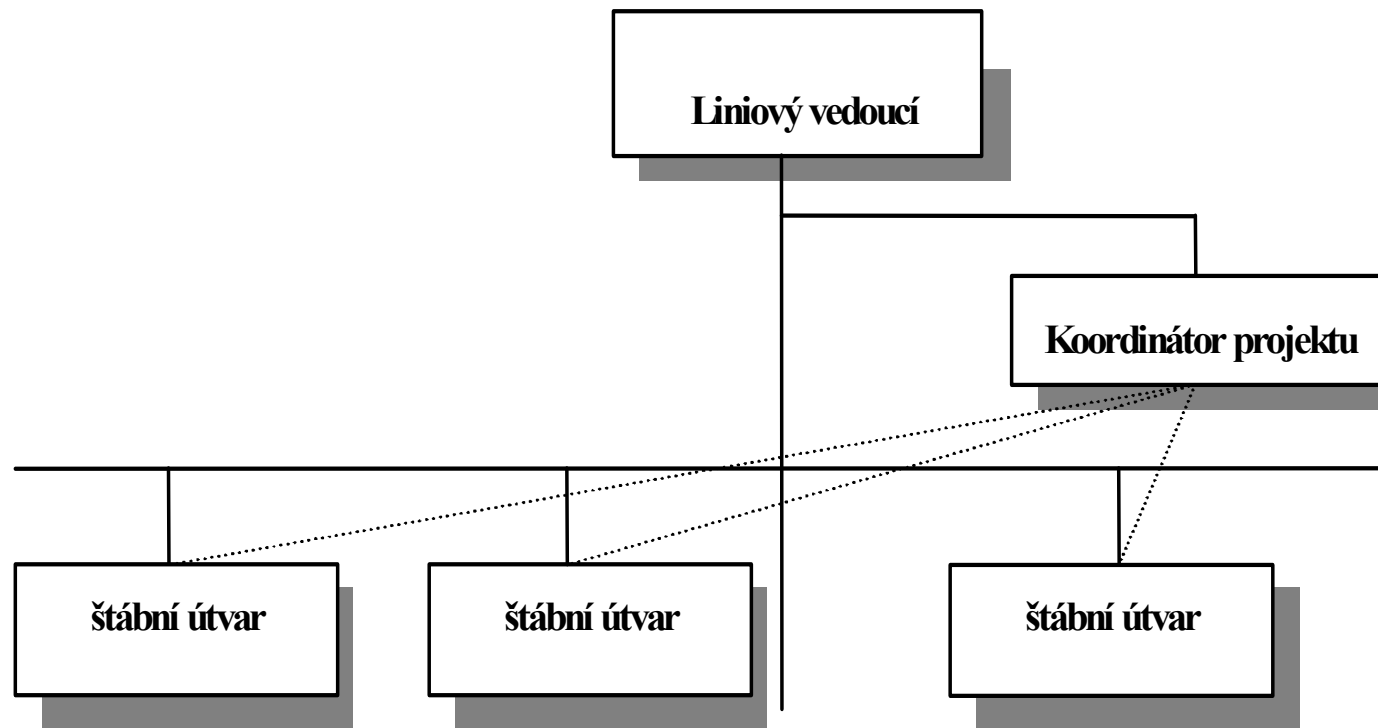

PROJEKTOVÁ ORGANIZAČNÍ STRUKTURA

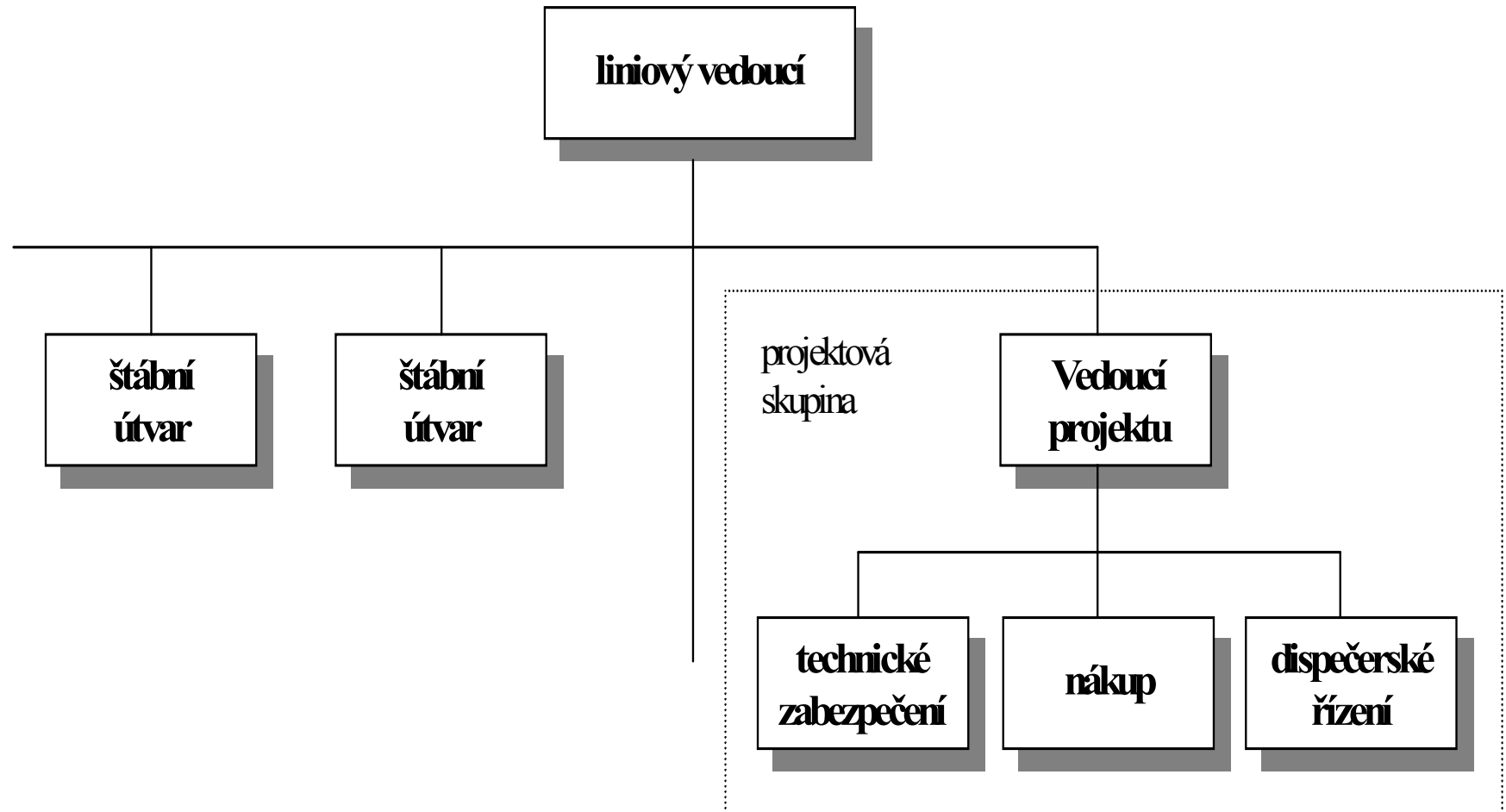

MATICOVÁ ORGANIZAČNÍ STRUKTURA

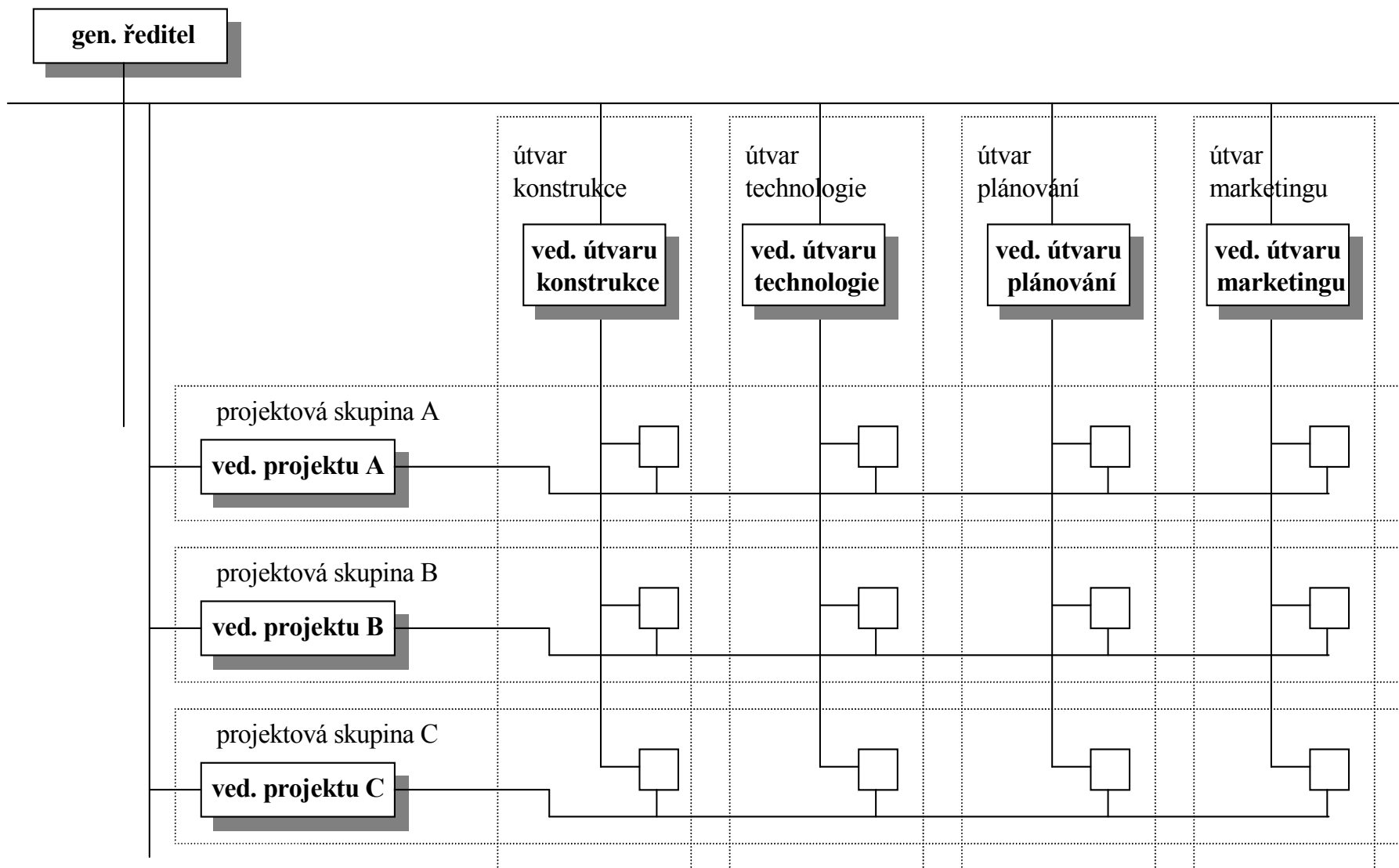

LINIOVĚ-ŠTÁBNÍ ORGANIZAČNÍ STRUKTURA

příklad

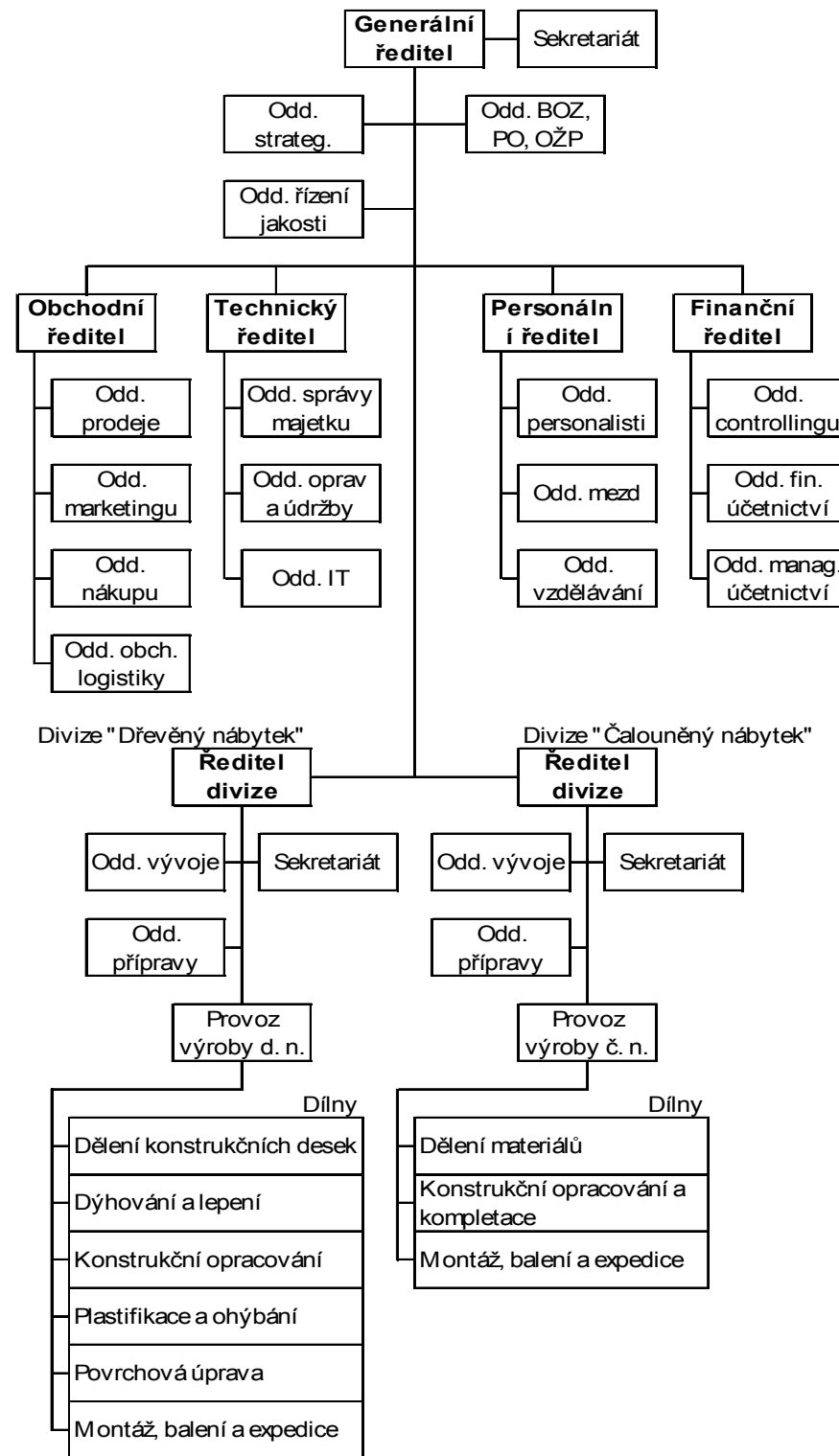

PROCES – příklad

část 1

Výběr uchazečů o pracovní místo

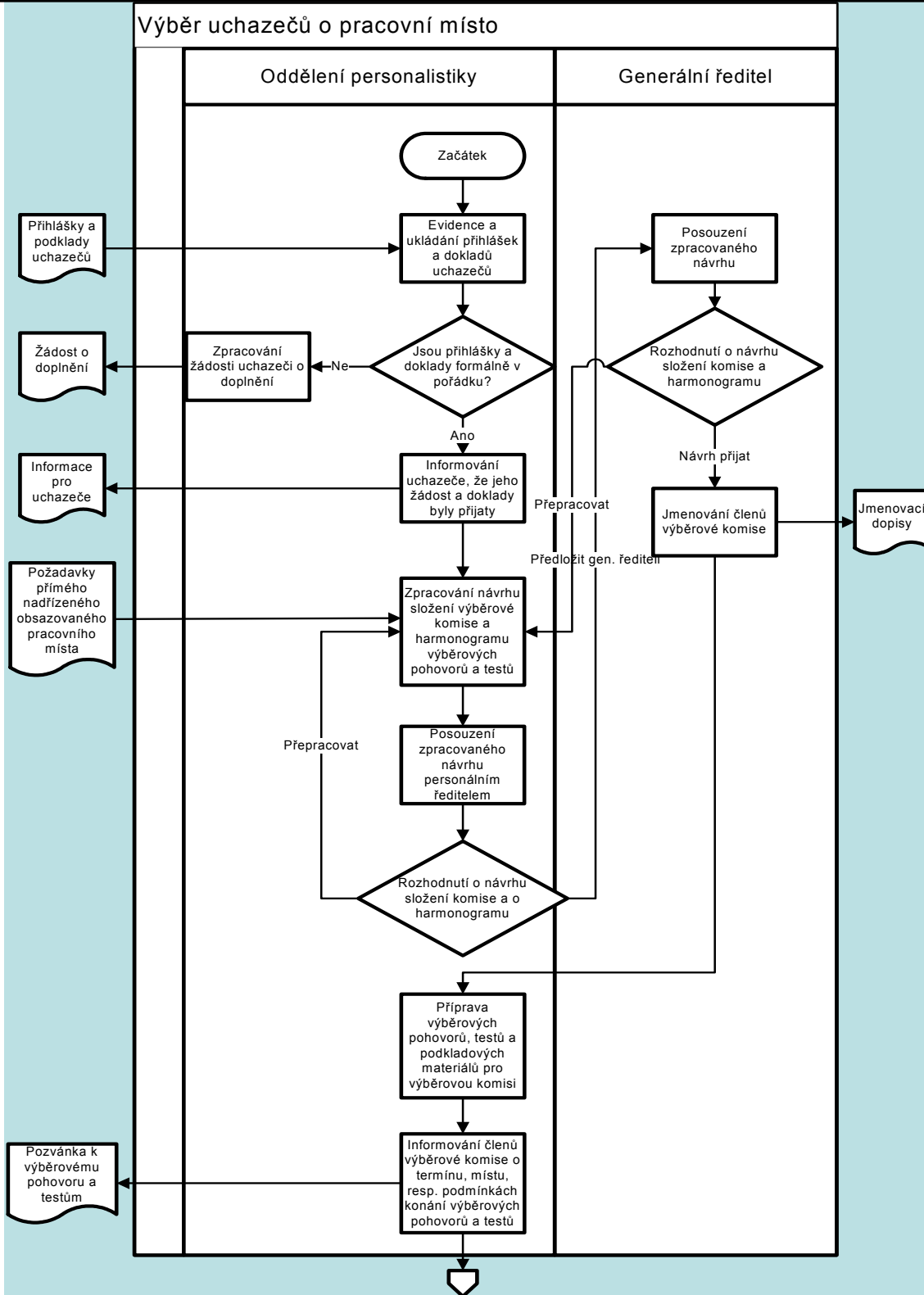

Výběr uchazečů o pracovní místo

Oddělení personalistiky

Generální ředitel

Začátek

Evidence a ukládání přihlášek a dokladů uchazečů

Jsou přihlášky a doklady formálně v pořádku?

Zpracování žádosti uchazeči o doplnění

Ano

Informování uchazeče, že jeho žádost a doklady byly přijaty

Zpracování návrhu složení výběrové komise a harmonogramu výběrových pohovorů a testů

Posouzení zpracovaného návrhu

Rozhodnutí o návrhu složení komise a harmonogramu

Návrh přijat

Jmenování členů výběrové komise

Jmenovací dopisy

Přihlášky a podklady uchazečů

Žádost o doplnění

Informace pro uchazeče

Požadavky přímého nadřízeného obsazovaného pracovního místa

Přepracovat

Předložit gen. řediteli

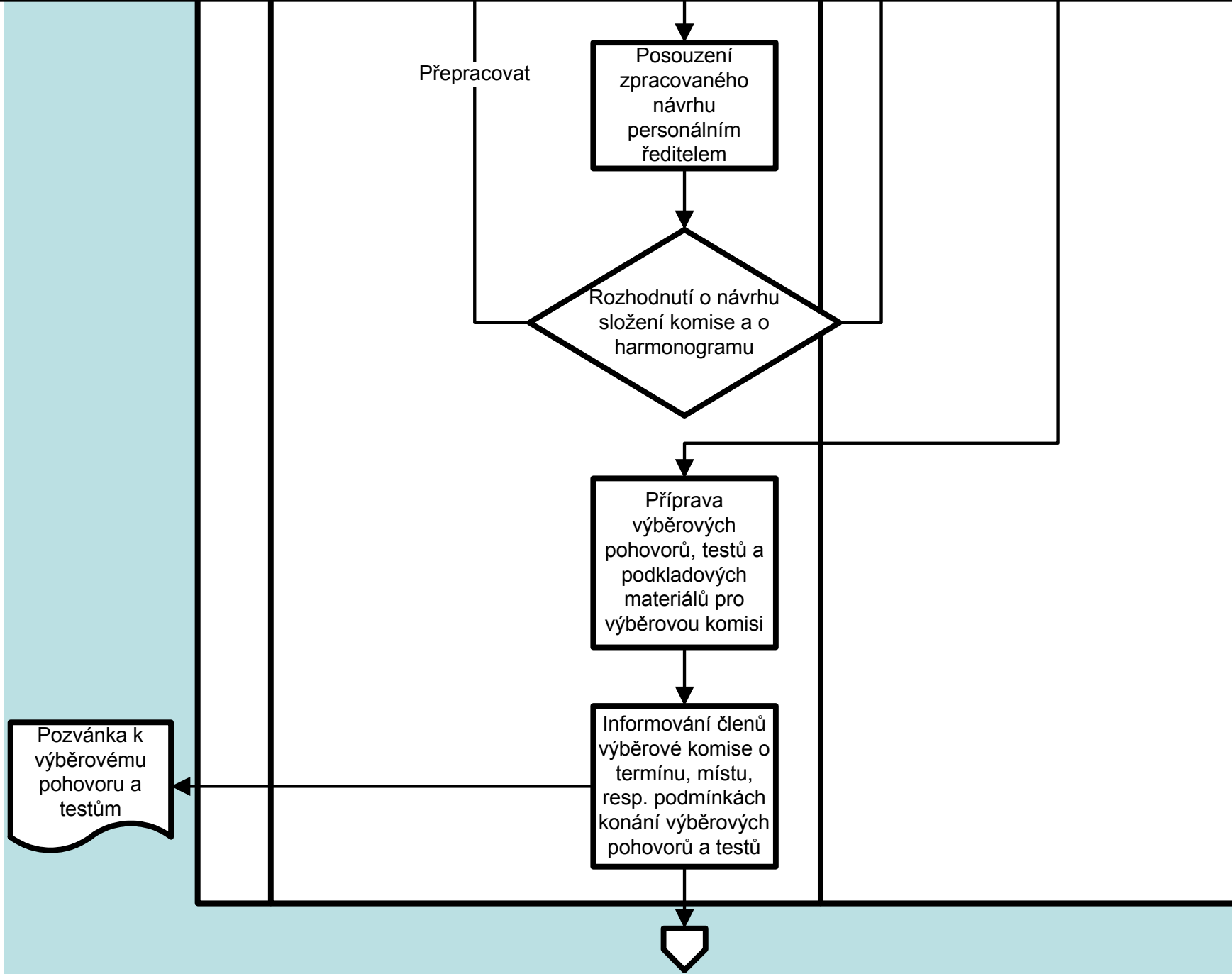

4. ORGANIZAČNÍ NORMY

a) STANOVY

- **povinné v akciových společnostech, v s.r.o. je přijetí stanov věcí dohody společníků.**

Povinné náležitosti stanov (Obchodní zákoník):

- **obchodní jméno a sídlo společnosti**
- **předmět činnosti**
- **výše základního jmění a způsob splácení akcií**
- **počet a jmenovitá hodnota akcií a určení zda znějí na jméno či na majitele**
- **způsob svolávání valné hromady, její působnost a způsob rozhodování**

STANOVY – pokrač.

- počet členů představenstva, dozorčí rady nebo i jiných orgánů, jejich působnost a způsob rozhodování
- výše počátečního rezervního fondu
- způsob rozdělení zisku
- důsledky porušení povinnosti splatit včas upsané akcie
- způsob zvyšování a snižování základního jmění

Obvyklé náležitosti stanov nad rámec povinných:

- Datum založení společnosti
- Práva a povinnosti akcionářů

Pozn.:

- V manažerské hře je valná hromada schopná se usnášet, jsou-li přítomni akcionáři, kteří vlastní akcie s jmenovitou hodnotou v úhrnu alespoň 20% základního jmění společnosti. Obchodní zákoník však vyžaduje 30%!
- V manažerské hře je tvorba rezervního fondu dobrovolná a není nutná, zatímco OZ jeho tvorbu vyžaduje.

b) ORGANIZAČNÍ ŘÁD

- **system psaných či nepsaných pravidel, který upravuje vnitřní organizaci a chod pracovních činností.**
- **zákoník práce neukládá povinnost jej zpracovat, nicméně ve svých ustanoveních s jeho existencí počítá.**

Náležitosti organizačního řádu:

- **obchodní jméno společnosti**
- **obecná část**
- **stupně řízení společnosti (nejvyšší, statutární odborné,...)**
- **identifikace pravomocí jednotlivých pracovních pozic v organizaci**
- **úprava podepisování písemností**
- **zvláštní část – popis jednotlivých pracovních pozic a vztahů mezi nimi**
- **organizační struktura společnosti**
- **úprava chodu porad apod.**

c) JEDNACÍ ŘÁD VALNÉ HROMADY

- **Zásady jednání valné hromady v souladu se stanovami**
- **Zasedání valné hromady – předmět jednání, určení předsedajícího akcionáře, způsob hlasování**

Pozn.:

- **V manažerské hře je vyžadován Zápis z valné hromady, který musí obsahovat: zápis o průběhu jednání (datum, místo a předmět jednání), výsledky hlasování a prezenční listinu.**

d) PLATOVÝ ŘÁD

- **Upravuje poskytování platu**

Náležitosti platového řádu:

- **Úplný název zaměstnavatelské organizace**
- **Definování kvalifikačních požadavků pro výkon pracovních činností**
- **Stanovení platového tarifu zaměstnanců dle druhu práce (rozpětí platových tříd)**

Pozn.:

- **V manažerské hře je nutné do platového řádu uvést navíc kdo rozhoduje o výši pohyblivé složky platu jednotlivých pracovních pozic (osobní ohodnocení, odměny) a podle jakých kritérií.**

e) PRACOVNÍ ŘÁD

- **definuje blíže pravomoci a kompetence příslušných vedoucích zaměstnanců a jejich postup při rozhodování v pracovněprávních vztazích**

Náležitosti pracovního řádu:

- **Obchodní jméno a sídlo společnosti**
- **Rozsah platnosti pracovního řádu**
- **Úprava vzniku, změny a skončení pracovního poměru**
- **Pracovní kázeň – povinnosti zaměstnavatele a zaměstnanců**
- **Pracovní doba a dovolená**
- **Odměňování**
- **Překážky v práci**