

# ORGANIZOVÁNÍ

## Osnova:

- Organizace a trhy
- Organizační struktura, kultura a strategie
- Typy útvarových struktur
- Analýza procesů
- Princip předmětné a funkční specializace
- Rozpětí řízení
- Liniově-štabní organizační struktura - příklad
- Maticová organizační struktura - příklad

# 1. ORGANIZACE A TRHY

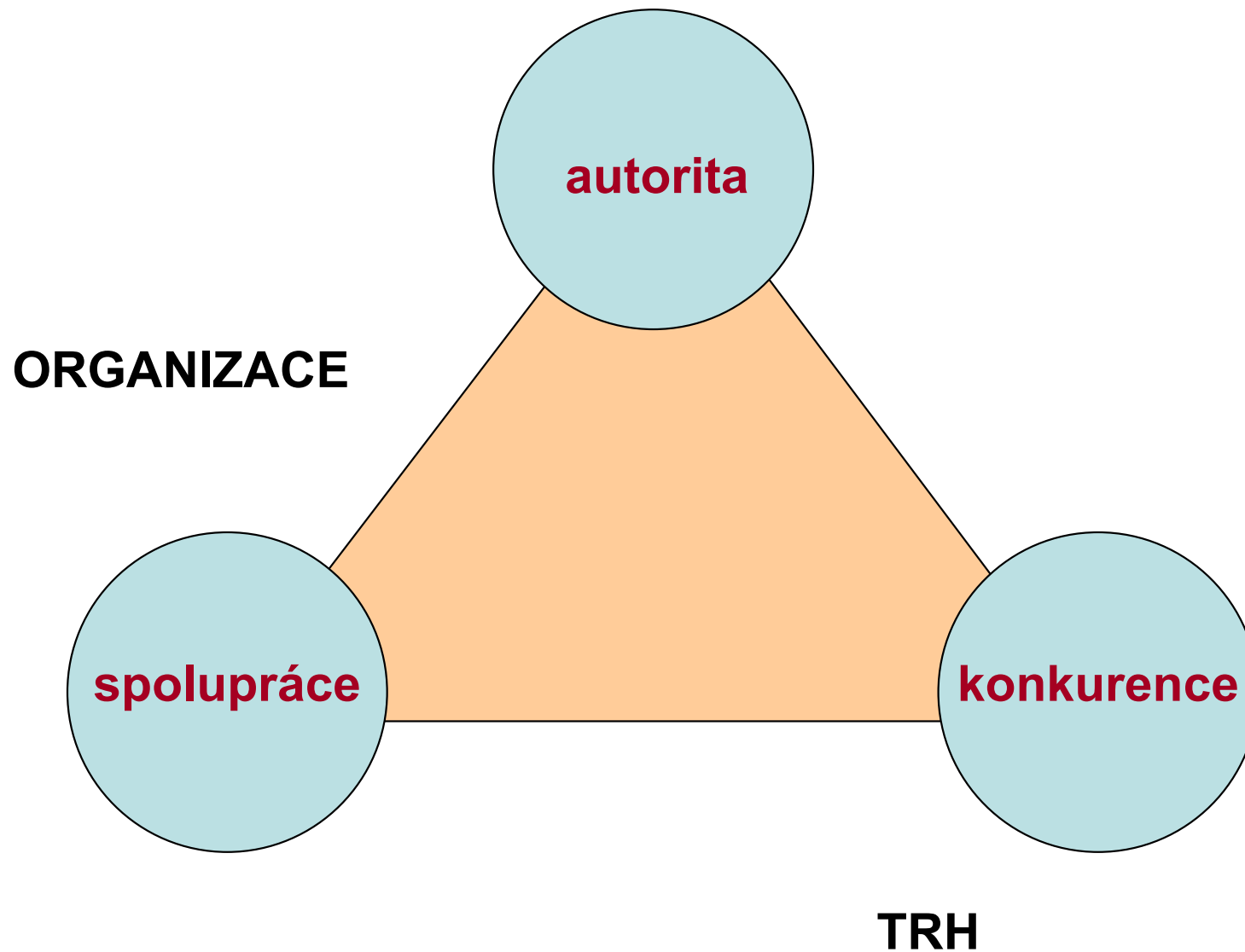

**TRH**

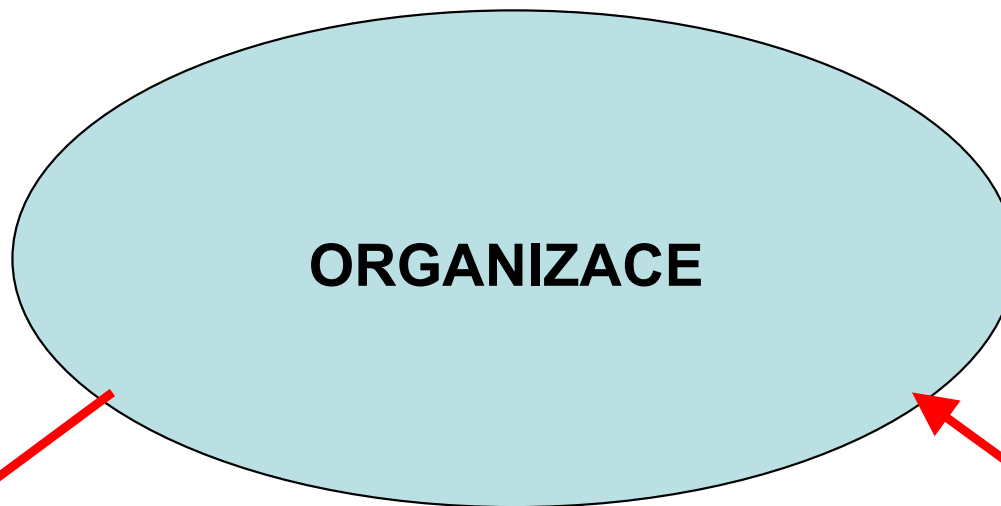

*outsourcing*

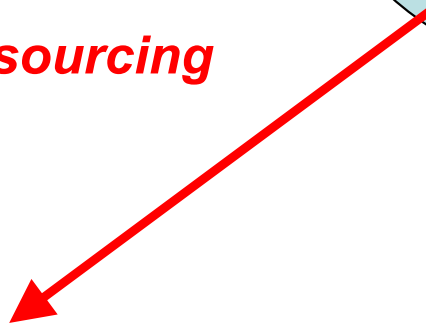

*integrace*

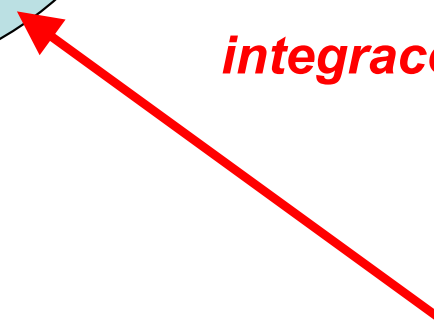

## 2. ORGANIZAČNÍ STRUKTURA, KULTURA A STRATEGIE

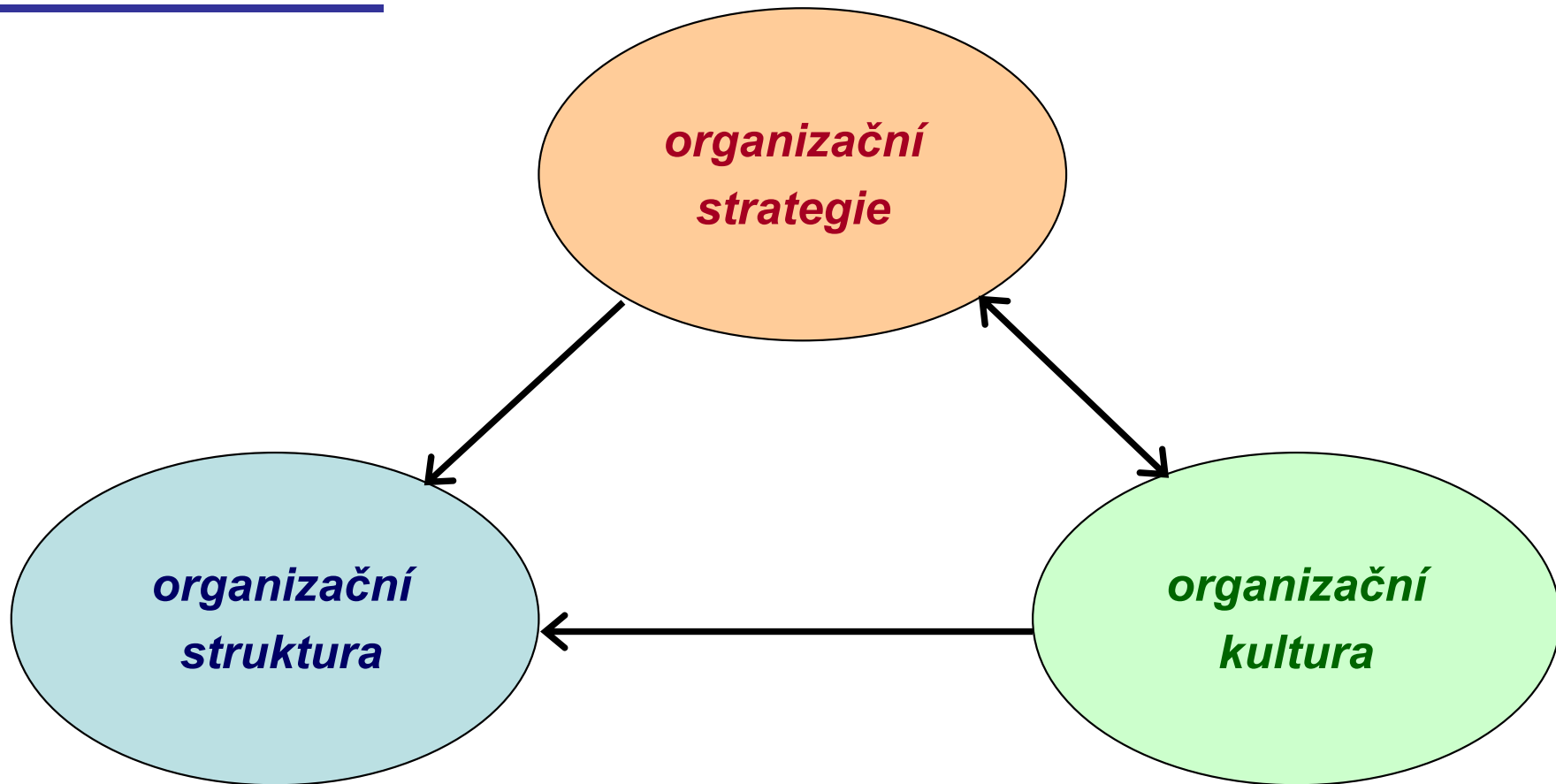

*organizační  
struktura*

## SYSTÉM ŘÍZENÍ

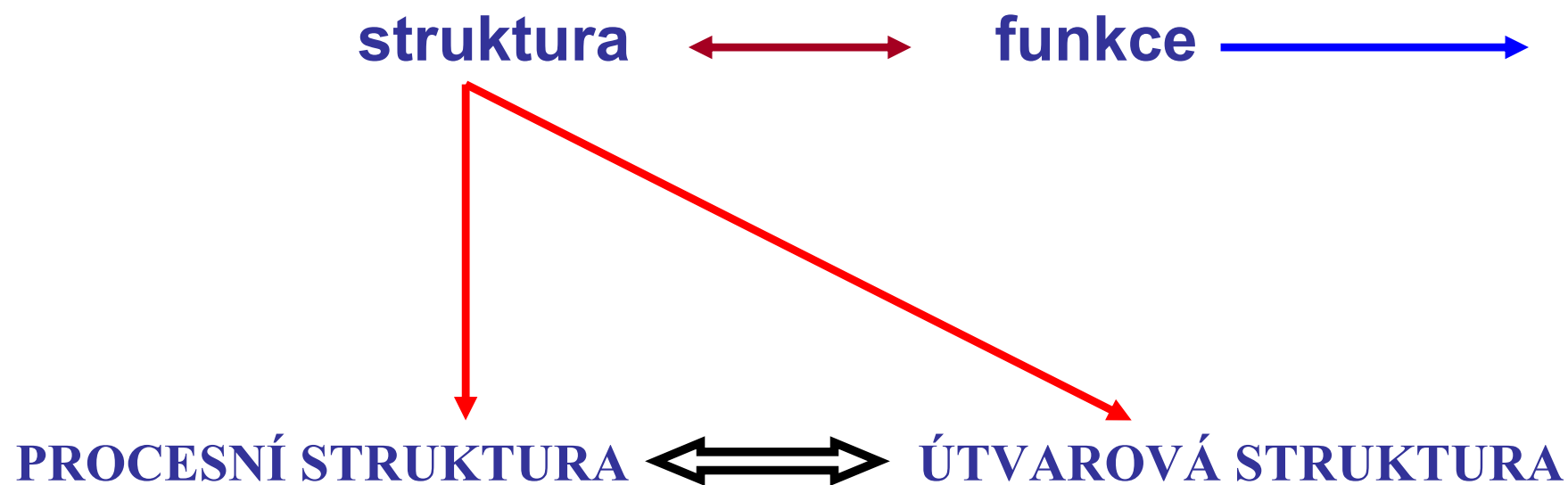

# STUPEŇ ORGANIZOVANOSTI

Efekt organizova-  
-nosti

$E_{max}$

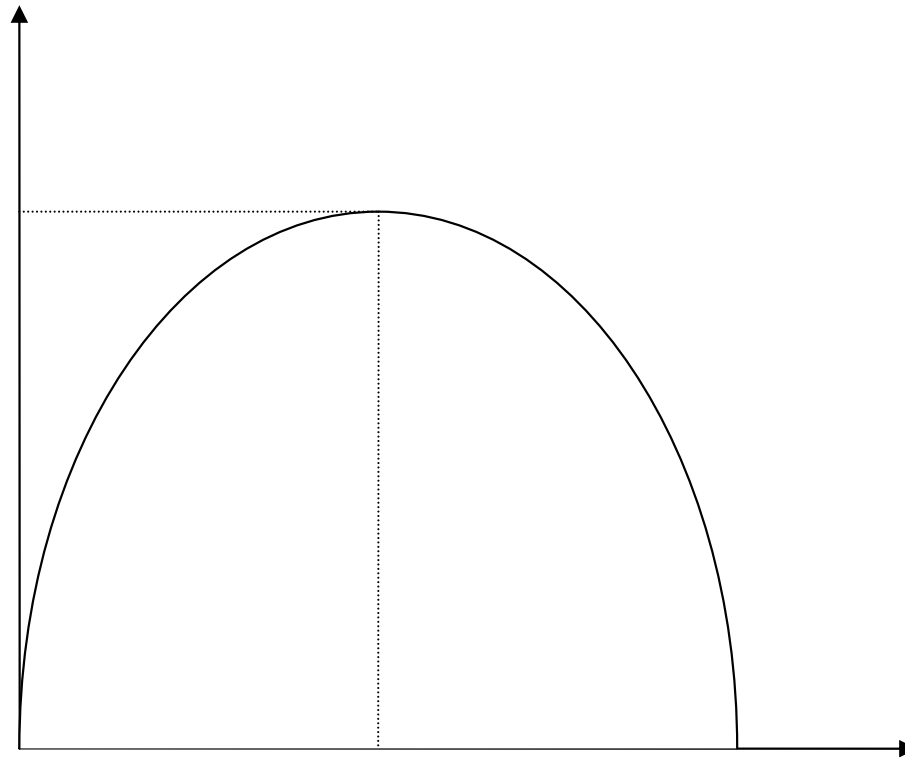

Nedostatečná  
organizovanost

$S_{opt}$

Nadměrná  
organizovanost

Stupeň organiza-  
-nosti

# MODEL PROCESNÍ STRUKTURY

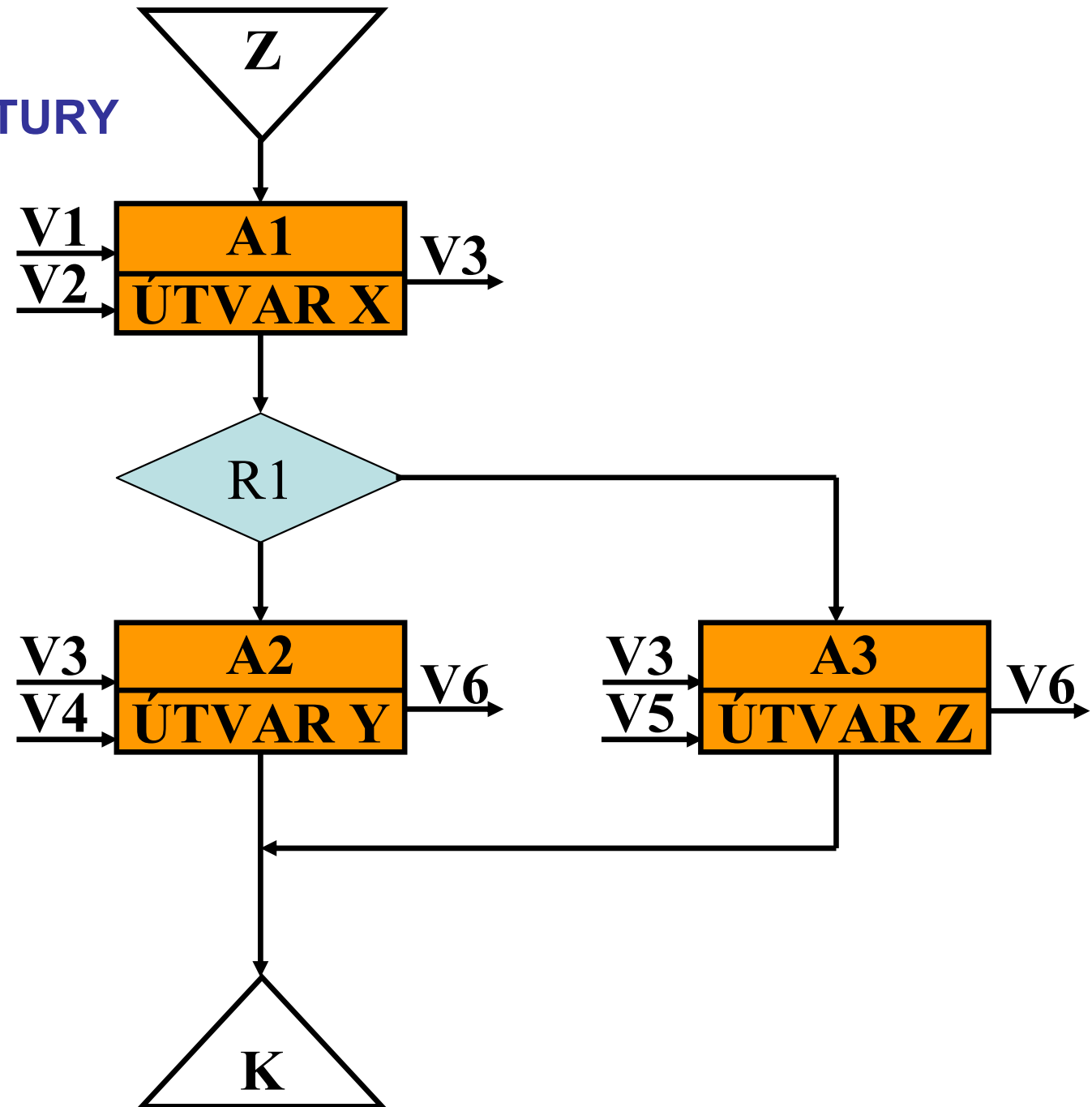

# MODEL ÚTVAROVÉ STRUKTURY

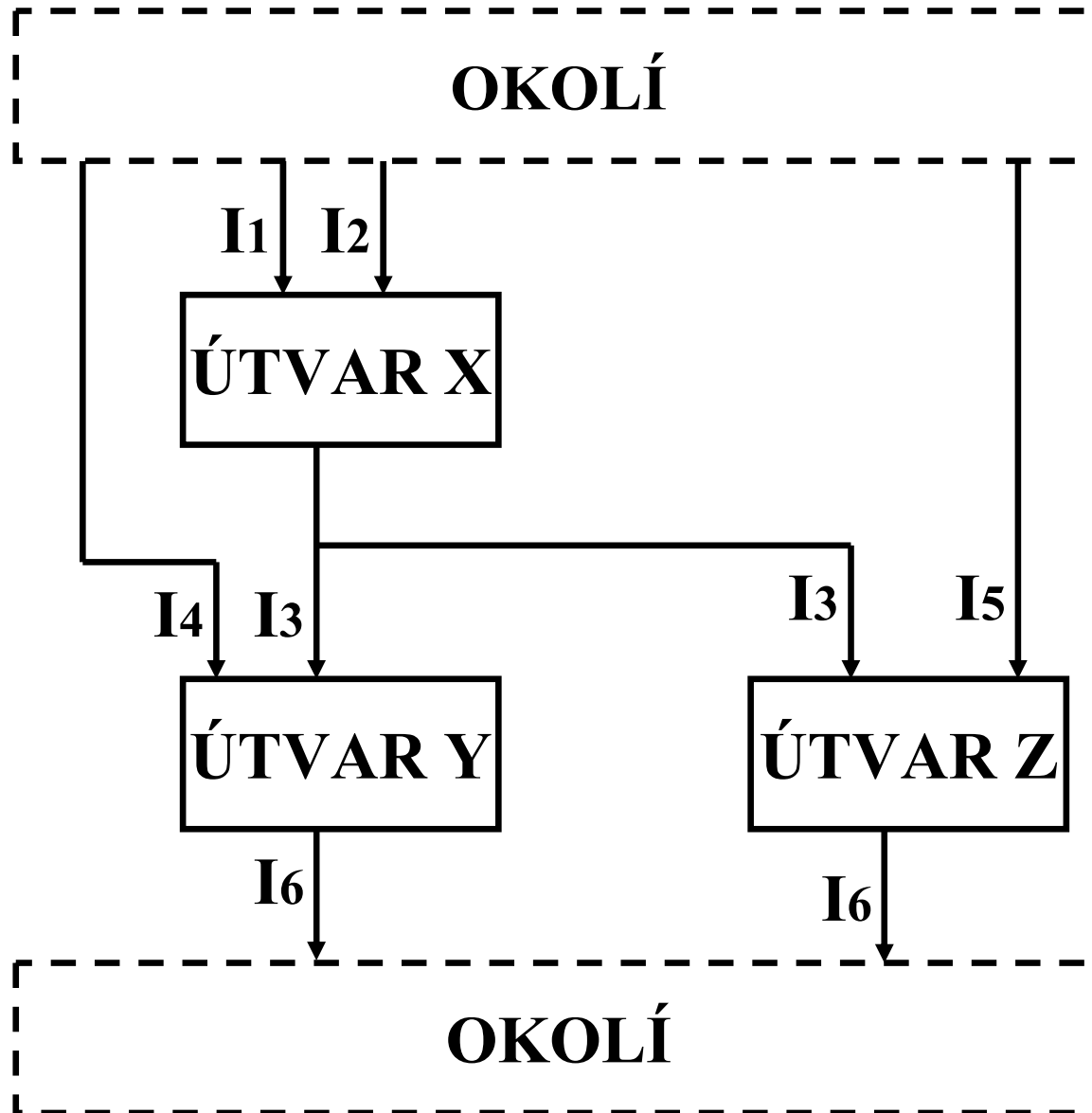

	U <sub>X</sub>	U <sub>Y</sub>	U <sub>Z</sub>	O
U <sub>X</sub>		I <sub>3</sub>	I <sub>3</sub>	
U <sub>Y</sub>				I <sub>6</sub>
U <sub>Z</sub>				I <sub>6</sub>
O	I <sub>1, 2</sub>	I <sub>4</sub>	I <sub>5</sub>	



# MODEL ÚTVAROVÉ STRUKTURY – ORGANIZAČNÍ SCHÉMA

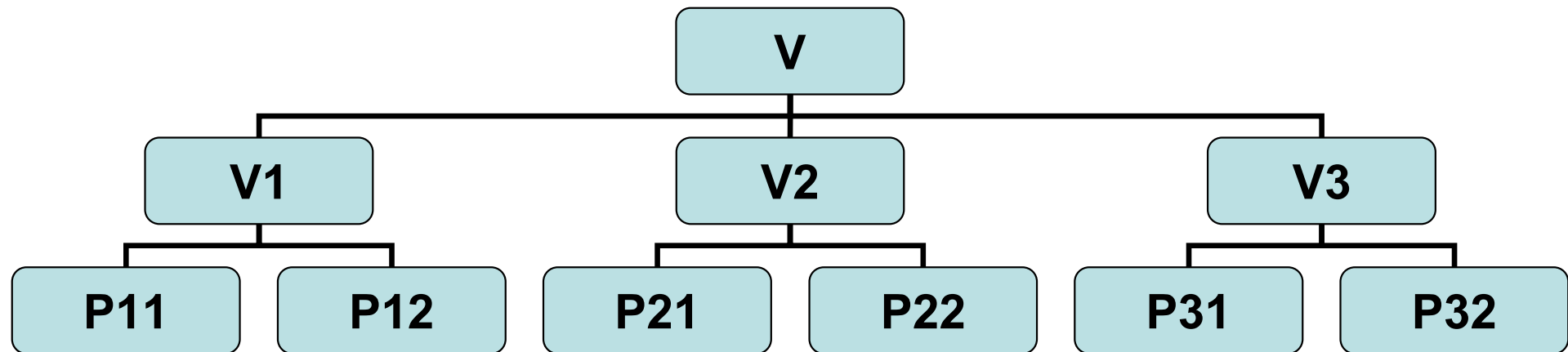

# ZAKOTVENÍ STRUKTURY SYSTÉMU ŘÍZENÍ

*orgware*

-

*software*

## ORGANIZAČNÍ ŘÁD

- *útvár A*

- *činnost 01*

- *činnost 02*

- *útvár B*

.....

## PROCESNÍ NORMA (SMĚRNICE)

*popis procesu*



**organizační  
kultura**

**Organizační kultura je soubor**

- **základních předpokladů, hodnot, postojů a norem chování,**
- **které jsou sdíleny v rámci organizace a**
- **které se projevují v myšlení, cítění a zejména chování členů organizace a v artefaktech (výtvorech) materiální a nemateriální povahy.**

**Faktory ovlivňující kulturu**

**Síla kultury**

**Obsah kultury**



**organizační  
strategie**

**Organizační strategie navazuje na vizi a misi organizace. Stanovuje základní směřování organizace a v rámci něho vytyčuje základní cíle, kterých má být v budoucnosti dosaženo. Zároveň stanovuje základní požadavky na prostředky potřebné k dosažení těchto cílů.**

**Dynamická rovnováha s**

- **vnějším prostředím**
- **vnitřním prostředím**

# 3. TYPY ÚTVAROVÝCH STRUKTUR

## LINIOVÁ ORGANIZAČNÍ STRUKTURA

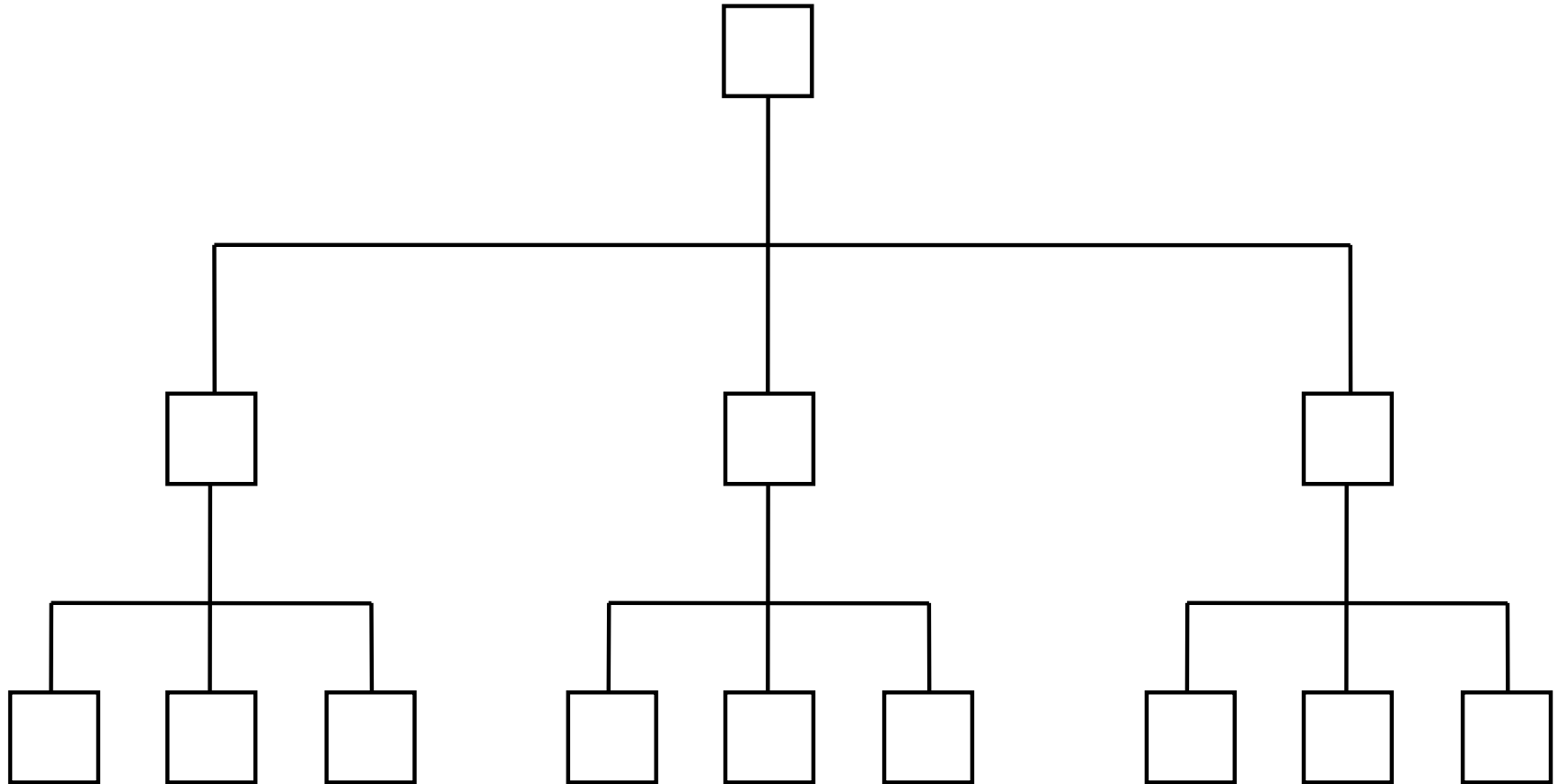

# FUNKČNÍ ORGANIZAČNÍ STRUKTURA

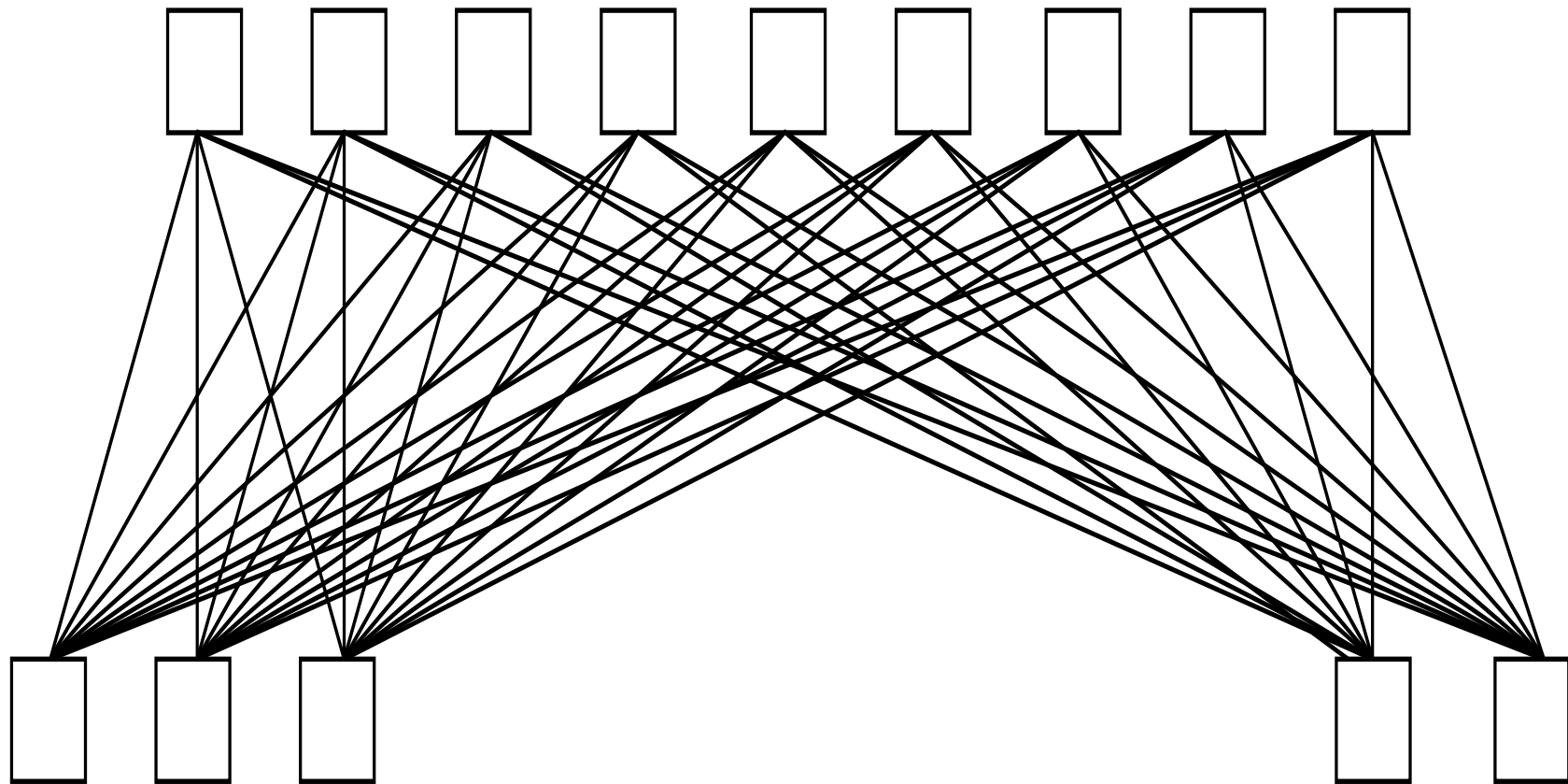

# LINIOVĚ-ŠTÁBNÍ ORGANIZAČNÍ STRUKTURA

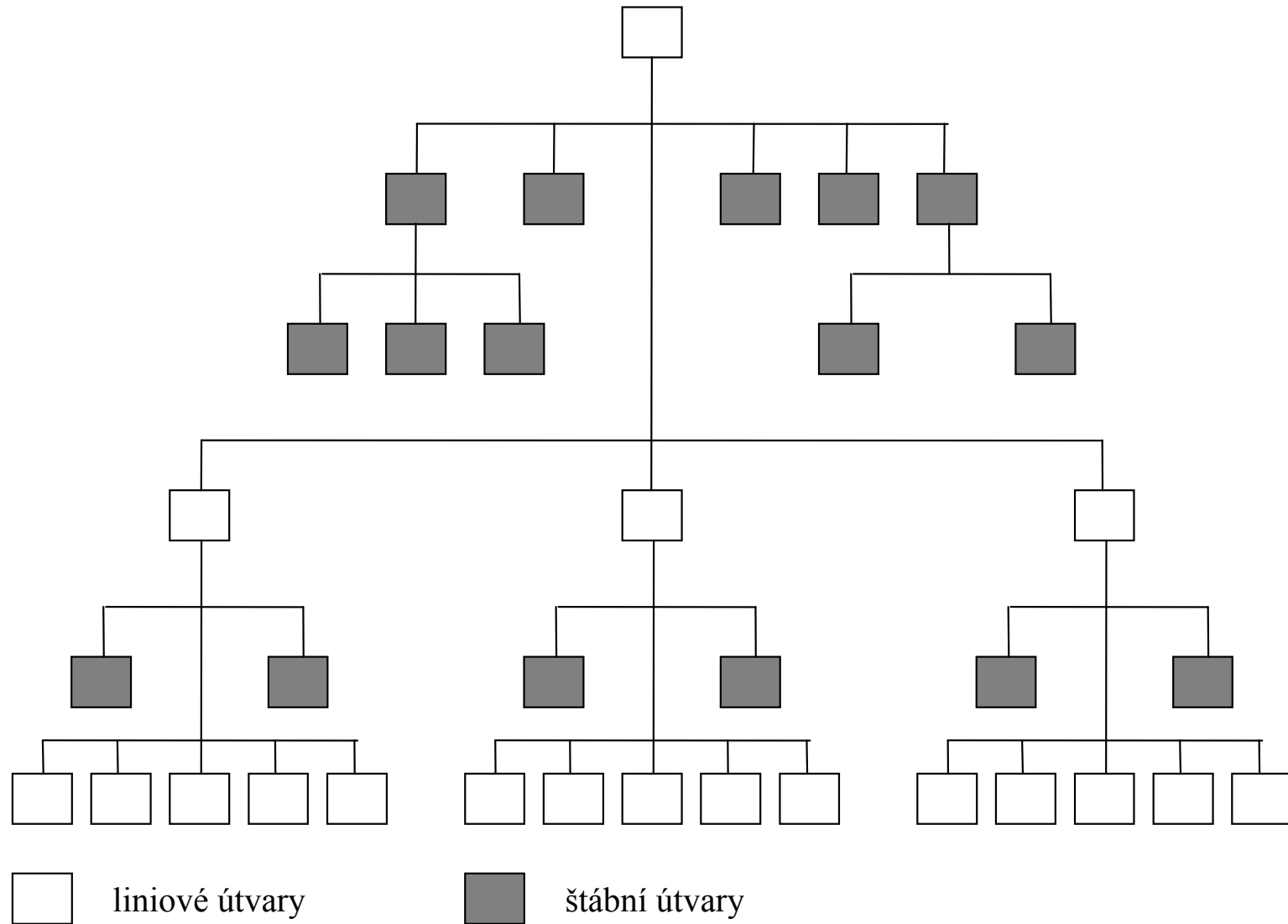

# LINIOVÉ A ŠTÁBNÍ VZTAHY

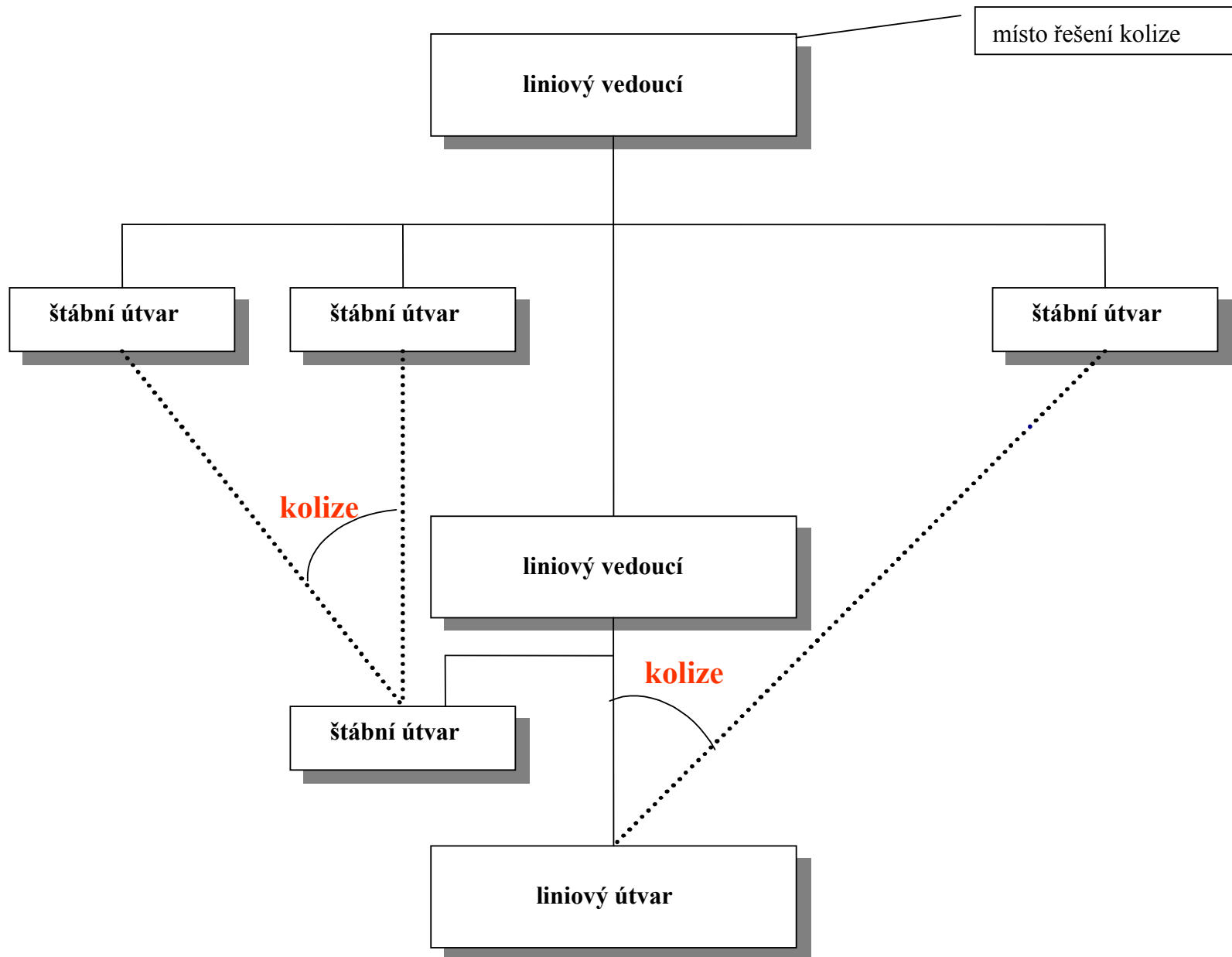

———— liniové vztahy  
..... funkční vztahy



# PROJEKTOVÁ KOORDINACE

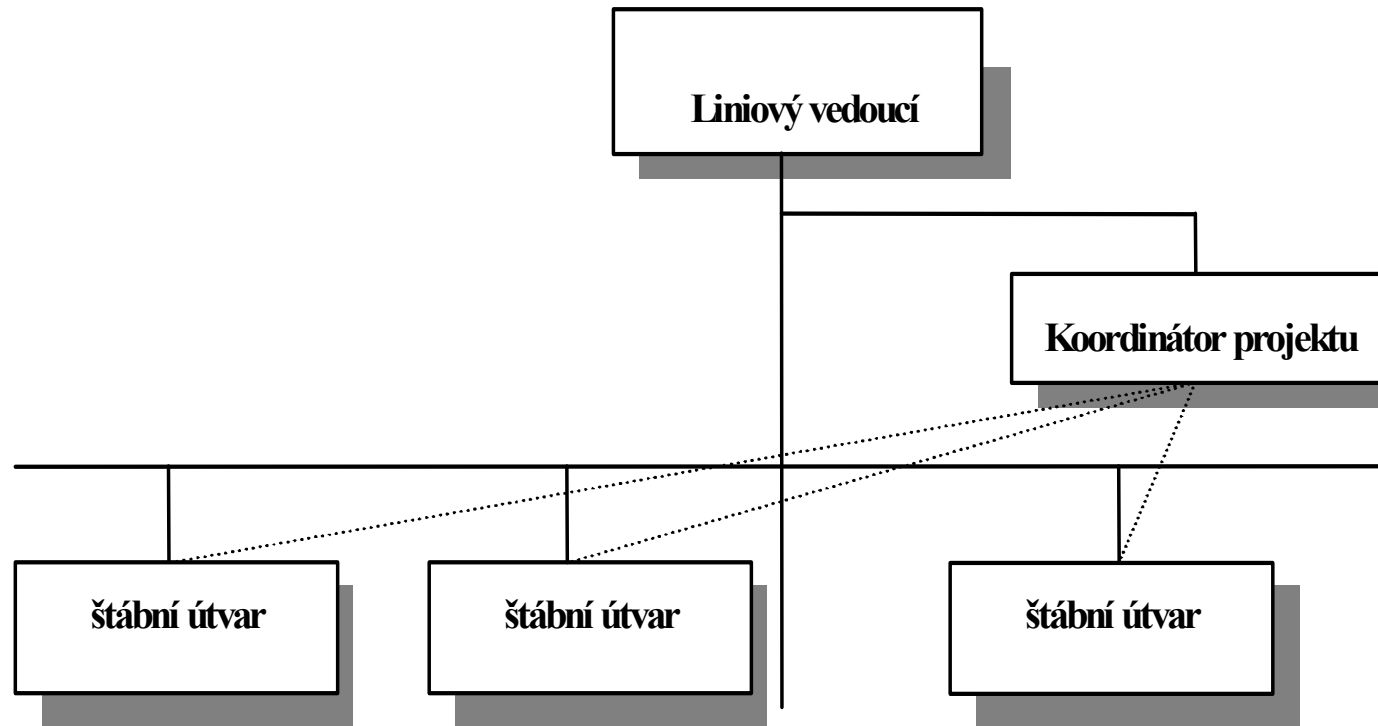

# PROJEKTOVÁ ORGANIZAČNÍ STRUKTURA

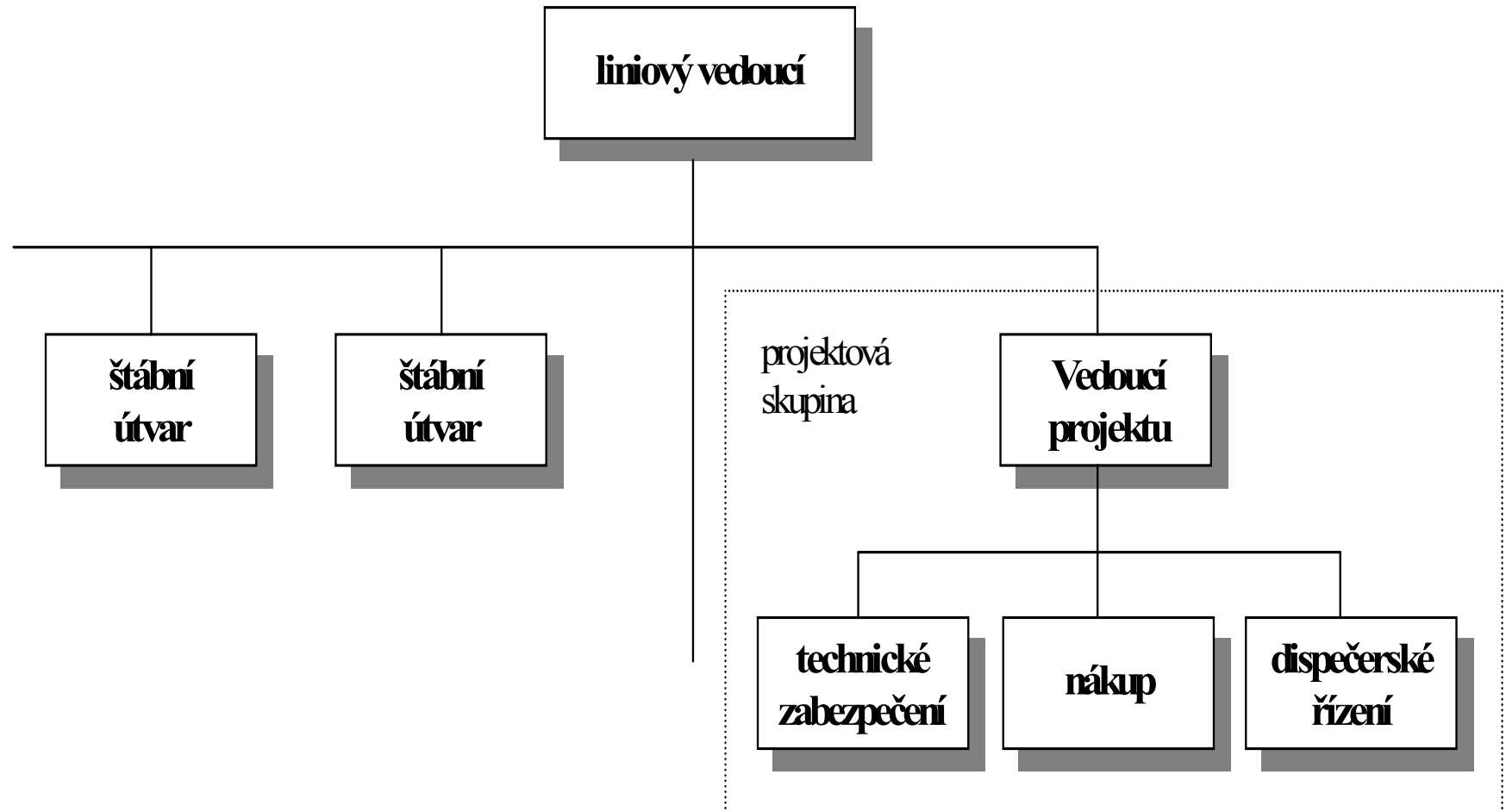

# MATICOVÁ ORGANIZAČNÍ STRUKTURA

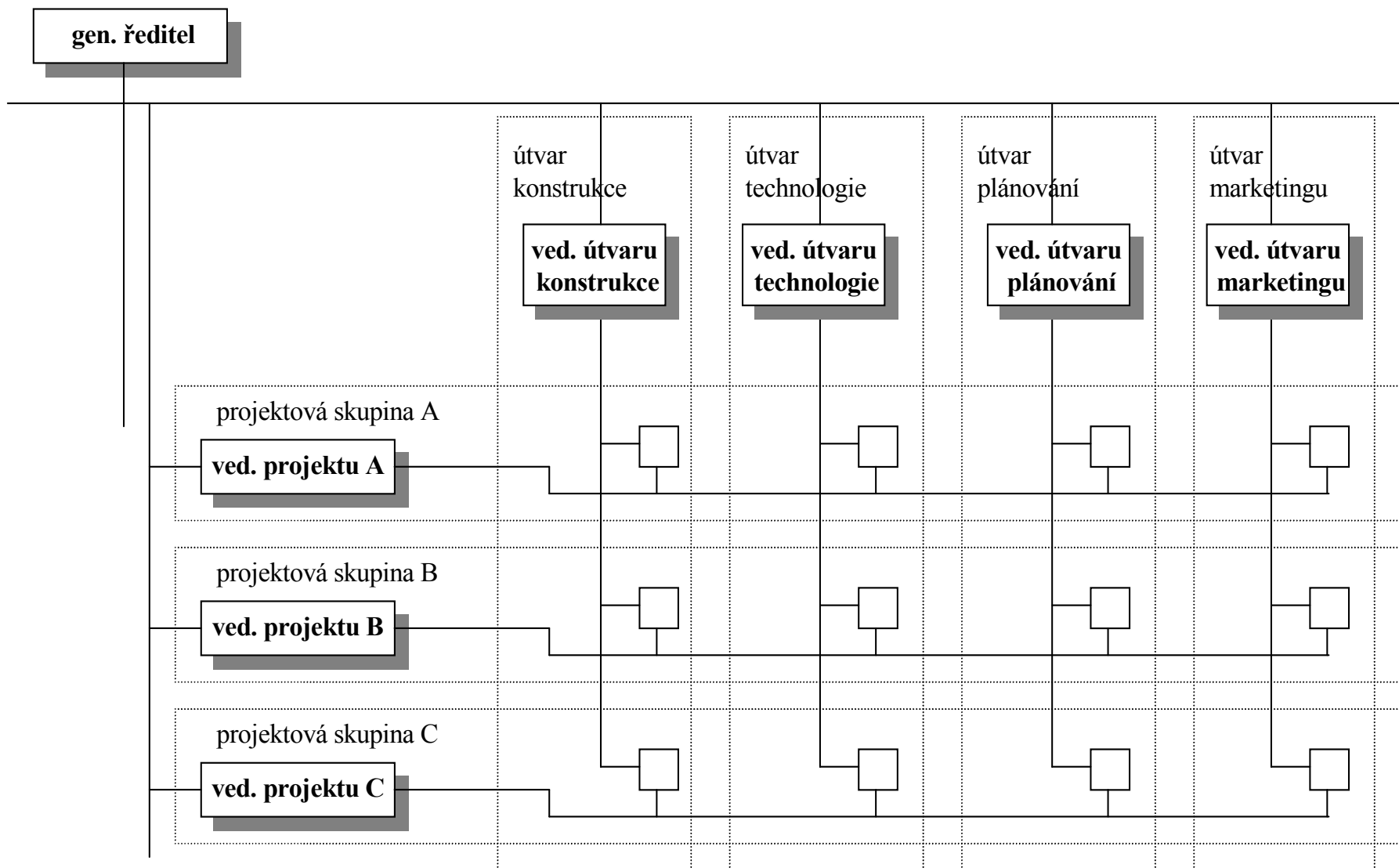

# 4. ANALÝZA PROCESŮ

## Výběr uchazečů o pracovní místo

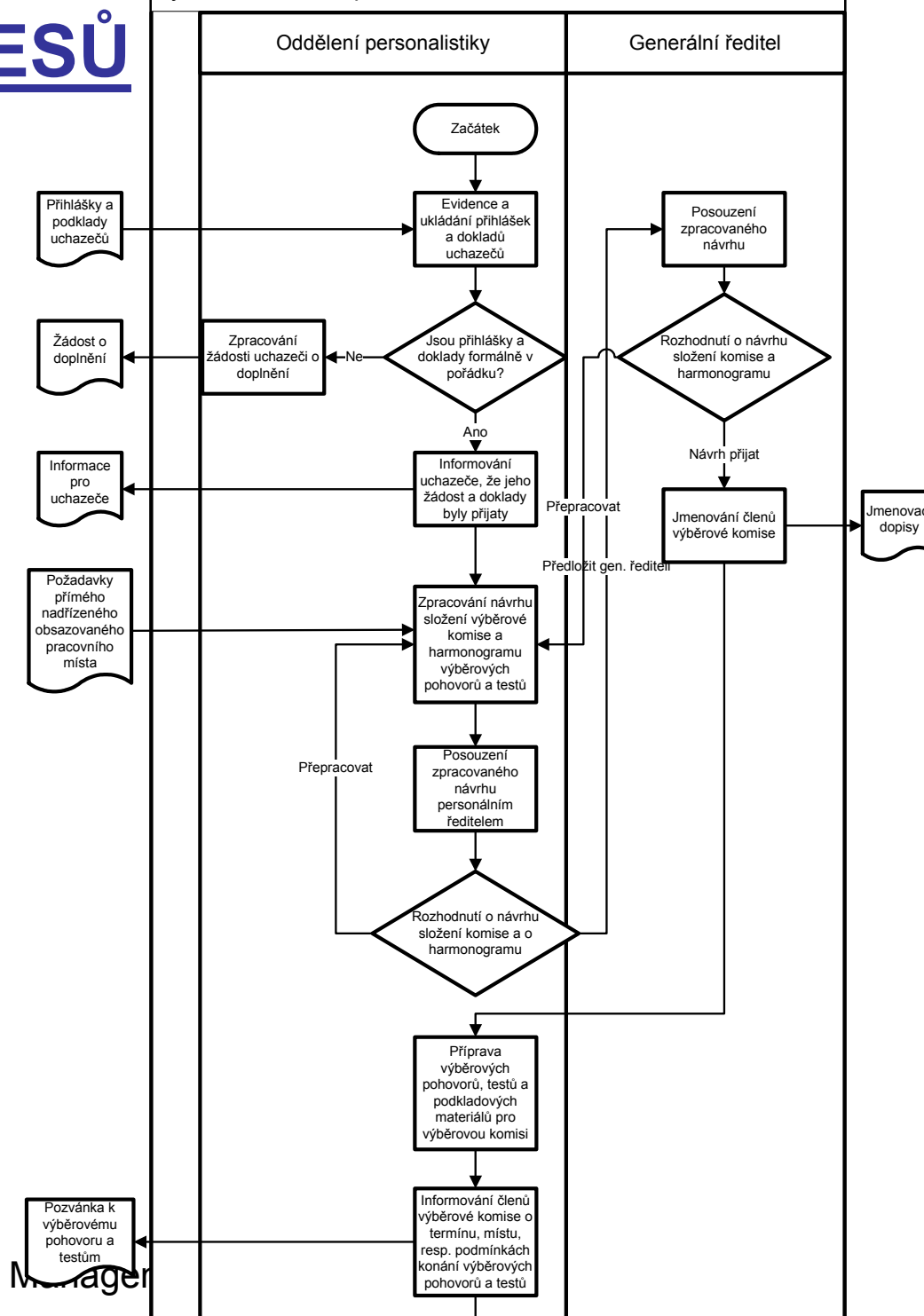

# Výběr uchazečů o pracovní místo

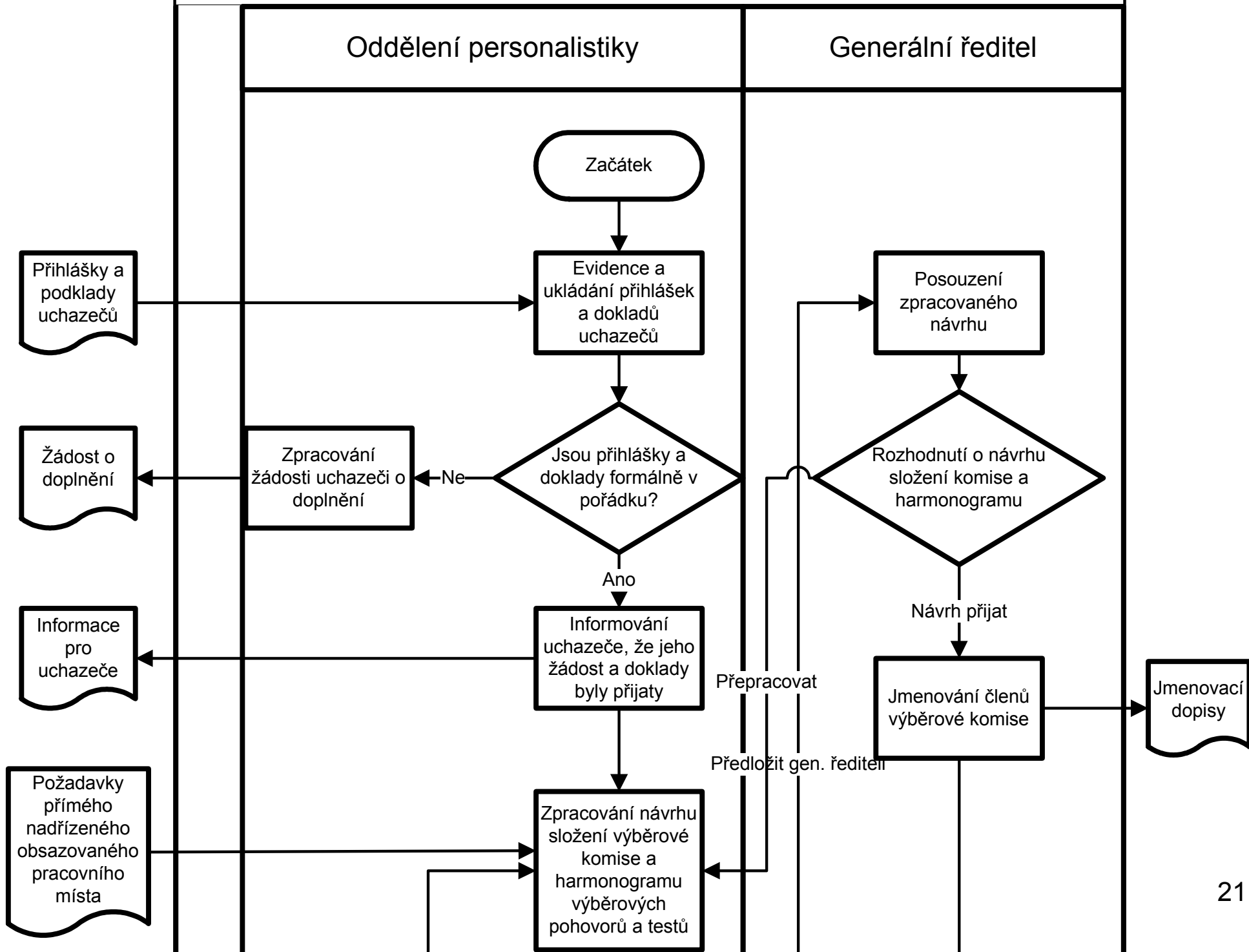

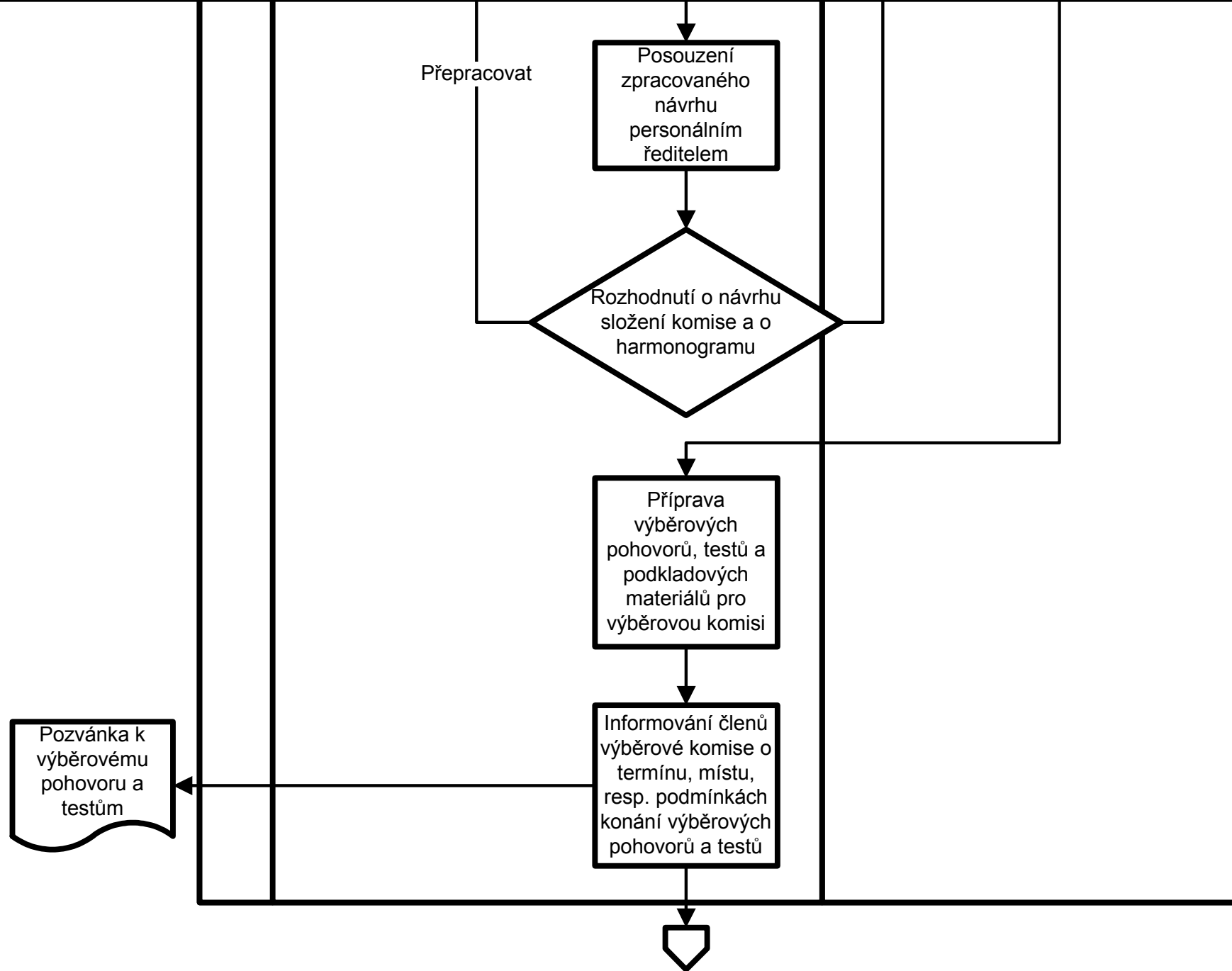

# Výběr uchazečů o pracovní místo

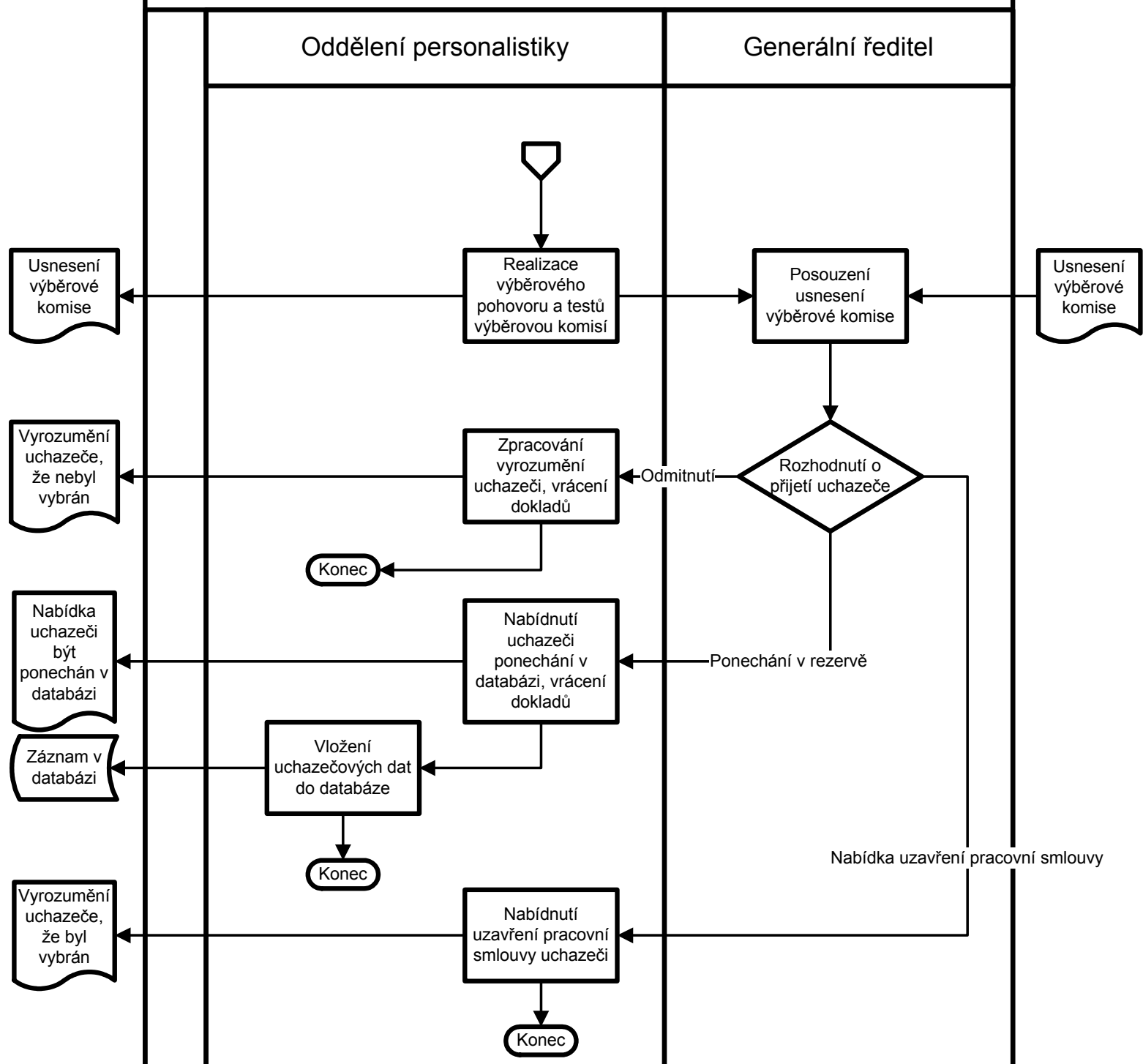

# 5. PRINCIP PŘEDMĚTNÉ A FUNKČNÍ SPECIALIZACE

## SESKUPOVÁNÍ ČINNOSTÍ DO ÚTVARŮ DLE PRINCIPU PŘEDMĚTNÉ A FUNKČNÍ SPECIALIZACE

	vývoj	nákup	výroba I	výroba II	výroba III	prodej
výrobek 1	A <sub>11</sub>	A <sub>12</sub>	A <sub>13</sub>	A <sub>14</sub>	A <sub>15</sub>	A <sub>16</sub>
výrobek 2	A <sub>21</sub>	A <sub>22</sub>	A <sub>23</sub>	A <sub>24</sub>	A <sub>25</sub>	A <sub>26</sub>
výrobek 3	A <sub>31</sub>	A <sub>32</sub>	A <sub>33</sub>	A <sub>34</sub>	A <sub>35</sub>	A <sub>36</sub>
výrobek 4	A <sub>41</sub>	A <sub>42</sub>	A <sub>43</sub>	A <sub>44</sub>	A <sub>45</sub>	A <sub>46</sub>
výrobek 5	A <sub>51</sub>	A <sub>52</sub>	A <sub>53</sub>	A <sub>54</sub>	A <sub>55</sub>	A <sub>56</sub>



**vývoj    nákup    výroba I    výroba II    výroba III    prodej**

**výrobek 1**



**výrobek 2**



**výrobek 3**



**výrobek 4**



**výrobek 5**



**vývoj    nákup    výroba I    výroba II    výroba III    prodej**

<b>výrobek 1</b>	<b>A<sub>11</sub></b>	<b>A<sub>12</sub></b>	<b>A<sub>13</sub></b>	<b>A<sub>14</sub></b>	<b>A<sub>15</sub></b>	<b>A<sub>16</sub></b>
<b>výrobek 2</b>	<b>A<sub>21</sub></b>	<b>A<sub>22</sub></b>	<b>A<sub>23</sub></b>	<b>A<sub>24</sub></b>	<b>A<sub>25</sub></b>	<b>A<sub>26</sub></b>
<b>výrobek 3</b>	<b>A<sub>31</sub></b>	<b>A<sub>32</sub></b>	<b>A<sub>33</sub></b>	<b>A<sub>34</sub></b>	<b>A<sub>35</sub></b>	<b>A<sub>36</sub></b>
<b>výrobek 4</b>	<b>A<sub>41</sub></b>	<b>A<sub>42</sub></b>	<b>A<sub>43</sub></b>	<b>A<sub>44</sub></b>	<b>A<sub>45</sub></b>	<b>A<sub>46</sub></b>
<b>výrobek 5</b>	<b>A<sub>51</sub></b>	<b>A<sub>52</sub></b>	<b>A<sub>53</sub></b>	<b>A<sub>54</sub></b>	<b>A<sub>55</sub></b>	<b>A<sub>56</sub></b>

**vývoj    nákup    výroba I    výroba II    výroba III    prodej**

<b>výrobek 1</b>	$A_{11}$	$A_{12}$	$A_{13}$	$A_{14}$	$A_{15}$	$A_{16}$
<b>výrobek 2</b>	$A_{21}$	$A_{22}$	$A_{23}$	$A_{24}$	$A_{25}$	$A_{26}$
<b>výrobek 3</b>	$A_{31}$	$A_{32}$	$A_{33}$	$A_{34}$	$A_{35}$	$A_{36}$
<b>výrobek 4</b>	$A_{41}$	$A_{42}$	$A_{43}$	$A_{44}$	$A_{45}$	$A_{46}$
<b>výrobek 5</b>	$A_{51}$	$A_{52}$	$A_{53}$	$A_{54}$	$A_{55}$	$A_{56}$

## PŘEDMĚTNÁ SPECIALIZACE

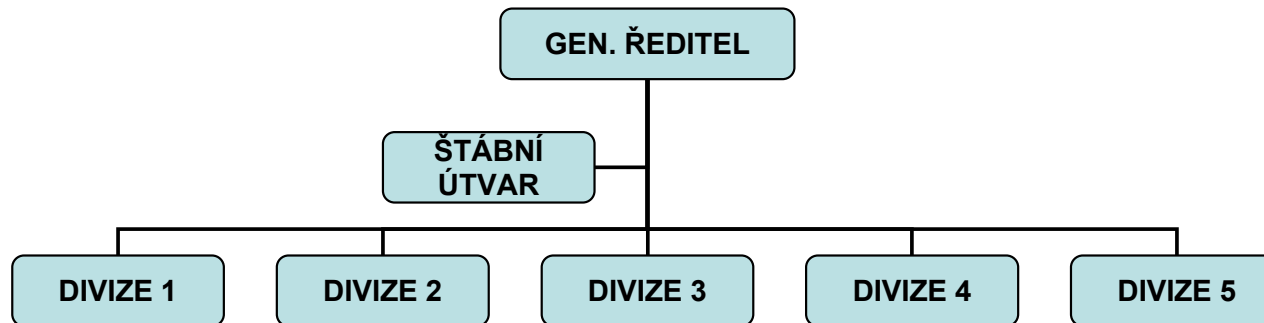

## FUNKČNÍ SPECIALIZACE

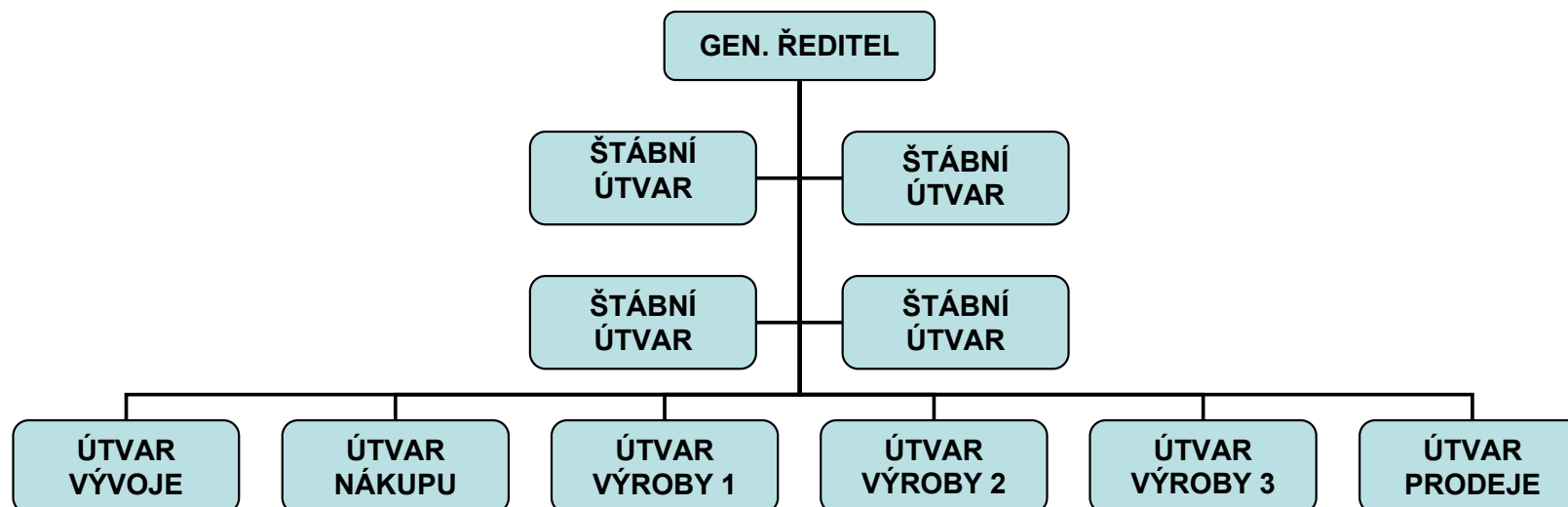

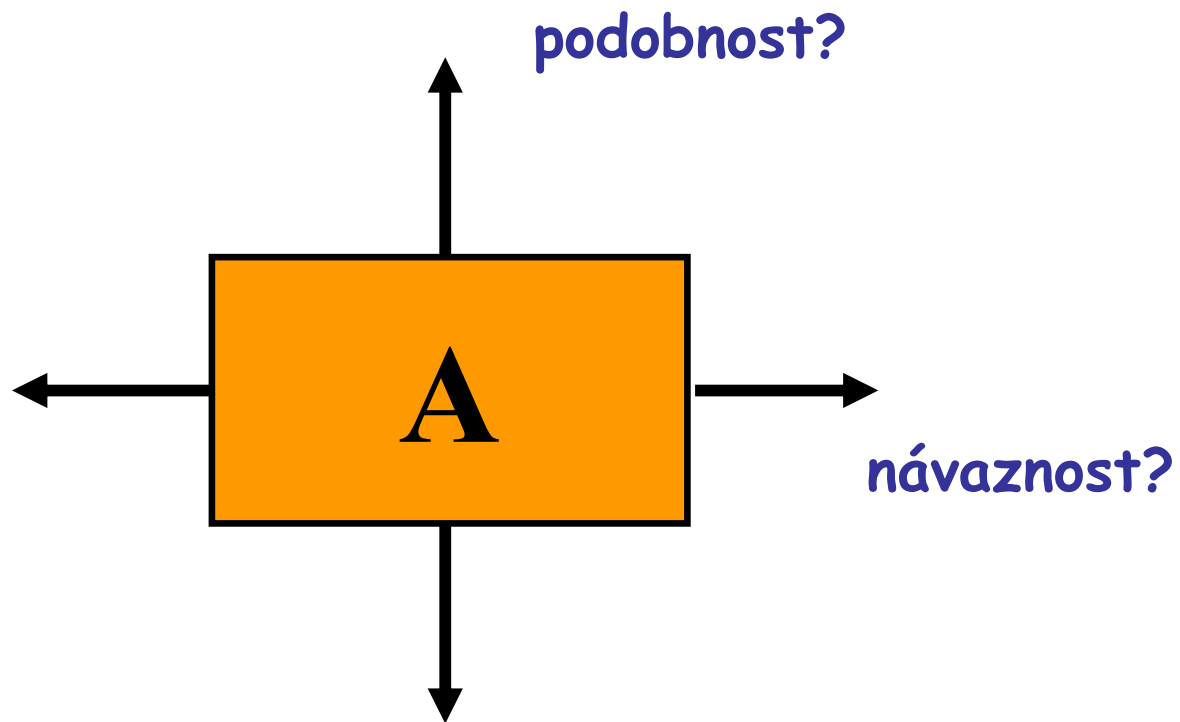

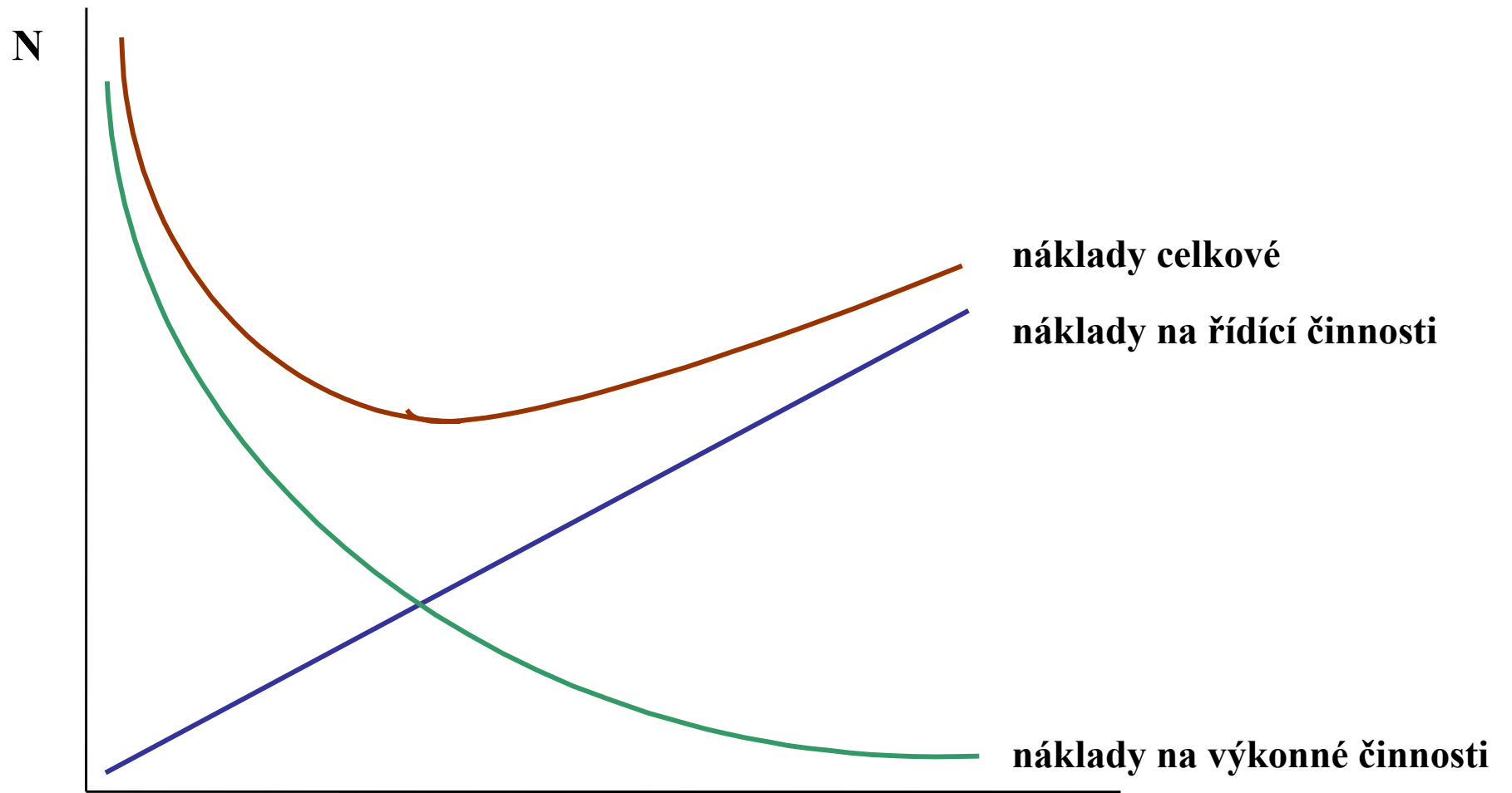

**maximalizace  
předmětné  
specializace**



**maximalizace  
funkční  
specializace**

Management - Organizování

# UPLATNĚNÍ PRINCIPU PŘEDMĚTNÉ A FUNKČNÍ SPECIALIZACE – příklad MU

---

## Obory

<b>Přírodověd.</b>	<input type="checkbox"/>	<input type="checkbox"/>	<input type="checkbox"/>	<input type="checkbox"/>	<input type="checkbox"/>	<input type="checkbox"/>	<input type="checkbox"/>	<input type="checkbox"/>	<input type="checkbox"/>	<input type="checkbox"/>
<b>Lékařské</b>	<input type="checkbox"/>	<input type="checkbox"/>	<input type="checkbox"/>	<input type="checkbox"/>	<input type="checkbox"/>	<input type="checkbox"/>	<input type="checkbox"/>	<input type="checkbox"/>	<input type="checkbox"/>	<input type="checkbox"/>
<b>Filozofické</b>	<input type="checkbox"/>	<input type="checkbox"/>	<input type="checkbox"/>	<input type="checkbox"/>	<input type="checkbox"/>	<input type="checkbox"/>	<input type="checkbox"/>	<input type="checkbox"/>	<input type="checkbox"/>	<input type="checkbox"/>
<b>Právnícké</b>	<input type="checkbox"/>	<input type="checkbox"/>	<input type="checkbox"/>	<input type="checkbox"/>	<input type="checkbox"/>	<input type="checkbox"/>	<input type="checkbox"/>	<input type="checkbox"/>	<input type="checkbox"/>	<input type="checkbox"/>
<b>Pedagogické</b>	<input type="checkbox"/>	<input type="checkbox"/>	<input type="checkbox"/>	<input type="checkbox"/>	<input type="checkbox"/>	<input type="checkbox"/>	<input type="checkbox"/>	<input type="checkbox"/>	<input type="checkbox"/>	<input type="checkbox"/>
<b>Ekonomické</b>	<input type="checkbox"/>	<input type="checkbox"/>	<input type="checkbox"/>	<input type="checkbox"/>	<input type="checkbox"/>	<input type="checkbox"/>	<input type="checkbox"/>	<input type="checkbox"/>	<input type="checkbox"/>	<input type="checkbox"/>
<b>Informatické</b>	<input type="checkbox"/>	<input type="checkbox"/>	<input type="checkbox"/>	<input type="checkbox"/>	<input type="checkbox"/>	<input type="checkbox"/>	<input type="checkbox"/>	<input type="checkbox"/>	<input type="checkbox"/>	<input type="checkbox"/>
<b>Sociologické</b>	<input type="checkbox"/>	<input type="checkbox"/>	<input type="checkbox"/>	<input type="checkbox"/>	<input type="checkbox"/>	<input type="checkbox"/>	<input type="checkbox"/>	<input type="checkbox"/>	<input type="checkbox"/>	<input type="checkbox"/>
<b>Tělovýchovné</b>	<input type="checkbox"/>	<input type="checkbox"/>	<input type="checkbox"/>	<input type="checkbox"/>	<input type="checkbox"/>	<input type="checkbox"/>	<input type="checkbox"/>	<input type="checkbox"/>	<input type="checkbox"/>	<input type="checkbox"/>

# UPLATNĚNÍ PRINCIPU PŘEDMĚTNÉ A FUNKČNÍ SPECIALIZACE – příklad MU

Obory												Fakulty
Přírodovědecké	M	I	J	F	S	E	P	T	B			Přírodovědecká
Lékařské	M	I	J	F	S	E	P	T	B			Lékařská
Filozofické	M	I	J	F	S	E	P	T				Filozofická
Právnícké	M	I	J	F	S	E	P	T				Právnícká
Pedagogické	M	I	J	F	S	E	P	T	B			Pedagogická
Ekonomické	M	I	J	F	S	E	P	T				Ekonomicko- správní
Informatické	M	I	J	F	S	E	P	T				Informatiky
Sociologické	M	I	J	F	S	E	P	T				Sociálních studíí
Tělovýchovné	M	I	J	F	S	E	P	T				Sportovních studíí



# UPLATNĚNÍ PRINCIPU PŘEDMĚTNÉ A FUNKČNÍ SPECIALIZACE – příklad MU

Ústavy

Obory	matematiky	informatiky	jazyků	filozofie	sociologie	ekonomie	práva	tělesné výchovy	Biologie		
Přírodovědecké	M	I	J	F	S	E	P	T	B		
Lékařské	M	I	J	F	S	E	P	T	B		
Filozofické	M	I	J	F	S	E	P	T			
Právnícké	M	I	J	F	S	E	P	T			
Pedagogické	M	I	J	F	S	E	P	T	B		
Ekonomické	M	I	J	F	S	E	P	T			
Informatické	M	I	J	F	S	E	P	T			
Sociologické	M	I	J	F	S	E	P	T			
Tělovýchovné	M	I	J	F	S	E	P	T			

# UPLATNĚNÍ PRINCIPU PŘEDMĚTNÉ A FUNKČNÍ SPECIALIZACE – příklad MU

## Ústavy

Obory	matematiky	informatiky	jazyků	filozofie	sociologie	ekonomie	práva	tělesné výchovy	biologie			Fakulty
Přírodovědecké	M	I	J	F	S	E	P	T	B			Přírodovědecká
Lékařské	M	I	J	F	S	E	P	T	B			Lékařská
Filozofické	M	I	J	F	S	E	P	T				Filozofická
Právnícké	M	I	J	F	S	E	P	T				Právnícká
Pedagogické	M	I	J	F	S	E	P	T	B			Pedagogická
Ekonomické	M	I	J	F	S	E	P	T				Ekonomicko-správní
Informatické	M	I	J	F	S	E	P	T				Informatiky
Sociologické	M	I	J	F	S	E	P	T				Sociálních studií
Tělovýchovné	M	I	J	F	S	E	P	T				Sportovních studií

# UPLATNĚNÍ PRINCIPU PŘEDMĚTNÉ A FUNKČNÍ SPECIALIZACE – příklad MU

Obory											Fakulty	
Přírodovědecké	<input type="checkbox"/>	<input type="checkbox"/>	<input type="checkbox"/>	<b>F</b>	<input type="checkbox"/>	<b>E</b>	<input type="checkbox"/>	<input type="checkbox"/>	<input type="checkbox"/>	<input type="checkbox"/>	<input type="checkbox"/>	Přírodovědecká
Lékařské	<input type="checkbox"/>	<input type="checkbox"/>	<input type="checkbox"/>	<b>F</b>	<input type="checkbox"/>	<b>E</b>	<input type="checkbox"/>	<input type="checkbox"/>	<input type="checkbox"/>	<input type="checkbox"/>	<input type="checkbox"/>	Lékařská
Filozofické	<input type="checkbox"/>	<input type="checkbox"/>	<input type="checkbox"/>	<b>F</b>	<input type="checkbox"/>	<b>E</b>	<input type="checkbox"/>	<input type="checkbox"/>	<input type="checkbox"/>	<input type="checkbox"/>	<input type="checkbox"/>	Filozofická
Právnícké	<input type="checkbox"/>	<input type="checkbox"/>	<input type="checkbox"/>	<b>F</b>	<input type="checkbox"/>	<b>E</b>	<input type="checkbox"/>	<input type="checkbox"/>	<input type="checkbox"/>	<input type="checkbox"/>	<input type="checkbox"/>	Právnícká
Pedagogické	<input type="checkbox"/>	<input type="checkbox"/>	<input type="checkbox"/>	<b>F</b>	<input type="checkbox"/>	<b>E</b>	<input type="checkbox"/>	<input type="checkbox"/>	<input type="checkbox"/>	<input type="checkbox"/>	<input type="checkbox"/>	Pedagogická
Ekonomické	<input type="checkbox"/>	<input type="checkbox"/>	<input type="checkbox"/>	<b>F</b>	<input type="checkbox"/>	<b>E</b>	<input type="checkbox"/>	<input type="checkbox"/>	<input type="checkbox"/>	<input type="checkbox"/>	<input type="checkbox"/>	Ekonomicko- správní
Informatické	<input type="checkbox"/>	<input type="checkbox"/>	<input type="checkbox"/>	<b>F</b>	<input type="checkbox"/>	<b>E</b>	<input type="checkbox"/>	<input type="checkbox"/>	<input type="checkbox"/>	<input type="checkbox"/>	<input type="checkbox"/>	Informatiky
Sociologické	<input type="checkbox"/>	<input type="checkbox"/>	<input type="checkbox"/>	<b>F</b>	<input type="checkbox"/>	<b>E</b>	<input type="checkbox"/>	<input type="checkbox"/>	<input type="checkbox"/>	<input type="checkbox"/>	<input type="checkbox"/>	Sociálních studií
Tělovýchovné	<input type="checkbox"/>	<input type="checkbox"/>	<input type="checkbox"/>	<b>F</b>	<input type="checkbox"/>	<b>E</b>	<input type="checkbox"/>	<input type="checkbox"/>	<input type="checkbox"/>	<input type="checkbox"/>	<input type="checkbox"/>	Sportovních studií

# 6. ROZPĚTÍ ŘÍZENÍ

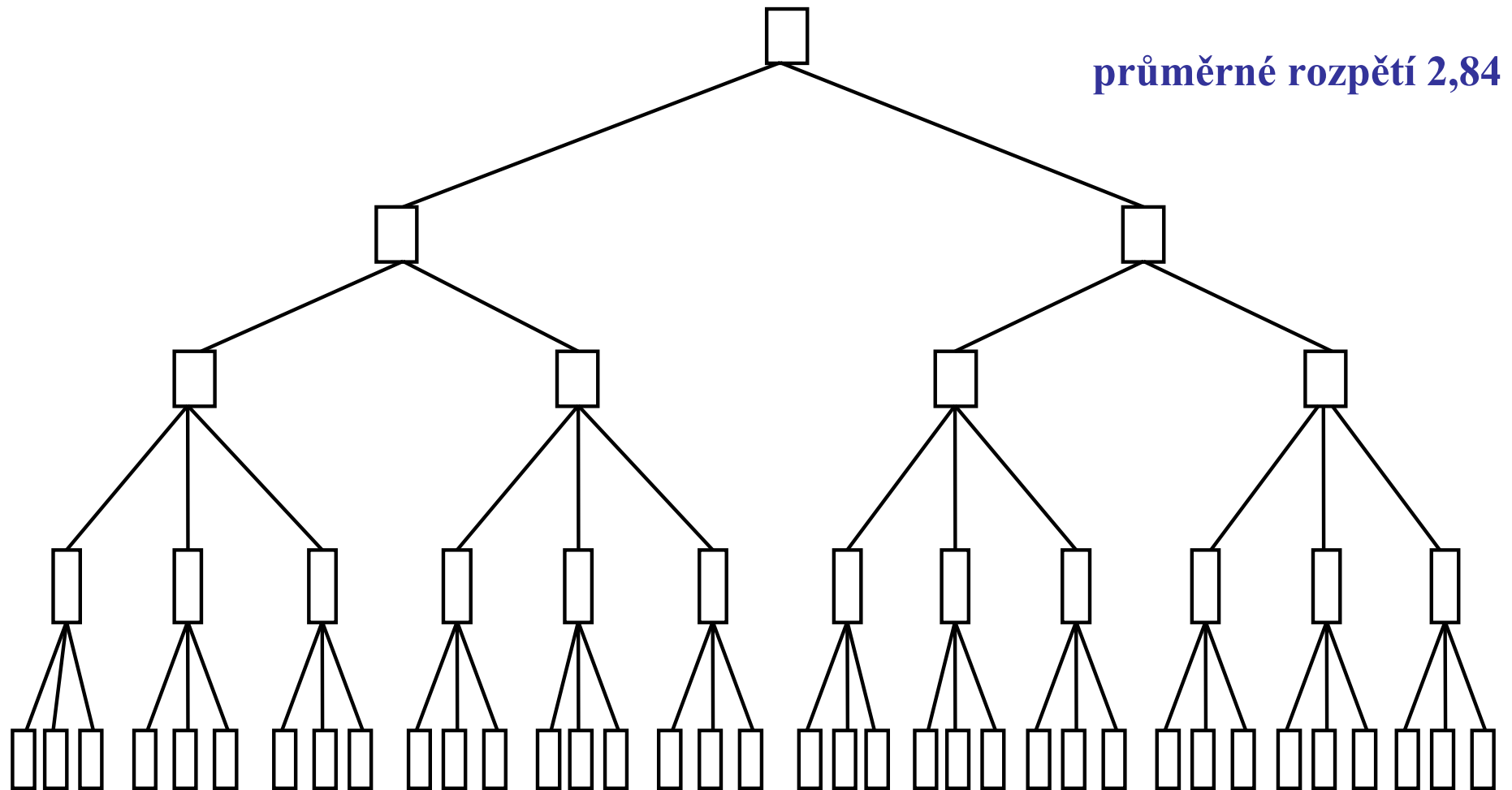

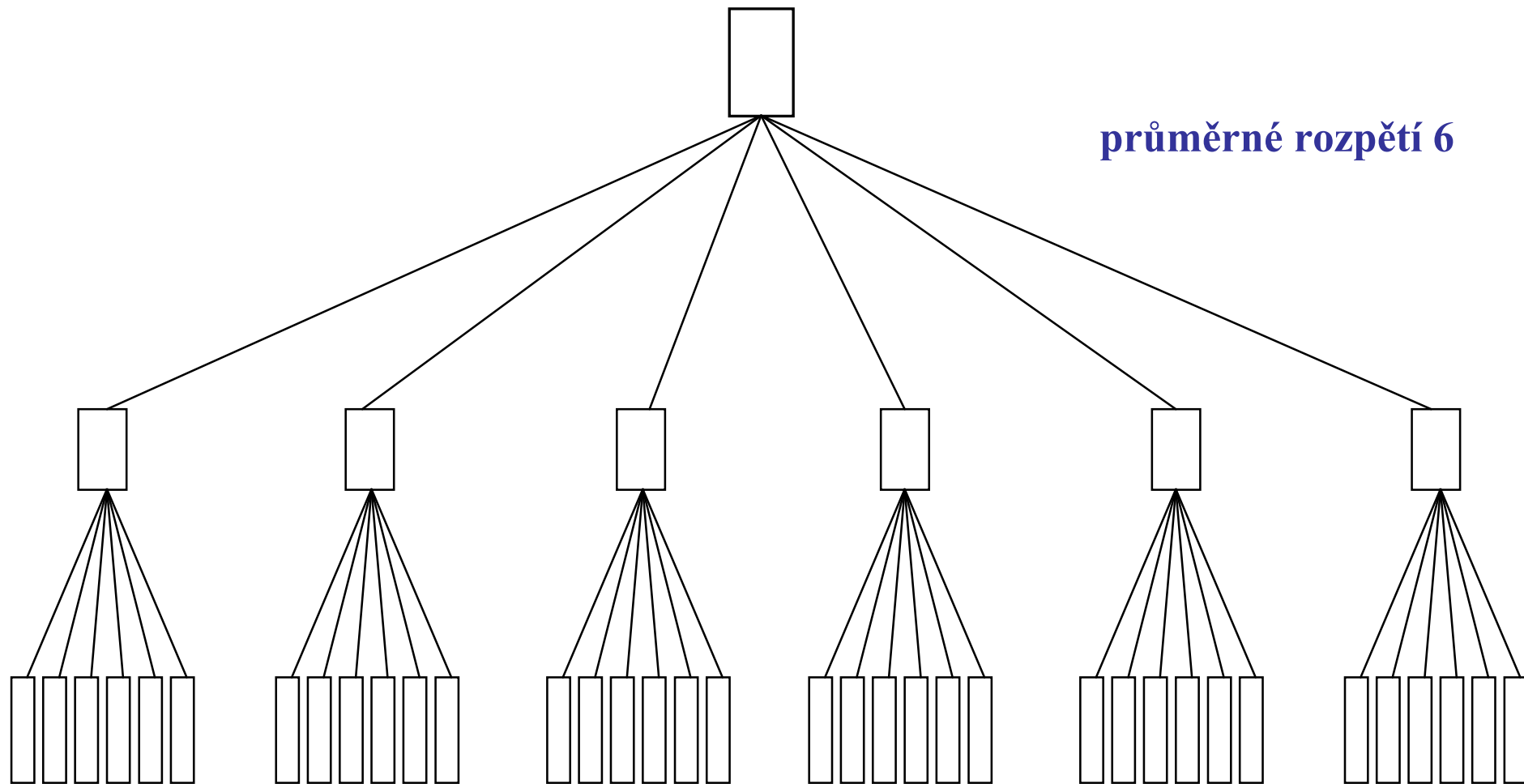

# HLAVNÍ FAKTORY OVLIVŇUJÍCÍ ROZPĚTÍ ŘÍZENÍ

- Výkonnost vedoucího pracovníka.
- Podíl času vynakládaného vedoucím na jiné činnosti než řízení bezprostředních podřízených.
- Výkonnost, kvalifikace a motivace podřízených.
- Míra samostatnosti podřízených.
- Různorodost, opakovatelnost a složitost práce podřízených.
- Stupeň organizovanosti.
- Intenzita a kvalita horizontálních vztahů.
- Stupeň podpory ze strany štábních útvarů.
- Stupeň automatizace řízení.
- Prostorové rozmístění.

# 7. LINIOVĚ-ŠTÁBNÍ ORGANIZAČNÍ STRUKTURA

příklad

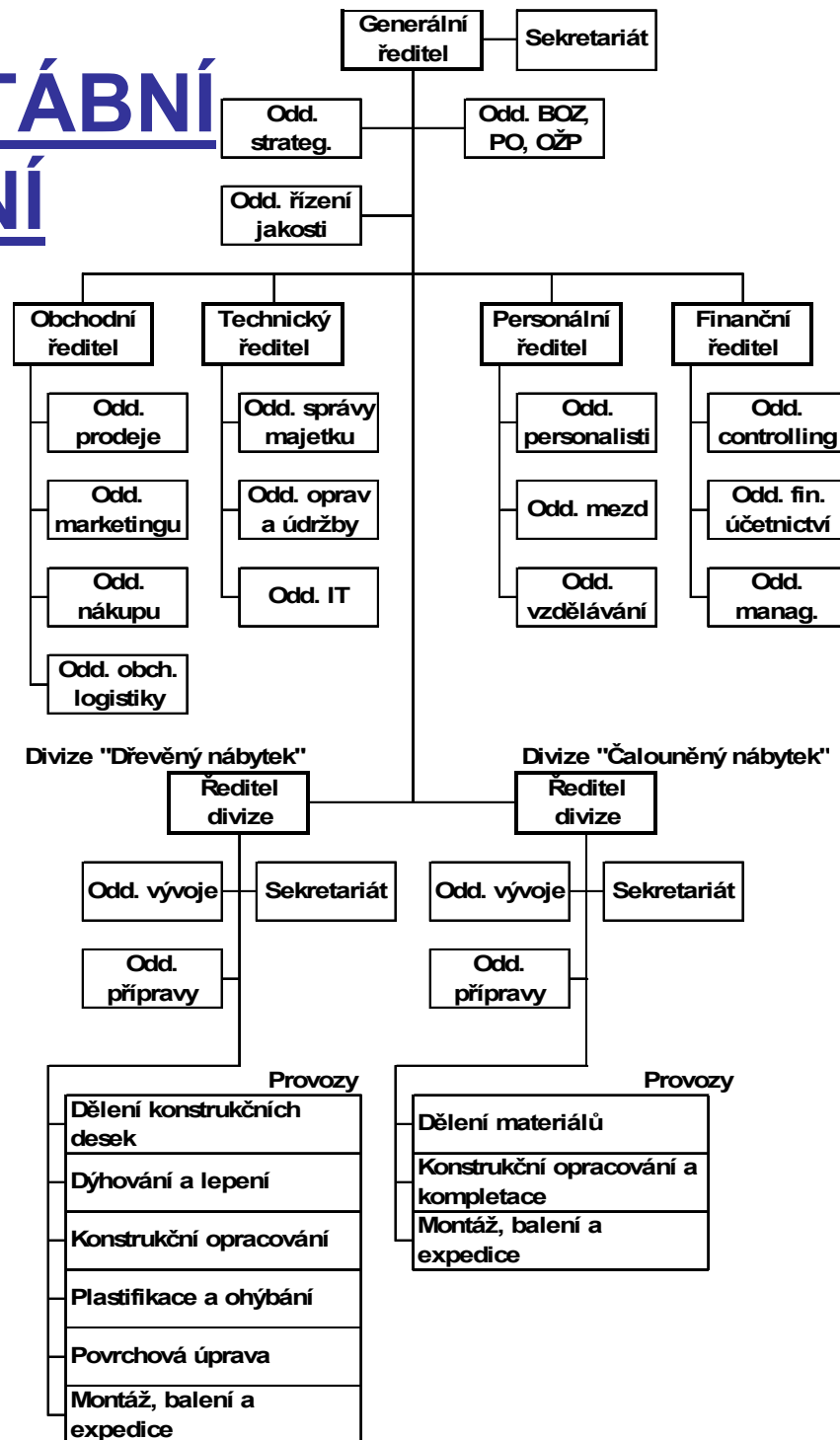

# LINIOVĚ-ŠTÁBNÍ ORGANIZAČNÍ STRUKTURA

*příklad*

**ODDĚLENÍ**

**ÚSEK**

**DIVIZE**

**DÍLNA**

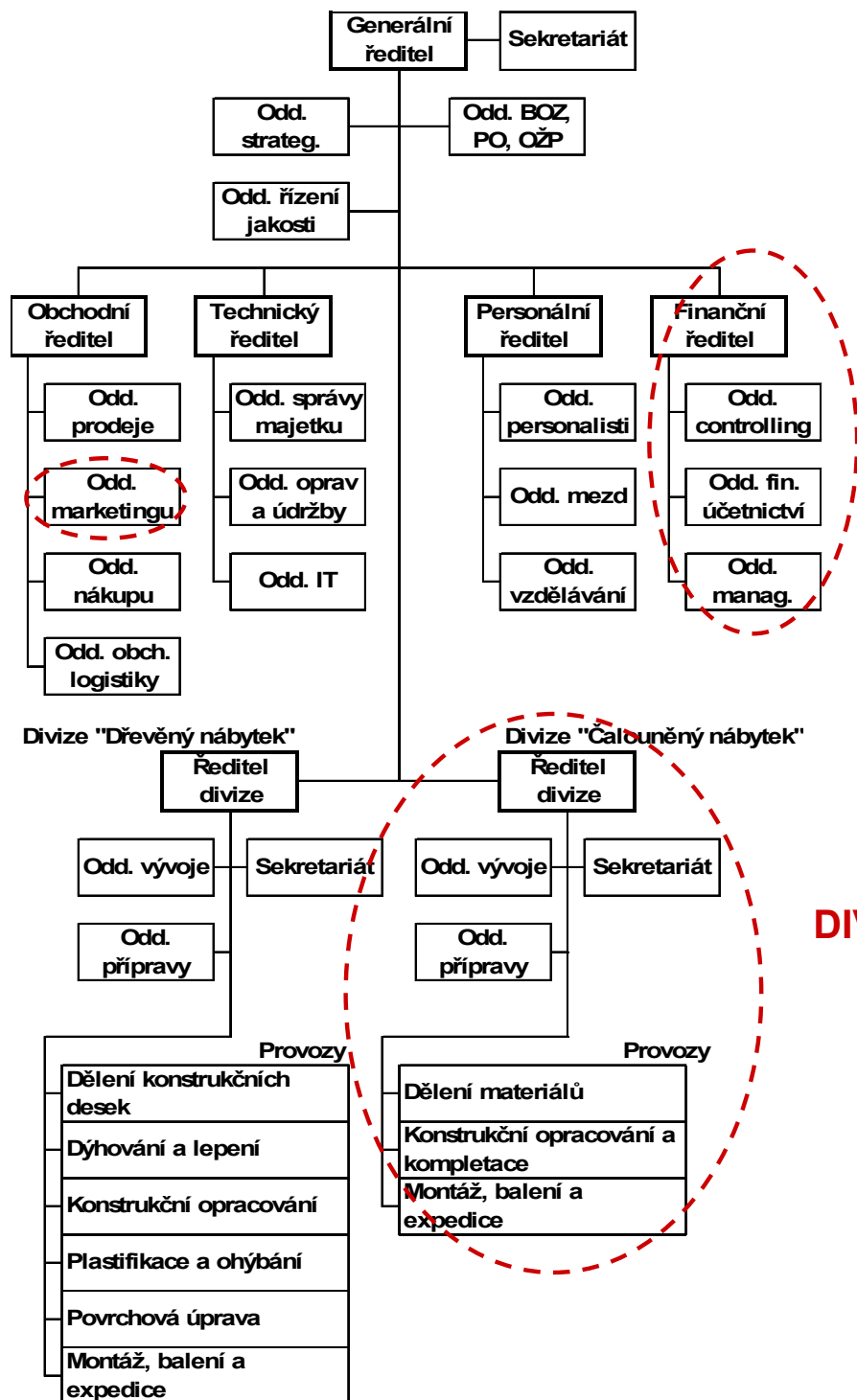



# LINIOVĚ-ŠTÁBNÍ ORGANIZAČNÍ STRUKTURA

*příklad*

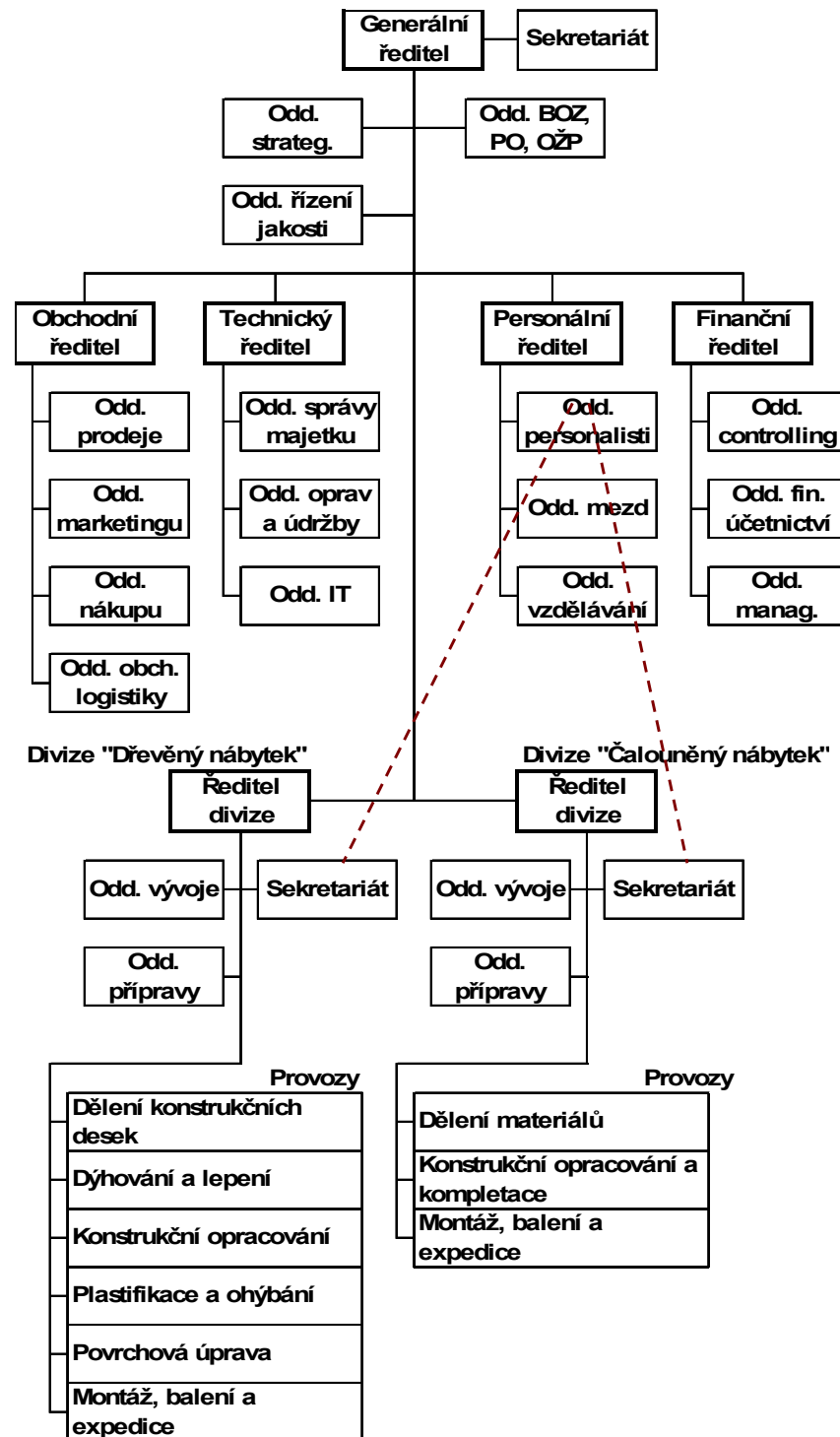

# LINIOVĚ-ŠTÁBNÍ ORGANIZAČNÍ STRUKTURA

*příklad*

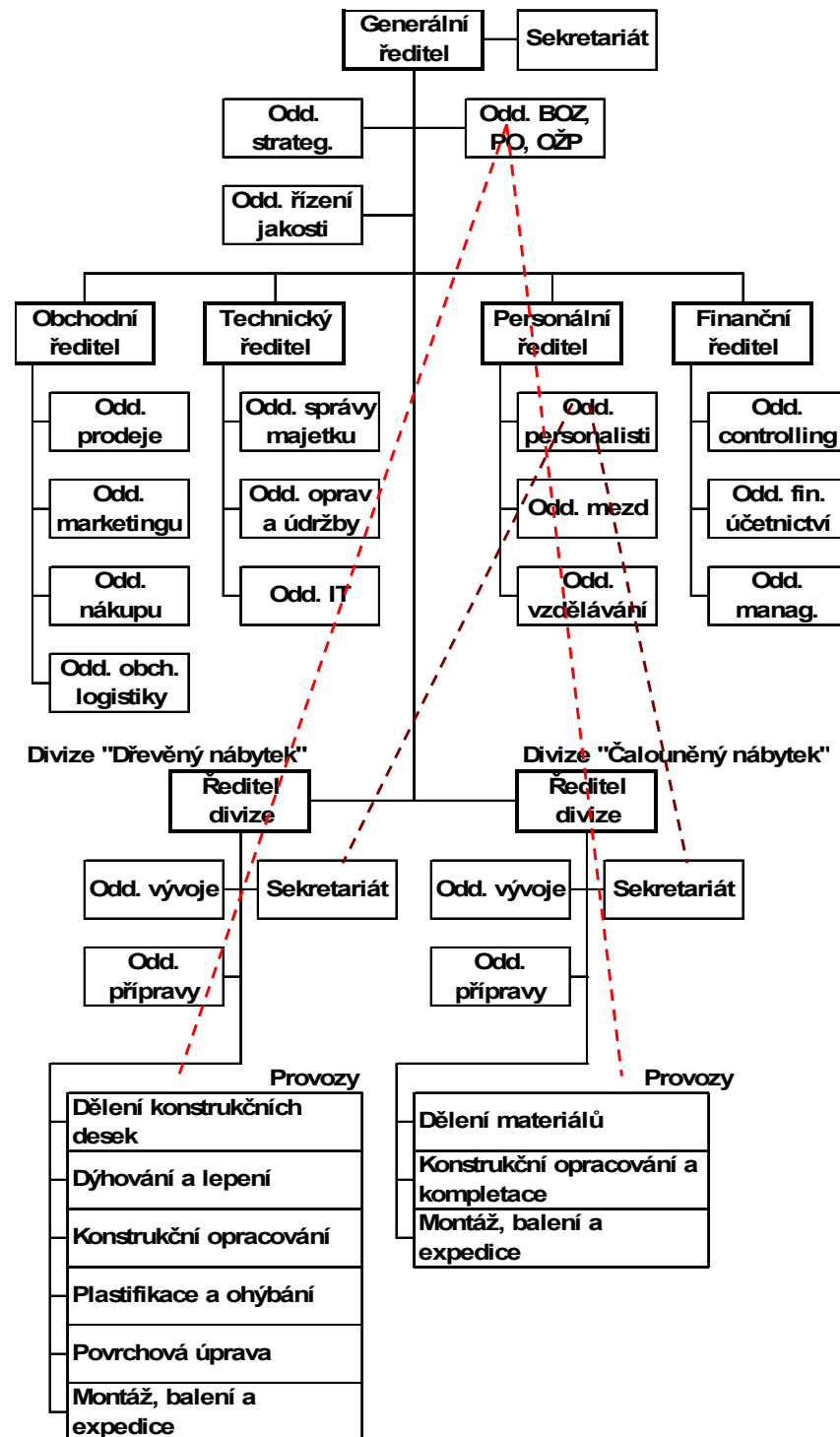

# LINIOVĚ-ŠTÁBNÍ ORGANIZAČNÍ STRUKTURA

*příklad*

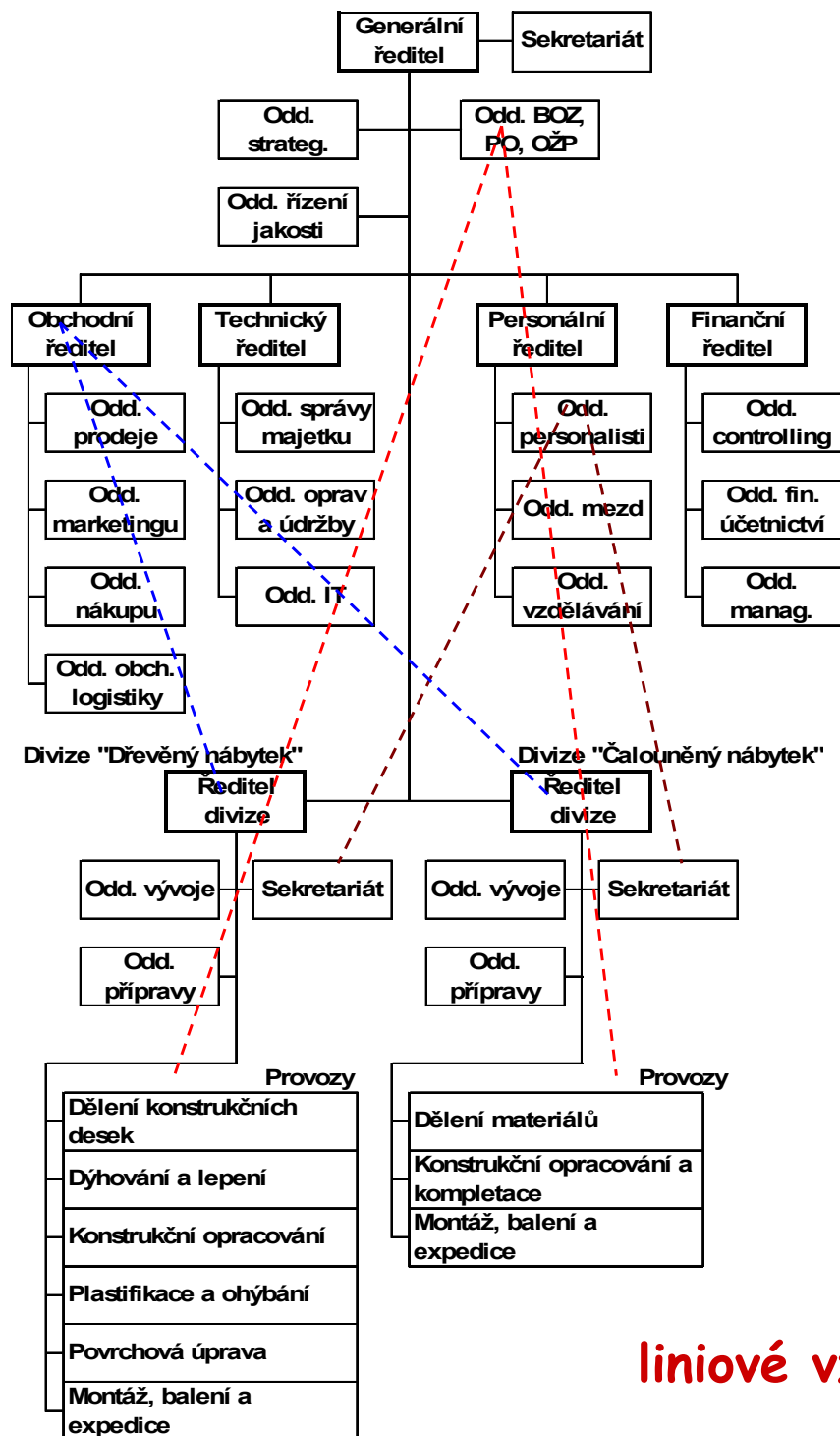

**liniové vztahy : funkční vztahy**

# 8. MATICOVÁ ORGANIZAČNÍ STRUKTURA

