



FILANTROPIE

ZIMNÍ SEMESTR 2014

Základní informace

- Vyučující: František Svoboda
- Kontakt: fsvoboda@mail.muni.cz
- Podmínky absolvování:
 - - **četba(!)** a promýšlení doporučené literatury
 - - ústní zkouška
- Literatura:
 - Studijní materiál Tři archetypy sociální politiky
 - DSO Filantropie



VIRIBUS UNITIS

Spojenými silami

“Viribus unitis“

- Měchýřovka portugalská
 - Kolonie nebo jedinec?



- Každý existující organismus je kolektivem
- Hlenky – samostatné buňky nebo mnohobuněčný tvor
- Buňky – pravděpodobně důsledek symbiózy mezi bakteriemi (mitochondrie)

Dělbá práce

- Každá z buněk plní v rámci celku specifický úkol
- Díky “dělbě práce“ je lidské tělo víc než suma jednotlivých částí
- Podobně je na tom i lidská společnost (Adam Smith a špendlíky)
 - Dělbá práce se prohlubuje s velikostí trhu
 - Na trzích stejné velikosti je dělbá práce dokonalejší tam, kde je dokonalejší doprava a komunikace
- Specializace na úrovni jedinců umožňuje generalizaci na úrovni kolonie
- Život není hrou s nulovým součtem (i nekooperativní směny mohou mít dva vítěze)
- I když jsme vedeni sobeckými ambicemi, můžeme prospět sobě i druhým.

Vězňovo dilema

- Formalizace M. Flood a M. Dresher z RAND
- Idealizovaný popis konfliktu mezi individuálními a kolektivními zájmy
- Důvod, proč se ekonomii říká „smutná věda“
- Život nemá jedno kolo



© Warren Photographic

Vězňovo dilema II.

- Lidé se při této hře pokoušeli o spolupráci, tedy o 'logicky' chybnou taktiku
- „Ukazuje se, že průměrní hráči nejsou strategicky dost nadaní, aby přišli na to, že nekooperativní strategie je jedinou logicky opodstatněnou variantou“
- V 70. letech nechali hru Vězňovo dilema hrát počítače, které však měli také 'iracionální' sklon kooperovat.
- 1979 – R. Axelrod – soutěž programů
- Vítězem nejjednodušší program Tit-for-tat
- Druhá soutěž, jejímž cílem bylo nalézt program, který by porazil Tit-for-tat.
- Boj všech programů proti sobě – simulace přírodního výběru

Spolupráce

- Lidé, zvířata i programy mají tendenci spolupracovat, neboť je to evolučně úspěšná strategie
- Hledání Tit-for-tat ve světě zvířat
 - Upíři z Kostariky
 - 'čisticí stanice' korálových útesů
- Podmínkou půjčky za oplátku jsou stabilní a dlouhodobé vztahy.
 - Francouzsko-německá fronta I. světové války
 - Slabé stránky Tit-for-tat – krevní msta, ve světě zvířat je jí málo
- Reciprocita může být instinktivní
- R. Axelrod rozbil představu, že racionální reakcí Vězňova dilematu je být zlý

- Půjčku za oplátku ohrožují omyly - náhodná chyba dvou kooperujících programů vede ke spirále trestajících se strategií
- Komplikovanější turnaj, v němž se vše řídilo různými pravděpodobnostmi – strategie náhodně chybovaly nebo měnily své taktiky. Systém se však mohl učit tak, že si pamatoval zlepšení a upouštěl od neúspěšných taktik.
- Vítězem Generous-Tit-for-tat
- V modelu s dominující Generous pak může prosperovat i 'primitivní' strategie *Vždy spolupracuj*. Nestane se vítězem, ale udrží se při životě. Spolu s ní však vstane i strategie *Vždy podváděj*.
- Hra neměla stabilní závěr

- Sigmund & Nowak, 1992 – soutěž na hradě Rosenberg v řešení vězeňského dilematu
- Vylepšení paměti
- Strategie Simpleton (Prostřáček) – ve světě ovládaném Tit-for-tat tuto strategii porazí a stane se neprůstřelným
- Simpleton zahajuje spolupráci, oplácí dobré dobrým, trestá za chyby, ale vrací se ke spolupráci. Padne-li na *Vždy spolupracuj*, už se jí nepustí, takže omezí *Vždy podváděj*
- Ve světě, kde se programy učily, se Simpleton přizpůsobil tak, že *Vždy podváděj* nedokázal ohrozit jeho převahu. Dosáhl skutečné evoluční stability.
- Uvážlivá velkorysost se ještě více vyplácí při asynchronních hrách.

Komu věřit?

- U primátů a šelem platí přímá úměra mezi velikostí mozku a početností sociálních skupin.
- Lidé obvykle žijí ve skupinách o 150 členech.
- Robert Frank a experiment s odhadem lidí
- Vězňovo dilema jsou schopni nejlépe řešit lidé a jsou nejlepší na světě v recipročním altruismu

Kooperace

- Prakticky ve všech lidských společnostech si samci i samice monopolizují své partnery.
- Dělbba práce mezi mužem a ženou se vyskytuje ve všech lidských společnostech.
- Není vyloučeno, že lov a sběr na nás zanechal stopy.

Konformismus

- Solomon Asch a test s čarami
- Nevysvětlený fenomén
- Hypotéza informační kaskády
 - Každý, kdo se rozhoduje, má dvě možnosti
 - Vlastní úsudek
 - Úsudek ostatních

Spravedlnost

- Ultimátní hra – Adam dostane 100 liber a má se rozdělit s druhým hráčem v poměru, který uzná za vhodný.
- Výsledek?
- Paretovske optimum?
- Hra s testem vzdělanosti a Diktátorská hra
- „Místo budování sociálních institucí omezující naše sobectví bychom možná udělali lépe , kdybychom našim institucím umožnili rozvíjet naše ctnosti“ Zoolog Matt Ridley

Dar

- Člověk je zvyklý dělit se o maso
- Odtud (snad) instituce daru
- Dar uvnitř rodiny nemusí být oplacen ve stejné míře, mimo rodinu musí být hodnota daru zachována
- Jsme schopni posuzovat reciproční vztahy, jsme vybaveni pro analýzu zisku a ztrát plynoucích z každého mezilidského vztahu

Člověk jako kalkulátor sociálních kontraktů

- Wasonův test

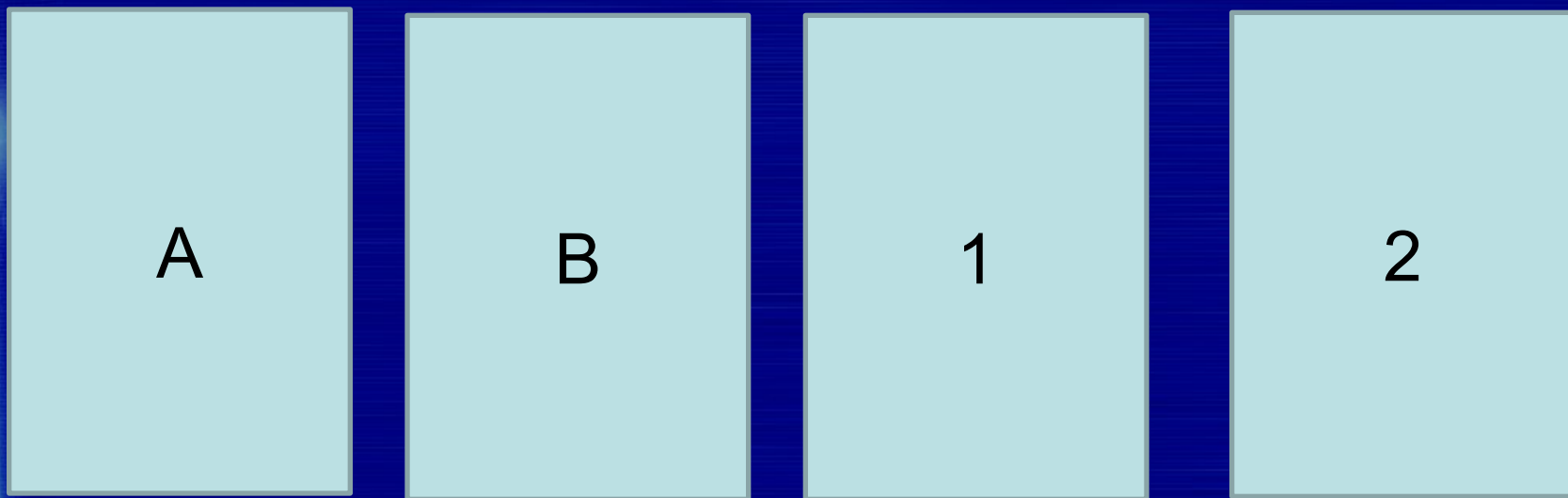

- Které karty otočit, abyste ověřili hypotézu, že když je na jedné straně karty samohláska, je na druhé straně karty sudá číslice?

- Představte si, že vám patří hospoda a musíte zkontrolovat, zda se vám tam neopíjejí mladiství. Sedí tam čtyři lidé: starý chlap pije bůhvíco, puberták pije bůhvíco, člověk neznámého věku pije vodu a člověk neznámého věku pije vodku. Koho půjdete zkontrolovat?

- 
- Od biologických předpokladů reciprocity k institucím dobročinnosti

Adam Smith

Teorie mravních citů vs. Pojednání o podstatě a původu

- Základem lidského jednání tíhnutí k reciprocitě
- Směny společenské (osobní) a směny tržní (neosobní)
- (resp. rozvinutí scholastické tradice dvou typů spravedlnosti – komutativní a distributivní)

Reciprocita

- Pozitivní – vznikla v nukleární rodině, kde jednodušší detekování a potrestání černého pasažéra. Rodinná reciprocita je dále rozšířena na kmen a dále
- Negativní
 - Obojí typ najdeme i u zvířat
- Reciprocita je společným základem směn tržních i společenských
- Kulturní podoby reciprocity jsou rozmanité, princip reciprocity je univerzální

Neosobní tržní směna

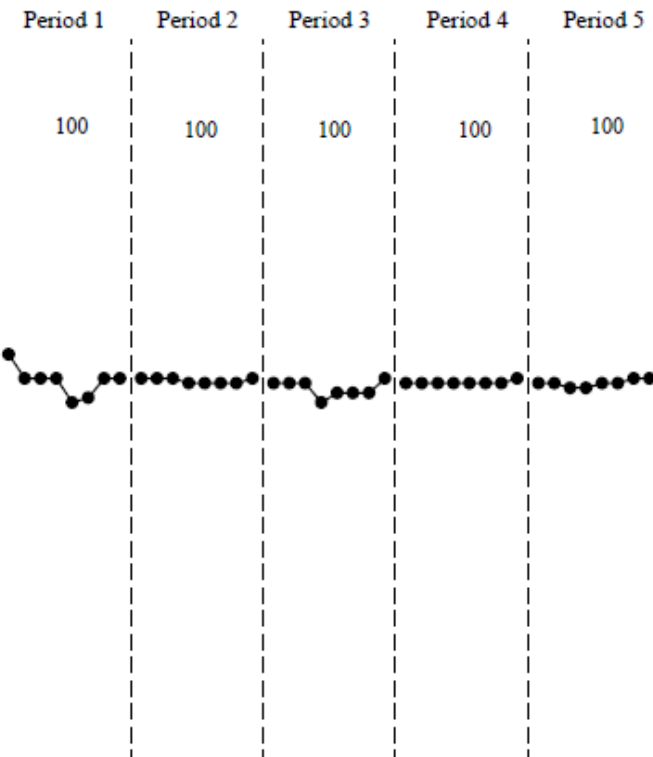
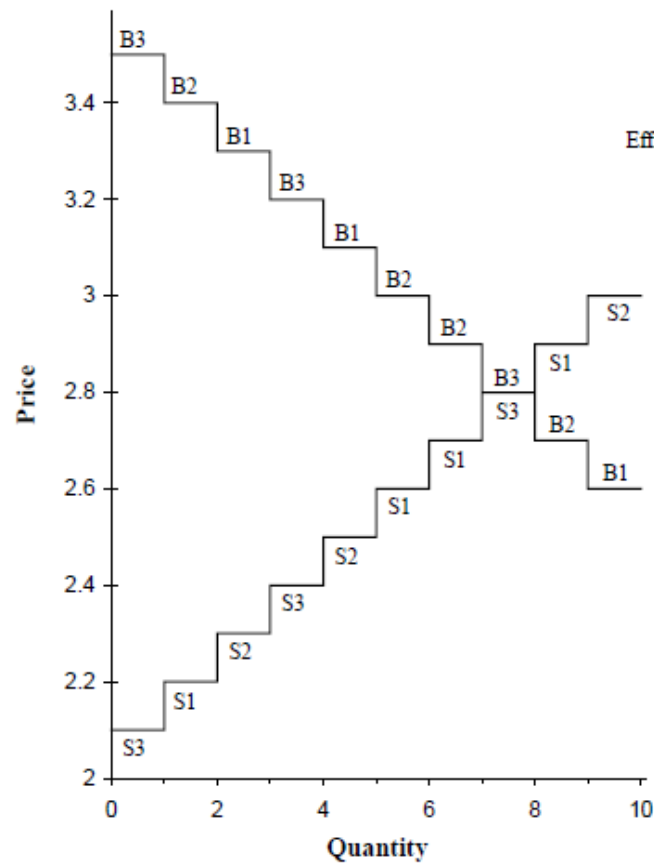

Contracts in Sequential Order

Figure 2

Two Person Investment Trust Decision Tree
Moves and Outcomes for N = 24 Pairs

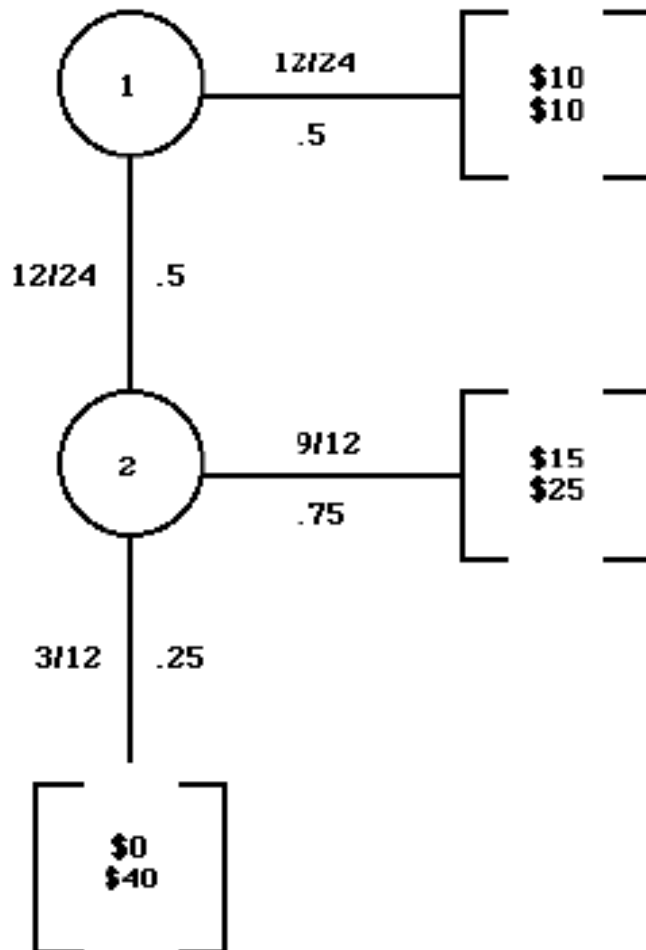

Kooperativní
společenská
směna

Ekonomika daru

- Počátky směny
- Systém totálních závazků:
 - Povinnost dary oplácet
 - Povinnost dary přijímat
 - Povinnost dary dávat
- Totální závazek soutěživého typu = tzv. potlač
- Nemesis
- Almužna

Základní pojmy

- Patronát
- Mecenát
- Sponzoring
- Charita
- Altruismus
- Filantropie







Základní pojmy

- Patronát
- **Mecenát**
- Sponzoring
- Charita
- Altruismus
- Filantropie

Základní pojmy

- Patronát
- Mecenát
- **Sponzoring**
- Charita
- Altruismus
- Filantropie



sutton-images.com

OBČANSKÉ SDRUŽENÍ DIGNO (důstojnost)

Společnost důstojného života handicapovaných občanů a seniorů



- O sdružení
- Naše služby
- Fotogalerie
- Naši sponzoři
- Granty a dotace
- Kontakty

NAŠI SPONZOŘI

V této části webu vás chceme seznámit s těmi, kteří nešetří svými prostředky pro dobrou věc a pomáhají nám při poskytování sociálních služeb.

I váš příspěvek zde může být zařazen! Bližší informace jakým způsobem darovat finanční nebo jiný příspěvek naleznete v submenu této rubriky a [ZDE](#).

FIRMY A NADACE

TPCA a Nadace partnerství

Významným sponzorem v roce 2005 byla kolínská automobilka TPCA, která prostřednictvím Nadace Partnerství podpořila naši činnost celkovou částkou **300 000 Kč**.

V roce 2005 bylo čerpáno 175 000 Kč, přičemž zbývající část příspěvku je čerpána v roce 2006.



Philip Morris ČR a Nadace VIA

Tabáková společnost Philip Morris přispěla v roce 2005 na činnost sdružení Digno částkou **80 000 Kč**.

Příspěvek byl poskytnut prostřednictvím Nadace VIA.



Ottova tiskárna

Sponzorský dar této firmy nám v roce 2005 a 2006 pomohl s tiskem Výroční zprávy. Celková hodnota daru nyní dosahuje **17 000 Kč**.



Metalcom Kutná Hora

Sponzorský dar této firmy v roce 2005 pomohl panu Karlovi Nečasovi. Celková hodnota daru byla **10 000 Kč**.

CE Solutions

Od roku 2006 nám pomáhají pracovníci této společnosti při tvorbě veškerých prezentačních materiálů, správě této webové prezentace včetně jejího grafického návrhu,



Základní pojmy

- Patronát
- Mecenát
- Sponzoring
- **Charita**
- **Altruismus**
- **Filantropie**

Antické kořeny filantropie

- Prométheus – první filantrop
- philanthropos x philanthropa
- Dobročinnost v praxi – Asklépiovy chrámy
- Zrod institucí mecenátu – leitúrgie a epidoseis
- Pojetí chudoby a bohatství v antickém světě
 - Penia x Ptochia
 - „Obory, jimž se říká řemeslné, nemají dobrou pověst a právem mají také ve městech malou vážnost. ... Při těchto zaměstnáních nemají lidé vůbec čas věnovat se přátelům a veřejnému životu, takže pak platí za špatné přátele a špatné obránce vlasti.“

Xenofon

- Eranos

Židovské kořeny filantropie

- Radikálně odlišný přístup k chudobě
- Východiskem texty Tóry
- Dvojí forma dobročinnosti
 - Organizovaná
 - Individuální
- Cedaka - dobročinnost ve smyslu spravedlnosti a oboustranné povinnosti

Maimonides (1135 – 1204)

8. Dávat zdráhavě, s nechutí
7. Dávat radostně, avšak méně, než je člověk schopen
6. Dávat poté, co byl požádán
5. Dávat aniž by byl požádán
4. Dávat neznámému příjemci, který zná Vás
3. Dávat někomu, koho znáte, a kdo zná vás
2. Dávat nepoznán neznámému příjemci
1. Pomáhat potřebným osobám stát se samostatnými, ať už prostřednictvím **darů**, **půjček** nebo poskytnutím **práce**.

Křesťanské kořeny filantropie

- „Mistře, které přikázání je v Zákoně největší?“
- „Miluj Pána, svého Boha, celým svým srdcem, celou svou duší a celou svou myslí.« To je největší a první přikázání. Druhé je podobné: »Miluj svého bližního jako sám sebe.« Na těch dvou přikázáních spočívá celý Zákon i Proroci.“
- Podobenství o nepoctivém správci

Láska

- Storge – rodinná láska
- Filia - přátelství
- Eros – láska mezi mužem a ženou
- Agape – duchovní láska

Organizovaná dobročinnost

- Řím – dědictví antiky
- Biskupství – sv. Blažej
 - „Je ostudou, že žádný Žid nežebrá, a že bezbožní Galilejci se starají nejen o své chudé, ale i o naše.“
(Julián Apostat, dopisy Arsaciovi, kol. 360 po. Kr.)
- Kláštery
- Panovník
- Špitály
- Dobročinné korporace

Sankt Gallen, kol. 820

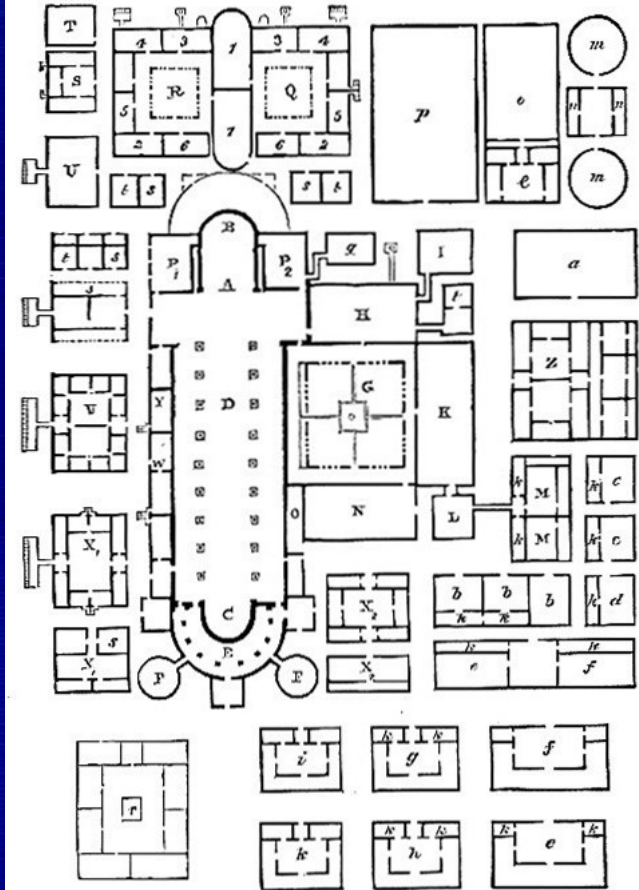

Ground-plan of St Gall.

- | | | |
|---|---|--|
| CHURCH. | | |
| A. High Altar. | U. House for blood-letting. | |
| B. Altar of St Paul. | V. School. | |
| C. Altar of St Peter. | W. Schoolmaster's Lodgings. | |
| D. Nave. | X, X ₁ . Guest-house for those of superior rank. | |
| E. Paradise. | X, X ₂ . Guest-house for the poor. | |
| FF. Towers. | Y. Guest-chamber for strange monks. | |
| MONASTIC BUILDINGS. | | |
| G. Cloister. | MENIAL DEPARTMENT. | |
| H. Calcfactory, with Dormitory over. | Z. Factory. | |
| I. Necessary. | a. Threshing-floor. | |
| J. Abbot's house. | b. Workshops. | |
| K. Refectory. | c, c. Mills. | |
| L. Kitchen. | d. Kiln. | |
| M. Bakehouse and Brewhouse. | e. Stables. | |
| N. Cellar. | f. Cowsheds. | |
| O. Parlour. | g. Goatsheds. | |
| P ₁ . Scriptorium, with Library over. | h. Pig-sties. i. Sheep-folds. | |
| P ₂ . Sacristy and Vestry. | k, k, k. Servants' and workmen's sleeping chambers. | |
| Q. House of Novices—1. Chapel; 2. Refectory; 3. Calcfactory; 4. Dormitory; 5. Master's Room; 6. Chambers. | l. Gardener's house. | |
| R. Infirmary—1-6 as above in the House of Novices. | m, m. Hen and Duck house. | |
| S. Doctor's House. | n. Poultry-keeper's house. | |
| T. Physic Garden. | o. Garden. | |
| | p. Cemetery. | |
| | q. Bakehouse for Sacramental Bread. | |
| | r. Unnamed in Plan. | |
| | s, s, s. Kitchens. | |
| | t, t, t. Baths. | |

Dvě interpretace dobročinnosti ve vrcholném středověku

- Model evangelní (evangelical model)
- Model výlučný (discriminating model)

Evangelní model

- Touha po návratu k apoštolskému životu
- Charita zakotvená v rodinném životě
- Dobročinnost podmínkou spásy

Popularizace doktríny

- „Scriptura laicorum literatura est.“
 - Vitraje, fasády, fresky, tympanony chrámů
- Kázání
- Penitenciáře

Saint-Foy, Conques

(počátek 12. stol.)





SANCTORUM ET TVS STAT XPISTO IVDICE LETVS

CARITAS

MILITIA

SIC PATR ELEQ

ADELI GAVDIAV CTIS ELOR IA PAX REQVIES P

STI PACIFICI MILITIA SPTI ET ATIS AMILITIA STANT GAVDIA ET ES SECVRI

NOPECIATORES TRANSMVGETISNISIMORES VDIIVMDVRV



CELETVS

ILLVS

OMNES PERVERSI SIC SVN IN TARTARA MERS

AVIES PERPETVVS QVIES + PENIS IN IVS TVR CIATVR IN IGNIVS VS TVR MONASAT TVR EMVNT PERRE TVR BEM TVR

ECVRI NIMELV TVR

DVRVM VOBI SSCITOTE TVR TVR R VOOY



Model rozdílného zacházení (diskriminující)

- Od ½ 12. století, model zformovali tzv. kanonisté
- Rufinus:
 - hierarchie lásky
 - Přiměřenost almužny
- Spor o „nezasluhující“ chudé
 - Počátky rozlišování mezi hospitalitas (sociální péče) a libertas (almužnictví)
- Otázka odpovědnosti za péči o chudé

Charitativní praxe ve vrcholném středověku

- První náznaky proměn ve společnosti
 - Od 2. ½ 12. stol. velká vlna odkazů špitálům namísto klášterům
 - Růst počtu institucí, jejichž primárním úkolem nebyla bohoslužba, ale služba lidem (avšak zcela v křesťanském duchu)
 - Dobročinnost korporací
 - Špitály
 - Monte di Pieta



Proměny středověké dobročinnosti

- Příčiny teologické
 - Luteráni
 - Reformovaní protestanti
- Příčiny hospodářské
 - Růst cen potravin
 - Pokles mezd



- Proměňují se postoje společnosti k chudobě
- Obecní správa přebírá kontrolu nad dobročinnými institucemi
- Roste důraz na kontrolu zdrojů a přiměřenost jejich rozdělování

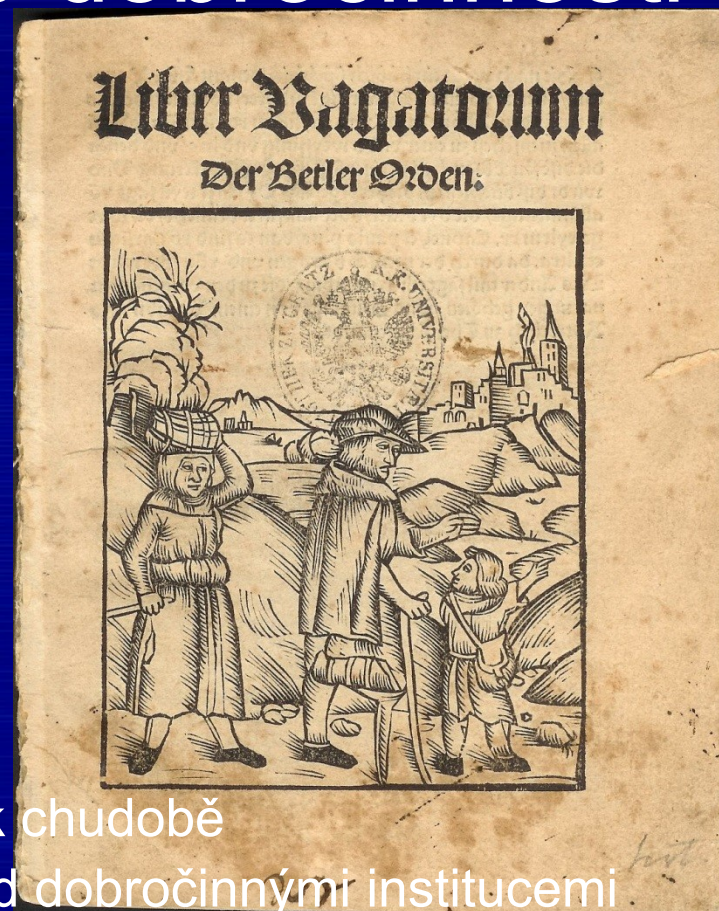

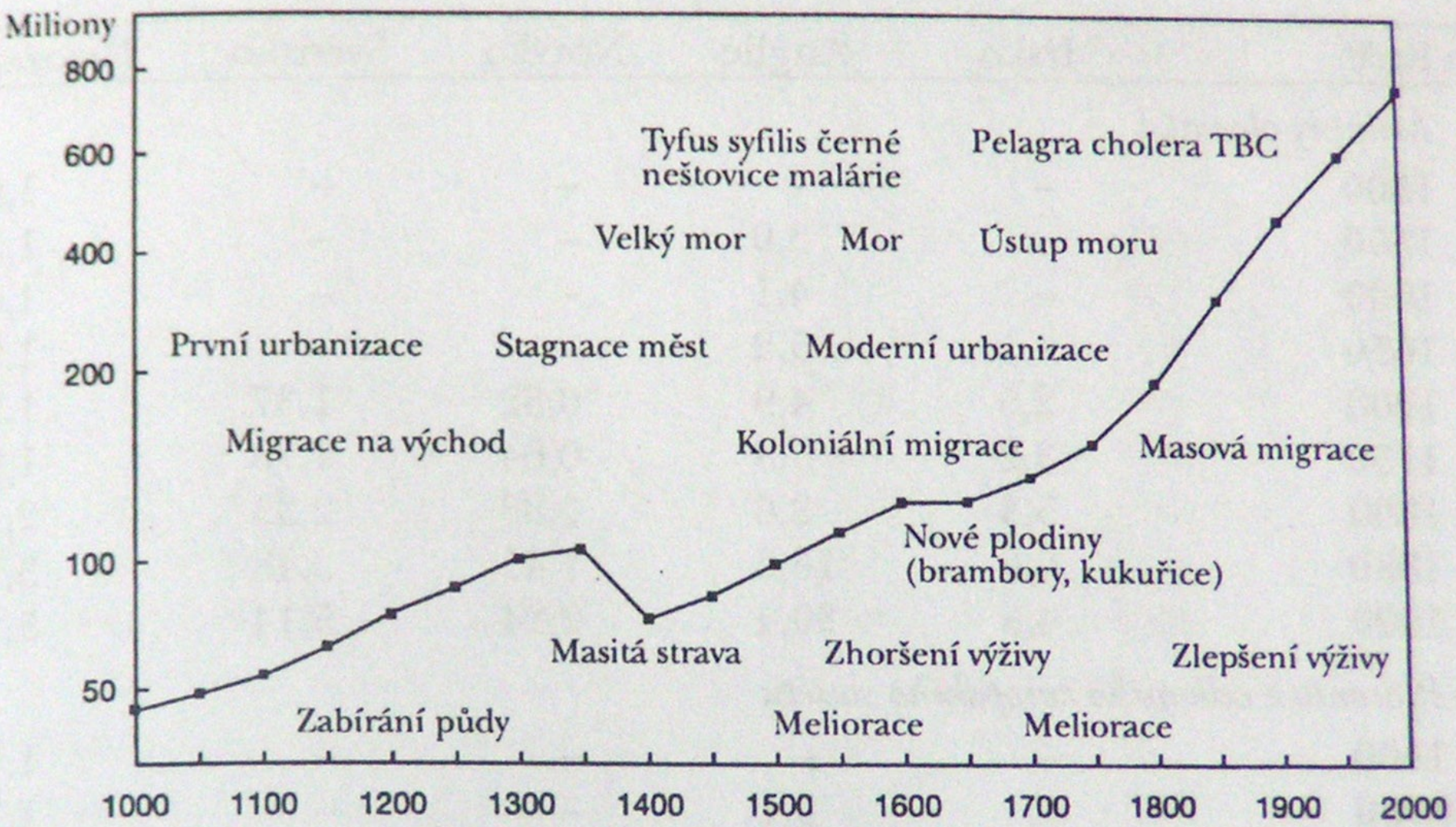

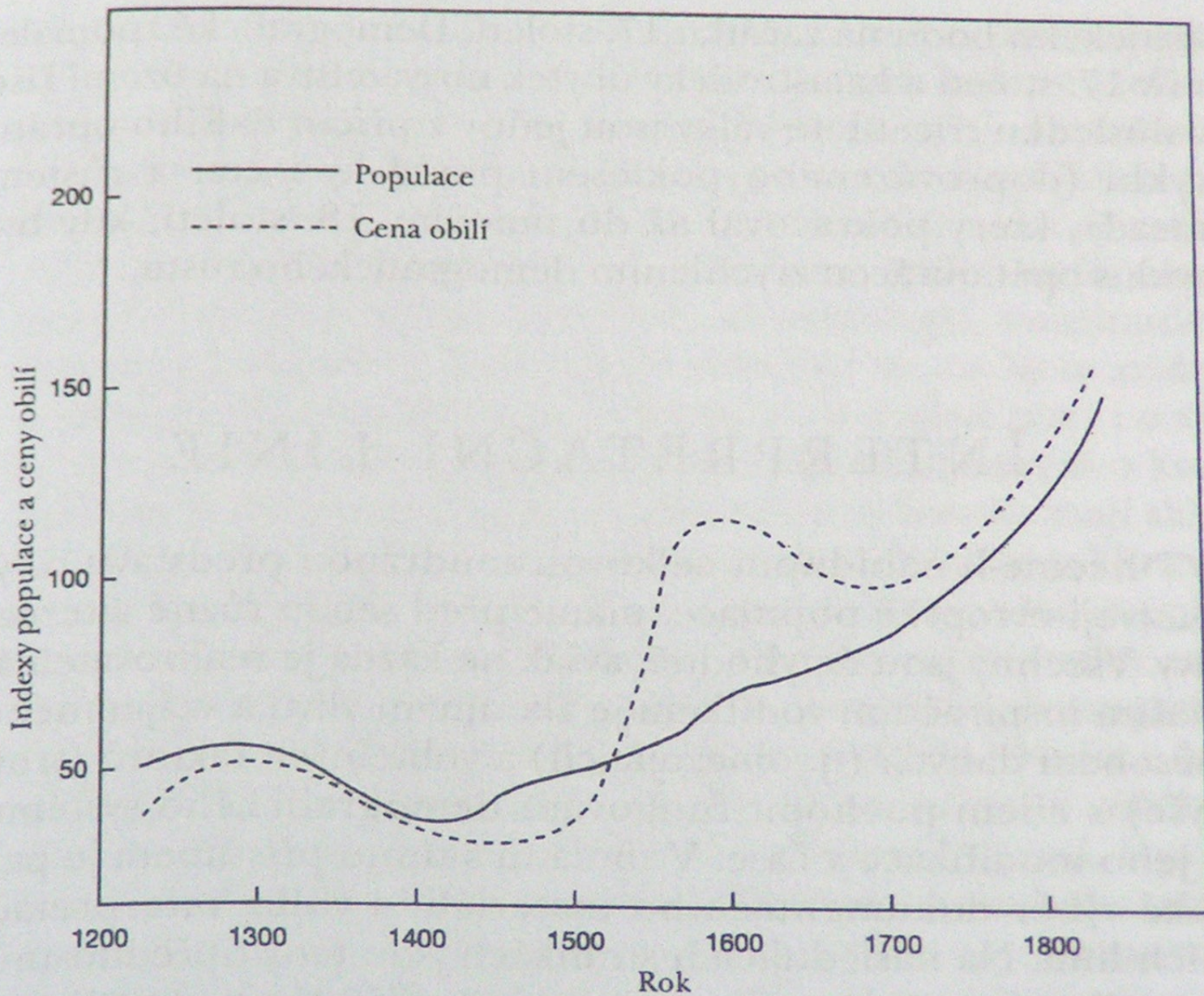

Graf 1.1. Evropská populace, 1000–2000.

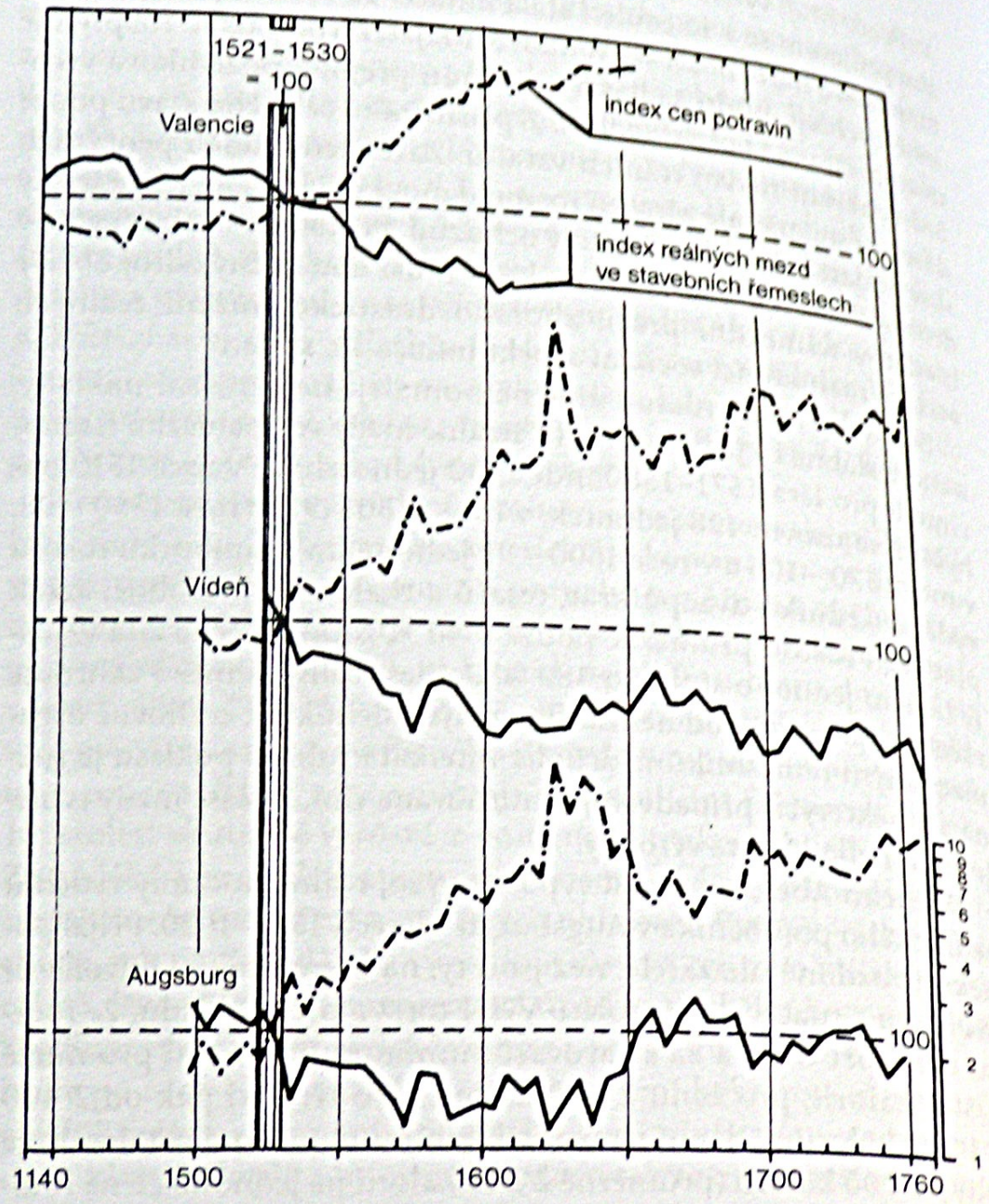

Graf 1.3. Populace a cena obilí v Evropě, 1200–1800 (1721–1745 = 100)



Mzdy nádeníků ve stavebnictví a výdaje na obživu v letech 1440-1760 [Cambridge Eco-

- 
- Chudoba – dříve nedostatek podílu na moci, nyní nedostatek hmotného bohatství
 - Do r. 1500 – hlavní roli osobní formy svépomoci a almužnictví
 - Po r. 1500 odklon od osobních vztahů k abstraktnějším formám sociálních vztahů, k řešením právně fixovaným (viz Samaritánovo dilema a jeho řešení)

Janov – dobročinnost z lásky k vlasti

- Městská republika zmítaná dluhy
- Vznik instituce San Giorgio
- Podílníky i dobročinné instituce
- Soukromí dobrodinci věnovali své podíly na úhradu dluhu
- Francesco Vivaldi – za svůj přínos získal sochu
- Četní následníci



Dar jako investice

Vznik moderní filantropie

- Charita – tišení bolesti
 - x
- Filantropie – léčba nemoci
- Moderní filantropie se rodí v Londýně v okamžiku, kdy občansky smýšlející jednotlivci přejali pro dobročinné účely akciovou společnost
 - Akademie
 - Čtenářské společnosti
 - Obecně prospěšné společnosti

Po občanské válce (po 1865)

- První „moderní“ válka – zabíjení na dálku, neosobní a mechanické
- Větší role vlády během války a rozsáhlá korupce vedly k rozšíření negativních postojů k vládním akcím
- Role vlády zredukována na udržování práva, rozvoj společnosti měl zajistit soukromý sektor

Vznik nadací a „vědecká“ dobročinnost

- Impulem rozvoje soukromé dobročinnosti reakce na rozšíření popularity sociálního darwinismu, která se stala ideologií kapitalismu volné soutěže
- Ekonomice vládly trusty, oblasti dobročinnosti dominovaly velké nadace
- Vědecká dobročinnost vyžadovala vyšetření příčin nouze, poradenství a důkladnou kontrolu, případně snahu o preventivní předcházení vzniku nouze
 - Dar má umožnit příjemci samostatnost, a proto
 - Musí být udělen nejprve nejnadějnějším, nikoliv nejpotřebnějším

Významné postavy americké filantropie přelomu 19. a 20. stol.

- Olivia Sage (Russel Sage Foundation)
- John D. Rockefeller
- Andrew Carnegie

Olivia Sage (1828-1918)

- Přejít od osobní dobročinnosti k organizované
- Po smrti manžela množství žádostí o pomoc – přeměřovala je na dobročinnou organizaci Charity Organization Society, aby žádosti prověřovali a vyřizovali
- Systematicky podporovala vzdělávání žen, vlastenecké aktivity a akce na ochranu zvířat
- V roce 1907 založila Russel Sage Foundation pro „zlepšení společenských a životních podmínek v USA“
- Tato nadace zavedla definitivní profesionalizaci sociálních pracovníků

John D. Rockefeller (1839-1937)

- Baptista, celý život odváděl desátek
- Nejlepší investice jeho života v roce 1861
- V době občanské války obchod s masem a solí, později s naftou, v r. 1870 slučuje své aktivity do Standard Oil company s kapitálem 1 milión dolarů
- Vede konkurenční boje
- Roku 1902 se rozhoduje věnovat podstatnou část svého jmění na dobročinné účely (různé nadace a ústavy, sloučené později do Rockefellerovi nadace)
- „Pomáhat nejnadějnějším, ne nejpotřebnějším“

Andrew Carnegie (1835-1919)

- Začal jako údržbář strojů ve 13 letech
- Ve 30 letech již obchoduje s naftou, železem a cennými papíry
- Esej „Evangelium bohatství“
- „Hromadění bohatství těmi, kteří mají schopnost a energii ho tvořit, znamená pro lidstvo nikoliv zlo, ale dobro“ ... „Člověk, který umírá jako boháč, umírá v hanbě“.
- Doporučení bohatým, jak vydávat peníze

„Nový úděl“ F.D. Roosevelta (30. léta 20. století)

- Nové rozdělení hranic mezi státními a soukromými aktivitami
- Veřejně prospěšné práce
- Minimální mzda
- Zákon o sociálním zabezpečení
 - Vytvoření penzijního fondu
 - Programy podpory v nezaměstnanosti
- Vytěsňovací efekt

Figure 1: Government and Church Relief during the Great Depression

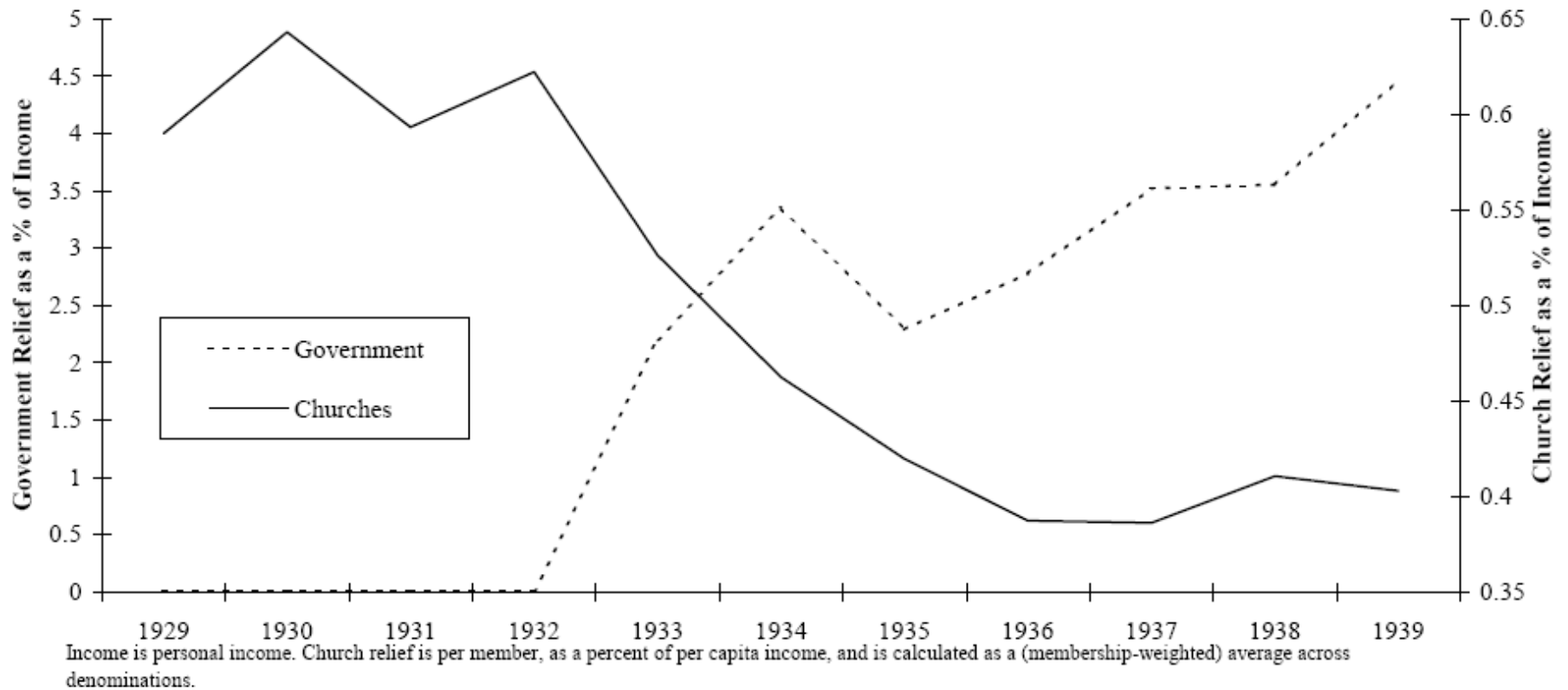

A faint, vertical image of a lizard is positioned on the left side of the slide. The lizard is oriented vertically, with its head at the top and tail at the bottom. Its body is light-colored, and its legs are visible, showing small, star-shaped toe pads. The background of the slide is a solid, dark blue color.

Dar jako problém

Samaritánovo dilema

- James Buchanan (znáte z veřejných financí)
- Pomáhat někomu znamená podlamovat jeho motivaci pracovat



- Pomáhat či nepomáhat?

Samaritánovo dilema II.

- V modelu jsou dva hráči, **A** a **B**. A představuje možného Samaritána, jehož preference jsou nastaveny tak, že chce pomáhat druhému hráči hry, který je v nouzi. Samaritán má dvě volby:
 - A1 – nepomáhat
 - A2 – pomáhat, což znamená dát hráči B jako dar 30 \$
- B představuje protihráče, potenciálního obdarovaného. I on má dvě možnosti jednání:
 - B1 – pracovat
 - B2 – nepracovat

Samaritánovo dilema

	B_1	B_2
A_1	I 2,2	II 1,1
A_2	III 4,3	IV 3,4

- A_1 – nepomáhat
- A_2 – pomáhat, čož znamená dát hráči B jako dar 30 \$
- B_1 – pracovat
- B_2 – nepracovat

Samaritánovo dilema

- Je řešením hra s postupnými tahy?
- Zde začíná hráč A

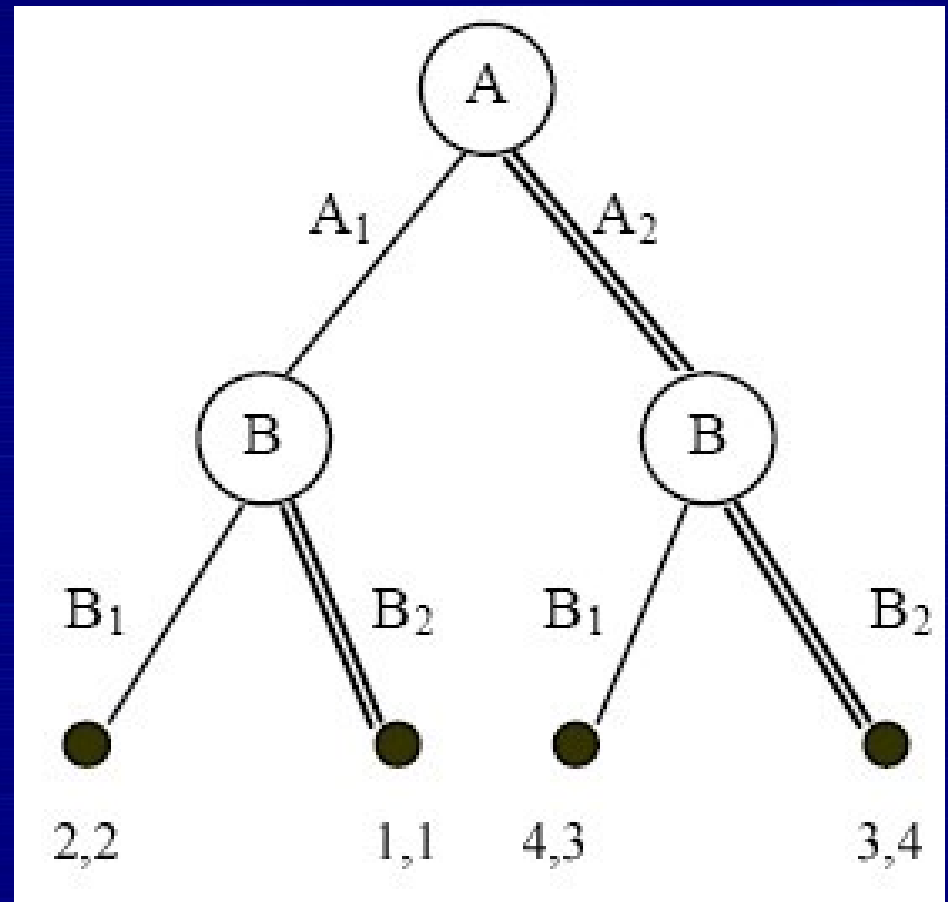

Samaritánovo dilema

- Zde začíná hráč B

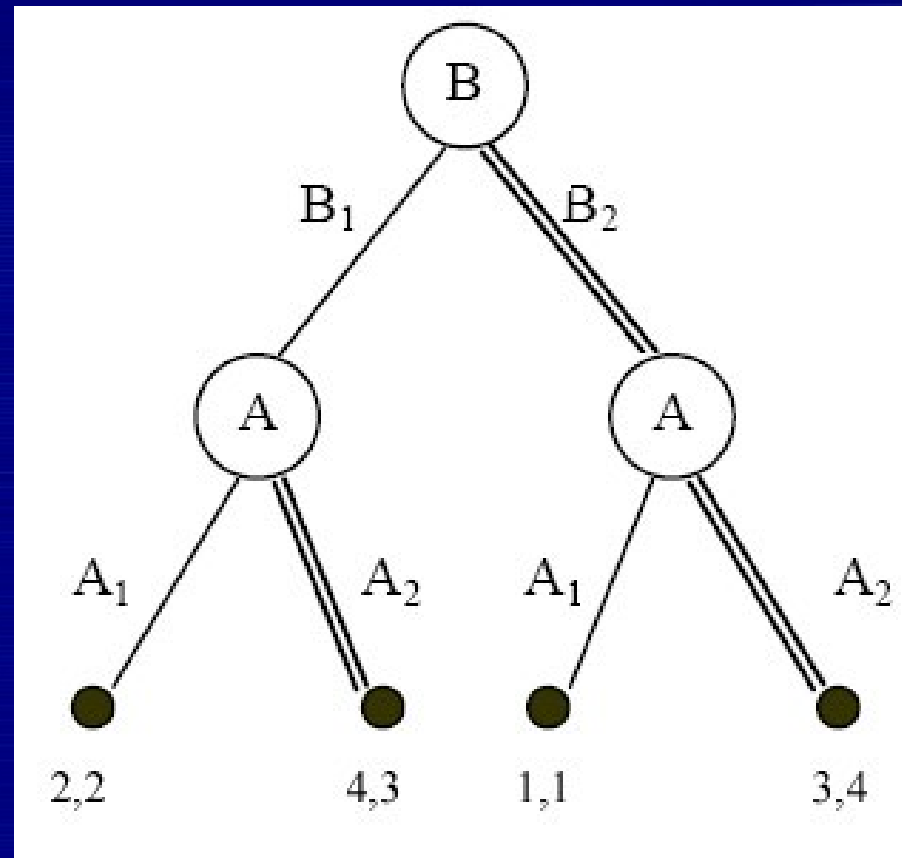

Hra vedená prostřednictvím agenta

Hrací varianty hráčů jsou tyto:

c = nabídnutí smlouvy

$\sim c$ = nenabídnutí smlouvy

a = přijetí smlouvy

$\sim a$ = nepřijetí smlouvy

w = pracovat

$\sim w$ = nepracovat

h = pomáhat

$\sim h$ = nepomáhat

p = zaplatit agentovi

$\sim p$ = nezaplatit agentovi

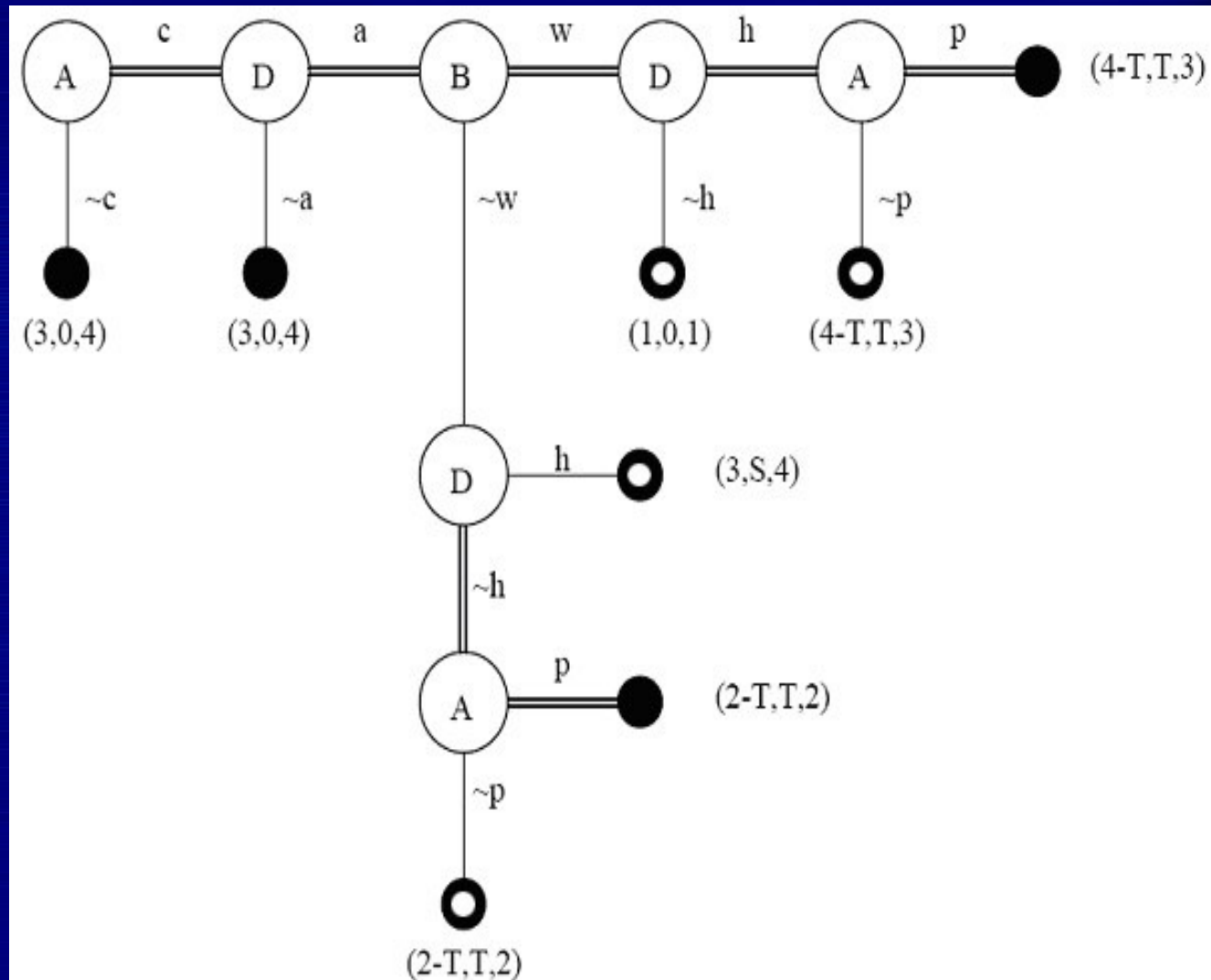

Sociální stát jako Samaritán

- Kritika Charlese Murrayho – kniha „Příliš mnoho dobra“
- Tři zákony sociálních programů
 - Zákon nedokonalé selekce
 - Zákon nezamýšlených odměn
 - Zákon čisté škody



- Doporučení

- Lidé reagují na pobídku a odstrašení
- Lidé nejsou ve své podstatě pracovití a mravní.
- Lidé musí nést odpovědnost za své činy.

Děkuji za pozornost



Struktura kurzu

- I. Blok – základní pojmy, ekonomie daru, antické a židovsko-křesťanské kořeny filantropie, křesťanské paradigma dobročinnosti, dobročinné instituce středověku, chudoba jako ctnost, Samaritánovo dilema a jeho řešení
- II. Blok – proměny dobročinnosti v ranném novověku, emancipace světských institucí a jejich reforma, rozvoj municipální péče o chudé, chudoba jako Boží trest, pracovní domy a prevence zahálky; patronát, mecenát a trh s uměním v období baroka

- 
- III. Blok – dobročinnost v úvahách klasiků ekonomického myšlení, sociální darwinismus, vznik velkých nadací v USA; vznik sociálního státu v Evropě a dopady na evropskou podobu filantropie; dějiny filantropie v českých zemích
 - IV. Blok - současnost filantropie v ČR a v USA, meze a možnosti filantropie, morální aspekty fundraisingu

Ekonomie daru

Od daru k trhu

Od daru k dani

Od daru k sociálnímu zabezpečení

Dar jako signál

Samaritánovo dilema

- James Buchanan (znáte z veřejných financí)
- Pomáhat někomu znamená podlamovat jeho motivaci pracovat

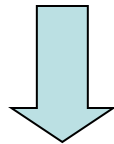

- Pomáhat či nepomáhat?

Samaritánovo dilema

- V modelu jsou dva hráči, **A** a **B**. A představuje možného Samaritána, jehož preference jsou nastaveny tak, že chce pomáhat druhému hráči hry, který je v nouzi. Samaritán má dvě volby:
- A1 – nepomáhat
- A2 – pomáhat, což znamená dát hráči B jako dar 30 \$
- B představuje protihráče, potenciálního obdarovaného. I on má dvě možnosti jednání:
- B1 – pracovat
- B2 – nepracovat

	B_1	B_2
A_1	I 2,2	II 1,1
A_2	III 4,3	IV 3,4

A_1 – nepomáhat

A_2 – pomáhat, což znamená dát hráči B jako dar 30 \$

B_1 – pracovat

B_2 – nepracovat

Hra vedená prostřednictvím agenta

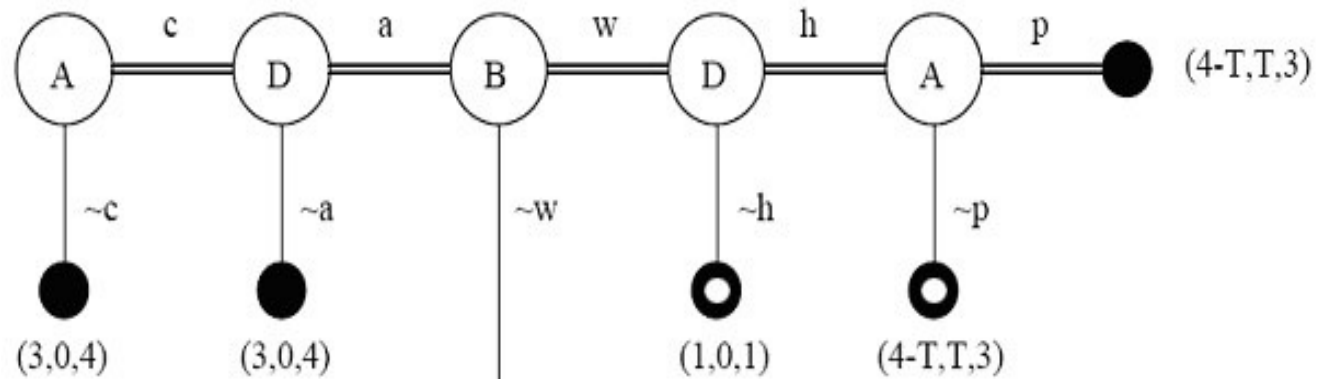

- Hrací varianty hráčů jsou tyto:
- c = nabídnutí smlouvy
- $\sim c$ = nenabídnutí smlouvy
- a = přijetí smlouvy
- $\sim a$ = nepřijetí smlouvy
- w = pracovat
- $\sim w$ = nepracovat
- h = pomáhat
- $\sim h$ = nepomáhat
- p = zaplatit agentovi
- $\sim p$ = nezaplatit agentovi

