



# FILANTROPIE

ZIMNÍ SEMESTR 2015

# Základní informace

- Vyučující: František Svoboda
- Kontakt: gert@seznam.cz
- Podmínky absolvování:
  - - **četba(!)** a promýšlení doporučené literatury
  - - colloquium
- Literatura:
  - Studijní materiál Tři archetypy sociální politiky
  - Seznam otázek s odkazy na literaturu
  - Přednášky

# Struktura

- Evoluční předpoklady dobročinnosti
- Základní pojmy
  - Dar
  - Práce
  - Půjčka



VIRIBUS UNITIS

Spojenými silami

# Viribus unitis

- **Kooperace**
  - nastává, když dva nebo více jednotlivců se zapojí do společné aktivity, ze které vyplyne vzájemný prospěch.
- **Altruismus**
  - Sklon pečovat o druhé nebo vědomě jednat v jejich zájmu
- **Reciprocita**
  - forma výměny postavené na vzájemném závazku dát a přijmout.

# Viribus unitis

- Měchýřovka portugalská
  - Kolonie nebo jedinec?
- Buňky – pravděpodobně důsledek symbiózy mezi bakteriemi (mitochondrie)
- Hlenky – samostatné buňky nebo mnohobuněčný tvor
- Každý existující organismus je kolektivem



# Dělbá práce

- Každá z buněk plní v rámci celku specifický úkol
- Díky “dělbě práce“ je lidské tělo víc než suma jednotlivých částí
- Specializace na úrovni jedinců umožňuje u některých druhů generalizaci na úrovni kolonie
- Podobně je na tom i lidská společnost (Adam Smith a špendlíky)
  - Dělbá práce se prohlubuje s velikostí trhu
  - Na trzích stejné velikosti je dělbá práce dokonalejší tam, kde je dokonalejší doprava a komunikace
- Život není hrou s nulovým součtem (i nekooperativní směny mohou mít dva vítěze)
- I když jsme vedeni sobeckými ambicemi, můžeme prospět sobě i druhým.

# Příbuzenský altruismus

- Altruismus, který směřuje k dobru vlastních potomků
- Altruismus, který směřuje k pomoci jiným příbuzným (kin selection)



# Příbuzenský altruismus, směřující k jiným příbuzným

- Včelí úl a mraveniště byly často oblíbenými metaforami individuálního úsilí a spolupráce
- 
- Spolupráce umožňuje specializaci, specializace umožňuje generalizaci na úrovni kolonie
- U včel a mravenců je daní za toto uspořádání společnosti omezení reprodukce
- V přírodě i v lidské společnosti probíhá kooperace i mezi nepříbuznými jedinci – čím je to způsobeno?

# Reciproční altruismus

- = čin, který zvýší fitness příjemce a poněkud oslabí fitness dárce
- Reciproční altruismus vyžaduje kooperaci/reciprocitu
  - *Desmondus rotundus*
- Co se ale stane, když se kolektivní a/nebo individuální zájmy dostanou do konfliktu?

# Reciproční altruismus vs konflikt zájmů

- Vězňovo dilema
- Byly jste s kolegou zatčeni za loupež. Důkazy nejsou dostatečné, trest může být vyšší jen na základě svědectví toho druhého.

	Petr mlčí.	Petr udá Pavla.
Pavel mlčí.	Oba odsoudí na 2 roky. (-2, -2)	Pavel dostane 10 let, Petr bude volný. (0, -10)
Pavel udá Petra.	Petr dostane 10 let, Pavel bude volný. (-10, 0)	Oba odsoudí na 6 let. (-6, -6)

# Reciproční altruismus vs konflikt zájmů

## Vězňovo dilema

- Charakteristika v roce 1950 - M. Flood a M. Dresher z RAND
- Idealizovaný popis konfliktu mezi individuálními a kolektivními zájmy
- Život nemá jedno kolo

# Vězňovo dilema I.

- Lidé se při této hře pokoušeli o spolupráci, tedy o 'logicky' chybnou taktiku
- „Ukazuje se, že průměrní hráči nejsou strategicky dost nadaní, aby přišli na to, že nekooperativní strategie je jedinou logicky opodstatněnou variantou“
- V 70. letech nechali hru Vězňovo dilema hrát počítače, které však měli také 'iracionální' sklon kooperovat.
- 1979 – R. Axelrod – soutěž programů
- Vítězem nejjednodušší program *Půjčka za oplátku* (Tit-for-tat)
- Druhá soutěž, jejímž cílem bylo nalézt program, který by porazil *Půjčka za oplátku* (Tit-for-tat).

# Vězňovo dilema II.

- Předpoklad - Lidé, zvířata i programy mají tendenci spolupracovat, neboť je to evolučně úspěšná strategie
- Hledání *Půjčky za oplátku* ve světě zvířat
  - Upíři z Kostariky
  - Africký kočkodan
- Reciprocita může být instinktivní
- R. Axelrod rozbil představu, že racionální reakcí Vězňova dilematu je být zlý
- Podmínkou půjčky za oplátku jsou stabilní a dlouhodobé vztahy.
- Slabé stránky *Půjčky za oplátku* – krevní msta, ve světě zvířat je jí málo.



© Warren Photographic

Figure 2

Two Person Investment Trust Decision Tree  
Moves and Outcomes for N = 24 Pairs

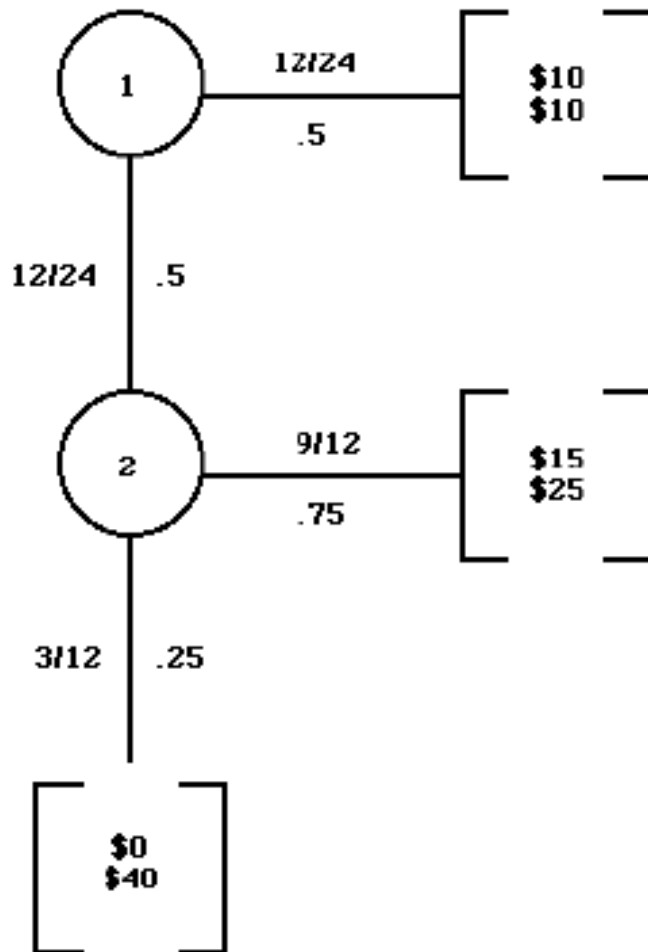

Kooperativní  
společenská  
směna



- 
- Jak prolomit začarovaný kruh krevní msty?
  - Jak simulovat realističtější model a v něm vytvořit evolučně stabilní strategii?

# Vězňovo dilema III.

- Komplikovanější turnaj, v němž se vše řídilo různými pravděpodobnostmi
- *Půjčku za oplátku* (Tit-for-tat) ohrožují omyly
- Vítězem *Velkorysá* (Generous-Tit-for-tat)
- V modelu s dominující *Velkorysou* pak může prosperovat i 'primitivní' strategie *Vždy spolupracuj*. Nestane se vítězem, ale udrží se při životě. Spolu s ní však vstane i strategie *Vždy podváděj*.
- Hra neměla stabilní závěr

- 
- Sigmund & Nowak, 1992 – soutěž na hradě Rosenberg v řešení vězeňského dilematu
  - Vylepšení paměti
  - Strategie Simpleton (Prost'áček) – ve světě ovládaném Tit-for-tat tuto strategii porazí a stane se neprůstřelným
  - Simpleton zahajuje spolupráci, oplácí dobré dobrým, trestá za chyby, ale vrací se ke spolupráci. Padne-li na *Vždy spolupracuj* se jí nepustí, takže omezí *Vždy podváděj*
  - Ve světě, kde se programy učily, se Simpleton přizpůsobil tak, že *Vždy podváděj* nedokázal ohrozit jeho převahu. Dosáhl skutečné evoluční stability.
  - Uvážlivá velkorysost se ještě více vyplácí při asynchronních hrách

# Strategie

- Strategie pro turnaj dvojic
  - Půjčka za oplátku
  - Velkorysá půjčka za oplátku
  - Simpleton
- Strategie pro větší skupiny
  - Moralistická
  - Diskriminující altruisté

# Správná strategie musí být

- Milá (Vstřícná)
  - nikdy nezradí jako první, nedostává se tak do zbytečných konfliktů. Tedy i zcela sobecký hráč ze zcela sobeckých důvodů nezradí jako první.
- Schopná odvety
  - úspěšná strategie nesmí být strategie slepého optimismu. Strategie „vždy spolupracuj“ je totiž bezmocná proti zrádcům.
- Odpouštějící
  - Ačkoli umí úspěšná strategie oplatit zradu, musí být schopna odpustit, pokud protivník nechce již více zradit a spolupracuje. Tím se zamezí začarovanému kruhu vzájemné msty.
- Nesmí závidět
  - Úspěšná strategie nechce za každou cenu mít víc bodů než protivník. Pokud je strategie „milá“, pak neskóruje nikdy víc než protivník.

# Reciproční altruismus

- Může fungovat i tam, kde mohou být zájmy zdánlivě protikladné
  - Korálové útesy
  - Zákopová válka na západní frontě
- Jsme evolučně výborně vybaveni k řešení Vězňova dilematu
- Je evolučně výhodný pro jednotlivce i pro celek.
- Život není hra s 'nulovým součtem'.

# Kooperace

- Prakticky ve všech lidských společnostech si samci i samice monopolizují své partnery.
- Dělbba práce mezi mužem a ženou se vyskytuje ve všech lidských společnostech.
- Není vyloučeno, že lov a sběr na nás zanechal stopy.

# Konformismus

- Solomon Asch a test s čarami
- Nevysvětlený fenomén
- Hypotéza informační kaskády
  - Každý, kdo se rozhoduje, má dvě možnosti
    - Vlastní úsudek
    - Úsudek ostatních



# Spravedlnost

- Ultimátní hra – Adam dostane 100 liber a má se rozdělit s druhým hráčem v poměru, který uzná za vhodný.
- Výsledek?
- Paretovské optimum?
- Hra s testem vzdělanosti a Diktátorská hra
- „Místo budování sociálních institucí omezující naše sobectví bychom možná udělali lépe , kdybychom našimi institucím umožnili rozvíjet naše ctnosti“ Zoolog Matt Ridley

# Komu věřit?

- U primátů a šelem platí přímá úměra mezi velikostí mozku a početností sociálních skupin
- Lidé obvykle žijí ve skupinách o 150 členech
- Robert Frank a experiment s odhadem lidí
- Vězňovo dilema jsou schopni nejlépe řešit lidé, jsou nejlepší na světě v recipročním altruismu

# Člověk jako kalkulátor sociálních kontraktů

- Wasonův test

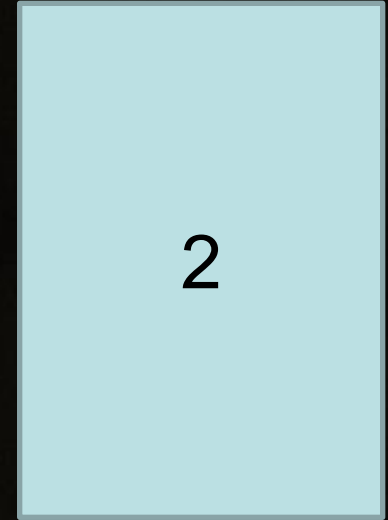
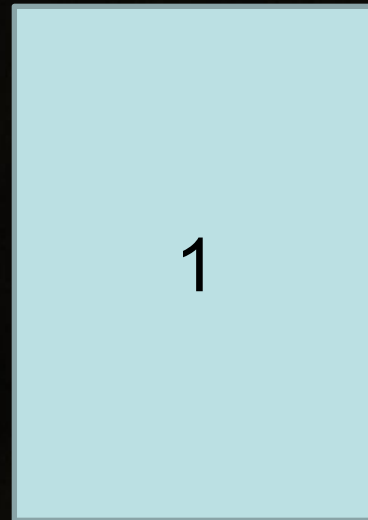
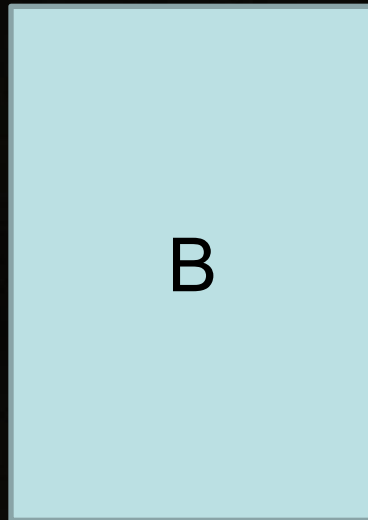
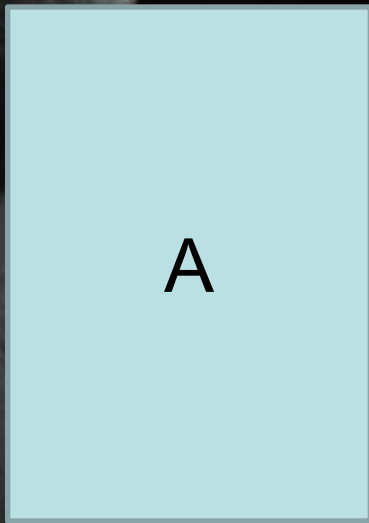

- Které karty otočit, abyste ověřili hypotézu, že když je na jedné straně karty samohláska, je na druhé straně karty sudá číslice?

- 
- Představte si, že vám patří hospoda a musíte zkontrolovat, zda se vám tam neopíjejí mladiství. Sedí tam čtyři lidé: starý chlap pije bůhvíco, puberták pije bůhvíco, člověk neznámého věku pije vodu a člověk neznámého věku pije vodku. Koho půjdete zkontrolovat?

# Reciproční altruismus u lidí

- Reciproční altruismus vychází z kooperace v rodině a zvolna šíří do širší společnosti
  - Pohlavní dělba práce
- Člověk je zvyklý dělit se o jídlo - odtud (snad) instituce daru
- Dar uvnitř rodiny nemusí být oplacen ve stejné míře, mimo rodinu musí být hodnota daru zachována
- Jsme schopni posuzovat reciproční vztahy, jsme vybaveni pro analýzu zisku a ztrát plynoucích z každého mezilidského vztahu

# Dar

- Ekonomika daru
  - Vyžadovala reciprocitu, nesměla být však vedena vidinou zisku.
  - Je společným východiskem pro tržní směnu, půjčku i úvěr, daně a sociální zabezpečení.
  - Almužna

- 
- Od biologických předpokladů reciprocity k institucím dobročinnosti

# Adam Smith

Teorie mravních citů vs. Pojednání o podstatě a původu

- Základem lidského jednání tíhnutí k reciprocitě
- Směny společenské (osobní) a směny tržní (neosobní)
- (resp. rozvinutí scholastické tradice dvou typů spravedlnosti – komutativní a distributivní)



# Reciprocita

- Pozitivní – vznikla v nukleární rodině, kde jednodušší detekování a potrestání černého pasažéra. Rodinná reciprocita je dále rozšířena na kmen a dále
- Negativní
  - Obojí typ najdeme i u zvířat
- Reciprocita je společným základem směn tržních i společenských
- Kulturní podoby reciprocity jsou rozmanité, princip reciprocity je univerzální

# Ekonomika daru

- Počátky směny
- Systém totálních závazků:
  - Povinnost dary oplácet
  - Povinnost dary přijímat
  - Povinnost dary dávat
- Totální závazek soutěživého typu = tzv. potla
- Nemesis
- Almužna

# Antické kořeny filantropie - Řecko

- Prométheus – první filantrop
  - philanthropos x philanthropa
  - Dobročinnost v praxi – Asklépiovy chrámy
  - Zrod institucí mecenátu – leitúrgie a epidoseis
  - Pojetí chudoby a bohatství v antickém světě
    - Penia x Ptochia
    - „Obory, jimž se říká řemeslné, nemají dobrou pověst a právem mají také ve městech malou vážnost. ... Při těchto zaměstnáních nemají lidé vůbec čas věnovat se přátelům a veřejnému životu, takže pak platí za špatné přátele a špatné obránce vlasti.“
- Xenofon
- Eranos

# Antické kořeny filantropie - Řím

- Anona
- Bohyně, božská personifikace obilních dodávek do města Říma.
- Symbol císařské moci a jeho péče o římský lid





# Židovské kořeny filantropie

- Radikálně odlišný přístup k chudobě
- Bohatství x chudoba
- Východiskem texty Tóry
- Dvojí forma dobročinnosti
  - Organizovaná
  - Individuální
- Cedaka - dobročinnost ve smyslu spravedlnosti a oboustranné povinnosti

# Maimonides (1135 – 1204)

8. Dávat zdráhavě, s nechutí
7. Dávat radostně, avšak méně, než je člověk schopen
6. Dávat poté, co byl požádán
5. Dávat aniž by byl požádán
4. Dávat neznámému příjemci, který zná Vás
3. Dávat někomu, koho znáte, a kdo zná vás
2. Dávat nepoznán neznámému příjemci
1. Pomáhat potřebným osobám stát se samostatnými, ať už prostřednictvím **darů**, **půjček** nebo poskytnutím **práce**.

# Křesťanské kořeny filantropie

- „Mistře, které přikázání je v Zákoně největší?“
- „Miluj Pána, svého Boha, celým svým srdcem, celou svou duší a celou svou myslí.« To je největší a první přikázání. Druhé je podobné: »Miluj svého bližního jako sám sebe.« Na těch dvou přikázáních spočívá celý Zákon i Proroci.“
- Podobenství o nepoctivém správci
- Podobenství o milosrdném Samaritánovi



# Láska

- Storge – rodinná láska
- Filia - přátelství
- Eros – láska mezi mužem a ženou
- Agape – duchovní láska

# Organizovaná dobročinnost

- Řím – dědictví antiky
- Biskupství – sv. Blažej
  - „Je ostudou, že žádný Žid nežebrá, a že bezbožní Galilejci se starají nejen o své chudé, ale i o naše.“ (Julián Apostat, dopisy Arsaciovi, kol. 360 po. Kr.)
- Kláštery
- Panovník
- Špitály
- Dobročinné korporace

# Sankt Gallen, kol. 820

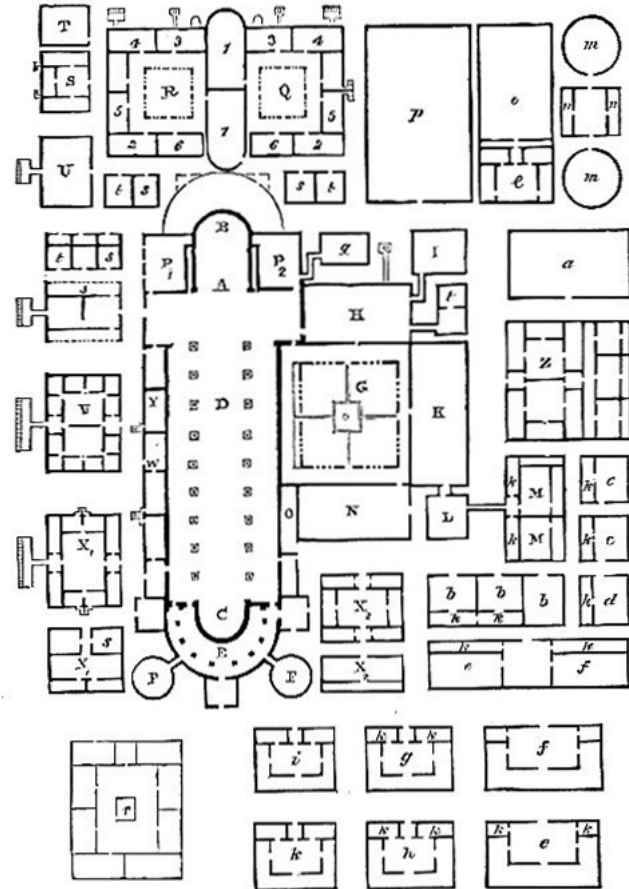

Ground-plan of St Gall.

- |  |   |   |  |
|--|---|---|--|
| <b>CHURCH.</b>                                     |   | U. House for blood-letting.                                 |  |
| A. High Altar.                                     | B. Altar of St Paul.  | V. School.  |  |
| C. Altar of St Peter.                              | D. Nave.  | W. Schoolmaster's Lodgings.                                 |  |
| E. Paradise.                                       | FF. Towers.   | X, X <sub>1</sub> . Guest-house for those of superior rank. |  |
| <b>MONASTIC BUILDINGS.</b>                         |   | X, X <sub>2</sub> . Guest-house for the poor.               |  |
| G. Cloister.                                       | H. Calcfactory, with Dormitory over.  | Y. Guest-chamber for strange monks.                         |  |
| I. Necessary.                                      | J. Abbot's house.   | <b>MENIAL DEPARTMENT.</b>                                   |  |
| K. Refectory.                                      | L. Kitchen.   | Z. Factory.   |  |
| M. Bakehouse and Brewhouse.                        | N. Cellar.  | a. Threshing-floor.   |  |
| O. Parlour.  | P <sub>1</sub> . Scriptorium, with Library over.  | b. Workshops.   |  |
| P <sub>2</sub> . Sacristy and Vestry.              | Q. House of Novices—1. Chapel; 2. Refectory; 3. Calcfactory; 4. Dormitory; 5. Master's Room; 6. Chambers. | c, c. Mills.  |  |
| R. Infirmary—1-6 as above in the House of Novices. | S. Doctor's House.  | d. Kiln.  |  |
| T. Physic Garden.                                  |   | e. Stables.   |  |
|  |   | f. Cowsheds.  |  |
|  |   | g. Goatsheds.   |  |
|  |   | h. Pig-sties. i. Sheep-folds.                               |  |
|  |   | k, k, k. Servants' and workmen's sleeping chambers.         |  |
|  |   | l. Gardener's house.  |  |
|  |   | m, m. Hen and Duck house.                                   |  |
|  |   | n. Poultry-keeper's house.                                  |  |
|  |   | o. Garden.  |  |
|  |   | p. Cemetery.  |  |
|  |   | q. Bakehouse for Sacramental Bread.                         |  |
|  |   | r. Unnamed in Plan.   |  |
|  |   | s, s, s. Kitchens.  |  |
|  |   | t, t, t. Baths.   |  |



# Dvě interpretace dobročinnosti ve vrcholném středověku

- Model evangelní (evangelical model)
- Model výlučný (discriminating model)

# Evangelní model

- Touha po návratu k apoštolskému životu
- Charita zakotvená v rodinném životě
- Dobročinnost podmínkou spásy

# Popularizace doktríny

- „Scriptura laicorum literatura est.“
  - Vitraje, fasády, fresky, tympanony chrámů
- Kázání
- Penitenciáře



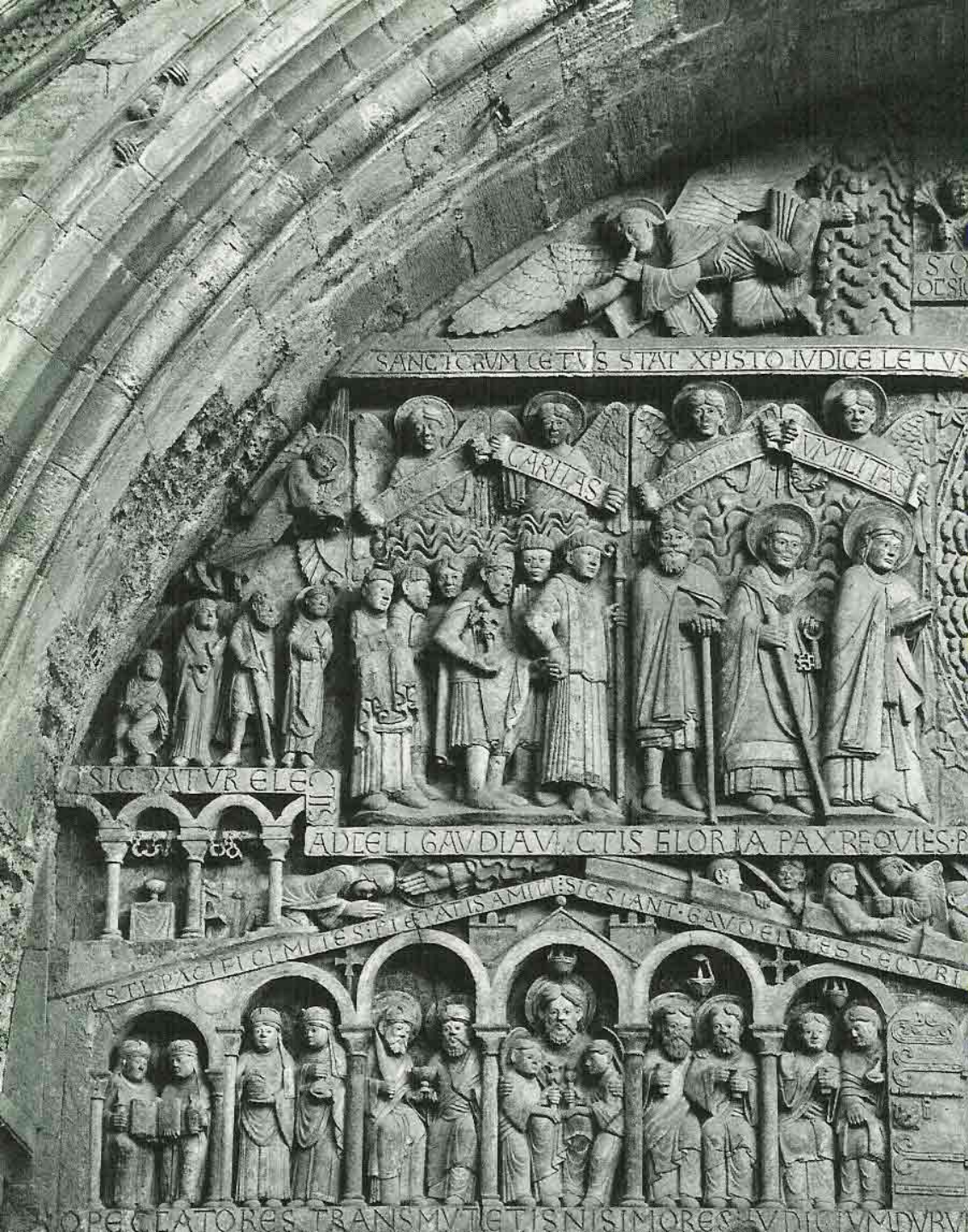





CELETVS

OMNES PERVERSI SIC SUNT IN TARTARA MERSI

AVIES PERPETVVS QVIES + PENIS IN IVS TVR CIATVR IN IGNIVS VS TVR DE MONASAT TVR EMVNT PERRE TVR BEM TVR

ECVRI NIMELV TVR

DURVM VOBISSCITOTE V T V R VOOY



# Model rozdílného zacházení (diskriminující)

- Od 1/2 12. století, model zformovali tzv. kanonisté
- Rufinus:
  - hierarchie lásky
  - Přiměřenost almužny
- Spor o „nezasluhující“ chudé
  - Počátky rozlišování mezi hospitalitas (sociální péče) a libertas (almužnictví)
- Otázka odpovědnosti za péči o chudé

# Charitativní praxe ve vrcholném středověku

- První náznaky proměn ve společnosti
  - Od 2. ½ 12. stol. velká vlna odkazů špitálům namísto klášterům
  - Růst počtu institucí, jejichž primárním úkolem nebyla bohoslužba, ale služba lidem (avšak zcela v křesťanském duchu)
    - Dobročinnost korporací
    - Špitály
    - Monte di Pieta



# Proměny středověké dobročinnosti

- Příčiny teologické
  - Luteráni
  - Reformovaní protestanti
- Příčiny hospodářské
  - Růst cen potravin
  - Pokles mezd



- Proměňují se postoje společnosti k chudobě
- Obecní správa přebírá kontrolu nad dobročinnými institucemi
- Roste důraz na kontrolu zdrojů a přiměřenost jejich rozdělování



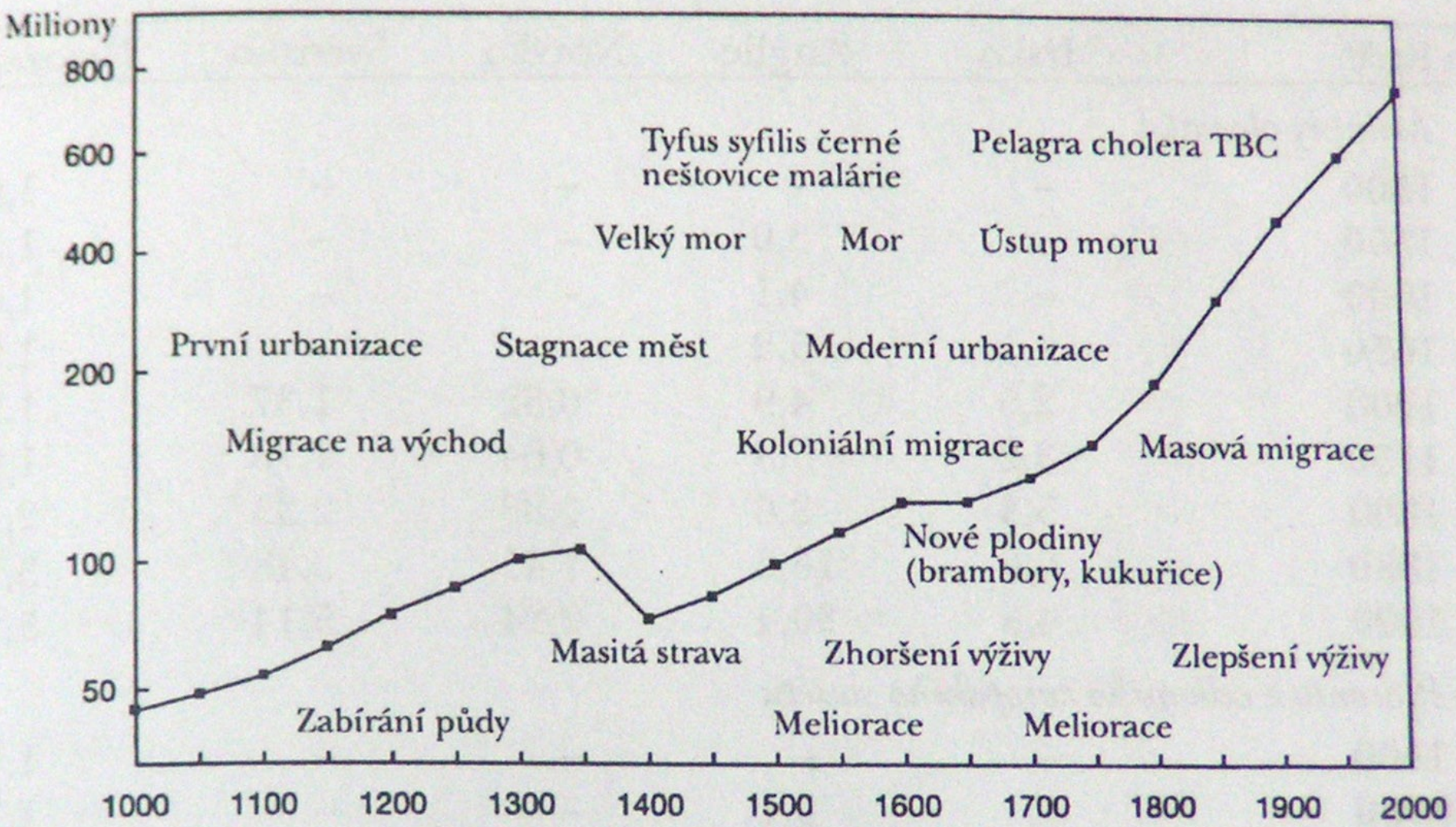

Graf 1.1. Evropská populace, 1000–2000.

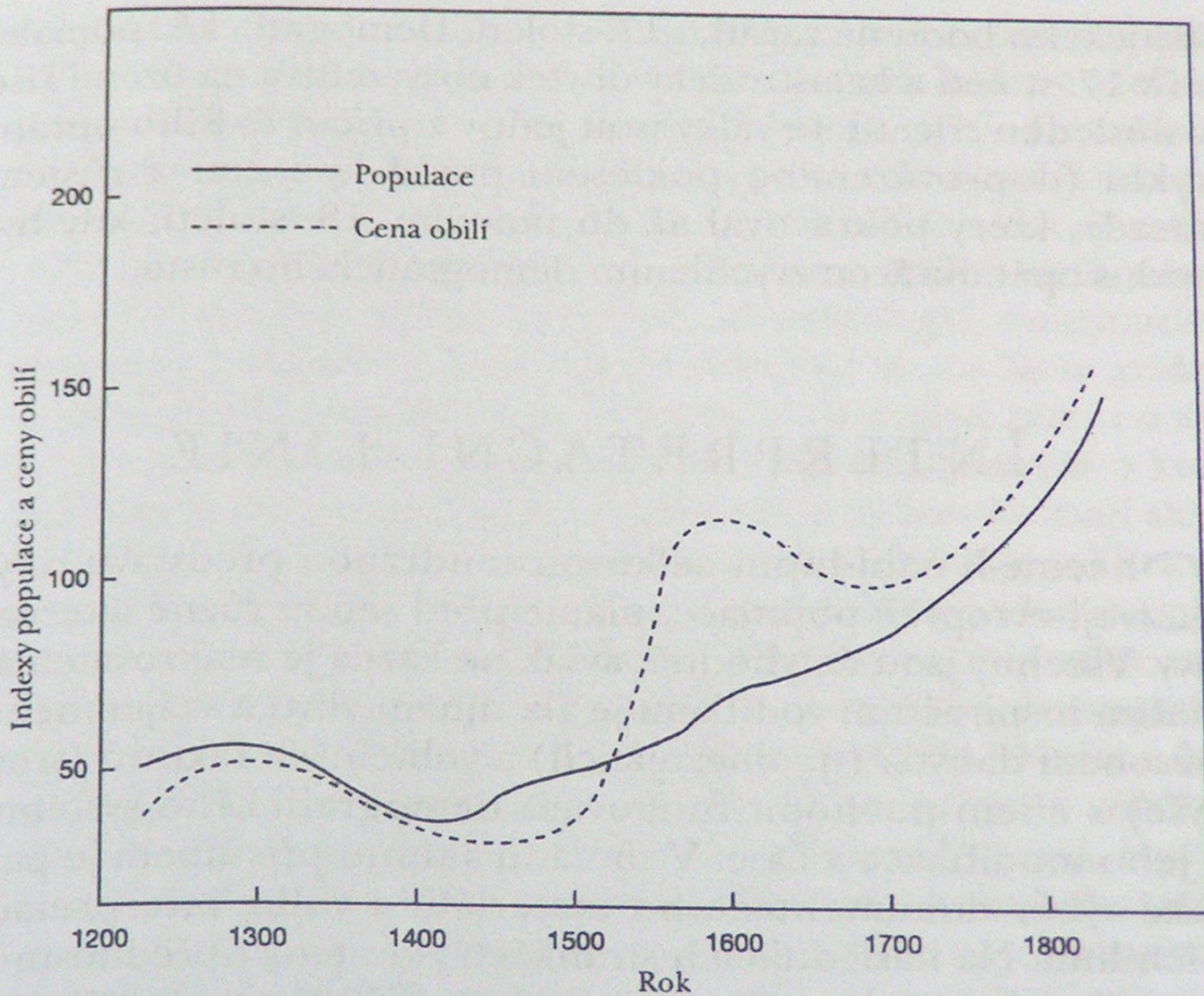

Graf 1.3. Populace a cena obilí v Evropě, 1200–1800 (1721–1745 = 100)



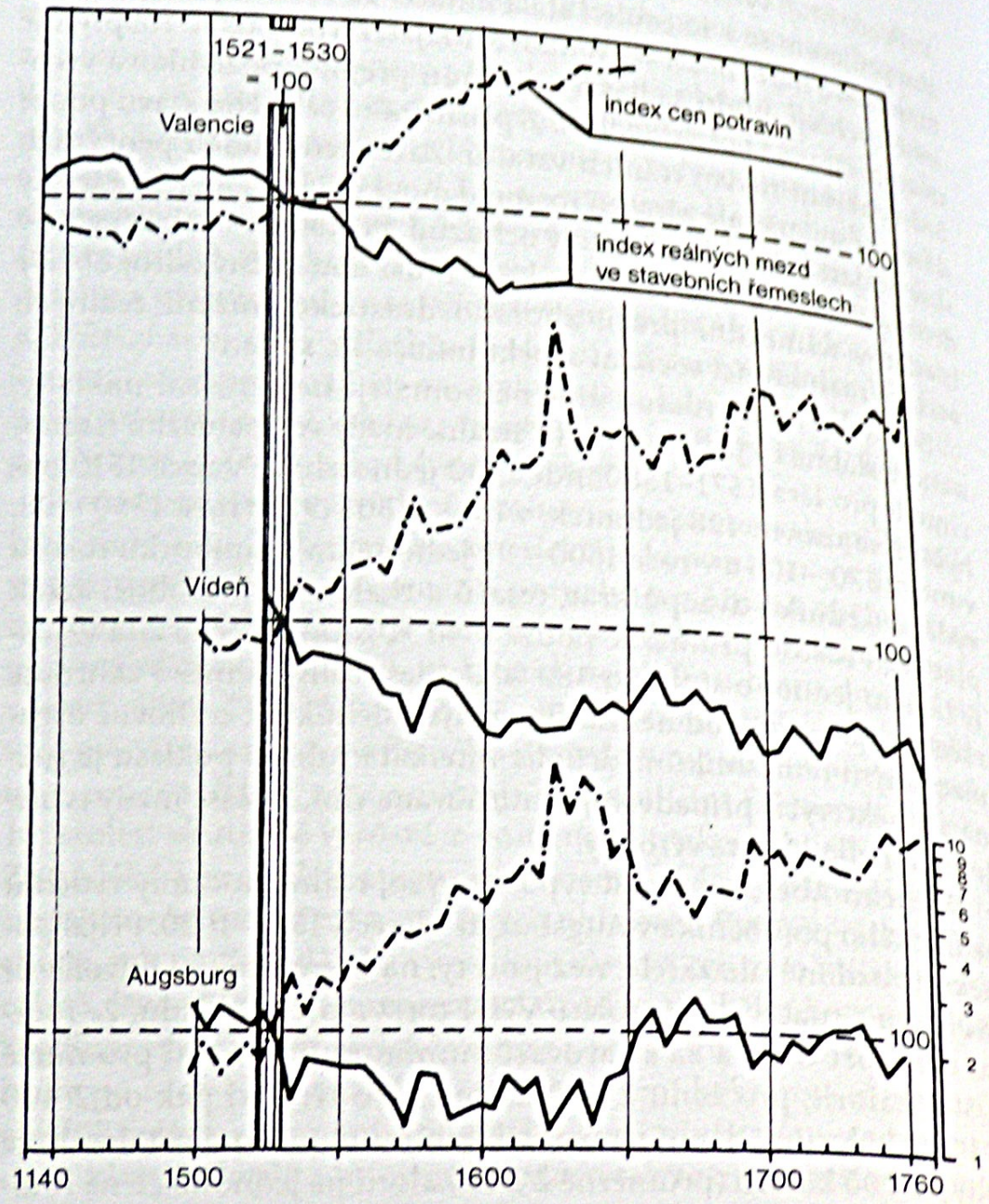

Mzdy nádeníků ve stavebnictví a výdaje na obživu v letech 1440-1760 [Cambridge Eco-

- 
- Chudoba – dříve nedostatek podílu na moci, nyní nedostatek hmotného bohatství
  - Do r. 1500 – hlavní roli osobní formy svépomoci a almužnictví
  - Po r. 1500 odklon od osobních vztahů k abstraktnějším formám sociálních vztahů, k řešením právně fixovaným (viz Samaritánovo dilema a jeho řešení)

# Janov – dobročinnost z lásky k vlasti

- Městská republika zmítaná dluhy
- Vznik instituce San Giorgio
- Podílníky i dobročinné instituce
- Soukromí dobrodinci věnovali své podíly na úhradu dluhu
- Francesco Vivaldi – za svůj přínos získal sochu
- Četní následníci



**Dar jako investice**

# Vznik moderní filantropie

- Charita – tišení bolesti
  - x
- Filantropie – léčba nemoci
- Moderní filantropie se rodí v Londýně v okamžiku, kdy občansky smýšlející jednotlivci přejali pro dobročinné účely akciovou společnost
  - Akademie
  - Čtenářské společnosti
  - Obecně prospěšné společnosti

# Po občanské válce (po 1865)

- První „moderní“ válka – zabíjení na dálku, neosobní a mechanické
- Větší role vlády během války a rozsáhlá korupce vedly k rozšíření negativních postojů k vládním akcím
- Role vlády zredukována na udržování práva, rozvoj společnosti měl zajistit soukromý sektor

# Vznik nadací a „vědecká“ dobročinnost

- Impulem rozvoje soukromé dobročinnosti reakce na rozšíření popularity sociálního darwinismu, která se stala ideologií kapitalismu volné soutěže
- Ekonomice vládly trusty, oblasti dobročinnosti dominovaly velké nadace
- Vědecká dobročinnost vyžadovala vyšetření příčin nouze, poradenství a důkladnou kontrolu, případně snahu o preventivní předcházení vzniku nouze
  - Dar má umožnit příjemci samostatnost, a proto
  - Musí být udělen nejprve nejnadějnějším, nikoliv nejpotřebnějším

# Významné postavy americké filantropie přelomu 19. a 20. stol.

- Olivia Sage (Russel Sage Foundation)
- John D. Rockefeller
- Andrew Carnegie



# Olivia Sage (1828-1918)

- Přejít od osobní dobročinnosti k organizované
- Po smrti manžela množství žádostí o pomoc – přesměrovala je na dobročinnou organizaci Charity Organization Society, aby žádosti prověřovali a vyřizovali
- Systematicky podporovala vzdělávání žen, vlastenecké aktivity a akce na ochranu zvířat
- V roce 1907 založila Russel Sage Foundation pro „zlepšení společenských a životních podmínek v USA“
- Tato nadace zavedla definitivní profesionalizaci sociálních pracovníků

# John D. Rockefeller (1839-1937)

- Baptista, celý život odváděl desátek
- Nejlepší investice jeho života v roce 1861
- V době občanské války obchod s masem a solí, později s naftou, v r. 1870 slučuje své aktivity do Standard Oil company s kapitálem 1 milión dolarů
- Vede konkurenční boje
- Roku 1902 se rozhoduje věnovat podstatnou část svého jmění na dobročinné účely (různé nadace a ústavy, sloučené později do Rockefellerovi nadace)
- „Pomáhat nejnadějnějším, ne nejpotřebnějším“

# Andrew Carnegie (1835-1919)

- Začal jako údržbář strojů ve 13 letech
- Ve 30 letech již obchoduje s naftou, železem a cennými papíry
- Esej „Evangelium bohatství“
- „Hromadění bohatství těmi, kteří mají schopnost a energii ho tvořit, znamená pro lidstvo nikoliv zlo, ale dobro“ ... „Člověk, který umírá jako boháč, umírá v hanbě“.
- Doporučení bohatým, jak vydávat peníze

# „Nový úděl“ F.D. Roosevelta (30. léta 20. století)

- Nové rozdělení hranic mezi státními a soukromými aktivitami
- Veřejně prospěšné práce
- Minimální mzda
- Zákon o sociálním zabezpečení
  - Vytvoření penzijního fondu
  - Programy podpory v nezaměstnanosti
- Vytěsňovací efekt

**Figure 1: Government and Church Relief during the Great Depression**

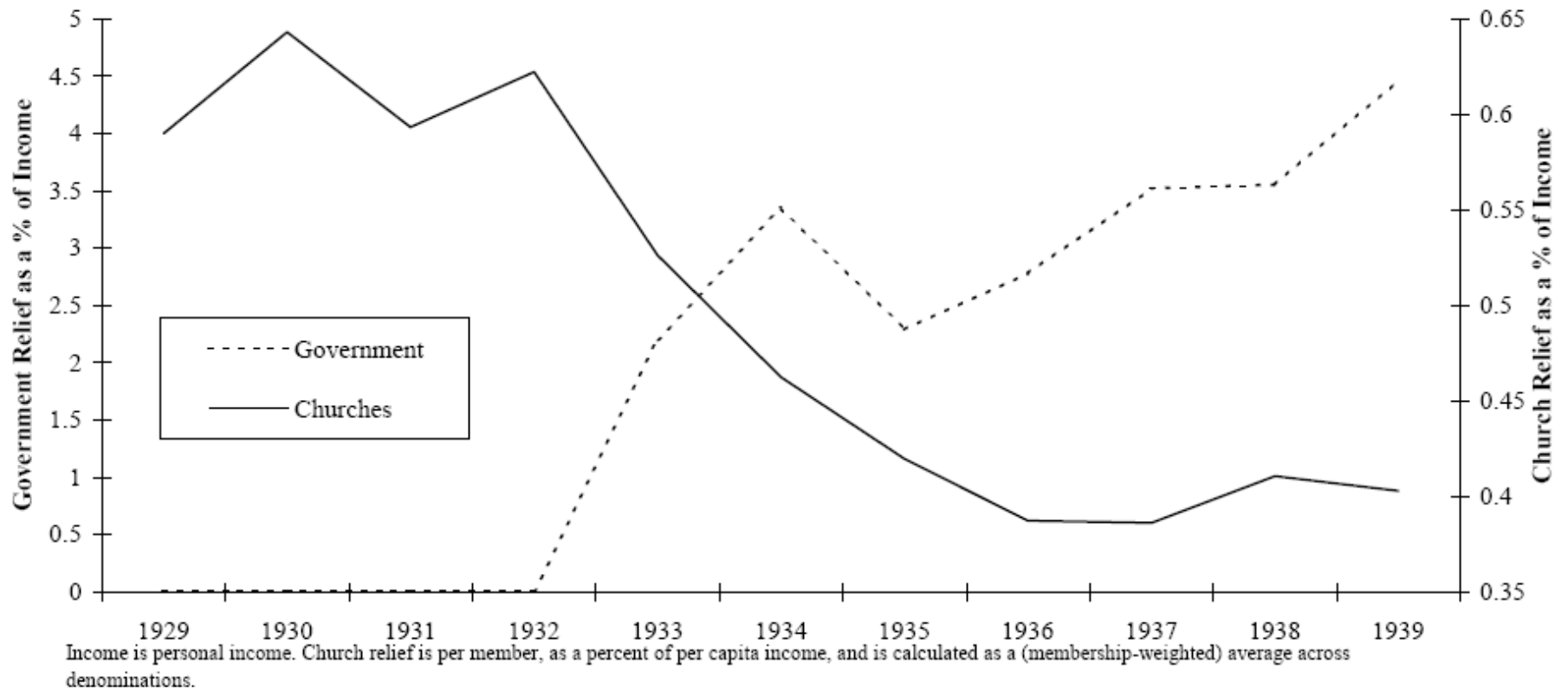

A faint, vertical image of a lizard is positioned on the left side of the slide. The lizard is oriented vertically, with its head at the top and tail at the bottom. Its body is light-colored, and its legs are visible, showing small, star-shaped toe pads. The background of the slide is a solid, dark blue color.

**Dar jako problém**



# Vznik sociálního státu

- Sociální problémy industriálních změn pocíťovány v zemích s rozvinutou průmyslovou výrobou
- Německo – bouře slezských tkalců 1844
  - Programy dělnické svépomoci
  - Vzdělání



- Bismarck – v roce 1849 uvažoval o opětovném zavedení povinného cechovního systému jako 'osvědčené' formy sociální ochrany
  - V roce 1862 byl pruským velvyslancem v Paříži
- Posun v roce 1873 – hospodářská krize
- Návrhy na povinné státní sociální pojištění podávají magnáti hutního a ocelářského průmyslu Carl F. Stumm a Ludwig Baare
- Zahájení parlamentní sezóny, únor 1881
  - Císař zaslal poselství, ve kterém stálo, že „vyléčení společenských neduhů nelze dosáhnout pouze prostřednictvím potlačování socialistických výstřelků, nýbrž je třeba je zároveň hledat pomocí praktického zvyšování blaha dělníků.“
- Signál k zahájení Bismarckovi kampaně za sociální pojištění

- Zákon o úrazovém pojištění
  - Zákon přijat 1884
- Zákon o starobním pojištění
  - Zákony přijaty 1884 a 1889
  - Nejprve zahrnutí průmysloví dělníci
- Invalidní a starobní pojištění mělo stačit na „nejzákladnější živobytí tam, kde je možné žít nenákladně.“
- Sociální pojištění představovalo odklon od osobní/obecní dobročinnosti a úkoly sociální péče převedlo na centrální vládu

# Trendy systému I

- Rozšiřování systémů sociálního zabezpečení
  - Zdravotní pojištění – 1885 – 26% pracovní síly (10% populace)
    - 1970 – 97% pracovní síly (43% populace)
    - 1983 – 90% populace
  - Úrazové pojištění – 1885 - 8% pracovních sil (7% populace)
    - 1970 – 98% pracovních sil (43%)
  - Pojištění proti nezaměstnanosti – uzákoněn 1927
    - 1930 – 44% pracovní síly (32% populace)
- Výdaje na sociální zabezpečení
  - Říšské Německo – méně než 5% HNP
  - V7marská republika – méně než 10%
  - 60. léta – přes 20% HNP
  - 70. léta – přes 30% HNP

# Trendy systému II

- Centralizace (mírná)
  - Zdravotní pojištění – 1911 – 20 000 místních fondů
    - 1919 – 13 500 místních fondů
    - 1970 – 1 400 místních fondů
  - Úrazové pojištění – 1908 – 66 korporací, 48 zemědělských provozovatelů, 540 regionálních a obecních agentur
    - 1986 – 36 korporací, 19 zemědělských provozovatelů, 37 zemských a obecních agentur
  - Sociální pojištění (starobní a invalidní důchody)

# Trendy systému

- 1885 – důchod měl stačit na „nejzákladnější živobytí tam, kde je možné žít nenákladně.“
- Po WWII – úroveň dávek by měla člověku umožnit uchovat si životní úroveň, jíž dosáhl, když ještě pracoval.
  - Kolik má činit důchod?
  - 1891 – důchod činil 13% mzdy
  - 1937 – 20,5%
  - 1956 – 34,5%

# Principy

- Stát blahobytu má stále negativní konotaci: „Od sociálního státu je třeba odlišovat zaopatřovací stát blahobytu, který je nebezpečím pro osobní iniciativu a zodpovědnost.“
- Solidarita – povinnost asociací starat se o své členy
- Subsidiarita – povinnost umožnit malým jednotkám hrát svou roli

# Sociální pomoc

- Podpora příjmů, oddělená od systémů sociálního pojištění
- Vychází z tradice almužny a komunitní (obecní) pomoci chudým
  - Nárok založen na potřebnosti, výše má zajistit „důstojnou existenci“
  - Předpokládá se, že se příjemce znovu uplatní v práci

# Británie – stát minimálního standardu

- Vychází z merkantilistické doktríny
  - Cílem je růst bohatství v dané zemi
  - Prostředkem jsou
    - Nízké mzdy
    - Růst populace
    - Omezování dovozu
    - Omezování spotřeby
- V 17. století se účelné využití veškeré pracovní síly se stalo státní politikou



# Základní principy

- Zasahování do trhu práce
- Nejchudší soběstačný na tom musí být lépe než ti, kteří jsou závislí na sociálním zabezpečení
  - Princip existenčního minima
  - Znevýhodňování závislých
- Od 16. století omezování soukromé dobročinnosti jako příliš velkorysé
- 1834 – reforma chudinského zákona
  - Starostí vlády je podpora v nouzi, nikoliv v chudobě
  - Navrženým řešením byl workhouse, odmítnuta byla podpora v hotovosti a outdoor relief

# Počátky pojišťovacích schémat

- Tzv. Friendly Societies
- Zákon o odškodnění dělníků - 1907
- Zákon o starobních důchodech - 1908
- Zákon o národním pojištění - 1912
  - Pojištění proti nezaměstnanosti
  - Zdravotní pojištění
- Oba systémy generovaly až do roku 1921 přebytky.

- 1921 – systém se dostává do deficitu
- 1922 – zavedeno ověřování potřebnosti
- 1924 – zrušeno ověřování potřebnosti, zavedena podmínka „opravdového hledání práce“
- 1924 – 1945 – záplatování systému
- 1942 – William Beveridge

# Nový systém

- Zajištění univerzálního sociálního zabezpečení občanů je věcí státu
  - Příspěvkový povinný systém
  - Rovný přístup – příspěvky a dávky stanoveny pro všechny stejné, na úrovni existenčního minima
  - Platby dávek z pojištění proti nezaměstnanosti podmíněny docházkou do rekvalifikačních středisek
  - Sociální dávky – National Assistance Board

# Švédsko

- Charakter sociálního státu určoval ve Švédsku zemědělský charakter země
- Roku 1913 zavedeny tzv. lidové důchod
- Od padesátých let nárůst vlivu sociálního státu
  - ochrana příjmu občana
  - Snížení rozdílů v příjmu a statusu mezi klienty sociálního státu a účastníky trhu
- Chudinské zákony přepracovány, zbaveny trestající funkce – vzniká

- Růst veřejného sektoru
- Výdaje na sociální zabezpečení až 30% HDP
- Program podpory příjmu
  - Univerzální dávky – důchody, přídavky na děti, nemocenské dávky
  - Dávky s testem potřebnosti – sociální pomoc (malý podíl na celkových výdajích)
- Zdravotní služby – placeny zejména z daní

- Aktivní politika zaměstnanosti, udržující zaměstnanost na nízké úrovni
- Komplexní systém sociálního zabezpečení
- Rozsáhlé veřejné služby (zdravotnictví, školství, sociální služby)
- Velká míra veřejné regulace
- Vysoké zdanění

# Samaritánovo dilema

- James Buchanan (znáte z veřejných financí)
  - Pomáhat někomu znamená podlamovat jeho motivaci pracovat
- 
- Pomáhat či nepomáhat?



# Samaritánovo dilema II.

- V modelu jsou dva hráči, **A** a **B**. A představuje možného Samaritána, jehož preference jsou nastaveny tak, že chce pomáhat druhému hráči hry, který je v nouzi. Samaritán má dvě volby:
  - A1 – nepomáhat
  - A2 – pomáhat, což znamená dát hráči B jako dar 30 \$
- B představuje protihráče, potenciálního obdarovaného. I on má dvě možnosti jednání:
  - B1 – pracovat
  - B2 – nepracovat

# Samaritánovo dilema

	$B_1$	$B_2$
$A_1$	I 2,2	II 1,1
$A_2$	III 4,3	IV 3,4

- $A_1$  – nepomáhat
- $A_2$  – pomáhat, čož znamená dát hráči B jako dar 30 \$
- $B_1$  – pracovat
- $B_2$  – nepracovat

# Samaritánovo dilema

- Je řešením hra s postupnými tahy?
- Zde začíná hráč A

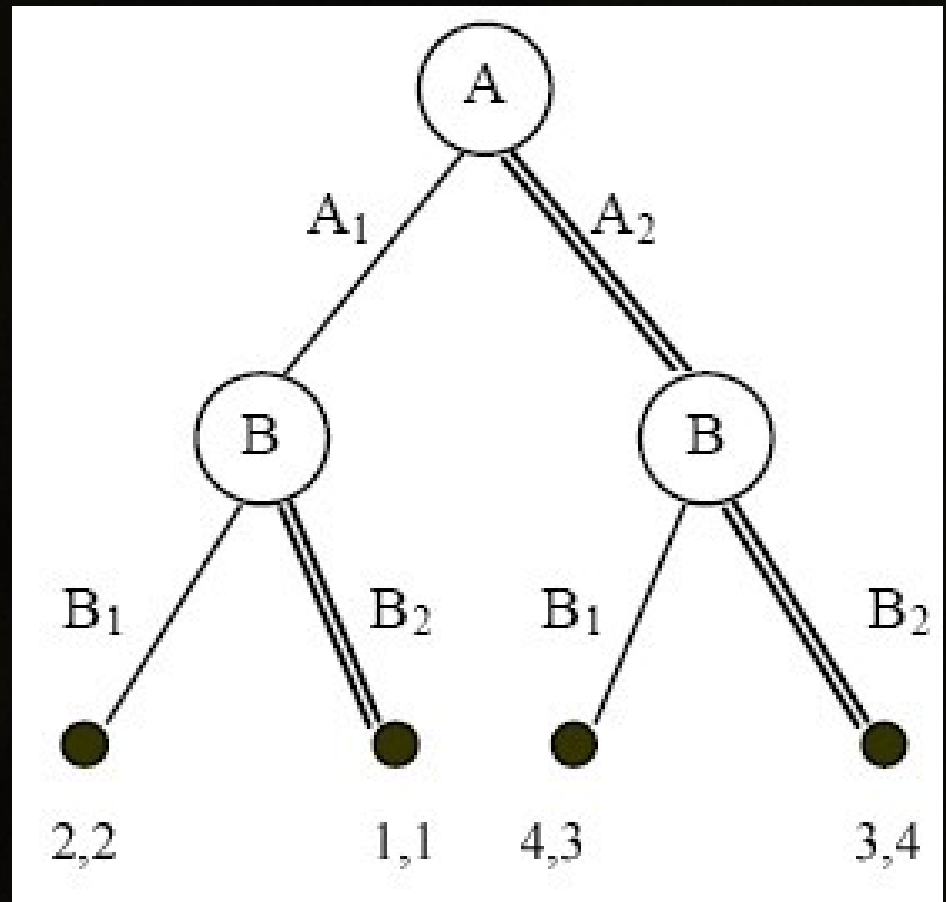

# Samaritánovo dilema

- Zde začíná hráč B

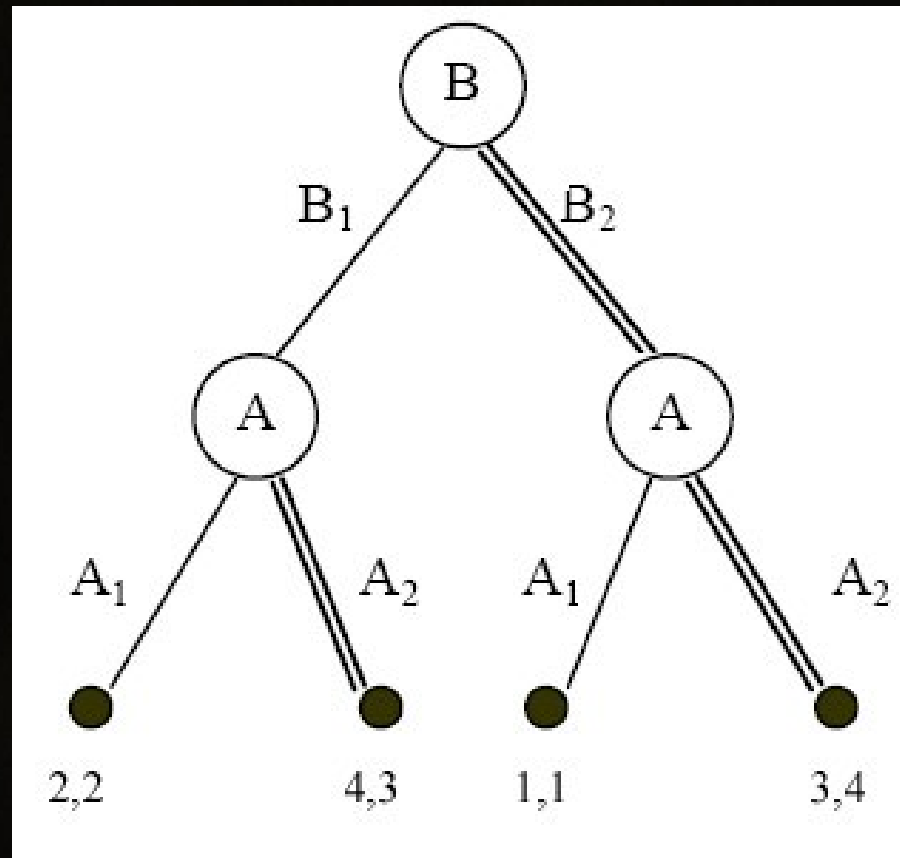

# Hra vedená prostřednictvím agenta

Hrací varianty hráčů jsou tyto:

$c$  = nabídnutí smlouvy

$\sim c$  = nenabídnutí smlouvy

$a$  = přijetí smlouvy

$\sim a$  = nepřijetí smlouvy

$w$  = pracovat

$\sim w$  = nepracovat

$h$  = pomáhat

$\sim h$  = nepomáhat

$p$  = zaplatit agentovi

$\sim p$  = nezaplatit agentovi

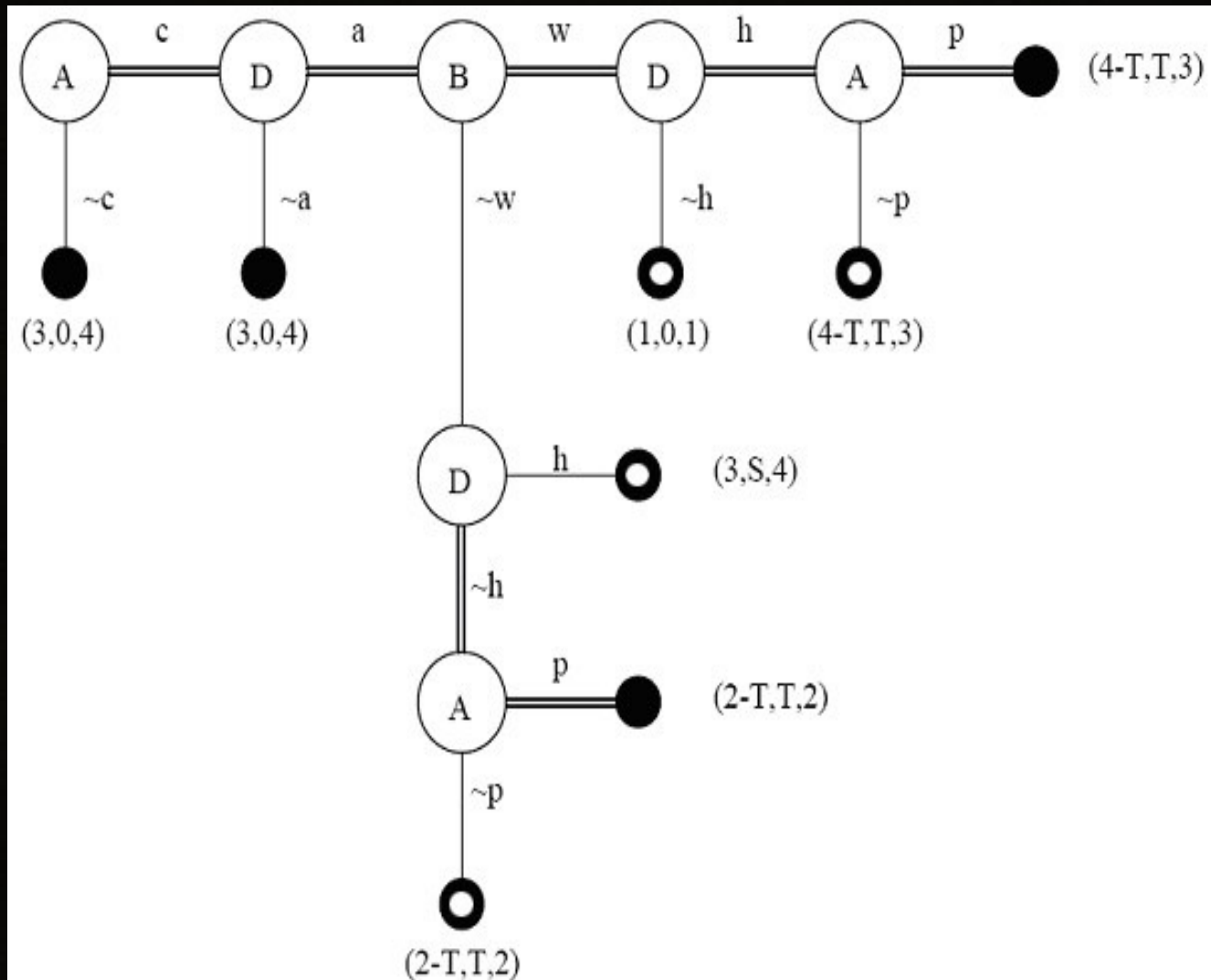

# Reciprocita ve sporech o redistribuci III.

- Charles Murray – *Losing Ground*
- „Číslo se vydala špatným směrem v nesprávnou dobu“
- Motivace k neúspěchu
  - Maximalizace krátkodobého zisku
  - Zničení statusových odměn

- 
- Tři zákony sociálních programů
    - Zákon nedokonalé selekce
    - Zákon nezamýšlených odměn
    - Zákon čisté škody
  - Doporučení
    - Lidé reagují na pobídku a odstrašení
    - Lidé nejsou ve své podstatě pracovití a mravní.
    - Lidé musí nést odpovědnost za své činy.

# Ideál příležitosti

- Do sociální politiky se musí znovu zavést zásady osobní zodpovědnosti a penalizace špatného chování.
- Člověku má být dána šance
- Má-li být sociální politika účinná, musí obsahovat sankce
- Člověk se může o něco pokusit, může opakovaně neuspět a má mít právo na novou šanci - v případě neúspěchu následuje absence odměn
- Někteří lidé jsou lepší než jiní a zaslouží si větší díl



Děkuji za pozornost

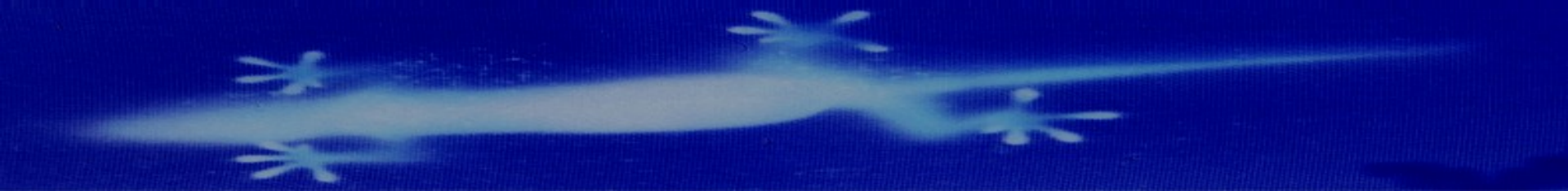

# Ekonomie daru

Od daru k trhu

Od daru k dani

Od daru k sociálnímu zabezpečení

Dar jako signál

# Samaritánovo dilema

- James Buchanan (znáte z veřejných financí)
- Pomáhat někomu znamená podlamovat jeho motivaci pracovat

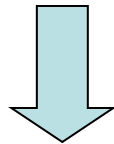

- Pomáhat či nepomáhat?

# Samaritánovo dilema

- V modelu jsou dva hráči, **A** a **B**. A představuje možného Samaritána, jehož preference jsou nastaveny tak, že chce pomáhat druhému hráči hry, který je v nouzi. Samaritán má dvě volby:
- A1 – nepomáhat
- A2 – pomáhat, což znamená dát hráči B jako dar 30 \$
- B představuje protihráče, potenciálního obdarovaného. I on má dvě možnosti jednání:
- B1 – pracovat
- B2 – nepracovat

	$B_1$	$B_2$
$A_1$	I 2,2	II 1,1
$A_2$	III 4,3	IV 3,4

$A_1$  – nepomáhat

$A_2$  – pomáhat, což znamená dát hráči B jako dar 30 \$

$B_1$  – pracovat

$B_2$  – nepracovat

# Hra vedená prostřednictvím agenta

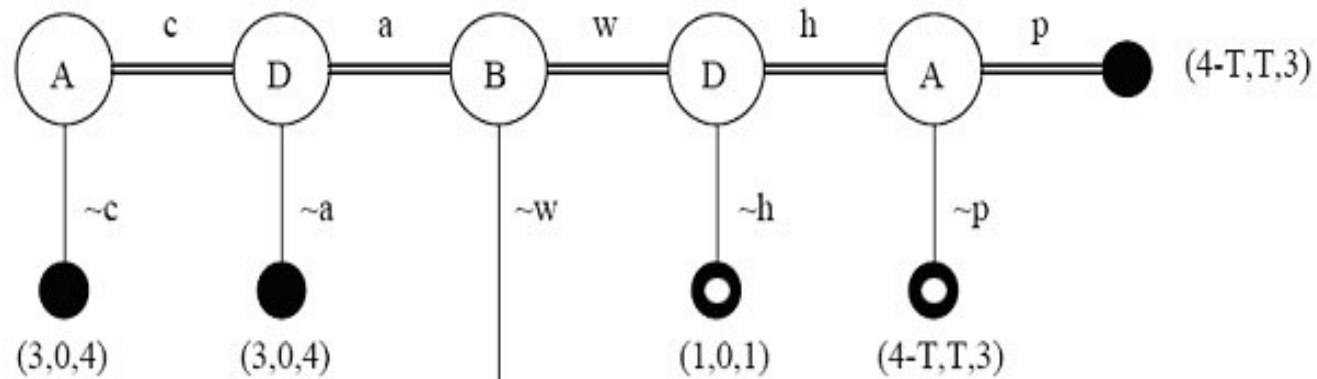

- Hrací varianty hráčů jsou tyto:
- $c$  = nabídnutí smlouvy
- $\sim c$  = nenabídnutí smlouvy
- $a$  = přijetí smlouvy
- $\sim a$  = nepřijetí smlouvy
- $w$  = pracovat
- $\sim w$  = nepracovat
- $h$  = pomáhat
- $\sim h$  = nepomáhat
- $p$  = zaplatit agentovi
- $\sim p$  = nezaplatit agentovi

