



Komunikační modely

MAKK Marketingová komunikace

MUNI
ECON

Komunikace

- K čemu slouží?

Komunikace

- K čemu slouží?
- Jak ji znázorňujeme?

Komunikace

- K čemu slouží?
- Jak ji znázorňujeme?
- Proč by nás to mělo zajímat?

Komunikace

- K čemu slouží?
- Jak ji znázorňujeme?
- Proč by nás to mělo zajímat?
- Jaké problémy mohou nastat?

Model = zjednodušení

- Popisuje vztahy

A general Model of the Communication Process for Promotions

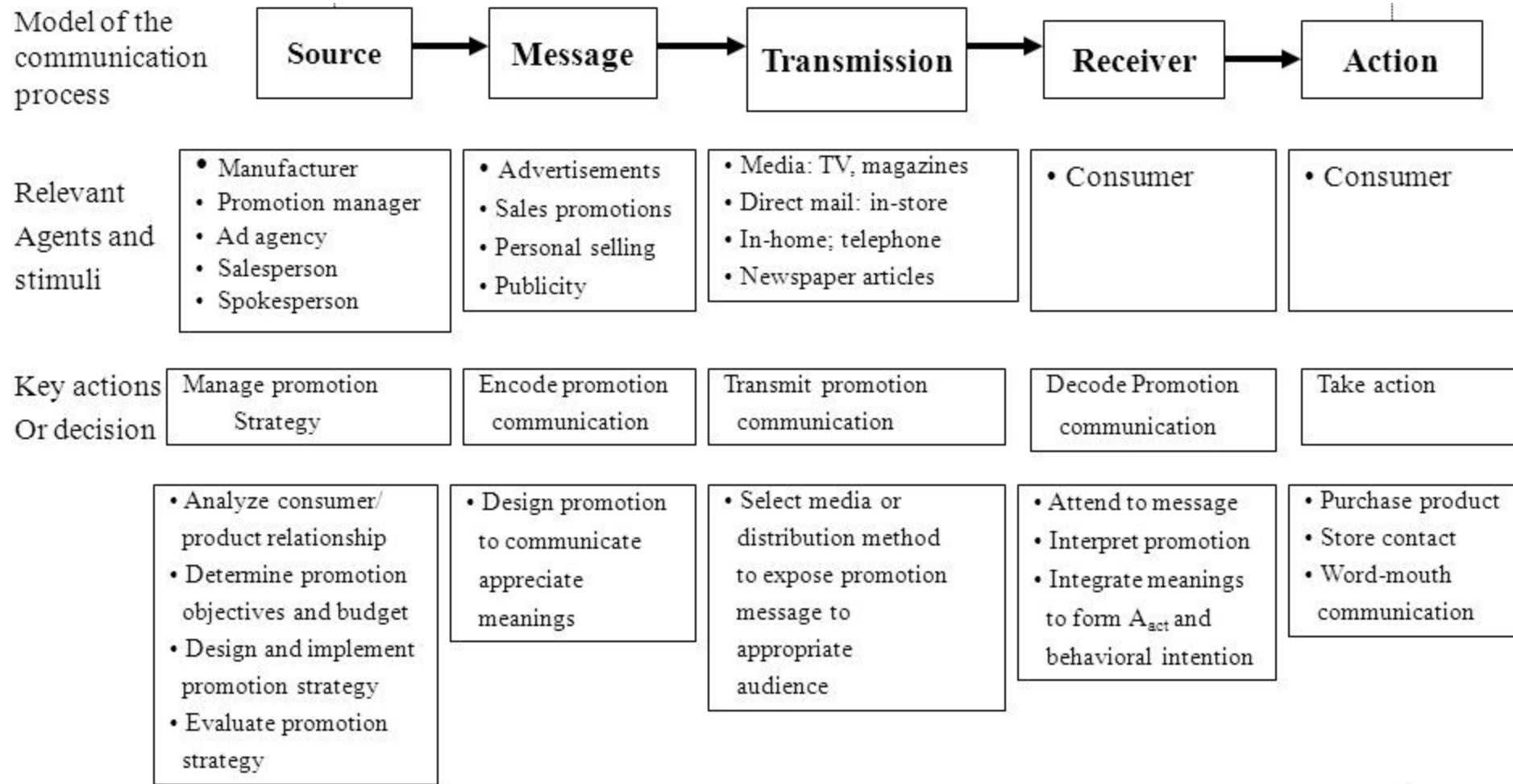

A general Model of the Communication Process for Promotions

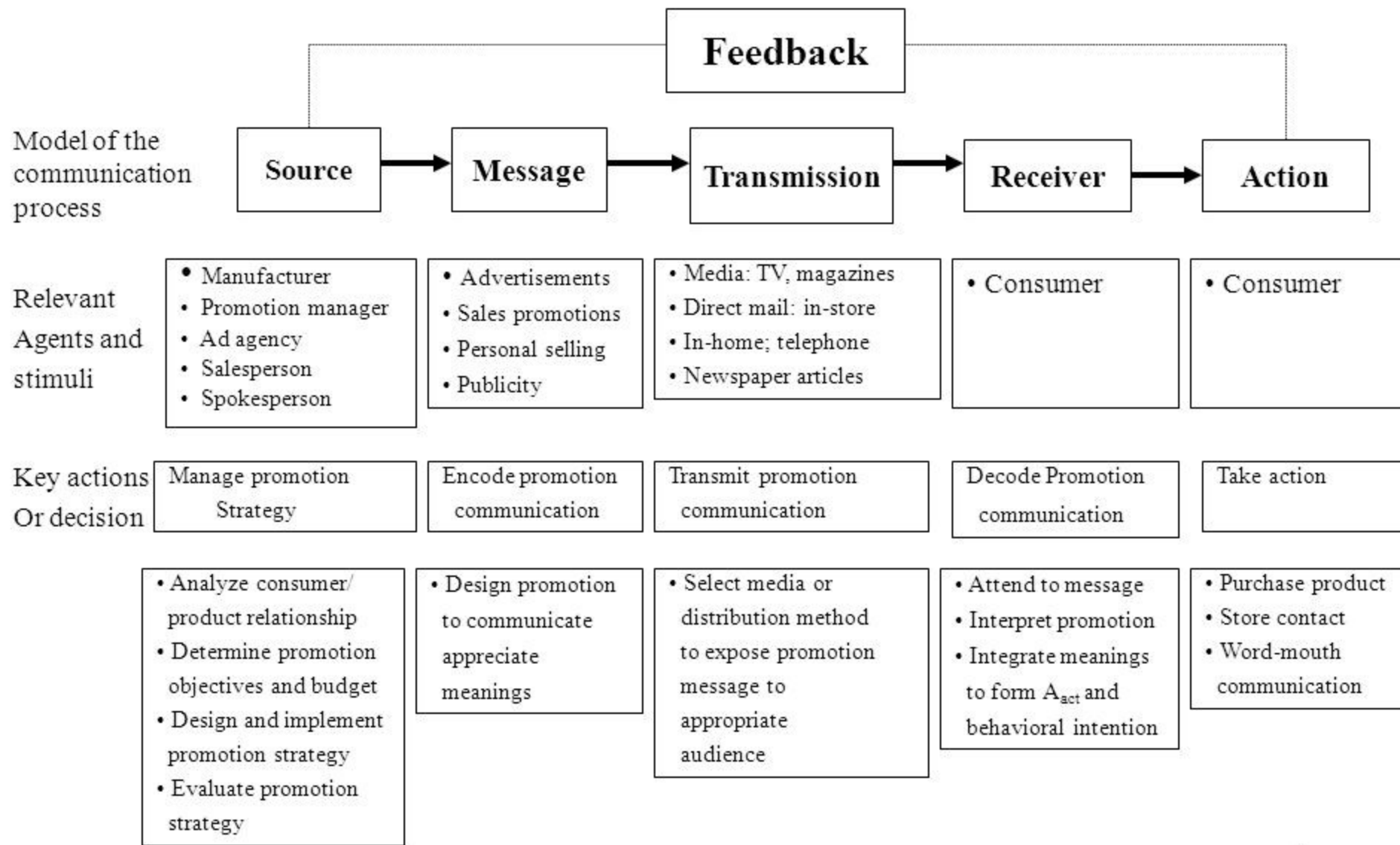

A general Model of the Communication Process for Promotions

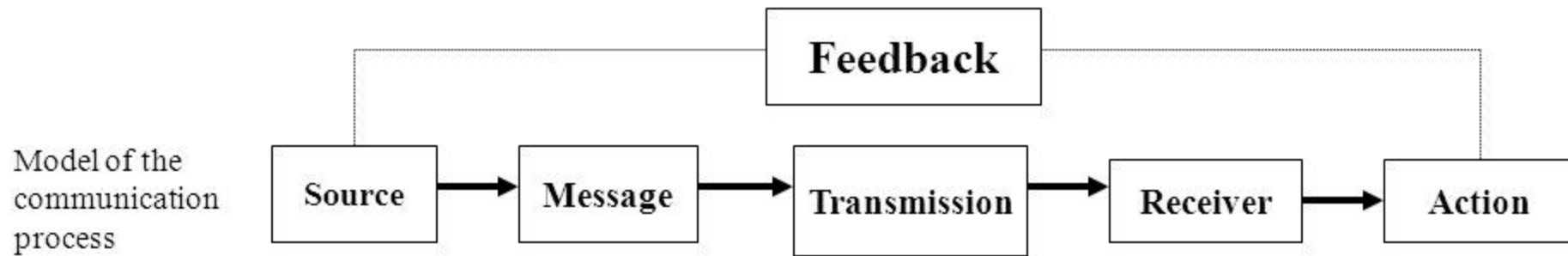

Relevant Agents and stimuli

- M
- P
- A
- S
- S

Key actions Or decision

Man

- Anal
- prod
- Dete
- objec
- Desi
- prom
- Eval
- strat



A general Model of the Communication Process for Promotions



Relevant Agents and stimuli

- M
- P
- A
- S
- S

Key actions Or decision

- Man

er

n

product
act
th
ation

Source: Adapted from Figure 8.1 in Henry Assael, *Consumer Behavior and Marketing Action*, 3rd ed.

Lasswellův model komunikace

LASSWELL MODEL OF COMMUNICATION

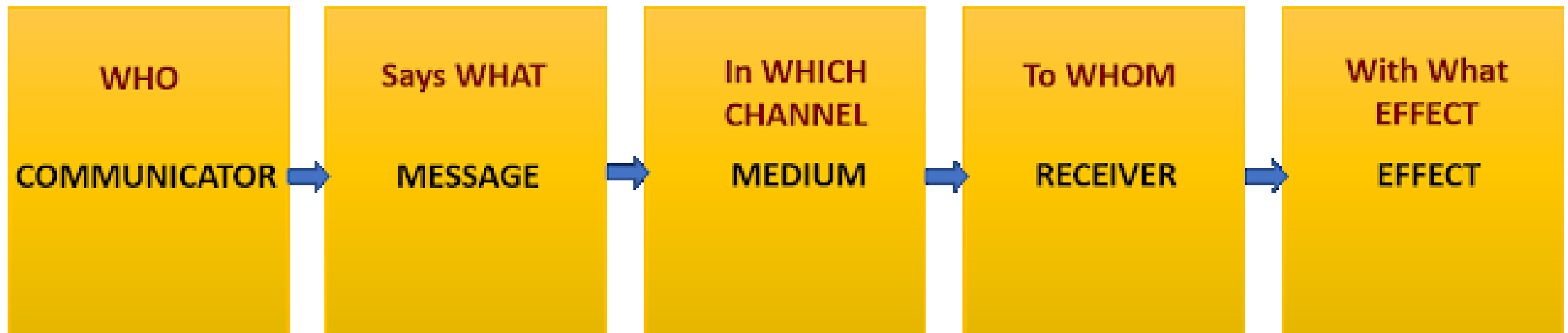

Lasswellův model komunikace

- Lineární = bez zpětné vazby (částečně díky Efektu)
- Přenosový (nese něco někam – informaci adresátovi)

LASSWELL MODEL OF COMMUNICATION

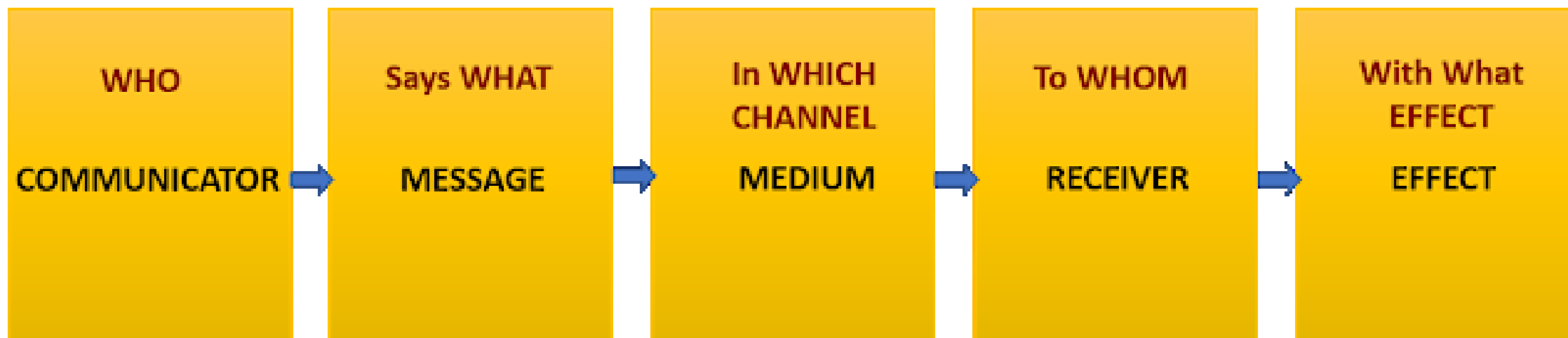

Shannon-Weaver model (1948)

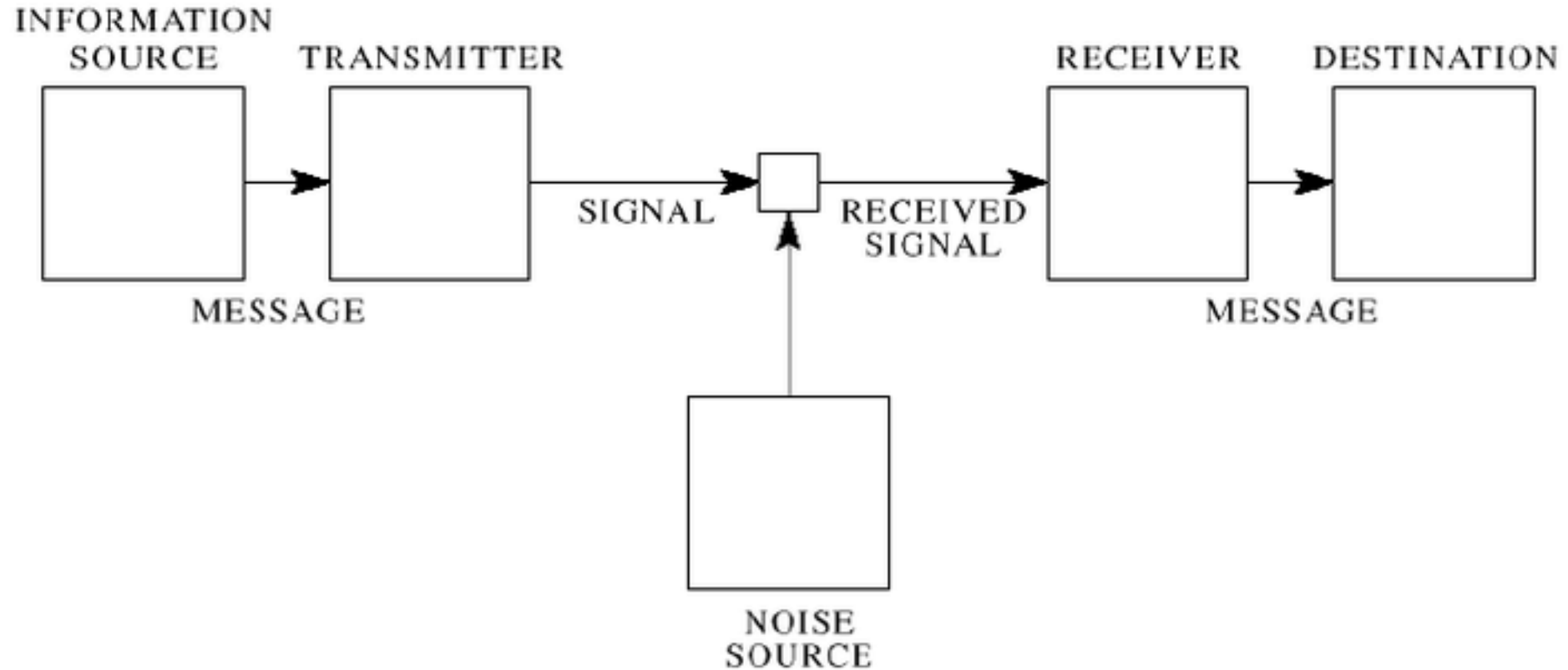

Claude Shannon

- Pracoval pro Bell Telephones, za úkol měl zlepšit kvalitu hovorů.
- Hospoda jako model – není moc slyšet
- Fyzický hluk – slabý signál, pták na drátě, ...

Claude Shannon

- Pracoval pro Bell Telephones, za úkol měl zlepšit kvalitu hovorů.
- Hospoda jako model – není moc slyšet
- Fyzický hluk – slabý signál, pták na drátě, ...



Shannon-Weaver model

- Nejen technický problém, i o mezilidské komunikaci
- Weaver model upravil pro běžné smrtelníky

Schrammova extenze Shannon-Weaver modelu

- Sémantický šum
- Nejen “slyším?” ale i “chápu?”

Schrammova extenze Shannon-Weaver modelu

- Sémantický šum
- Nejen “slyším?” ale i “chápu?”

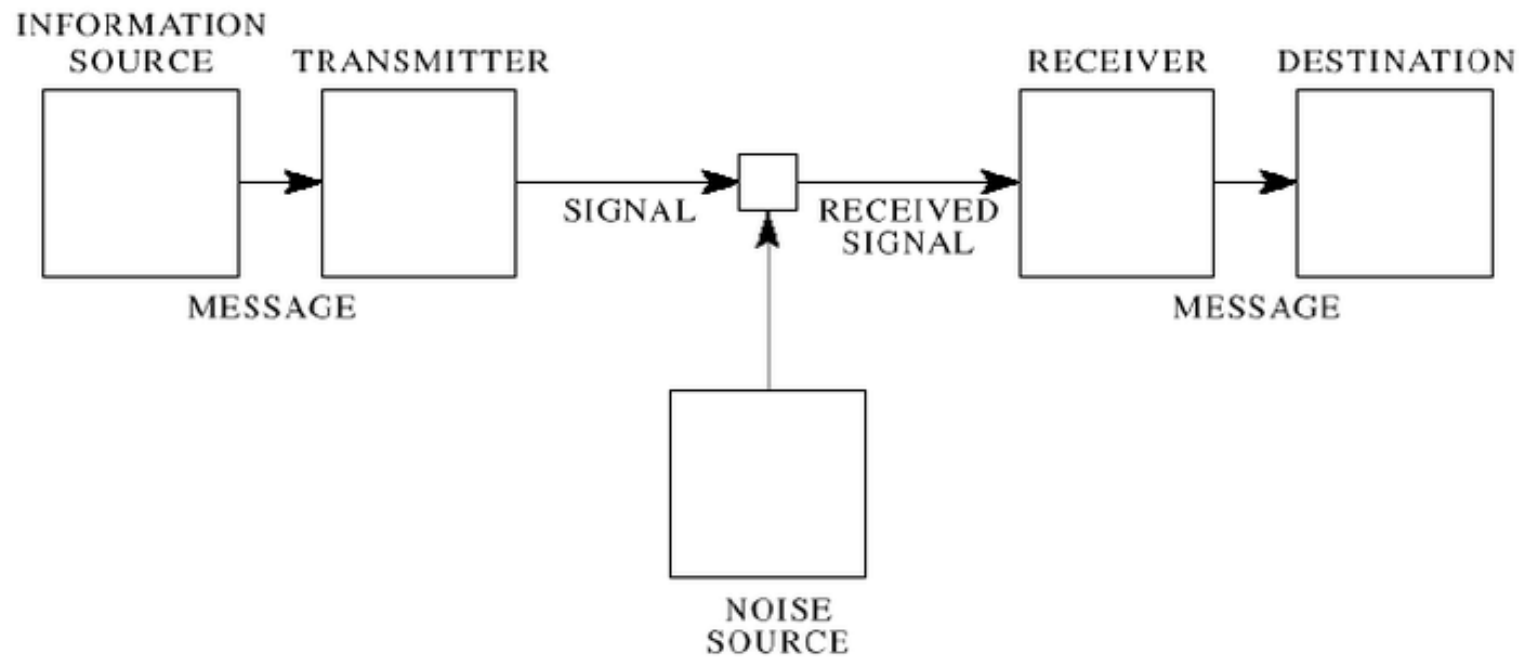

Schrammova extenze Shannon-Weaver modelu

- Sémantický šum
- Nejen “slyším?” ale i “chápu?”

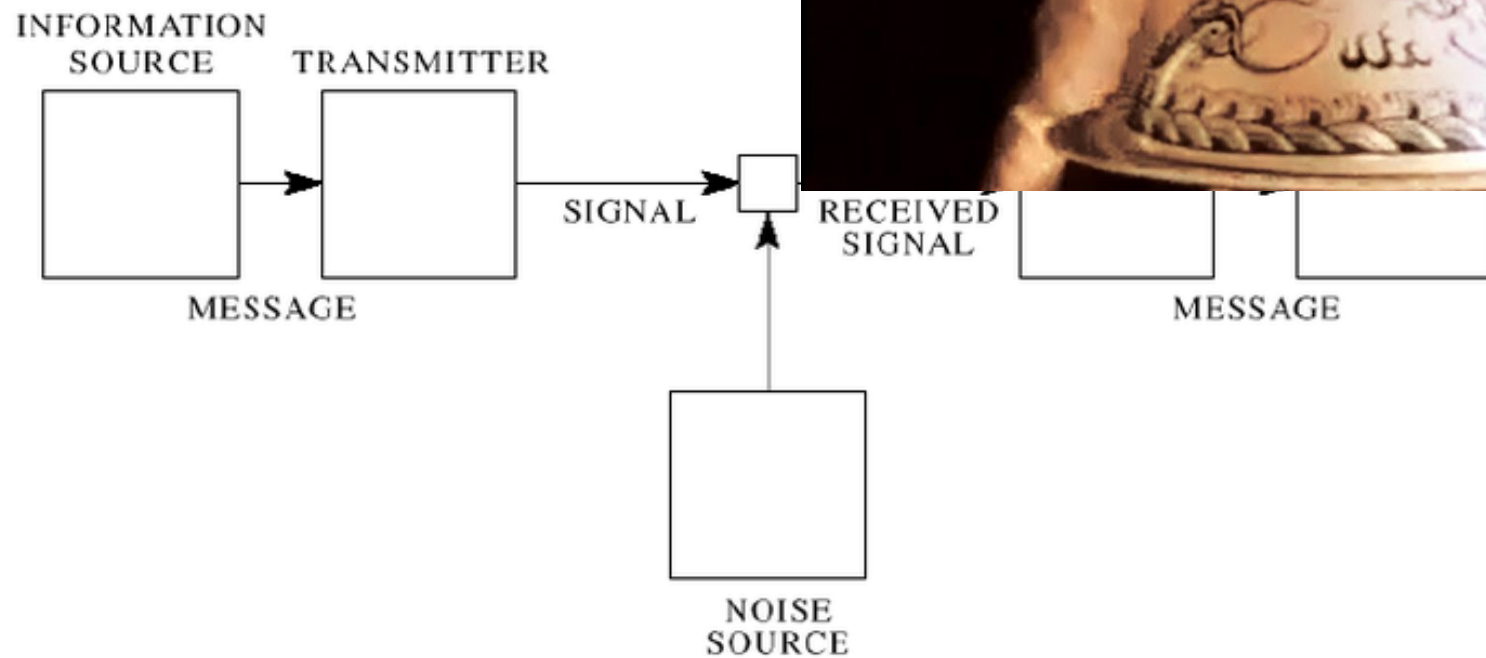

S-W model + Feedback (Norbert Wiener)

- Matematik (další)
- Bombardéry:
 - Zaměř
 - Sleduj
 - Uprav
 - Sestřel
- Feedback loop

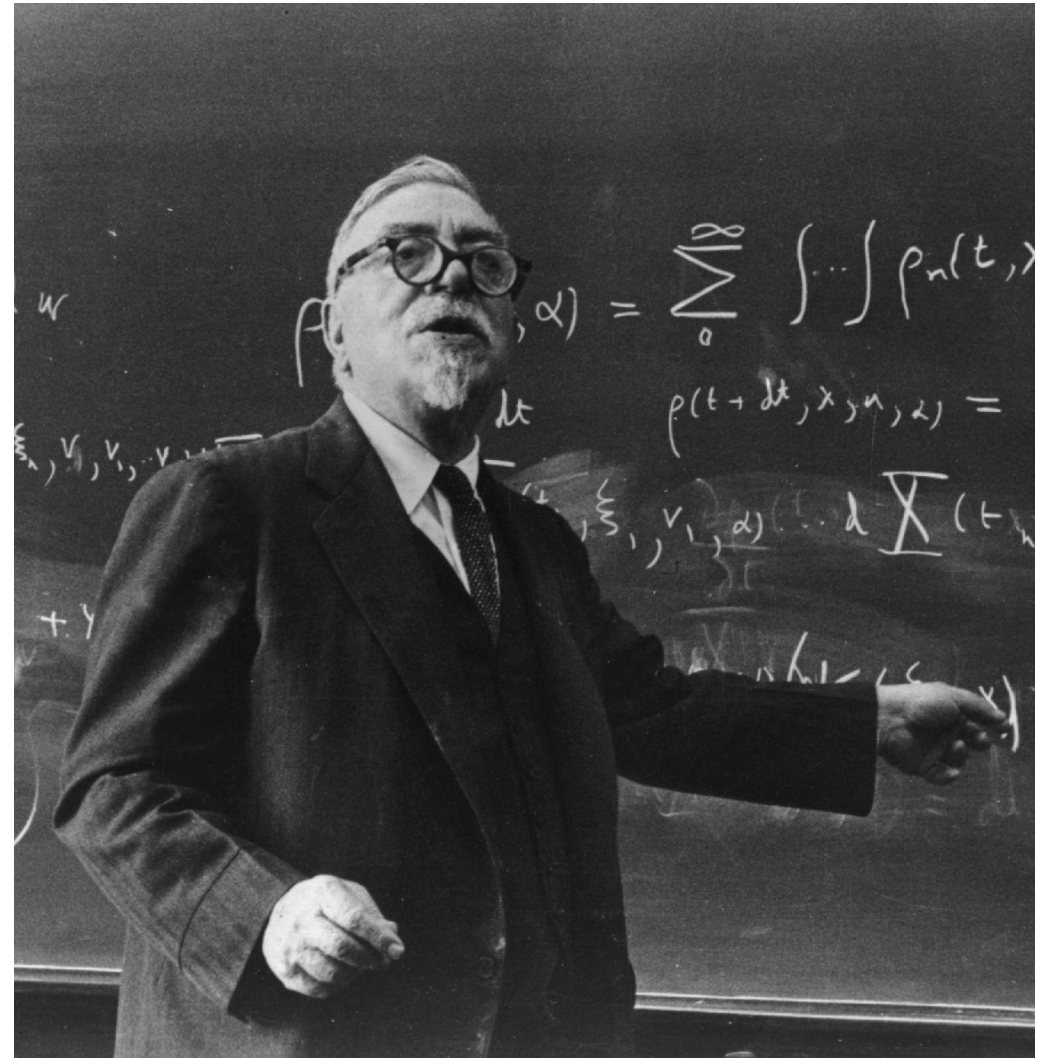

S-W model + Feedback (Norbert Wiener)

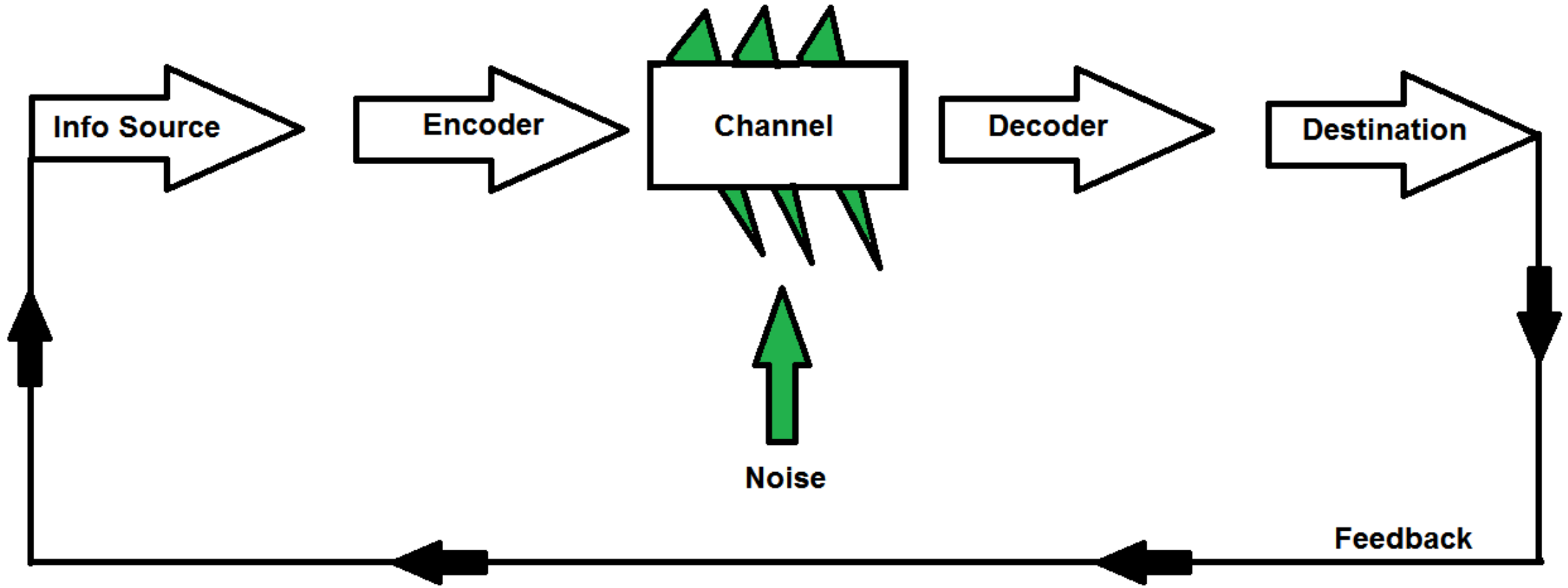

Kritika přenosových modelů

- Jednosměrné, mechanistické
- Ignorují obsah sdělení
- Definují komunikační akt jako persuzivní událost
- Počítají s tím, že příjemce absorbuje sdělení beze změny
- Ignorují kontext (kulturní atd), vztahy účastníků, vliv kanálů

**J'aime cette école.
J'ai faim.**

Schramm: pole zkušenosti

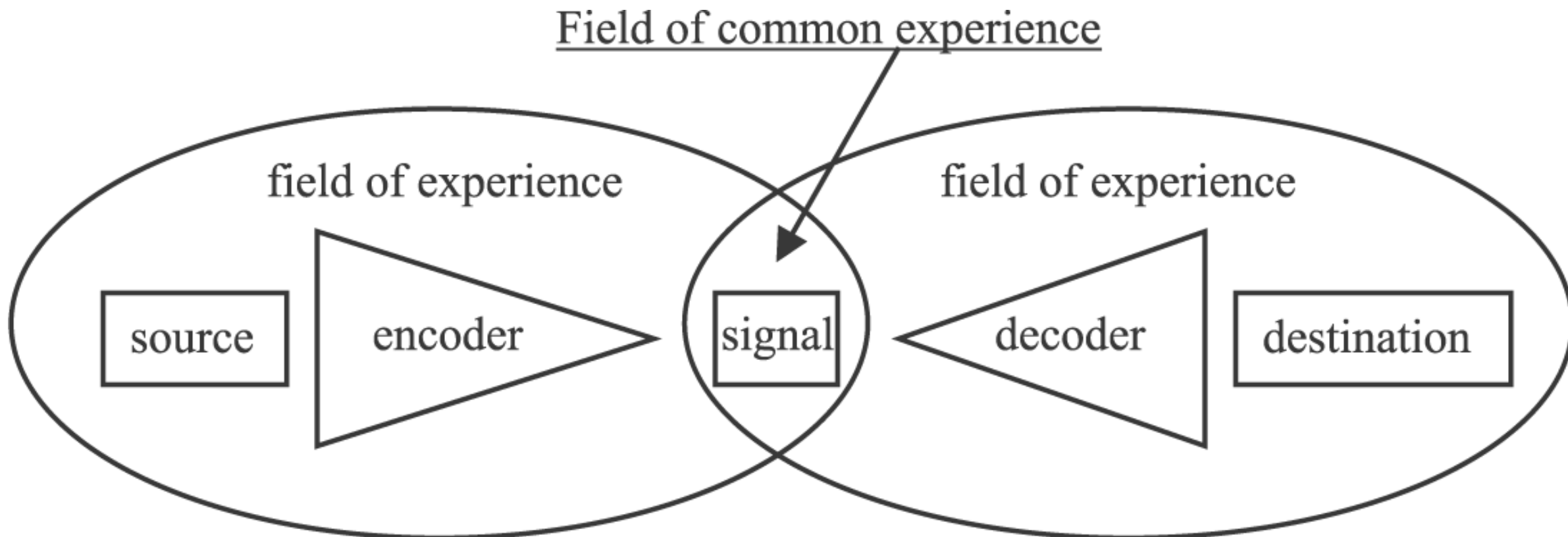

Schramm: pole zkušenosti

- Pokud chci mluvit s cílovkou plynule, musím brát do úvahy jejich zkušenosti, návyky, kulturu, jazyk, ...

Sdílené pole zkušenosti

CREATIVE

ZEN MOZAIC 16GB MP3 PLAYER

- Up to 32-Hours Audio, 5-Hours Video Playback
- 1.8" TFT Display, Built-In Speaker
- FM Radio with 32 Presets
- 8 EQ Settings, Volume Restriction Control



SAVE \$50

\$129⁹⁹ - 50 = \$79⁹⁹

Regular Price Instant Savings After Instant Savings

#5776582



iPod.
1,000 songs in your pocket.

Berloův model S-M-C-R

- Psycholog, teoretik komunikace



Berloův model S-M-C-R

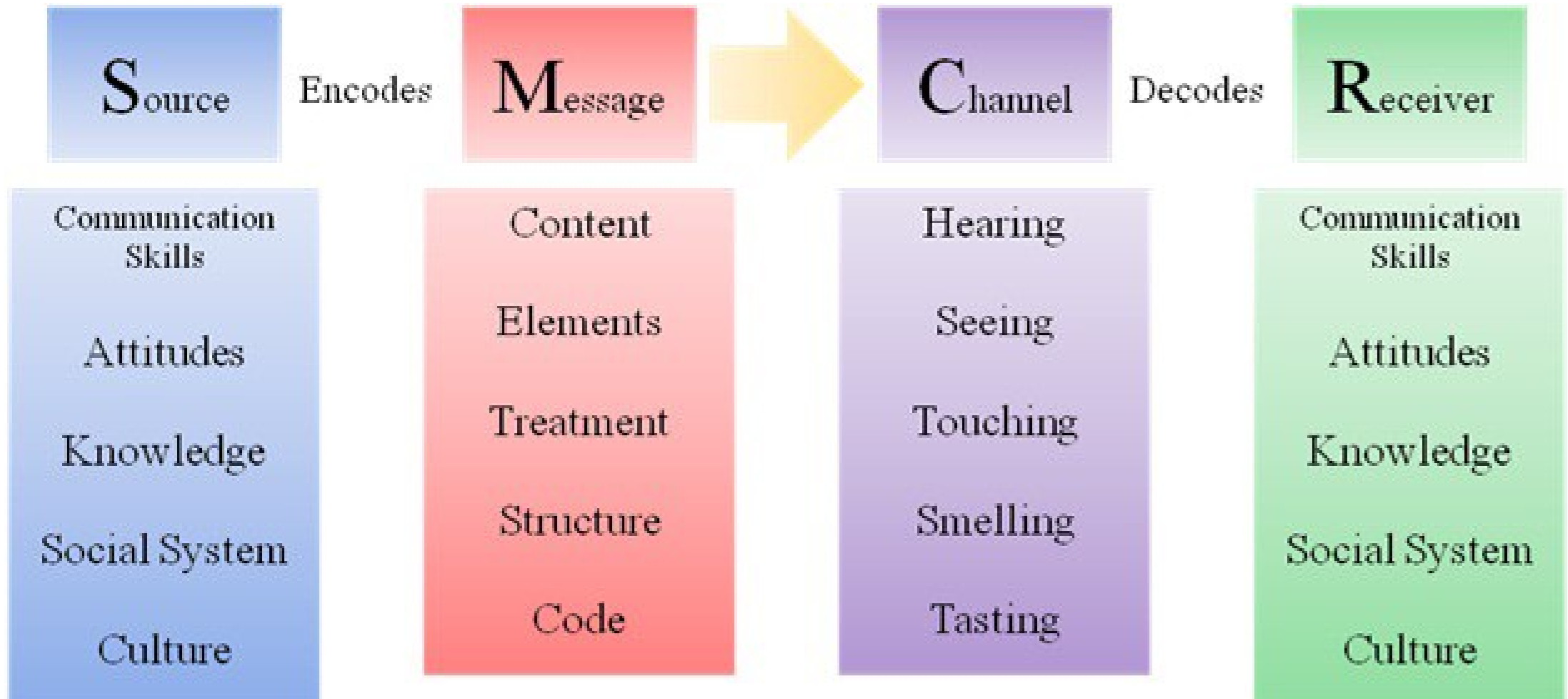

Berloùv model S-M-C-R

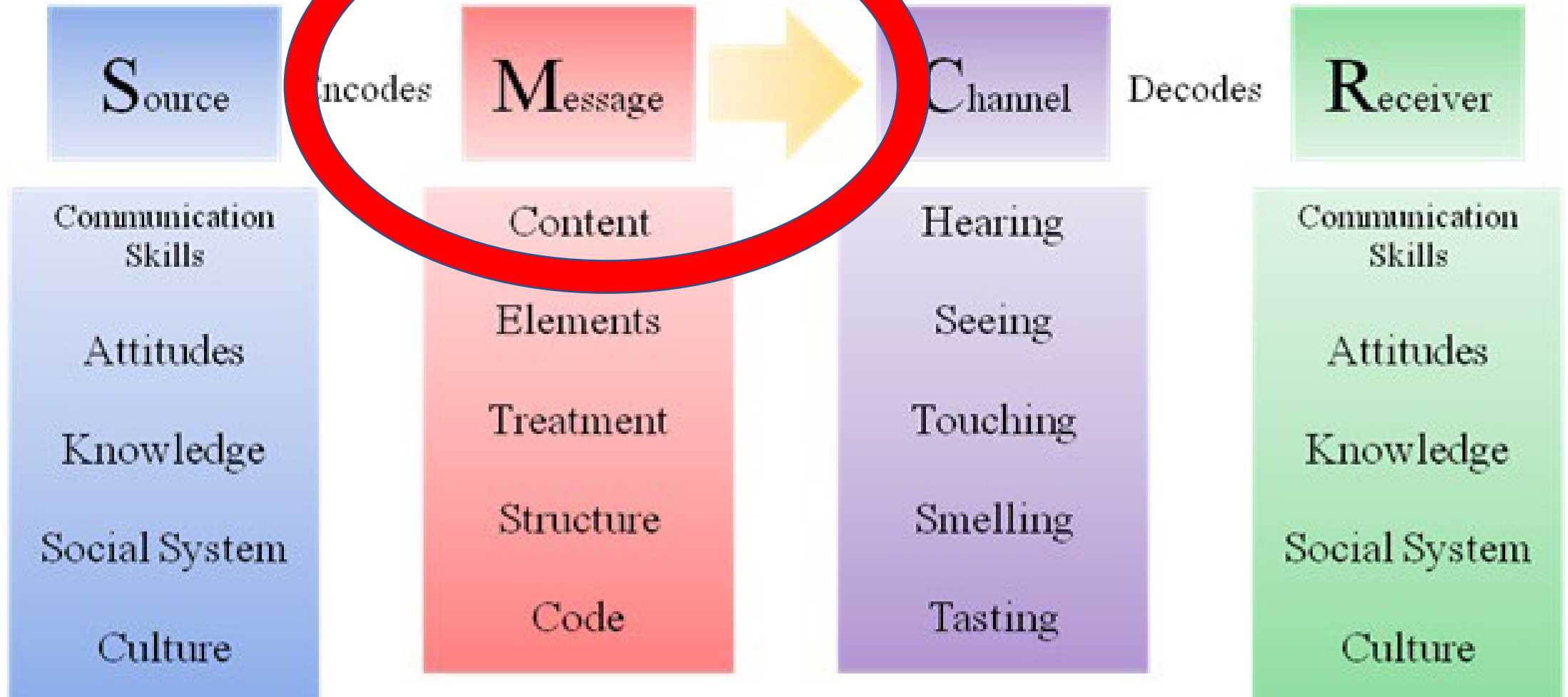

Berloův model S-M-C-R

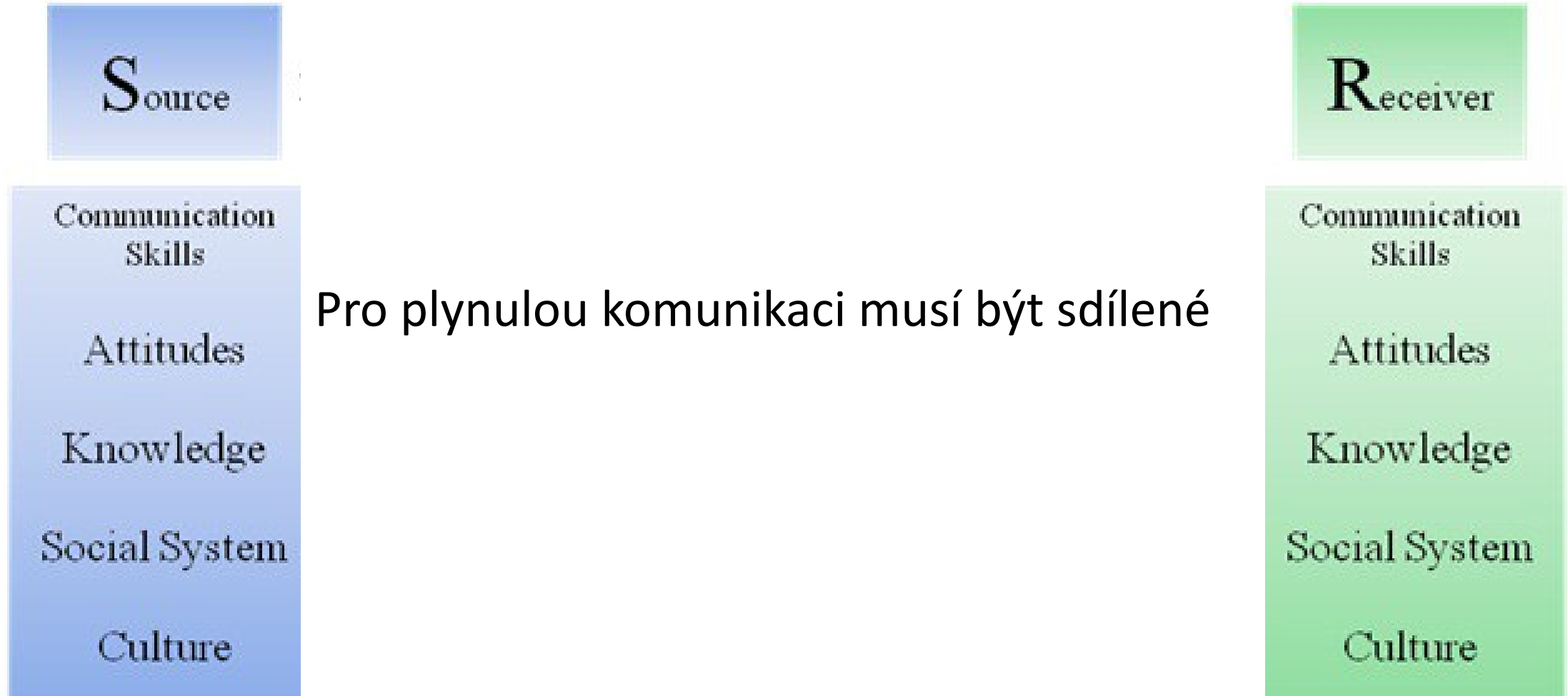

Berloův model S-M-C-R

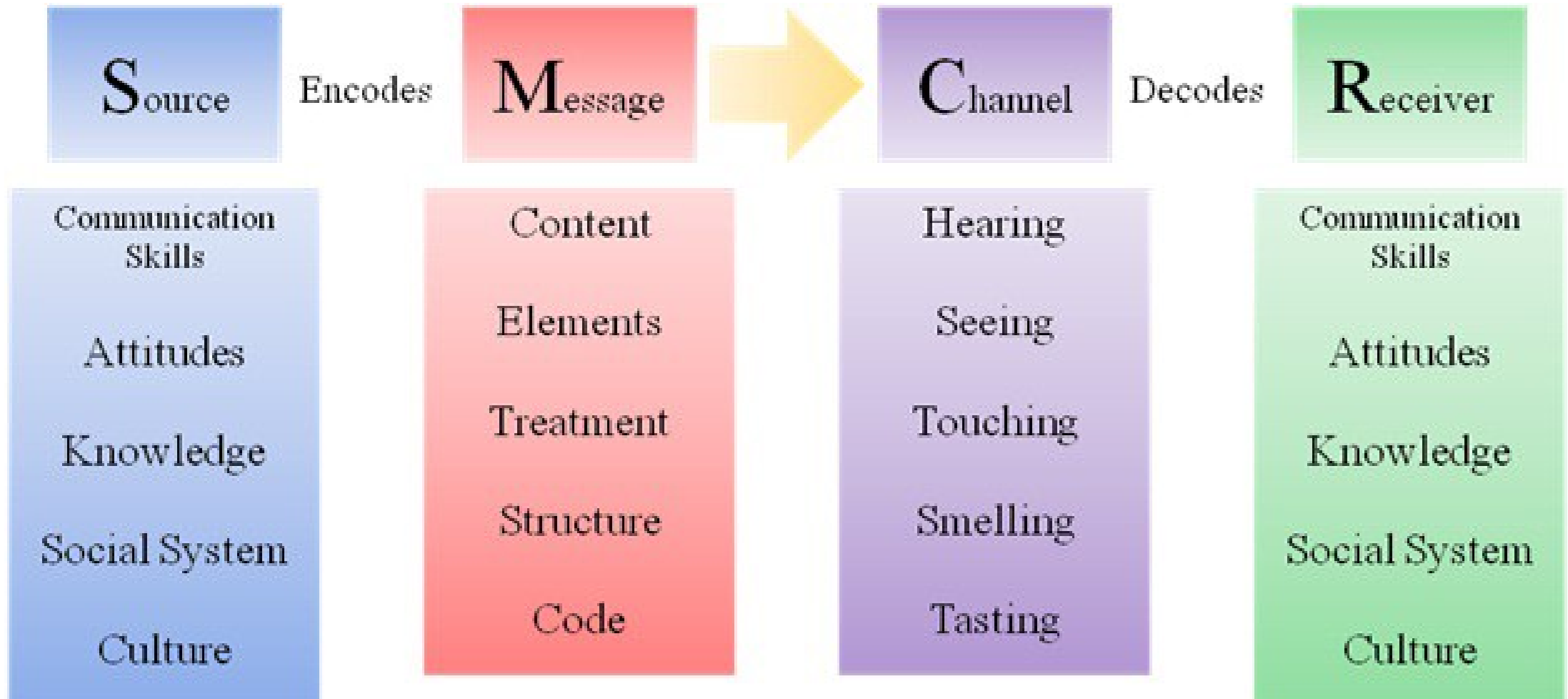

Osgood-Schramm kruhový model

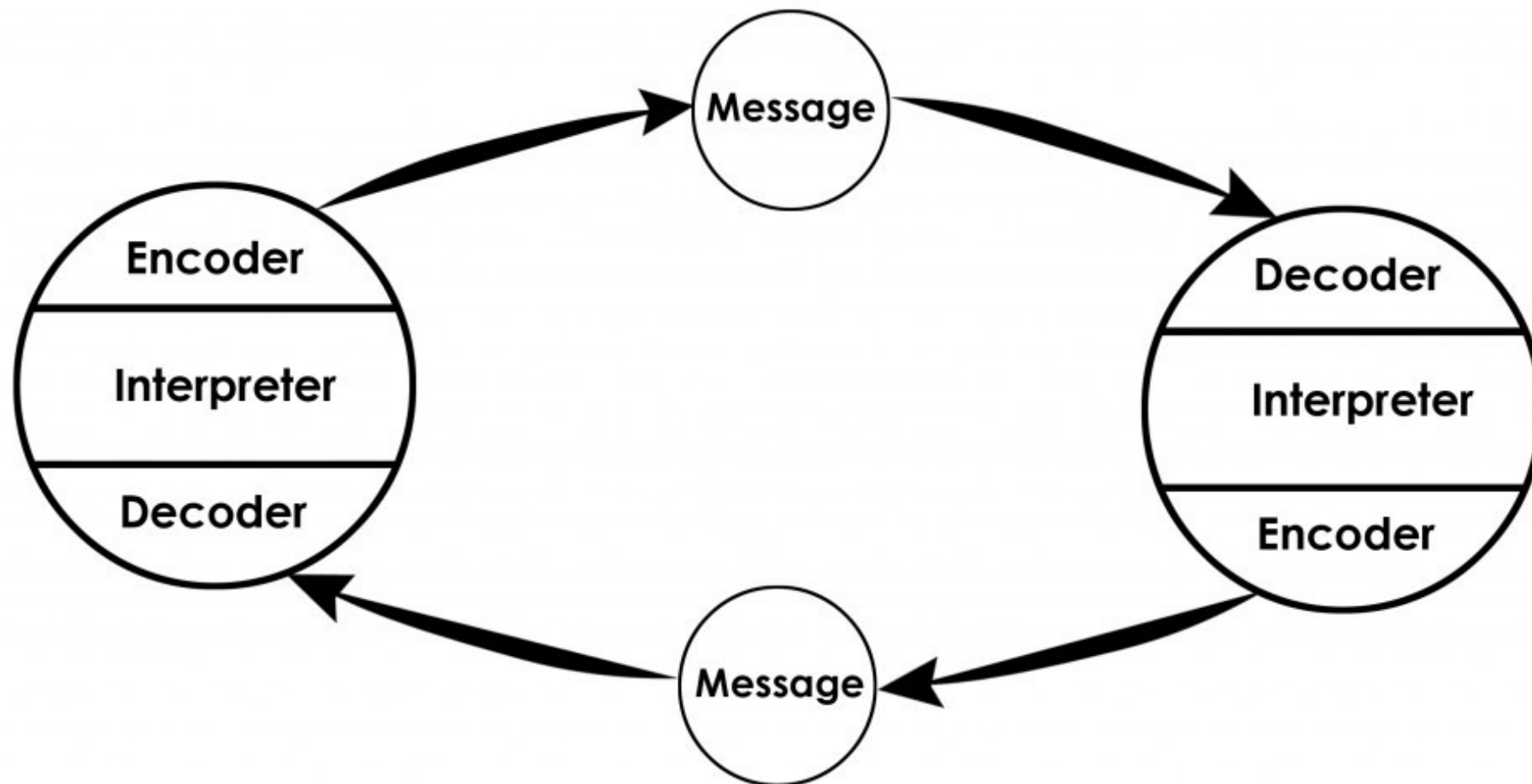

Osgood-Schramm kruhový model

„komunikace ale nezačíná a nekončí, probíhá neustále“

V průběhu komunikace reaguji na partnera

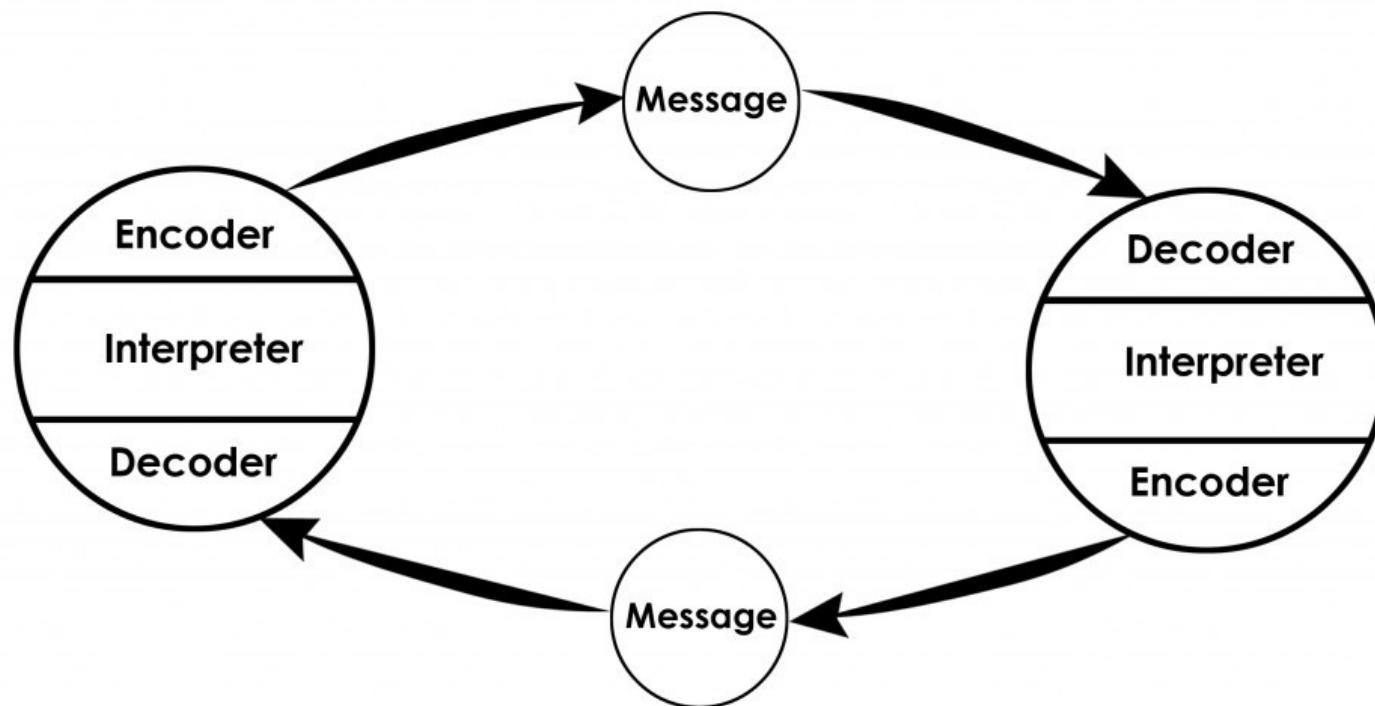

Schrammův model masové komunikace

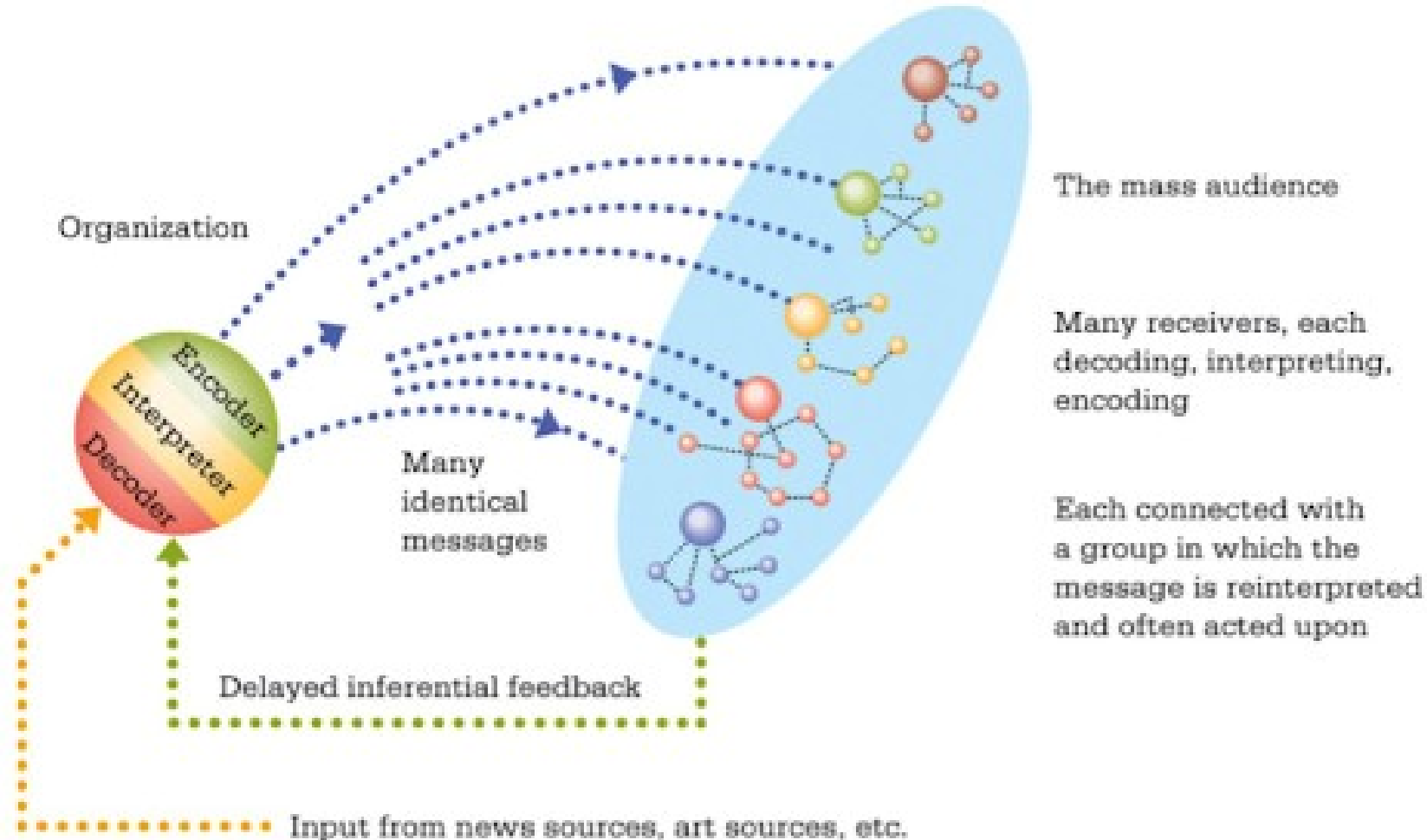

Schrammův model masové komunikace

Feedback často absentuje

Je potřeba jej pěstovat

Aktivizovat skupinu

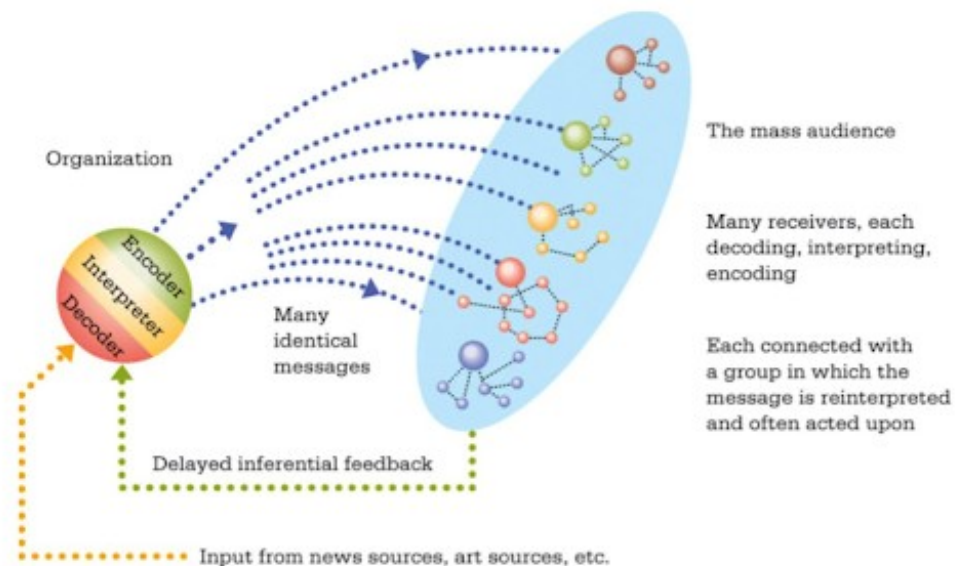

**Magic Bullet Theory / Hypodermic Needle
th.**

Dvojstupňový model

- Lazarsfeld, Berelson, Gaudet

Two-step flow model

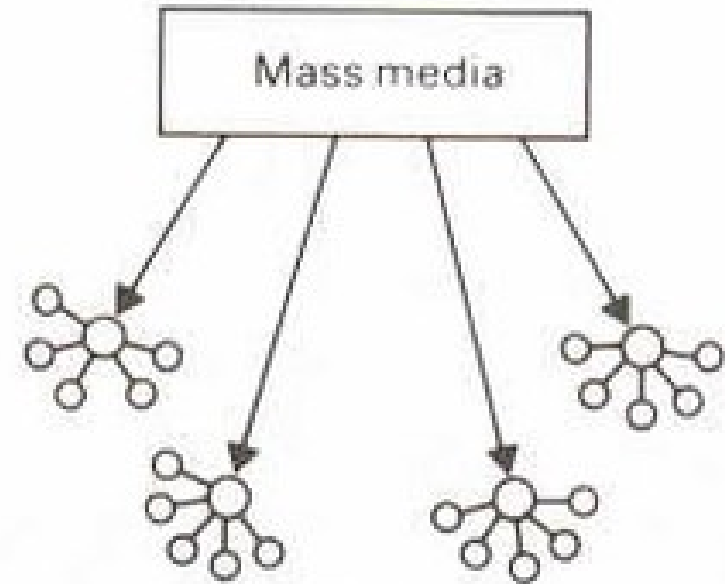

○ = Opinion leader

○ = Individuals in social contact with an opinion leader

Dvojstupňový model

- Lazarsfeld, Berelson, Gaudet
- Problém: kdo je názorový vůdce a jak jej jako firma najdu a oslovím?
- Problém: konzistence
- Problém: uvěřitelnost

Two-step flow model

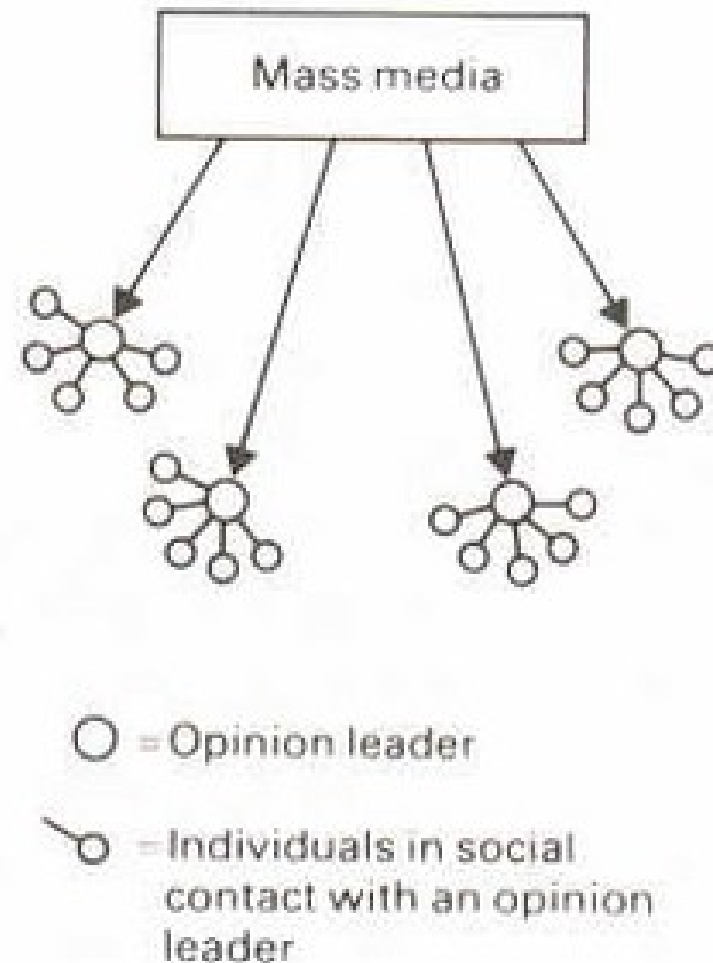

Dvojstupňový model

- Lazarsfeld, Berelson, Gaudet
- Náborový vůdce nemusí mít vzdělání, někde stačí aby hodně kecal.

Two-step flow model

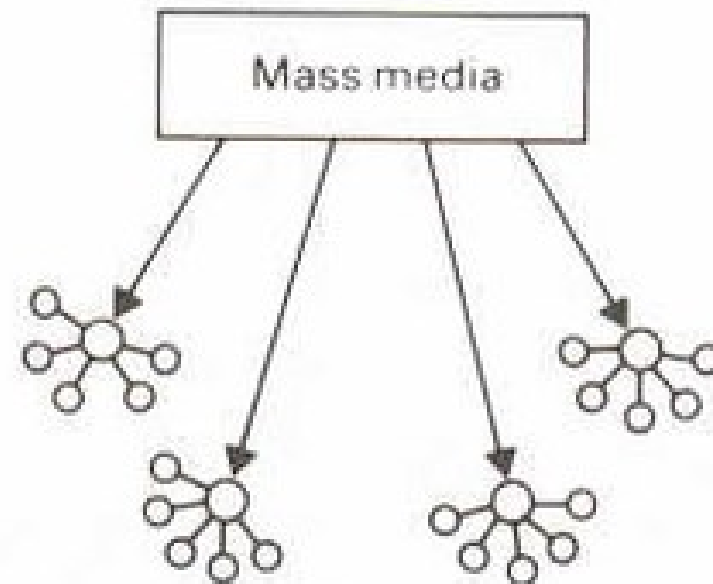

○ = Opinion leader

○ = Individuals in social contact with an opinion leader



Dvojstupňový model

- Lazarsfeld, Berelson, Gaudet
- Názorový vůdce nemusí mít vzdělání, někde stačí aby hodně kecal.
- Pomáhá s kognitivní disonancí

<https://www.youtube.com/watch?v=sR3f95BGIiA&>



Edited

Slovo Eco ve mně projevuje pocit, že něco dělám pro přírodu. Ačkoliv jsem si nezjišťovala v čem je vzorek ekologičtější než ostatní, věřím že titul nezískal výrobek jen tak.

Gerbnerův komunikační model

Gerbner's General Model

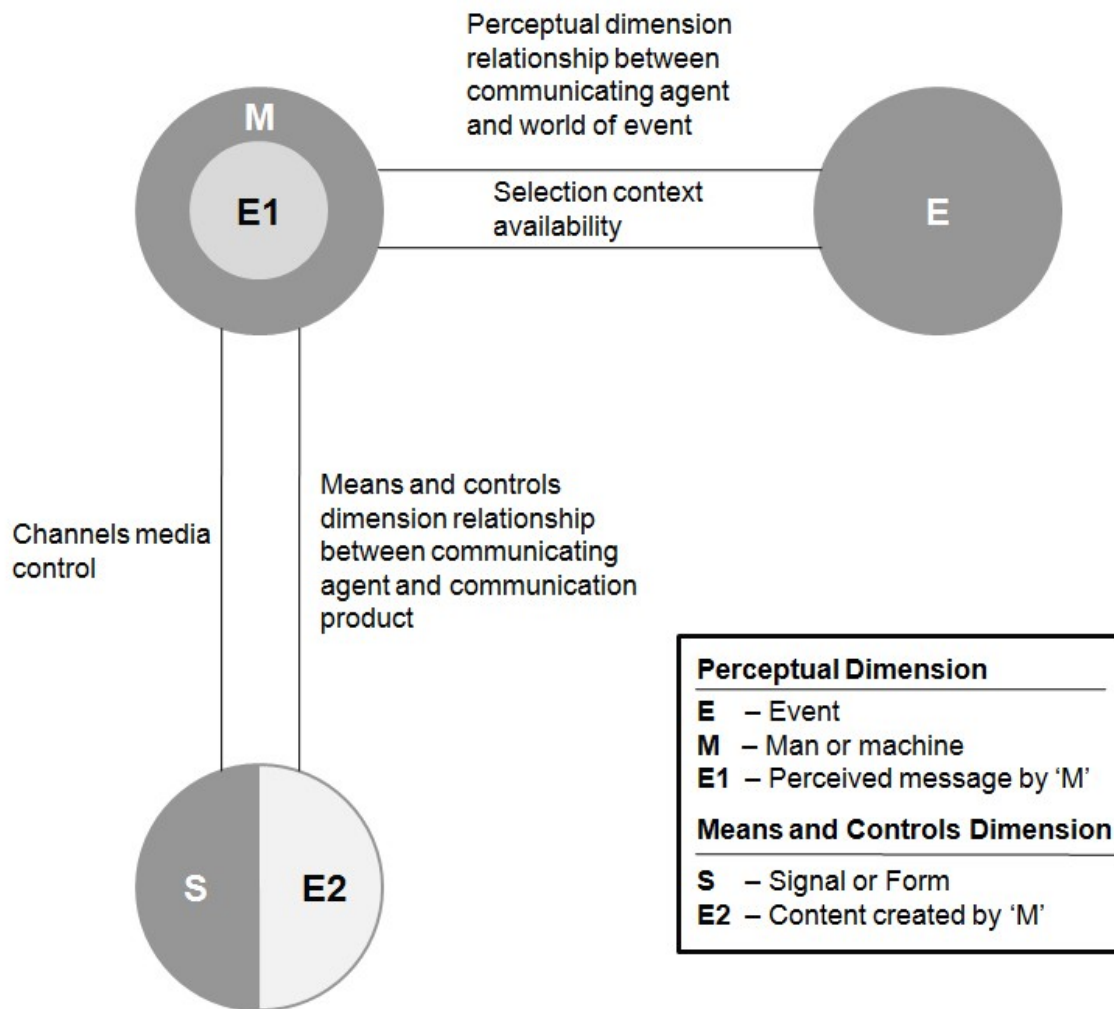

Gerbnerův komunikační model

Gerbner's General Model

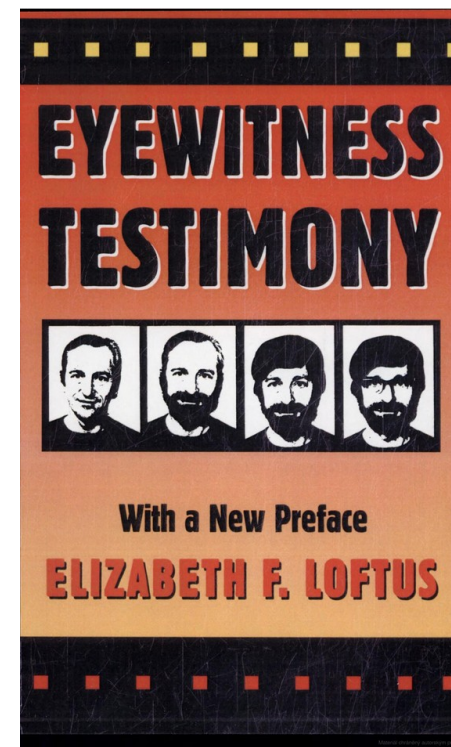
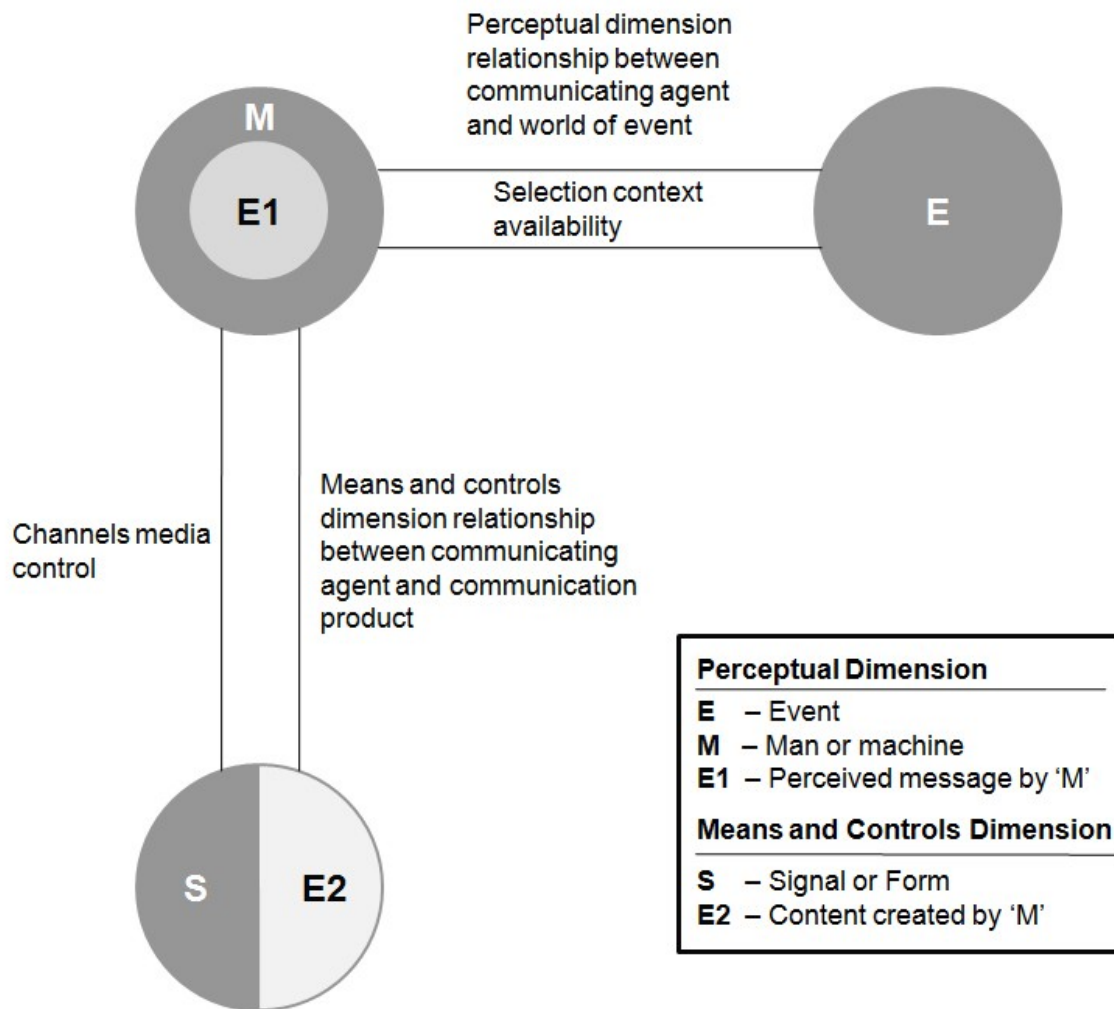

Maletzkeho model

- Gerhard Maletzke
- Psycholog



Maletzkeho model

