



PA152: Efektivní využívání DB
12. Zabezpečení a ...

Vlastislav Dohnal

Poděkování

- Zdrojem materiálů tohoto předmětu jsou:
 - Přednášky CS245, CS345, CS345
 - Hector Garcia-Molina, Jeffrey D. Ullman, Jennifer Widom
 - Stanford University, California
 - Přednáška CS145 podle knihy
 - Hector Garcia-Molina, Jeffrey D. Ullman, Jennifer Widom: Database Systems: The Complete Book
 - Kniha
 - Andrew J. Brust, Stephen Forte: Mistrovství v programování SQL Serveru 2005
 - Materiály knihovny MSDN firmy Microsoft

Osnova

- Generování ID
- Prostorová data
 - Datové typy, indexy
- Zabezpečení DB
 - Přístupová práva v DB
 - Uložené procedury
 - Útoky na DB

Generování primárního klíče

- Obvykle rostoucí posloupnost čísel
- Příklad:
 - `student(učo, jméno, příjmení)`
- Ad-hoc přístup 1:
 - Zjištění aktuálního maxima
`maxučo := SELECT max(učo) FROM student;`
 - Zvýšení o jedna a uložení nového záznamu
`INSERT INTO student
VALUES (maxučo+1, 'Pepík', 'Všeználek');`
 - Nevýhoda:
 - Souběžný přístup → duplicitní hodnota

Generování primárního klíče

■ Ad-hoc přístup 2:

- Spojení INSERT a SELECT dohromady
INSERT INTO student VALUES (
 (SELECT max(učo) FROM student)+1,
 'Pepík', 'Všeználek'
);
- Aktualizace indexu je atomická
 - Zdánlivě ok....
 - Vnořený select vyhodnocený na “starých datech”
- Problém duplicitních hodnot méně pravděpodobný.
 - Zlepšení pouze v rychlosti
 - Tj. pouze „jeden“ příkaz

Generování primárního klíče

- Přístup 2: problémy při paralel. zpracování
 - Vždy při spouštění v transakci
 - Záleží na způsobu zamykání v DB:
 - SELECT zamkne data (sdílený zámeček)
 - Ostatní jsou blokováni
 - Zámky uvolněny až po commit
 - Příkaz INSERT provede vložení
 - → hodnoty jsou správné, ale ostatní čekají

Generování primárního klíče

■ Ad-hoc přístup 3:

- Vytvoření pomocné tabulky klíče(tabulka VARCHAR, id INTEGER)
- Aktualizace poslední hodnoty
UPDATE klíče SET id=id+1
WHERE tabulka='student';
- Načtení nového id
novéid := SELECT id FROM klíče
WHERE tabulka='student';
- Uložení záznamu
INSERT INTO student
VALUES (novéid, 'Pepík', 'Všeználek');

Generování primárního klíče

■ Ad přístup 3:

□ Nevýhoda při paralelním zpracování v transakci:

- Příkaz UPDATE zamkne řádek tabulky *klíče*
- Záмок je uvolněn až po commit (po INSERT)
- → hodnoty jsou správné, ale ostatní jsou blokováni

□ Výhoda:

- při aplikaci principu z přístupu 1
 - tj. samostatné transakce
- → hodnoty jsou správné a ostatní *nejsou* blokováni

Generování primárního klíče

- Nástroje DB – doporučeno využívat
 - Datový typ
 - PostgreSQL: SERIAL, BIGSERIAL
 - SQLServer: IDENTITY
 - Sekvence
 - Oracle, PostgreSQL
 - Přepínač atributu
 - MySQL
- Umožňují i zjištění vygenerovaného čísla
 - Lze jej použít pro ukládání do více tabulek
 - Např. vložení prvního zboží do košíku v e-shopu
 - tj. vytvoření košíku & vložení zboží

Generování primárního klíče

- Sekvence (CREATE SEQUENCE ...)
 - Generátor posloupnosti čísel
 - Lze různě nastavit
 - min. a max. hodnota, cyklická
- Funkce v PostgreSQL
 - Nextval – nová hodnota sekvence
 - Currval – posledně vrácená hodnota sekvence
 - Lze použít přímo v INSERT
 - INSERT INTO tabulka
VALUES (nextval('sekvence'), ...);

Generování PK: výkonnost

■ Příklad pro ad-hoc přístup 3:

- `accounts(number, branchnum, balance);`
 - Shlukovaný index nad *number*
- `counter(nextkey);`
 - Vložen jeden záznam s hodnotou 1
 - Pro přidělování *id* pomocí ad-hoc metody 3

■ Konfigurace:

- Nastavení transakce: READ COMMITTED
 - Viditelné pouze změny potvrzené commitem.
- Dual Xeon (550MHz,512Kb), 1GB RAM, RAID controller, 4x 18GB drives (10000RPM), Windows 2000.

Generování PK: výkonnost

- Dávka: vlož 100 000 záznamů do *accounts*
- Generování ID:
 - Podpora DB:
 - SQLServer 7 (identity)
 - insert into accounts (branchnum, balance) values (94496, 2789);
 - Oracle 8i (sekvence)
 - insert into accounts values (seq.nextval, 94496, 2789);
 - Ad-hoc přístup 3:

```
begin transaction
  update counter set nextkey = nextKey+1;
  :nk := select nextkey from counter;
commit transaction
begin transaction
  insert into accounts values( :nk, 94496, 2789);
commit transaction
```

Generování primárního klíče

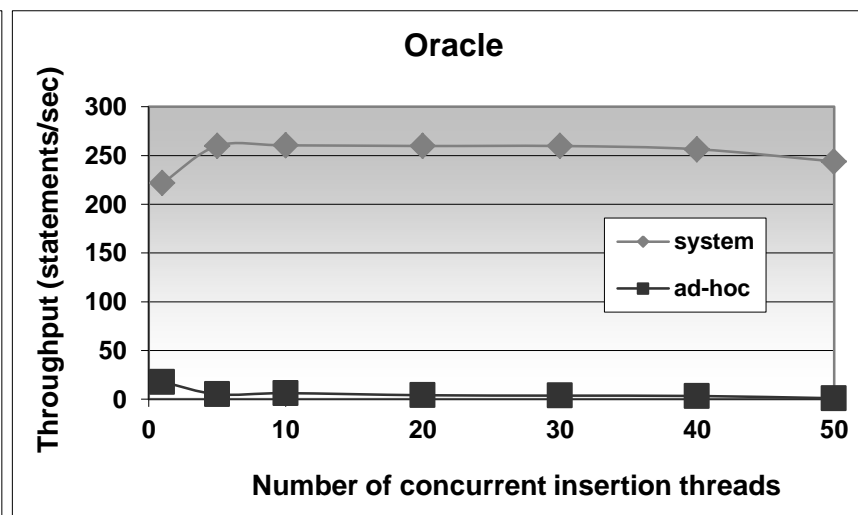
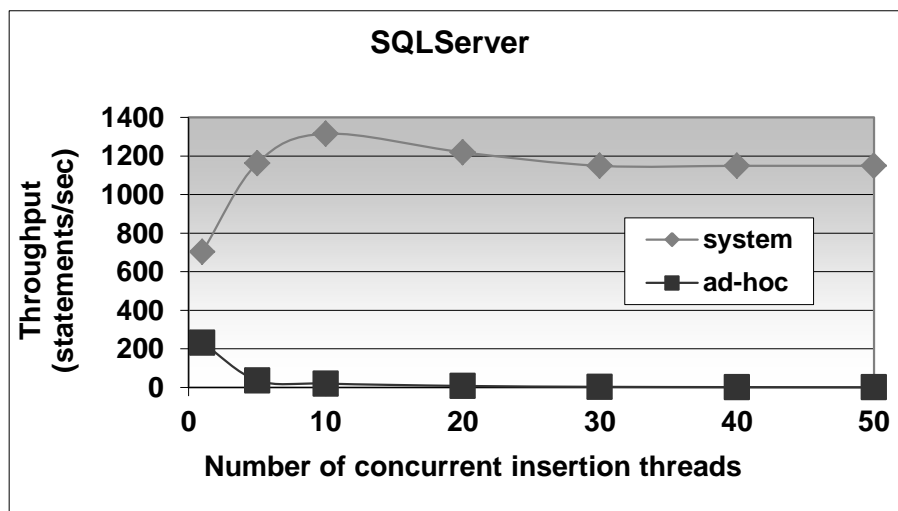

- Osa X:
 - Zvyšující se počet paralelních vkládání
- *system* (podpora DB) vítězí nad *ad-hoc*.

Generování primárního klíče

■ PostgreSQL

- CREATE TABLE vyrobek (
 id SERIAL PRIMARY KEY,
 nazev VARCHAR(10)
);

- Vnitřní implementace

- Vytvořena sekvence

- vyrobek_id_seq

- Nastavena implicitní hodnota atributu *id*

- nextval('vyrobek_id_seq')

Generování primárního klíče

■ PostgreSQL (ručně)

- CREATE SEQUENCE vyrobek_id_seq;
- CREATE TABLE vyrobek (
 id INT PRIMARY KEY
 DEFAULT nextval('vyrobek_id_seq'),
 nazev VARCHAR(10)
);

■ Používání:

- INSERT INTO vyrobek (nazev)
 VALUES ('Cívka');
- INSERT INTO vyrobek (id, nazev)
 VALUES (DEFAULT, 'Cívka');

Osnova

- Generování ID
- **Prostorová data**
 - **Datové typy, indexy**
- Zabezpečení DB
 - Přístupová práva v DB
 - Uložené procedury
 - Útoky na DB

Zpracování prostorových dat

■ Prostorová data

□ Obvykle geografická, 2d geometrická

■ Souřadnice X, Y

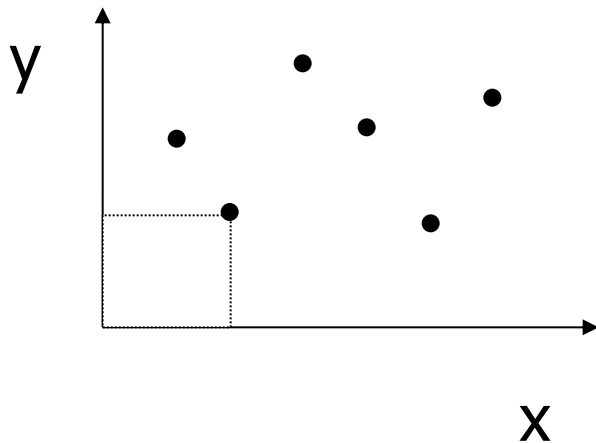

$\langle X_1, Y_1, \text{Attributes} \rangle$

$\langle X_2, Y_2, \text{Attributes} \rangle$

...

Zpracování prostorových dat

■ Typické dotazy

- Jaké je město na pozici $\langle X_i, Y_i \rangle$?
- Co se vyskytuje v okolí 5 km od $\langle X_i, Y_i \rangle$?
- Jaké je nejbližší místo (uložené v DB) k bodu $\langle X_i, Y_i \rangle$?

■ Bez podpory DB

- Index na X , popř. na XY apod.
 - Problematické
- Jak měřit vzdálenost? (např. u GPS souřadnic)
 - Naimplementovat jako uživatelskou funkci

Zpracování prostorových dat

- Jiná data:

- úsečky, obdélníky, regiony, ...

- Dotazy:

- Je bod součástí regionu? Protínají se regiony?

...

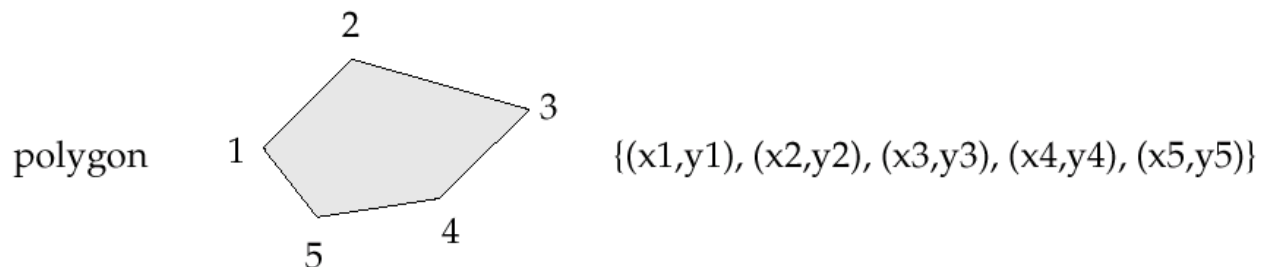
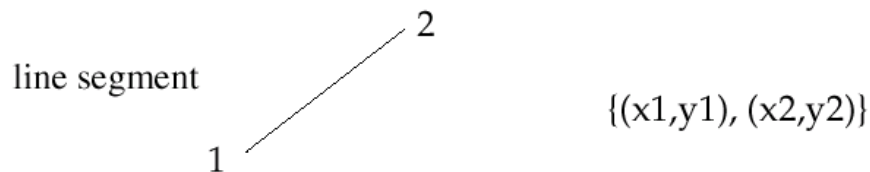

Zpracování prostorových dat

- Vhodná je podpora DB

- Speciální datové typy a funkce

- PostgreSQL

- Typy: point, line, box, circle, ...

- Funkce: area(), center(), length(), ...

- Operátory: $\sim =$ same as, \sim contains, $? \#$ intersects, ...

- Index: R-strom

- SQL Server 2008

- Index: Grid

- Oracle 9i

- Index: R-strom, Quad-strom

Zpracování prostorových dat

■ Grid (mřížka)

□ Prostor ohraničen: x_{\min} , y_{\min} , x_{\max} , y_{\max}

□ SQL Server

■ Rozdělení na pevný počet buněk 4x4, 8x8, 16x16

■ Více úrovní

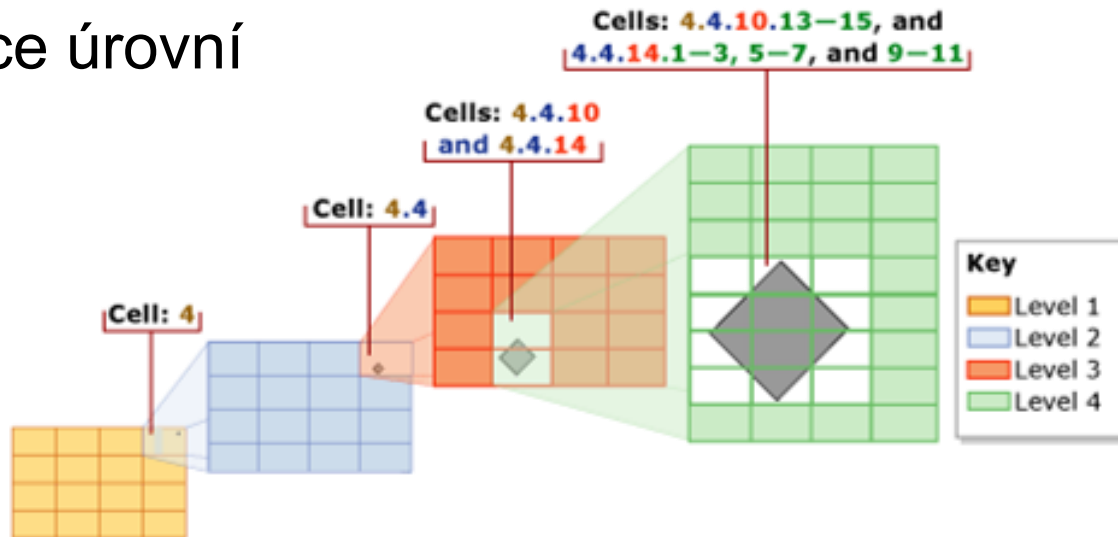

Převzato z Microsoft MSDN: <http://msdn.microsoft.com/en-us/library/bb964712.aspx>

Zpracování prostorových dat

■ Quad-strom

- Vyhledávací strom, každý uzel dělí do 2^d stejných oblastí (např. 2d data \rightarrow 4 oblasti)
- Listové uzly mohou mít větší kapacitu

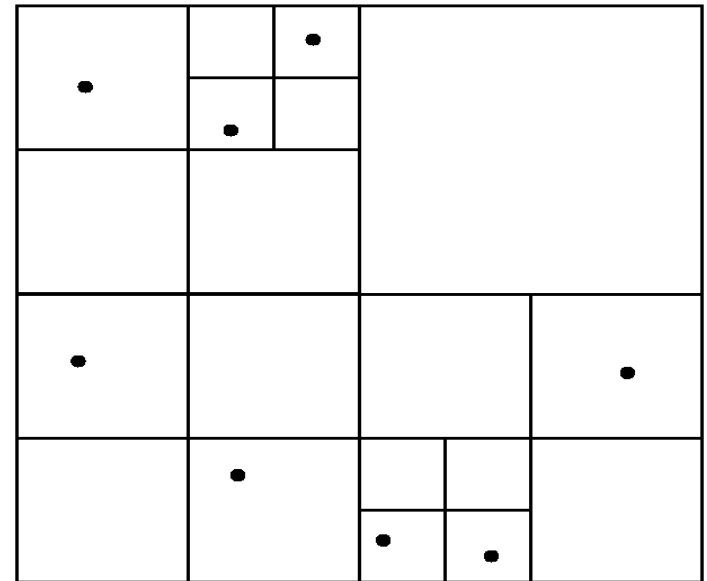
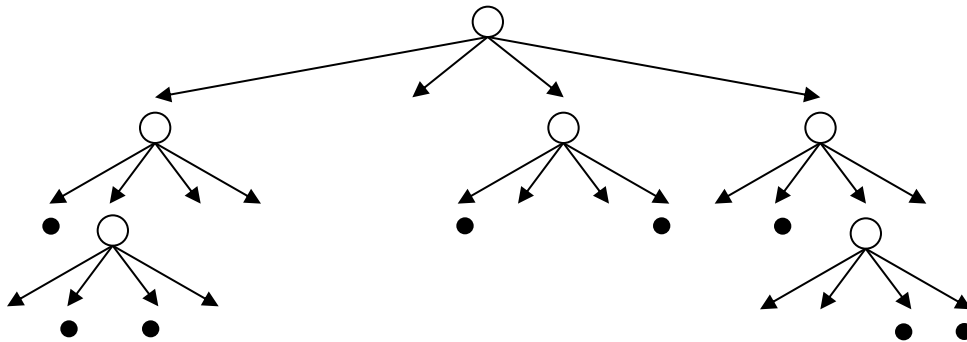

Zpracování prostorových dat

■ Quad-strom

□ Pouze pro body

□ Rozšíření na regiony:

■ Region je ložen do více oblastí

■ Složité objekty obaleny obdélníkem

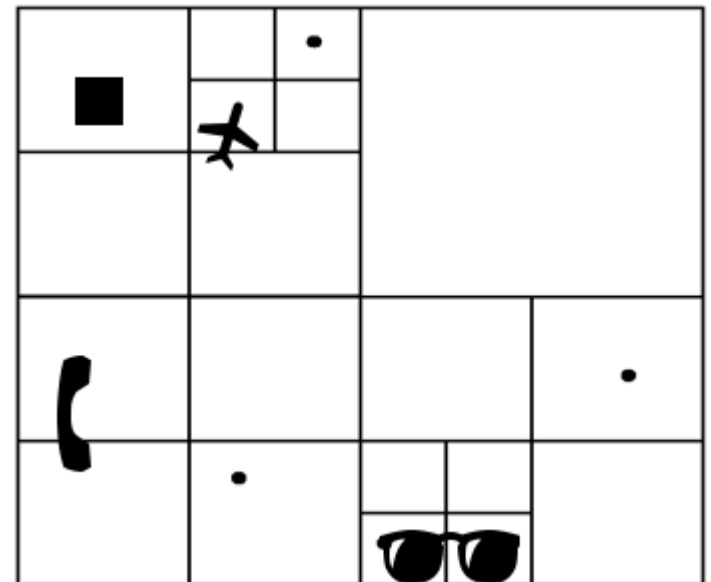
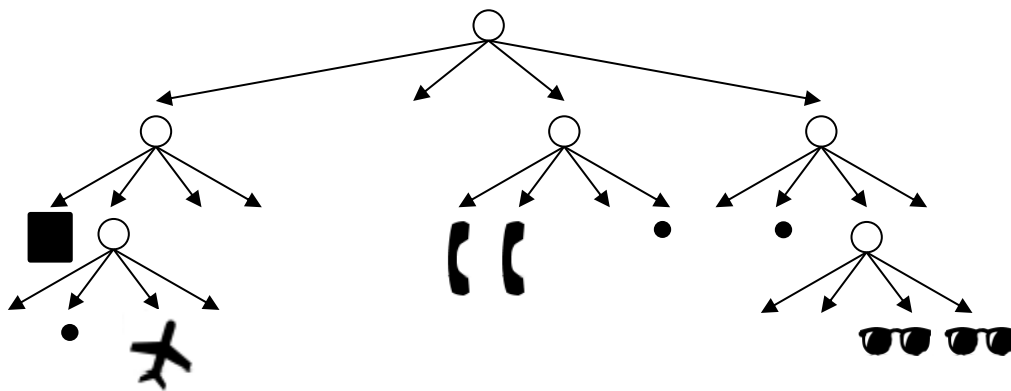

Zpracování prostorových dat

■ R-strom (Rectangle Tree)

- Rozšíření B⁺ stromů na d rozměrná data
 - Vkládání, mazání je v podstatě stejné
- List obsahuje několik datových prvků
 - List je popsán minimálním pokrývajícím obdélníkem (*minimum bounding rectangle* - MBR)
- Vnitřní uzly odkazují na potomky
 - Každý potomek má MBR
 - Vnitřní uzel je pak popsán novým obdélníkem pokrývajícím všechny potomky
- MBR uzlů se mohou překrývat → vyhledávání pak musí následovat všechny odpovídající větve stromu.
- Každý datový prvek je uložen pouze jednou
 - Výhoda oproti Grid, Quad-stromu

Zpracování prostorových dat

■ R-strom

- ukládání jiných dat pomocí MBR (objekt jím obalím a pak uložím do stromu)

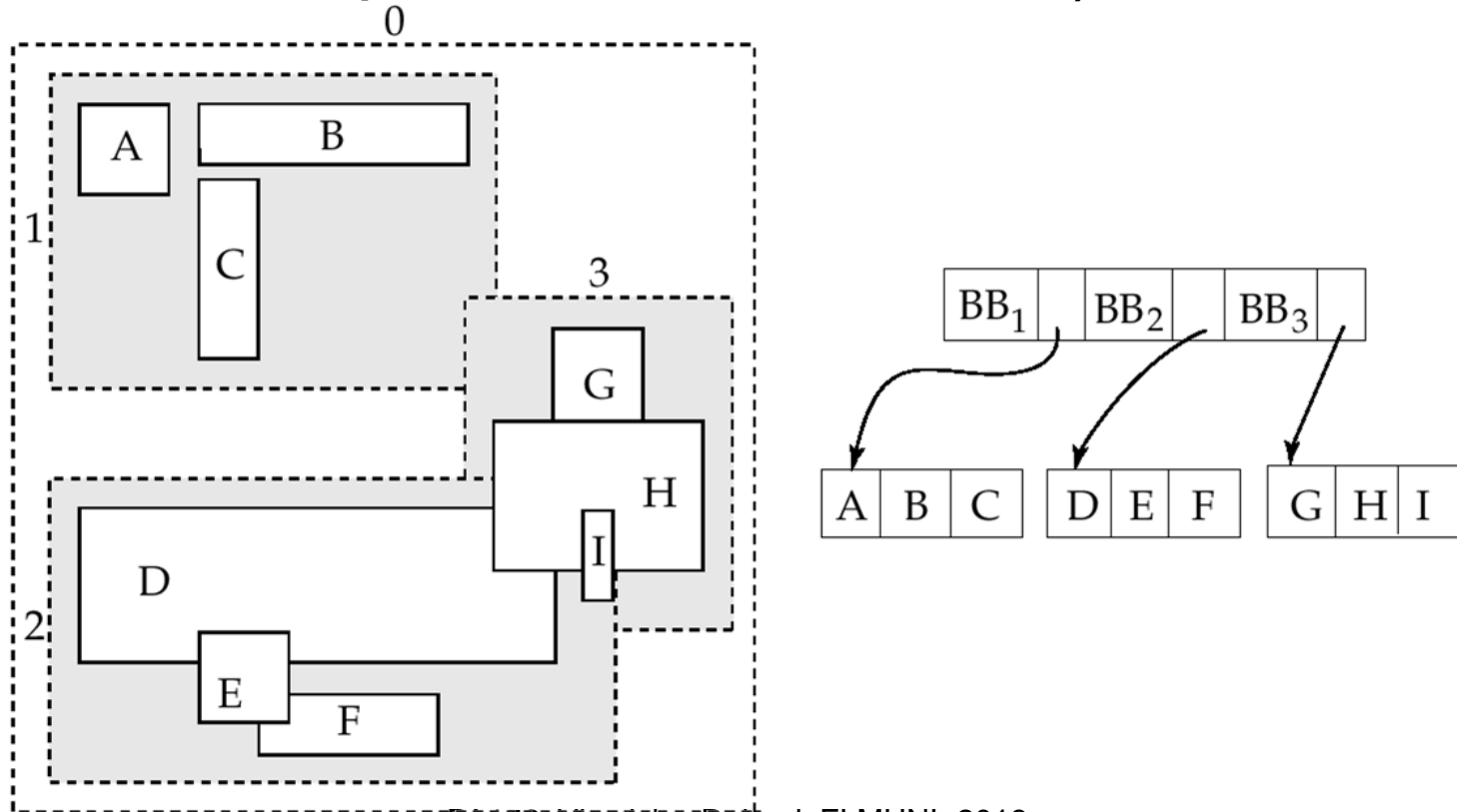

Osnova

- Generování ID
- Prostorová data
 - Datové typy, indexy
- **Zabezpečení DB**
 - **Přístupová práva v DB**
 - Uložené procedury
 - Útoky na DB

Přístupová práva

- Analogie se souborovým systémem
 - Objekty
 - Soubor, adresář, ...
 - Subjekty
 - Typicky: vlastník, skupina, ostatní
 - Přístupová práva
 - Definována na objektu O pro subjekt S
 - Typicky: čtení, zápis, spuštění

Přístupová práva

■ Databáze

- Obvykle jemnější práva než u souborového systému
- Specifická práva pro
 - Tabulky, pohledy, sekvence, schéma, databáze, procedury, ...
- Pohledy (views)
 - základní nástroj pro řízení kontroly
- Subjektem jsou obvykle uživatelé a skupiny
 - Často nazýváno jako *authorization id* nebo *role*
 - Subjekt „ostatní“ je označován jako PUBLIC
 - Povolení přístupu pro PUBLIC znamená povolení přístupu komukoli.

Přístupová práva

- Práva pro relace (tabulky)
 - SELECT – čtení obsahu (tj. výběr řádků)
 - INSERT – vkládání řádků
 - Někdy lze omezit na vybrané atributy
 - DELETE – mazání řádků
 - UPDATE – aktualizace řádků
 - Někdy lze omezit na vybrané atributy
 - REFERENCES – vytvoření cizího klíče

Přístupová práva

■ Příklad

□ INSERT INTO Beers(name)

```
SELECT beer FROM Sells  
WHERE NOT EXISTS  
    (SELECT * FROM Beers  
     WHERE name = beer);
```

Vložení názvů piv,
které ještě nemám
v evidenci.

□ Požadavky:

- INSERT pro relaci *Beers*
- SELECT pro relace *Sells* a *Beers*

Přístupová práva

- Omezení přístupu pomocí pohledu
 - Relace
 - Zamestnanci(id, jmeno, adresa, plat)
 - Chceme skrýt výši platu:
 - CREATE VIEW ZamestnanciAdresa AS
SELECT id, jmeno, adresa
FROM Zamestnanci;
 - Práva:
 - Odebrání práva SELECT na relaci Zamestnanci
 - Přidání práva SELECT na ZamestnanciAdresa

Přístupová práva

- Udílení práv

- GRANT <list of privileges>
ON <relation or object>
TO <list of authorization ID's>;

- Lze povolit i „udílení práv“ oprávnění

- Přidá se fráze „WITH GRANT OPTION“

Přístupová práva

- Příklad (jako vlastník relace *Sells* provedu)
 - GRANT SELECT, UPDATE(price)
ON Sells TO sally;
- Uživatel *Sally* může
 - zobrazovat obsah relace *Sells*
 - měnit obsah atributu *price*

Přístupová práva

- Příklad (jako vlastník relace *Sells* provedu)
 - GRANT UPDATE ON *Sells* TO sally WITH GRANT OPTION;
- Uživatel *Sally* může
 - měnit libovolný atribut relace *Sells*
 - udělovat oprávnění dalším uživatelům
 - Lze udělit pouze UPDATE oprávnění, např. omezené na jednotlivé atributy.

Přístupová práva

■ Odebírání práv

- REVOKE <list of privileges>

 - ON <relation or object>

 - FROM <list of authorization ID's>;

■ Daným uživatelům je odebráno určité oprávnění.

- Pozor, uživatelé ale stále mohou mít přístup povolený

- → protože jim byl udělený ještě někým jiným.

Přístupová práva

■ Odebírání práv

□ Přidání za REVOKE

- CASCADE – zruší i oprávnění povolené uživatelem, kterému právě oprávnění odebírám
- RESTRICT (implicitní volba) – odebere pouze toto oprávnění
 - Pokud existují další oprávnění udělená uživatelem, kterému právo odebírám, příkaz skončí chybou.

□ REVOKE GRANT OPTION FOR ...

- Zruší pouze povolení udělovat oprávnění dalším uživatelům.
- Bez tohoto modifikátoru je odebráno oboje.

Přístupová práva – diagram

- Diagramy reprezentují práva udělená kým a komu

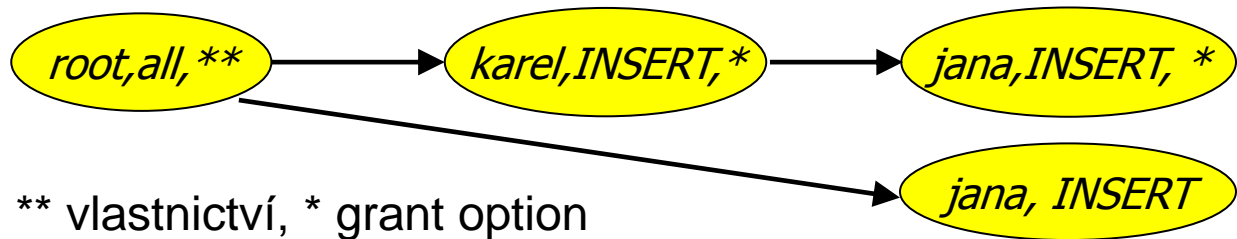

- Každý objekt má vlastní diagram
- Uzel je určen
 - Rolí (uživatelé / skupinou)
 - Uděleným právem
 - Povolením udělovat právo dál / vlastnictvím objektu
- Hrana mezi X a Y
 - X bylo použito pro udělení oprávnění Y

Přístupová práva – diagram

- „*root,all*“ označuje
 - uživatel *root* má oprávnění *all*.
- Oprávnění „*all*“ pro tabulku
 - = insert, update, delete, select, references
- Oprávnění „***“ (*grant option*)
 - oprávnění s povolením udílení oprávnění dalším
- Oprávnění „****“
 - zdroj vzniku oprávnění (vlastník objektu)
- Vlastník objektu
 - dovoleno vše
 - toto implikuje povolení udílet oprávnění dalším

Přístupová práva – diagram

■ Vytváření hran

- Když A udílí P dalšímu uživateli B , pak vytvoříme hranu z AP^* nebo z AP^{**} do BP .
 - Nebo do BP^* , pokud bylo použito „*with grant option*“.
- Když A uděluje nižší oprávnění Q než je P , pak hrana vede do uzlu BQ .

Přístupová práva – diagram

■ Test oprávnění

- Uživatel C má oprávnění Q , pokud existuje uzel OP , OP^* nebo OP^{**}
 - kde P je vyšší oprávnění než Q nebo stejné
 - kde $O = C$ nebo C je členem skupiny O

Přístupová práva – diagram

A vlastní
objekt s
oprávněním P .

A:
GRANT P TO B
WITH GRANT OPTION

B:
GRANT P TO C
WITH GRANT OPTION

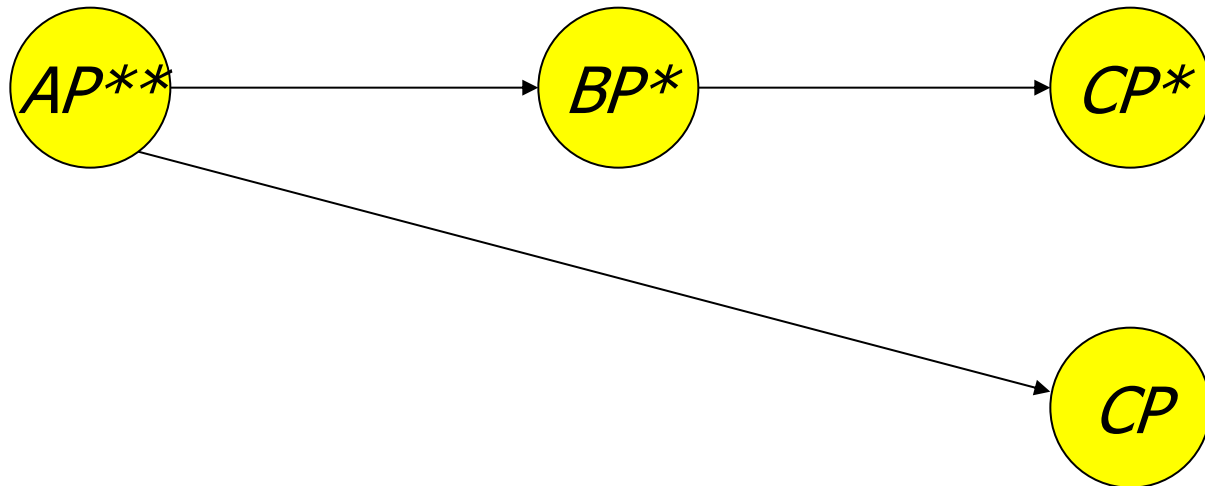

A:
GRANT P TO C

Přístupová práva – diagram

■ Odebrání oprávnění

□ A ruší oprávnění P pro subjekt B

■ Test, zda existuje hrana $AP \rightarrow BP$.

■ Pokud ano, hrana se zruší.

□ Pokud B povolilo P dalšímu subjektu, je nutné použít CASCADE.

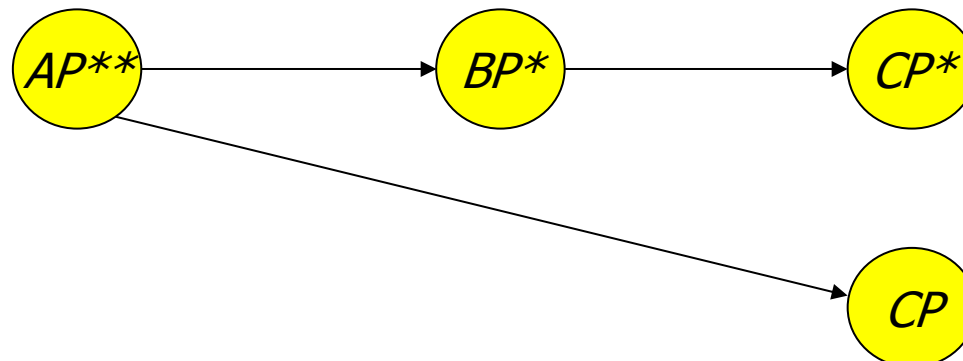

Přístupová práva – diagram

■ Odebrání oprávnění

- Po smazání hrany se musí otestovat
 - zda neexistují uzly, které nejsou dosažitelné z nějakého ** uzlu (tj. od vlastníka).
- Pokud nějaký takový uzel existuje, je z diagramu smazán
 - včetně hran z něj vycházejících

Přístupová práva – diagram

A:
REVOKE P FROM B
CASCADE

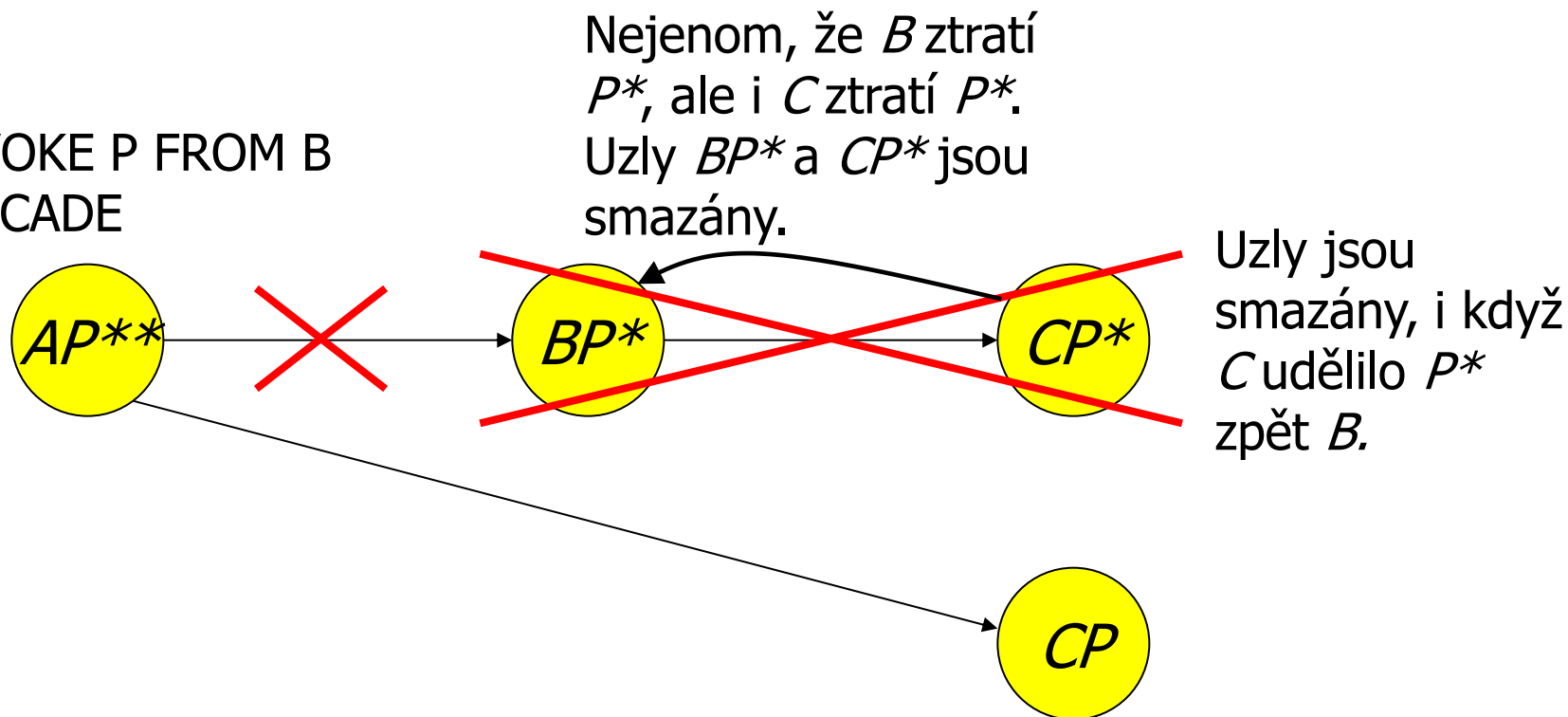

Nejenom, že B ztratí P^* , ale i C ztratí P^* .
Uzly BP^* a CP^* jsou smazány.

Uzly jsou smazány, i když C udělilo P^* zpět B .

Avšak C bude stále mít oprávnění P , protože jej získalo také přímo od A .

Osnova

- Generování ID
- Prostorová data
 - Datové typy, indexy
- Zabezpečení DB
 - Přístupová práva v DB
 - **Uložené procedury**
 - Útoky na DB

Uložené procedury

- Vlastní kód provádějící nějakou činnost
 - Např. výpočet faktoriálu, vkládání řádků do různých tabulek, vypočítání průměrného platu, vzdálenost GPS souřadnic, ...
- PostgreSQL
 - CREATE FUNCTION název ([parametry,...])
[RETURNS typ]
kód funkce

Uložené procedury

■ Příklad:

- Výpočet průměrného platu bez zveřejnění jednotlivých platů
 - Relace Zamestnanci(id, jmeno, adresa, plat)
- PostgreSQL:
 - CREATE FUNCTION avgсал() RETURNS real AS 'SELECT avg(plat) FROM zamestnanci' LANGUAGE SQL;
- Uživatel použije pro získání průměru:
 - SELECT avgсал();

Uložené procedury

■ Příklad (pokr.):

- Takové řešení nám ale platy *nezabezpečí*
- Je nutné provést
 - REVOKE SELECT ON Zamestnanci FROM ...
 - GRANT EXECUTE ON FUNCTION avgсал() TO ...

- Při provádění SELECT avgсал(); je funkce spuštěna pod aktuálním uživatelem
- → musí mít povolení SELECT pro Zamestnanci

Uložené procedury

■ Kontext provádění

- Nastavení uživatele, kterého oprávnění se použijí

- Typy:

- **Volající** – provede se v kontextu uživatele, který proceduru volá (obvykle aktuální uživatel)
- **Vlastník** – provede se v kontextu vlastníka uložené procedury
- **„určený uživatel“** – provede se v kontextu daného uživatele
- ...

Uložené procedury

- Kontext provádění

- PostgreSQL

- Volající – SECURITY INVOKER

- Vlastník – SECURITY DEFINER

- Řešením je nastavit kontext vlastníka

- CREATE FUNCTION LANGUAGE SQL
SECURITY DEFINER;

- Předpoklad: vlastník má k relaci Zamestnanci oprávnění SELECT

Útoky na DB systém

■ Připojení z internetu

- Otevřené připojení na DB → používat firewall

■ Přihlášení

- Slabé heslo (zejména správce)
- Povolení přihlášení uživatele odkudkoli
 - Lze omezit na konkrétní uživatele, IP adresy a databáze
- Nezabezpečené připojení
 - Šifrovat spojení pomocí SSL (obvykle podporováno)
- Používání jediného účtu k DB systému

Útoky na DB systém

■ SQL injection

- Útok, kdy uživatel systému zadá příkazy SQL místo platných vstupních údajů ve formuláři aplikace.
- Souvisí zejména s používáním jediného účtu k DB
 - Který má oprávnění správce)-:

SQL injection – příklad

- Aplikace zobrazí formulář pro zadání poznámky:

- Uživatel zadá:

```
Vader'; DROP TABLE zakaznik; --
```

- Aplikace připraví příkaz pro databázi:

```
UPDATE zakaznik SET pozn='$poznamka' WHERE  
id=current_user;
```

- Po doplnění vstupu se provede:

```
UPDATE zakaznik  
SET pozn='Vader'; DROP TABLE zakaznik; --'  
WHERE id=current_user;
```

Vše na jednom
řádku

SQL Injection: Countermeasures

- Používání uživatelských účtů
 - vyloučení používání admin účtu
- Kontrola vstupních hodnot
 - délka vstupu, nevhodné znaky,...
- Funkce progr. jazyka
 - *mysql_real_escape_string()*, *add_slashes()*
 - *\$dbh->quote(\$string)*
- Funkce v DB
 - *quote_literal(str)*
 - returns a string *str* suitably quoted to be used as a string literal in an SQL statement

SQL Injection: Countermeasures

■ Prepared statements

- Parsed statements prepared in DB
 - i.e. compiled templates ready for use
- Values are then substituted
 - Parameters do not need to be quoted then
- May be used repetitively

□ Example:

```
$st = $dbh->prepare("SELECT * FROM emp WHERE name LIKE ?");  
$st->execute(array( "%$_GET[name]%" ));
```

SQL Injection: Countermeasures

- Prepared statements at server-side
 - The same concept, but stored in DB
 - Typically in procedural languages in DB
- PostgreSQL
 - `PREPARE emp_row(text) AS
SELECT * FROM emp WHERE name LIKE $1;
EXECUTE emp_row('%John%');`
- Query is planned in advance
 - Planning time can be amortized
 - But: the plan is generic!
 - i.e. without any optimization induced by knowing the parameter
 - Last only for the duration of the current db session

Prepared Statements: Performance

- Prepared execution yields better performance when the query is executed more than once:

- No compilation
- No access to catalog.

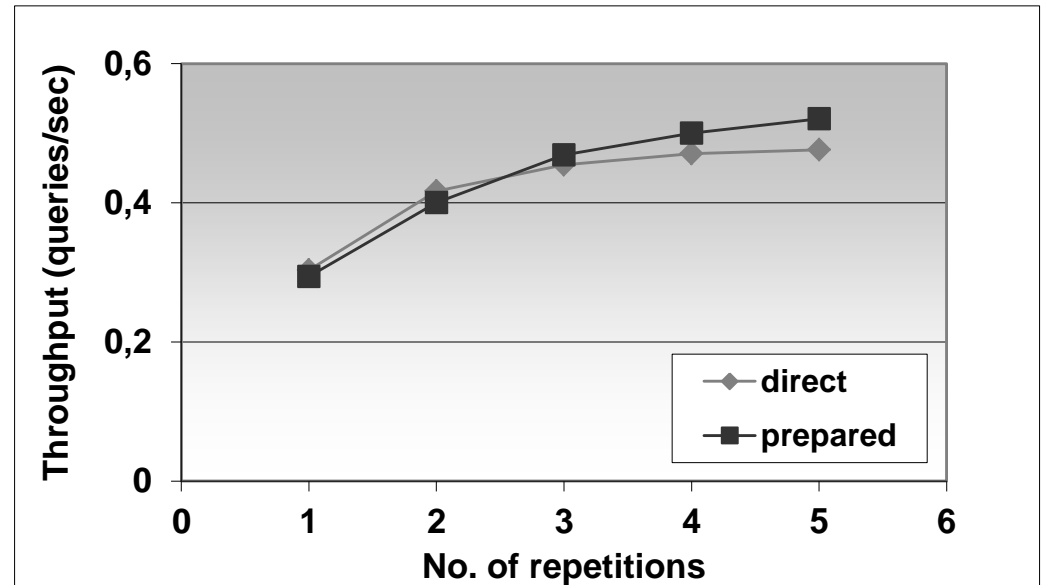

- Experiment performed on Oracle8iEE on Windows 2000.