

Diagram komponent, finalizace projektů

PB007 Softwarové inženýrství I

Martin Jakubička

17.12.2012

Diagram komponent

- Spojení konceptu balíků a rozhraní
- UML2: „A component represents a modular part of a system that encapsulates its contents and whose manifestation is replaceable within its environment“
- Ucelený soubor služeb

Diagram komponent

- Členění: fyzické/logické
- Diagram obsahuje:
 - Komponenty: samostatné části systému, navenek komunikující jen přes definovaná rozhraní
 - Rozhraní: komunikace mezi komponentami, separace funkcionality od implementace
 - Vazby mezi rozhraními

black box notation

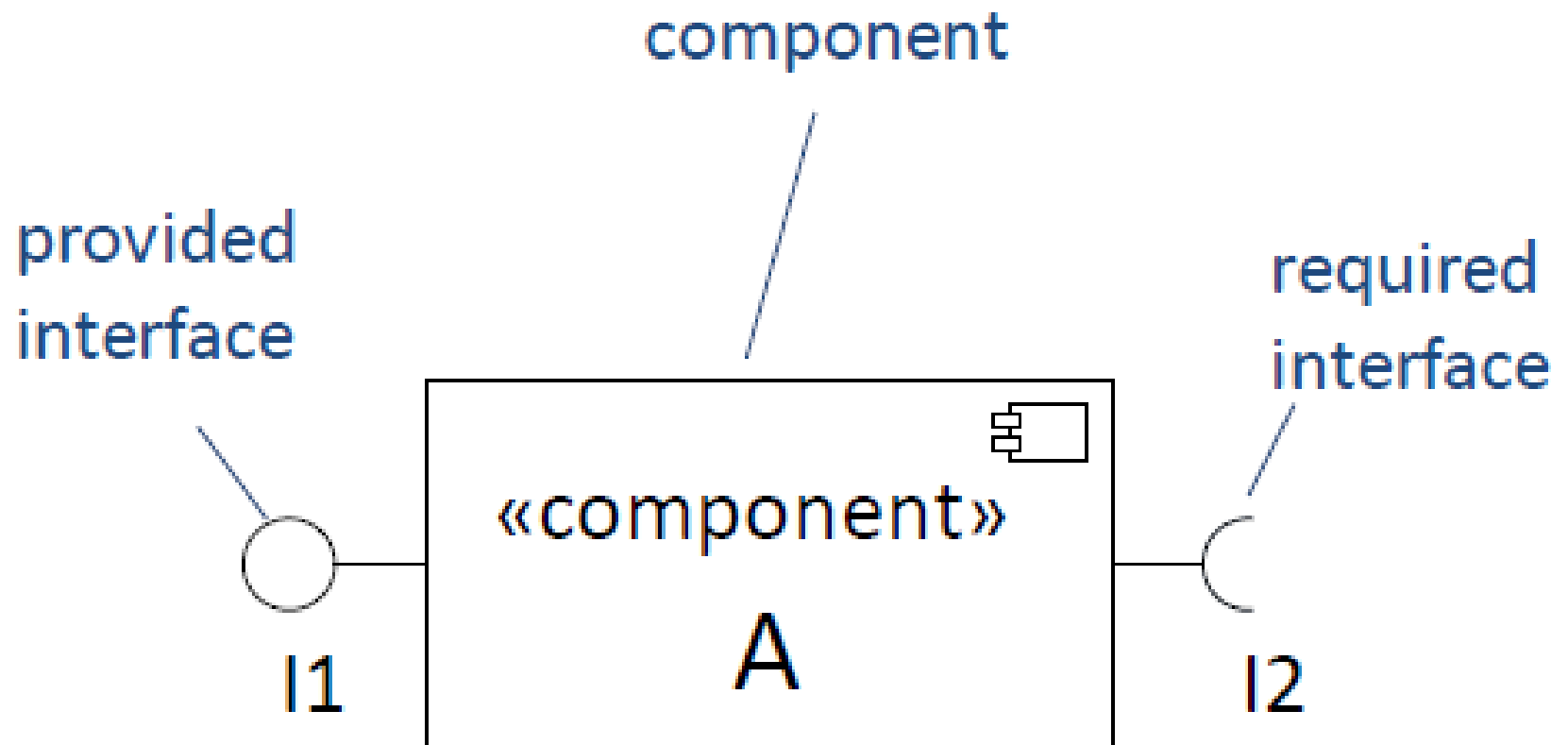

white box notation

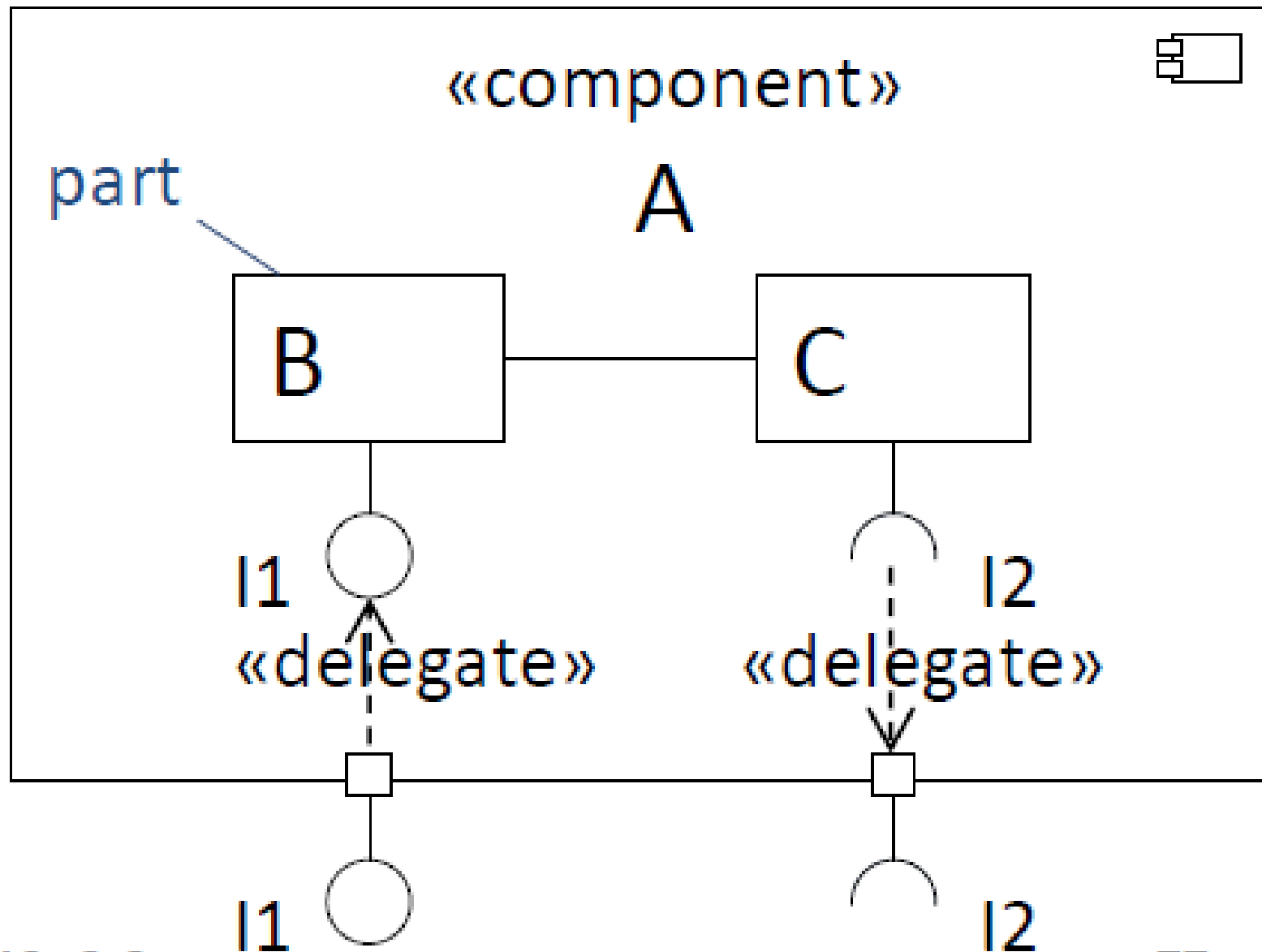

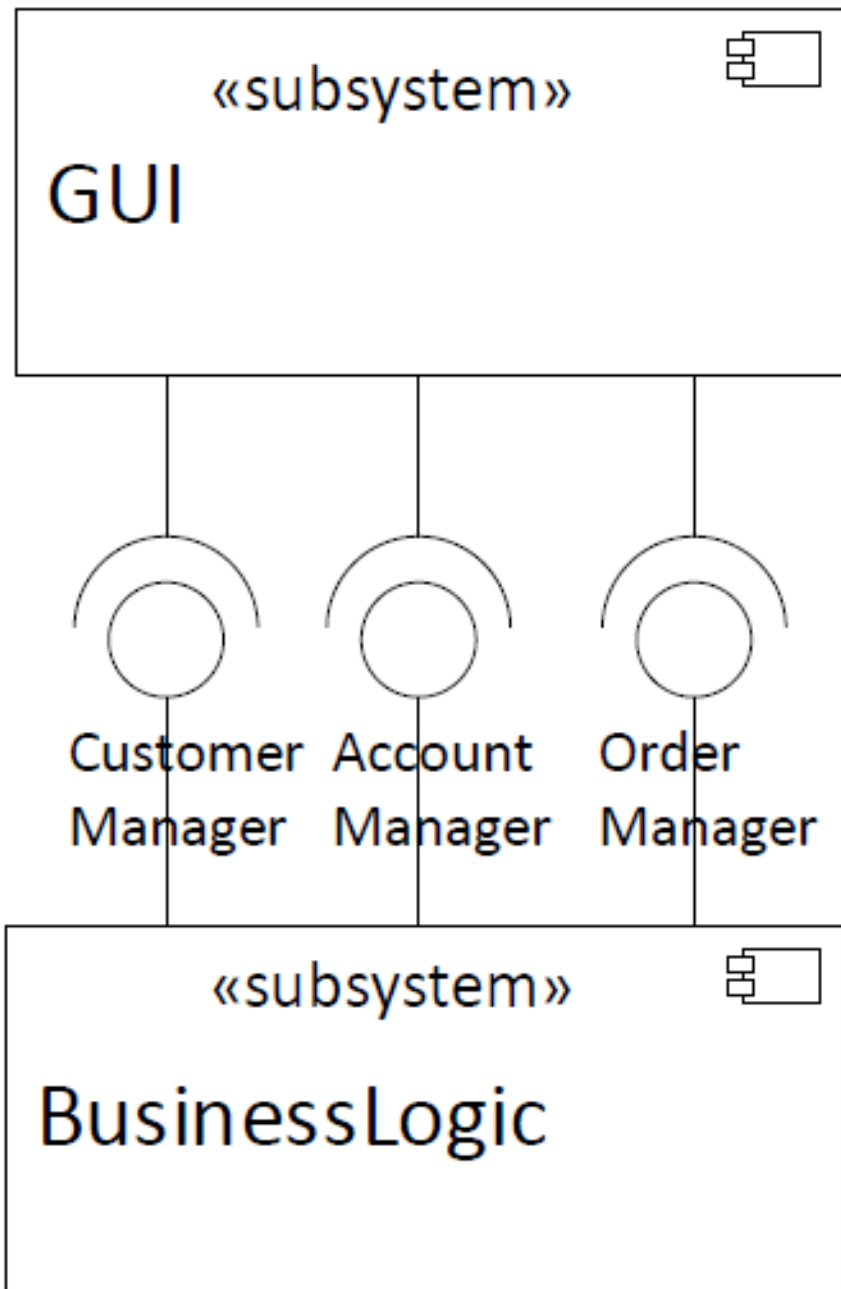

Úkoly

- Vytvořte diagram komponent – nalezněte alespoň 3 (bez GUI, DB, apod.) vzájemně propojené komponenty systému
- Dokončete projekt – zkontrolujte, zda jste zohlednili připomínky cvičícího ve svých diagramech
- Vložte finální report (všechny modely, včetně dnešního) do odevzdáárny