

korfball

korfball

sportovní hra **brankového** typu

Charakteristickými znaky korfbalu je společné soutěžení mužů a žen, omezení pohybu hráčů do zón, víceméně pravidelné střídání útočných a obranných herních rolí všemi zúčastněnými a získávání bodů vhozením míče do koše.

• základní pravidla

Hřiště a další vybavení

Hřiště má rozměry **60×30 metrů** (venkovní hřiště) nebo **40×20 metrů** (hala). Středovou čarou je rozděleno na dvě čtvercové poloviny. Na myšlené podélné ose hřiště jsou ve vzdálenosti 10 metrů (venkovní hřiště) nebo 6,67 metru (hala) od koncových čar umístěny koše. Dva a půl metru od košů, směrem ke středu hřiště, jsou značky pro trestný hod.

Koš je připevněn ze strany na tyči silné 5 až 8 centimetrů a není u něj deska, je tedy přístupný pro střelbu ze všech stran. Koše jsou většinou zhotoveny z vrbového proutí, mají válcovitý tvar o výšce 25 centimetrů a jsou pochopitelně beze dna. Horní okraj koše je umístěn 3,5 metru nad zemí a jeho vnitřní průměr je 39 až 41 centimetrů.

Míč má po obvodu 68 až 71 centimetrů a váží 425 až 475 gramů.

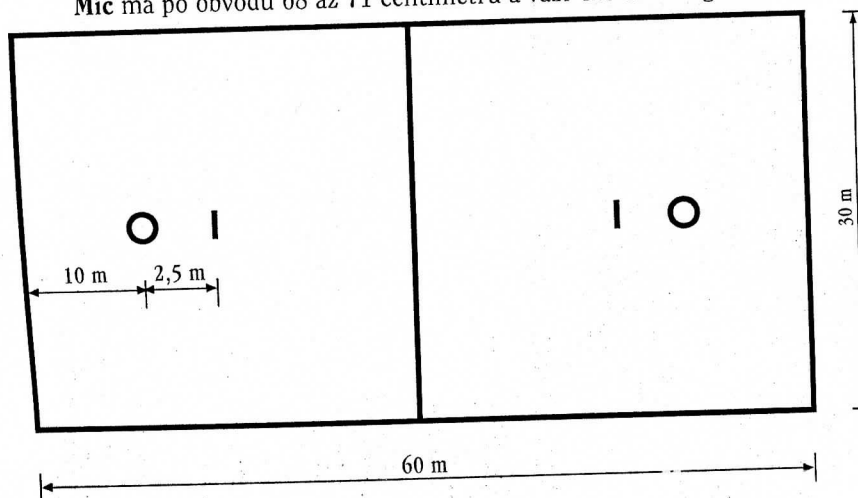

Hráči a další zúčastněné osoby

Každé družstvo může mít na hřišti současně **osm hráčů – 4 ženy a 4 muže**, jejichž pohyb je omezen pouze na dané zóny. Vždy 2 ženy a 2 muži z každého družstva hrají v útočné zóně a další dvě dvojice v zóně obranné. Hráčky a hráči nesmějí opustit zónu, která jim právě přísluší. Po každých dvou dosažených koších, tedy vždy, když se skóre utkání změní o dva body, dochází mezi spoluhráči k výměně zón a herních rolí. Čtveřice, která útočila, přechází do obranné poloviny, čtveřice dosud bránící jde naopak do poloviny útočné. Soupeřící hráčky a hráči jsou spárováni podle pohlaví (žena proti ženě, muž proti muži), aby byly výkonnostní rozdíly co nejmenší. Během utkání je povoleno vystřídat dva hráče. Jednou střídaný hráč se již nemůže do utkání vrátit.

Utkaní řídí hlavní **rozhodčí**, pomáhají mu dva čároví rozhodčí a časoměřič.

Hrací doba a výsledek utkání

Utkaní se hraje **2× 30 minut** hrubého času. Délka přestávky se pohybuje v toleranci 5 až 15 minut. Vítězí družstvo, které vstřelí více košů (míč musí projít košem shora dolů). Každý vstřelený koš se hodnotí vždy **jedním bodem**.

Ovládání společného předmětu

Ke hraní s míčem používají hráči ruce. Dotek míče nohou od kolena dolů je zakázán. Je-li však neúmyslný a neovlivní-li podstatně průběh hry, pak se netrestá. Hráč s míčem se nesmí uvolňovat ani kroky, ani driblinkem, na místě jsou však obrátky i driblink povoleny. Je rovněž možné uplatnit tzv. míč v běhu, jestliže je chycení a odehrání míče spojeno v jednu plynulou a krátkou akci (obdoba dvojtaktu v basketbalu). Na koš se smí střílet pouze z útočné zóny, a to jen z tak zvaného **nebráněného** postavení. Střelba je považována za **bráněnou** (dle pravidel tudíž nepřipustnou), jestliže bránící hráč splňuje současně všechny tři následující podmínky: je mezi útočícím soupeřem a vlastním košem, je čelem k bráněnému soupeři na dosah paže, pokud si se střelou útočníka zdvižením paží blokovat. Střílet na koš není povoleno ani po odclonění obránce jiným útočníkem. Tato ustanovení pravidel jednak účinně podporují neustálý pohyb všech útočníků a jejich přihrávkovou součinnost, jednak umožňují úspěšnou obranu také hráčům menších postav.

Chování k soupeři a tresty

Je zakázáno brát soupeři míč z ruky nebo mu ho z ruky vyrážet, používat jakéhokoliv tělesného kontaktu, jako je vytlačování, strkání či držení soupeře, pohybovat paží proti soupeři, nastavovat paže nebo nohy tak, aby to protihráče

nutilo k větší oklince při uvolňování, bránit soupeři opačného pohlaví, bránit komukoliv, kdo je již bráněn někým jiným. Z bezpečnostních důvodů je rovněž zakázáno chytat se stojanů pro koše nebo se od nich odstrkovat. Za přestupky vůči těmto ustanovením může být podle jejich závažnosti nařízen **volný** nebo **treštný hod** a hráč může být napomenut (žlutá karta, pro stejného hráče nejvýše dvakrát) nebo **vyložen** do konce utkání (červená karta).

Standardní situace

Výhoz se provádí od středu hřiště na začátku poločasů a po obdržení koše. Provádí ho jeden z útočících hráčů. Přímo z výhozu není možné zaznamenat koš. Všichni ostatní hráči musí být vzdáleni od místa výhozu nejméně 2,5 metru.

Volný hod je nařizován za běžné přestupky proti pravidlům o hraní s míčem a chování se k soupeři, dále v případě, že se míč dostane mimo hrací prostor – tzn. dotkne-li se podlahy nebo nějakého jiného předmětu či osoby mimo hřiště, nebo dotkne-li se stropu. Volný hod se provádí z místa přestupku proti provinivšímu se družstvu. Hráč, rozehrávající volný hod, musí přihrát nejpozději do čtyř vteřin po pokynu rozhodčího. Při této standardní situaci nelze dosáhnout přímo koše a ostatní hráči musí být vzdáleni nejméně 2,5 metru.

Treštný hod je nařizován za přestupky, které měly za následek nedovolené zmaření možnosti dosáhnout koš. Provádí se bez časového limitu od značky treštného hodu jako přímý hod na koš.

Hod rozhodčího následuje poté, kdy dva soupeři uchopili současně míč. Rozhodčí vyhazuje míč do výšky mezi dva protihráče stejného pohlaví a ze stejné zóny. Ostatní hráči musí být vzdáleni opět nejméně 2,5 metru.



• historie a organizace

První korfbalová pravidla (korf = koš) připravil pro své žáky amsterdamský učitel Nico Broekhuysen již v roce 1902. O rok později byla založena Nizozemská korfbalová asociace. Na přelomu tisíciletí, to je kolem roku 2000, měla kolem 100 000 členů. Na OH 1920 v Antverpách a na OH 1928 v Amsterdamu byl korfbal předveden jako ukázkový sport. První mezistátní utkání se hrála družstva Belgie a Nizozemska v roce 1923. Původně se korfbal hrál pouze na venkovních hřištích v třízónové variantě. První oficiální utkání v hale se uskutečnilo v Nizozemsku v roce 1952. Hale se musely přizpůsobit rozměry hřiště, jeho členění na dvě zóny a počet hráčů. Dvouzónová varianta se pak zpětně přenesla i na venkovní hřiště. Oficiální mezinárodní soutěže se hrají na hřištích se dvěma zónami.



International Korfball Federation (IKF) byla založena ještě před druhou světovou válkou v roce 1933 (tehdy ještě podle francouzského označení pod zkratkou FIK). První MS bylo zorganizováno roku 1978 za účasti osmi reprezentačních družstev. V současné době IKF sídlí v nizozemském městě Bunnik a uvádí 208 přidružených národních federací (v roce 1980 to bylo pouhých 11 členů, v roce 1992 pak 29 členů). Je to výsledek mimořádných propagačních aktivit, zejména v posledních dvaceti letech. Od roku 1985 je korfbal pravidelně na programu Světových her, které jsou pořádány ve čtyřletých cyklech pod patronací International World Games Association (IWGA). Patří rovněž mezi sportovní hry, které jsou uznávány Mezinárodním olympijským výborem (IOC).



Český korfbalový svaz (ČKS) je členem ČSTV. V roce 2004 v něm bylo registrováno 1938 osob (z toho 959 žaček, dorostenek a žen).

tchoukball

sportovní hra **brankového** typu

Herní idea tchoukballu je založena na neomezované útočné činnosti, při které se družstva snaží hodit míč na kteroukoli z obou „branek“ (pružných odrážedel) tak, aby podle pravidel odražený míč nemohl být soupeřem zachycen.

• základní pravidla

Hřiště a další vybavení

Hraje se na obdélníkovém hřišti **40×20 metrů** s **míčem** pro házenou. Uprostřed koncových čar je na každé straně umístěna **odrážecí plocha** podobná malé trampolíně (rám 100×100 centimetrů, vlastní pružný výplet 90×90 centimetrů), která je položena ke koncové čáře tak, aby odrážecí plocha svírala s podlahou úhel 60 stupňů. Ze středu koncových čar jsou do hřiště opsány půlkruhy o poloměru tři metry, které vymezují **zakázanou zónu**.

Hráči

Na hrací ploše je současně **devět hráčů** z každého družstva. Tři hráči mohou družstvo doplnit jako střídající.

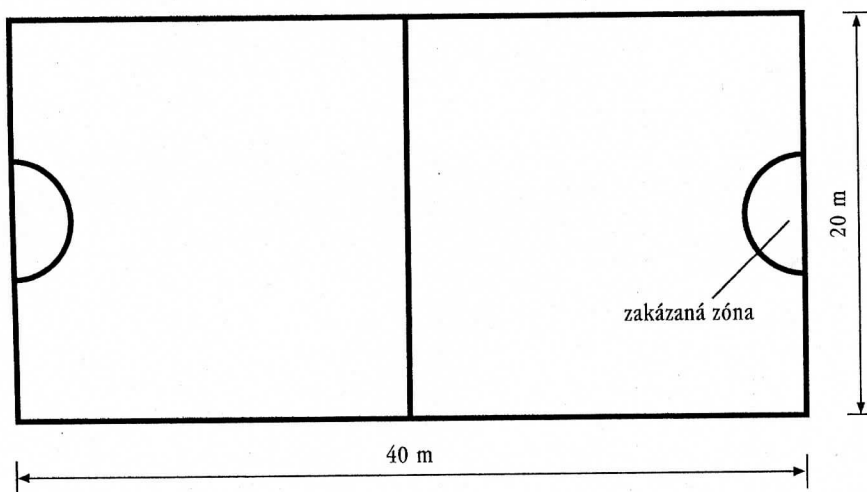

Hrací doba a výsledek utkání

Oficiální hrací doba je rozdělena na **3× 15 minut**. Cílem útočícího družstva je zasáhnout některou z odrážecích ploch tak, aby se míč odrazil zpět do hřiště mimo zakázanou zónu a nemohl být soupeřem chycen. V tomto případě získávají útočníci bod. Při nepřesné střelbě (míč mine odrážecí plochu nebo se z ní odrazí mimo hřiště či do zakázané zóny, střelce hráč se dotkne konstrukce odrážedla nebo odraženého míče) se naopak přičítá jeden bod soupeři. Vítězí družstvo s vyšším počtem získaných bodů.

Ovládání míče

Má-li hráč míč, může ho držet nejvýše tři vteřiny a může s ním udělat tři kroky. Driblink je zakázán. Upadnutí míče na zem a dotek míče nohou jsou hodnoceny jako chyba. Hráči nesmí vstoupit do zakázané zóny (s výjimkou dopadu po střelbě). Získá-li družstvo míč, rozhoduje se, na které odrážedlo zaútočí. Střelbě mohou předcházet nejvýše tři přihrávky. Nepodaří-li se družstvu v tomto limitu vystřelit, musí přihrát míč na druhou polovinu hřiště a pokusit se ve stejném omezení zaútočit na druhé odrážedlo.

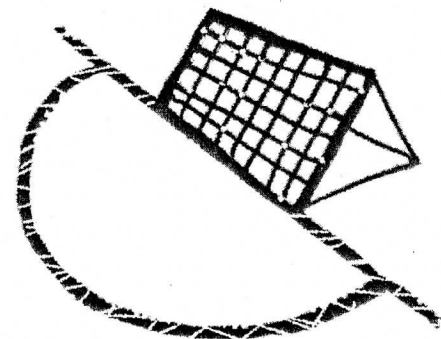

Chování k soupeři a tresty

Činnost bránícího družstva je zúžena na zaujímání výhodného postavení pro chytání míče odraženého od branky do pole. Útočícímu soupeři nesmí být bráněno v pohybu, při přihrávání a chytání míče a ani při střelbě. Přestupky obránců proti těmto pravidlům jsou zaznamenávány. Prohřeší-li se některý z hráčů tímto způsobem počtvrté, je vyloučen do konce utkání, ale může být nahrazen dalším spoluhráčem.

Standardní situace

Při porušení pravidel o hraní míčem a o chování k soupeři provádí druhé družstvo z místa přestupku **volný hod**. Po zisku bodu následuje **vhazování** ze zázemí. Provádí ho hráč družstva, které bod nezískalo, a to od koncové čary vedle odrážedla, kde došlo k bodování. První útok po vhazování musí směřovat k opačnému odrážedlu.

• historie a organizace

V šedesátých letech dvacátého století provedl švýcarský lékař Hermann Brandt kritickou studii nejrozšířenějších sportovních her brankového typu. Na jejím základě pak vytvořil pravidla nové sportovní hry, ve které jsou zapovězeny osobní kontakty a omezuje se tak nebezpečí zranění. Za to se mu v roce 1970 dostalo ocenění od Mezinárodní federace pro tělesnou výchovu (Fédération Internationale d'Education Physique – FIEP).

V roce 1971 došlo k založení **Fédération Internationale de Tchoukball** (FITB) a v roce 1976 se konal první mezinárodní turnaj. MS jsou organizována od roku 2000 ve dvouletých cyklech (v sudých letech). V roce 2004 vykazovala FITB členství 14 národních federací, mezi které patří také Česko, i když se mezinárodních soutěží nezúčastňuje.

www.tchoukball.org

www.tchoukballove.misto.cz

ultimate

frisbee ultimate

sportovní hra **brankového** typu

Sedmičlenná družstva se snaží dopravit hrací disk do koncové zóny soupeře. Ústřední myšlenkou ultimate je osobní odpovědnost každého z hráčů za dodržování pravidel hry a idejí fair play. Proto také nejsou funkce rozhodčích obsazovány a hráči rozhodují sami.

• základní pravidla

Hřiště a další vybavení

Hrací plocha na ultimate se skládá z vlastního hracího pole, které má rozměr 64×37 metrů široké a ze dvou koncových zón, každé 18 metrů hluboké. Celkové rozměry hrací plochy jsou tedy **100×37 metrů**. Hlavní hrací pole od koncových zón oddělují tak zvané čáry základní. Obvodové čáry (postranní a zadní) již součástí hřiště nejsou. Rohy hracího pole i koncových zón jsou označeny kužely z flexibilního materiálu. Čáry pro diváky by měly být od hřiště vzdáleny nejméně pět metrů. Povrch hrací plochy může být jakýkoliv, nejlépe travnatý.

Hrací disk musí odpovídat předpisům WFDF. Musí být vyroben z pevného plastického materiálu. Má tvar misky, na které se rozlišuje horní a vnitřní plocha a vnější a vnitřní hrana. Stěny hran jsou silnější než stěny plochy, takže

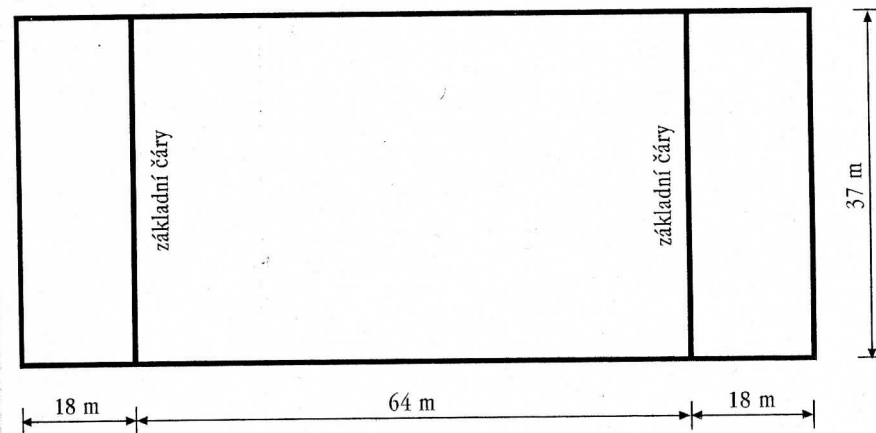

Ultimate indoor (ultimate v hale)

Hrací plocha na ultimate v hale má vlastní hrací pole 28 metrů dlouhé a 20 metrů široké. Koncové zóny mají každá hloubku 6 metrů. Celkové rozměry hrací plochy jsou tedy **40×20 metrů**. Každé z družstev má na hrací ploše po **pěti hráčích**. Házející hráč má na provedení přihrávky osm sekund. Ostatní základní předpisy odpovídají pravidlům ultimate.

Beach ultimate (plážový ultimate)

Písková hrací plocha má celkové rozměry **46×27 metrů**. Hloubka koncových zón je 7,5 metru. Hrají proti sobě **pětičlenná družstva**. Házející hráč má na přihrávku dobu osmi vteřin. Ostatní základní ustanovení vycházejí z pravidel ultimate. Každým rokem se v italském Rimini pořádá velký turnaj, který je pokládán za neoficiální MS.

• historie a organizace

*V roce 1940 si studenti univerzity v Yale kupovali koláče pekařské firmy „Frisbie Pie Company“, které byly prodávány na plechových kulatých táckách. Při házení těmito táckami upozorňovali chytáče zvoláním „frisbie“, a to je údajně základ pozdějšího označení „frisbee“ pro létající disk (talíř). Ten začal jako sportovní náčin z umělé hmoty vyrábět, a později si nechal také patentovat, jistý Fred Morrisson koncem čtyřicátých let dvacátého století. Při házení talířem se postupně formovala řada sportovních disciplín, z nichž některé mají charakter sportovní hry. Nejznámější a nejrozšířenější je hra ultimate, která vznikla v roce 1967. Ve stejném roce došlo k založení prvního mezinárodního svazu pro házení talířem **International Frisbee Association (IFA)**.*

V roce 1970 se objevuje první edice pravidel ultimate a počátkem sedmdesátých let začíná frisbee pronikat také do Evropy. Ve Švédsku se začalo hrát ultimate rovněž v hale (1978). V Československu došlo k masovému seznámení se s létajícím talířem ve spartakiádním roce 1980, když byl použit pro cvičení žáků. Ve stejném roce se konalo první ME v ultimate a roku 1983 první MS.

V současnosti ultimate a ostatní sportovní disciplíny s frisbee zaštiťuje ve světě **World Flying Disc Federation (WFDF)**. Byla založena v roce 1985 a začátkem roku 2004 vykazovala 22 národních svazů jako řádných členů (včetně Česka) a dále 6 přidružených a 13 provizorních členů. Roku 1995 byla WFDF přijata do International World Games Association (IWGA) a některé její soutěže, včetně ultimate, se dostaly na program Světových her v japonské

Akitě v roce 2001. WFDF pořádá v ultimate rovněž MS. Vedle ultimate pečuje WFDF o pravidla, soutěže a rozvoj dvou dalších sportovních her **double disc court** a **guts** (viz samostatná hesla).

V Evropě zajišťuje rozvoj a soutěže v ultimate **European Flying Disc Federation (EFDF)**. Jsou pořádána ME a další soutěže, především na venkovním hřišti (ultimate outdoor). ME se ale také hraje v halách (ultimate indoor) pod názvem European Indoor Ultimate Club Championship.



Na českém území vznikla v roce 1993 Česká asociace frisbí (ČAF), která zpočátku podporovala pouze ultimate. Ve stejném roce se naše družstvo ultimate zúčastnilo ME v Nizozemsku. O rok později se konalo v ultimate první mistrovství Česka a český reprezentační tým startoval na MS. Na kongresu WFDF, který se v rámci tohoto MS uskutečnil, byla ČAF přijata za členu této světové organizace. Roku 1999 se ČAF transformovala na **Českou asociaci létajícího disku (ČALD)** a rozšířila svou působnost na další sportovní disciplíny s frisbee. V roce 2001 uspořádala ČALD v ultimate ME klubů, kterého se zúčastnilo 55 družstev ze 16 států.

www.wfdf.org

www.efdf.org

www.cald.cz

ringo

sportovní hra síťového typu

Jednotlivci, dvojice nebo smíšené trojice hrají proti sobě s jedním nebo se dvěma kroužky, které je třeba hodit přes síť tak, aby dopadly na zem v poli soupeře.

• základní pravidla

Hřiště a další vybavení

Hrací plocha má pro utkání jednotlivců rozměry **8×18 metrů**, pro utkání dvojic a trojic **9×18 metrů**. Nad středovou čarou je natažena volejbalová síť nebo lanko, které je **243 centimetrů** nad zemí a je pro lepší viditelnost opatřeno praporky. Čáry jsou 2 až 5 centimetrů široké a patří do prostoru, který ohraničují. Výjimkou je čára středová, které se nikdo nesmí dotknout a ani nad ní nesmí přesáhnout nad polovinu soupeře.

Hraje se s **jedním** (utkání jednotlivců) nebo **dvěma** (utkání dvojic a trojic) gumovými kroužky.

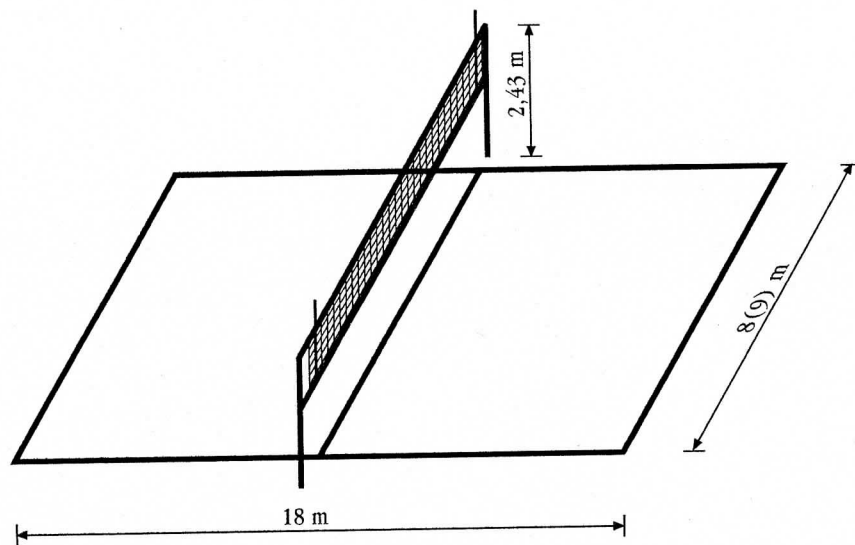

Kroužek je vyroben z trubice o výšce 2,8 centimetru, má vnější průměr 17 centimetrů, vnitřní průměr 11,4 centimetru (s tolerancí 0,2 centimetru) a hmotnost 160 až 165 gramů.



Hráči a další zúčastněné osoby

Soutěží proti sobě **jednotlivci, dvojice** nebo **smíšené trojice** (dva muži a jedna žena nebo jeden muž a dvě ženy). Utkání řídí **dva rozhodčí** se stejnými právy.

Hrací doba a výsledek utkání

Utkání se hraje do **15 bodů** s rozdílem nejméně dvou bodů. Za stavu 15:14 se v utkání pokračuje, hra ale končí nejpozději v okamžiku, ve kterém jedna strana dosáhla svůj sedmáctý bod.

Body se získávají nebo ztrácejí za každou chybu, bez ohledu na to, kdo podával. Za chybu je považován dopad kroužku na zem (do vlastní poloviny nebo mimo polovinu soupeře) a každé porušení pravidel o hraní s kroužkem. Srazí-li se kroužky hozené z protilehlých stran, body se nezapočítávají a nařizuje se nové podání oběma kroužky.

Ovládání kroužku

Při **odhození** musí kroužek vždy rotovat kolem své osy a nesmí být nasměrován kolmo k zemi (napodobuje let disku). Při letu se kroužek může chvět nebo komíhat, avšak nesmí se obracet („dělat kotouly“). Na soupeřovu stranu musí přeletět nad sítí v prostoru nad středovou čarou. Kroužek je třeba odhodit stejnou rukou, do které byl chycen. Přeložení kroužku z jedné ruky do druhé znamená ztrátu bodu. Je zakázáno kroužek přihrávat spoluhráči nebo sám sobě. Kroužek lze **chytat** na místě, ve výskoku i v běhu. Při chycení kroužku ve výskoku smí hráč do okamžiku odhození učinit dva kontakty se zemí. Chytí-li kroužek v běhu, může s ním udělat nejvýše tři brzdící kroky. Při odhodu se může použít výkrok (před došlápnutím nohy musí být kroužek odhozen). Při pohybu směrem dozadu není počet kroků limitován.

Při hře s jedním kroužkem je čas držení kroužku omezen pěti vteřinami, které rozhodčí začne počítat ve chvíli, kdy usoudí, že hráč s kroužkem pasivně stojí. Při hře se dvěma kroužky se začíná počítat ihned, jakmile jsou oba kroužky „v klidu“. Rozhodčí nesmí přerušit počítání času, dokud nejsou odhozeny oba kroužky. Před odhodem kroužku je povolen pouze jeden náprah. Pohyb ruky pak musí být plynulý až do okamžiku odhození. Klamání je povoleno pouze tělem nebo volnou rukou.

Chování k soupeři a tresty

Nesportovní chování (urážky soupeře nebo rozhodčího) je trestáno napomenutím (žlutá karta). Druhé napomenutí je spojeno s diskvalifikací hráče (červená karta) a s kontumací utkání na 15:0 ve prospěch soupeře.

Standardní situace

Každá rozehra je zahajována **podáním**, které lze provádět z kteréhokoliv místa za koncovou čarou své poloviny hřiště. Alespoň jedna noha se přitom musí dotýkat země. U dvojic a trojic podává každá strana současně jedním kroužkem. U jednotlivců podává každý ze soupeřů vždy třikrát po sobě, to znamená, že ke změně podávajících dochází vždy, když je součet bodů obou stran dělitelný třemi. Soupeři si mění strany, když je součet bodů dělitelný pěti nebo o jeden bod více (změna stran proběhne u dvojic a trojic až po ukončení roze hry oběma kroužky).

• historie a organizace

*Původ této sportovní hry je třeba hledat mezi zájemci o míčové hry na palubách lodí. Málo prostoru, kymácivá paluba a snadná ztráta daleko odbitého míče vedly k jeho nahrazení kroužkem. Různé obměny přehazování kroužku přes síť nesly názvy „deck tennis“, „ring tennis“ či „ring volleyball“. Koncem dvacátých let minulého století byla hra přenesena do hal, hlavně v Německu, a postupně byla vytvořena závazná sportovní pravidla. Zasloužil se o ně významnou měrou Włodzimierz Strzyzewski, pod jehož vedením byla v roce 1993 v polském městě Modlin založena **International Ringo Federation (IRF)**.*



Mezi pěti zakládajícími národními svazy byli též zástupci Česka. V České republice je činný **Český klub ringa (ČKR)**.

www.ringo.cz

indiaca

sportovní hra síťového typu

Dvě pětičlenná družstva (mohou být i smíšená) odbíjejí rukou přes síť opeřený míček na stranu soupeře tak, aby nemohl být vrácen.

• základní pravidla

Hřiště a další vybavení

Obdélníkovité hřiště má rozměry **16×6,1 metru**. Středovou čarou je rozděleno na dvě poloviny. Souběžně se středovou čarou, ve vzdálenosti 3 metry od ní, jsou na každé polovině hřiště čáry vymezující útočný prostor. Všechny čáry by měly být 3 až 5 centimetrů široké a patří do prostoru, který ohraničují. Nad středovou čarou je natažena síť. Její horní okraj je pro muže ve výšce **2,35 metru**, pro smíšená družstva **2,25 metru** a pro ženy **2,15 metru**. Kolem hřiště by měl být po všech stranách volný prostor, nejméně dva metry široký.

Hrací náčiní **indiaca** je bílé nebo žluté kotoučovitě těleso o průměru 7 až 8 centimetrů, které je vyrobeno většinou z pryže a vyplněno pěnovitou látkou. Je spojeno s černým nosičem pér, která jsou červená a vyměnitelná. Výška indiacy je 25 centimetrů a hmotnost 45 až 65 gramů.

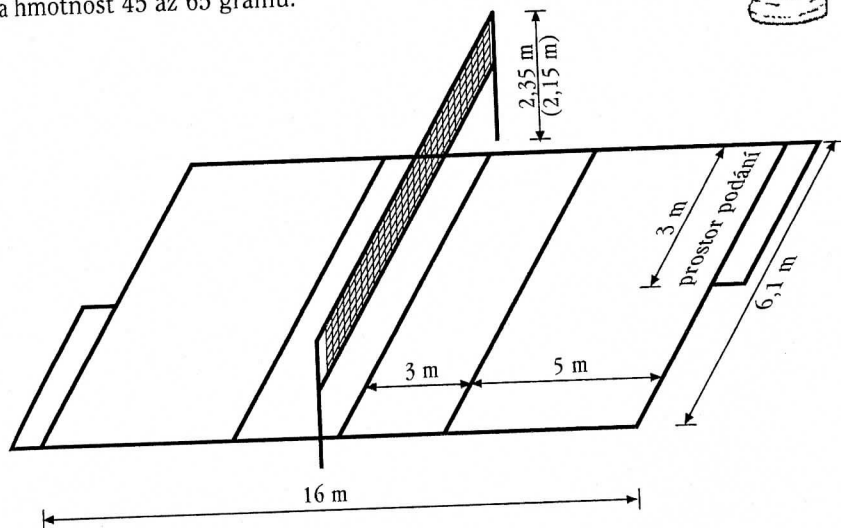

Hráči a další zúčastněné osoby

Družstvo tvoří **5 hráčů** a 2 náhradníci. U smíšených družstev musí být každé pohlaví zastoupeno nejméně dvěma osobami. V každém setu mohou střídat dva hráči, vystřídaný hráč může znovu nastoupit až v dalším setu. Při každém podání musí hráči (podobně jako ve volejbalu) zaujmout své základní postavení. Při každém znovuzískání podání se hráči ve směru pohybu hodinových ručiček o jedno postavení posouvají. Hráči v postavení I a V jsou obránci. Mohou sice vstoupit do útočného pásma, ale nesmí blokovat. Hráči ve zbývajících pozicích (II, III, IV) jsou označováni jako síťoví.

Utkání řídí jeden **rozhodčí**, kterému mohou pomáhat dva čároví rozhodčí a zapisovatel.

Hrací doba a výsledek utkání

Podle propozic soutěže se hraje buď **na sety**, nebo na čas. Při hře na sety vítězí družstvo, které vyhrálo dva sety. K výhře v jednom setu je zapotřebí dosáhnout **25 bodů**, přičemž rozdíl musí být nejméně dvoubodový. Po každém setu si družstva mění strany. Jestliže je za stavu 1:1 na sety potřeba hrát třetí rozhodující set, dochází k výměně stran, jakmile jedno družstvo dosáhlo 13 bodů. V utkání hraném na sety je možno požádat dvakrát o oddechový čas v trvání 30 sekund.

V utkání hraném **na čas** je délka střetnutí **2× 10 minut** (hrubý čas). Každá polovina začíná a končí hvizdem rozhodčího a její výsledek se hodnotí zvlášť. Družstvo tak může za jedno utkání získat celkem dva body (vyhrálo obě poloviny) jeden a půl bodu (jednu polovinu vyhrálo a v jedné remizovalo), jeden bod, půl bodu nebo žádný bod. Je-li zapotřebí utkání rozhodnout (vyřazovací podoba soutěže), může se prodloužit, a to nejméně o 2× 2,5 minuty.

Družstvo získává bod, jestliže se jeho soupeř dopustí následujících chyb: indiaci se dotkne země na jeho vlastní polovině, není dopravena povoleným způsobem do opačné poloviny, dotkne se stropu, dotkne se při podání sítě, družstvo ji odrazí více než třikrát za sebou, je chycena, hozena nebo odražena se značným zpomalením, je zasažena jinou částí těla než ruka a předloktí. Body se získají rovněž tehdy, když se protihráč dotkne sítě nebo tyčí, přesáhne síť a středovou čáru (to není povoleno ani při bloku) a vstoupí do poloviny soupeře. Jestliže se obě strany proviní současně (např. dotek sítě), nezapočítává se bod žádnému družstvu a podání se opakuje.

Ovládání indiacy

Indiaca je ovládána údery jednou rukou (od lokte dolů), nejčastěji dlaní. Jako úder je počítán každý dotek indiacy, s výjimkou bloku. Na polovinu soupeře se musí indiaci dopravit nejvýše třemi údery, spoluhráči se musí v úderech, stejně jako ve volejbalu, střídát.

Standardní situace

Jedinou standardní situací je **podání**. Provádí ho hráč, kterému právě přísluší postavení I. Stojí za koncovou čarou ve 3 metry širokém prostoru pro podání. Drží přitom indiacu v jedné ruce pod úroveň pasu a druhou rukou se odrazí na polovinu soupeře.

• historie a organizace

V roce 1936 se německý učitel K. H. Krohn seznámil na plážích v Rio de Janeiru s rekreační hrou s opeřeným míčem. Původně to bylo hrací náčiní brazilských Indiánů. Díky propagačnímu úsilí Krohna se indiaci v Německu uchytily a postupně byla, vedle čistě zábavných forem, vytvářena také sportovní pravidla a systém soutěží. V roce 2000 se konala v Berlíně ustavující konference mezinárodní asociace pro indiacu – **International Indiaci Association (IIA)**. Zúčastnili se jí zástupci Brazílie, Japonska (údajně téměř milion hráčů) a čtyř evropských zemí. Mezi zakládající účastníky patřil rovněž předseda Slovenského svazu indiacy. V Česku zatím vážný pokus o sportovní uplatnění indiacy zaznamenán nebyl.

www.indiaca.host.sk

ringette

hokej s kroužkem

sportovní hra brankového typu

šestičlenná družstva žen – pět v poli a brankářka – se na ledové ploše snaží vsítit gumový kroužek do branky soupeře. Hráčky se pohybují na bruslích a jejich hole nemají čepel.

Základní pravidla

Hřiště a další vybavení

Hřiště má podobné rozměry jako hrací plocha pro lední hokej, značení je ale poněkud jiné. Chybí středová čára a prodloužené brankové čáry. Kruhy pro volné rozehrávání mají poněkud jinou podobu než kruhy pro vzhazování v ledním hokeji. Jsou vyznačeny jejich průměry a místa pro postavení hráček. Významné jsou tzv. čáry volné hry, které jsou červené. Pouze mezi nimi, tedy ve zvětšeném středovém prostoru, mohou být najednou všechny hráčky. Tyto čáry vymezují v koncových třetinách „zakázané území“. V něm se mohou v daném okamžiku pohybovat vždy jen tři hráčky v poli z každého družstva. Branky mají stejné rozměry jako v ledním hokeji. Brankoviště jsou půlkruhová.

Místo kotouče je používán kroužek vyrobený z gumy. Vnější průměr kroužku je 6,5 palce (16,51 centimetrů) a vnitřní průměr, tedy velikost otvoru, 4 palce (10,16 centimetrů). Tloušťka těla kroužku je tedy 6,35 centimetrů.

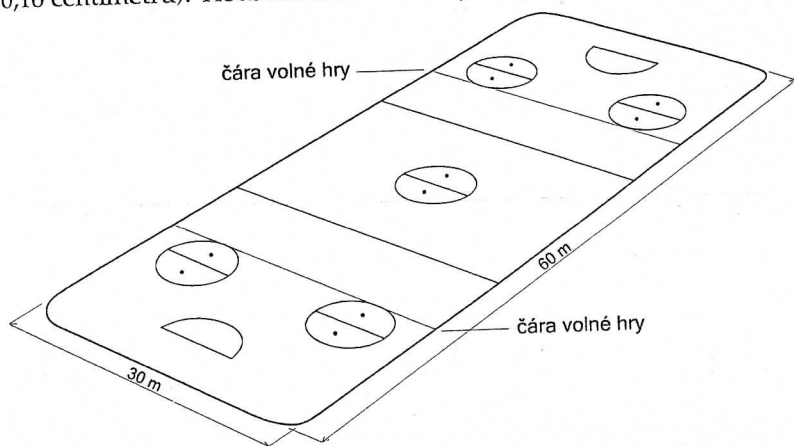

Hráčky a další zúčastněné osoby

Družstvo může mít až 18 hráček, z nichž jich je současně ve hře nejvýše šest – pět v poli a brankářka. Střídání není omezeno.

Hráčky v poli mají rovné hole bez čepele. Brankářka má hůl s čepelí. Hráčky se pohybují na bruslích.

Hrací doba a výsledek utkání

Hrací doba je zpravidla 3× 20 minut čistého času. Vítězí družstvo, které dosáhne většího počtu gólů. Při nerozhodném výsledku následuje prodloužení o 20 minut, které končí při dosažení prvního gólu. Během utkání má družstvo nárok na dva oddechové časy v délce 30 sekund. O jeden oddechový čas je možné požádat při prodloužení.

V ringette je omezena délka útoku na třicet vteřin. Čas útoku se začíná měřit v okamžiku, kdy družstvo vyveze kroužek z vlastní obranné třetiny. Při každém přerušení hry se pochopitelně přestává měřit také délka útoku. Získá-li útočí družstvo po střelbě opět kotouč, začíná se čas útoku měřit znovu.

Ovládání kroužku

Kroužek je veden a přihráván holí zasunutou do jeho vnitřního prostoru. Stejným způsobem se také střílí. Postavení mimo hru v ringette není zavedeno. Má-li však hráčka kroužek na své holi, nesmí ho zavést vpřed přes modrou čáru třetiny. Tam ho může svou holí pouze přihrát nebo vyhodit. Poté se ho nesmí dotknout dříve, dokud se ho nedotkla jiná hráčka. Nelze rovněž přihrát přes dvě čáry (zakázané uvolnění). V brankovišti se smí pohybovat pouze brankářka. Ta v něm může kroužek srážet a chytat kteroukoliv částí svého těla, rukou ho může rovněž vyhodit. Chce-li ho přihrát holi, musí zastrčit do kroužku konec čepele své hole.

Chování k soupeři a tresty

Hra jakoukoliv částí těla proti soupeři je zakázána. Výjimkou jsou souboje o kroužek „rameno na rameno“.

Standardní situace

Volné rozehrání je na začátku poločasů a po gólech ze středového bodu. Ve všech ostatních případech přerušení hry ho rozehrává neprovinivší se družstvo ze středu nejbližšího kruhu nebo brankářka ze svého brankoviště.

Kroužek musí být rozehrán ven z kruhu či z brankoviště a rozehrávající hráčka se ho nesmí podruhé dotknout, dokud s ním nehrála hráčka jiná. Ostatní hráčky se při rozehrání musí zdržovat mimo kruh.

Historie a organizace

Sportovní podobu s pravidly dostal ringette v kanadské provincii Ontario v roce 1963. Záměrem bylo vytvořit zimní sportovní hru pro ženy s menší náročností a tvrdostí než v ledním hokeji. V Kanadě ho pěstuje kolem 35 000 hráček. Hraje se zde také ve variantách pro kolečkové in-line brusle nebo v tělocvičnách bez bruslí. Tato podoba se uplatňovala také u nás již před druhou světovou válkou při školní tělesné výchově.



International Ringette Federation (IRF), která sídlí v Kanadě, byla založena v roce 1986. MS jsou organizována od roku 1990 v sudých letech. Zúčastňují se jich především reprezentace ze severoamerického kontinentu a ze Skandinávie. Ringette byl předveden také v Česku, není však u nás organizován.

www.ringette.cz

interkros

lakros na malém hřišti, pop-lacrosse, indoor lacrosse, inside lacrosse
sportovní hra brankového typu

Pětičlenná družstva – čtyři hráči v poli a brankář – ovládají míček pomocí hole opatřené prohloubenou plastovou hlavou s mřížkou a snaží se ho umístit do branky soupeře. Hrají proti sobě družstva mužů nebo družstva žen.

Základní pravidla

Hřiště a další vybavení

Hřiště má rozměry 40×20 metrů. Hraje se v hale (výška stropu alespoň 7 metrů) i na venkovních hřištích. Půlící čára dělí hřiště na dvě poloviny (z pohledu družstva zóna obranná a zóna útočná). Na středu koncových čar jsou postaveny branky 122×122 centimetrů veliké. Hloubka branek, které mají trojúhelníkový tvar, je 137 centimetrů. Ze středu branek je opsáno půlkruhové brankoviště o poloměru 2,75 metru. Ve vzdálenosti 9 metrů od středu branek jsou čáry trestného střelení dlouhé 60 centimetrů.

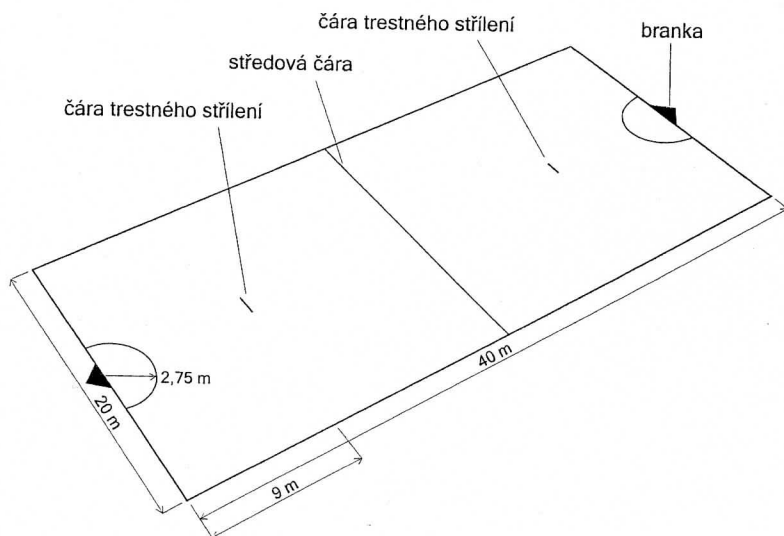

Podél jedné z postranních čar jsou lavice pro střídající hráče a funkcionáře. Prostor pro střídání začíná pět metrů od středové čáry a je dlouhý deset metrů. Na druhé straně jsou trestné lavice a zapisovatelský stolec.

Míček pro interkros je z měkké gumy. Po obvodu měří 23 až 25 centimetrů, jeho hmotnost je 80 až 100 gramů.

Hráči a další zúčastněné osoby

Družstvo může nastoupit k utkání nejvíce s dvanácti hráči do pole a se dvěma brankáři. Ve hře je pak nejvíce jeden brankář a čtyři hráči v poli. Střídat je možno kdykoliv a neomezeně ve vyhrazeném prostoru, jakmile v něm odcházející hráč opustil hrací plochu. Při střídání brankářů má družstvo nárok na dvouminutové přerušení hry pro úpravu výstroje a rozcvičení. Hráči se s výjimkou brankoviště soupeře mohou pohybovat po celém hřišti. Opustí-li brankář své brankoviště, platí pro něj stejná pravidla jako pro hráče v poli.

Hráči, včetně brankáře, používají stejně, pro interkros předepsané hole. Tyč hole je vyrobena ze dřeva, lehkého kovu nebo plastu. Celková délka hole i s hlavou je 90 až 115 centimetrů. Hlava hole je ze syntetického materiálu. Podobá se rozšiřujícímu se a prohloubenému sítu (košíku). Délka košíku je 26 až 27,5 centimetru, šířka od 9 do 17,5 centimetru, hloubka 8 až 9 centimetrů. Celková hmotnost hole je 280 až 380 gramů.

Hráči v poli mohou používat nákolanky a ochranné brýle. Brankáři musí mít přilbu s mříží, chránič hrudi, rukavice, suspensor, kalhoty pro lední hokej a chrániče holení.

Družstvo může doprovázet nejvýše pět funkcionářů, kteří musí být uvedeni v zápise o utkání. Utkání řídí dva rozhodčí, z nichž jeden je určen jako hlavní. U stolku je časoměřič, zapisovatel a kontrolor.

Hrací doba a výsledek utkání

Hrací doba je 4× 12 minut hrubého času. Po první a třetí čtvrtině je dvouminutová přestávka, v polovině utkání desetiminutová. Za určitých okolností (např. střídání brankáře, zranění hráče, ztráta míčku) se ale čas neměří. Družstvo si může v každé polovině utkání vyžádat dva oddechové časy v délce 60 vteřin a při každém prodloužení jeden.

Vítězí družstvo, které dosáhlo většího počtu gólů. Gól je uznán, jestliže míček přešel celým svým objemem do branky a nebyla přítomná útočící strana porušena pravidla. Gól však neplatí, byl-li míček do branky dopraven

úmyslným zásahem jakoukoliv částí těla útočníka či odrazil-li se do branky od rozhodčího. Skončí-li utkání nerozhodně, prodlužuje se o 10 minut. Nepadne-li ani poté rozhodnutí, prodlužuje se znovu, avšak již s pravidlem ukončení při prvním dosaženém gólu.

Ovládání míčku

Míček je ovládán chytáním do hlavy hole, přenášením, házením nebo odrážením. Úmyslná hra nohou nebo rukou není povolena. Za úmyslný je považován zákrok, který družstvo hráče zvýhodnil, např. kopnutí do míčku nebo jeho zadržení nohou či rukou. Jestliže je míček volný, stává se jeho držitelem ten, který ho jako první nabere nebo přiklopí hlavou své hole. Hráč může mít míček pod kontrolou nejvýše po dobu **pěti sekund**. Musí s ním buď stát, nebo běžet. Obrátky kolem jedné nohy (podobně jako v basketbale) jsou povoleny, chůze s míčkem je zakázána.

Útok družstva je omezen dobou **30 vteřin**. Dotkne-li se míčku soupeř nebo došlo-li k přerušení hry, časový limit se obnovuje. Bránící hráč může vstoupit do svého brankoviště, aby mohl míček nabrat. Útočící hráč do brankoviště soupeře nesmí, ale nad ním může svou holí hrát. Brankář ve svém brankovišti smí hrát nohou, rukou i tělem. Mimo brankoviště se na něj vztahují stejná pravidla jako na hráče v poli.

Chování k soupeři a tresty

Tělesný kontakt vůči protihráčům je zakázán. Útočník může být bráněn pouze jedním obráncem. Hráči musí mít obě ruce neustále na své holi, výjimkou je získávání míče na zemi nebo zachycování přihrávky soupeře ve vzduchu.

Za jakékoliv porušení pravidel může být udělen pouze jeden trest. Přestupky jsou pravidly interkrosu rozděleny do pěti kategorií (technické, osobní, týmové, nesportovní a diskvalifikující) a tresty jsou odstupňovány takto: ztráta míčku, trestné střelení, vyloučení na jednu minutu, vyloučení do konce utkání. Kombinace trestů (např. trestné střelení s vyloučením) není možná.

Ztráta míčku následuje zejména za tyto přestupky: menší neúmyslný tělesný kontakt vůči soupeři, úmyslný dotyk míčku rukou nebo nohou, vstup hráče s míčkem do autu, míček se dotkl stropu, držení míčku delší než tři sekundy, obránce brání v brankovišti, naběhnutí útočníka na stojícího obránce atp.

Trestné střelení následuje za faul na útočníka, který měl výhodnou střelcovskou příležitost.

Vyloučení na jednu minutu je udělováno např. za opětovné nedodržování vzdálenosti dvou metrů při rozehrávce, za chybné střídání, za hrubá vyjádření a za všechna úmyslná porušení pravidel o chování se k soupeři.

Vyloučení do konce utkání dostane hráč, který opakovaně porušuje pravidla, za které je jinak udělován menší trest (za pět osobních přestupků nebo za dva diskvalifikující přestupky), nebo který ohrozí zdraví protihráče, bodne ho holí, hodí holí, podrazí zezadu soupeře, obtěžuje rozhodčího či použije urážlivé výrazy.

Standardní situace

Pravidla interkrosu rozlišují pouze dvě standardní situace: rozehrávku a trestné střelení.

Rozehrávku provádí po přerušení hry družstvo, které se neprovinilo, nebo to, které určí rozhodčí. Není-li jasné, které družstvo má rozehrávat, losuje se. Míč se ve většině případů rozehrává z postranní čáry z místa, které je nejbližší místu předchozího důvodu přerušení hry. Po gólu provádí rozehrávku brankář z brankové čáry uvnitř brankoviště. Stejně je tomu, dostane-li se míč za koncovou čáru, ať už to bylo po akci kteréhokoliv družstva (výjimkou je úmyslné zahrání obránci). Míč musí být rozehrán do tří sekund a je do hry buď vhozen, nebo vnesen. Při rozehrávce musí být hráči soupeře vzdáleni nejméně dva metry (tělem i holí).

Trestné střelení provádí jeden z hráčů (určený trenérem), kteří byli při faulu soupeře na hřišti. Střelec vybíhá po hvizdu rozhodčího od čáry trestného střelení, brankář musí do té doby alespoň jednou nohou stát na brankové čáře. Ostatní hráči musí být za střelcem a nesmí mu bránit ani ho jakkoliv rozptylovat. Trestné střelení musí být ukončeno do pěti vteřin.

Historie a organizace

Podobně jako u box-lakrosu vedl záměr hrát lakros také v zimním období zákonitě ke zmenšení hrací plochy a počtu hrajících, jakož i ke zjednodušení pravidel. Na rozdíl od box-lakrosu, a možná jako reakce na jeho tvrdost, vedly úpravy pravidel k omezení kontaktů mezi protihráči. Tak se tato varianta lakrosu zpřístupnila také ženám. V roce 1985 byla v Paříži založena mezinárodní federace (FIIC),

