

indiaca

sportovní hra síťového typu

Dvě pětičlenná družstva (mohou být i smíšená) odbíjejí rukou přes síť opeřený míček na stranu soupeře tak, aby nemohl být vrácen.

• základní pravidla

Hřiště a další vybavení

Obdélníkovité hřiště má rozměry **16×6,1 metru**. Středovou čarou je rozděleno na dvě poloviny. Souběžně se středovou čarou, ve vzdálenosti 3 metry od ní, jsou na každé polovině hřiště čáry vymežující útočný prostor. Všechny čáry by měly být 3 až 5 centimetrů široké a patří do prostoru, který ohraničují. Nad středovou čarou je natažena síť. Její horní okraj je pro muže ve výšce **2,35 metru**, pro smíšená družstva **2,25 metru** a pro ženy **2,15 metru**. Kolem hřiště by měl být po všech stranách volný prostor, nejméně dva metry široký.

Hrací náčiní **indiaca** je bílé nebo žluté kotoučovitě těleso o průměru 7 až 8 centimetrů, které je vyrobeno většinou z pryže a vyplněno pěnovitou látkou. Je spojeno s černým nosičem pér, která jsou červená a vyměnitelná. Výška indiacy je 25 centimetrů a hmotnost 45 až 65 gramů.

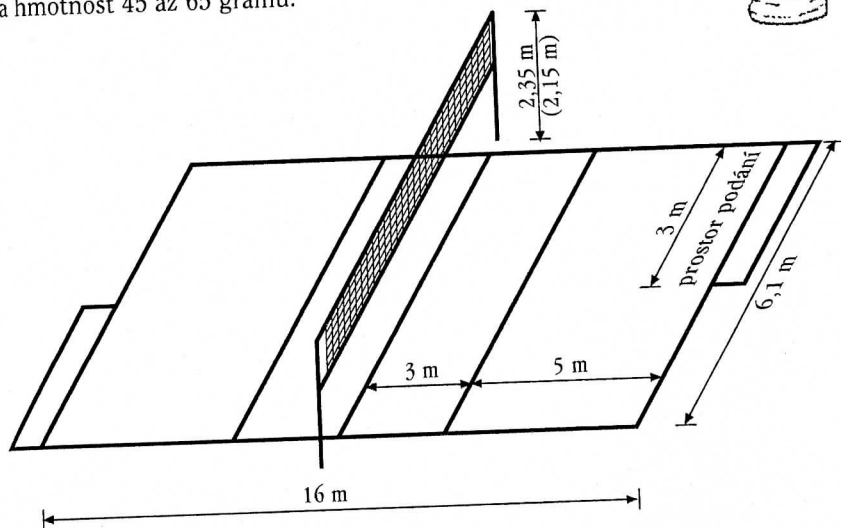

Hráči a další zúčastněné osoby

Družstvo tvoří **5 hráčů** a 2 náhradníci. U smíšených družstev musí být každé pohlaví zastoupeno nejméně dvěma osobami. V každém setu mohou střídat dva hráči, vystřídaný hráč může znovu nastoupit až v dalším setu. Při každém podání musí hráči (podobně jako ve volejbalu) zaujmout své základní postavení. Při každém znovuzískání podání se hráči ve směru pohybu hodinových ručiček o jedno postavení posouvají. Hráči v postavení I a V jsou obránci. Mohou sice vstoupit do útočného pásma, ale nesmí blokovat. Hráči ve zbývajících pozicích (II, III, IV) jsou označováni jako síťoví.

Utkání řídí jeden **rozhodčí**, kterému mohou pomáhat dva čároví rozhodčí a zapisovatel.

Hrací doba a výsledek utkání

Podle propozic soutěže se hraje buď **na sety**, nebo na čas. Při hře na sety vítězí družstvo, které vyhrálo dva sety. K výhře v jednom setu je zapotřebí dosáhnout **25 bodů**, přičemž rozdíl musí být nejméně dvoubodový. Po každém setu si družstva mění strany. Jestliže je za stavu 1:1 na sety potřeba hrát třetí rozhodující set, dochází k výměně stran, jakmile jedno družstvo dosáhlo 13 bodů. V utkání hraném na sety je možno požádat dvakrát o oddechový čas v trvání 30 sekund.

V utkání hraném **na čas** je délka střetnutí **2× 10 minut** (hrubý čas). Každá polovina začíná a končí hvizdem rozhodčího a její výsledek se hodnotí zvlášť. Družstvo tak může za jedno utkání získat celkem dva body (vyhrálo obě poloviny) jeden a půl bodu (jednu polovinu vyhrálo a v jedné remizovalo), jeden bod, půl bodu nebo žádný bod. Je-li zapotřebí utkání rozhodnout (vyřazovací podoba soutěže), může se prodloužit, a to nejméně o 2× 2,5 minuty.

Družstvo získává bod, jestliže se jeho soupeř dopustí následujících chyb: indiaci se dotkne země na jeho vlastní polovině, není dopravena povoleným způsobem do opačné poloviny, dotkne se stropu, dotkne se při podání sítě, družstvo ji odrazí více než třikrát za sebou, je chycena, hozena nebo odražena se značným zpomalením, je zasažena jinou částí těla než ruka a předloktí. Body se získají rovněž tehdy, když se protihráč dotkne sítě nebo tyčí, přesáhne síť a středovou čáru (to není povoleno ani při bloku) a vstoupí do poloviny soupeře. Jestliže se obě strany proviní současně (např. dotek sítě), nezapočítává se bod žádnému družstvu a podání se opakuje.

Ovládání indiacy

Indiaca je ovládána údery jednou rukou (od lokte dolů), nejčastěji dlaní. Jako úder je počítán každý dotek indiacy, s výjimkou bloku. Na polovinu soupeře se musí indiaci dopravit nejvýše třemi údery, spoluhráči se musí v úderech, stejně jako ve volejbalu, střídát.

Standardní situace

Jedinou standardní situací je **podání**. Provádí ho hráč, kterému právě přísluší postavení I. Stojí za koncovou čarou ve 3 metry širokém prostoru pro podání. Drží přitom indiacu v jedné ruce pod úroveň pasu a druhou rukou se odrazí na polovinu soupeře.

• historie a organizace

V roce 1936 se německý učitel K. H. Krohn seznámil na plážích v Rio de Janeiru s rekreační hrou s opeřeným míčem. Původně to bylo hrací náčiní brazilských Indiánů. Díky propagačnímu úsilí Krohna se indiaci v Německu uchytily a postupně byla, vedle čistě zábavných forem, vytvářena také sportovní pravidla a systém soutěží. V roce 2000 se konala v Berlíně ustavující konference mezinárodní asociace pro indiacu – **International Indiaci Association (IIA)**. Zúčastnili se jí zástupci Brazílie, Japonska (údajně téměř milion hráčů) a čtyř evropských zemí. Mezi zakládající účastníky patřil rovněž předseda Slovenského svazu indiacy. V Česku zatím vážný pokus o sportovní uplatnění indiacy zaznamenán nebyl.

www.indiaca.host.sk