

**RINGO**  
**Sportovní pravidla**



**R I N G O**

Schváleno Českým klubem ringa

<b>Pravidlo 1</b>	<b>hřiště.....</b>	<b>3</b>
<b>Pravidlo 2</b>	<b>sít'.....</b>	<b>5</b>
<b>Pravidlo 3</b>	<b>kroužek.....</b>	<b>6</b>
<b>Pravidlo 4</b>	<b>hráči.....</b>	<b>6</b>
<b>Pravidlo 5</b>	<b>rozhodčí.....</b>	<b>7</b>
<b>Pravidlo 6</b>	<b>počítání bodů.....</b>	<b>9</b>
<b>Pravidlo 7</b>	<b>zahájení hry a postavení hráčů.....</b>	<b>9</b>
<b>Pravidlo 8</b>	<b>střídání na podání.....</b>	<b>10</b>
<b>Pravidlo 9</b>	<b>teč při podání.....</b>	<b>10</b>
<b>Pravidlo 10</b>	<b>let kroužku.....</b>	<b>11</b>
<b>Pravidlo 11</b>	<b>chytání a zpracování kroužku.....</b>	<b>12</b>
<b>Pravidlo 12</b>	<b>kroky.....</b>	<b>12</b>
<b>Pravidlo 13</b>	<b>čas držení kroužku.....</b>	<b>13</b>
<b>Pravidlo 14</b>	<b>pohyb ruky držící kroužek.....</b>	<b>13</b>
<b>Pravidlo 15</b>	<b>dotyk kroužkem.....</b>	<b>13</b>
<b>Pravidlo 16</b>	<b>„skleněná zed“ .....</b>	<b>13</b>
<b>Pravidlo 17</b>	<b>pasivní hra.....</b>	<b>14</b>
<b>Pravidlo 18</b>	<b>všeobecná ustanovení.....</b>	<b>14</b>

## Pravidlo 1

## HŘIŠTĚ

Hrací plocha, její úprava a názvosloví musí odpovídat následujícímu plánu (viz obr. 1) a ustanovením.

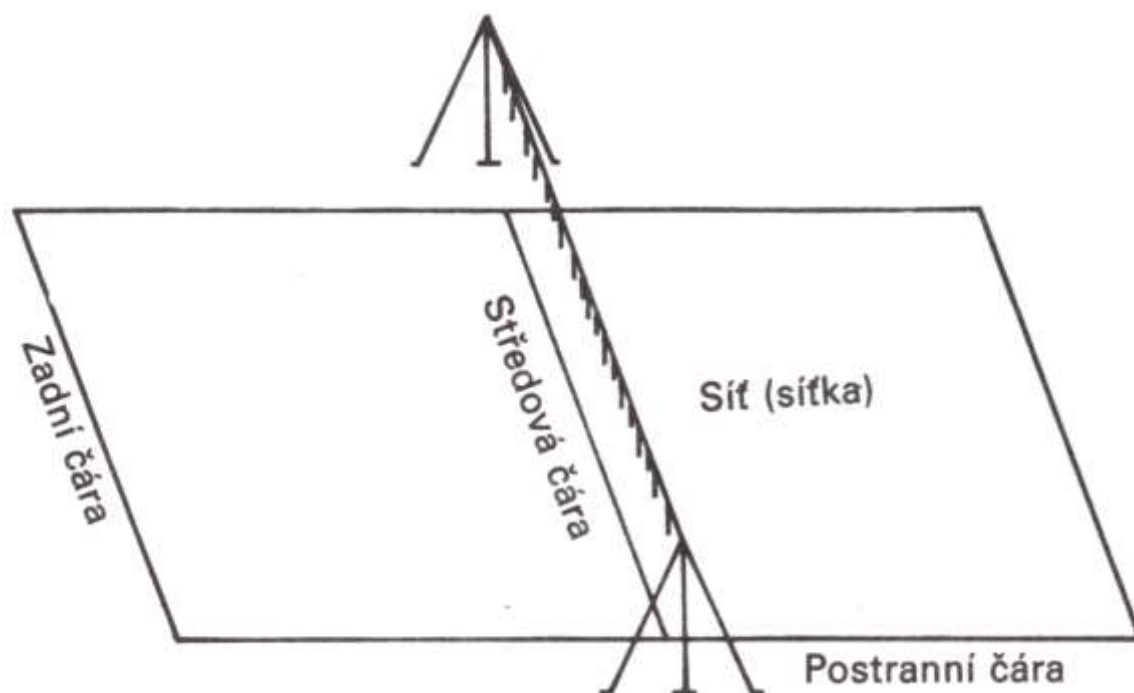

Obr. 1 - Hřiště

### 1.1. Rozměry

Hrací plocha musí mít tvar obdélníka, rozděleného sítí (lankem s vlaječkami), se základními rozměry (v závorce výška sítě):

- a) kategorie dospělých (otevřená kategorie)
  - 8 x 18 m (243 cm) – jednotlivci muži, ženy
  - 9 x 18 m (243 cm) – dvojice, smíšené trojice
- b) mladší věkové kategorie
  - 6 x 12 m (200 cm) – do 12 let (žactvo)
  - 8 x 16 m (243 cm) – 13 až 15 let (kadeti)

### 1.2. Hrací plocha

Hrací plocha musí být rovná. Pokud se hraje v tělocvičně, výška stropu musí být nejméně 6 m.

Hřiště musí být umístěno tak, aby hráče světlo (slunce) neoslňovalo.

### 1.3. Čáry

Hřiště je vyznačeno 2-5 cm širokými světlými (nejlépe bílými) namalovanými nebo textilními čarami.

Hřiště musí být umístěno nejméně 1 m od všech překážek.

#### Komentář k pravidlu 1:

- 1) První rozhodčí se před utkáním přesvědčí, zda jsou dodrženy rozměry hřiště, tvar hřiště. V případě, že zjistí závady, nařídí, aby byly pořadatelem odstraněny. Všechny čáry musí být vidět z každého místa hřiště.
- 2) Nejlépe je pro ringo vhodná travnatá rovná plocha nebo palubovka. Veškeré cizí předměty musí být před zahájením odstraněny. Rozhodčí hru nezahájí, zjistí-li, že stav hrací plochy neumožňuje regulérní hru nebo, že by mohl přivodit zranění nebo úraz. Proto rovněž u rozkládacích hřišť musí být všechny **vypínací kolíky** (obr.2) zatlučeny do země a s textilními čarami musí být propojeny **gumovými spojkami**. Ty zajišťují napnutí čar a zároveň zabraňují pádům při zakopnutí hráče o čáru.

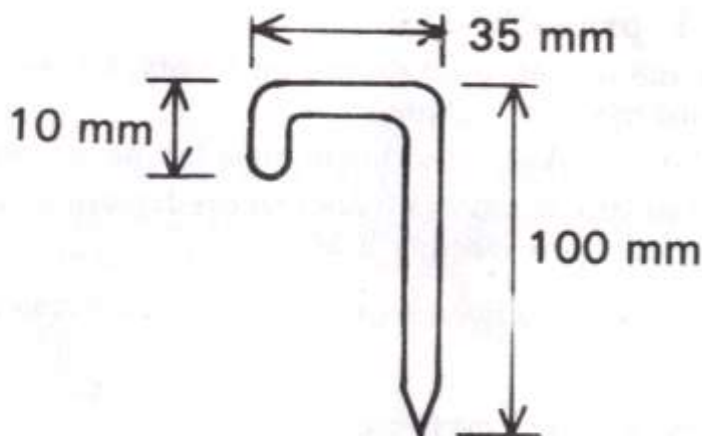

Obr.2 doporučený tvar a rozměry vypínacích kolíků

- 3) Čáry ohraničující hrací plochu patří k hřišti, které vymezují. Proto **zadní a postranní čáry** jsou součástí hrací plochy a dopad kroužku na ně je hodnocen jako dopad do hřiště. Výjimkou je **středová čára**, která spolu se sítí vytyčuje tzv. „skleněnou stěnu“, které se hráči nesmí dotknout žádnou částí těla a to i v prodloužení. Také dopad kroužku na středovou čáru je hodnocen jako chyba. Žádná z čar u rozkládacího hřiště nesmí být překroucena.

## Pravidlo 2 - SÍŤ

### 2.1. Rozměry

Pro hru ringo se využívá

- klasická volejbalová síť; šířka – 1 m, délka – 9,50 m, oka se stranou 10 cm
- lanko opatřené vlaječkami (obr. 3)
- jiná síť minimální šíře 15 cm, opatřená nahoře páskou.

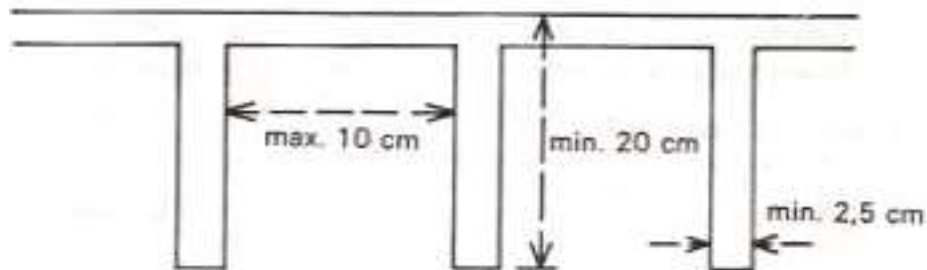

Obr. 3 – lanko se vlaječkami

### 2.2. Stojany

Stojany nesoucí a vypínající síť nesmí zasahovat do hřiště.

#### Komentář k pravidlu 2:

- Výška sítě se měří před střetnutím a vždy, kdy je třeba. Měří se uprostřed hřiště. Celá síť musí být dobře napnutá.
- Vlaječky u rozkládacího hřiště musí být pevně připevněny k lanku (přišity).
- Pokud stojany neumožňují dodržet předepsanou výšku sítě, musí pořadatel zajistit stejné podmínky pro všechny hráče.

## Pravidlo 3 - KROUŽEK

**3.1.** Ringo se hraje gumovým (pryžovým) kroužkem uvnitř dutým o hmotnosti 165 g (tolerance 5 g) a o **rozměrech**: vnější průměr 170 mm, vnitřní průměr 114 mm a šířka kroužku 28 mm s tolerancí 2 mm (viz obr. 4).

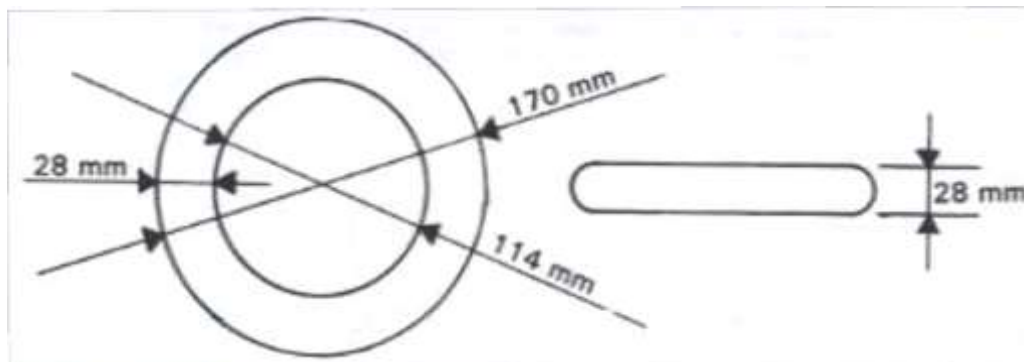

Obr. 4 – rozměry kroužku

**3.2. Barva** kroužku musí být kontrastní, nejlépe modrá a červená (kroužek může být i žíhaný).

**3.3.** Kroužek musí mít **otvor**, kterým může volně unikat nebo být nasáván vzduch.

### Komentář k pravidlu 3:

- 1) Kroužky používané ve všech oficiálních soutěžích musí být schválené Českým klubem ringa.
- 2) První rozhodčí musí před utkáním ověřit zda jsou kroužky regulérní. Rovněž během utkání nebo na žádost hráčů rozhoduje o regulérnosti kroužků.

## Pravidlo 4 - HRÁČI

**4.1.** Hraje se v těchto oficiálních kategoriích:

- **jednotlivci ženy**
- **jednotlivci muži**
- **dvojice ženy**
- **dvojice muži**
- **smíšené dvojice**
- **smíšené trojice** (dva muži a jedna žena nebo naopak)

- 4.2. Jednotlivci hrají jedním kroužkem, zbývající kategorie dvěma kroužky.
- 4.3. Hráči nesmí nastoupit na utkání v kopačkách s kolíky (ani gumotextilové) ani v podobné sportovní obuvi (atletické tretry s hroty apod.).
- 4.4. Čekací doba pro hráče k nástupu k utkání je 3 minuty od vyhlášení zápasu rozhodčím.

#### **Komentář k pravidlu 4:**

- 1) První rozhodčí je povinen zkontrolovat **před zahájením** utkání obuv všech hráčů.
- 2) Pokud se hráč nedostaví v limitu k utkání, prohrává **kontumačně 0:15**. Body, které ale hráč získal v předcházejících utkáních se **započítávají** a odehrané zápasy se neanulují!

## **Pravidlo 5 - ROZHODČÍ**

5.1. Rozhodčí jsou **první** a **druhý**. Žádný z obou rozhodčích by neměl být ve vztahu k některému z hráčů a oba rozhodčí musí být naprosto **nestraní**. Pokud nestrannost rozhodčích nelze zajistit, musí se obě strany **před utkáním** na rozhodčích dohodnout. První a druhý rozhodčí mají při hře stejná práva a jejich rozhodnutí mají stejnou váhu.

5.2. **První rozhodčí** zejména provádí tyto činnosti:

- a) před utkáním schválí regulérnost hřiště, sítě, hracích kroužků a obuvi hráčů,
- b) rozhoduje o dosažení bodů,
- c) rozhoduje při situacích u středové čáry,
- d) pohybuje se dle možnosti zády ke slunci (světlu),
- e) zřetelně a hlasitě signalizuje podání, střídání na podání, střídání stran a ukončuje utkání
- f) má právo rozhodovat o všem, co není výslovně uvedeno v pravidlech.

5.3. **Druhý rozhodčí** provádí zejména tyto činnosti:

- a) dohlíží nad regulérností podání na své polovině,
- b) hlásí průběžně stav utkání,
- c) signalizuje auty,
- d) dohlíží nad regulérností letu kroužku,
- e) vede zápis o utkání.

#### 5.4. Řešení sporných situací:

- a) pokud se **všichni hráči** na hřišti při řešení sporných situací shodnou, rozhodčí jejich názor je povinen **akceptovat**,
- b) pokud rozhodčí rozhodnou **rozdílně**, bod se **nezapočítává** (tzv. „mrtvý kroužek“),
- c) rozhodčí nesmí rozhodnout o kroužku, který **neviděl**,
- d) pokud některý z rozhodčích je **nejistý** v rozhodnutí, sejdou se rozhodčí u středové čáry a **bez účasti hráčů i diváků** se dohodnou.

#### 5.5. Postavení rozhodčích:

v závislosti na směru světla (zejména pozici slunce) znázorňuje obr. 5

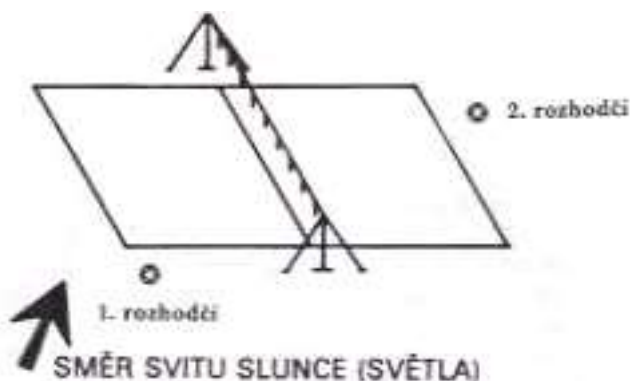

Obr. 5 – postavení rozhodčích

#### Komentář k pravidlu 5:

- 1) Nedostaví-li se delegovaní rozhodčí na pokyn pořadatele k utkání, mohou se hráči na pokyn pořadatele dohodnout na **náhradních** rozhodčích. Tito pak mají stejná práva a povinnosti jako delegovaní rozhodčí.
- 2) Dostaví-li se delegovaní rozhodčí po čekací době k utkání, které zahájili a řídí náhradní rozhodčí, převezmou delegovaní rozhodčí po zjištění všech skutečností **neprodleně** řízení utkání.
- 3) Před utkáním dvojic či trojic se rozhodčí přesvědčí, zda má dobře slyšitelnou píšťalku, případně hráče seznámí s jinou zřetelnou signalizací.



## Pravidlo 6 - POČÍTÁNÍ BODŮ

- 6.1. Body se získávají nebo ztrácejí za každou chybu, bez ohledu na to, kdo podával (neexistují ztráty).
- 6.2. Zápasy ringo se hrají **do 15-ti** bodů s tím, že k vítězství je zapotřebí **rozdílu minimálně 2 bodů**, tj. alespoň 15:13. Pokud je dosaženo rozdílu jen jednoho bodu (15:14), hra pokračuje do dosažení **rozdílu 2 bodů** nebo končí **dosažením 17-tého bodu**.
- 6.3. Změna stran hřiště následuje, jakmile jedna ze stran **získá 8-mý bod**, avšak až po dokončení hry i s druhým kroužkem (tzn. při výsledku 9:7).
- 6.4. Hráč, který kroužek hodil do autu nebo do sítě, ztrácí bod.
- 6.5. Hráč, jehož kroužek se **při odhození směrem dolů** dotkl sítě, ztrácí bod.

### Komentář k pravidlu 6:

- 1) Kroužek, který **během dopadu** zasáhl čaru (u rozkládacího hřiště se zatřepe lajna) je hodnocen jako dobrý.
- 2) Při opomenutí změny stran či podání nechá rozhodčí výměnu dohrát, **bodový stav platí** a změna stran či podání se provede dodatečně.

## Pravidlo 7- ZAHÁJENÍ HRY A POSTAVENÍ HRÁČŮ

- 7.1. **Postavení hráčů** v úvodu utkání při hře jednotlivců je dáno pravidlem, že hráč napsaný v rozpisu utkání jako první (čteno zleva) **začíná vpravo** od prvního rozhodčího a má podání. Při hře dvojic a trojic družstvo uvedené jako první v rozpisu utkání začíná vpravo od prvního rozhodčího a zaujímá jako první postavení na podání.
- 7.2. **Hra začíná** podáním jednoho z hráčů. Podávat lze z libovolného místa za zadní čarou vlastní poloviny hřiště. V době odhodu kroužku alespoň jedna noha **musí být v kontaktu s hrací plochou**, tzn. že není dovoleno házet z výskoku (toto se týká nejenom podání, ale všech hodů z kteréhokoliv místa hřiště).
- 7.3. U **dvojic a trojic** podává každá strana jedním kroužkem. Podání se musí uskutečnit **najednou** na znamení rozhodčího (tzn. že oba hrací kroužky musí být po znamení rozhodčího odhozeny současně).
- 7.4. **Signalizace podání:**  
Rozhodčí začíná každou výměnu slovním povelom „**Připraveni!**“ a následným zřetelným **krátkým písknutím**. Před tímto povelom se však musí přesvědčit, zda jsou všichni hráči připraveni ke hře.

### **Komentář k pravidlu 7:**

- 1) Při podání je hodnoceno jako **přešlap** i přišlápnutí čáry (hráč se jí nesmí ani dotýkat).
- 2) Při **výskoku při podání, přešlapu** či **předčasném nebo opožděném podání** (týká se hry dvojic a trojic, pokud nejsou oba kroužky odhozeny současně a to ihned po signálu rozhodčího - úmyslné taktizování), rozhodčí hru **přeruš**í a **viníka napomene**. Při opětovném porušení tohoto pravidla v bezprostředně následujícím podání udělí rozhodčí trestný bod (soupeř získává bod).
- 3) Hráč může chytat a odhazovat kroužek také **mimo hřiště**.

## **Pravidlo 8 - STŘÍDÁNÍ NA PODÁNÍ**

**8.1.** U **jednotlivců** každý z hráčů podává **3x po sobě**, tzn. že změna na podání následuje v době, kdy je součet bodů dělitelný třemi.

**8.2.** Při **hře dvojic a trojic** se podání mění, když je **součet bodů dělitelný 5-ti nebo o jeden vyšší**. Změna podání se provádí až po ukončení hry (výměny) oběma kroužky.

### **Komentář k pravidlu 8:**

- 1) Pokud hráči **opomenou vystřídat** se na podání a rozhodčí tuto situaci zaregistruje až po zahájení hry, rozhodčí nechá výměnu dohrát a hráči se vystřídají na podání **dobitěně**. **Již dosažené body platí**.
- 2) Při **hře dvojic a trojic** se hráči na podání **v rámci jednoho družstva** pravidelně **všichni** střídají.

## **Pravidlo 9 - TEČ PŘI PODÁNÍ**

**9.1.** U **jednotlivců** v případě, že podávající hráč zahrál „teč“ a kroužek dopadl do hřiště soupeře, má podávající hráč právo na **jedno** opakované podání **bez ztráty bodu**.

**9.2.** Podávající hráč ztrácí bod také tehdy, když kroužek po „teči“ **dopadne mimo hřiště nebo na středovou čáru**.

**9.3.** V kategorii dvojic a smíšených trojic se kroužek, který zasáhl síť a dopadl do hřiště soupeře, nepočítá a **hra pokračuje** pouze zbylým **jedním kroužkem**.

### Komentář k pravidlu 9:

- 1) Pokud si rozhodčí **není zcela jistý**, zda kroužek letěl nad nebo pod sítí (páskou) nebo se názory rozhodčích liší, **bod se nepřizná žádné straně**.

## Pravidlo 10 - LET KROUŽKU

- 10.1. Kroužek musí vždy **rotovat** kolem své osy (napodobovat let disku).
- 10.2. Při odhození nesmí kroužek letět v pozici kolmo k zemi a na plocho ve směru letu - tzv. „sekera“ (ani se kolmé poloze blížit) viz obr. 6.
- 10.3. Kroužek musí letět **na soupeřovu stranu nad sítí** a to v prostoru **nad středovou čarou** („mezi anténkami“).
- 10.4. Při srážce 2 kroužků hozených z **protilehlých stran** se body nezapočítávají a rozhodčí nařídí **nové podání** s oběma kroužky.

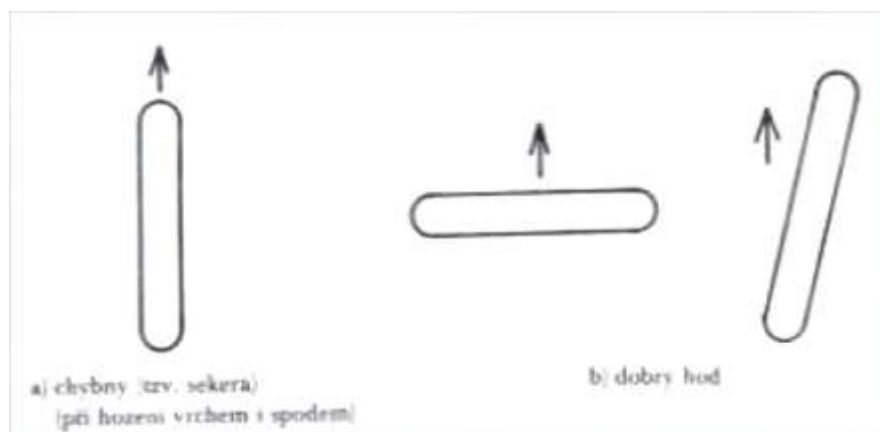

Obr. 6 – Let kroužku (pohled shora)

### Komentář k pravidlu 10:

- 1) Při letu se kroužek **může chvět** nebo **komíhat**, ale **nesmí dělat kotouly** (tj. dokončit obrat přes osu o 180 stupňů).
- 2) Pro posouzení pravidla „sekery“ je směrodatný jen okamžik, kdy kroužek **opustil ruku** hráče.
- 3) Při letu se kroužek nesmí dotknout stojanu ani anténky.
- 4) **Porušení** kteréhokoliv bodu tohoto pravidla znamená **vždy ztrátu bodu**.

## Pravidlo 11 - CHYTÁNÍ A ZPRACOVÁNÍ KROUŽKU

- 11.1. Kroužek lze chytat **jednou rukou**, odhodit se však musí **stejnou** rukou do které byl chycen. Přeložení kroužku z jedné ruky do druhé znamená ztrátu bodu.
- 11.2. Je zakázáno nahrávat **spoluhráči** nebo **sobě**.
- 11.3. Vypadne-li hráči kroužek z dlaně, může jej chytat on nebo jeho spoluhráč ještě jednou **libovolnou** rukou. **Více než 2** dotyky kroužku jedením družstvem znamenají **ztrátu bodu**.
- 11.4. Současné chycení **kroužku** dvěma spoluhráči je povoleno.
- 11.5. Při chytání kroužku musí kroužek zůstat v kontaktu alespoň s jedním prstem (je zakázáno „navlečení kroužku“).

## Pravidlo 12 - KROKY

- 12.1. Kroužek lze chytat na místě, ve výskoku, v běhu, skokem za zem.
- 12.2. Při uchopení kroužku **ve výskoku** se smí hráč do okamžiku odhození kroužku učinit **2 kontakty** se zemí (dotknout nohou maximálně 2x země).
- 12.3. Uchopí-li hráč kroužek **v běhu** směrem k síti, může s ním udělat maximálně **3 brzdící kroky**, než se zastaví (nesmí protahovat kroky směrem k síti). Kroužek může odhodit v průběhu uvedených brzdících kroků nebo po úplném zastavení.
- 12.4. Po uchopení kroužku **skokem či pádem na zem** se může hráč napřed klidně postavit čelem k síti a potom kroužek odhodit. **Přední noha** hráče přitom nesmí být blíže k síti, než měl hráč **těžiště těla**.
- 12.5. **Před odhozením** kroužku může hráč použít **kroku a výkroku** jen po akcích, kterým **nepředcházela pohybu vpřed** směrem k síti. **Pokud ano**, má hráč povolen před odhozením kroužku **jen výkrok** (před došlápnutím nohy musí být kroužek odhozen).

### Komentář k pravidlu 12:

- 1) Při chytání kroužku směrem **do boku**, které je zakončeno předšlápnutím směrem k síti, je toto předšlápnutí hodnoceno jako **akce směrem k síti** a hráč má před odhozením k dispozici **jen výkrok**.
- 2) Před odhodem nebo během odhodu smí hráč **zadní nohou** maximálně **přinožit**, ale nesmí jí předšlápnout.
- 3) Při všech akcích **směrem dozadu** počet kroků či kontaktů se zemí **není limitován!**

## Pravidlo 13 - ČAS DRŽENÍ KROUŽKU

- 13.1. Při hře s 1 kroužkem je čas držení kroužku hráčem omezen **5-ti sekundami**, které rozhodčí začne počítat ve chvíli, kdy **usoudí**, že hráč s kroužkem **pasivně stojí** a zdržuje tak hru.
- 13.2. Při hře se 2 kroužky je čas držení kroužků omezen **5-ti sekundami**, které rozhodčí začne počítat ihned, jakmile jsou **oba kroužky v klidu** v držení hráčů.

### Komentář k pravidlu 13:

- 1) Čas počítá první rozhodčí. Po povelu „Čas!“ následuje v **sekundových** intervalech počítání do 5-ti (1-2-3-4-5), přičemž oba kroužky musí být odhozeny **dříve** než zazní **první** písmeno ze slova „Pět!“.
- 2) Rozhodčí **nesmí přerušit** počítání času, dokud nejsou odhozeny **oba** kroužky.

## Pravidlo 14 - POHYB RUKY DRŽÍCÍ KROUŽEK

- 14.1. Pohyb ruky držící kroužek musí být **plynulý**. Pokud začne pohyb ruky s kroužkem **směrem vpřed** (k síti) musí pokračovat **stále** vpřed až do okamžiku **odhození** kroužku (je zakázáno „naznačování“).
- 14.2. **Klamání** tělem nebo volnou rukou je **dovoleno**.
- 14.3. Před hodem je povolen **jeden náprah**.

## Pravidlo 15 - DOTYK KROUŽKEM

- 15.1. Není dovoleno se dotknout **kroužkem držným v ruce** jakékoliv části svého těla, těla spoluhráče, hřiště nebo sítě.

## Pravidlo 16 - „SKLEŇENÁ ZED“

- 16.1. Není dovoleno hráčům přesáhnout jakoukoliv částí těla středovou čáru hřiště, ani se jí dotknout.
- 16.2. Hráč nesmí při hodě přesáhnout rukou nad síť.

### **Komentář k pravidlu 16:**

- 1) Toto pravidlo nesmí v průběhu hry porušit žádný z hráčů.
- 2) Rovina vymezená středovou čarou a sítí (tzv. „skleněná zed“) platí i v prodloužení na obě strany ven z hřiště.

## **Pravidlo 17 - PASIVNÍ HRA**

- 17.1. V kategorii dvojic a trojic při hře se **2 kroužky** jsou povoleny pouze **dvě vysoké výměny** (bezprostředně za sebou). Třetí výměna musí být útočná.
- 17.2. V kategorii dvojic při hře s **1 kroužkem** se hra ukončuje po **chycení 2 vysokého hodu** (bezprostředně za sebou) – povelom rozhodčího „**Pasivní hra!**“.
- 17.3. Pokud se utkání protahuje (zpravidla trvá déle než 10 minut) může rozhodčí **urychlit utkání** nařízením tzv. „**zkrácené hry**“. Od tohoto povelu je hra s 1 kroužkem omezena **jen na dokončení akce** (jeden hod). Pokud není tímto hodem dosaženo bodu, hra je ukončena a pokračuje podáním se 2 kroužky.

### **Komentář k pravidlu 17:**

- 1) Družstvo, jehož hráč při **třetí výměně** opět hodí vysoký kroužek a tento je na druhé straně soupeřem **zpracován**, je potrestáno **ztrátou bodu** (rozhodčí bod započítá až po dopadu nebo po zpracování kroužku). Pokud je ovšem tímto **hodem získán bod, pak platí!**

## **Pravidlo 18 - VŠEOBECNÁ USTANOVENÍ**

**18.1. Kontumační výsledek** je stanoven na **15:0**. Všechny výsledky z předcházejících zápasů se **započítávají**.

### **18.2. Nasazování hráčů:**

- |                      |                    |
|----------------------|--------------------|
| a) 6-ti do 2 skupin  |                    |
| skupina A – 1,4,6    | skupina B – 2,3,5  |
| b) 12-ti do 4 skupin |                    |
| skupina A – 1,5,12   | skupina B – 4,8,9  |
| skupina C – 3,7,10   | skupina D – 2,6,11 |

### 18.3. Určování pořadí:

O pořadí ve skupině vždy rozhoduje:

- a) celkový počet vítězství ve skupině (počet bodů)
- b) vzájemné utkání (pokud 2 mají stejný počet bodů)
- c) vzájemná utkání z užší tabulky (pokud 3 a více)
- d) vyšší počet plusových bodů z užší tabulky
- e) skóre z celkové tabulky
- f) vyšší počet plusových bodů z celé tabulky
- g) nový zápas.

**Skóre** je rozdíl mezi získanými a ztracenými body v tabulce (plusové mínus minusové).

**18.4. Protesty** se podávají a řeší **před ukončením** zápasu, kterého se týkají.

**18.5. Zákaz kouření** – platí pro všechny hráče, rozhodčí a další účastníky na sportovišti. Porušení tohoto pravidla znamená pro hráče **napomenutí (žlutá karta)**.

**18.6. Nesportovní chování** – za hrubé urážky vůči soupeři či rozhodčímu a za vědomé kopnutí do kroužku je hráč potrestán **napomenutím (žlutá karta)**.

**18.7. Diskvalifikace hráče (červená karta)** – za **dvě napomenutí** (žluté karty). O diskvalifikaci rozhoduje vždy hlavní rozhodčí turnaje na návrh prvního rozhodčího zápasu.

**18.8.** Tyto sportovní pravidla jsou závazná pro všechny soutěže, které **vyhlašuje** nebo **zaštiťuje** Český klub ringa.

**18.9. Změny pravidel** schvaluje **Český štáb** ringa na návrh Komise rozhodčích Českého klubu ringa.

### **Kontaktní adresa:**

Český klub ringa

Veselíčko 1060

739 44 Brušperk

e-mail: [ringo@ringo.cz](mailto:ringo@ringo.cz)