



PSY 475 VĚDECKÁ KOMUNIKACE

PŘEDNÁŠKA: PREZENTACE

Hana Macháčková
Lenka Dědková
Věra Kontríková
Jan Šerek

- Meta-přednáška
- ?



PREZENTACE A POSTER PREZENTACE

Mají odlišný formát

Liší se:

Příležitost (situace, publikum)

Obsah a účel prezentace



PREZENTACE A POSTER PREZENTACE

Různé příležitosti

- Obhajoba diplomové práce
- Konference
- Seminář/hodina/workshop
- Group meeting
- ...



PREZENTACE A POSTER PREZENTACE

Různý obsah (cíl):

- Prezentovat výsledky výzkumu (preliminary results)
- Prezentovat vznikající článek
- Seznámení publika s určitou problematikou
- Plánování výzkumu/projektu
- ...



PREZENTACE A POSTER PREZENTACE

- Zaměříme se dnes na akademické prezentace
 - tj. k odbornému publiku
- Především pak prezentace chystaného článku
- Většina věcí ale platí i pro další formáty



ODBORNÁ PREZENTACE

- Obsah: vzniklá/vznikající odborná práce
- Text je/bude dostupný v propracovanější formě



ODBORNÁ PREZENTACE

- Situace: konference, seminář
- Přítomni především odborníci, převážně v dané disciplíně/oblasti
- Prostor: cca 10-30 min (z toho 5-10 na diskusi)
 - Poster cca 20 min až hodina
- Cíl:
 1. Seznámit publikum se základními zjištěními práce
 2. Získat pozornost (a zájem o) naši práci!



CO JE NUTNÉ SI UVĚDOMIT

- Prezentace má mnohem kratší formát
- 1. Nemůžeme prezentovat každý (i důležitý) detail
- 2. Musíme mnohem více zdůraznit to OPRAVDU důležité
- 3. Výsledky, zjištění!



CO JE NUTNÉ SI UVĚDOMIT

Nemůžeme prezentovat každý (i důležitý) detail

- Vzpomeňte si na přednášku o článku vs bakalářské práci
- Platí tatáž „pravidla“, ale **mnohem** přísnější
- Spousta důležitých poznatků (ve všech částech práce) do prezentace nepatří
- Musíme nutně „obětovat“ obrovské kusy textu
 - To se týká také výsledků!



CO JE NUTNÉ SI UVĚDOMIT

Musíme mnohem více zdůraznit to OPRAVDU důležité

- Prezentace musí sdělit především zásadní myšlenky práce (Tři? Čtyři?)
- Přitom ale v „real-time“
- Musíme respektovat omezení publika a uvědomit si, co je schopno si zapamatovat a propojit
- Musíme udržet pozornost – proto by také měla by být „zábavná“, nebo „poutavá“



ODBORNÁ PREZENTACE

- Presentace – řeč, přednáška – tj. plynulé přednesení obsahu
 - Publikum se samo nemůže k něčemu vrátit
 - Zapamatuje si jen menší množství informací
 - Záleží na tom, jak co zdůrazníme v řeči
 - **Je potřeba si prezentaci dopředu vyzkoušet!**
 - Se stopkami



- Za pomoci textově-vizuálního pozadí (powerpoint)
 - Dvě centra pozornosti (minimálně☺) – plusy i minusy
 - Vodítka pro nás i publikum
 - Textová osnova, vizuální zkratky (graf)
 - Přeskakování pozornosti, musí být vyvážené
 - Často ne přednes (plynulá řeč), ale čtení slidu – to je špatně

© MARK ANDERSON, ALL RIGHTS RESERVED WWW.ANDERTOONS.COM



"OK, I'm now going to read out loud every single slide to you, word for word, until you all wish you'd just die."

Různé typy psaní prezentací

- Někdo preferuje v prezentaci velké množství informací (textu, citací..)
 - mohou si je dohledat (online)
 - na nic nezapomenete
 - moc textu
 - publikum i prezentující se ztratí
- Někdo spíše málo
- máte prostor pro sebe – a plnou pozornost publika
- pokud se ztratíte, zapomenete myšlenku
- pokud si publikum chce Vaši prezentaci někde najít (nejsou tam žádné informace)
- Závisí také na obsahu prezentace – jak moce je dané téma pro publikum neznámé, složité



- Určitě doporučujeme spíše méně informací
- Dejte si prostor
- Můžete se lépe přizpůsobit konkrétní situaci (a publiku)
- Nepřehánějte to se slidy – 1 slide je cca na 2 minuty



- Určitě doporučujeme spíše méně informací
 - Dejte si prostor
 - Můžete se lépe přizpůsobit konkrétní situaci (a publiku)
 - Nepřehánějte to se slidy – 1 slide je cca na 2 minuty
-
- Ale zvažte, kde potřebujete záchytné body
 - A kde je potřebují lidé v publiku
 - Na slidu nemusí (a ani nemají!) být celé věty



Záchytné body

- Čtení komentářů z obrazovky
- ...nebo poznámky na papíře



PREZENTACE - POMŮCKY

- Power-point (v pdf)
- Vizualizace – pokud jdou
 - V textu - bubliny, podtržení
 - Grafy, modely
 - Animace
 - Obrázky



GRAFICKÉ ÚPRAVY PREZENTACÍ

- Šablona
 - barevné schéma
 - písmo
- Animace
 - přechody snímků
 - animace jednotlivých prvků (text, obrázky)
- Obrázky
- Množství textu na stránku



ŠABLONA

- Světlý text na tmavém pozadí
- Tmavý text na tmavém pozadí
- Tmavý text na světlém pozadí
- Světlý text na světlém pozadí

- Viditelnost je závislá na kvalitě projektoru a osvětlení v místnosti
- Na monitoru vaše prezentace zcela jistě vypadá jinak!
- Raději světlé pozadí a tmavý text
 - při zatemnění lepší naopak
- V praxi to až tak často neřešíme → oficiální šablony institucí





MASARYK UNIVERSITY

Title

Definujte zápatí - název prezentace / pracoviště

Title

 content





Co-funded by the European Union



THE LONDON SCHOOL
OF ECONOMICS AND
POLITICAL SCIENCE



Title

- subtitle

Title



- content

Title

subtitle

Research Institute for
Child Psychology and
Pathopsychology
(VÚDPaP), Slovakia

21.03.2013

Title

- content

ANIMACE

- Animace přechodů snímků



ANIMACE

- Animace přechodů snímků
 - Pokud ano, pak jedině jednoduché



ANIMACE

- Animace přechodů snímků
 - Pokud ano, pak jedině jednoduché
 - Jinak jsou rušivé



ANIMACE

- Animace přechodů snímků
 - Pokud ano, pak jedině jednoduché
 - Jinak jsou rušivé
 - A odvádějí pozornost



ANIMACE

- Animace přechodů snímků
 - Pokud ano, pak jedině jednoduché
 - Jinak jsou rušivé
 - A odvádějí pozornost
 - Vidíte?



ANIMACE

- Animace přechodů snímků
 - Pokud ano, pak jedině jednoduché
 - Jinak jsou rušivé
 - A odvádějí pozornost
 - Vidíte?



ANIMACE

- Animace přechodů snímků
 - Pokud ano, pak jedině jednoduché
 - Jinak jsou rušivé
 - A odvádějí pozornost
 - Vidíte?



ANIMACE

- Animace přechodů snímků
 - Pokud ano, pak jedině jednoduché
 - Jinak jsou rušivé
 - A odvádějí pozornost
 - Vidíte?



ANIMACE

- Animace přechodů snímků
 - Pokud ano, pak jedinež jednoduché
 - Jinak jsou rušivé
 - A odvádějí pozornost
 - Vidíte?
- Jednoduché přechody jsou lepší
- Totéž platí pro animace obrázků a textu – méně je více

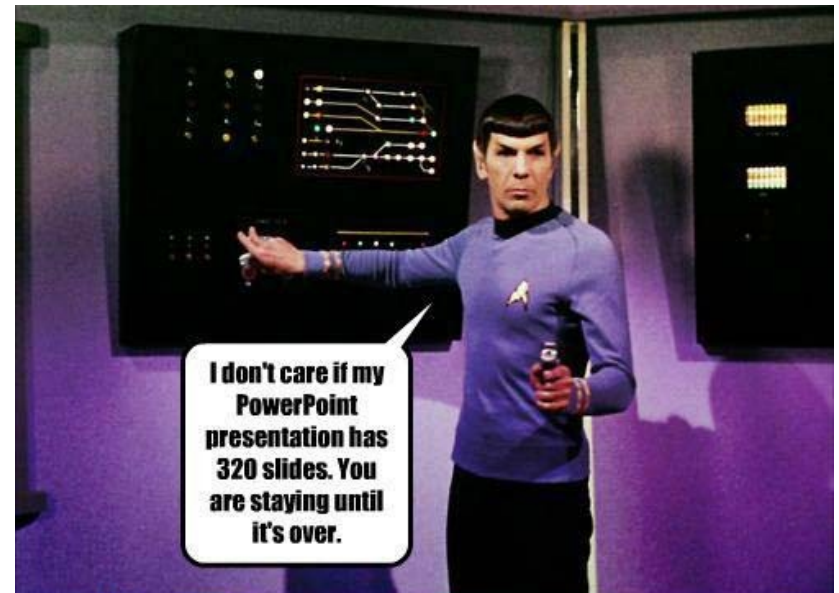

KDY SE ANIMACE HODÍ: VÝKLAD A MODELY

- Postupný výklad, např.:
 - Struktura článku:
 - Úvod - představení toho, co chceme zkoumat
 - Metoda - detailní popis průběhu studie
 - Výsledky - shrnutí výsledků – všech potřebných údajů
 - Diskuze - zhodnocení výsledků, hlavně ve vztahu k Vaším otázkám a teorii
- Výhoda: posluchači nečtou dopředu a pokud se ztratí ve vašem výkladu, rychle se najdou
- Nevýhoda: měli byste velmi dobře znát strukturu své prezentace (příp. mít tištěnou podobu)



MODEL/SCHÉMA



Submission → Publication

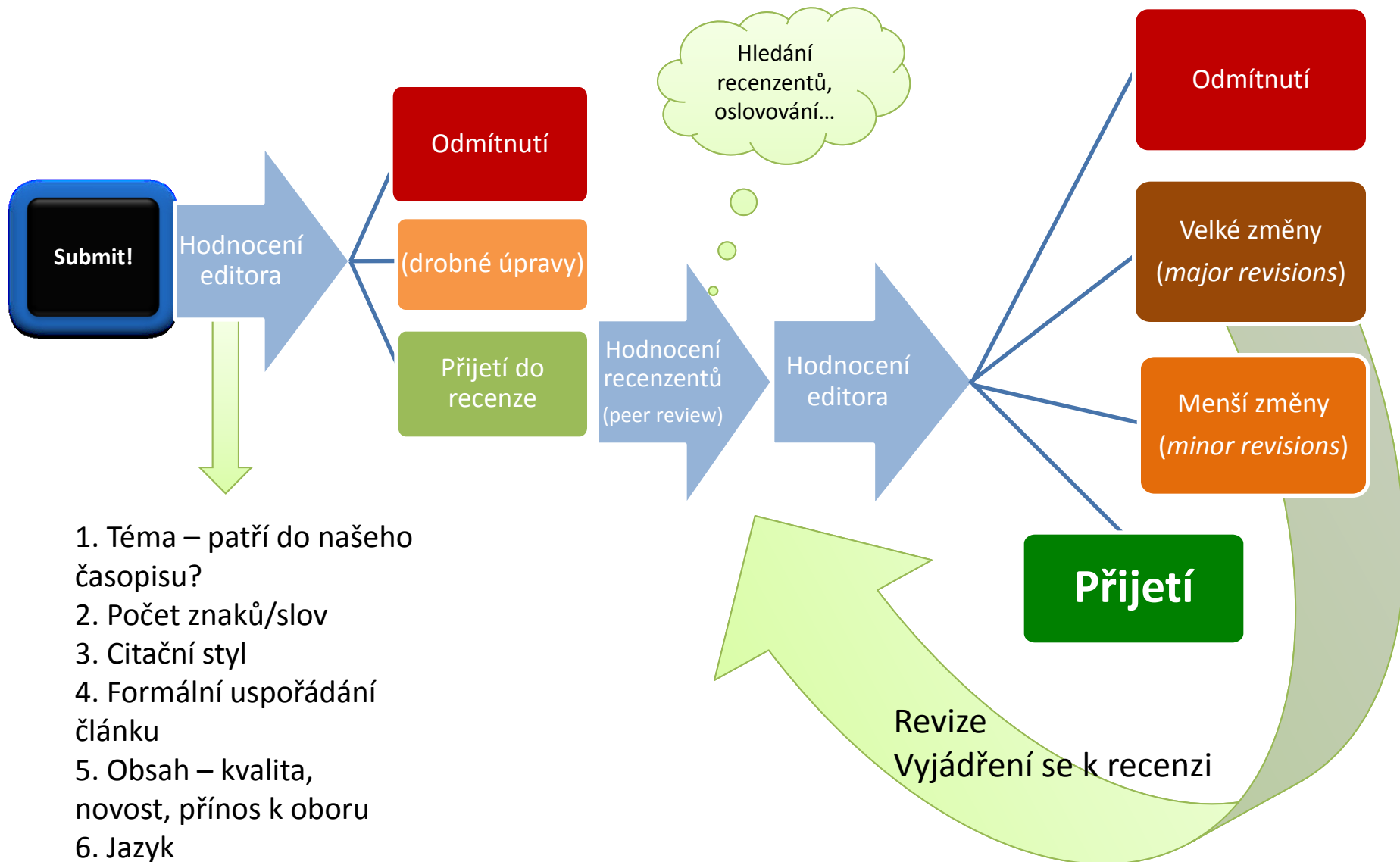

MODEL/SCHÉMA

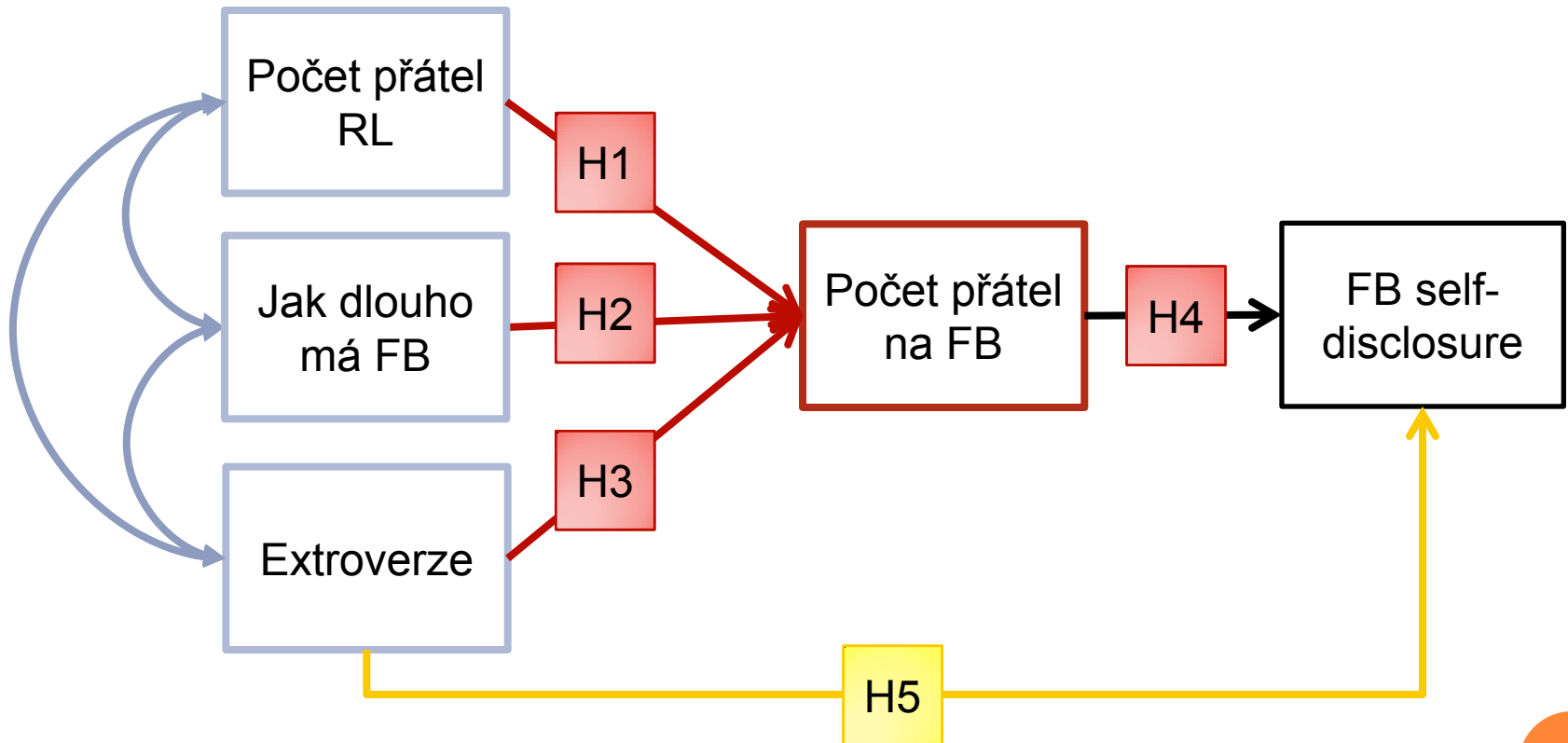

MODEL/SCHÉMA

Počet přátel
RL

Jak dlouho
má FB

Extroverze



MODEL/SCHÉMA

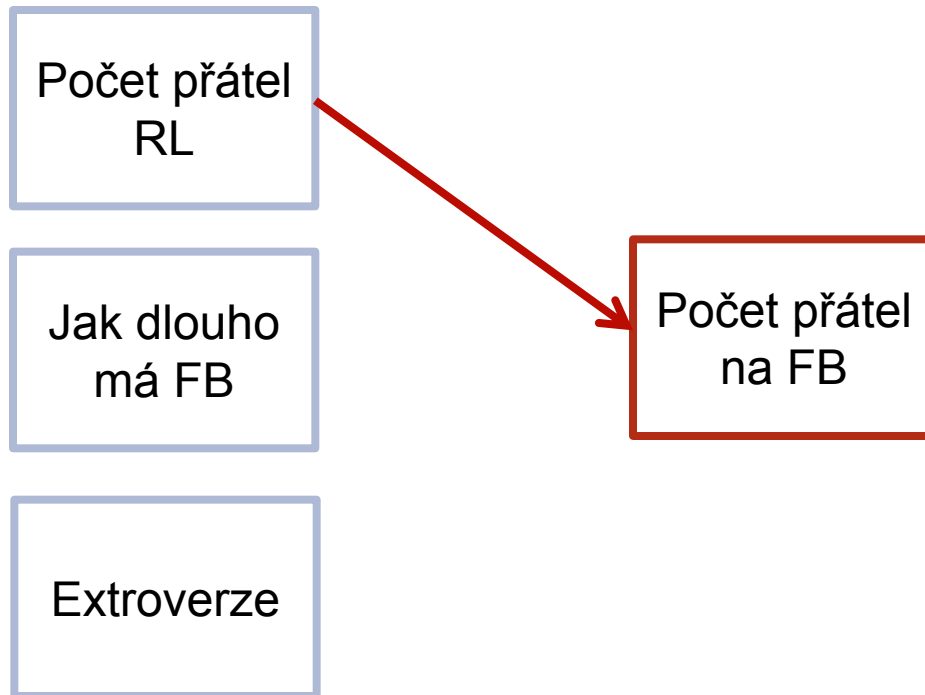

MODEL/SCHÉMA

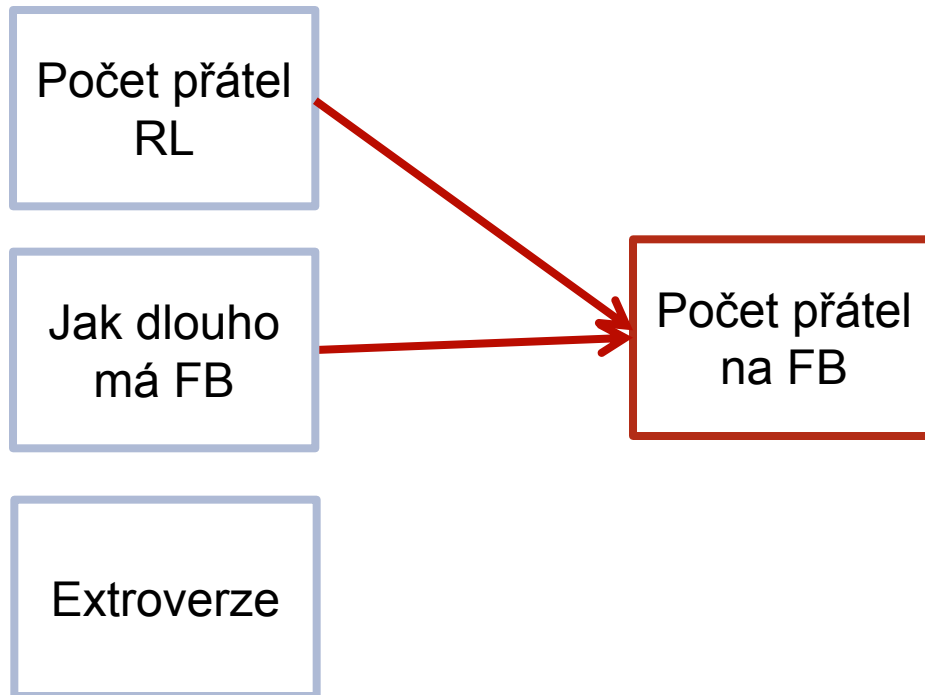

MODEL/SCHÉMA

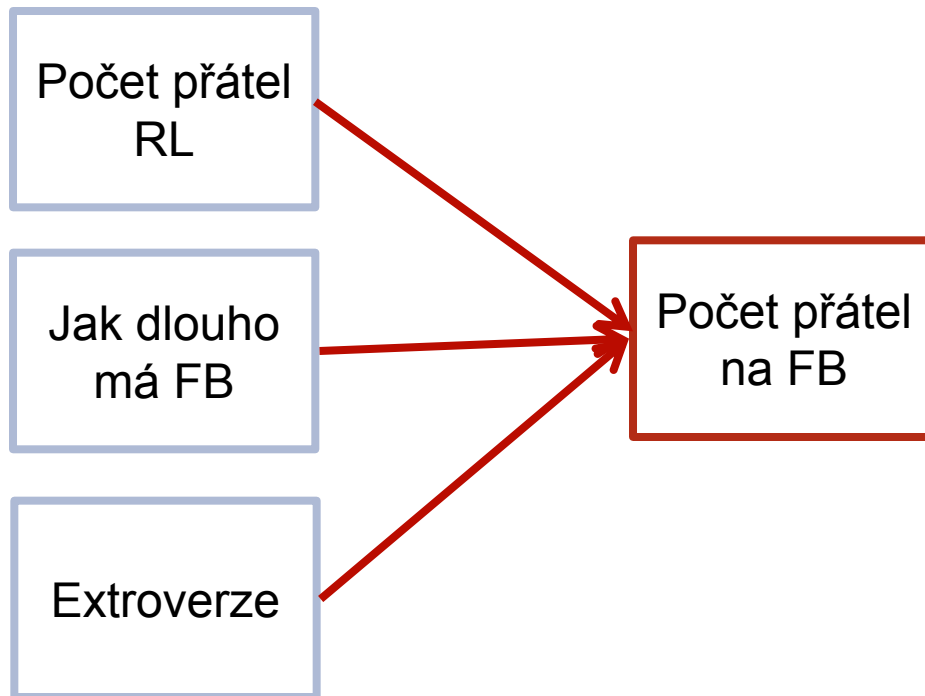

MODEL/SCHÉMA

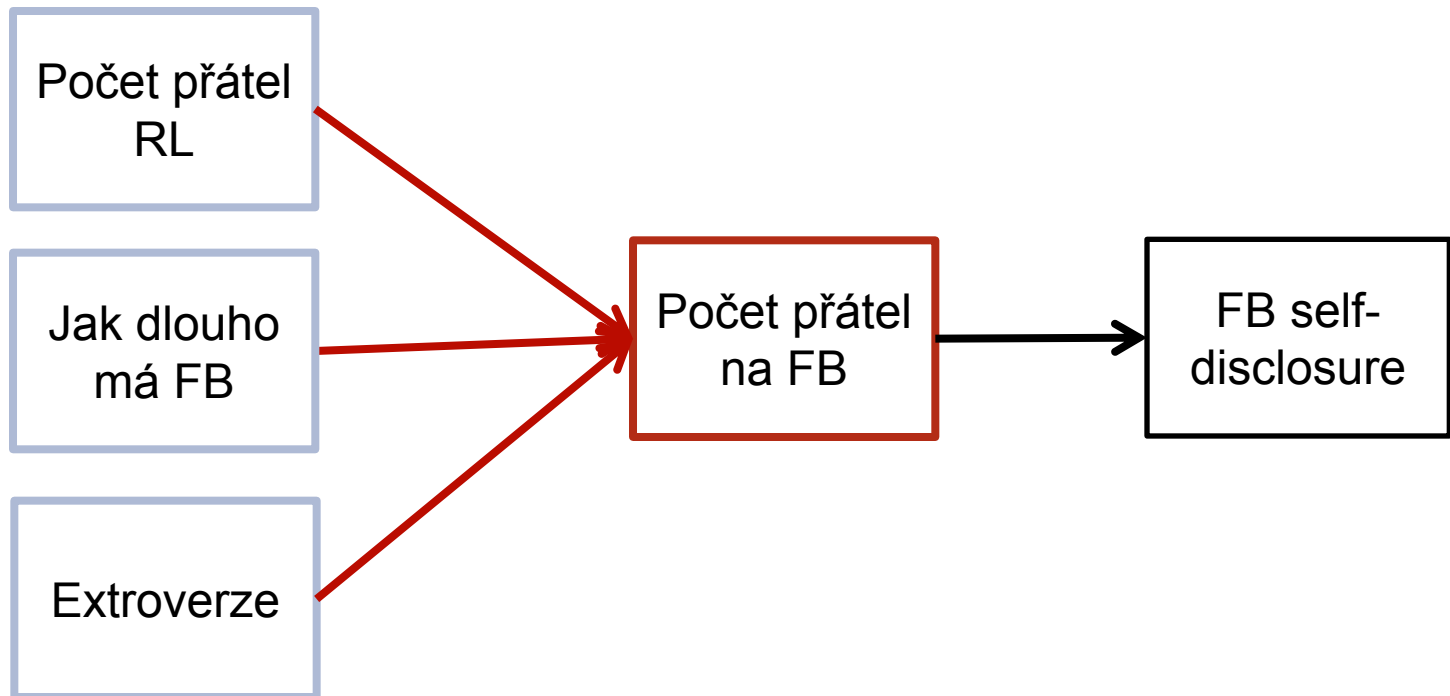

MODEL/SCHÉMA

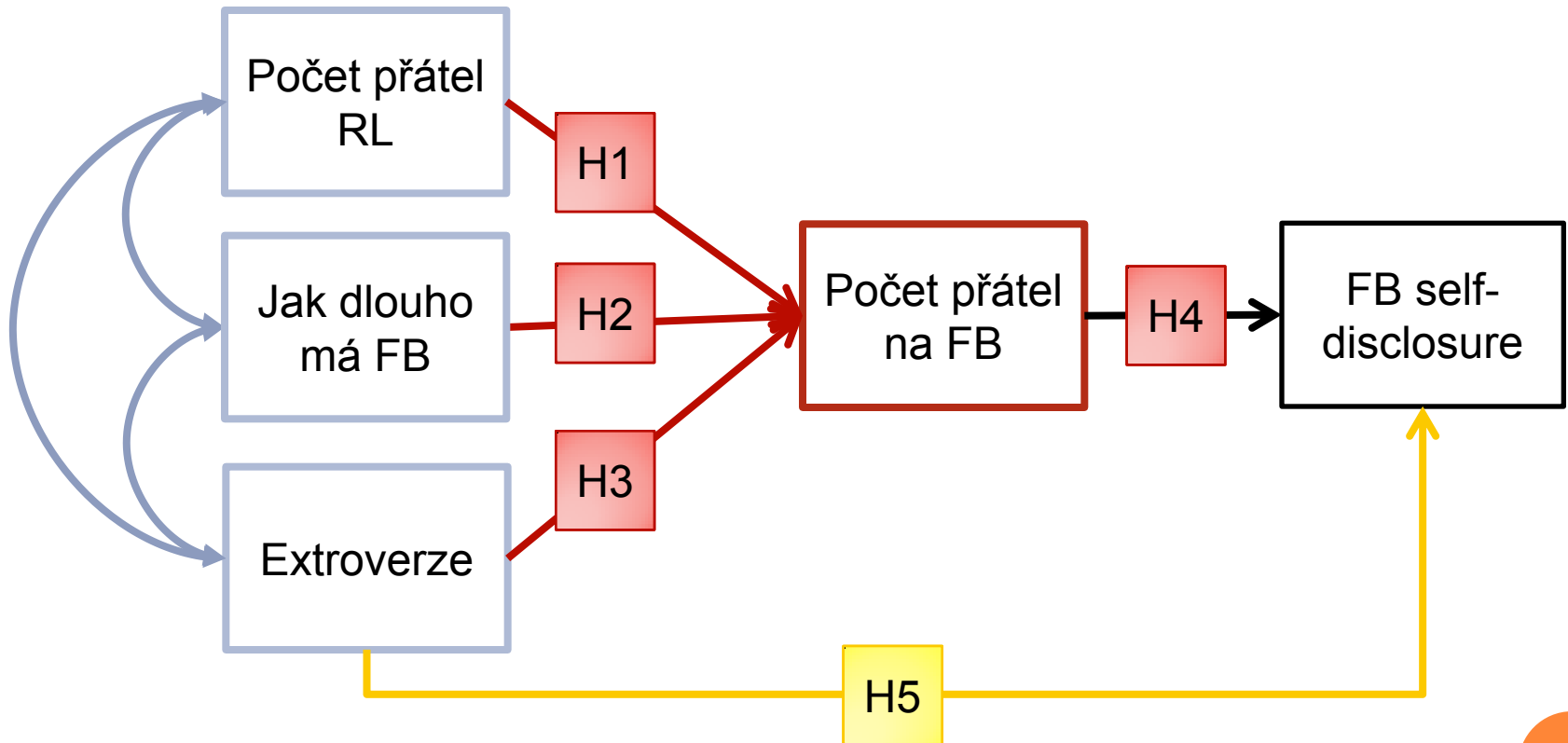

GRAFY

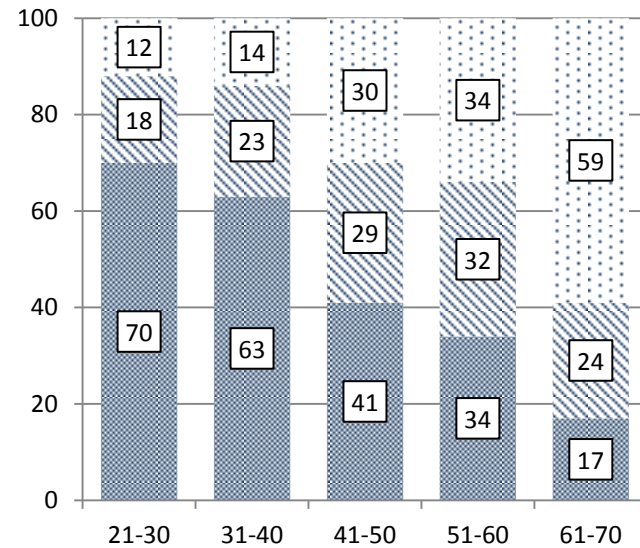
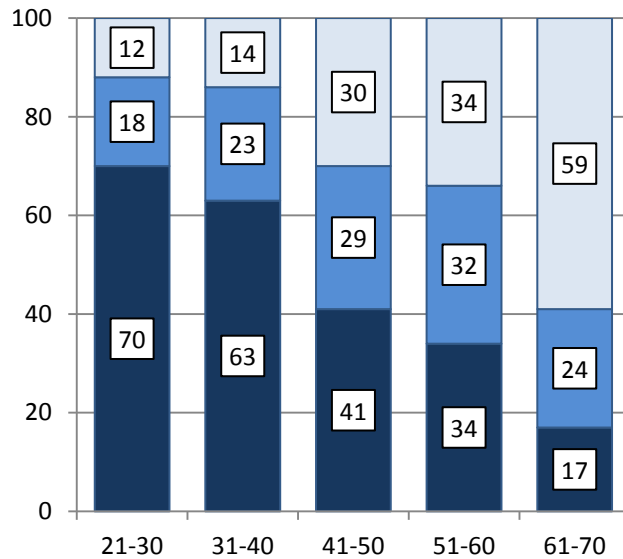
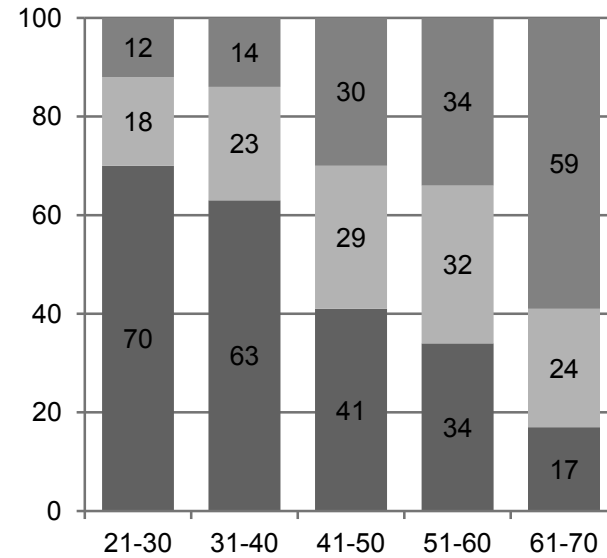
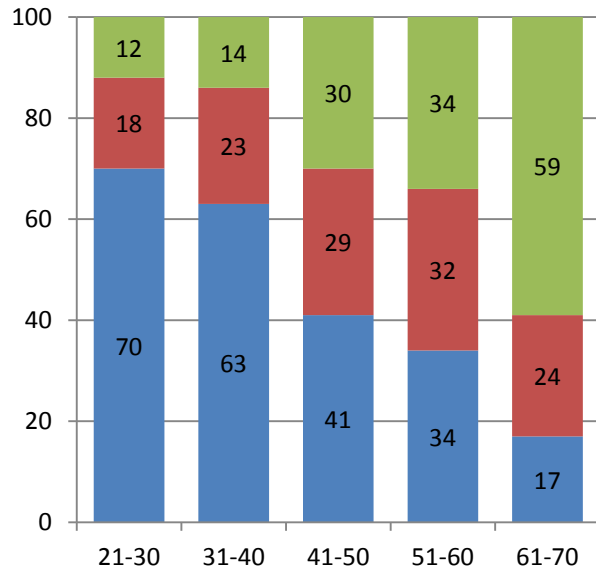

GRAFY

- Sloupečky je lepší odlišovat sytostí barev než různými barvami stejné sytosti
- Barvoslepost – časté špatné rozlišování zelené a červené
- Nepoužívejte 3D grafy

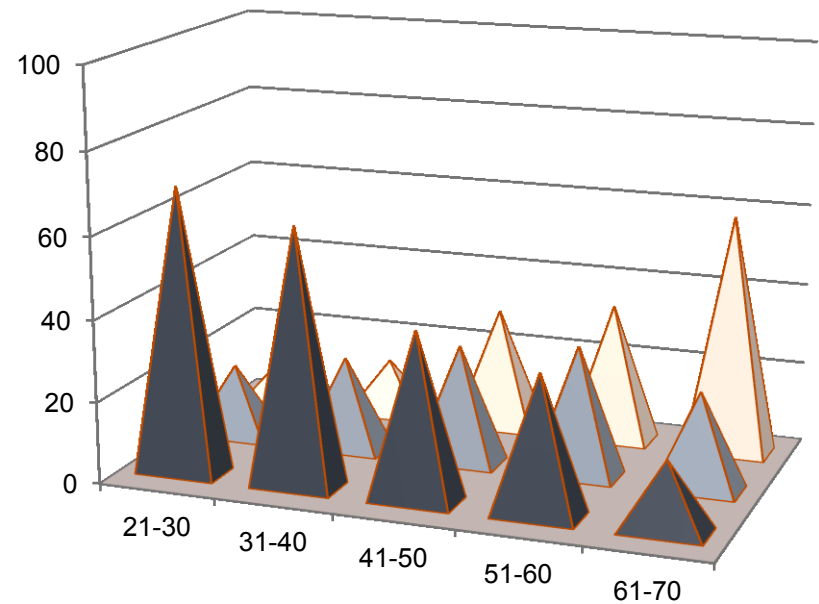

GRAFY

- Sloupečky je lepší odlišovat sytostí barev než různými barvami stejné sytosti
- Barvoslepost – časté špatné rozlišování zelené a červené
- Nepoužívejte 3D grafy
 - Jsou extrémně špatně čitelné

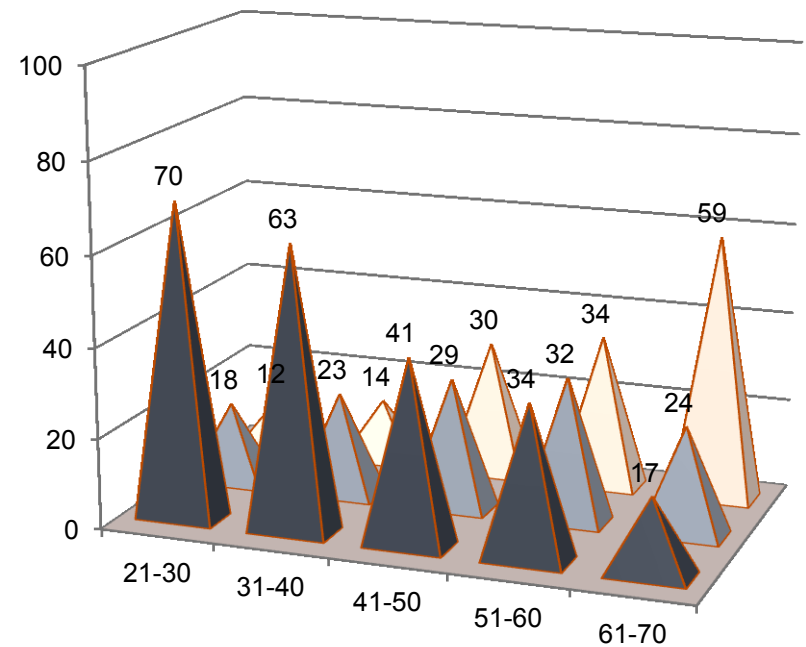

Množství textu na stránku

- Přiměřené
- Strukturovat
 - odrážky, odsazení, možné zvýraznění **důležitého**, ale nepřehánět
- Dlouhý plynulý text v celých větách jen výjimečně!
 - možná je např. odůvodněná citace, ukázka textu



Používání obrázků, fotografií (či audio-video záznamů)

- Pokud je odůvodněné, patří do prezentace bez pochyb
 - Experimenty – je možné ukázat průběh nebo typickou situaci
 - Analýza reklam na mobilní operátory, výzkum o stereotypním znázorňování žen v bulvárních časopisech...
- Obrázky na „rozptýlení“ a udržení pozornosti
 - nejsou na škodu...
 - ...avšak jako u ostatního s mírou a především vkusem
 - 3 obrázky na prezentaci pro konferenci bohatě stačí



Pointer – s mírou (špatně se sleduje)



"For God's sake, Edwards. Put the laser pointer away."



REFERENCE

- Střídmě
- Někdy ani nejsou třeba (hl. u „známých problémů“)



STRUKTURA PREZENTACE



- První slide:
- Téma/název – má navést i nalákat publikum
- Autor: jméno, titul (nemusí být, často se nedává),
instituce (ta by být měla)
- Kde a kdy bylo prezentováno
- Emailový kontakt



How easy is to become alienated?

Stability and change of first-time voters' civic attitudes over the election year



Jan Šerek, Zuzana Petrovičová, and Petr Macek

Masaryk University, Brno, Czech Republic

ÚVOD PREZENTACE

- Co byste dali do introduction
- Celkem cca 2-5 slidů
 - Berte čísla s rezervou - záleží na jejich obsahu



- Je dobré začít jasně a zajímavě! Úvod do tématu, krátký příběh, myšlenka





**According to the popular image,
young people are optimistic and
naive about politics ...**



... then they face the reality ...



... and become skeptical and alienated.

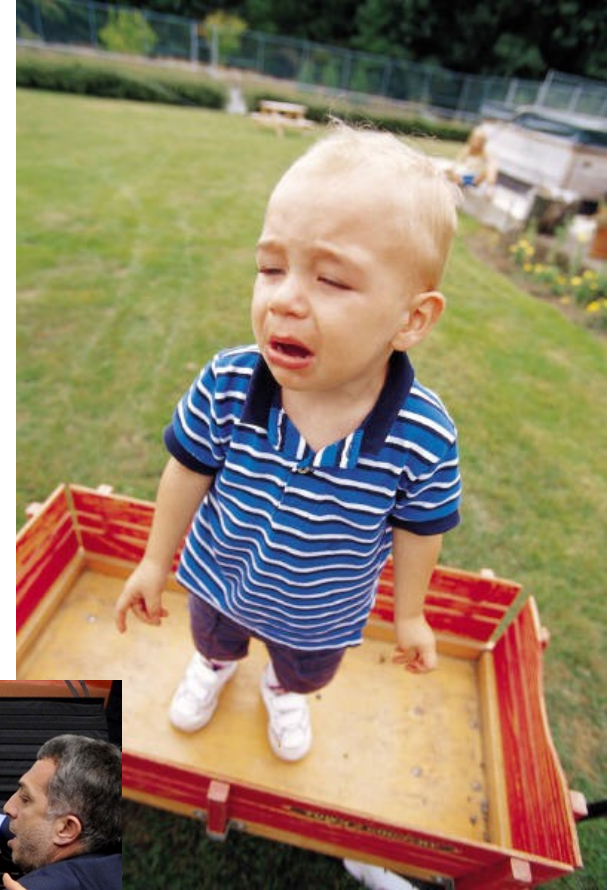

- Je dobré začít jasně a zajímavě! Úvod do tématu, krátký příběh, myšlenka
- Dejte si ale pozor, jestli jsou opravdu vhodné
- Stávají se také součástí prezentace



PŘÍKLAD: PREZENTACE NA TÉMA ŠIKANA

- In memoriam of...



PŘÍKLAD: PREZENTACE NA TÉMA ŠIKANA

- In memoriam of...

- Jak taková prezentace asi zapůsobí?
- Snažme se zaujmout, ale ne s využitím přílišného
 - strašení publika
 - tlačení na city
 - zlehčování tématu
 - útoků na druhé
 - atd.



- Teorie/Úvod do tématu
- Jaké základní koncepty používáme?
- Základní uvedení – často opravdu velmi „základní“
 - Nutné pro kontext výzkumu – pro přijetí perspektivy publikem v dané situaci
 - Ale mluvíme k odbornému publiku – neurážíme je trivialitami
- Záleží na kontextu



ZÁLEŽÍ NA KONTEXTU

- Příklad:
- Téma – online závislost
- Úvod: „Užívání internetu dětmi“

SRCD

YOUTH 2.0



ZÁLEŽÍ NA KONTEXTU

- Příklad:
- Téma – online závislost
- Úvod: „Užívání internetu dětmi“

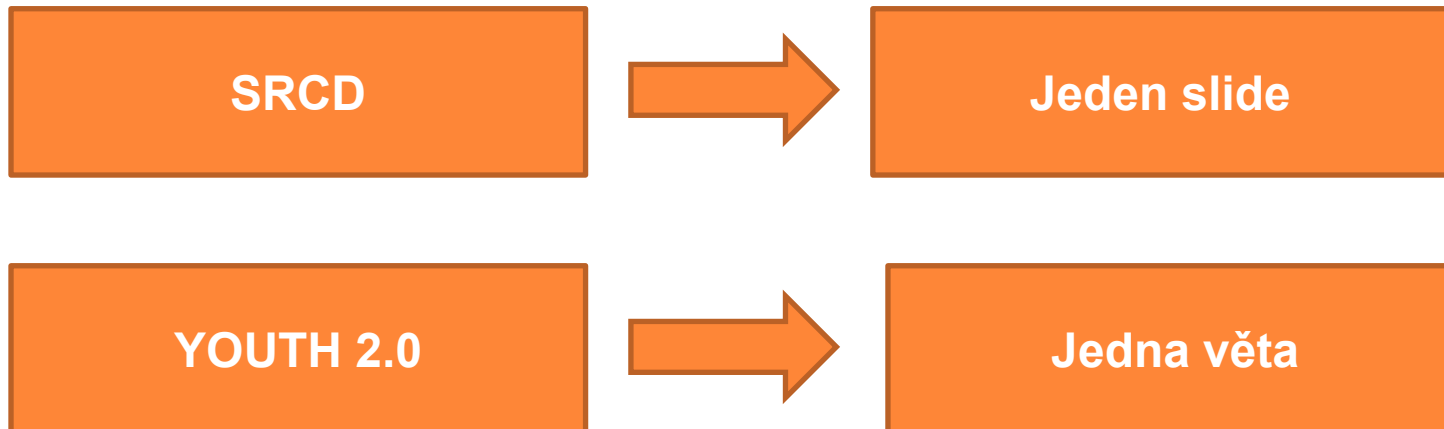

- Vždy mířte přímo k bodu, který chcete zdůraznit (punchline)
- U komplikovanějších věcí začněte celkovým náhledem, poté jednotlivosti, poté náhled



Introductory notes

- political beliefs are **being formed in late adolescence** and persist during the life (Sears & Levy, 2003; Alwin & Krosnick, 1991; Vollebergh, Iedema, Raaijmakers, 2001)

Introductory notes

- political beliefs are **being formed in late adolescence** and persist during the life (Sears & Levy, 2003; Alwin & Krosnick, 1991; Vollebergh, Iedema, Raaijmakers, 2001)
- research suggests that political beliefs and behavior patterns are relatively **stable** in late adolescence (Hooghe & Wilkenfeld, 2008)

Introductory notes

- political beliefs are **being formed in late adolescence** and persist during the life (Sears & Levy, 2003; Alwin & Krosnick, 1991; Vollebergh, Iedema, Raaijmakers, 2001)
- research suggests that political beliefs and behavior patterns are relatively **stable** in late adolescence (Hooghe & Wilkenfeld, 2008)
- **however**, they can be **affected** by significant social influences (Jennings, 2002; Prior, 2010)

Introductory notes

- political beliefs are **being formed in late adolescence** and persist during the life (Sears & Levy, 2003; Alwin & Krosnick, 1991; Vollebergh, Iedema, Raaijmakers, 2001)
- research suggests that political beliefs and behavior patterns are relatively **stable** in late adolescence (Hooghe & Wilkenfeld, 2008)
- **however**, they can be **affected** by significant social influences (Jennings, 2002; Prior, 2010)
- some beliefs related to the evaluation of everyday politics (**political trust**), but some related to the evaluation of the whole political system (**trust in democracy**) (Norris, 2011)

Introductory notes

- political beliefs are **being formed in late adolescence** and persist during the life (Sears & Levy, 2003; Alwin & Krosnick, 1991; Vollebergh, Iedema, Raaijmakers, 2001)
- research suggests that political beliefs and behavior patterns are relatively **stable** in late adolescence (Hooghe & Wilkenfeld, 2008)
- **however**, they can be **affected** by significant social influences (Jennings, 2002; Prior, 2010)
- some beliefs related to the evaluation of everyday politics (**political trust**), but some related to the evaluation of the whole political system (**trust in democracy**) (Norris, 2011)
- what are the consequences of first-time voters' experiences?

Introductory notes

- political beliefs are **being formed in late adolescence** and persist during the life (Sears & Levy, 2003; Alwin & Krosnick, 1991; Vollebergh, Iedema, Raaijmakers, 2001)
- research suggests that political beliefs and behavior patterns are relatively **stable** in late adolescence (Hooghe & Wilkenfeld, 2008)
- **however**, they can be **affected** by significant social influences (Jennings, 2002; Prior, 2010)
- some beliefs related to the evaluation of everyday politics (**political trust**), but some related to the evaluation of the whole political system (**trust in democracy**) (Norris, 2011)
- what are the consequences of first-time voters' experiences?
- can these experiences affect adolescents' political trust, or even their trust in democracy?

- Rationale: co děláme a proč
 - Co se už ví, a co naopak chybí (a MY představíme)?



Basic questions

Do **mean political trust and trust in democracy** of first-time voters **change** over the election year?

Basic questions

Do **mean political trust and trust in democracy** of first-time voters **change** over the election year?

we expect that mean political trust will be more susceptible to change, particularly around the election

Basic questions

Do **mean political trust and trust in democracy** of first-time voters **change** over the election year?

What variables predict **individual changes**?

METODA

- Metoda – stačí jeden slide
- Vzorek, způsob a čas sběru, hlavní proměnné
- Nakolik podrobně – záleží na situaci
- Některé informace mohou být „malým písmem“
- Pokud jde o jednorázovou prezentaci, která nebude později dostupná, nemá cenu příliš se zabývat podrobným popisem metod
 - Publikum nemá šanci si všechny detaily opravdu zapamatovat

Tabulka a grafy – musí být jednoduché!



Sample

- a five-wave panel study (**Feb - Dec, 2010**)
- general election between 2nd and 3rd wave
- 19-year-old Czechs (first-time voters)

Wave	1	2	3	4	5
N	478	290	276	230	210
girls	69 %	72 %	71 %	73 %	70 %

Measures

Political trust (alphas > .70) (Flanagan, Syvertsen, & Stout, 2007)

1. Our politicians listen to the citizens who have elected them.
2. Our politicians devote much time to do something good for our society.
3. Our politicians care only about money.
4. Generally speaking, our politicians serve to the citizens.

+ a four-point response scales (1-4)

Measures

Political trust (alphas > .70) (Flanagan, Syvertsen, & Stout, 2007)

1. Our politicians listen to the citizens who have elected them.
2. Our politicians devote much time to do something good for our society.
3. Our politicians care only about money.
4. Generally speaking, our politicians serve to the citizens.

+ a four-point response scales (1-4)

Trust in democracy

Democracy is a form of government that is better than any other existing system.

+ a four-point response scale (1-4) (+ „I don't know“ = missing)

- „Trik“ – informace za koncem slidu
- Týká se metod i výsledků (a někdy i teorie)
- Pokud si myslíte, že by se někdo na něco přeci jen mohl zeptat
 - Např. tabulka deskriptivy proměnných, tabulka korelací
 - V kvalitativě např. tabulka respondentů s důležitými údaji (věk, pohlaví...)



VÝSLEDKY

- „Tělo“ prezentace
- Musí dostat nejvíce prostoru
- To je to, na co publikum opravdu čeká
- Nesnažte se ale prezentovat vše!
- Vyberte jen zásadní zjištění, na něž chcete upozornit
- Je dobré je na konci zrekapitulovat
- Raději grafy než tabulky



Trust in democracy over the whole year

N = 93

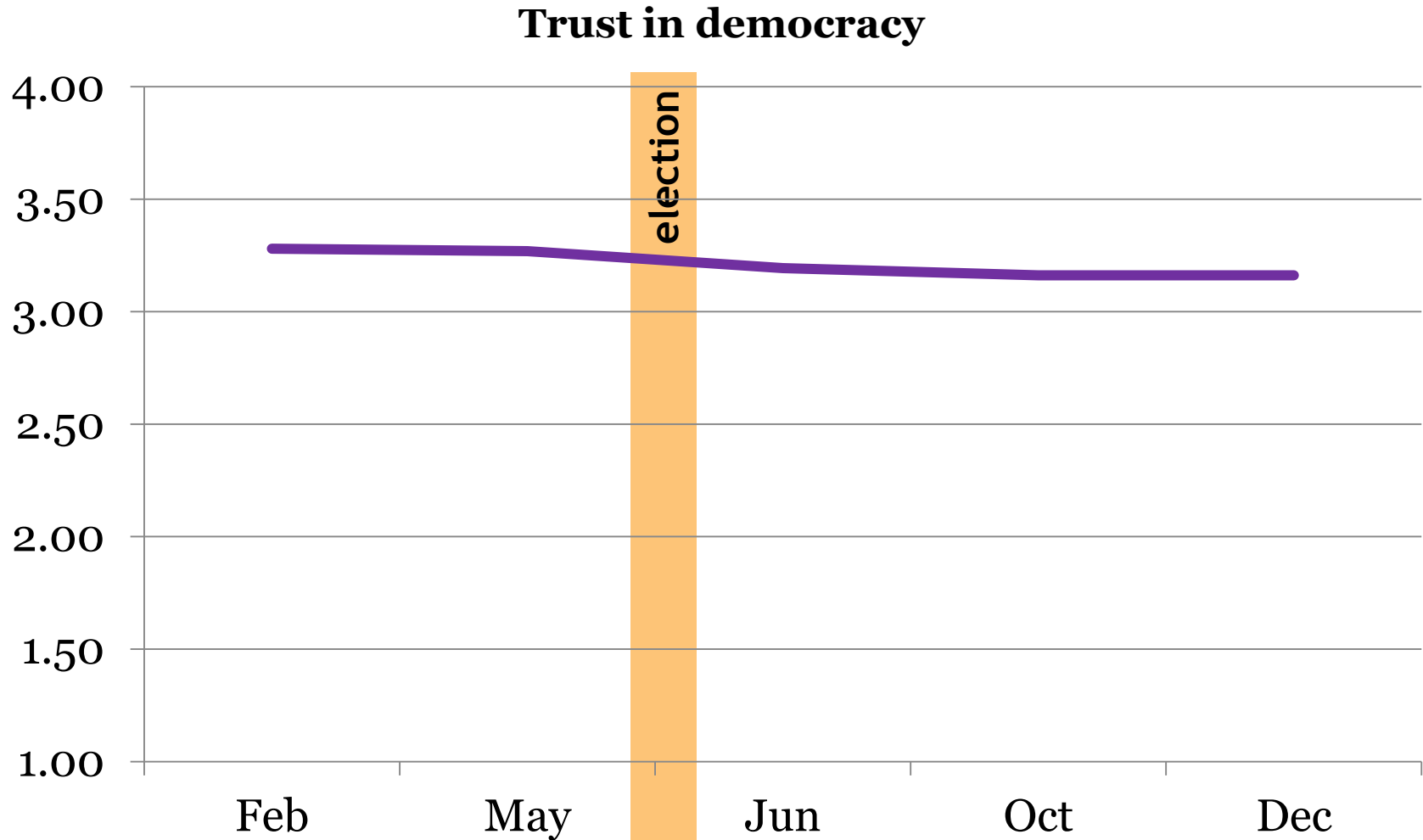

Trust in democracy over the whole year

N = 93

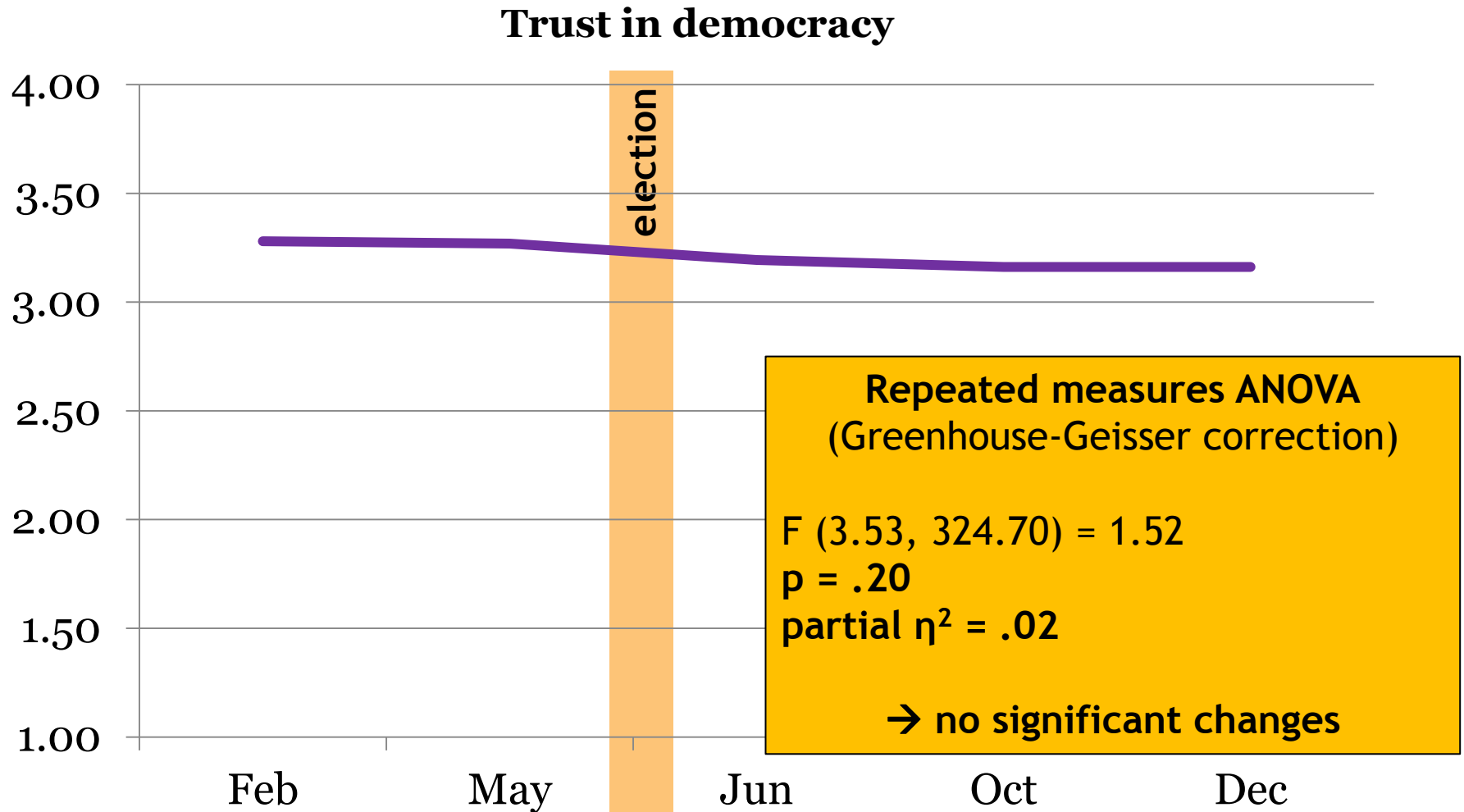

Political trust over the whole year

N = 116

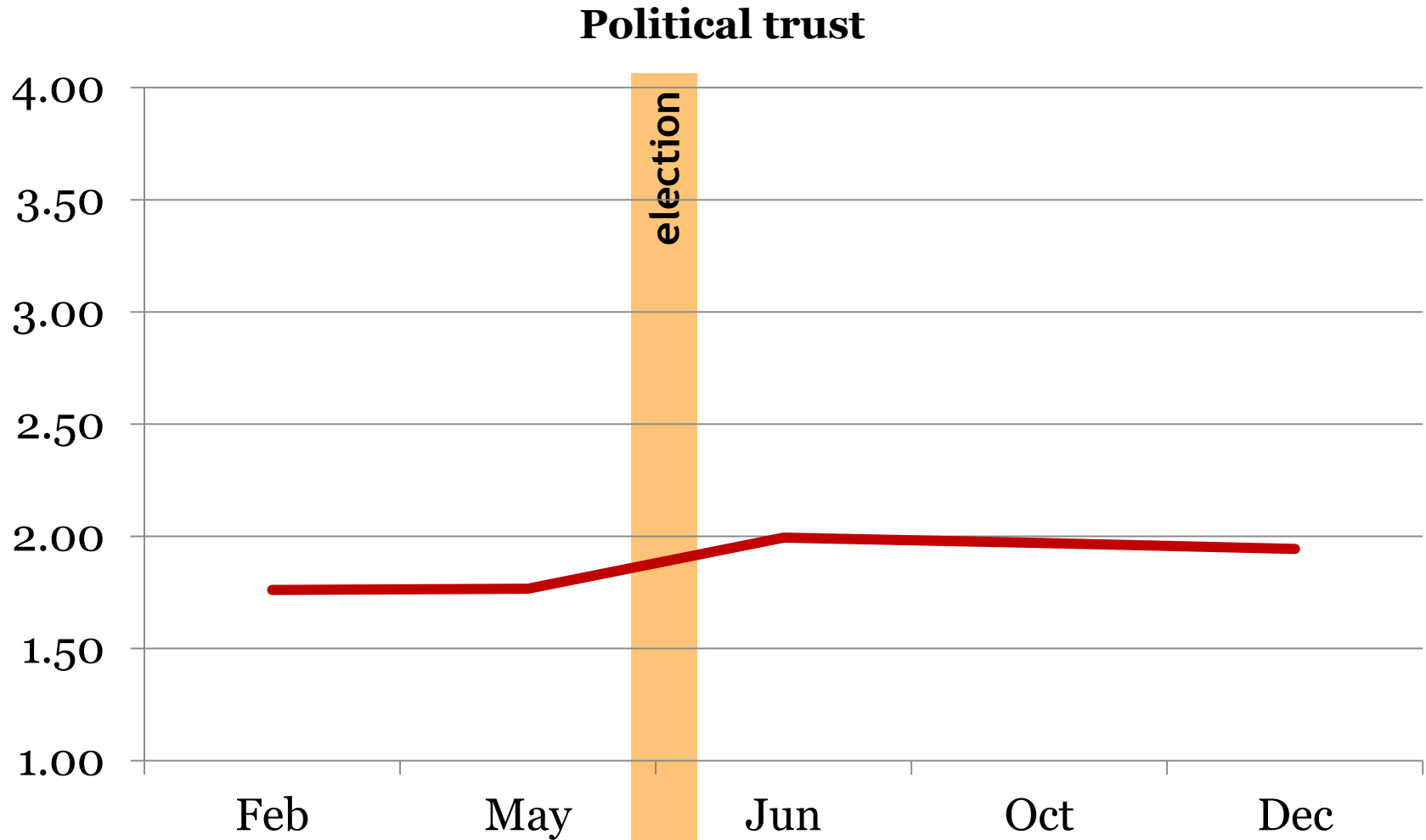

Political trust over the whole year

N = 116

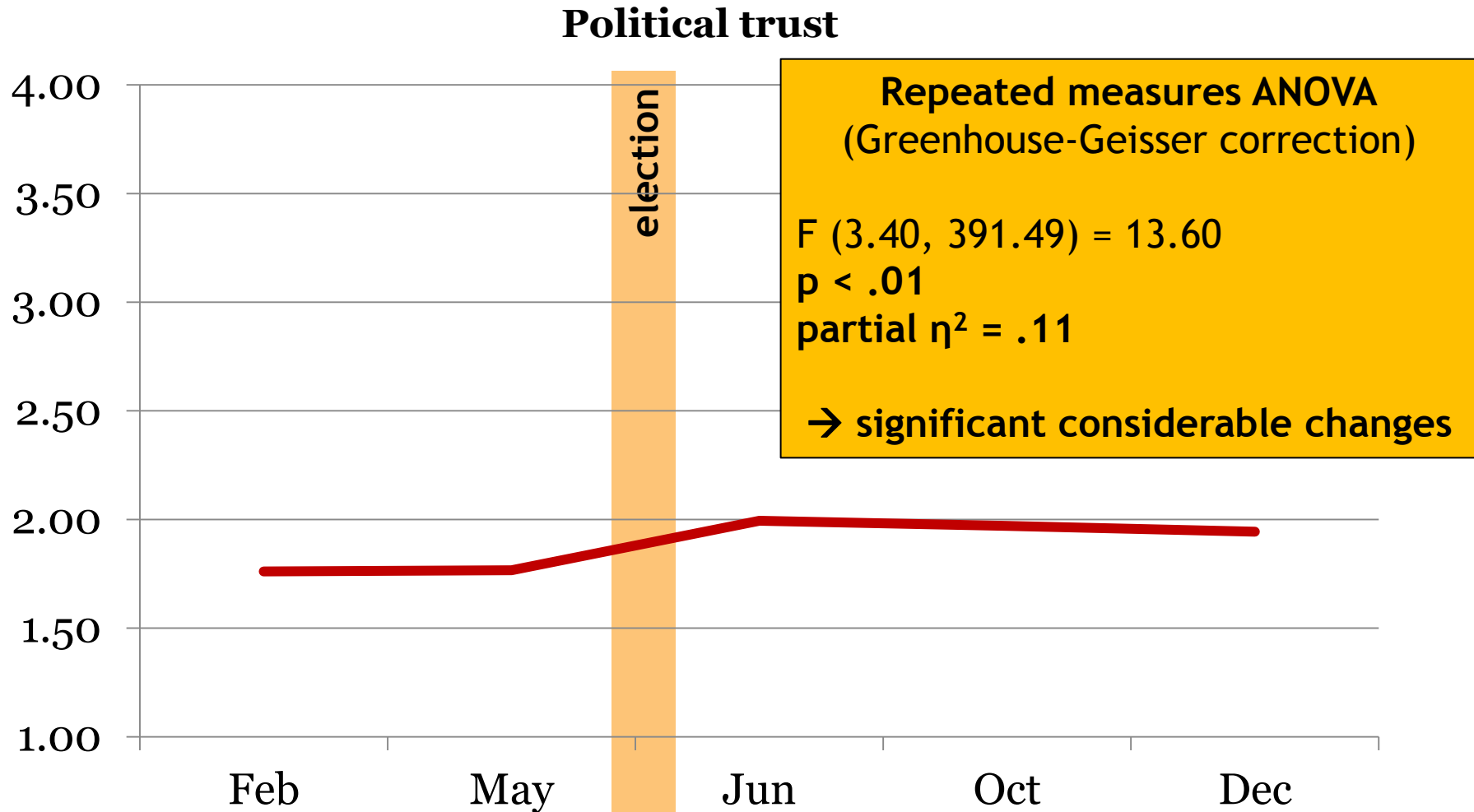

Political trust over the whole year

N = 116

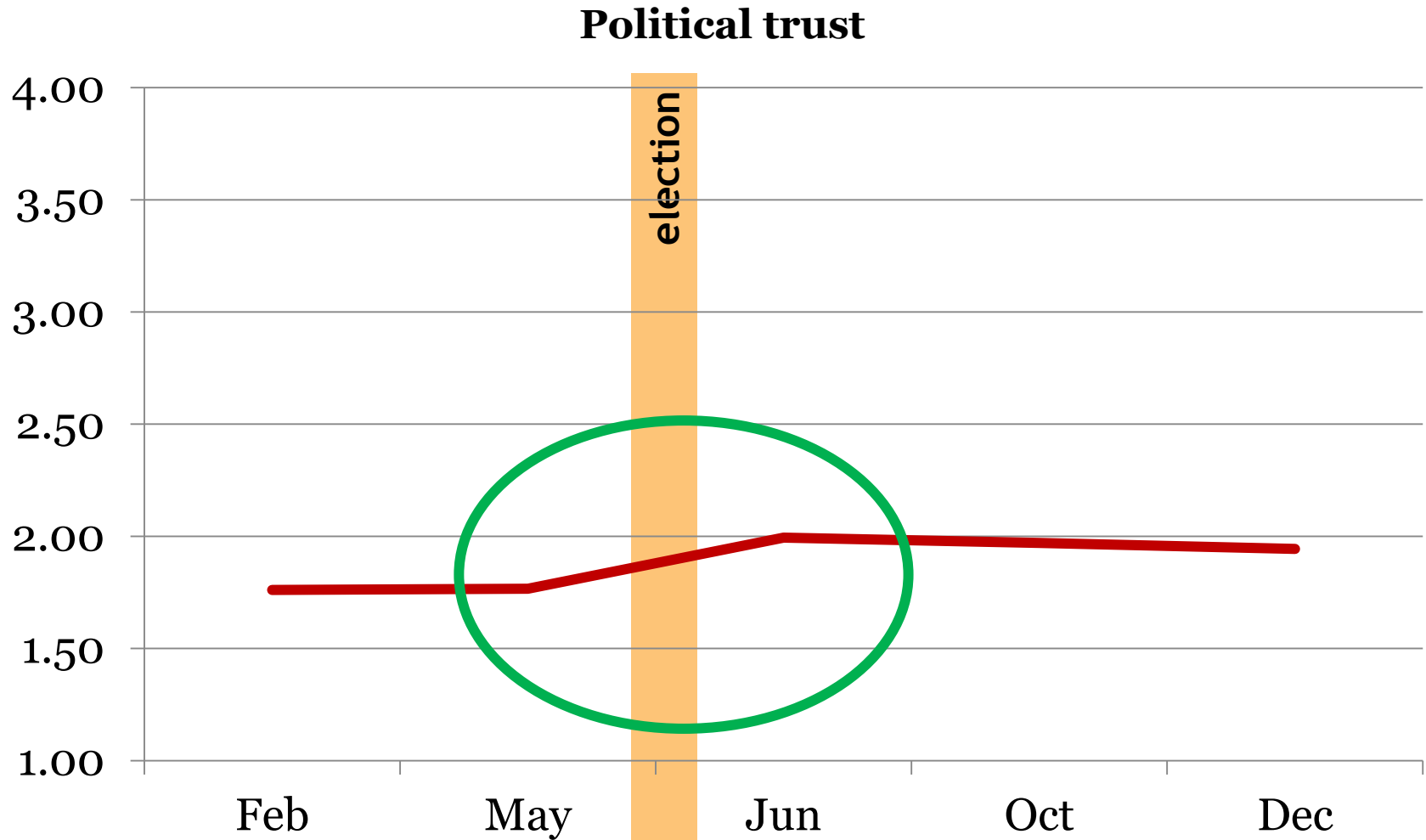

DISKUSE/ZÁVĚR

- Oproti článku výrazně kratší
- Stačí 1-2 slidy se třemi hlavními myšlenkami
- A otázkami, které vyvolávají
- Především ale shrnutí výsledků!
- Limity – pokud nejsou výrazné (a není na ně čas), nemusí být



CONCLUSIONS

a first encounter with the election process does not have to harm trust in politics and democracy in adolescents; **it can enhance political trust**



CONCLUSIONS

a first encounter with the election process does not have to harm trust in politics and democracy in adolescents; **it can enhance political trust**

active participation (being part of the process) **is important**



CONCLUSIONS

a first encounter with the election process does not have to harm trust in politics and democracy in adolescents; **it can enhance political trust**

active participation (being part of the process) is important → **if politicians want to be trusted, maybe they should create more opportunities for youth active participation**



CONCLUSIONS

a first encounter with the election process does not have to harm trust in politics and democracy in adolescents; **it can enhance political trust**

active participation (being part of the process) is important → if politicians want to be trusted, maybe they should create more opportunities for youth active pa

**two skeptical comments
without answers ...**



CONCLUSIONS

a first encounter with the election process does not have to harm trust in politics and democracy in adolescents; **it can enhance political trust**

active participation (being part of the process) is important → **if politicians want to be trusted, maybe they should create more opportunities for youth active participation**

political trust „survived“ the election year, but **how is it after two or three years?**



CONCLUSIONS

a first encounter with the election process does not have to harm trust in politics and democracy in adolescents; **it can enhance political trust**

active participation (being part of the process) is important → **if politicians want to be trusted, maybe they should create more opportunities for youth active participation**

political trust „survived“ the election year, but **how is it after two or three years?**

satisfaction with the results predicted changes not only in political trust, but **also in trust in democracy** ...

PŘÍPRAVA

- Vyzkoušejte si prezentaci nanečisto
- Jazykolamy
- Vhodné termíny
- Nenavazujete?
- Pozor na čas!



PRAXE

- Můžete si ze sebe dělat legraci
- Ale nepřehánějte to
- Pozor na vtipy (nečekejte na smích)
- Dostatečně velké písmo, barvy, zvýraznění (timing),



ANY QUESTIONS...?

- Je dobré opakovat (ne doslova) otázky od publika
- Respekt
- Po odpovědi se ujistěte, že jste skutečně odpověděli
- Pokud něco nevíte (nepřemýšleli jste), přiznejte to
 - klidně se zeptejte publika na názor
 - zkuste navrhnout, kde by byla odpověď
 - řekněte, že potřebujete minutku na to se nad věcí zamyslet



ANY QUESTIONS...?

- Pokud se diskuse táhne
- Je příliš úzce zaměřená



- Navrhněte probrat to osobně později (během coffee break)





- Na konci poděkujte
- A užívejte si zasloužený potlesk 😊
- Neutíkejte ihned po prvním potlesku pryč (teprve po něm obvykle následuje diskuze)



POSTER PREZENTACE



- Postery na chodbě katedry a IVDMR
- „Plakát o výzkumu“



POSTER PREZENTACE

- Jiná situace
- Lepší?
- Horší?



POSTER



CCMR

Cornell Center for Materials Research



A poster can be better than giving a talk

More efficient because:

- you totally bomb at giving talks
- can be viewed while you nap
- can hang in the department for years
- can reach folks not in your field of research



- Nemusíte mluvit před mnoha lidmi
 - Ale každému vše vysvětlujete zvlášť
- Publikum může mít otázky, které Vás nenapadly
 - Publikum může mít otázky, které Vás nenapadly
- Je čas vše pořádně probrat
 - Ale můžete narazit na velmi nechápavé publikum
- Vše je přehledně na jednom místě
 - Ale něco důležité může být přehlédnuto
- Máte čas bavit se s ostatními prezentujícími
 - Sami ale ne vždy najdete čas prohlédnout si postery ostatních
- A šanci navázat více kontaktů
 - Vašeho posteru si ale nikdo nemusí všimnout



- Na tohle vše myslete při tvorbě posteru
- Je na Vás abyste se vyhnuli co nejvíce „mínusům“



- Na poster se vejde ještě méně informací než do prezentace
- nemůžete si dovolit zahltit jej textem
- Zobrazte co nejvíce věcí graficky
 - Tj. grafy, schémata, jednoduché tabulky (ale preferujte grafy)
 - Dokreslující obrázky – ano, ale v menší míře
- Vizuální informace jsou velmi komplexní, intuitivní
 - a přitom zabírají méně místa!



- Design je velmi důležitý
 - Musí upoutat na dálku
 - Nesmí odradit na první pohled
- Přitom musí mít všechny informace, které chceme předat
- Než začnete vytvářet, zjistěte si požadovanou velikost posteru



JAK MÁ POSTER VYPADAT

- Poster jasně strukturujte – nesmí z něj být bludiště
- Na první pohled musí být jasné rozčlenění do sekcí a návaznost
- Nechte i volné místo (okraje, i mezi sekcemi)



JAK MÁ POSTER VYPADAT

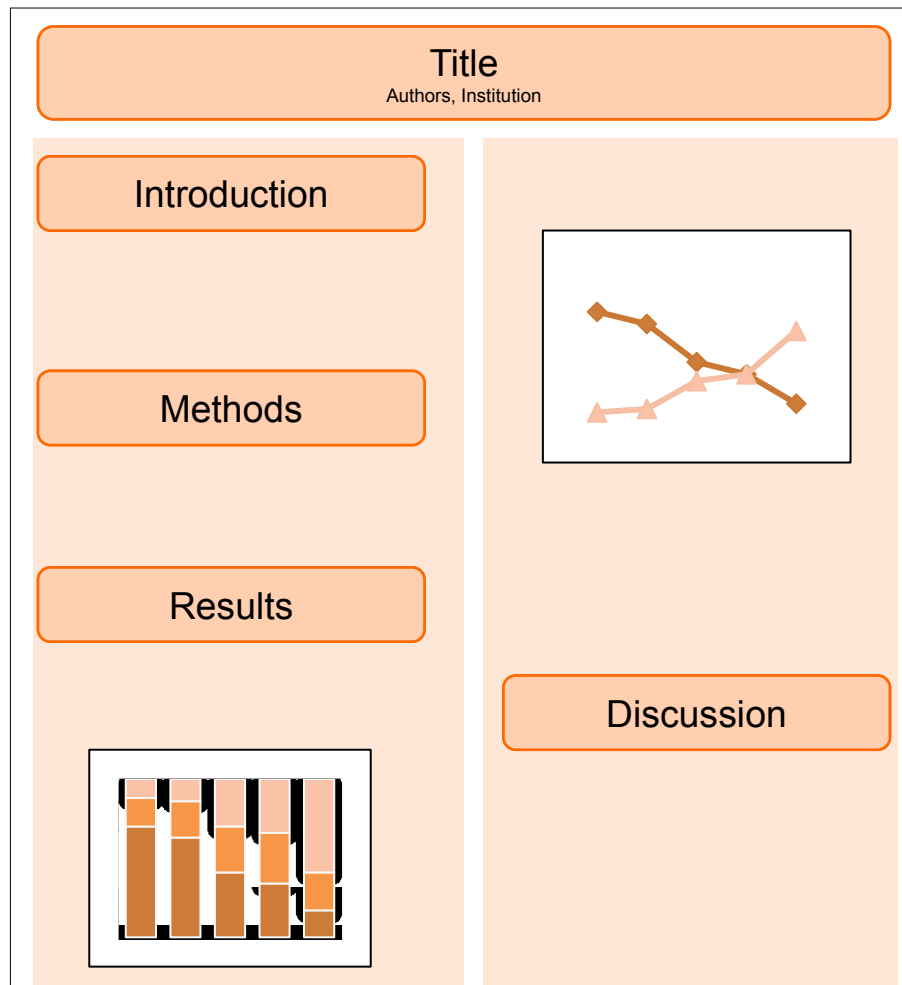

OBSAH

- Musí stát sám o sobě
 - Nemělo by být potřeba dovysvětlovat
- Proto nutně jednodušší
- Jen málo teorie
 - Soustřeďte se na především na zdůraznění otázky
- Velmi krátký popis metod
- Hlavní část: výsledky
 - Především ty zajímavé
 - A nejlépe co nejvíce graficky
- Závěry a trocha diskuse
 - Dvě až tři myšlenky

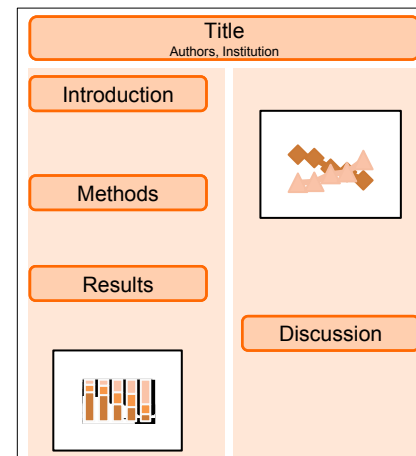

- Méně velkých obrázků lepší než více malých
- Měl by být čitelný cca ze 2-3 metrů
- Opatrně na kvalitu obrázků
 - Na obrazovce vs. po tisku
 - Čím levnější tisk, tím víc zkreslení (i v barvách pozadí)



Název: 100

Podnázvy: 36

Text: 24



TEXT

- Zarovnat doleva
- Zvýrazňovat podtržením nebo **ztučněním**, ne VELKÝMI PÍSMENY
- Neexperimentovat s fontem písma
 - Může způsobit problémy i při tisku
 - Klasika: Times New Roman, Verdana, Tahoma, Arial...



POZADÍ

- Používejte světlé pozadí a tmavý text
- Barvy by k sobě měly ladit
 - Využijte max. 2-3 odstíny, naprosto stačí
 - Zvýraznění barvami konzistentní
- Pozor na příliš jasné barvy, ze kterých bolí oči, raději tlumené

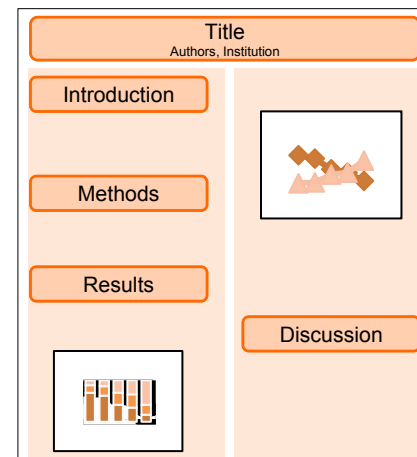

PŘI PREZENTACI

- Tubus a lepidka
- Budte jako „dobrý prodavač“
 - Dejte lidem čas a prostor
 - Ale ve vhodné chvíli nabídněte pomoc
- Nezapomeňte na hand-outy
- A také elektronickou verzi

