



**PSY 475 VĚDECKÁ KOMUNIKACE**  
**PŘEDNÁŠKA: PREZENTACE**

**2015**

- Meta-přednáška



# PREZENTACE A POSTER PREZENTACE

Mají odlišný formát

Liší se:

Příležitost (situace, publikum)

Obsah a účel prezentace



# PREZENTACE A POSTER PREZENTACE

## Různé příležitosti

- Obhajoba diplomové práce
- Konference
- Seminář/hodina/workshop
- Group meeting
- ...



# PREZENTACE A POSTER PREZENTACE

Různý obsah (cíl):

- Prezentovat výsledky výzkumu (preliminary results)
- Prezentovat vznikající článek
- Seznámení publika s určitou problematikou
- Prezentovat nový projekt
- ...



# PREZENTACE A POSTER PREZENTACE

- Dnes se zaměříme na akademické prezentace
  - tj. odborný obsah k odbornému publiku
- Především pak prezentace (chystaného) článku
- Většina věcí ale platí i pro další formáty (obhajoby)



# ODBORNÁ PREZENTACE

- Obsah: vzniklá/vznikající odborná práce
- Text je/bude dostupný v propracovanější formě



# ODBORNÁ PREZENTACE

- Situace: konference, seminář
- Přítomni především odborníci, převážně (ale ne výlučně) v dané disciplíně/oblasti
- Cíl:
  1. Seznámit publikum se základními zjištěními práce
  2. Získat pozornost (a zájem o) naši práci!





# ODBORNÁ PREZENTACE

- Cca 20-30 minut (včetně 5-10 min diskuze)
- V rámci více prezentací (3-5 na +/-1,5hod)
- Po prezentaci zodpovídání otázek



# CO JE NUTNÉ SI UVĚDOMIT

- Prezentace je krátká
  1. Nemůžeme prezentovat každý (i důležitý) detail
  2. Musíme mnohem více zdůraznit to OPRAVDU důležité
  3. Výsledky, zjištění!



# CO JE NUTNÉ SI UVĚDOMIT

## **Nemůžeme prezentovat každý (i důležitý) detail**

- Vzpomeňte si na přednášku o článku vs bakalářské práci
- Platí tatáž „pravidla“, ale **mnohem** přísnější
- Spousta důležitých poznatků (ve všech částech práce) do prezentace nepatří
- Musíme nutně „obětovat“ obrovské kusy textu
  - To se týká také výsledků!



# CO JE NUTNÉ SI UVĚDOMIT

## **Musíme mnohem více zdůraznit to OPRAVDU důležité**

- Prezentace musí sdělit především zásadní myšlenky práce (Tři? Čtyři?)
- Přitom ale v „real-time“
- Musíme respektovat omezení publika a uvědomit si, co je schopno si zapamatovat a propojit
- Musíme udržet pozornost – proto by také měla by být „zábavná“, nebo „poutavá“



# ODBORNÁ PREZENTACE

- Presentace – řeč, přednáška – tj. plynulé přednesení obsahu
  - Publikum se samo nemůže k něčemu vrátit
  - Zapamatuje si jen menší množství informací
  - Záleží na tom, jak co zdůrazníme v řeči



- Za pomoci textově-vizuálního pozadí (powerpoint)
  - Dvě centra pozornosti (minimálně☺) – plusy i minusy
  - Vodítka pro nás i publikum
  - Textová osnova, vizuální zkratky (graf)
  - Přeskakování pozornosti, musí být vyvážené
  - Často ne přednes (plynulá řeč), ale čtení slidu – to je špatně

© MARK ANDERSON, ALL RIGHTS RESERVED [WWW.ANDERTOONS.COM](http://WWW.ANDERTOONS.COM)



"OK, I'm now going to read out loud every single slide to you, word for word, until you all wish you'd just die."

## Různé typy psaní prezentací

- Někdo preferuje v prezentaci velké množství informací (textu, citací..)
  - mohou si je dohledat (online)
  - na nic nezapomenete
  - moc textu
  - publikum i prezentující se ztratí
- Někdo spíše málo
- máte prostor pro sebe – a plnou pozornost publika
- pokud se ztratíte, zapomenete myšlenku
- pokud si publikum chce Vaši prezentaci někde najít (nejsou tam žádné informace)
- Závisí také na obsahu prezentace – jak moc je dané téma pro publikum neznámé, složité



- Určitě doporučujeme spíše méně informací
- Dejte si prostor
- Můžete se lépe přizpůsobit konkrétní situaci (a publiku)
- **Nepřehánějte to se slidy – 1 slide je cca na 2 minuty**





- Určitě doporučujeme spíše méně informací
  - Dejte si prostor
  - Můžete se lépe přizpůsobit konkrétní situaci (a publiku)
  - Nepřehánějte to se slidy – 1 slide je cca na 2 minuty
- 
- Ale zvažte, kde potřebujete záchytné body
  - A kde je potřebují lidé v publiku
  - Na slidu nemusí (a ani nemají!) být celé věty



# PREZENTACE - POMŮCKY

- Power-point (v pdf)
- Vizualizace – pokud jdou
  - V textu - bubliny, podtržení
  - Grafy, modely
  - Animace
  - Obrázky



# ŠABLONA

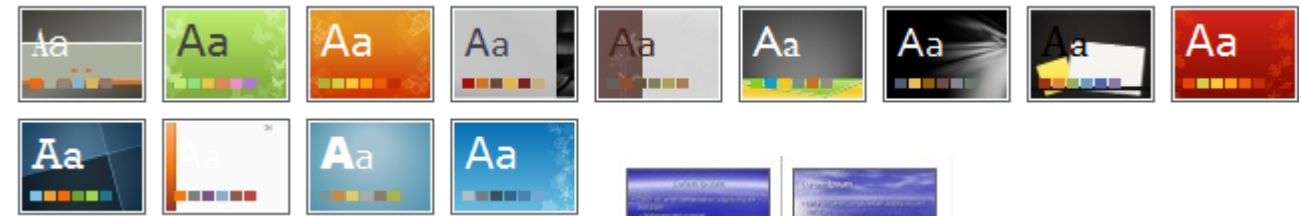
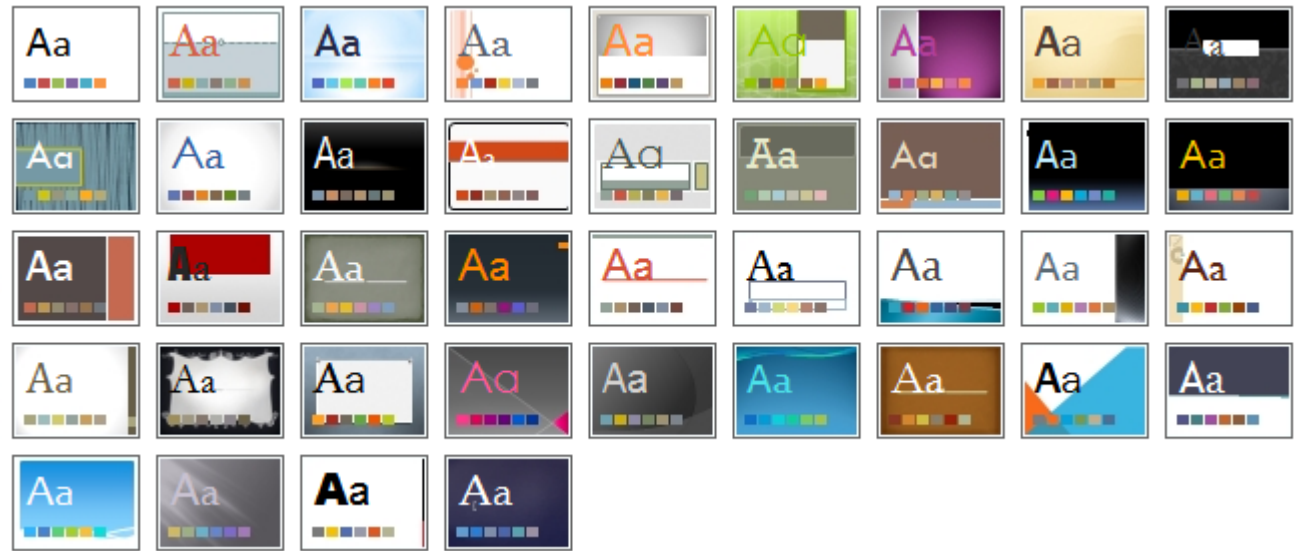

# ŠABLONA

- Světlý text na tmavém pozadí
- Tmavý text na tmavém pozadí
- Tmavý text na světlém pozadí
- Světlý text na světlém pozadí

- Viditelnost je závislá na kvalitě projektoru a osvětlení v místnosti
- Na monitoru vaše prezentace zcela jistě vypadá jinak!
- Raději světlé pozadí a tmavý text
  - při zatemnění lepší naopak
- V praxi to až tak často neřešíme → oficiální šablony institucí





MASARYK UNIVERSITY

**Title**

Definujte zápatí - název prezentace / pracoviště

# Title

 content





Co-funded by the European Union



THE LONDON SCHOOL  
OF ECONOMICS AND  
POLITICAL SCIENCE



# Title

- subtitle

# Title



- content



# Title

subtitle

---

---

Research Institute for  
Child Psychology and  
Pathopsychology  
(VÚDPaP), Slovakia

21.03.2013

# Title

- content



# ANIMACE

- Animace přechodů snímků



# ANIMACE

- Animace přechodů snímků
  - Pokud ano, pak jedině jednoduché



# ANIMACE

- Animace přechodů snímků
  - Pokud ano, pak jedině jednoduché
  - Jinak jsou rušivé



# ANIMACE

- Animace přechodů snímků
  - Pokud ano, pak jedině jednoduché
  - Jinak jsou rušivé
  - A odvádějí pozornost



# ANIMACE

- Animace přechodů snímků
  - Pokud ano, pak jedině jednoduché
  - Jinak jsou rušivé
  - A odvádějí pozornost
  - Vidíte?





# ANIMACE

- Animace přechodů snímků
  - Pokud ano, pak jedině jednoduché
  - Jinak jsou rušivé
  - A odvádějí pozornost
  - Vidíte?



# ANIMACE

- Animace přechodů snímků
  - Pokud ano, pak jedině jednoduché
  - Jinak jsou rušivé
  - A odvádějí pozornost
  - Vidíte?



# ANIMACE

- Animace přechodů snímků
  - Pokud ano, pak jedině jednoduché
  - Jinak jsou rušivé
  - A odvádějí pozornost
  - Vidíte?



# ANIMACE

- Animace přechodů snímků
  - Pokud ano, pak jedinež jednoduché
  - Jinak jsou rušivé
  - A odvádějí pozornost
  - Vidíte?
- Jednoduché přechody jsou lepší
- Totéž platí pro animace obrázků a textu – méně je více

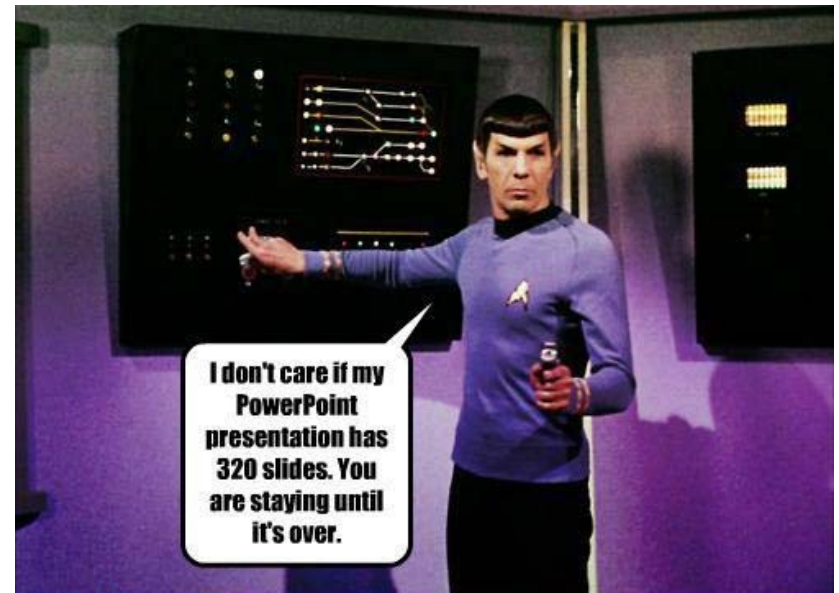

# KDY SE ANIMACE HODÍ: VÝKLAD A MODELY

- Postupný výklad, např.:
  - Struktura článku:
    - Úvod - představení toho, co chceme zkoumat
    - Metoda - detailní popis průběhu studie
    - Výsledky - shrnutí výsledků – všech potřebných údajů
    - Diskuze - zhodnocení výsledků, hlavně ve vztahu k Vaším otázkám a teorii
- Výhoda: posluchači nečtou dopředu a pokud se ztratí ve vašem výkladu, rychle se najdou
- Nevýhoda: měli byste velmi dobře znát strukturu své prezentace (příp. mít tištěnou podobu)



# MODEL/SCHÉMA



# MODEL/SCHÉMA

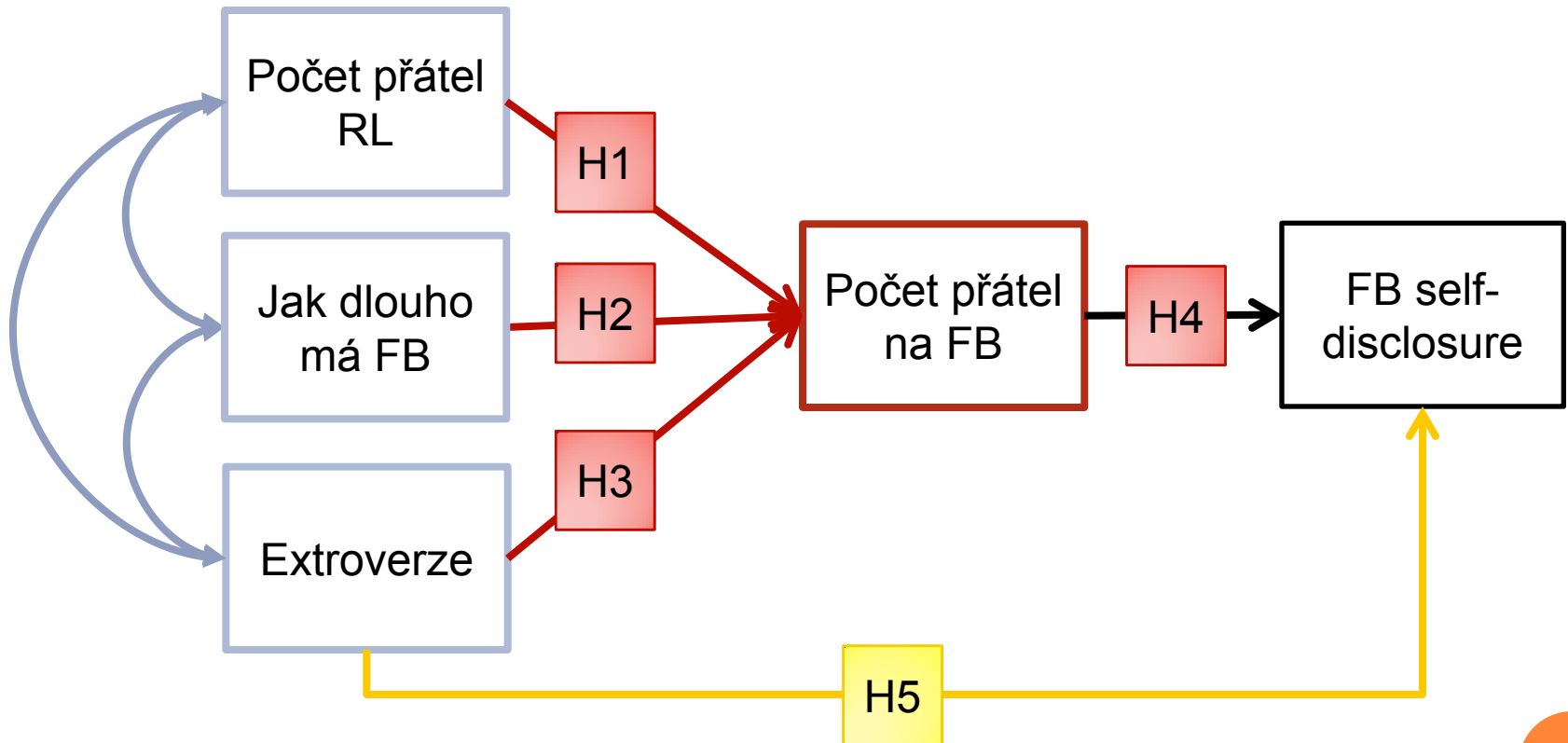

# MODEL/SCHÉMA

Počet přátel  
RL

Jak dlouho  
má FB

Extroverze





# MODEL/SCHÉMA

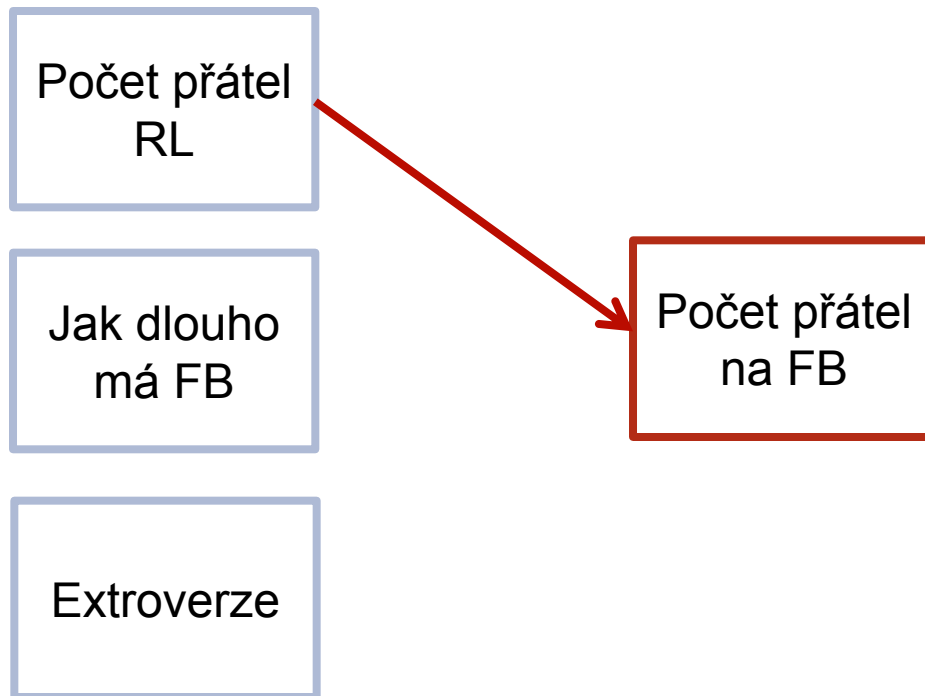

# MODEL/SCHÉMA

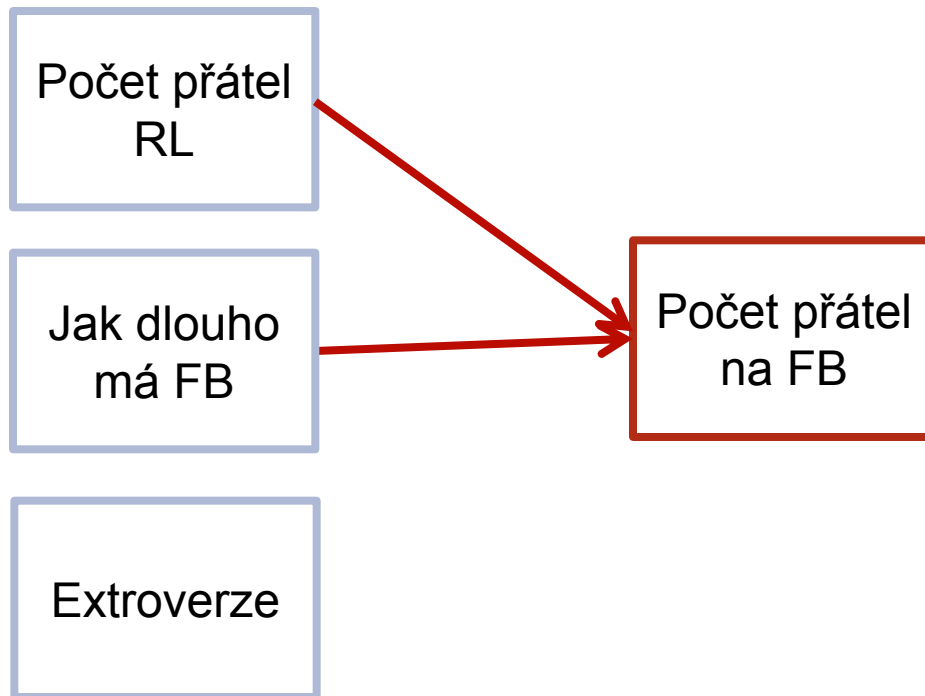

# MODEL/SCHÉMA

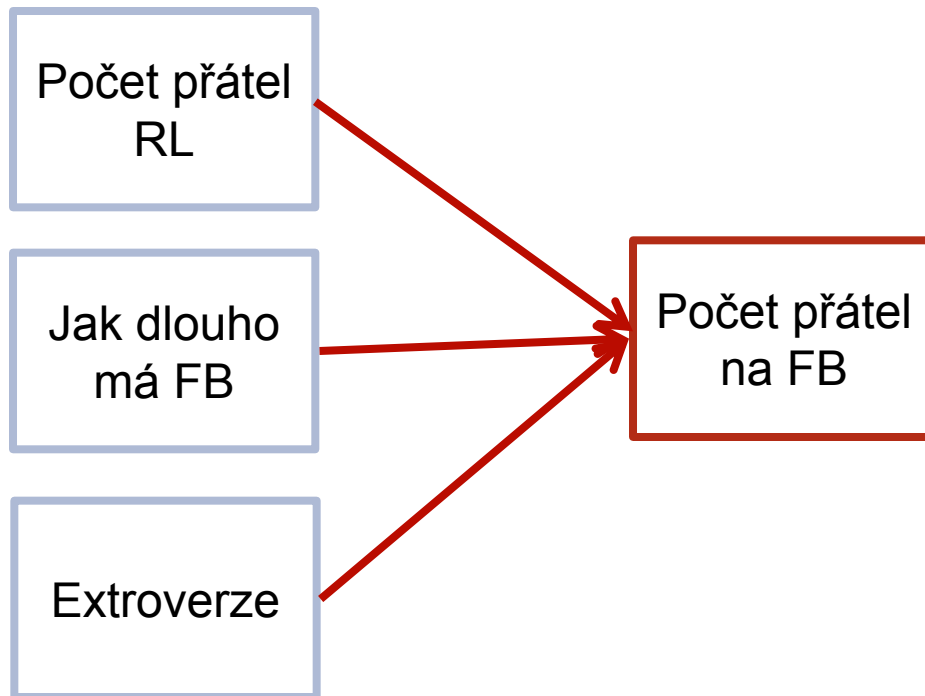

# MODEL/SCHÉMA

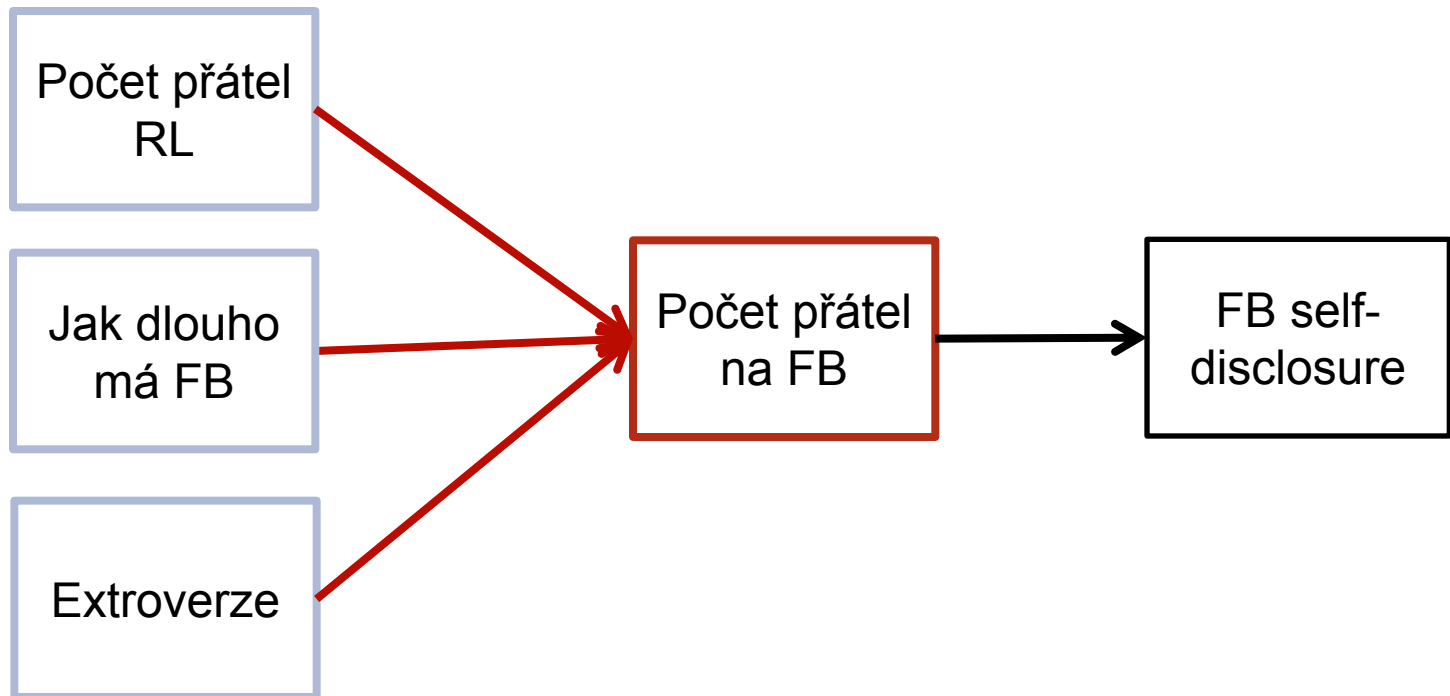

# MODEL/SCHÉMA

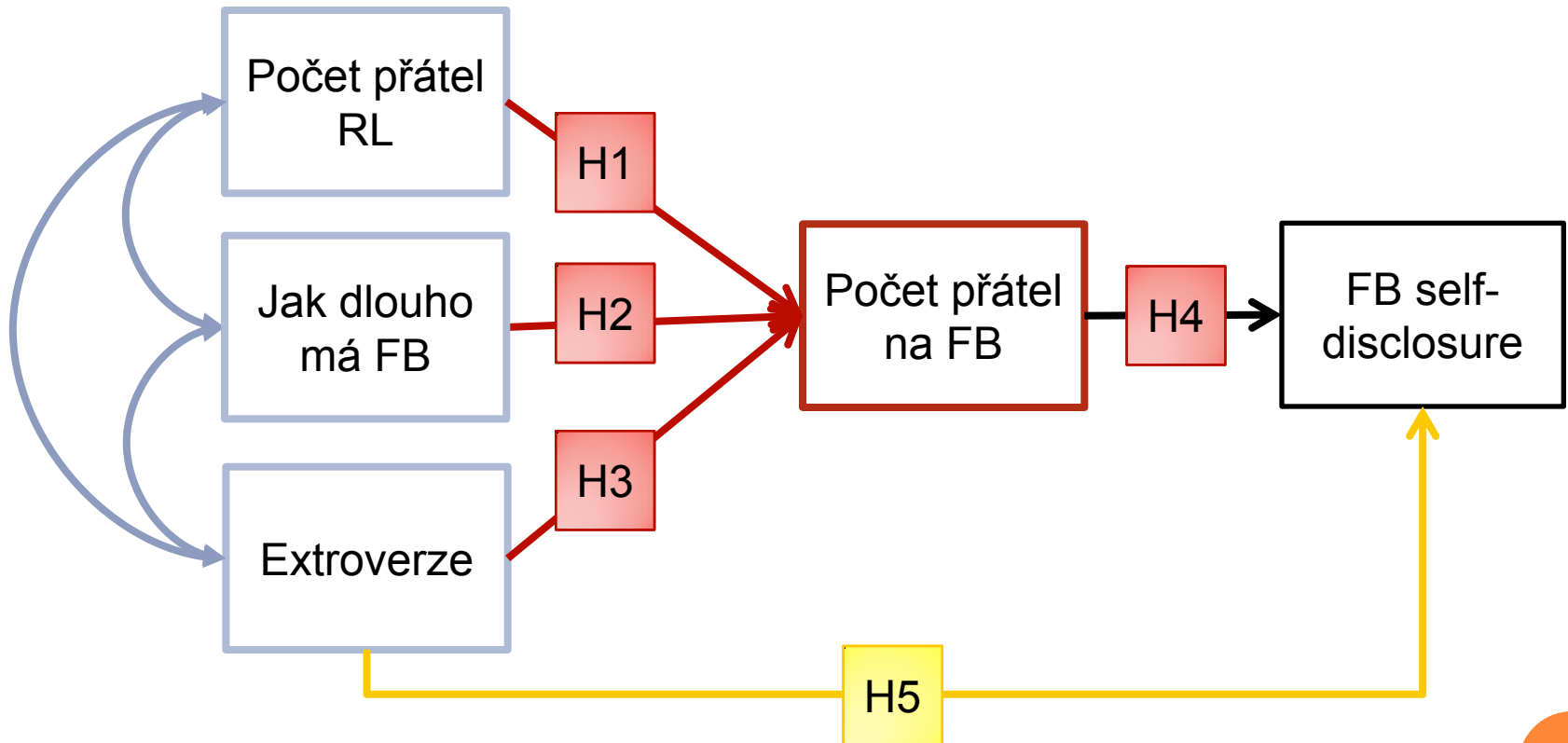

# GRAFY

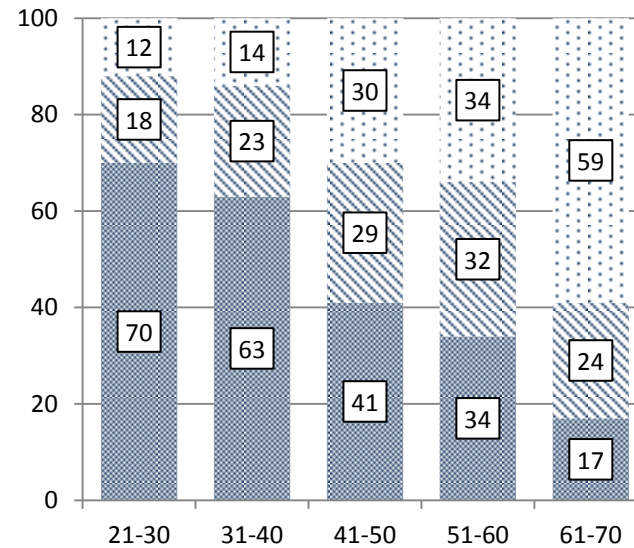
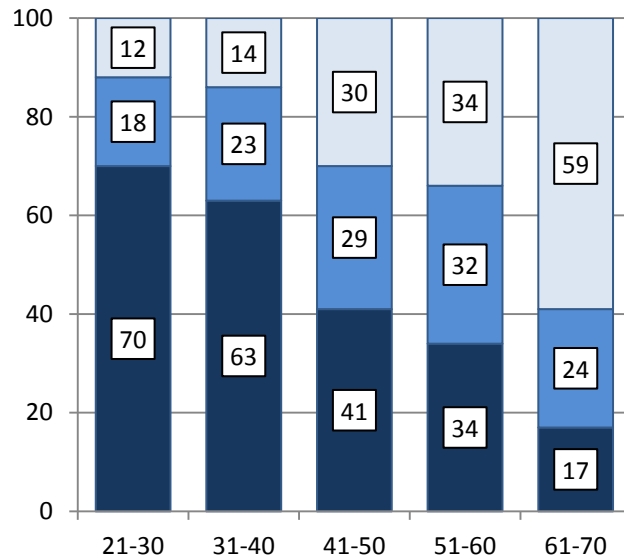
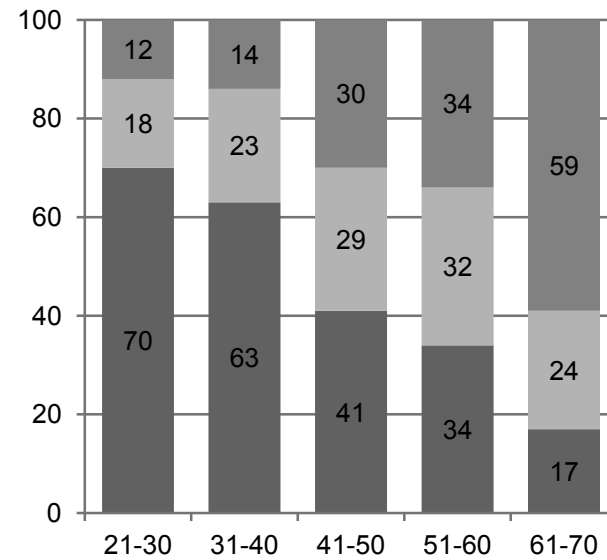
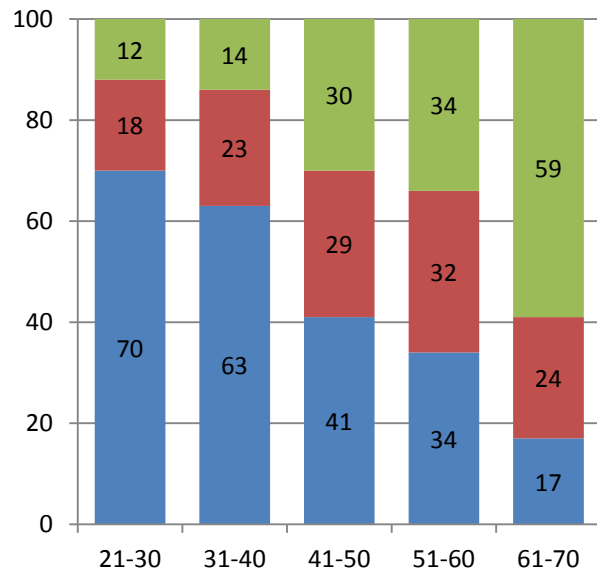

# GRAFY

- Sloupečky je lepší odlišovat sytostí barev než různými barvami stejné sytosti
- Barvoslepost – časté špatné rozlišování zelené a červené
- Nepoužívejte 3D grafy

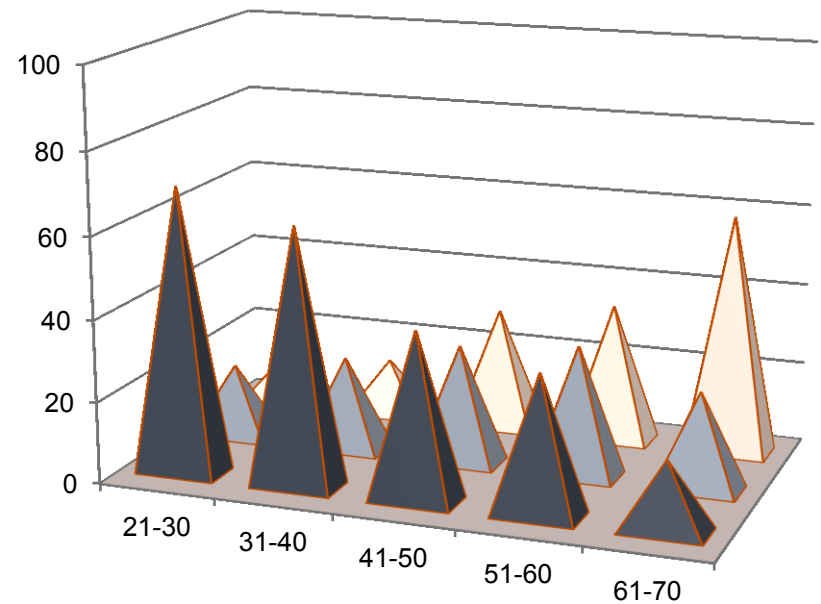

# GRAFY

- Sloupečky je lepší odlišovat sytostí barev než různými barvami stejné sytosti
- Barvoslepost – časté špatné rozlišování zelené a červené
- Nepoužívejte 3D grafy
  - Jsou extrémně špatně čitelné

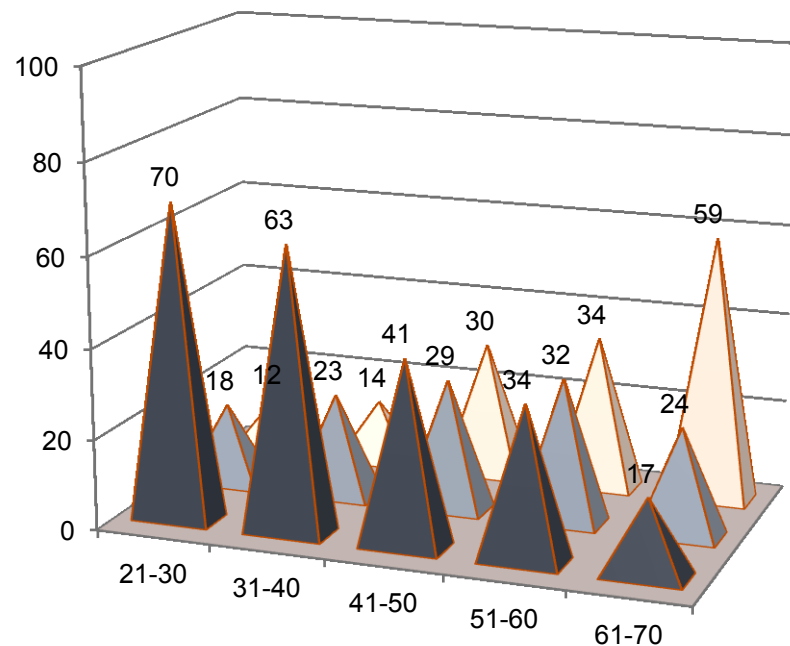



# Množství textu na stránku

- Přiměřené
- Strukturovat
  - odrážky, odsazení, možné zvýraznění **důležitého**, ale nepřehánět
- Dlouhý plynulý text v celých větách jen výjimečně!
  - možná je např. odůvodněná citace, ukázka textu



# Používání obrázků, fotografií (či audio-video záznamů)

- Pokud je odůvodněné, patří do prezentace bez pochyb
  - Experimenty – je možné ukázat průběh nebo typickou situaci
- Obrázky na „rozptýlení“ a udržení pozornosti
  - nejsou na škodu...
  - ...avšak jako u ostatního s mírou a především vkusem
  - 3 obrázky na prezentaci pro konferenci bohatě stačí
  - Pozor na autorské právo



## Pointer – s mírou (špatně se sleduje)



*"For God's sake, Edwards. Put the laser pointer away."*



# REFERENCE

- Střídmě – ale záleží...
  - Uvádění čísel...
- Někdy ani nejsou třeba (hl. u „známých problémů“)
  - Ale pokud mluvíme o konkrétní teorii, pak ano



# STRUKTURA PREZENTACE



# PRVNÍ SLIDE

- Téma/název – má navést i nalákat publikum
- Autor: jméno, titul (nemusí být, často se nedává),  
instituce (ta by být měla)
- Kde a kdy bylo prezentováno
- Emailový kontakt



# How easy is to become alienated?

## Stability and change of first-time voters' civic attitudes over the election year



**Jan Šerek, Zuzana Petrovičová, and Petr Macek**

Masaryk University, Brno, Czech Republic

# ÚVOD PREZENTACE

- Co byste dali do introduction
- „Málo“ slajdů
  
- Je dobré začít jasně a zajímavě! Úvod do tématu, krátký příběh, myšlenka







**According to the popular image,  
young people are optimistic and  
naive about politics ...**

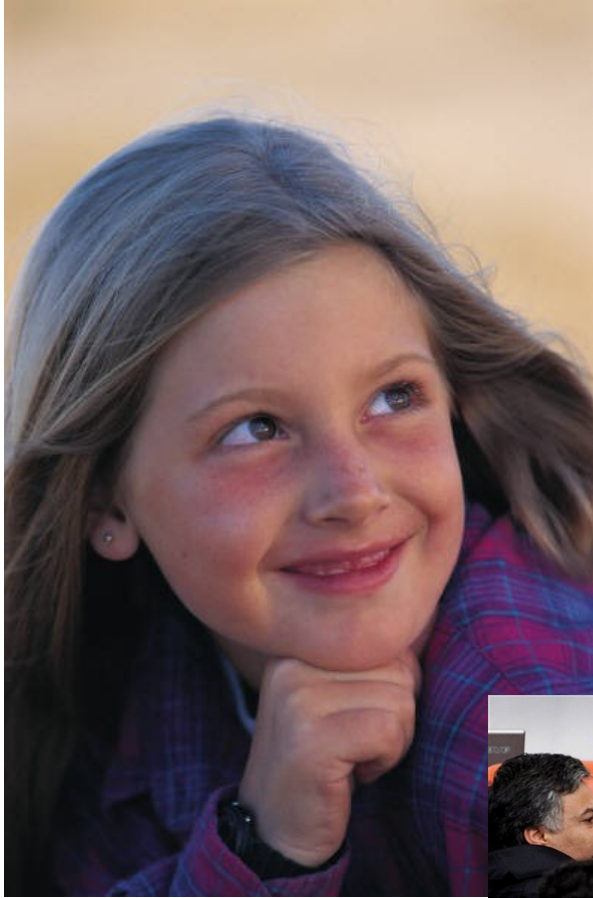

**... then they face the reality ...**



... and become skeptical and alienated.



- Dejte si ale pozor, jestli jsou opravdu vhodné
  - Př. In memoriam of...
- Stávají se také součástí prezentace
- Snažme se zaujmout, ale ne s využitím přílišného
  - strašení publika
  - tlačení na city
  - zlehčování tématu
  - útoků na druhé
  - atd.



# TEORIE/ÚVOD DO TÉMATU

- Jaké základní koncepty používáme?
- Základní uvedení – často opravdu velmi „základní“
  - Nutné pro kontext výzkumu – pro přijetí perspektivy publikem v dané situaci
  - Ale mluvíme k odbornému publiku – neurážejme je trivialitami
- Záleží na kontextu



# ZÁLEŽÍ NA KONTEXTU

- Příklad:
- Téma – online závislost
- Úvod: „Užívání internetu dětmi“

SRCD

YOUTH 2.0



# ZÁLEŽÍ NA KONTEXTU

- Příklad:
- Téma – online závislost
- Úvod: „Užívání internetu dětmi“

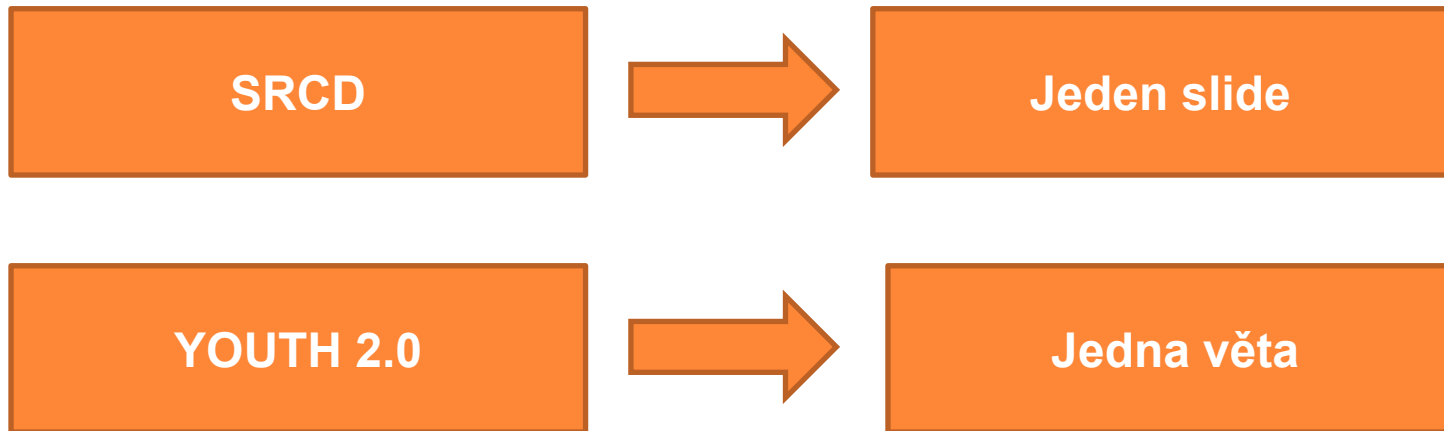

# Introductory notes

- political beliefs are **being formed in late adolescence** and persist during the life (Sears & Levy, 2003; Alwin & Krosnick, 1991; Vollebergh, Iedema, Raaijmakers, 2001)



# Introductory notes

- political beliefs are **being formed in late adolescence** and persist during the life (Sears & Levy, 2003; Alwin & Krosnick, 1991; Vollebergh, Iedema, Raaijmakers, 2001)
- research suggests that political beliefs and behavior patterns are relatively **stable** in late adolescence (Hooghe & Wilkenfeld, 2008)

# Introductory notes

- political beliefs are **being formed in late adolescence** and persist during the life (Sears & Levy, 2003; Alwin & Krosnick, 1991; Vollebergh, Iedema, Raaijmakers, 2001)
- research suggests that political beliefs and behavior patterns are relatively **stable** in late adolescence (Hooghe & Wilkenfeld, 2008)
- **however**, they can be **affected** by significant social influences (Jennings, 2002; Prior, 2010)

# Introductory notes

- political beliefs are **being formed in late adolescence** and persist during the life (Sears & Levy, 2003; Alwin & Krosnick, 1991; Vollebergh, Iedema, Raaijmakers, 2001)
- research suggests that political beliefs and behavior patterns are relatively **stable** in late adolescence (Hooghe & Wilkenfeld, 2008)
- **however**, they can be **affected** by significant social influences (Jennings, 2002; Prior, 2010)
- some beliefs related to the evaluation of everyday politics (**political trust**), but some related to the evaluation of the whole political system (**trust in democracy**) (Norris, 2011)

# Introductory notes

- political beliefs are **being formed in late adolescence** and persist during the life (Sears & Levy, 2003; Alwin & Krosnick, 1991; Vollebergh, Iedema, Raaijmakers, 2001)
- research suggests that political beliefs and behavior patterns are relatively **stable** in late adolescence (Hooghe & Wilkenfeld, 2008)
- **however**, they can be **affected** by significant social influences (Jennings, 2002; Prior, 2010)
- some beliefs related to the evaluation of everyday politics (**political trust**), but some related to the evaluation of the whole political system (**trust in democracy**) (Norris, 2011)
- what are the consequences of first-time voters' experiences?

# Introductory notes

- political beliefs are **being formed in late adolescence** and persist during the life (Sears & Levy, 2003; Alwin & Krosnick, 1991; Vollebergh, Iedema, Raaijmakers, 2001)
- research suggests that political beliefs and behavior patterns are relatively **stable** in late adolescence (Hooghe & Wilkenfeld, 2008)
- **however**, they can be **affected** by significant social influences (Jennings, 2002; Prior, 2010)
- some beliefs related to the evaluation of everyday politics (**political trust**), but some related to the evaluation of the whole political system (**trust in democracy**) (Norris, 2011)
- what are the consequences of first-time voters' experiences?
- can these experiences affect adolescents' political trust, or even their trust in democracy?

- Rationale: co děláme a proč
  - Co se už ví, a co naopak chybí (a MY představíme)?



# Basic questions

Do **mean political trust and trust in democracy** of first-time voters **change** over the election year?

# Basic questions

Do **mean political trust and trust in democracy** of first-time voters **change** over the election year?

we expect that mean political trust will be more susceptible to change, particularly around the election



# METODA

- Metoda – stačí jeden slide
- Vzorek, způsob a čas sběru, hlavní proměnné
- Nakolik podrobně – záleží na situaci
- Tabulka a grafy – musí být jednoduché!



# Sample

- a five-wave panel study (**Feb - Dec, 2010**)
- general election between 2<sup>nd</sup> and 3<sup>rd</sup> wave
- 19-year-old Czechs (first-time voters)

Wave	1	2	3	4	5
N	478	290	276	230	210
girls	69 %	72 %	71 %	73 %	70 %

# Measures

**Political trust** (alphas > .70) (Flanagan, Syvertsen, & Stout, 2007)

1. Our politicians listen to the citizens who have elected them.
2. Our politicians devote much time to do something good for our society.
3. Our politicians care only about money.
4. Generally speaking, our politicians serve to the citizens.

+ a four-point response scales (1-4)

- „Trik“ – informace za koncem slidu
- Týká se metod i výsledků (a někdy i teorie)
- Pokud si myslíte, že by se někdo na něco přeci jen mohl zeptat
  - Např. tabulka deskriptivy proměnných, tabulka korelací
  - V kvalitativě např. tabulka respondentů s důležitými údaji (věk, pohlaví...)



# VÝSLEDKY

- „Tělo“ prezentace
- Musí dostat nejvíce prostoru
- To je to, na co publikum opravdu čeká
- Nesnažte se ale prezentovat vše!
- Vyberte jen zásadní zjištění, na něž chcete upozornit
- Je dobré je na konci zrekapitulovat
- Raději grafy než tabulky



# Trust in democracy over the whole year

N = 93

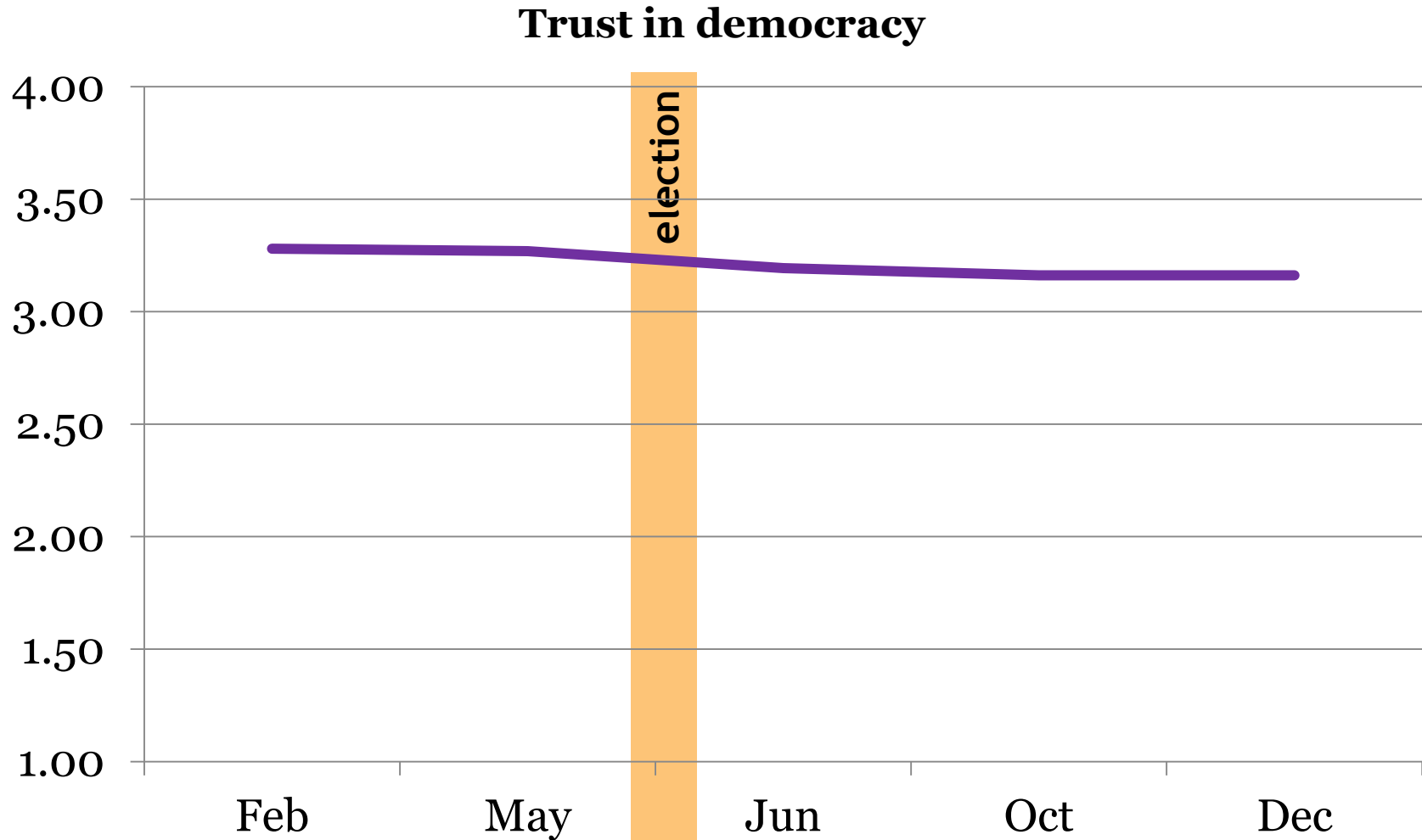

# Trust in democracy over the whole year

N = 93

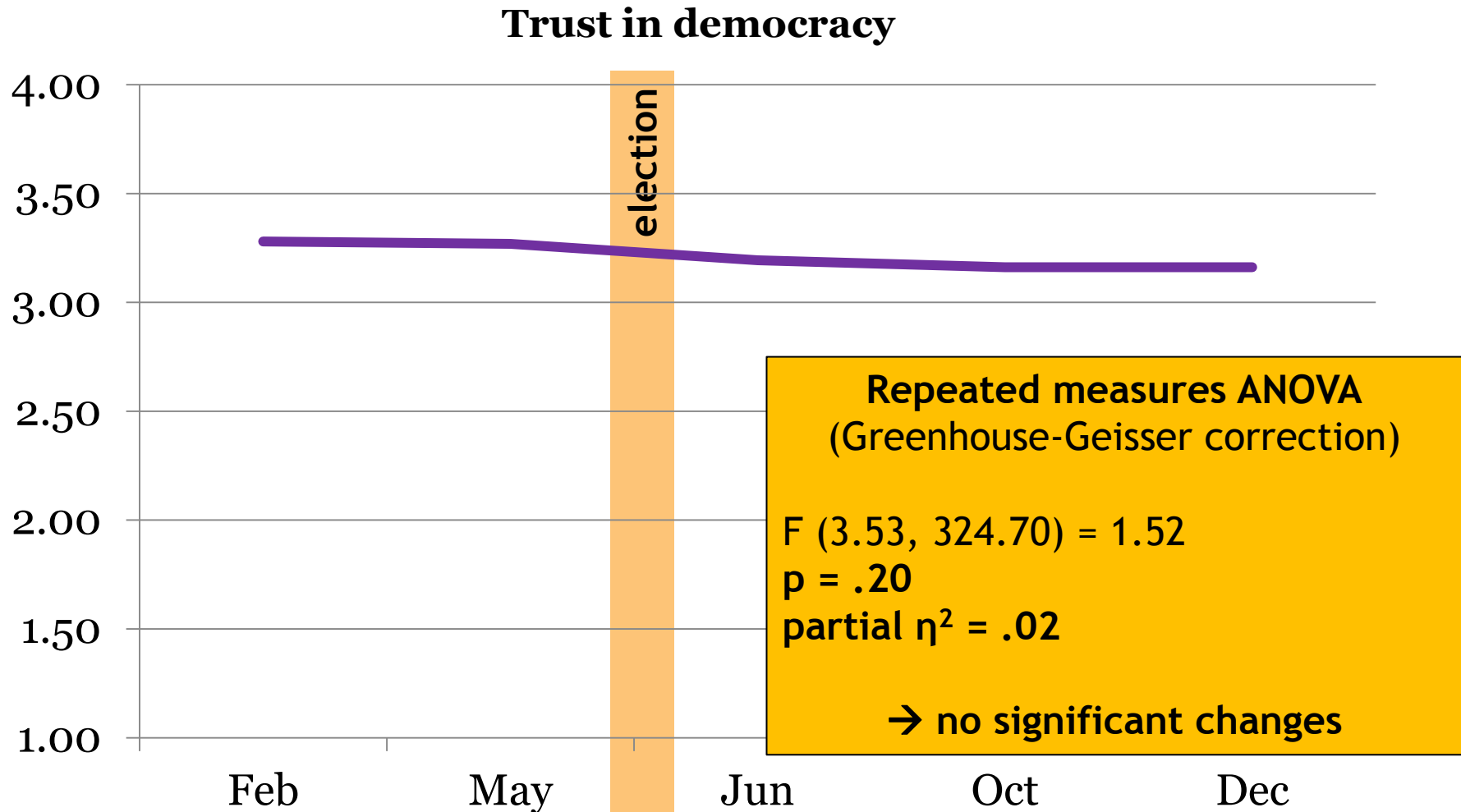

# Political trust over the whole year

N = 116

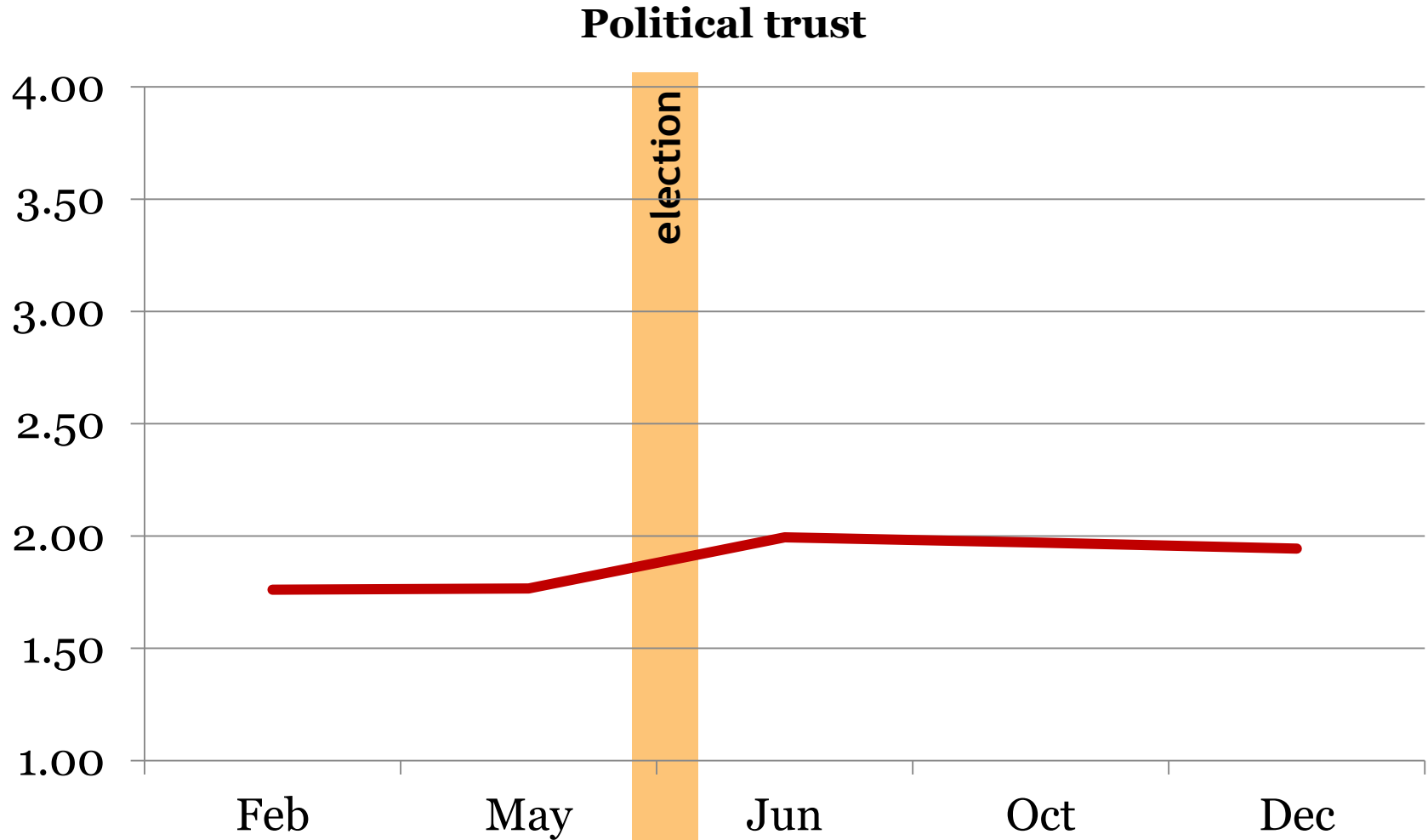



# Political trust over the whole year

N = 116

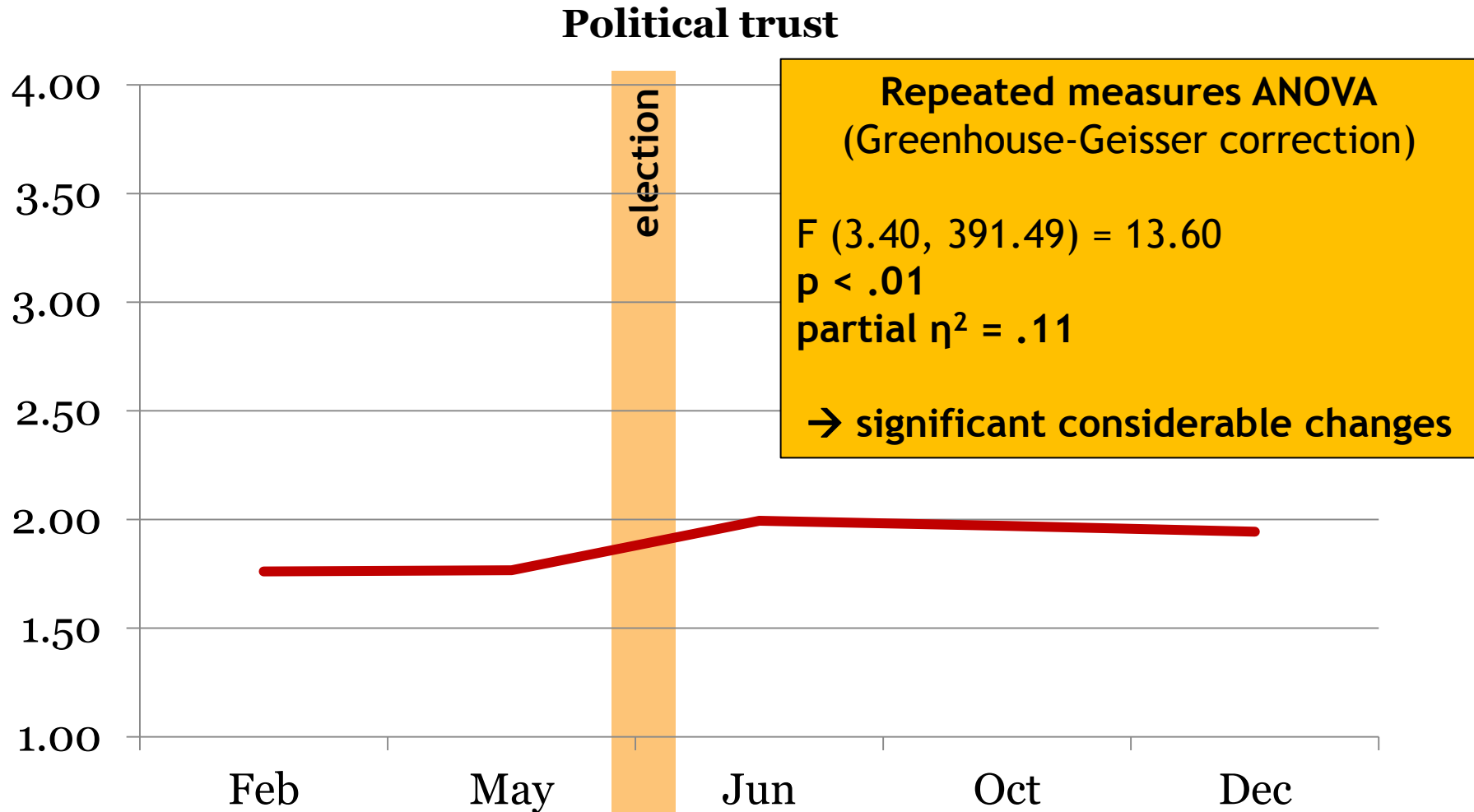

# Political trust over the whole year

N = 116

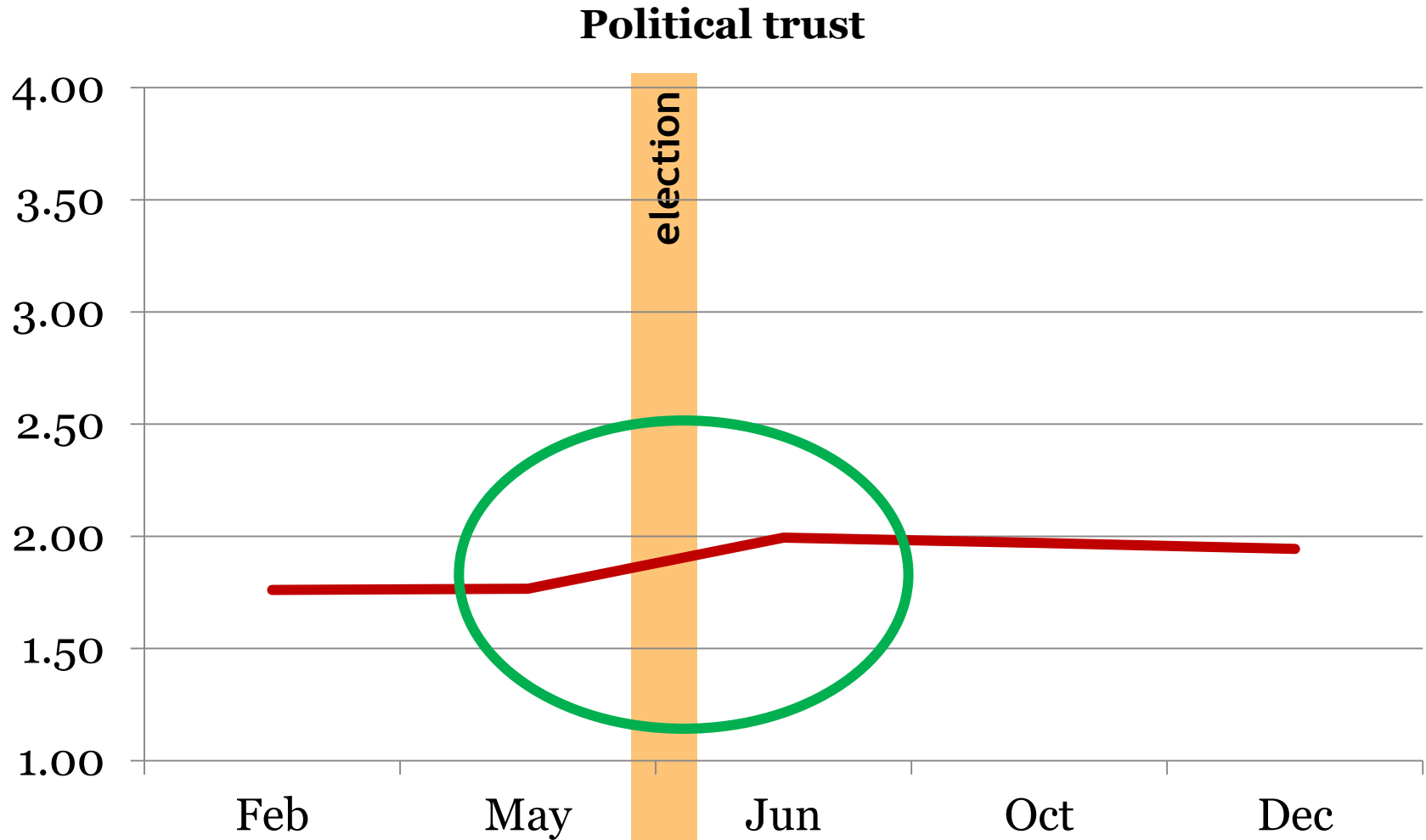

# DISKUSE/ZÁVĚR

- Oproti článku výrazně kratší
- Stačí 1-2 slidy se třemi hlavními myšlenkami
- A otázkami, které vyvolávají
- Především ale shrnutí výsledků!
- Limity – pokud nejsou výrazné (a není na ně čas), nemusí být



## CONCLUSIONS

a first encounter with the election process does not have to harm trust in politics and democracy in adolescents; **it can enhance political trust**



## CONCLUSIONS

a first encounter with the election process does not have to harm trust in politics and democracy in adolescents; **it can enhance political trust**

**active participation** (being part of the process) **is important**



## CONCLUSIONS

a first encounter with the election process does not have to harm trust in politics and democracy in adolescents; **it can enhance political trust**

**active participation** (being part of the process) is important → **if politicians want to be trusted, maybe they should create more opportunities for youth active participation**



## CONCLUSIONS

a first encounter with the election process does not have to harm trust in politics and democracy in adolescents; **it can enhance political trust**

**active participation** (being part of the process) is important → if politicians want to be trusted, maybe they should create more opportunities for youth active pa

**two skeptical comments  
without answers ...**



## CONCLUSIONS

a first encounter with the election process does not have to harm trust in politics and democracy in adolescents; **it can enhance political trust**

**active participation** (being part of the process) is important → **if politicians want to be trusted, maybe they should create more opportunities for youth active participation**

political trust „survived“ the election year, but **how is it after two or three years?**





## CONCLUSIONS

a first encounter with the election process does not have to harm trust in politics and democracy in adolescents; **it can enhance political trust**

**active participation** (being part of the process) is important → **if politicians want to be trusted, maybe they should create more opportunities for youth active participation**

political trust „survived“ the election year, but **how is it after two or three years?**

satisfaction with the results predicted changes not only in political trust, but **also in trust in democracy** ...

# TAKE-HOME MESSAGE

- Na závěr
- Jedna věta – to nejdůležitější
- Co by si mělo publikum odnést z vaší prezentace?
  - Zkuste si při vaší prezentaci takovou message připravit



# PŘÍPRAVA

- Vyzkoušejte si prezentaci nanečisto
  - Před někým x zrcadlem
- Pozor na čas!
  - stopky
- Jazykolamy, vhodné termíny, navazování, pauzy
  - Nespěchat, intonovat, gesta (nepřehánět, ale mrtvola)
  - Něco držet v ruce
  - Oční kontakt



# PRAXE

- Můžete si ze sebe dělat legraci
- Ale nepřehánějte to
- Pozor na vtipy (nečekejte na smích)
  
- Zakoktání, zapomenutí, ztracení se – je normální 😊
  - Nelekněte se toho, v publiku jsou lidi, co se jim stává totéž – nadechnout, udělat si pauzu, pokračovat
  
- Odkázat na předchozí prezentace (pokud je to vhodné)
  - Můžete i přeskočit slide...



# ANY QUESTIONS...?

- Je dobré opakovat (ne doslova) otázky od publika
- Respekt
- Po odpovědi se ujistěte, že jste skutečně odpověděli
- Pokud něco nevíte (nepřemýšleli jste), přiznejte to
  - klidně se zeptejte publika na názor
  - zkuste navrhnout, kde by byla odpověď
  - řekněte, že potřebujete minutku na to se nad věcí zamyslet



# ANY QUESTIONS...?

- Pokud se diskuse táhne
- Je příliš úzce zaměřená



- Navrhněte probrat to osobně později (během coffee break)





- Na konci poděkujte
- A užívejte si zasloužený potlesk 😊
- Neutíkejte ihned po prvním potlesku pryč (teprve po něm obvykle následuje diskuze)



# POSTER PREZENTACE





- Postery na chodbě katedry a IVDMR
- „Plakát o výzkumu“



# POSTER PREZENTACE

- Jiná situace
- Lepší?
- Horší?



# POSTER



CCMR

Cornell Center for Materials Research



## A poster can be better than giving a talk

More efficient because:

- you totally bomb at giving talks
- can be viewed while you nap
- can hang in the department for years
- can reach folks not in your field of research



- Nemusíte mluvit před mnoha lidmi
  - Ale každému vše vysvětlujete zvlášť
- Publikum může mít otázky, které Vás nenapadly
  - Publikum může mít otázky, které Vás nenapadly
- Vše je přehledně na jednom místě
  - Ale něco důležitého může být opomenuto nebo přehlédnuto
- Máte čas bavit se s ostatními prezentujícími
  - Sami ale ne vždy najdete čas prohlédnout si postery ostatních
- A šanci navázat více kontaktů
  - Vašeho posteru si ale nikdo nemusí všimnout



- Na poster se vejde ještě méně informací než do prezentace
- nemůžete si dovolit zahltit jej textem
- Zobrazte co nejvíce věcí graficky
  - Tj. grafy, schémata, jednoduché tabulky (ale preferujte grafy)
  - Dokreslující obrázky – ano, ale v menší míře
- Vizuální informace jsou velmi komplexní, intuitivní
  - a přitom zabírají méně místa!



- Design je velmi důležitý
  - Musí upoutat na dálku
  - Nesmí odradit na první pohled
- Přitom musí mít všechny informace, které chceme předat
- Než začnete vytvářet, zjistěte si požadovanou velikost posteru



# Guiding the Empowerment Process

## A model for online counseling with parents

### Background

Over the last few years, due to Dutch policy on prevention and early intervention, more than 400 municipality centers have been created, offering face-to-face and online sources of support to youth and families. A recent review of international studies of web-based support programs for parents shows that one third of the programs offered email consultations.

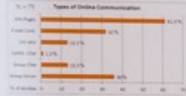

Professional guidelines to provide text-based support seem to be lacking. The GEP model operationalizes the role of a parenting practitioner, guiding the parent's process towards empowerment through single session email consultations.

### Our Studies

- Review** 75 studies on online parenting support<sup>4</sup>
- Meta-analysis** 12 experimental studies on web-based programs to improve parenting
- Content analysis** 129 single session email consultations with parenting questions
- Model development** 129 email consultations, the Social Support Model<sup>5</sup> and the GEP model
- Evaluation** 96 parents and the Family Empowerment Scale<sup>6</sup>-adapted



worries or stress?  
email consultation  
with a practitioner  
can boost your  
self-confidence  
as a parent

### Results

#### Social Support - GEP

By employing the GEP model, the counseling practitioners provided a significant amount of:

- informational support
- esteem support
- emotional support
- network support

#### Topics in parenting questions

- family functioning
- emotional development
- physical development
- social development

Children were 0-21 years mean 8.2 years, *sd* = 5.1

Receiving an email advice showed a moderate effect on the subscale of self-confidence (7 out of 14 items).

*F*(3,94) = 10.00, *p* = .001, *d*<sup>2</sup> = .171, 85% CI

### Literature

<sup>4</sup>Bradhwaite, D. O., Waldron, V. R., & Fiers, J. (1999). Communication of social support in computer-mediated groups for people with disabilities. *Health Communication, 14*(2), 123-131.

<sup>5</sup>Cattaneo, L. R., & Chapman, A. E. (2010). The process of empowerment: A model for use in research and practice. *American Psychologist, 65*(7), 464-476.

<sup>6</sup>Koren, P.E., DeChillo, N., & Friesen, B.J. (1992). Measuring Empowerment in Families (. ). *Rehabilitation Psychology, 37*(4), 305-321.

<sup>7</sup>Nieuwenbor, C.C., Frukink, E.G., & Hermans, J.M.A. (2013). Peer and Professional Parenting Support on the Internet: A systematic review. *Cyberpsychology, Behavior and Social Networking (in press)*.

<sup>8</sup>Tumbull, A.T., Turville, V., & Turnbull, H.R. (2000). *Evaluation of family-professional partnerships: Collective empowerment as the model for the early twenty-first century*. In Sherkoff, J.P. & Meisels, S.J. (Eds.), *Handbook of early childhood intervention* (2nd ed., reprint 2000) (pp. 603-649). New York: Cambridge University Press.



Hey!

Saw the site great thus far being there. I want to ask a question and wonder if it cost me (then don't bother).

I'm in a bit of a mess. My daughter is 8, I was 20 when she was born. My parents were always there for us but we all find she's difficult to handle. It's a long story. But now I'm pregnant again (4wks) and sh\*t, my boyfriend (as of now) doesn't want to know. I really wanted to do it right second time round... sigh! Will have to tell my parents soon (won't fall on good grounds). Another child, I think it's sweet, but can I cope? >

I haven't finished my degree (graph design) but started over - a year ago. Still have my final project to do. Feel so stupid. So I'm in trouble right now, but I would like some advice on parenting my daughter. She's been a pucker, feeling my weakness I suppose. Think she picks up on the fact that I have other things on my mind. I do want to see to it that she eats properly and that we have some kind of routine. But now this.

Bye, Fanny.



Christa Nieuwenbor  
University of Amsterdam  
Vrije Universiteit of Applied Sciences  
Amsterdam - [cn2@vva.nl](mailto:cn2@vva.nl)

Centrality of the family Family choices as the basis of decision making Family strengths and capabilities Access to resources Participation Changing community ecology

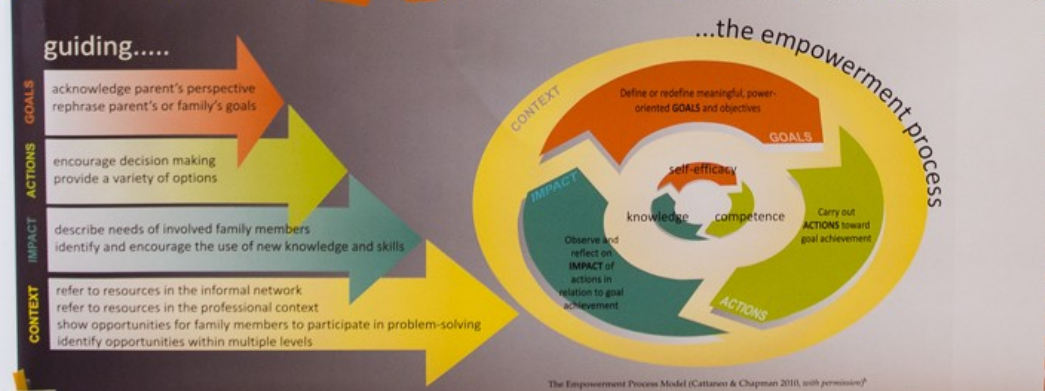

The Empowerment Process Model (Cattaneo & Chapman 2010, with permission)

# JAK MÁ POSTER VYPADAT

- Poster jasně strukturujte – nesmí z něj být bludiště
- Na první pohled musí být jasné rozčlenění do sekcí a návaznost
- Nechte i volné místo (okraje, i mezi sekcemi)





# JAK MÁ POSTER VYPADAT

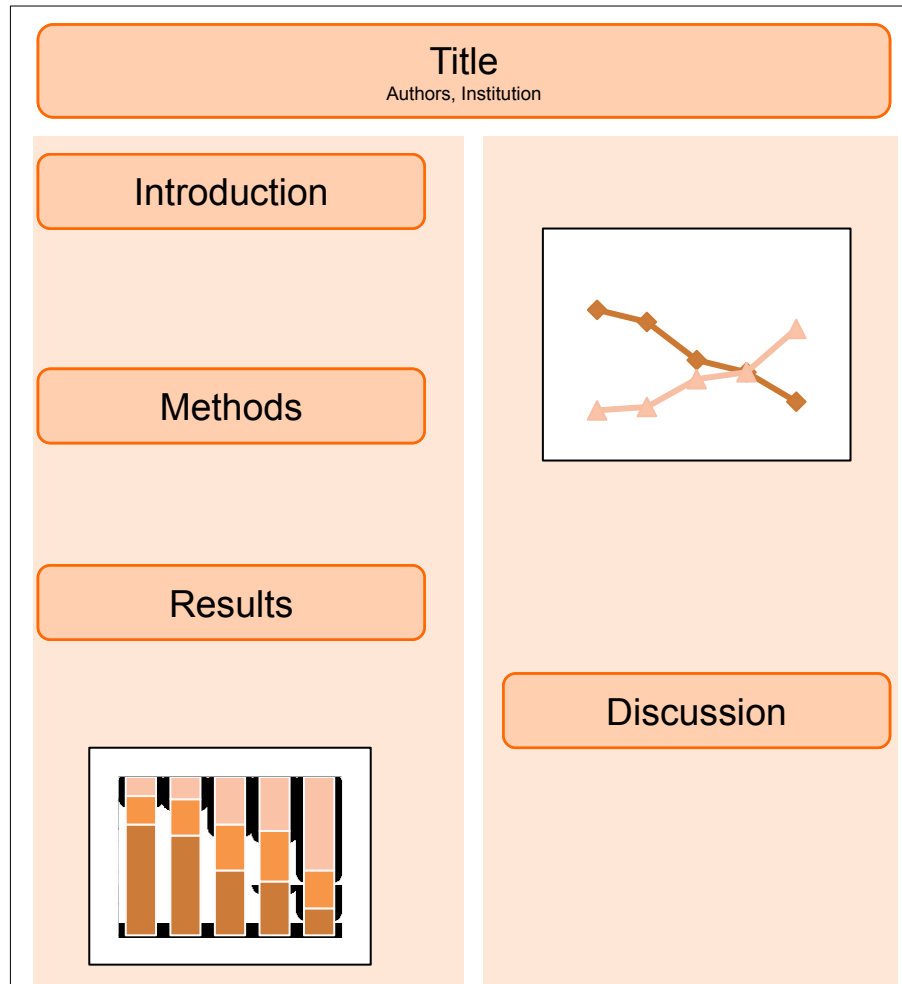

# OBSAH

- Musí stát sám o sobě
  - Nemělo by být potřeba dovysvětlovat
- Proto nutně jednodušší
- Jen málo teorie
  - Soustřeďte se na především na zdůraznění otázky
- Velmi krátký popis metod
- Hlavní část: výsledky
  - Především ty zajímavé
  - A nejlépe co nejvíce graficky
- Závěry a trocha diskuse
  - Dvě až tři myšlenky

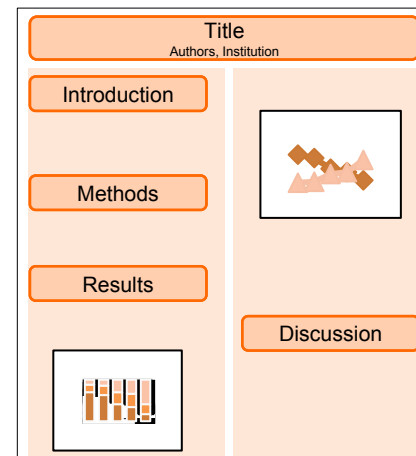

- Méně velkých obrázků lepší než více malých
- Měl by být čitelný cca ze 2-3 metrů
- Opatrně na kvalitu obrázků
  - Na obrazovce vs. po tisku
  - Čím levnější tisk, tím víc zkreslení (i v barvách pozadí)



# Název: 100

Podnázvy: 36

Text: 24



# TEXT

- Zarovnat doleva
- Zvýrazňovat podtržením nebo **ztučněním**, ne VELKÝMI PÍSMENY
- Neexperimentovat s fontem písma
  - Může způsobit problémy i při tisku
  - Klasika: Times New Roman, Verdana, Tahoma, Arial...



# POZADÍ

- Používejte světlé pozadí a tmavý text
- Barvy by k sobě měly ladit
  - Využijte max. 2-3 odstíny, naprosto stačí
  - Zvýraznění barvami konzistentní
- Pozor na příliš jasné barvy, ze kterých bolí oči, raději tlumené

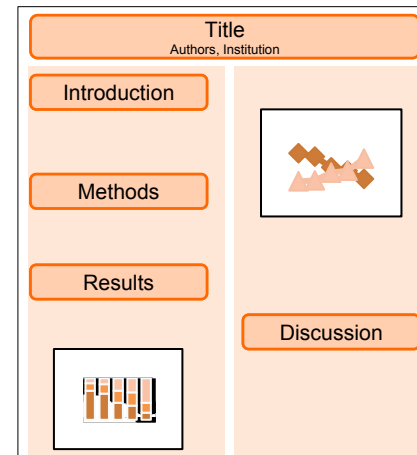

10/04/2015

### Toddlers teaching an adult: The origins of teaching

Hiroyuki Kawachi,  
Dept. of Behavioral Science &  
Kusatsu Tokai University  
(Japan, November 11, 12)

#### Teaching

Despite debates on the topic of teaching in nonhuman animals (Thornston & McAuliffe, 2006; Thornton & Babins, 2008), the origins of teaching in humans remained unanswered.

#### Reliability

By the IC recorder, all verbalizations in one day were checked by the second author independently and compared with the data of the first author. Observational reliabilities were 100% in verbalization.

#### Results (3)

"Altruistic" was the following: "A girl (2-year-4-month-old) asked O to read a book for her friend (named I). " (Please read this book), because I like this."  
A girl (2-year-2-month-old) asked O after watching nose of her friend. "Wipe her nasal mucus with a tissue."

#### Method (1)

The observer (O, the first author) attended free play sessions once a week at a nursery school in Tokyo, Japan. O attended the sessions 22 times (1 weeks).  
O played with toddlers passively. O recorded children's behaviors toward him as an IC recorder (SONY ICD-UX221) within his chest pocket.

#### Classification of teaching

Teaching behaviors are contained verbalizations. Explaining: A child explains O something. Declarative: A child declares O something. Commanding: A child commands O to do something. Playing: A child plays with O. Altruistic: A child asks O something for a friend.

#### Discussion (1)

The definition of teaching by Caro & Hausert (1992):  
[1] an individual, A, modifies its behavior only in the presence of a naive observer, B.  
[2] A incurs some cost, or derives no immediate benefit.  
[3] as a result of A's behavior, B acquires knowledge or skills more rapidly or efficiently than it would otherwise.

#### Method (2)

A playroom was about 7m\*7m. Toddlers, from 0 to 2-year-olds, and some nursery teachers were in the room. O played with children from 9 a.m. to 11:30 a.m. every time. One hour per one day, so the data of total 21 hours were analyzed.

#### Results (1)

Thirty "teaching" behaviors were recorded (Explaining 13, Declarative 6, Commanding 1, Playing 2, and Altruistic 2). No 0-year-olds showed teaching behaviors. The earliest teaching behaviors was "the explaining" by 1-year-5-month-old girl.

#### Discussion (2)

From the data of this research, toddlers should show more sophisticated teaching than the behaviors defined by Caro & Hausert.



#### Children

Seventeen toddlers (12 girls & 5 boys) attended the sessions.



#### Results (2)

"Commanding" was the following: When O and books in a room, a girl (2-year-3-month-old) talked to O "Books are there!"  
"Playing" was the following: A girl (1-year-old) gave a toy to O. O thought it means a food, so he pretended to eat it. She said "Don't eat it. It is an umbrella."  
A girl (2-year-old) gave O toys and said "This is hot to eat. Just this is hard to eat."



# PŘI PREZENTACI

- Tubus a lepidlo
- Budte jako „dobrý prodavač“
  - Dejte lidem čas a prostor
  - Ale ve vhodné chvíli nabídněte pomoc
- Nezapomeňte na hand-outy
- A také elektronickou verzi

