

# K r a j i n a

jak ji vnímáme a hodnotíme?

sídla – krajina – divočina

1. 10. 2008

# *kulturní krajina*

- kulturní krajina je výsledkem dějinného vývoje přírody a společnosti – vyvíjela se společným působením přírodních, socioekonomických a kulturních procesů



zrcadlí se v ní ekonomická, technická a kulturní úroveň doby



**konkrétní krajiny** - vytváří také jednu z charakteristik národa, přičemž zpětně formuje charakter národa (*tvář domova, kraj domova*)



# *krajinná typologie*

- podle poměru mezi přírodními prvky a prvky vytvořenými člověkem - **geoekologické krajinné typy** (Míchal):
  - A. krajina silně pozměněná civilizačními zásahy** – *plně antropogenizovaná*, s dominantním až výlučným výskytem sídelních a industriálních nebo agroindustriálních prvků – **přes 31 % území ČR**
  - B. krajina s vyrovnaným vztahem mezi přírodou a člověkem** – *harmonická*, s masovým výskytem přírodních a agrárních prvků, může být i s převahou prvků přechodného charakteru nebo mozaikou prvků typů A a C, s omezeným výskytem sídelních a industriálních prvků – **asi 60 % území ČR**
  - C. krajina s nevýraznými lidskými zásahy** – *relativně přírodní*, s dominantním až výlučným výskytem přírodních prvků, s ojedinělým výskytem agrárních, minimem sídelních a absencí industriálních prvků – **téměř 9 % území ČR**
- dochází tedy k menším či větším **průnikům v triádě sídlo – venkov – divočina v jednotlivých krajinných typech** (viz. také nová divočina, bělokarpatký prales)

# *percepce krajiny*

- rozdílný význam pojmů *landscape, Landschaft, paysage, krajina*
- krajina je **výsledkem vnitřní krajiny lidí v ní žijících** – důležitou roli zde hraje **stav vědomí všech lidí**, zvláště pak těch, kteří v krajině hospodaří a jednotlivé části krajiny soukromě vlastní



důležité zabývat se samotnou percepcí krajiny





- **Wilson** – biofilie – biologicky zakotvená lidská potřeba spojovat se s přírodou, životem
- **Librová** - sociální percepce krajiny souvisí se sociální potřebou a hodnotou krajiny i s celým hodnotovým systémem a systémem potřeb dané společnosti

⇒ u člověka se vytvořila se víceméně stálá potřeba pobývat ve volné krajině, především v té lesostepního typu



Ize tím podle antropologů vysvětlit i některé složky vztahu současného člověka k přírodnímu krajinnému prostředí

- ⇒ záliba v jistých krajinných konfiguracích (arkadská krajina),
- ⇒ uklidňující účinek pobytu a chůze v krajině pro nervovou soustavu,
- ⇒ příznivé působení zeleně pro zrak...

- **Kaplan** – čitelnost krajiny - máme rádi místa, která jsou přehledná, jednoduchá, s orientačními body a zároveň tajemnost krajiny – krajina, v níž mohu najít něco nové
- **Appelton** – krajina je místem, kde se rádi ukrýváme a hledáme – nejlepší pro nás je, když můžeme vidět vše kolem sebe, ale nikdo nás

- **Howard:** krajinu vnímáme zrakově, ale také slyšíme, čicháme, dotýkáme se jí, chutnáme  
*„Rozhodující pro to, zda vnímáme místo jako libé není to, co vidíme, ale co slyšíme.“*

*„...máme v sobě několik preferencí, vnímání krajiny - jako soustavu čoček.“*



**faktory, které ovlivňují percepci krajiny:**

- **pohlaví** – jiné vnímání u mužů a žen (zahrady ve Versailles...)
- **národnost** – rozhoduje charakter země původu, „*typická krajina*“, ***národní symbolické pojetí krajiny*** – fixní představa o zjevu české krajiny (Librová)
- **zkušenosti** - individuální rozměr – člověk vychází ze svých vlastních pozorování, ze svých zkušeností – *promlouvají k němu s různou intenzitou zážitky z dětství z rodné krajiny, zážitky z toulání, z krajiny poutnické a každodenní zážitky z krajiny, ve které našel svůj domov* (Tvrdková).
- **profese** – jiný pohled umělce, zemědělce, ochránáře, poutníka...
- **místo, odkud pocházíme** – lidé z dolin x lidé z hor, venkov x město

# *vnímání krajiny jako vnímání jejích hodnot*

- **hodnota biologická** – z hlediska výskytu živočichů a rostlin, biodiverzity...
- **hodnota ekologická** – fungování ekosystému, míra čistoty/znečištění prostředí, hrají roli způsoby hospodaření, průmyslová zátěž...
- **hodnota domova** – souvisí s potřebou bezpečí, úkrytu, vazba k místu, nalézání obživy, dostupnost krajiny – to jsou podmínky obytnosti krajiny. V opačném případě naplňuje člověka úzkostí, anonymitou a vykořeněním
- **hodnota ekonomická** – krajina (její složky – půda, nerostné suroviny..., fauna, flóra) jako jeden z výrobních faktorů – zemědělství, těžba, průmysl, stavitelství...
- **hodnota estetická** – nejčastěji se popisuje jako *krásné, úchvatné, působivé*. Může se týkat i úplně obyčejných věcí
- **hodnota historická** – nezměněný obraz, funkčnost některých prvků - např. bojiště, stezky, které mají stejný průběh... **krajina jako historický dokument** – dochované původní způsoby hospodaření, dochované druhy vegetace, historická inženýrská díla, stavby. Hovoří se také o **paměti krajiny**.
- **hodnota rekreační** – uspokojení potřeby člověka po odpočinku, jsou vyhledávány jiné hodnoty než ekonomické nebo hodnota domova
- **hodnota unikátu** – může být založena historicky, tzn. že se z kdysi běžné věci stává vzácná, protože ostatní srovnatelné zanikly – **jedinečná identita**



# *funkce krajiny*

- zásobárna obnovitelných a neobnovitelných zdrojů, surovin a energie
- obytná
- rekreační
- kulturní
- estetická





# *rozbor udržitelného rozvoje území – tématické rozbory*

- zpracovaná témata – povinná, dána vyhláškou č. 500/2006 Sb., o územně analytických podkladech, územně plánovací dokumentaci a o způsobu evidence územně plánovací činnosti:
  - Horninové prostředí a geologie,
  - Vodní režim,
  - Hygiena životního prostředí,
  - Ochrana přírody a krajiny,
  - Zemědělský půdní fond a pozemky určené k plnění funkcí lesa (ZPF a PUPFL),
  - Veřejná dopravní a technická infrastruktura,
  - Sociodemografické podmínky,
  - Bydlení,
  - Rekreace,
  - Hospodářské podmínky.

# česká venkovská krajina

- **venkov** – „*prostor v krajině mimo městskou zástavbu a průmyslové zóny, kde dochází k zemědělské výrobě a kde jsou sídelní formy vesnické komunity*“ (Lapka)
  - ⇒ **člověkem přetvořené a v mnoha případech výrazně dotvořené ekosystémy**, které s aktivní rolí člověka a jím pozměněných, domestikovaných rostlin a živočichů počítají a neobejdou se bez nich
- stereotypy spojené s venkovem v současnosti a minulosti
- *„...venkov je způsob bytí v krajině ...je tvůrčím přečtením krajiny ...umí být co nejvíc nezávislý na civilizaci a kultuře“* (Blažek)
- **v současnosti se zdůrazňují více komparativní výhody venkova oproti městu** – od 70. let jako svébytný prostor zdravého životního stylu, který je nutné respektovat i jako klidné místo k bydlení a rekreaci.
- **existuje však v současnosti „harmonická venkovská krajina“?**

# *krajina a venkov v literatuře*

- venkovská memoárová literatura
    - Paměti Františka Jana Vaváka, suseda a rychtáře milčického
    - Paměti sedláka Josefa Dlaska
  - o životě a práci na venkově vypovídají také některé příběhy Němcové, Světlé, Novákové, Jiráska, Holečka, Baara, bratří Mrštíků
    - nejčastěji ale nenaplněné city, nerovné majetkové poměry
  - československou sociologii ovlivňovaly myšlenky některých politiků – Rieger, Bráf, Švehla, Hodža, historiků – Pekař, Krofta, Vacek, Kutnar
  - ruralisté – sborník Básníci selství
    - Knap (Puszta, Cizinec), Křelina (Hubená léta), Knor, Prokůpek, A. C. Nor (Bürkenthal, Raimund chalupník)
- ⇒ k venkovu, selství jako ke kořenům, k víře jako ke hlubině bezpečnosti



# *krajina a venkov v percepci sociologie a environmentalistiky*

- empirická sociologie 20. a 30. let – monografie vesnic – Galla – Sáňy a Dolní roveň, Bláha – Velké nad Veličkou.
- založení Československé akademie zemědělské (1924) – cíl přinášet vědecké rozborový výrobně technické i společenské problematiky. Dr. Edvard Reich
- témata zemědělství a venkova se zabývali Chalupný, Čep, Kutnar, Paleček, Smetánka, Pohl, Prokeš, Matula, Lom, Brázda...
- Československá akademie zemědělských věd, od roku 1953
- při VÚZE vznikl Institut sociologie venkova a historie zemědělství (Tauber)
- po roce 1968 jejich rušení
- po roce 1989 znovu sociologie venkova a zemědělství na České zemědělské univerzitě v Praze, FSS...
- Librová, Blažek, Dejmal, Majerová, Lapka, Gottlieb, Kubačák, Frolec, Petráň, role nezisku (Společnost pro krajinu, Veronica, Drnka...)

- při studiu textů pozor na:
  - přílišnou idealizaci při vnímání obrazu a stavu krajiny a venkova v minulosti a současnou přílišnou skepsi
  - ideologické zabarvení některých textů (hlavně v období 1945-1989)





# historické struktury krajiny

- **paměť krajiny** – Cílek rozlišuje 2 vrstvy paměti krajiny – na úrovni přírody **schopnost návratu k přírodnímu stavu**, na úrovni kultury **schopnost vyvolávat staré historie**, pohádky, pocity, okouzlení

⇒úzce souvisí s autenticitou krajiny

- **historické struktury krajiny** – představují **dobově ohraničený** (a neustále se zmenšující) **subtyp krajinných struktur**, hmotná část kulturního dědictví s uplatněním v prostoru. Vytvářel je člověk technicky a technologicky omezený (Huba 1988))

⇒jejich geneze i zánik závisí na společensko-ekonomických i přírodních zákonitostech

*„Krajina vytváří historicko-kulturní základ identity našeho národa. Území, které obýváme, totiž po staletí zvelebovaly generace našich předků, a vytvořily tak jeho historickou strukturu, nezaměnitelnou s jinými oblastmi“  
(Štěpánek)*



# Plužina

- plužina má pro sídelní krajinu zásadní význam, je **základním hospodářským předpokladem existence osady** a ve vztahu člověka k domovu rovněž důležitým prostorovým a duchovním pojítkem
  - na počátku 13. století došlo k novému přerozdělování půdy na lány – vyměřena plužina = katastr – orná půda. Na dalších 700 let stává základní jednotkou, která prakticky platila až do kolektivizace. Částečně se dochovala u horských vesnic.  
x louky a pastviny byly dlouho obecním majetkem

- pravidelné tvary plužiny ukazují na plánovitý vznik, můžeme je dělit:

1. **úseková** – každý úsek jedna parcela
2. **dělených úseků** – úseky rozdělené na pravidelné pásové parcely
3. **traťová** – ta je nejtypičtější kolonizační, lokátoři vytvářeli kolem vesnice jednotlivé tratě
4. **nepravá traťová** – vznikla parcelací hlavně ve zvlněném terénu
5. **délková** – záhumenicové pásy polí navazovaly hned na zahradu – lesní lánová ves
6. **záhumenicová lesní vsi lánové** – typická pro kolonizaci 13. stol.

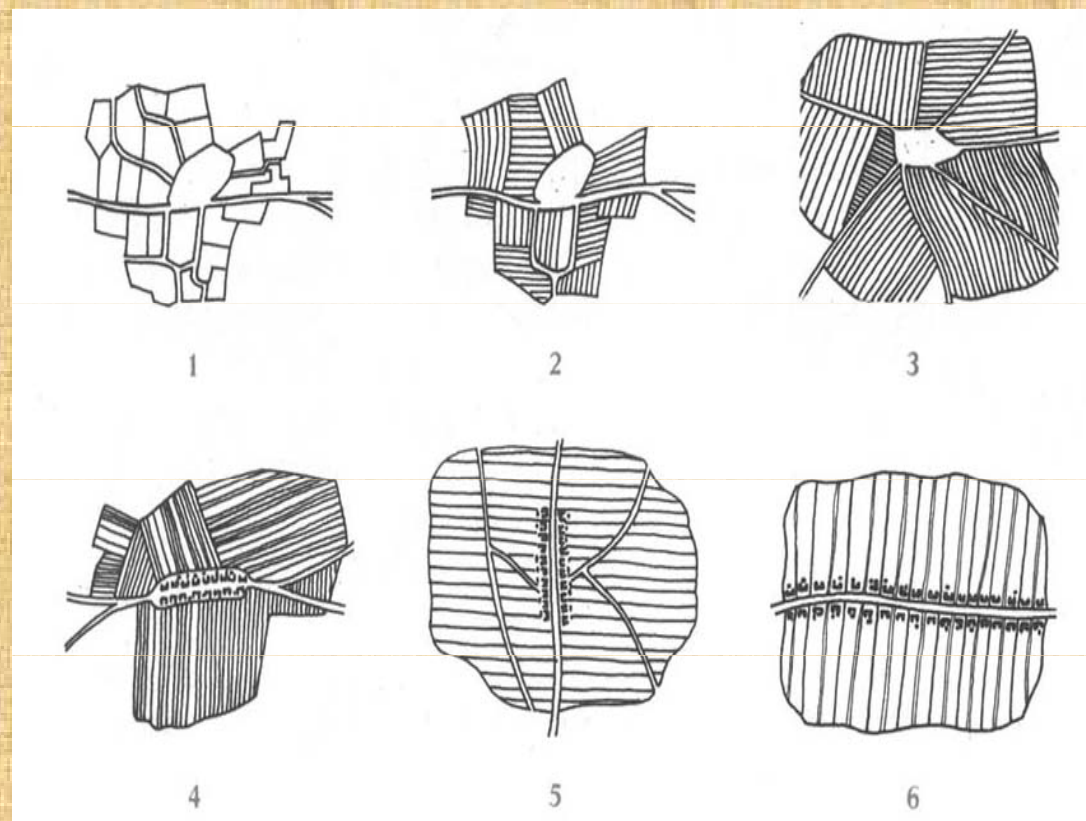



7. *záhmenicová klínová* (nahore) a *pásová* (dole) s třemi přidatnými tratěmi u lesní lánové vsi
8. *hvězdicová/paprsčitá záhmenková* – u lesní návesní vsi
9. *kompaktní*
10. *rozštěpená*
11. *rozptýlená*
12. *plužina zcelených úseků* – usedlost stojí ve středu plužiny

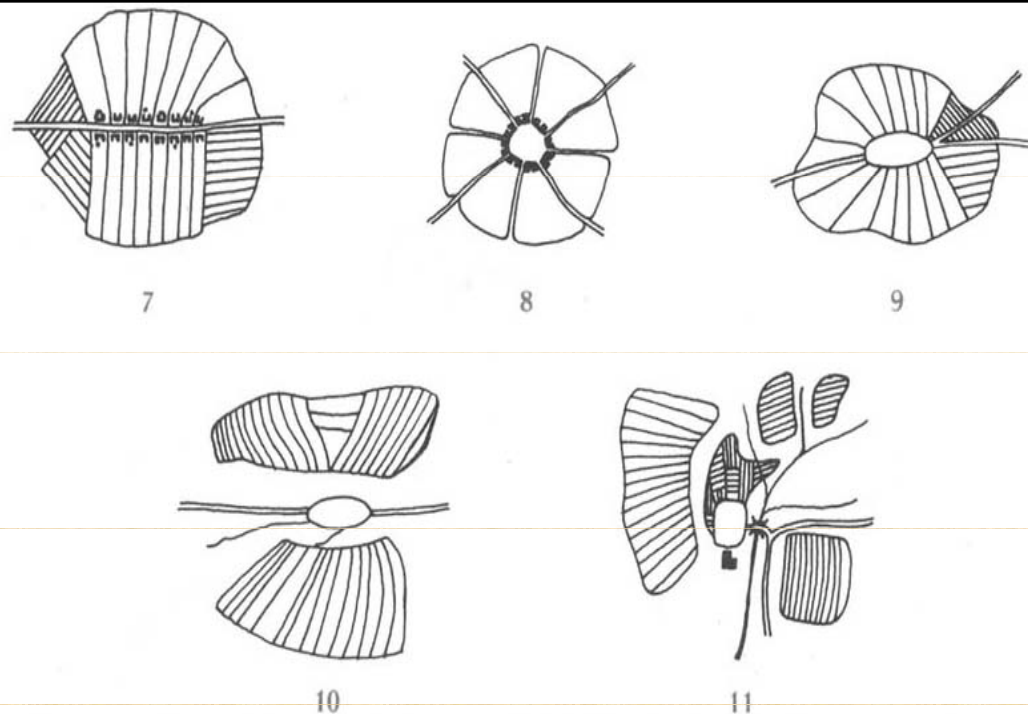

- louky a pastviny byly dlouho obecním majetkem
- v době scelování pozemků (kolektivizace zemědělství) ztratila většina plužin svůj typický tvar
- částečně se plužina dochovala u horských vesnic (Ubušínek na Vysočině)





- **meze** – byly nejdůležitějšími hraničními symboly mezi soukromoprávními vztahy
  - zároveň měla komunikační význam, specifickým druhem mezí tzv. **terasy**
  - pastva pro dobytek, vysazovány zde většinou stromy, keře – jejich **protierozní funkce**
  - původně jen kamenné náspy kolem polí nebo hranice pozemků či celých polních tratí
- **hranice** – byly vymezovány jak přirozeně tak uměle
  - cesty, prameny, osamělé stromy, mohyly, ploty, meze, kříže, zářezy na stromech
  - příkopy, jámy, kamenné valy, zídky
  - někde zvyk přivádět na hranice mezi pozemky mladé hochy a tam je bít, aby si zapamatovali, kde hranice je





- **kameny** – ploché označovaly šíři pozemku a tím vlastníka
  - sloužily také jako **milníky** nebo **hraniční kameny** – dodnes možno nalézt uprostřed lesů hraniční kameny z 18. a poloviny 19. století
  - **kamenice** – hromady vneseného kamení z polí – zároveň mohly tvořit ohradu pozemku, hranici pozemků, tarásky, hromadnice



- **ohrazení** – typy hrazené plotem:
  - ze štípaných desek nebo šindelů
  - horizontální nebo vertikální výplet (u nás dnes jen zřídka)
  - tyčkový plot
  - pastevecké ohrady
  - zdi ze sbíraného kamene, spojované na suchou nebo hliněnou maltou
  - kompaktní roubená technologie v podobě dlouhé trámové stěny, ztužené krátkými kolnými úseky, které rovněž podpíraly roubenou sedlovou stříšku. Ve vstupech byly vytvořeny brány a branky, někdy zděné.

# Cesty

- významné v životě každého člověka – spojovaly obec s okolím – vedly k jiné obci, poli, lesu, rybníku, kostelu...

## x dnešní době

- **první cesty** vznikly jako nutné **komunikační spoje mezi pozemky a sídlišti**, nejdříve v okolí vodních toků, později do vyšších poloh (do hor především kvůli nerostnému bohatství)
- **největší rozšíření cest** v době největšího rozšíření sídel – **v 12. stol., v 13. stol.** nejhustší síť
- stejně jako pole byly **posvátné i cesty** – krok po trase se stával posvátným
  - ⇒ místa protnutí stezek nabyla velké důležitosti – cesty a křižovatky významná výzva k díkům

Bohuslav Reynek

## Cesty

*Jsou cesty starobylé, cesty do polí,  
v něž mana zapadá, klekání ozvěna,  
kde Polednice v šlápěje a výmoly  
prach sype útrpný pot bídy kolena.*

*Jsou cesty v podlesí do skal a do strání,  
žár děvích divizen tam vábí tuláka.  
jde, hledě za vozy na kopců rozhraní,  
zří v prázdných žebřinách se vršit oblaka.*

*Mrak místo pšenice tam ruce záhadné  
do slávy shrnuly jak archu útěchy  
těm, kteří neznají ni hodiny ni dne,  
čekají bez chleba, bez zdi a bez střechy*

*a pějí za deště a pějí za mrazu  
a ještě v agonii vděčně zapějí  
ze srdce plného bolesti obrazů  
v jediné, veliké a lačné naději.*

...

*Pieta, 1940*

- díky starým stezkám se do lidí zakořenil pocit domova
  - **štětované cesty** – sypané malými kameny, hlavně na svazích, kde hrozilo podmáčení – hlavně cesty k údolím, mlýnům, mezi 2 vesnicemi, významné regionální cesty, významné prvky v krajině
  - **na významnějších místech cest vysazovány solitérní stromy** – většinou ušlechtilé ozdobné stromy vytvářející velké koruny jako dub, kaštan, topol, břek, lípa – často doplněné drobnou sakrální architekturou, který spolu často na nejvyšších bodech, vjezdech do polí nebo na křižovatkách cest – od 17. stol. se při starých hlavních cest stavěly kříže, boží muka a kapličky
  - kolem cest síť nocleháren, zájezdních hostinců
  - podél důležitějších cest byly hloubeny odvodňovací příkopy nebo strouhy, které zatravněny, poskytovaly pastvu dobytka i píce
  - příkopy byly zpevňovány stromovými alejemi – kolem místních komunikací většinou ovocnými stromy, kolem dálkových cest většinou dálkovými dřevinami (dub, kaštan, topol, lípa)
  - výsadba alejí byla povinná, což také bylo dáno zákonem (období Marie Terezie), podél zemských i okresních a obecních vysazeny ovocné stromy
  - sedláci vysazovali i kolem obyčejných cest
  - **úvozy** – vřezané do krajiny





- **na konci 18. stol.** počátek budování nových silnic – **císařské silnice** byly inženýry linkovány jako linky do krajiny
- **druhé období ve vývoji polních cest** nastalo **v průběhu 19. stol.** – výměny **střídavého osevního postupu**, aby byl každý pozemek dostupný pořád
- v té době další úpravy – **železnice** – přerušení dosud fungujících regionálních tras
- **největší změny v cestní síti v druhé polovině 20. stol.** – rušení cest a úvozů v důsledku **scelování** (kolektivizace zemědělství, socializace vesnice), **boom automobilismu** (dálnice...)

⇒ nepoužívání, **ruderalizace cest a jejich okolí**

