

Kapitán Dr. Pavel Minářík, CSc.

## KONSTITUOVÁNÍ STRUKTURY MOTOSTŘELECKÝCH DIVIZÍ V LETECH 1957 AŽ 1958

V současné době stojí nově vzniklá Armáda České republiky před problémem **základní strukturální reorganizace**. Připravované změny se mají taktéž dotknout mechanizovaných a tankových divizí, tj. vševojskových svazků<sup>1)</sup>, tvořících kostru pozemního vojska. Nemá přitom jít o pouhé zdokonalování či úpravu již existujících organizačních struktur, jak tomu bylo při četných reorganizacích v minulosti (naposledy na podzim roku 1991 při přechodu od divizí motostřeleckých k divizím mechanizovaným, realizovaném ovšem v rámci celkové reorganizace armády), ale o **změnu systémovou**. Tedy o změnu celkové koncepce výstavby uvedených svazků. Tak závažné rozhodnutí si vyžaduje pečlivé zkoumání a posuzování nejvhodnějších variant organizačního uspořádání vševojskových svazků. Jde především o optimální způsob skloubení odborných vojenských požadavků s požadavky vyplývajícími z materiálních a lidských zdrojů nově vzniklé České republiky a celé řady dalších faktorů, ovlivňujících výstavbu armády (např. vojenské doktríny státu, místu a úloze v rámci evropských bezpečnostních struktur, geografickým podmínkám apod.).

V těchto souvislostech by bylo vhodné si připomenout, jakým způsobem se v historii bývalé československé armády přistupovalo k základním změnám v její organizaci. Jako příklad může posloužit reorganizace vševojskových svazků, provedená koncem 50. let. V jejím rámci se uskutečnil přechod od střeleckých a mechanizovaných divizí (**schéma č. 1**) k divizím motostřeleckým (**schéma č. 3**).

\* \* \*

V polovině 50. let došlo k zásadní změně v názorech na způsoby vedení bojové činnosti. Pokud se do této doby většinou předpokládalo vedení ozbrojeného zápasu pouze konvenčními prostředky, pouze za určitých okolností doplňovaných jadernými zbraněmi, začala být v této době všeobecná jaderná válka pokládána za jediný možný způsob vedení ozbrojeného konfliktu. V roce 1954 bylo provedeno první cvičení v "protiatomové obraně" vojsk, v letech 1954 a 1955 byly vydány upravené polní řady a od roku 1956 se přistoupilo k intenzivnímu výcviku vedení

bojové činnosti výhradně za použití jaderných zbraní. Za této situace bylo taktéž objektivní nutností provést reorganizaci základních vševojskových svazků československé armády.

Vypracováním návrhu nové organizace divízi pozemního vojska byla pověřena Organizační a mobilizační správa Generálního štábu a později komise pod vedením genpor. V. Janka (od září 1957 do dubna 1958).

Základní požadavky, ze kterých měly vycházet úvahy o nové organizaci vševojskového svazu, byly stanoveny následovně:

1. Zabezpečit ochranu a odolnost proti ZHN.
2. Zvýšit údernou sílu svazků zařazením většího množství tankové techniky.
3. Zvýšit manévrovací schopnosti a pružnost při zasazování do boje.
4. Podstatně snížit početní stavy osob v porovnání s existující střeleckou a mechanizovanou divízi<sup>2)</sup>.

Při respektování těchto požadavků byly zpracovány dva základní návrhy možného organizačního uspořádání vševojskového svazku nového typu - motomechanizované divize. Při vytváření obou návrhů byly respektovány připomínky náčelníků složek MNO a velitelů vojenských okruhů.

První návrh organizace vševojskového svazku zachovával systém "3+1" v organizaci divize a trojkové uspořádání u nižších stupňů velení.

Druhá varianta organizačního uclnění motomechanizované divize přihlížela především k požadavkům na zjednodušení a urychlení velení (vypuštěním stupně prapor) a zkvalitnění manévrovacích schopností (větší počet menších útvarů). Tímto zároveň mělo dojít ke snížení plochy cílů při napadení jadernými údery protivníka, jakož i zvýšení jejich počtu.

V souhrnu je možno říci, že předpokládaný návrh na stupni divize počítal s organizací "4+1". Taktéž tomu bylo u motomechanizovaných pluků, zatímco u pluků tankových se mělo jednat o čtyřkový systém.

Z uvedených návrhů je možné alespoň stručně poukázat na jejich základní výhody a nevýhody.

Hlavním kladem první varianty bylo zachování dosavadního trojového uspořádání organizačních struktur a velitelského stupně prapor. Z tohoto důvodu by reorganizace nevyžadovala velké zásahy do systému velení, taktických norem a způsobu vedení boje.

Za nevýhodu je možné považovat skutečnost, že dostatečně nezvyšovala manévrovací schopnosti divize a neumožňovala tvoření větší škály bojových sestav podle vývoje situace na bojišti (vzhledem k nízkému počtu praporů u pluku). Jen obtížně by se pravděpodobně realizovaly úvahy o možných změnách ve složení pluků během boje, zejména co do počtu motomechanizovaných a tankových praporů (formou vzájemného předpřizování praporů mezi pluky).

Nevýhodná byla i organizace motomechanizovaného pluku. Při dvou mechanizovaných a jednom tankovém praporu by nemohl vytvářet v optimální kombinaci 1. a 2. sled, společně s vševojskovou zálohou.

V navrhované organizaci se taktéž nacházelo velké množství přepravní techniky (tanků, obrněných transportérů, automobilů), což by mělo za následek vytváření

## Organizace střelecké divize



Schéma č. 1

nadměrně dlouhých pochodových proudů. Zvětšení přepravní kapacity obrněných transportérů by tuto situaci řešilo jen částečně.

Nedostatečně bylo taktéž zastoupeno dělostřelectvo, včetně protitankového a protiletadlového. Nutnost vytváření jedné divizní dělostřelecké skupiny a 2 až 3 plukovních dělostřeleckých skupin, společně s příslušnými protitankovými zálohami, vyžadovalo u divize existenci 2 dělostřeleckých pluků a 1 protitankového pluku. (V reálně přijaté organizaci vševojskových svazků došlo ale právě v roce 1957 k 1. říjnu ke zrušení druhých dělostřeleckých pluků u střeleckých a mechanizovaných divizí). Zároveň nutnost zabezpečení ochrany velitelského stanoviště divize, divizního dělostřelectva, druhých sledů a týlových objektů divizním protiletadlovým útvarem vedla k potřebě vytvořit u motomechanizovaných pluků proti-

letadlový oddíl místo stávající baterie, při přetrvávající absenci protiletadlových jednotek na stupni prapor.

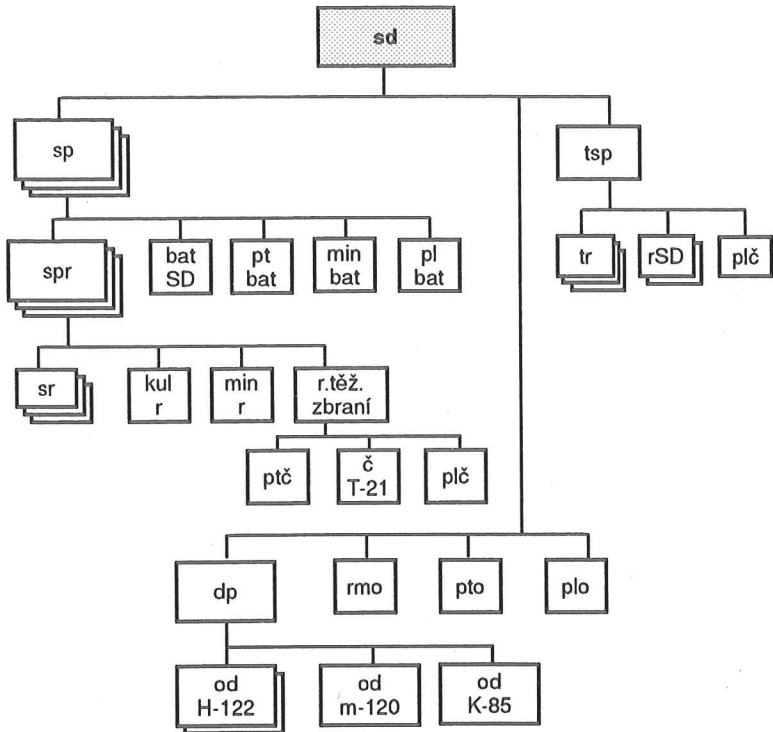
Výhodou organizace navrhované ve druhé variantě byl především přechod na systém "4+1" v organizaci divize. Čtyři motomechanizované pluky a jeden tankový pluk umožňovaly uskutečňovat nepřetržitý manévr silami, vytvářet zálohy a různé varianty bojových sestav. Vypuštěním mezičlánku prapor taktéž vznikaly předpoklady pro zjednodušení a zrychlení velení. Za těchto okolností ale bylo nutno změnit některé taktické normy pro vedení útočného i obranného boje. Nevýhody, spojené s nedostatečným zastoupením dělostřelectva, by ovšem přetrvávaly.

Zpracované varianty organizace vševojskové divize byly projednány v dubnu 1957 na kolegiu ministra národní obrany, a to uložilo v jejich zkoumání dále pokračovat a před zavedením je experimentálně ověřit u jedné z mechanizovaných divizí.

Návrh, zpracovaný nově na základě výsledků jednání kolegia, se více přibližoval 1. variantě, tj. zachovával systém "3+1" v organizaci divize a velitelský stupeň prapor. Určité změny byly přijaty v organizaci tankového pluku (který přešel na rotní organizaci), u tankových praporů motomechanizovaných pluků (nahrazení motomechanizované roty tankovou rotou) a dělostřelectva motomechanizovaných praporů.

Upravený návrh organizace vševojskového svazku kolegium ministra národní obrany znovu projednalo na svém zasedání 10. září 1957 a uložilo náčelníkovi generálního štábu počínaje dnem 1. října 1957 navrhovanou organizaci ověřit u útvarů 3. mechanizované divize (Kroměříž) a 103. mechanizovaného pluku 13. tankové divize (Mladá).

Funkčnost jednotlivých organizačních prvků byla ověřována zejména na cvičeních s vojsky, kde se především sledovaly předpoklady pro plnění úkolů divize v případě vedení bojové činnosti. Výsledky experimentu ukázaly, že ověřovaná organizace nevyhovuje podmínkám pro vedení boje jak svojí strukturou, tak vybavením bojovou technikou. Zejména se projevil všeobecný nedostatek protitankových prostředků na stupních četa až pluk, nízký počet motomechanizovaných praporů v rámci motomechanizovaného pluku, příliš vysoké množství tanků u tankové roty a z toho plynoucí problém zvládnout velení rotě v boji. Jako nevhodné se taktéž ukázalo zařazení kanonů ráže 85 mm v rámci dělostřeleckého pluku, s předurčením pro nepřímou střelbu. Tyto kanony měly lepší využitelnost v boji proti obrněným cílům a jejich úlohu v rámci dělostřeleckého pluku měly převzít minomety (granátomety) ráže 160 mm (152 mm). Taktéž se ukázalo jako vhodné zařazení protiletadlových kanonů velmi malých ráží (30 mm) do výzbroje protiletadlového pluku, vykazujících lepší pohyblivost v terénu a vyšší účinnost při střelbě na nízkoletecí cíle než dosavadní protiletadlové kanony ráže 57 mm.

Zhodnocení výsledků experimentu vedlo k vypracování dvou nových návrhů organizačního uspořádání vševojskového svazku.

První návrh organizace "**divizního skupení**" vycházel z existující struktury divizí čs. armády a jeho základními prvky byly 3 motostřelecké pluky (o 3 mspr a 1 tpr), tankový pluk (o 5 tr), dělostřelecký pluk (o 4 oddílech, z toho 3 houfnicových a 1 granátometném), raketometný oddíl a protiletadlový pluk o 6 bateriích. Návrh ve své podstatě reprezentoval sovětský model organizační výstavby svazků.

Zajímavější variantu představoval druhý návrh, předpokládající existenci "brigádního skupení". Jednalo se o organizační prvek v síle mezi dosavadním plukem a divizí. Jeho základ tvořilo 5 motorizovaných a 5 tankových rot, doplněných dělostřeleckým, raketometným a protiletadlovým oddílem, společně s jednotkami bojového a týlového zabezpečení. Uvedený návrh byl vyjádřením vlastního československého přístupu k problematice organizační výstavby vševojskových svazků, inspirovaný ovšem "pentomicou" divizí armády USA<sup>3)</sup>.

Organizace skupení při počtu 10 vševojskových rot, trojkovým členěním dělostřeleckých oddílů a zabezpečovacích rot, umožňovala v závislosti od úkolů a situace na bojišti vytvářet několik menších bojových skupení ("praporečnických"), schopných samostatného nasazení (schéma č. 2).

### Organizace brigádního skupení

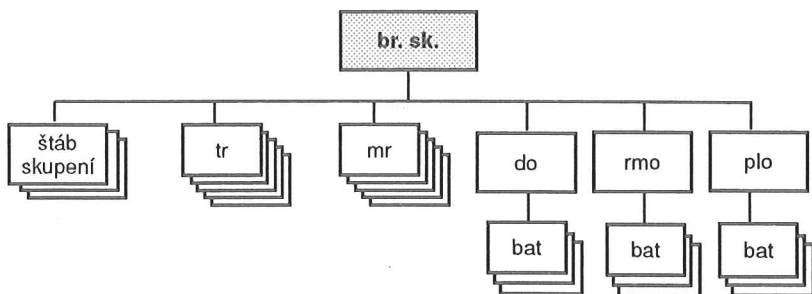

### možnosti tvorby bojových skupení (varianta)



Schéma č. 2

Brigádní skupení měla být v počtu 4 až 7 sdružována do "sborových skupení", tvořených kromě jiného i příslušnými svazky a útvary ostatních druhů vojsk.

Návrh zabezpečoval dostatečnou palebnou a údernou sílu vojsk, jejich vysokou pohyblivost a manévrovost, při současném zjednodušení velení a snížení počtu vojsk. Znamenal ovšem celkový odklon od dosavadní koncepce výstavby armády, reprezentované systémem "pluk-divize-armáda" (sovětský model) a přijetí systému zcela nového "brigádně-sborového" (československý model). Návrh zároveň bral v úvahu i problematiku zabezpečení účinné ochrany před účinky ZHN. Kromě obdobných předpokladů snižujících nebezpečnost účinků použití protivnikových ZHN jako u první z navrhovaných variant (větší počet menších organizačních celků), jednotlivá brigádní a sborová skupení měla být dislokována rovnoměrně po celém teritoriu státu, proti dosavadní koncentraci vojsk na západní hranici. V přípa-

### Organizace motostřelecké divize

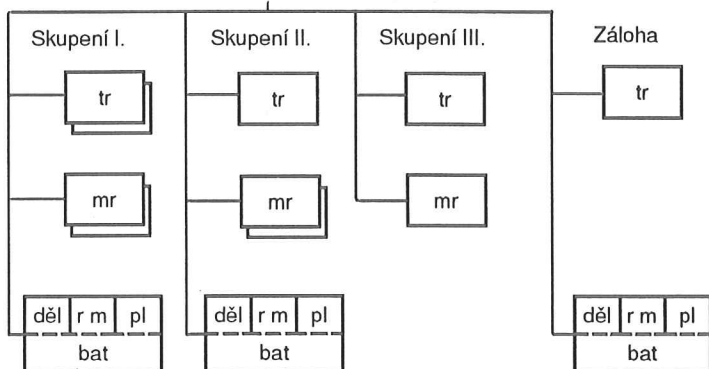

Schéma č. 3

dě vyřazení mírových štábů měly úkoly velení brigádním a sborovým skupením převzít krajské a okresní vojenské správy, dislokované na příslušném teritoriu.

Za základ dalšího zdokonalování byl ovšem přijat první z předpokládaných návrhů, předpokládající zachování základního svazku v podobě divize. Jeho vnitřní struktura byla ale na základě konzultace nejvyšších představitelů velení čs. armády v Moskvě dne 4. až 5. dubna 1958 upravena podle sovětského vzoru. Následně kolegium ministra národní obrany dne 6. května 1958 schválilo organizaci motostřelecké divize. Převzetí organizačního modelu sovětské armády umožnilo urychlení připravované základní reorganizace vševojskových svazků a místo v roce 1959, jak bylo původně plánováno, jejich restrukturalizace proběhla již v roce 1958. K 1. říjnu byly dosavadní střelecké a mechanizované divize reorganizovány na divize motostřelecké (schéma č. 3). Organizace motostřeleckých divízi z roku 1958 ve své podstatě, s dílčími úpravami vyvolanými zaváděním nové techniky a změnami v názorech na vedení bojové činnosti, přetrvávala prakticky až do roku 1991, kdy byla uskutečněna jejich reorganizace na divize mechanizované.

\* \* \*

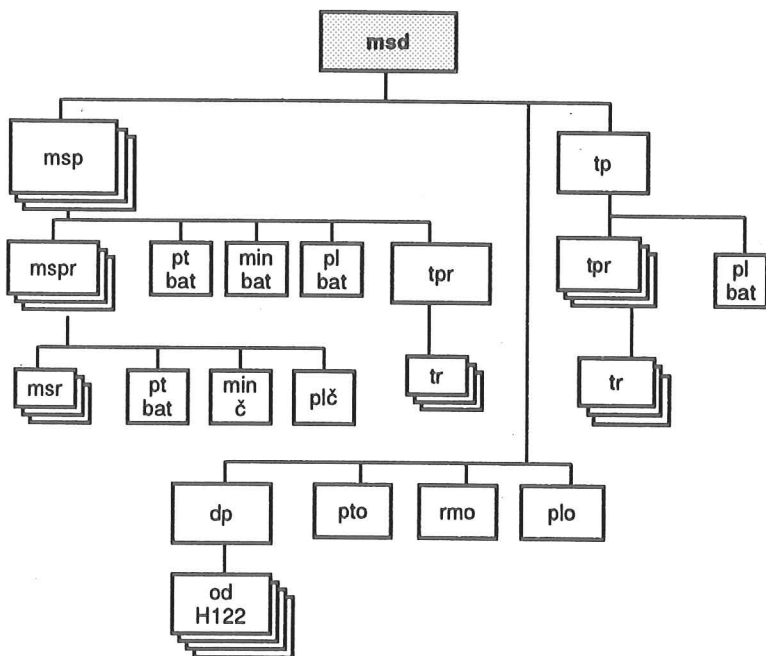
Při rozboru procesu tvorby organizace vševojskových divízi mně nešlo ani tak o konkrétní výsledky dosažené při hledání optimální struktury svazků či naplnění stanovených cílů, ale o poukázání na možné přístupy k řešení tohoto problému, který i dnes v mnohém ohledu mohou být přínosné a inspirující. Jak je vidět, **reorganizace svazků by měla být prováděna s přihlédnutím k názorům na charakter a obsah ozbrojeného zápasu, zásadám vševojskového boje a taktickým normám** (s možností jejich zachování či změny), **zavedené nebo perspektivně zaváděné technice** a dalším faktorům. Svazky, útvary a jednotky mohou být utvořeny různým počtem podřízených vševojskových prvků, **s možností vynechání určitého stupně velení**. Variabilitu organizační struktury dále zvyšuje vytváření smíšených praporů, případně dočasných skupení odpovídajících jejich úrovni, s různorodým složením. Jako vhodné se taktéž jeví využití teritoriálních orgánů vojenské správy (krajských či okresních velitelství nebo správ - viz článek téhož autora věnovaný problematice teritoriálního vojska v č. 6/93 - pozn. red.) při výstavbě záložních štábů svazků a útvarů.

\* \* \*

#### **Vysvětlivky:**

- 1) Pod pojmem vševojskový svazek autor chápe pevně organizovaný vojenský celek, složený z několika útvarů různých druhů vojsk i služeb, určený k plnění taktických úkolů v sestavě vyššího organizačního celku. Doposud jako vševojskové svazky byly označovány zejména tankové a mechanizované divize. V souvislosti s připravovanou reorganizací je zřejmé, že základním svazkem (taktickým svazkem) se stane brigáda a vyšším svazkem (operačně taktickým svazkem) bude sbor.
- 2) Požadavek na snížení počtu osob ve svazcích byl motivován všeobecnou nutností omezit příliš vysoké plánované počty armády. Redukce počtů armády vyplývala především ze změn v názorech na možné způsoby vedení bojové činnosti a dále z početně slabých

- odvodních ročníků. Reorganizací armády v roce 1958 poklesly plánované počty o 20 000 osob a celkový úbytek za léta 1953 až 1958 činil 114 tisíc osob.
- 3) Pentomická divize - organizační členění divize pozemního vojska USA v 50. letech. Divize se skládala z 5 bojových skupin, každá v síle pluku. Velitel bojové skupiny měl k dispozici silné podpůrné a zásobovací jednotky, což mělo skupině umožnit samostatné vedení bojové činnosti. Organizace Pentomic byla reakcí na zavedení jaderných zbraní do výzbroje ozbrojených sil USA, zejména na taktickém stupni.

#### Seznam použitých pramenů a literatury:

- **Archivní prameny Vojenského historického archivu Praha.**
- **Ivana I.:** Materiálně-technické zabezpečení a organizační výstavba tankového a mechanizovaného vojska v letech 1949-1959; rigorózní práce, Bratislava 1976.
- **Minařík P.:** Výsledky reorganizace hlavních druhů vojsk pozemního vojska čs. armády v roce 1958; seminární práce, Bratislava 1990.
- **Oliva V.:** Malá encyklopedie taktiky. Praha, Naše vojsko 1990.
- **Svoboda O. a kol.:** Stručný slovník vojenství, Praha, Naše vojsko 1984.
- **Výboh J.:** Hlavné tendencie vo vývoji organizačnej štruktury streleckých, tankových a mechanizovaných vojsk v druhej polovici päťdesiatych rokov; kandidátská dizertační práce, Bratislava 1977.

---

PhDr. Jan Gebhart

## TŘI KRÁLOVÉ: BALABÁN - MAŠÍN - MORÁVEK

Vojáci a druhý čs. odboj

Tři muži - vojáci. Tři různé charaktery s víceméně shodnými či odlišnějšími vlastnostmi. Spojovalo je nejen pouto přátelství, ale především společná myšlenka podílet se a účinně napomáhat k porážce německých okupantů a osvobození vlasti.

Nejstarším z nich byl pplk. dělostřelectva Josef Balabán (nar. 6. 6. 1894). Jeho spolubojovníci jak z let služby v čs. armádě, tak z doby odboje ho charakterizovali jako bystrého, inteligentního a poctivého člověka. Přímo překypoval úsilím organizátora, a proto není divu, že se na mnoha různorodých úsecích odbojové aktivity dostal do klíčových pozic.



**VOJENSKÝ TEORETICKÝ ČASOPIS ARMÁDY ČESKÉ REPUBLIKY**

# **VOJENSKÉ ROZHLEDY**

**9**

---

**DRUHÝ (TŘICÁTÝ ČTVRTÝ) ROČNÍK**