

Masarykova Univerzita v Brně
Právnická fakulta

Základy práva mezinárodního obchodu – Dokumentární akreditiv
(Seminární práce)

Zpracoval : Petr Duba
II. ročník, kombinované studium MU Brno
Vyučující : Mgr. Jiří Valdhans

Seminární skupina č. 1
(Právo a podnikání)
Datum odevzdání : 12.05.2005

Obsah

1. ÚVOD.....	3
2. SCHÉMA DOKUMENTÁRNÍHO AKREDITIVU	4
3. DRUHY AKREDITIVŮ	5
4. POVINNOSTI BANKY.....	8
5. POSTUP PŘI POUŽÍVÁNÍ AKREDITIVU	9
6. VÝHODY POUŽÍVÁNÍ AKREDITIVU	11
7.ZÁVĚR.....	12
8. POUŽITÁ LITERATURA.....	13

1.Úvod

Dokumentární akreditiv je jedním z nejdůležitějších a a nejpoužívanějších platebních a současně zajišťovacích nástrojů při placení a financování vývozu a dovozu. V praxi se jedná především o exportní a importní akreditivy, dále o akreditivy na nákupy a prodeje v tuzemsku včetně nákupů a prodejů nemovitostí.

Dokumentární akreditiv (Letter of Credit, L/C) představuje neodvolatelný písemný závazek banky odběratele, že provede určité plnění ve prospěch příjemce akreditivu (většinou dodavatele) v termínu, který je v akreditivu stanoven za předpokladu, že tento příjemce předloží v akreditivu stanovené dokumenty v souladu s akreditivními podmínkami.

Jedná se o písemný závazek banky vystavený na základě žádosti jejího klienta, že poskytne třetí osobě nebo na její řad určité plnění, jestliže budou do určité doby splněny akreditivní podmínky. Hlavní výhody dokumentárního akreditivu spočívají v tom, že zajišťuje prodávajícímu zaplacení zboží, splní-li všechny předepsané podmínky, a kupujícímu, že výplata bude provedena až po splnění podmínek předepsaných akreditivem. Oběma stranám poskytuje dokumentární akreditiv jistotu v případě, že byl zvolen vhodný druh akreditivu, vystaven dobrou (bonitní) bankou a jsou řádně splněny akreditivní podmínky. Nevýhodou je, že kupujícímu váže předem finanční prostředky a způsobuje mu tak výlohy spojené s obstaráním úvěru a náklady (akreditivní odměny a výlohy).

Zúčastněnými stranami akreditivu jsou:

- příkazce (kupující, dovozce)
- banka vystavující/otevírající akreditiv (banka kupujícího)
- beneficiant (prodávající, vývozce)
- korespondenční banka (avizující, potvrzující, vývozce), otevření akreditivu oznamuje

2.Schéma dokumentárního akreditivu

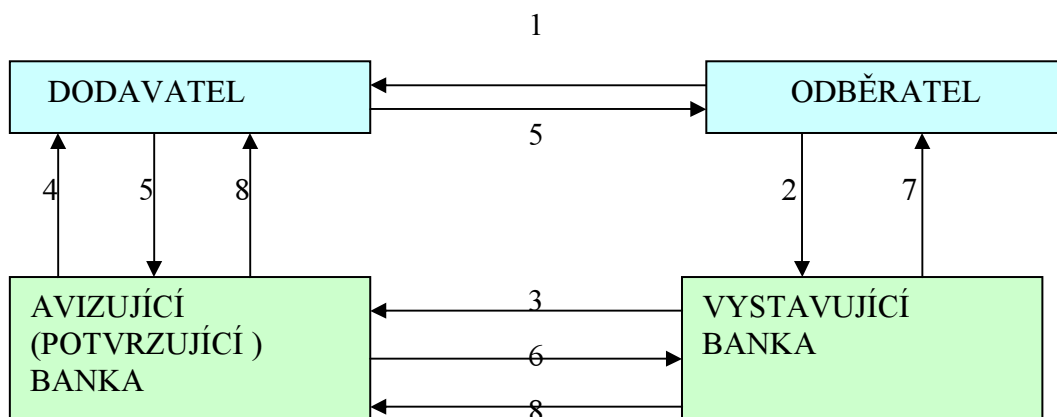

1. Kupní smlouva, ve které je jako platební instrument uveden akreditiv
2. Odběratel předloží své bance příkaz k vystavení dokumentárního akreditivu
3. Vystavující banka vystaví L/C a zašle ho na banku dodavatele (tj. avizující banku) se žádostí, aby tento akreditiv dodavateli (tzv. příjemci akreditivu) pouze avizovala, nebo aby ho předala dodavateli (příjemci) s potvrzením.
4. Avizující banka tento akreditiv předá příjemci.
5. Příjemce odešle zboží a předloží doklady avizující bance se žádostí o proplacení
6. Avizující banka přezkoumá dokumenty a následně je zašle vystavující bankce, současně požádá vystavující banku o zaslání příslušné částky na určený účet.
7. Vystavující banka rovněž přezkoumá dokumenty a předá je odběrateli při současném zatížení jeho účtu.
8. Vystavující banka zašle příslušnou částku na určený účet a avizující banka proplatí výtěžek akreditivu příjemci (dodavateli).

3. Druhy akreditivů

Druhy akreditivů:

a) Z hlediska postavení partnerů v obchodní transakci se rozlišují akreditivy:

- *kryjící nákup zboží nebo služby (dovozní, popř. tuzemské odběratelské akreditivy)*

- banka se zavazuje k peněžnímu plnění do zahraničí. Banka na základě žádosti otevře dokumentární akreditiv a rezervuje na účtu klienta dostatečný objem peněžních prostředků potřebných na krytí budoucího závazku. Tyto prostředky jsou uvolněny k platbě až po splnění všech podmínek vývozcem. Podmínkou je proto solventnost. Tato stránka bývá pro kupujícího nepříjemná, ale má šanci kompenzovat ušlou ztrátu z předchozí rezervace peněžních prostředků dojednáním nižší ceny za prodej.

- *kryjící prodej zboží nebo služby (vývozní, popř. tuzemský dodavatelský akreditiv)*

- abstraktní závazek banky, která DA otevírá, že provede platbu ve prospěch vývozce po jeho splnění podmínek. Banka kupujícího zasílá akreditiv bance prodávajícího se žádostí o avizování, eventuálně potvrzení. Prostřednictvím banky, která akreditiv avizovala, čerpá dodavatel po splnění akreditivních podmínek akreditivní částku. Vývozce je povinen řádně dle přepravních dokumentů předat zboží, dodržet dodací lhůtu, správně a včasné určit, vystavit a předložit dokumenty bance. Tento akreditiv lze avizovat, popř. potvrdit klientovi klientovi banky na území ČR.

- *Tuzemský*

- na rozdíl od předchozích zahraničních částečně zjednodušen, obě zúčastněné banky jsou totiž tuzemské.

b) Z hlediska závaznosti banky vůči prodávajícímu se rozlišují tyto akreditivy:

• *odvolatelné*

- akreditiv může být kdykoliv odvolán, změněn, a to i bez souhlasu a předchozího upozornění prodávajícího;

• *neodvolatelné*

- zrušení nebo změna tohoto akreditivu mohou být provedeny pouze se souhlasem všech zúčastněných stran;

• *avizované (nepotvrzené)*

- nepotvrzený, pouze avizovaný akreditiv – nepředstavuje právní závazek avizující banky k placení, zavázána je pouze banka vystavující (není vhodný pro vývozy do zemí, kde je vysoké politické riziko nebo riziko transferu platby).

• *potvrzené*

- potvrzením akreditivu vstupuje další banka (zpravidla se jedná o banku, která akreditiv avizuje) do solidárního závazku vůči beneficiantovi společně s bankou, která akreditiv vystavila/otevřela. Představuje největší jistotu pro prodávajícího, pokud potvrzující banka je bonitní bankou a zároveň působí v zemi přijatelného teritoriálního rizika, nejčastěji v zemi příjemce akreditivu.

c) Podle platebních podmínek:

- *hotovostní (na viděnou)* – vyplacen proti předložení dokumentů
- *úvěrové* – odložené placení až po předložení dokumentů, akreditivním dokumentem je směnka
- *kombinované* – akontace a akreditiv, opět může mít formu na viděnou nebo úvěrovou

d) Ostatní akreditivy:

- **Revolvingový akreditiv**
 - jedná se o akreditiv, které se dle podmínek po vyčerpání navyšuje na původní hodnotu ; představuje zejména časovou úsporu na opakovaných dodávkách.
- **Rembursní akreditiv**
 - je akreditiv, při kterém místo hotového placení akceptuje banka z příkazu vystavující banky směnku vystavenou na ni beneficentem . Hlavní výhodou je, že dodavatel dostane zapláceno ihned po předložení dokladů, zatímco odběratel platí při sjednané splatnosti.
- **Převoditelný akreditiv**
 - hraje významnou roli při reexportech, umožňuje akreditiv převést ve prospěch třetí osoby. Výhoda spočívá zejména v tom, že prostředník, většinou obchodní společnost, nemusí vázat finanční prostředky při vystavení akreditivu ve prospěch svého dodavatele.
- **Back-to-back akreditiv**
 - svou podstatou připomíná převoditelný akreditiv, v tomto případě se však jedná o dva zcela samostatné akreditivy.
- **Stand-by akreditiv**
 - jedná se o záruční instrument, který podléhá jednotlivým zvyklostem a pravidlům pro dokumentární akreditivy. Je zpravidla čerpán proti předložení tzv. negativní dokladů, tedy dokladů osvědčujících ne prohlašujících porušení různých ustanovení. Užíván hlavně v USA jako záruční instrument.
- **Akreditivy s červenou nebo zelenou doložkou**
 - umožňují dodavateli získat část akreditivní částky ještě před odesláním zboží. Doložka přesně určuje, na základě čeho může být akontace vyplacena.

4. Povinnosti banky

Při dokumentárním akreditivu je banka povinna poskytnout oprávněnému plnění, jestliže bance jsou řádně předloženy během platnosti akreditivu dokumenty určené v akreditivní listině. – viz paragraf 689 ObchZ.

Dokumentární akreditiv je akreditivem, u kterého poskytnutí plnění je vázáno na předložení dokumentů stanovených v akreditivní listině. V této listině jsou určeny nejen dokumenty, ale také jejich náležitosti, včetně způsobu a osob oprávněných je podepsat. Velmi často půjde o dokumenty bezprostředně se vztahující k právnímu vztahu mezi příkazcem a oprávněným, například osvědčení o technické způsobilosti dodávaných výrobků, doklady k proclení, kontrolní osvědčení atd.

Vzhledem k tomu, že v praxi převažují dokumentární akreditivy, používají se zejména v mezinárodním obchodě. Jednotné zvyklosti a pravidla pro dokumentární akreditivy (UCP 500) vydané Mezinárodní obchodní komorou v revidovaném znění z roku 1993 (platné od 1.1.1994). Tyto jednotné zvyklosti je možné aplikovat na právní vztahy vzniklé z akreditivu, zejména na ustanovení par. 264 ObchZ na základě odkazu na ně ve smlouvě.

Banka je povinna předložené dokumenty přijmout a s odbornou péčí přezkoumat. Při přezkoumání je povinna posuzovat předložené dokumenty ve vzájemné souvislosti a návaznosti a to z hlediska jejich souladu s podmínkami uvedenými v akreditivní listině tak, aby zjistila, zda obsah jim zjevně odpovídá. Banka není povinna provádět šetření týkající se obsahu předložených dokumentů. Neponese proto odpovědnost v případě, kdy obsah předloženého dokumentu nebude souhlasit se skutečným stavem, pokud tuto skutečnost nelze zjistit pouze zjevným přezkoumáním dokumentů při

vynaložení odborné péče. Od banky rovněž nelze vyžadovat zkoumání pravosti předložených dokumentů, pokud by falšování listin nebo jejich podvržení nebylo možné zjistit pro odborném přezkoumání předložených dokumentů odpovídajícím bankovní praxi.

Banka převzetím dokumentů bere na sebe odpovědnost za ně, za jejich ztrátu, zničení nebo poškození. Odpovědnost banky se týká jak škody vzniklé příkazci ztrátou zničením nebo poškozením převzatých dokumentů, tak i škody vzniklé jako důsledek ztráty, zničení nebo poškození těchto dokumentů. Banka se však může této odpovědnosti se zprostit, jestliže prokáže, že škodě nešlo zabránit ani při vynaložení odborné péče odpovídající zkušenostem a dovednostem banky.

5. Postup při používání akreditivu

a) Stanovení akreditivních podmínek – v průběhu jednání o obsahové náplni kontraktu jsou zároveň dohadovány lhůty a podmínky dokumentárního akreditivu. Prodávající by měl být dobře seznámen s riziky spojenými s kupujícím, znát jeho bonitu, politickou, ekonomickou i legislativní situaci jeho země a zároveň přesně zvážit svoji likviditu. Na základě těchto podmínek si pak může zvolit pro něj nejvíce vyhovující dokumentární akreditiv. Obě strany by měly usilovat o úplné vyjasnění akreditivních podmínek. Dokumentární akreditiv je zcela samostatnou transakcí a banky nejsou samotným kontraktem nikterak vázány. Je naprosto oddělen od vlastního zbožového obchodu, jedná se o vztah mezi bankou dovozce a vývozcem.

b) Otevření akreditivu – otevírající bance (dovozce) se podává příkaz k vystavení DA udávající:

- *příkazce akreditivu*
- *otevírající (příkazující) banka*

- *beneficient*
- *avizující banka*
- *podpis příkazce*
- *účet, k jehož tíži je akreditiv otevřen*
- *způsob doručení akreditivuřeč akreditivu*
- *forma akreditivu*
- *výše akreditivu a měna v níž bude placen*
- *platnost akreditivu*
- *použitelnost akreditivu*
- *povolení částečných dodávek a překládky*
- *místo a datum nalodění (odeslání) a místo určení*
- *popis dodávaného zboží*
- *dodací parita*
- *doba pro předložení dokumentů*
- *stanovení akreditivních dokumentů*
- *ustanovení o potvrzení nebo avizování akreditivu*
- *pokyny jak má být s dokumenty naloženo*

Jakmile vystavující banka otevře akreditiv, vyrozumí o tom korespondenční banku v zemi vývozce. Pokud má banka DA pouze avizovat, pak jen doručuje obdržený text beneficiantovi, bez jakéhokoli závazku ze své strany. DA je potvrzen jen tehdy, má-li plnou důvěru v bonitu banky akreditiv vystavující. Jakékoliv nesrovnalosti musí být po dohodě s příkazcem odstraněny ještě před otevřením DA nebo ihned po jeho avizování. Jakmile prodávající obdrží potvrzení DA nebo jeho avízo, měl by zkontrolovat, zda lhůty a podmínky akreditivu jsou v souladu s kontraktem. Jinak je v jeho zájmu okamžitě sdělit nesrovnalosti kupujícímu a požádat ho, aby instruoval vystavující banku, jak má provést nezbytné změny.

c) výplata (čerpání, likvidace) akreditivu – prodávající odeslal zboží, dokumenty jsou připraveny k předložení bance. Musí splnit veškeré podmínky dané DA. Všechny dokumenty musí být kompletní, bez chyb a nesmějí se popírat. Rozhodnutí banky o přijetí či nepřijetí dokumentů je založeno striktně na dodržení lhůt a podmínek předložení dokumentů dle smlouvy. Interval mezi datem vystavení přepravních dokumentů (datem odeslání zboží) a jejich prezentací bance nesmí překročit 21 dnů.

Dokumentární akreditiv předepisuje tyto dokumenty:

- dopravní dokument podle druhu přepravy (konosament, letecký, železniční, silniční nákladní list) směnka
- podepsaná obchodní faktura
- pojistka nebo pojistný certifikát
- další doklady (osvědčení o původu zboží, o kvalitě, atest, inspekční certifikát, veterinární osvědčení, vážní list...)

6. Výhody dokumentárního akreditivu

Placení prostřednictvím dokumentárního akreditivu představuje pro obě strany, dodavatele i odběratele, vysokou jistotu zajištění rizik:

- odběratel má jistotu, že zaplatí až v okamžiku splnění podmínek předepsaných akreditivem;
- dodavatel má jistotu, že za realizovanou dodávku nebo službu dostane zaplacení, pokud splní všechny podmínky předepsané akreditivem;
- pohledávka zajištěná akreditivem bonitní banky je pro příjemce akreditiv u kvalitním zdrojem pro získání financování.

Případné potvrzení exportního akreditivu bankou příjemce (dodavatele) odstraňuje riziko nezaplacení ze strany banky odběratele, resp. teritoria odběratele. Pomocí akreditivu lze realizovat jakýkoliv druh obchodu, dodávku zboží, služby, prodej nemovitostí, finančně náročnou lékařskou operaci nebo např. i prodej a koupi fotbalových hráčů.

7. Závěr

Veškeré úkony v rámci akreditivu jsou upraveny jednotlivými, mezinárodně uznávanými pravidly, a to Jednotnými zvyklostmi a pravidly pro dokumentární akreditivy, která vydává Mezinárodní obchodní komora v Paříži. V současné době je v platnosti jejich revize z roku 1993. Tato pravidla se vztahují na všechny druhy dokumentárních akreditivů za předpokladu, že se na ně příslušný akreditiv výslovně odvolává.

Dokumentární platební styk hraje v oblasti financování zahraničního obchodu klíčovou roli již dlouhou dobu. Dokumentární akreditiv i dokumentární inkaso patří mezi nejstarší bankovní instrumenty vůbec. Do podoby, jak jej známe dnes, se vyvinul ve druhé polovině 19. století v Anglii. Principem akreditivu je poskytnout "letter of credit", to znamená závazek banky určený beneficiantovi-vývozci zboží, že mu proti akreditivem požadovaným dokumentům vyplatí jeho hodnotu. Banka vystavující akreditiv poskytuje tedy jakýsi "druh úvěru" příkazci (dovozci zboží) tím, že mu svým písemným závazkem (ve prospěch vývozce) umožní toto zboží získat, neboť vývozce spoléhá na schopnost i ochotu banky akreditiv proplatit.

Mnoho zemí střední a východní Evropy se svým vývozem stále více orientuje na západní trhy, vůči kterým používání dokumentárních akreditivů ve velkém měřítku není tak obvyklé. V důsledku zostřeného konkurenčního boje či privatizace klesá i počet globálních hráčů v oblasti zahraničního obchodu. V absolutních číslech však objemy akreditivů mírně rostou, což je dáno celkovým rozvojem mezinárodního obchodu daného úspěšnými jednáními v rámci WTO.

8. Použitá literatura:

- 1) Úplné Znění, Obchodní zákoník, stav k 13.2.2004, Sagit 94
- 2) Financování mezinárodního obchodu, HVB Bank
- 3) Internetová stránka ČS a.s.: <http://www.csas.cz/>
- 4) Jak obchodovat se zahraničním prostřednictvím akreditivů, Ing.J.Rutrlová