



ÚŘAD
PRŮMYSLOVÉHO
VLASTNICTVÍ
Česká republika

WWW.UPV.CZ

AKTUÁLNÍ OTÁZKY PRÁVA A PRAXE PRŮMYSLOVÝCH VZORŮ

ÚŘAD PRŮMYSLOVÉHO VLASTNICTVÍ

Oddělení průmyslových vzorů

02.11.2011





Nezapsané v. zapsané průmyslové vzory – rozsah ochrany

Sporná řízení – návrh na prohlášení neplatnosti/ žádost o výmaz průmyslového vzoru;
důvody, příklady rozhodnutí

Prosazování práv – příklady rozhodnutí

Autorské právo a průmyslové vzory

Dopad a důsledky zániku a prohlášení
neplatnosti/výmazu průmyslového vzoru



Organizační schéma

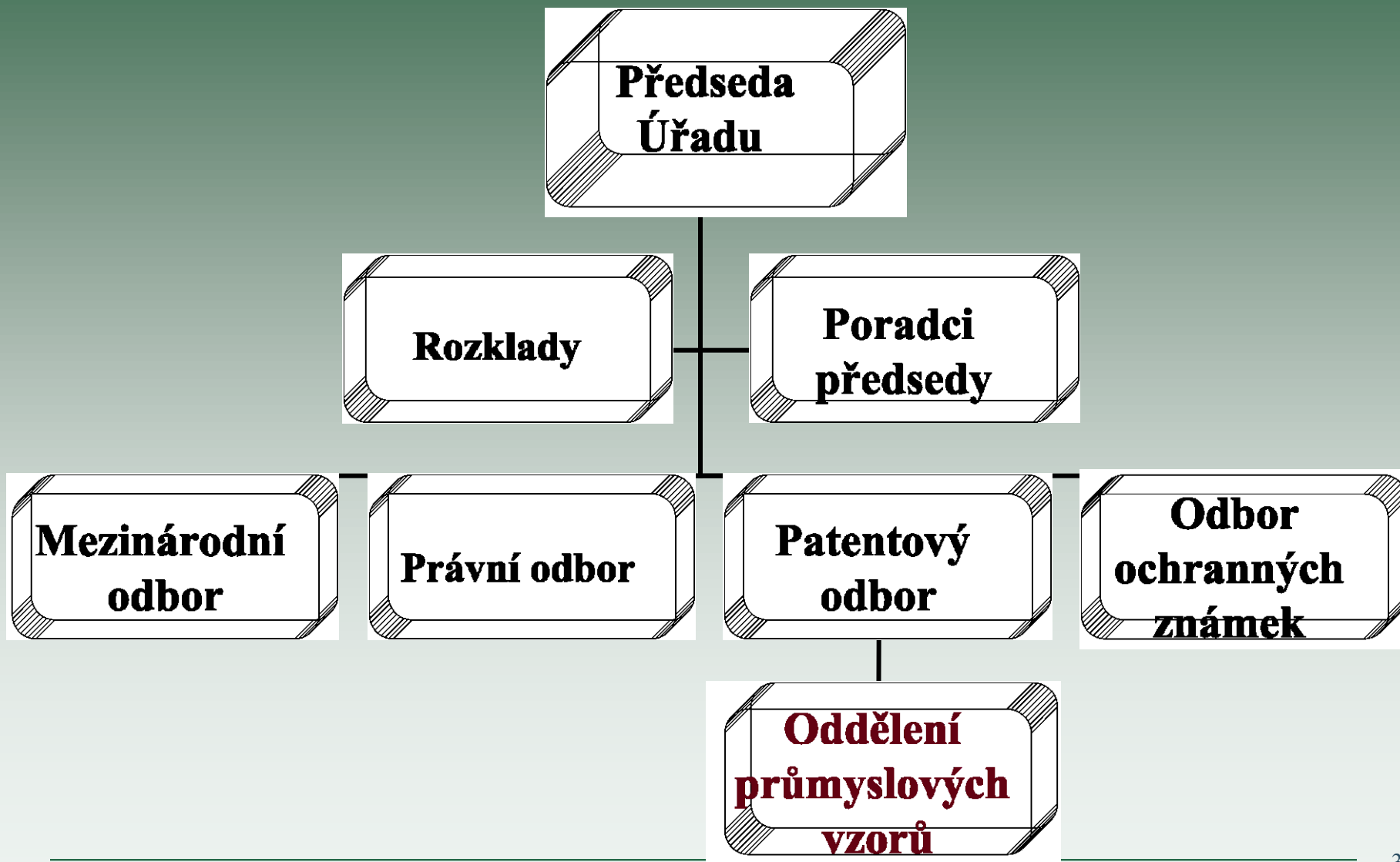

Statistické údaje – průmyslové vzory

	2001	2002	2003	2004	2005	2006	2007	2008	2009	2010	2011
Počet přihlášených vzorů	2 009	2 252	2 826	2 219	1 926	1 251	1 105	1 045	1 215	1 460	1 238
Počet zapsaných vzorů	2 055	1 950	2 275	2 329	1 872	1 507	918	1 083	953	786	826
Počet návrhů na výmaz	15	11	13	17	22	15	14	13	17	18	16
Počet rozkladů	5	9	11	12	21	13	9	7	8	21	11

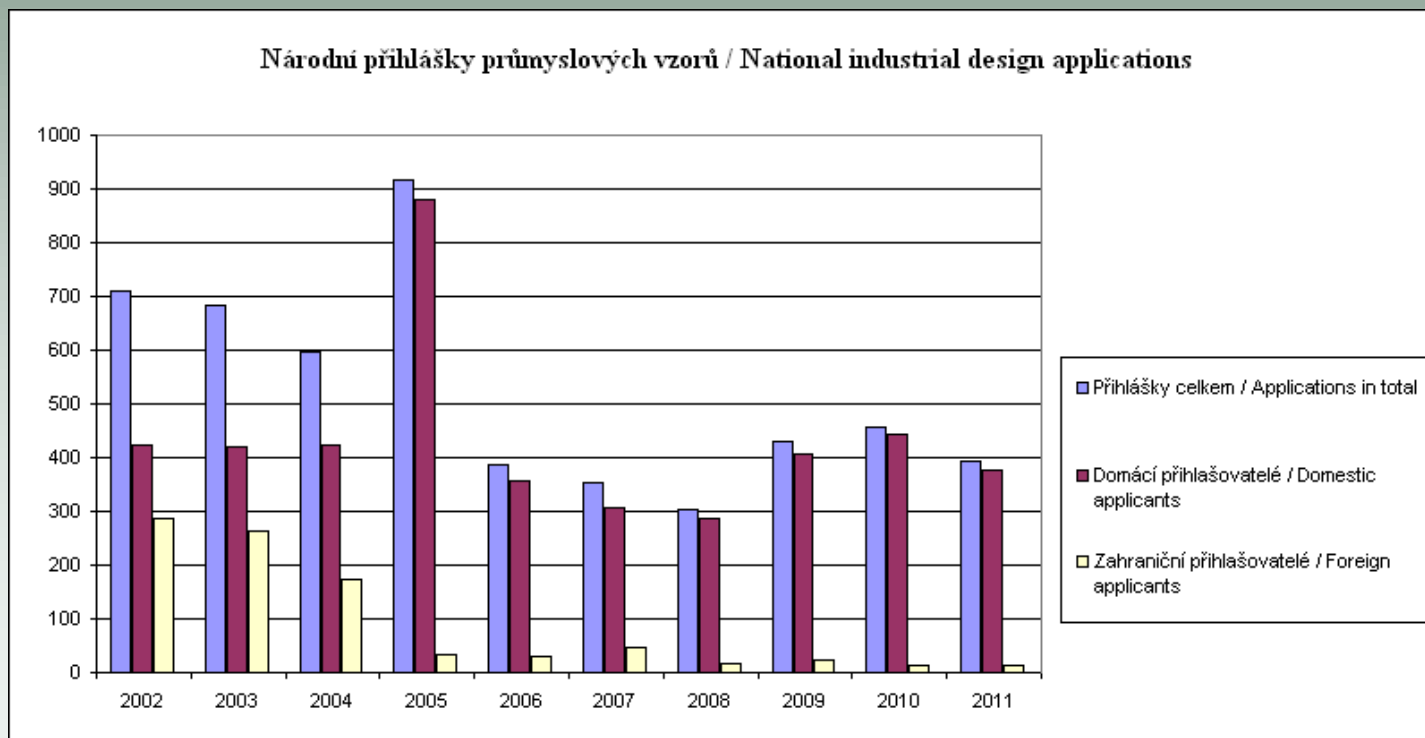



Národní přihlášky průmyslových vzorů podle tříd Lokarnského třídění

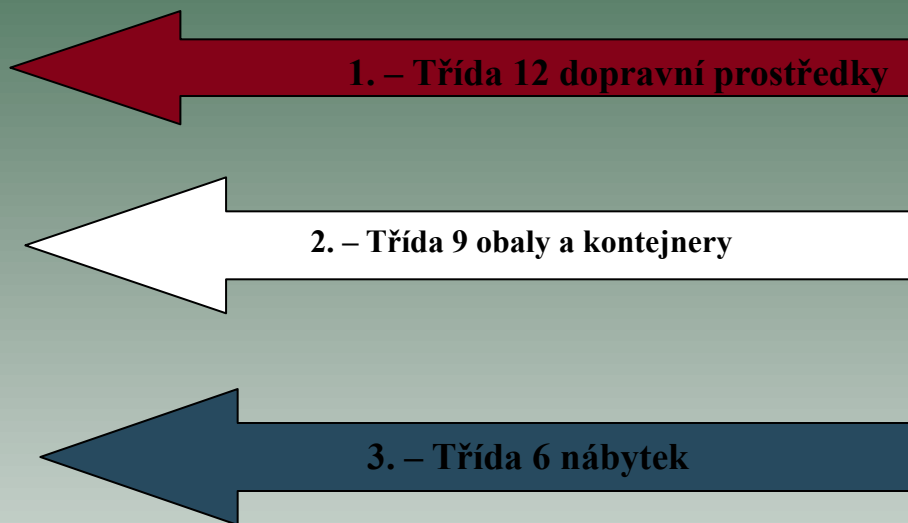

Zdroj: Statistika ÚPV 2010



Ochrana designu

- Ochrana vyplývající ze zápisu průmyslových vzorů na národní, unijní a mezinárodní úrovni.
- Ochrana vyplývající ze zveřejnění průmyslového vzoru na území EU (unijní systém ochrany nezapsaným vzorem Společenství).
- Kumulativní ochrana podle práva průmyslových vzorů a autorského práva
- V určitých případech je dále aplikovatelná legislativa:
 - Ochranných známek
 - Patentů
 - Užitných vzorů
 - Nekalé soutěže
 - Civilního práva



Práva platná na území České republiky

Národní zápisy (od roku 1962)
(cca 13 000 platných průmyslových vzorů)

Zapsané a nezapsané (průmyslové) vzory
Společenství (od května 2004)
(cca 370 000 platných zapsaných
průmyslových vzorů)

Mezinárodní zápisy podle Ženevského
aktu Haagské dohody, ve kterých je EU
vyznačena jako strana určení (od ledna
2008) (cca 17 500 zapsaných
průmyslových vzorů)

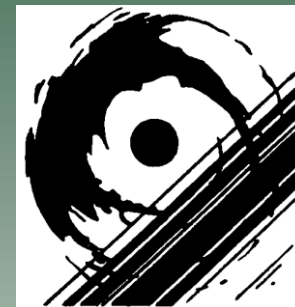

Pozn.: Číselné údaje
jsou jen přibližné



Legislativní rámec

- ✓ Dohoda o obchodních aspektech duševního vlastnictví (TRIPS): zavazuje každý členský stát poskytnout ochranu nezávisle vytvořeným průmyslovým vzorům a přiznat právo bránit třetím stranám chráněné vzory komerčně využívat a kopírovat.
- ✓ Směrnice 98/71/EC o právní ochraně průmyslových vzorů, která harmonizuje ta národní ustanovení práva průmyslových vzorů, které mají přímý vliv na fungování vnitřního trhu.
- ✓ Národní úprava: zákon č. 207/2000 Sb., o ochraně průmyslových vzorů, který je plně v souladu s unijní legislativou.



Národní zápisný systém

- Ochrana se vztahuje na vzhled výrobku
- **first-to-file** systém
- Formální a věcný průzkum
- platnost ⇒ 25 let (udržovací poplatky)
- Bez námitkového řízení
- 12ti měsíční ochranná lhůta pro přeověřování



Průmyslový vzor (Industrial Design)

- Vzhled výrobku nebo jeho části, spočívající zejména ve znacích linií, obrysů, tvaru, struktury nebo materiálu výrobku samotného, nebo jeho zdobení. (Zák. č. 207/2000 Sb).



- Estetická ani užitková hodnota nejsou kritérii hodnocení způsobilosti k ochraně zápisem do rejstříku



Zápisem do rejstříku nelze chránit

- funkci výrobku
- technické řešení





Do rejstříku lze zapsat design výrobku, součástky složeného výrobku nebo jen části výrobku

...výrobkem se rozumí průmyslově nebo řemeslně
vyrobený předmět



Výrobek

32946

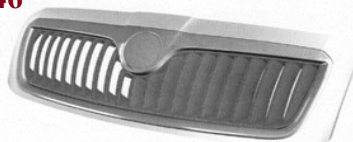

Součástka

17570



**Část
výrobku**



Do rejstříku lze zapsat design grafického symbolu (loga)



29912





Do rejstříku nelze zapsat (nesplňuje definici průmyslového vzoru)

Pouhé slovo nebo sekvenci písmen

MILKA

24994

Barvu jako takovou

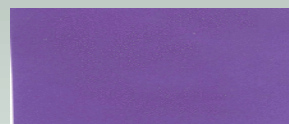

31336

Vůně nebo pachy

The smell of fresh cut grass

428870

Hudbu nebo zvuky

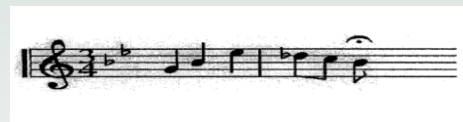

2439867

Počítačové programy

Zápisem je chráněn design, bez ohledu na jeho nosič

Design nemusí být jedinečně spojen s výrobkem, ale může být „ztělesněn“ v různých výrobcích...





...nebo může být „aplikován“ na různých výrobcích.



Vlastník zapsaného průmyslového vzoru má právo zakázat každé takové užití.



Do rejstříku nelze zapsat
design, který není nový k datu podání
příhlášky nebo k datu práva přednosti

...design je nový, pokud shodný design nebyl zpřístupněn
veřejnosti

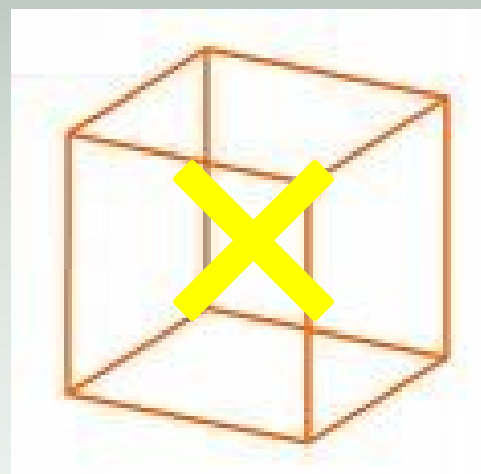



Průmyslové vzory se považují za shodné, jestliže se jejich znaky liší pouze nepodstatně.





Do rejstříku nelze zapsat design, který nevykazuje individuální povahu vůči designu zpřístupněnému před podáním přihlášky nebo před datem práva přednosti

...design se v celkovém dojmu, který vyvolává u
informovaného uživatele neliší





Přihlíží se k míře volnosti designéra





Součástky složeného výrobku

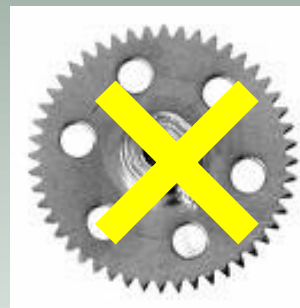
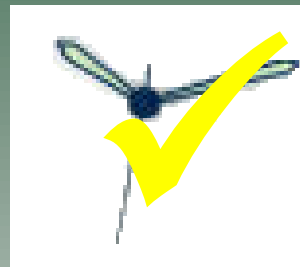

průmyslový vzor požívá ochrany, je-li viditelný při běžném užívání (ne údržbářské práce, servis apod.) a viditelné znaky splňují podmínky novosti a individuální povahy.



Informovaný uživatel



posuzuje
vzhled,
průmyslového
vzoru

je znalejší než běžný
uživatel

a je obeznámen s
existujícími vzory na
trhu



ne odborník na
design ani na
práva k
duševnímu
vlastnictví



Zpřístupněním veřejnosti se rozumí např.:

Uvedení do prodeje



Vystavení



Inzerování





Za zpřístupnění veřejnosti se nepovažuje:

- byla-li s designem seznámena třetí osoba pod podmínkou důvěrnosti;
- zpřístupnění v důsledku zneužití vztahu k původci;
- zpřístupnění původcem nebo jeho právním nástupcem během 12 měsíců přede dnem podání přihlášky nebo přede dnem vzniku práva přednosti





Novost a individuální povaha

se zkoumají porovnáváním vzoru se **stavem techniky** k datu podání přihlášky nebo k datu práva přednosti.

- v dostupných on-line databázích

- na internetu

- v papírovém fondu úřad





Do rejstříku nelze zapsat
design, který je v rozporu se zásadami
veřejného pořádku nebo dobrými mravy:

- obscénní, rasistický





- obsahující státní a jiné symboly, které jsou chráněny zvláštním zákonem

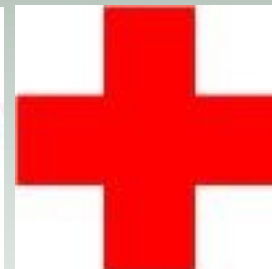



Dalších podmínky pro přiznání ochrany

- nepřihlíží se ke znakům diktovaným výlučně technickou funkcí výrobku
- nepřihlíží se ke znakům, které musí být reprodukovány v přesném tvaru a rozměrech, aby mohl být výrobek spojen s jiným výrobkem (lego výjimka)
- zápisná způsobilost se v těchto případech posuzuje pouze v rozsahu zbývajících vzhledových znaků

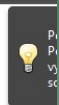

Solely dictated by technical function

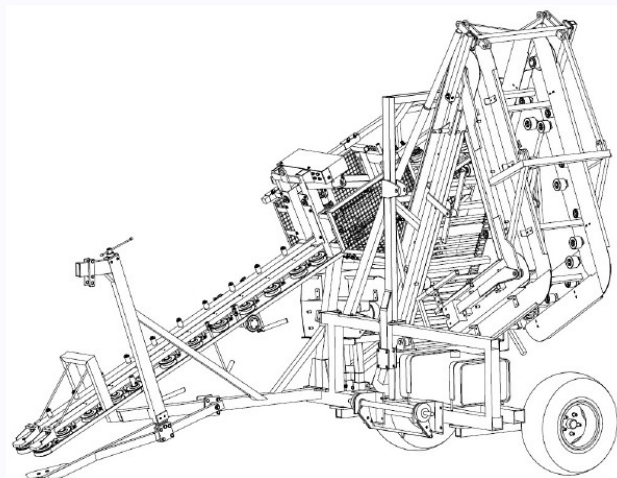

Decision of the Invalidity Division, 3 March 2011 (ICD 7081)

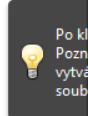

Solely dictated by technical function (Art. 8(1) CDR)

No protection for features which were chosen exclusively for the purpose of designing a product that performs its function, as opposed to features that were chosen, at least to some degree, for the purpose of enhancing the product's visual appearance.

(Decision of the Boards of Appeal R690/2007-3, 22 October 2009)



Solely dictated by technical function (Art. 8(1) CDR)

The necessity to provide for a certain functional element resulting from the technical function of the product does not preclude the design of this element from protection.

As long as the designer has some freedom in the development of the feature of appearance this element, said feature is not solely dictated by the technical function of the product.

(Decision of the Invalidity Division, September 2011, ICD 8225)

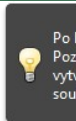

Solely dictated by technical function



prior design

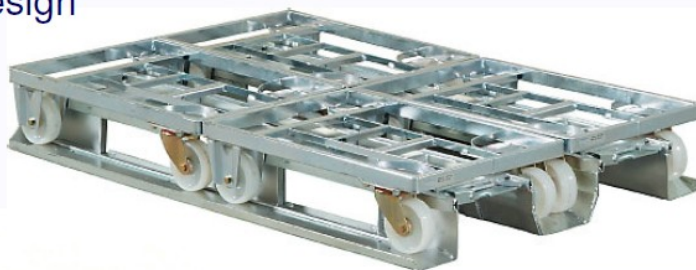

contested design
(RCD 1213904-0001)

Decision of the Invalidity Division, 1 September 2011 (ICD 8225)



Výrobek

- funkčnost
- ergonomický a estetický design





Vzor Společností

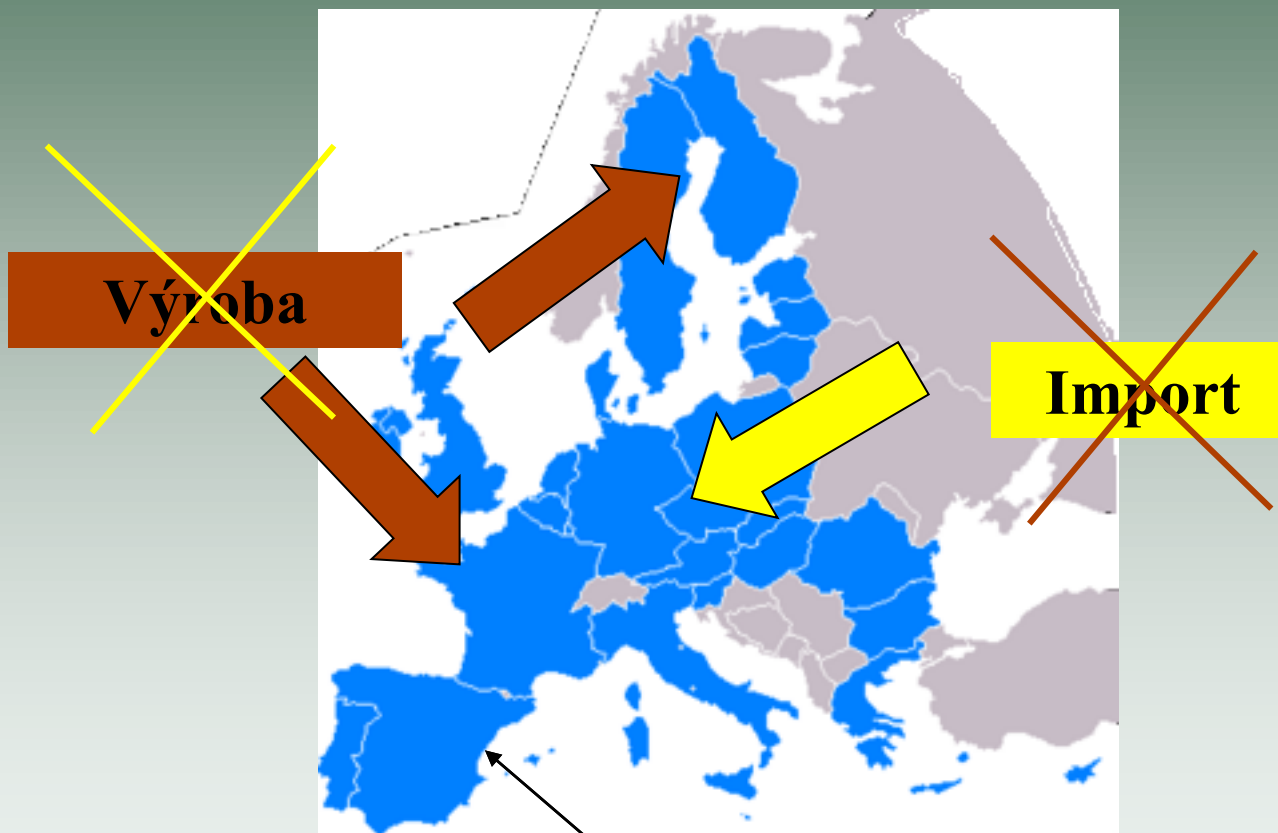

Úřad pro harmonizaci ve vnitřním trhu (ochranné známky a vzory), Španělsko, Alicante



Legislativa

**Směrnice 98/71/ES
o právní ochraně
(průmyslových) vzorů**

**Zákon 207/2000
o ochraně
průmyslových vzorů**

**Zákon č. 500/2004 Sb.,
správní řád**

**Zákon č. 634/2004 Sb.,
o správních poplatcích**

**Nařízení Rady (ES) 6/2002
o (průmyslových) vzorech
Společenství**

**Nařízení Komise (ES) 2245/2002,
kterým se provádí
nařízení Rady 6/2002**

**Nařízení Komise (ES) 2246/2002,
o poplatcích placených
OHIM, pokud jde o zápis
(průmyslových) vzorů Společenství**



Nezapsaný (průmyslový) vzor Společenství - UCD

- ochrana **bez nutnosti registrace** od prvního zpřístupnění veřejnosti v na území států EHS.
- **3 roky** ochrany **bez možnosti prodloužení**
- právo vůči třetím osobám pouze pokud užití vyplývá z **kopírování** chráněného průmyslového vzoru (nevyplývá z nezávislé tvůrčí práce původce, kde se lze domnívat, že nebyl obeznámen s chráněným průmyslovým vzorem)
- absence ochranné lhůty pro předuverejnění původcem
- problém prokazování prvního zpřístupnění veřejnosti a nejistota uplatnění práva (předběžná opatření).



Zapsaný (průmyslový) vzor Společenství - RCD

- ochrana od okamžiku podání přihlášky (průmyslového) vzoru Společenství
- **5 let** ochrany až na celkových **25 let**
- výlučné právo užívat a bránit třetím osobám v užívání
- ochrana pro celé území EU (**27 států**)
- jednotná registrace na jednom místě, za jeden poplatek, jedna správa
- vyčerpání práv na území EHS



Ochrana národní v. komunitární

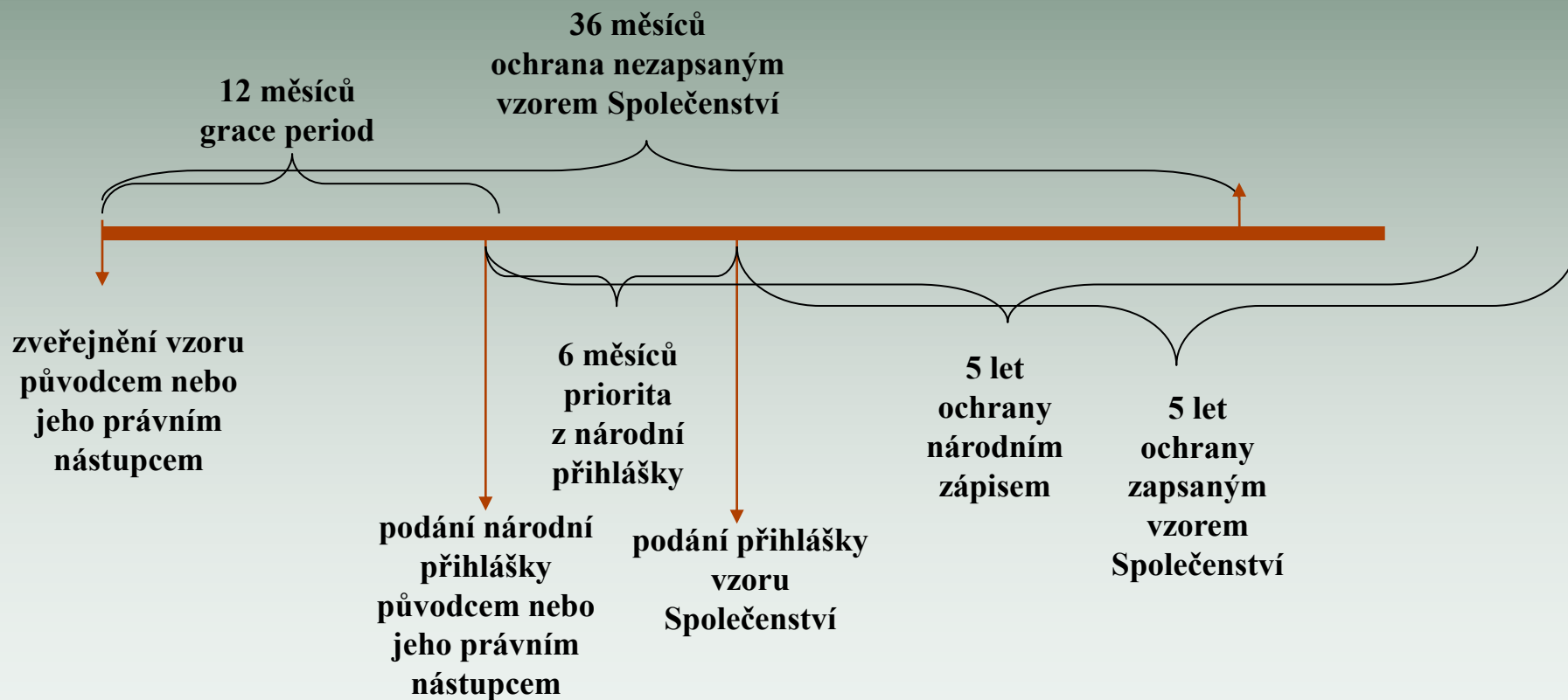



Národní v. Komunitární ochrana průmyslovým vzorem

- úplný věcný průzkum na novost a individuální povahu
- ochrana náhradních dílů za účelem opravy výrobku
- zveřejnění nebo odklad zveřejnění bez poplatku
- pouze vyobrazení vzoru
- popis vzoru nepřípustný
- omezený věcný průzkum (pojmová podmínka a rozpor s veřejným pořádkem)
- vyjmutí z ochrany částí výrobku užitých za účelem opravy
- poplatek za zveřejnění nebo odklad zveřejnění
- vyobrazení vzoru může být u 2D vzorů nahrazeno vzorkem
- krátký popis vzhledu vzoru



Národní v. Komunitární poplatky

	ÚPV (CZK/EUR)	OHIM (EUR)
Přihlašovací poplatek (1. vzor přihlášky)	1000 / 39*	230
(2. – 10 vzor)	600 / 23*	115
(11. další)	600 / 23*	50
Poplatek za zveřejnění (1. vzor přihlášky)	0	120
(2. – 10 vzor)	0	60
(11. další)	0	30
Poplatek za odklad zveřejnění (1. vzor)	0	40
(2. – 10 vzor)	0	20
(11. další)	0	10
Poplatek za podání návrhu na výmaz	2000 / 77**	350***
Poplatek za podání rozkladu	1000 / 39**	800***
První obnova	3000 / 116**	90***
Druhá obnova	6000 / 232**	120***
Třetí obnova	9000 / 348**	150***
Čtvrtá obnova	12000 / 464**	180***
Pozdní platba	100%	25%

* je-li shodný původce a přihlašovatel, sleva 50%

** za zápis (nezáleží na počtu vzorů)

*** za vzor



Rozsah ochrany

- *Směrnice 98/71/ES*
- ochrana je udělována formou zápisu práva majitele na ochranu těch znaků (průmyslového) vzoru, ať již celého nebo jeho části, které jsou v přihlášce viditelně uvedeny a zpřístupněny veřejnosti zveřejněním nebo nahlédnutím do příslušného spisu;



Rozsah ochrany UCD a RCD

- *Článek 10 Nařízení rady (ES) č. 6/2002*
- Rozsah ochrany práva k (průmyslovému) vzoru se vztahuje na jakýkoliv (průmyslový) vzor, který nezapůsobí na **informovaného uživatele** odlišným **celkovým dojmem**.
- Při posuzování rozsahu ochrany se bere ohled na stupeň **volnosti původce** vzoru při vývoji jeho (průmyslového) vzoru.



Rozsah ochrany národního průmyslového vzoru

- *Zákon č. 207/2000 Sb.*
 - (1) Rozsah ochrany je dán vyobrazením průmyslového vzoru tak, jak je zapsán v rejstříku (§ 38) s výjimkou znaků, které jsou předurčeny technickou funkcí průmyslového vzoru, nebo znaků, které musí být nutně reprodukovány v přesném tvaru a rozměrech, aby mohl výrobek, v němž je průmyslový vzor ztělesněn nebo na kterém je aplikován, být mechanicky spojen s jiným výrobkem nebo umístěn do jiného výrobku, kolem něj nebo proti němu tak, aby oba výrobky mohly plnit svou funkci. Do rozsahu ochrany vyplývající ze zápisu průmyslového vzoru spadá každý průmyslový vzor, který nevyvolává u informovaného uživatele odlišný celkový dojem.
 - (2) Při posuzování rozsahu ochrany musí být přihlédnuto k míře volnosti, kterou měl jeho původce při vývoji průmyslového vzoru.
-



Osvědčení





Vyobrazení



1.1



1.2



1.3

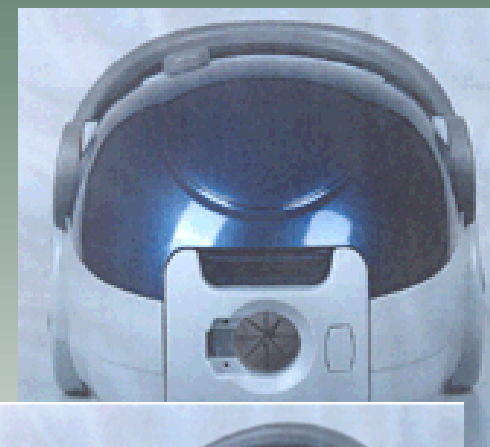

1.4



1.5

PVZ č. 34245 Vysavač



Záleží nejen na počtu pohledů...

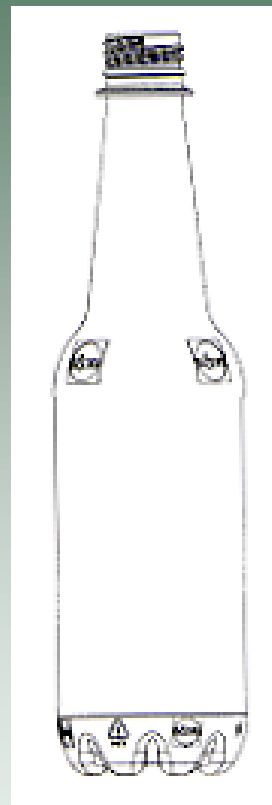
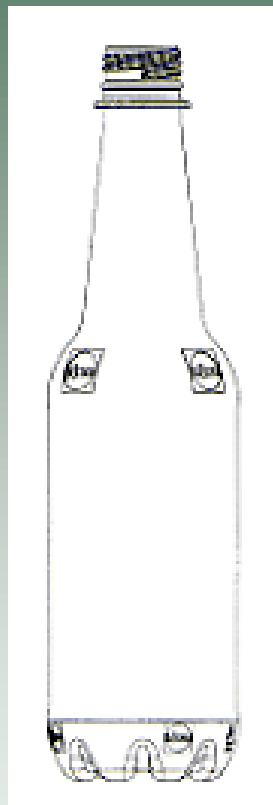
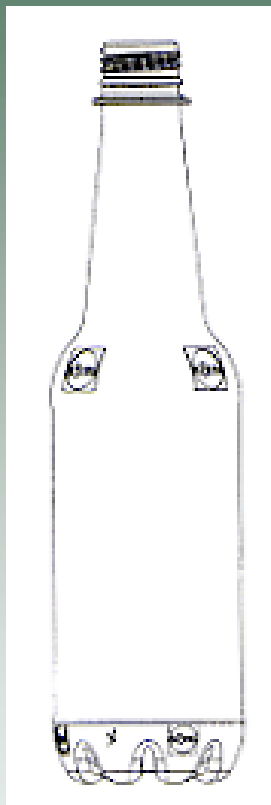

D 10 842



... ale i úhlu pohledu...

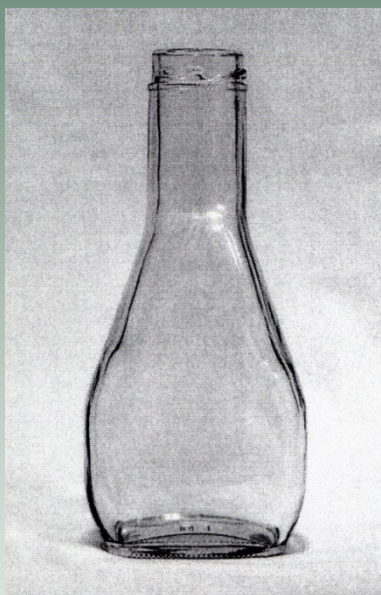

D-15 104

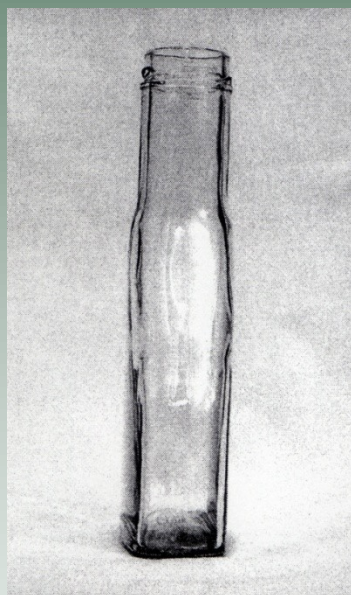

D 10 603.1

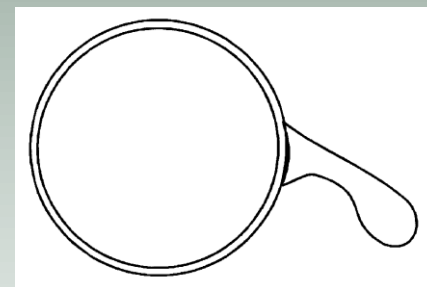
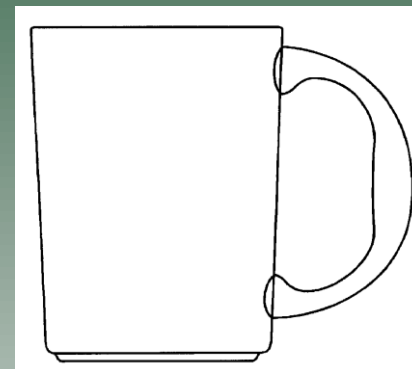

D 10 603.2

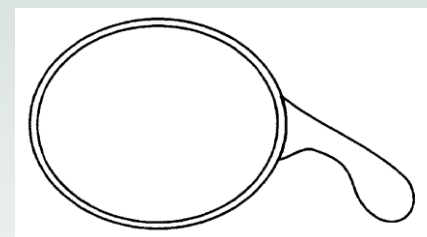



Výrobek / nebo jeho část Co je předmětem ochrany?

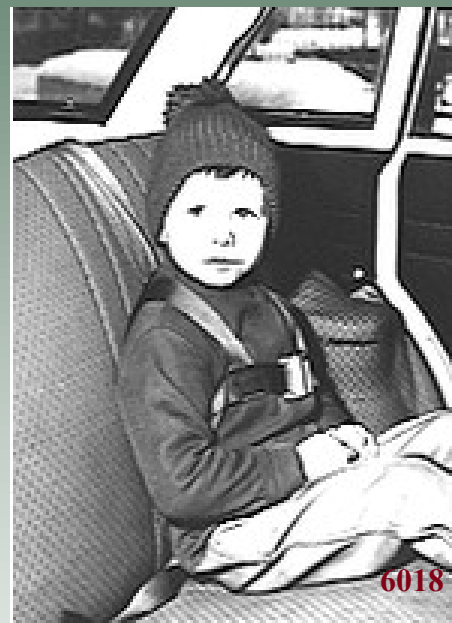



Výrobek / nebo jeho část

Příklad vymezení
části výrobku
pomocí
technických
prostředků
(disclaimer)
v zápisné praxi
Patentového a
známkového
úřadu USA

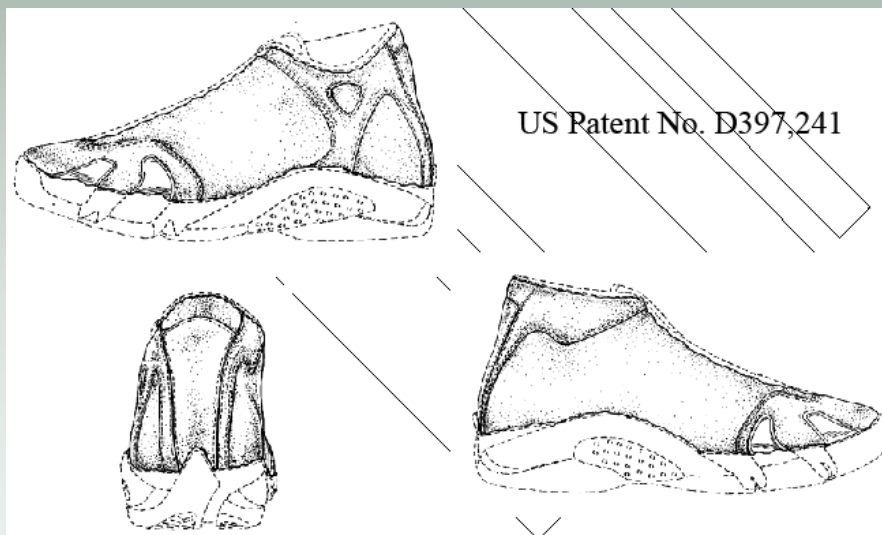

Brian E. Hanlon

Office of Patent Legal Administration
Office of the Deputy Commissioner
for Patent Examination Policy
Brian.hanlon@uspto.gov (571) 272-5047

March 25, 2008

**Rozsah
ochrany je
vymezen
plnými
čarami**

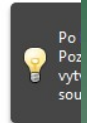

Disclaimers



RCD 919592-0001

RCD 164611-0004

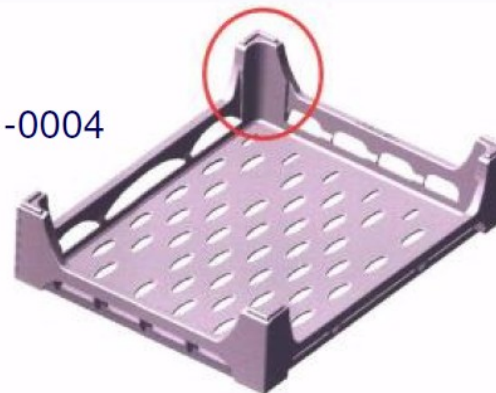

RCD 229752-0001



RCD 220405-0003

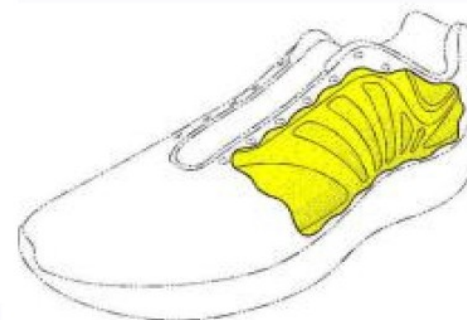



combination photo / drawing

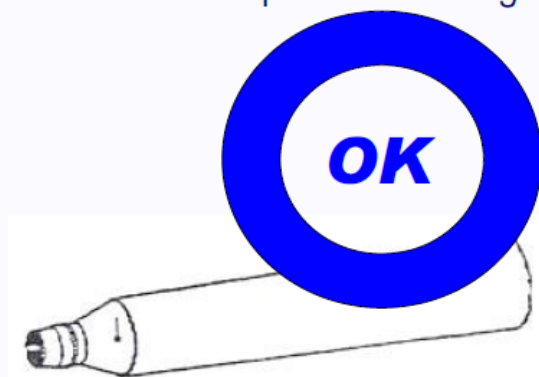

Views



RDC 2977



Views

combination photo / drawing



RDC 2977



Views

combination color / black&white





Views

combination :

- color / black&white
- photo + drawing





Právo k průmyslovému vzoru

- původce (příp. spolupůvodce) nebo jeho/jejich právní nástupce
- **původce je vždy fyzická osoba**
- původce má právo být uveden v přihlášce a zapsán v rejstříku
- přihlášku průmyslového vzoru podává ten, kdo je k tomu oprávněn
- zaměstnanecký průmyslový vzor
 - právo na vzor automaticky přechází na zaměstnavatele
 - právo na původcovství není dotčeno
 - povinnost informovat zadavatele
 - uplatnění práva do tří měsíců
 - povinnost zachování mlčenlivosti
 - právo na přiměřenou odměnu stanovenou dle přínosu dosaženého užíváním prům. vzoru
- spory o právo na průmyslový vzor rozhoduje soud
 - uplatnit do 2 let od zápisu průmyslového vzoru
 - dle rozhodnutí soudu může Úřad odejmout ochranu na návrh oprávněné osoby
 - zápis oprávněné osoby do rejstříku
 - bez návrhu výmaz průmyslového vzoru z moci úřední



Práva vyplývající ze zápisu

- **vlastník má výlučné právo**
 - užívat průmyslový vzor
 - bránit v užívání třetím osobám bez jeho souhlasu
 - poskytovat souhlas s užíváním
 - převést právo na průmyslový vzor na třetí osobu
- **užíváním se rozumí:**
 - výroba, nabízení, uvedení na trh, dovoz, vývoz, užívání výrobku a skladování k těmto účelům
- **právo platí ode dne podání přihlášky**
- **právo lze uplatnit až po zveřejnění průmyslového vzoru**
 - s kladným rozhodnutím v zápisném řízení
 - se skončením lhůty pro odklad zveřejnění
 - neplatí, není-li průmyslový vzor užíván v dobré víře



Vymáhání práv

- u soudu se vlastník může domáhat:
 - zakázání porušování práva
 - odstranění následků
 - náhrada škody (dle občanského zákoníku)
 - přiměřené zadostiučinění (i peněžní plnění)
- soud může nařídit:
 - zničení výrobků, materiálu a nástrojů, pokud je to přiměřené ohrožení nebo porušení chráněných práv
 - předběžné opatření (při složení kauce navrhovatelem)
- vlastník má právo na informaci vůči tomu, kdo porušuje nebo ohrožuje jeho práva
 - o původu výrobku
 - o uvedení výrobků na trh



Omezení práv

- na jednání pro neobchodní činnost
- na jednání pro experimentální účely
- na reprodukci pro účely citace nebo výuky, pokud nejsou nepřiměřená a je uveden zdroj
- na zařízení lodí a letadel přechodně na území ČR a dovoz náhradních dílů za účelem jejich opravy



Zánik průmyslového vzoru

- uplyne doba ochrany
- vlastník se ho vzdá
- povinnost informovat třetí osoby, jejichž práva vážnou na zapsaném vzoru
- prokázat Úřadu



Průmyslový vzor jako předmět vlastnictví

- Převod práv na průmyslový vzor
 - písemnou smlouvou
 - účinek vůči třetím osobám až po zápisu do rejstříku
- Zástava
 - vznik práva zápisem do rejstříku
- Výkon rozhodnutí
 - součást konkurzní podstaty
- Licence
 - souhlas k využívání zapsaného průmyslového vzoru
 - výlučná
 - nevýlučná
 - účinek vůči třetím osobám až po zápisu do rejstříku



Spoluvlastnictví

- podílové
- práva každého spoluvlastníka
 - užívat
 - uplatňovat nároky z porušení nebo ohrožení práv
 - převést právo vlastního podílu na jiného spoluvlastníka (při převodu na třetí osobu musí učinit písemnou nabídku ostatním spoluvlastníkům)
- souhlas všech
 - s udělením licence
 - s převodem práv k zapsanému vzoru



Soudní rozhodnutí

Porušování práv vyplývajících z nezapsaného průmyslového vzoru Společenství

Z rozhodnutí národního soudu Irska pro průmyslové vzory Společenství





Karen Millen vs. Dunnes Stores

- Módní návrhářka Karen Millen (**KM**) obvinila Dunnes Stores (**Dunnes**) z kopírování, výroby a prodeje dvou dámských košil a pletené halenky pocházejících z její kolekce.
- Spol. Dunnes u soudu kopírování vzorů KM nepopřela.
- Protože průmyslové vzory nebyly registrovány, KM využila institutu UCR. Prokázala ustanovení práva k nezapsanému průmyslovému vzoru jeho zveřejněním.
- Zjištění vedla k závěru, že Dunnes zakoupila a zkopírovala výrobky KM.



Karen Millen vs. Dunnes Stores





Karen Millen vs. Dunnes Stores

- Soud v tomto případě definoval „informovaného uživatele“ jako „ženu, která se intenzivně zajímá o módu, má dobré povědomí o vzorech dámských halenek a košil, které byly dříve zpřístupněny veřejnosti, designu věnuje pozornost a má základní povědomí o funkčních a technických omezeních při tvorbě designu dámských halenek a košil.“
- „A woman with a keen sense of fashion, a good knowledge of designs of women’s tops and shirts previously available to the public, alert to design and with a basic understanding of any functional or technical limitations on designs for women’s tops and shirts.“



Karen Millen vs. Dunnes Stores

- Nález irského vrchního soudu:
- Vzory KM byly porovnány s dříve zveřejněnými průmyslovými vzory a bylo rozhodnuto, že:
 - vyvolávají zřetelně odlišný celkový dojem, a proto
 - mají individuální povahu;
- Vzory spol. Dunnes byly porovnány se vzory KM a bylo shledáno, že:
 - vyvolávají shodný celkový dojem, proto
 - spadají do rozsahu práv vyplývajících z nezapsaných průmyslových vzorů KM.
- Soud rozhodl, že spol. Dunnes porušila práva k UCD, jejichž vlastníkem je KM.
- KM se soudila o finanční kompenzaci.



Soudní rozhodnutí

Porušování práv vyplývajících ze zapsaného
(průmyslového) vzoru Společností

Z rozhodnutí odvolacího soudu Velké Británie
[2007] EWCA Civ 936 v případě Procter &
Gamble Co v. Reckitt Benckiser (UK) Ltd
z 10. října 2007





Procter & Gamble vs. Reckitt Benckiser Ltd.

- Soud v prvním stupni rozhodl, že zapsaný průmyslový vzor Společností s určením pro „rozprašovače“, který vlastní Procter & Gamble a je ztělesněn ve výrobku v mnoha zemích distribuovaným jako „Febreze“, je platný a práva k němu byla porušena Reckitt Benckiser vlastníci výrobek nazvaný „Air Wick“.
- Odvolací soud rozhodl, že zápis komunitárního vzoru Procter & Gamble je platný, ale práva k němu nebyla porušena.



Procter & Gamble vs. Reckitt Benckiser Ltd.

Zapsaný RCD



Napadený výrobek





Procter & Gamble vs. Reckitt Benckiser Ltd.

- Soud uvedl, že při posuzování RCD podstatným je pouze vzhled:
 - Zapsaného (průmyslového) vzoru;
 - Předmětu, který údajně porušuje práva k RCD;
 - Stav techniky.



Procter & Gamble vs. Reckitt Benckiser Ltd.

- Odvolací soud konstatoval, že testem o porušení práv vyplývajících ze zápisu je, zda napadený výrobek vytváří „celkově odlišný dojem“ u informovaného uživatele. Je to vždy otázka výkladu rozsahu práv u vizuálních děl. Je potřeba postihnout nejen přesné napodobování, ale také věci, které se jim příliš blíží. Soud učinil obecný závěr, že **pokud je nový vzor výrazně odlišný od čehokoliv, co dosud bylo zveřejněno, bude mít pravděpodobně výraznější celkový vizuální dopad, než je-li obklopen podobným stavem techniky.** Ochrana pro výrazně nový výrobek bude odpovídajícím způsobem větší, než u výrobku, který je málo odlišný od stavu techniky, ačkoliv dosti odlišný, aby měl vlastní individuální charakter a tak byl právoplatně zaregistrován.



Procter & Gamble vs. Reckitt Benckiser Ltd.

- Informovaný uživatel není totéž jako „průměrný spotřebitel“ ve známkovém právu. Informovaný uživatel ve vzorovém právu je náročnější. Test porovnání celkového dojmu by neměl zahrnovat test nepřesného zapamatování, ale test porovnání výrobků „na regále“. Podstatné je, co upoutá pozornost informovaného uživatele, když si vzor pečlivě prohlédne. Soud citoval Vrchní soud ve Vídni, podle kterého působí ochrana vzoru by mělo být v tom, co chrání vzor jako vzor, tj. vzorem utvářený celkový dojem. Otázkou je, zda-li uživatel při koupi výrobku vzor zvažuje nebo ocení pro jeho individuální design. To je podstata uživatelského pohledu na předmět, ne vybavení si ho. Informovaný uživatel se zaměřuje na vzhledovou stránku a je lépe informovaný než průměrný spotřebitel ve známkovém právu.



Procter & Gamble vs. Reckitt Benckiser Ltd.

- Je legitimní porovnat zapsaný vzor a napadený vzor s rozumným stupněm pozornosti. Soud si musí nasadit brýle informovaného uživatele.

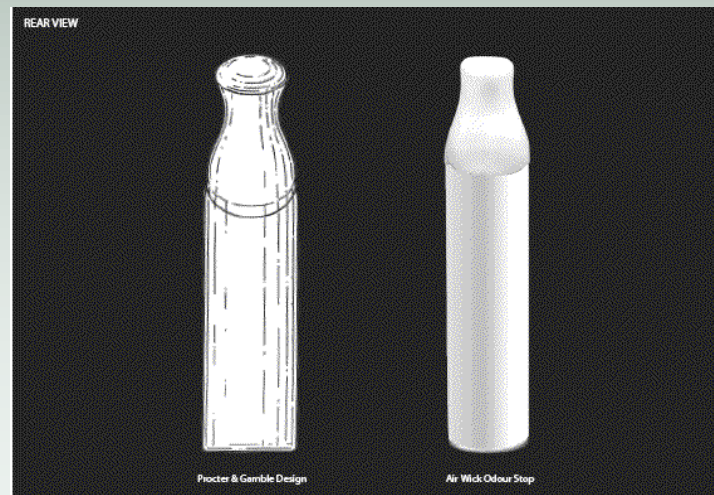
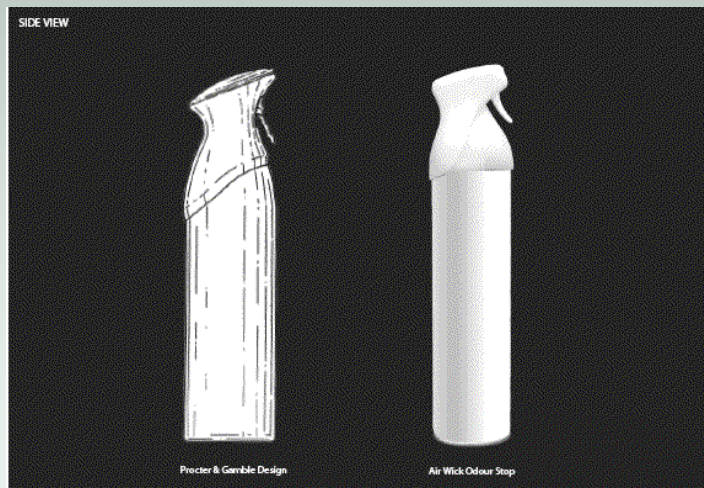
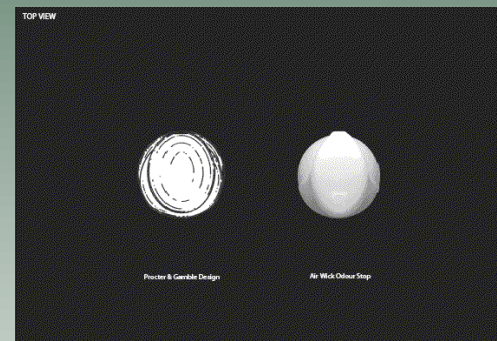



Sporná řízení – návrh na prohlášení neplatnosti/ žádost o výmaz průmyslového vzoru; důvody, příklady rozhodnutí





Výmaz/prohlášení neplatnosti průmyslového vzoru
(27 zák. č. 207/2000 Sb / čl. 25 nařízení Rady (ES) č. 6/2002)

- Návrh může podat kdokoliv:
 - průmyslový vzor neodpovídá pojmu průmyslového vzoru;
 - nemá zápisnou způsobilost;
 - Osoba označená v rozhodnutí soudu:
 - oprávněný vlastník;
 - Osoba, jejíž práva jsou dotčena:
 - starší průmyslový vzor;
 - v průmyslovém vzoru je použito chráněné rozlišovací označení (ochranná známka);
 - průmyslový vzor představuje neoprávněné užití díla podle autorského práva;
 - Osoba, která je užíváním dotčena
 - zneužití prvků podle čl. 6ter Pařížské úmluvy nebo jiných symbolických znaků, vlajek a erbů, které představují zvláštní veřejný zájem.
-
-



Ochrana RCD je poskytnuta na principu pouhé registrace bez zkoumání zápisné způsobilosti (novost, starší práva). V současné době se počet RCD blíží 500 000, ale podle Danise van Vuuren-Nield a Davida Stonea (Marques) pouze 39% RCD, proti kterým byla podána žádost o prohlášení neplatnosti, obhájilo oprávněnost být zapsáno.

(The MarQues Newsletter, No. 86, 2006)



Příklady soudních a správních rozhodnutí



Soudní rozhodnutí

Porušování práv vyplývajících ze zapsaného (průmyslového) vzoru Společenství a protinávrh na zneplatnění (průmyslového) vzoru Společenství

Z rozhodnutí odvolacího soudu Velké Británie [2008] EWCA Civ 358 v případě Green Line Products STD vs. PMS International Group PLC z 23. dubna 2008



Green Line vs. PMS

- Kuličky do sušičky
RCD 000217187
datum podání
příhlášky 2004:
- Masážní kuličky
obchodované v EU od
roku 2002, (také jako
„laundry ball, Hand
Exerciser, Easy-Catch
Toy, Dog trainer“)

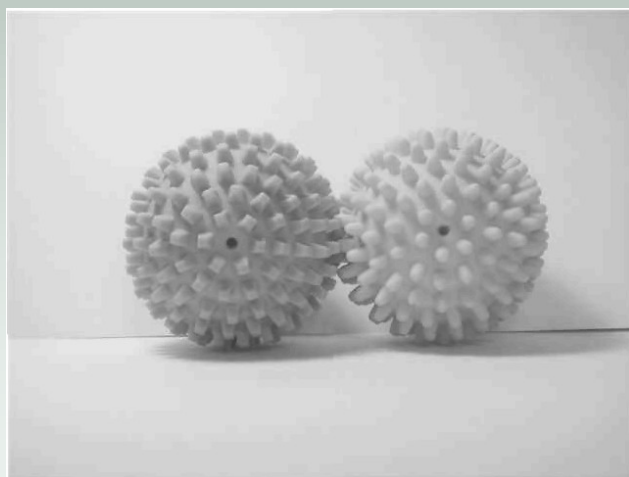



Green Line vs. PMS

- Green Line žalovali PMS za porušení práv vyplývajících z RCD, jestliže masážní kuličky prodávají jako jiné výrobky (za jiným, než masážním účelem)
 - PMS zpochybnili platnost RCD z důvodu nesplnění zápisných podmínek (novost, individuální povaha) a jako důkaz uvedli své masážní kuličky jako dříve veřejnosti dostupný průmyslový vzor.
 - Green Line argumentovali, že masážní kuličky nemohou být citovány proti jejich RCD na základě výjimky čl. 7 Nařízení č. 6/2002 Sb.: ...“Pro účely použití článků 5 (novost) a 6 (individuální povaha) je (průmyslový) vzor považován za zpřístupněný veřejnosti, pokud byl na základě zápisu zveřejněn nebo jinak oznámen, vystavován, obchodně použit nebo jiným způsobem uveden ve veřejnou známost před dnem [podání nebo práva přednosti] **s výjimkou případů, kdy tyto skutečnosti nemohly vejít ve známost v odborných kruzích činných v rámci Společenství a specializovaných v daném oboru během normálních obchodních činností.**
-
-



Green Line vs. PMS

Odvolací soud řešil otázky:

- ✓ Zda se ochrana zápisem (průmyslového) vzoru do rejstříku vtahuje na každý výrobek bez ohledu na určení výrobku uvedené přihlašovatelem v zápise;
- ✓ Je-li údajně porušující výrobek jiného druhu, než výrobek určený přihlašovatelem v zápise, jak definovat informovaného uživatele a relevantní odborné kruhy podle čl. 7 nařízení č. 6/2002, tj. výrobku RCD nebo výrobku citovaného stavu techniky.

(<http://www.bailii.org/ew/cases/EWCA/Civ/2008/358.html>)



Green Line vs. PMS

Soud uvedl:

- RCD je skutečným monoponím právem pro všechny výrobky nesoucí shodný design. Podle č. 10 nařízení č. 6/2002 do rozsahu ochrany RCD spadá ...“**každý** (průmyslový) vzor, který nevyvolává u informovaného uživatele odlišný celkový dojem. Rozsah ochrany zahrnuje každé užití (průmyslového vzoru) ve výrobku bez ohledu na jeho zamýšlený účel. Proto, jestliže je zapsán průmyslový vzor pro auto, lze bránit užití průmyslového vzoru pro brož, dort nebo hračku, nebo, je-li zapsán design textilní látky, lze bránit jeho užití na tapetě, košili nebo talíři.
 - Při neuvedení určení výrobku v přihlášce nehrozí ztráta priority.
-



Green Line vs. PMS

Soud uvedl:

- Proto je logické, že dostupný stav techniky citovaný proti novosti musí také zahrnovat všechny druhy výrobků s velmi omezenými výjimkami stavu techniky, který je těžko zachytitelný dokonce i relevantními odbornými kruhy.“
 - Výjimka podle čl. 7 má působit v případě porušování, nikoliv vymezení stavu techniky. Především textilní průmysl měl obavu z naplnění světové novosti a ze zneužívání falešných osvědčení o předuvedení porušujících průmyslových vzorů ve třetích zemích na lokálních výstavách, muzeích apod. Proto byla světová novost omezena na šíření informací v rámci kruhů Evropského Společenství.
-



Green Line vs. PMS

- Ačkoliv spor skončil smírem obou stran, soudce učinil závěry a rozhodnutí vydal, protože tento spor se týkal právních otázek obecné důležitosti, které mají vliv nejen na účastnické strany, a rozhodnutí může vyjasnit sporné otázky širšího veřejného zájmu.



Zápis 34 175 vs. 35 019

Grafický symbol vs. oblečení

zapsán 2008



zapsán 2011





Soudní rozhodnutí

Návrh na zneplatnění RCD: konflikt se starším průmyslovým vzorem

Z rozhodnutí ESD a stanoviska Generálního advokáta ve věci PepsiCo Inc. vs. Grupo Promer Mon-Graphic, S.A., T-9/07 ze dne 18. března 2010





PepsiCo vs. Grupo Promer Mon-Graphic, S.A.

- RCD zapsán u OHIM pro vlastníka PepsiCo Inc., s právem přednosti ze dne 23. 7. 2003 pro “promotional children's toys”:
- 4. 2. 2004 podal Grupo Promer Mon Graphic SA žádost o prohlášení neplatnosti RCD z důvodu střetu se starším RCD 74463-0001 pro "metal plates for games" s právem přednosti ze dne 8. 7. 2003 a zveřejněným dne 1. 11. 2003

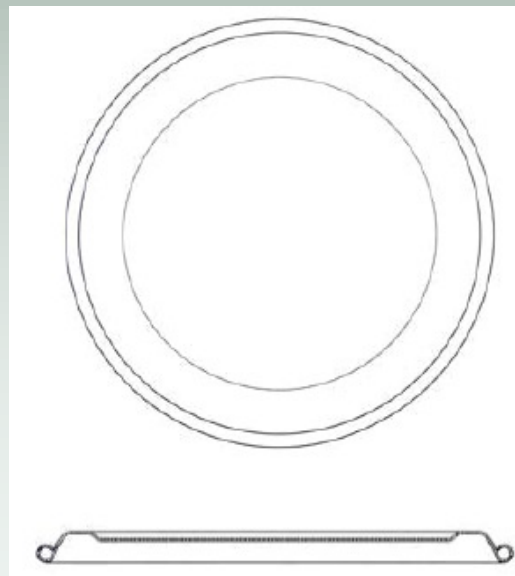
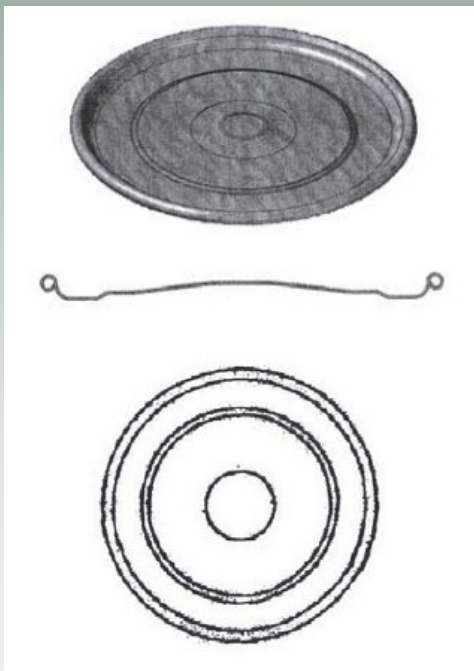



PepsiCo vs. Grupo Promer Mon-Graphic, S.A.

➤ Výrobek podle RCD



➤ Výrobek podle staršího vzoru





PepsiCo vs. Grupo Promer Mon-Graphic, S.A.

- Zrušovací oddělení OHIM o žádosti rozhodlo ve prospěch vlastníka staršího RCD.
- Odvolací oddělení zrušilo rozhodnutí se zdůvodněním, že celkový dojem, který vyvolává napadený RCD je dostatečně odlišný.
- Vlastník staršího RCD, Grupo Promer Mon-Graphic, S.A., podal odvolání k Tribunálu EU s odůvodněním nedobré víry, střetu se starším RCD a nedostatku novosti.
- Tribunál odmítl nedobrou víru jak důvod, který není v konečném výčtu důvodů pro výmaz RCD čl. 25 nařízení č. 6/2002.
- Tribunál prohlásil napadený RCD neplatným z důvodu nedostatku individuální povahy vůči staršímu RCD.
- Podle Tribunálu při zvážení míry volnosti původce nevyvolává napadený RCD u informovaného uživatele celkově odlišný dojem.



PepsiCo vs. Grupo Promer Mon-Graphic, S.A.

- Informovaným uživatelem je 5 – 10leté dítě nebo marketingový manažer společnosti, která poskytuje „pogs/tazos“ jako reklamní předměty.
- Míra volnosti původce může být omezena znaky technické funkce, zákonnými podmínkami na předmětné výrobky, cenovými nebo bezpečnostními požadavky. V případě „pogs/tazos“ je míra volnosti původce daná omezením formy takových výrobků, kterou je kulatý, placatý disk z plastu, kovu nebo lepenky se zaoblenými hranami, které nemohou pořezat. Při zvážení těchto omezení dospěl soud k závěru, že znaky obou posuzovaných vzorů, ve kterých původce vzoru nebyl omezen, tj. středové kruhy a podobné rozměry, vyvolávají shodný celkový dojem. Rozpoznané rozdíly, tj. dva středové kruhy u napadeného vzoru nejsou dostatečné k tomu, aby u informovaného uživatele vyvolávaly jiný dojem.
- PepsiCO se odvolali k ESD.



PepsiCo vs. Grupo Promer Mon-Graphic, S.A.

- 12. 5. 2011 vydal stanovisko Generální advokát:
- Tribunál potvrdil, že „konflikt“ mezi starším vzorem a později přihlášeným vzorem podle čl. 25 písm. d) Nařízení znamená, že pozdější (průmyslový) vzor je nutno posoudit, zda vyvolává celkově odlišný dojem u informovaného uživatele.
- Ačkoliv Tribunál potvrdil, že v souvislosti s volností původce je třeba posuzovat pogs, nikoliv jakékoliv propagační předměty a u této kategorie lze nalézt omezení, přesto se mohl napadený vzor více odlišit od stavu techniky.
- Podle GA jsou dvě kategorie omezení – vyplývající z technické funkce posuzovaných vzorů a omezení, které zvažoval OHIM, tj. určitá očekávání trhu. Má však za to, že opodstatněná jsou pouze omezení technické povahy (ostré hrany „pogs“), neboť účelem ochrany je odměna designérovi za inovace výrobků.
- Informovaný uživatel má být někde mezi běžným uživatelem ve známkovém významu a odborníkem v oboru hodnotícím vynálezy v patentovém právu.



PepsiCo vs. Grupo Promer Mon-Graphic, S.A.

- Podle GA jsou legitimní oba testy individuální povahy – nepřesného zapamatování stejně jako přímého posouzení výrobků, záleží na případě, okonostech i druhu výrobku.
- GA uvedl, že Tribunál provedl posouzení obou průmyslových vzorů na základě vyobrazení v zapsaném znění a vzorky přiložené ve spise posloužily pouze pro potvrzení jeho závěrů.



PepsiCo vs. Grupo Promer Mon-Graphic, S.A.

Rozhodnutí ESD C-281/10

Informed user

"must be understood as lying somewhere between that of the average consumer, applicable in trade mark matters, who need not have any specific knowledge and who, as a rule, makes no direct comparison between the trade marks in conflict, and the sectoral expert, who is an expert with detailed technical expertise. Thus, the concept of the informed user may be understood as referring, not to a user of average attention, but to a particularly observant one, either because of his personal experience or his extensive knowledge of the sector in question ...



PepsiCo vs. Grupo Promer Mon-Graphic, S.A.

Rozhodnutí ESD C-281/10

Assessment of individual character:

[A]s regards the informed user's level of attention, it should be noted that, although the informed user is not the well-informed and reasonably observant and circumspect average consumer who normally perceives a design as a whole and does not proceed to analyse its various details, he is also not an expert or specialist capable of observing in detail the minimal differences that may exist between the designs in conflict. Thus, the qualifier 'informed' suggests that, without being a designer or a technical expert, the user knows the various designs which exist in the sector concerned, possesses a certain degree of knowledge with regard to the features which those designs normally include, and, as a result of his interest in the products concerned, shows a relatively high degree of attention when he uses them."



PVZ 2006-36921

Optys vs. RVM

Vlastník argumentoval, že při hodnocení celkového dojmu je třeba zvažovat tu část průmyslového vzoru, se kterou přijde do styku informovaný uživatel nejčastěji, tj. formulář.



PVZ 2006-36921

Optys vs. RVM

Z rozhodnutí předsedy:

- Omezená volnost původce designu formuláře (údajové pole jsou vyžadována a předpokládána)
- Neomezená volnost původce obálky bloku formulářů
- Informovaným uživatelem je osoba znalá formulářů faktur, osoba vystavující faktury.



PVZ 2006-36921

Optys vs. RVM

Z rozhodnutí předsedy:

- Formulář nepřispívá k celkovému dojmu průmyslového vzoru ztělesněnému v bloku formulářů.
- Odlišnosti spočívající v přetisku celého formuláře na obálce a rozdílném pozadí dodávají napadenému vzoru celkově odlišný dojem.
- Nápad přetisku celého nebo části vnitřního formuláře na obálku bloku a nápad vytvoření pozadí z opakujícího se firemního loga nejsou zápisem průmyslového vzoru chráněny.



PVZ 2006-36921

Optys vs. RVM

Z rozhodnutí předsedy:

- Oba posuzované vzory se liší a tyto odlišnosti nespočívají pouze v detailech. Z tohoto důvodu v očích informovaného uživatele je celkový dojem odlišný a napadený průmyslový vzor má individuální povahu.



Správní rozhodnutí

Návrh na zneplatnění RCD: částečné zneplatnění průmyslového vzoru

Z rozhodnutí Zrušovacího oddělení OHIM,
ICD 5080, 16. prosince 2008

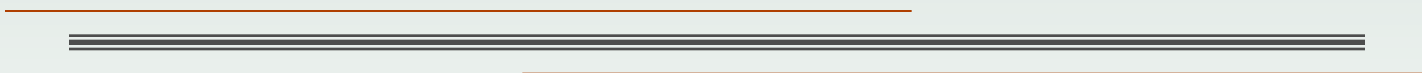



Jesus Enrique Semper Rives vs. Dopat S.A.

- RCD 000794870-0004 zapsán u OHIM pro vlastníka Jesus Enrique Samper Rives dne 24. 9. 2007 pro “shoes”:
- 28. 2. 2008 podal vlastník ochranné známky Společensví (dále jen “CTM“) č. 3783073, DOPAT SA žádost o prohlášení neplatnosti RCD z důvodu neoprávněného použití své CTM zapsané pro třídu 25 dne 13. 6. 2006.

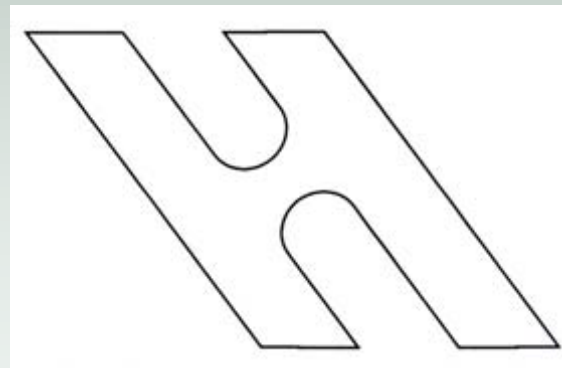



Jesus Enrique Semper Rives vs. Dopat S.A.

- Vlastník RCD ve svém vyjádření požádal o zachování RCD ve změněné formě bez písmene „H“ zakomponovaného do průmyslového vzoru.
- OHIM uvedl, že podle čl. 5 odst. 2 nařízení č. 6/2002 se průmyslové vzory považují za shodné (identical), pokud se jejich znaky liší jen v nepodstatných podrobnostech.
- Písmeno „H“ zakomponované do napadeného vzoru není jen nepodstatný detail, ale jedním ze znaků vzoru obuvi, jak byl zapsán do Rejstříku, a proto vypuštěním tohoto znaku by se změnila identita RCD.
- OHIM prohlásil celý RCD za neplatný.



Soudní rozhodnutí

Návrh na zneplatnění RCD: konflikt se starším chráněným označením, nesplnění zápisných podmínek

Z rozhodnutí Tribunálu EU ve věci Baena Grupo vs. OHIM , T-513/09, 16. prosince 2010





Baena Grupo vs. OHIM

- José Manuel Baena Grupo SA
vlastník RCD 426895-0002
T-shirts (Ornamentation for -),
Caps (Vizored -) (Ornamentation
for -), Stickers (Ornamentation for
-), Printed matter, including
advertising materials
(Ornamentation for -)
Datum podání 7.11.2005

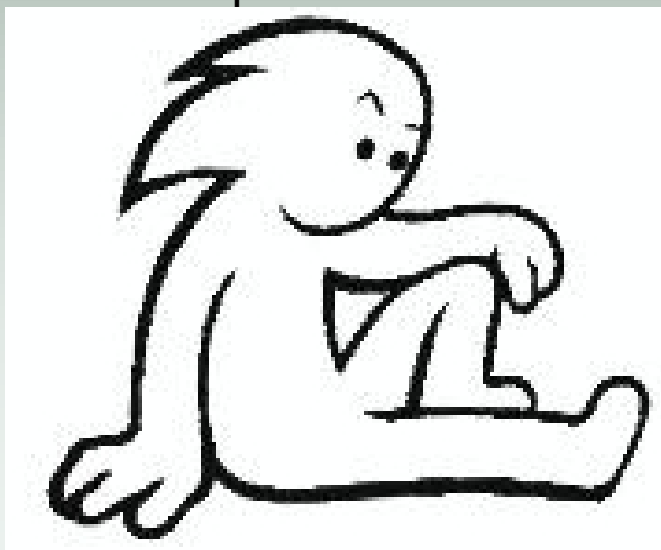

- Andoni Galdeano Del Sel
vlastník CTM 1312651
Clothing, footwear, headgear

datum podání 17. 9. 1999,
zveřejněno 10. 4. 2000





Baena Grupo vs. OHIM

Žádost o zneplatnění průmyslového vzoru:

- Představuje neoprávněné užití chráněného označení
- Možnost záměny nebo asociace s CTM
- RCD nemá individuální povahu

Rozhodnutí zrušovacího oddělení OHIM:

- RCD byl zneplatněn z důvodu neoprávněného užití staršího chráněného označení (infringement)
- RCD má individuální povahu vůči dříve zveřejněné CTM
- Vlastník RCD se odvolal.



Baena Grupo vs. OHIM

Odvolací senát OHIM:

- „Užití“ starší ochranné známky v tomto kontextu nezahrnuje užití „něčeho podobného“ (Rozhodnutí předsedy ÚPV PVZ 2002-34004 ze dne 21. 3. 2008: „...v řízeních týkajících se průmyslových vzorů nelze na rozdíl od řízení týkajících se ochranných známek aplikovat podobnost.“)
- RCD nemá individuální povahu vůči ochranné známce, která je stavem techniky.
- Vlastník RCD se odvolal k soudu EU z důvodu nesprávného posouzení individuální povahy.



Baena Grupo vs. OHIM

Tribunál EU:

- Zvrátil rozhodnutí odvolacího oddělení OHIM
- Informovaným uživatelem je mládež nebo dítě;
- Expresivní výraz tváře a póza zůstane v paměti informovaného uživatele, tj. mládeže, která si všímá emocí vyjádřených postavičkami na nášivkách apod.
- Rozdíly dané výrazem tváře a pozicí jsou dostatečné pro celkově odlišný dojem i přes shodnost ostatních podstatných znaků a volnost původce.
- Vlastník starší CTM se odvolal k ESD.



zápis 34 175

vs.

Známa označení

zapsán 2008





Autorské právo a průmyslové vzory





Duševní vlastnictví

Autorské právo
a práva příbuzná

Ministerstvo kultury ČR

Průmyslové
vlastnictví

Úřad průmyslového vlastnictví ČR

Světová organizace
duševního vlastnictví
(WIPO / OMPI), Ženeva

1886 Bernská dohoda
o ochraně literárních
a uměleckých děl

1883 Pařížská úmluva
o ochraně
Průmyslového vlastnictví



Autorské právo vs. průmyslový vzor

- ✓ Zápis průmyslového vzoru – právní domněnka platnosti, dokud nevstoupí v platost soudní nebo správní rozhodnutí o opaku. Výhoda při prosazování práva.
- ✓ Prokazování neoprávněného užití designu institutem autorského práva nebo nekalé soutěže představuje vyšší míru nejistoty. Často jsou doplňujícími žalobními důvody, nikoliv hlavními.



Autorské právo vs. průmyslový vzor

- ✓ Jedinečnost autorského díla je vyšší „laťkou“ než překročení individuální povahy.
- ✓ Důkazní břemeno v případě prokazování neplatnosti zápisu průmyslového vzoru leží na protistraně, vlastník platnost vzoru prokazovat nemusí.
- ✓ Naopak vlastník autorského práva musí prokázat, že předmětné dílo splňuje zákonné požadavky.



Správní rozhodnutí

Návrh na prohlášení neplatnosti RCD: konflikt s autorským právem

Z rozhodnutí zrušovacího oddělení OHIM
ICD 4034, 12. února 2008



Stolička Tripp Trapp

- Společnost Stokke AS z Norska podala návrh na výmaz průmyslového vzoru ztělesněného ve výrobku „dětská vysoká stolička“ z důvodu nedostatku novosti a individuální povahy, z důvodu neoprávněného užití chráněného označení a díla chráněného autorským právem členského státu.
- Jako důkaz předložil navrhovatel vyobrazení z dánského patentu uděleného pro vynález „nastavitelná stolička, zvláště stolička k jídelnímu stolu“. Přihláška vynálezu byla zveřejněna před podáním přihlášky RCD. Podle navrhovatele je stolička Tripp Trapp chráněna autorským právem, podle dánské legislativy jako dílo užitého umění a představuje chráněné označení.



RCD 000528377-0001 vs. Dánský patent č. 15367 B adjustable chair

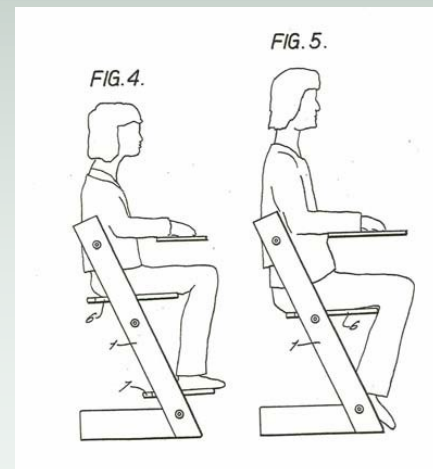



Mezinárodní ochranná známka

**Vlastník Stokke AS s dat. práva přednosti
29.3.2001**



767786

AT - AU - BX - CH - CN - CZ - DE - DK - EE - ES - FI - FR - GB - GR - HU - IS -
IT - JP - LI - LT - LV - PL - PT - RO - RU - SE - SG - SI - S GB - SG



Stolička Tripp Trapp

- Výmazové oddělení OHIM posoudilo napadený vzor očima informovaného uživatele:
- ...“charakteristické znaky kostry ve tvaru L jsou shodné u staršího průmyslového vzoru i RCD. Úpravy RCD v porovnání se starším průmyslovým vzorem spočívají pouze v přidání oblé přední příčky v porovnání s rovnou příčkou, která je patrná u staršího průmyslového vzoru a zaoblení rohů, která nezměnily základní design stoličky. Vzhledem k tomu, že volnost tvůrce při vývoji tohoto typu vysoké stoličky je téměř neomezena a že nic tvůrce vzoru nenutilo použít konstrukci ve tvaru L, nepropůjčují tyto změny RCD celkově odlišný dojem v porovnání s celkovým dojmem vyvolaným starším průmyslovým vzorem.“
- „...the characteristic features of the L-shaped structure and the ladder-like insertion of the seat and foot plates are identical in the prior design and the RCD. The modifications of the RCD with respect to the prior design are limited to the addition of a rounded front bar in comparison to a straight front bar in the side view of the prior design, and to the rounding of edges which do not change the basic design of the chair. When considering that the freedom of the designer in developing this type of the highchair is almost unlimited and that there is no need for using the L-shaped structure of the chair, these modifications in the RCD do not render its overall impression different from the overall impression of the prior design.“



Stolička Tripp Trapp

- Vlastník napadeného RCD namítal, že míra volnosti tvůrce vzoru pro dětské stoličky je omezena v tom smyslu, že stolička musí být stabilní a musí umožnit bezpečné sezení malých dětí u jídelního stolu:
- „...degree of freedom of a designer concerned with highchairs is limited by their technical function in so far as the highchair must be stable and allow safe sitting of the small child at the dinner table.“
- Na podporu svého argumentu předložil, mezi jinými, i vyobrazení následujících dříve zapsaných RCD:



Dříve zapsané RCD

000120753-0001 a 000533450-0005





RCD 000528377-0001 vs. Dánský patent č. 15367 B adjustable chair



Návrh na zneplatnění průmyslového vzoru byl úspěšný a RCD byl vymazán.



Stolička Tripp Trapp

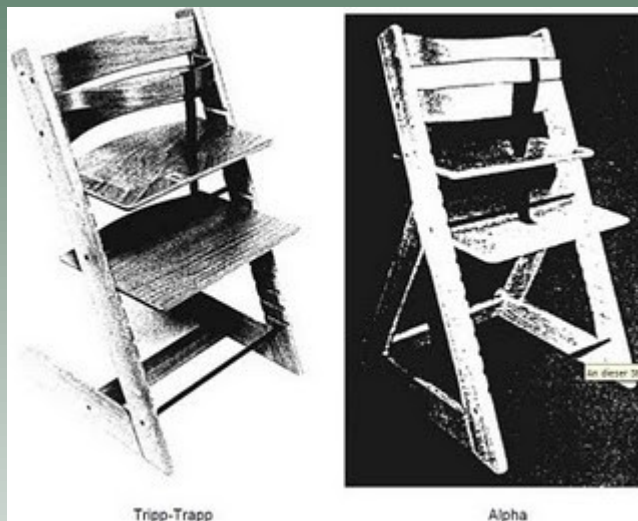

Porušení autorského práva (rozhodnutí Nejvyššího
všeobecného federálního soudu v Německu,
I ZR 98/06 Tripp-Trapp-Stuhl



Dílo užitého umění i přes relativně nízkou míru původnosti/originality a omezení volnosti původce.

Ovšem s malým rozsahem ochrany!

Porušení autorského práva
(rozhodnutí Nejvyššího soudu ve Švédsku,
Maglite Instruments vs. IKEA, srpen 2009)





Soudní rozhodnutí

O porušování práv z RCD: konflikt s autorským právem

Z rozhodnutí Obvodního soudu v Haagu Louis Vuitton vs. Nadia Plesner 389526/KG ZA 11-294, 4. května 2011



Autorské dílo vs. průmyslový vzor





Louis Vuitton vs. Nadia Plesner

- LV žaloval neoprávněné užití RCD – grafického symbolu použitým na obraze. Umělkyně podala protinávrh, ve kterém učinila prohlášení o oprávněnosti uplatnění práva svobody vyjadřování podle čl. 10 Evropské listiny základních práva a svobod.
- Soud rozhodl, že právo umělkyně na svobodu vyjadřování je základním právem majícím přednost před oprávněním LV prosazovat svá práva vyplývající ze zápisu průmyslového vzoru.





Dopad a důsledky zániku a prohlášení neplatnosti/výmazu průmyslového vzoru





Výmaz zapsaného průmyslového vzoru z rejstříku = prohlášení neplatnosti průmyslového vzoru

-
- Výmaz zapsaného průmyslového vzoru z rejstříku má účinky, jako by průmyslový vzor nebyl do rejstříku zapsán.
 - Pokud je (průmyslový) vzor Společenství prohlášen za neplatný, má se za to, že od samého počátku neměl účinky stanovené v nařízení o (průmyslových) vzorech Společenství.
-



Presumpce platnosti v soudním řízení o žalobě pro porušení nebo hrozící porušení RCD a UCD

➤ Soud pohlíží na RCD jako na vzor platný

➤ Platnost lze zpochybnit:

➤ Protinávrhem na prohlášení neplatnosti

➤ Procesní námitkou neplatnosti z důvodu existence staršího národního práva na straně žalovaného

➤ Soud sdělí OHIM den podání protinávrhu. OHIM tuto skutečnost zapíše do rejstříku.

➤ Soud může na návrh majitele RCD řízení o porušení přerušit a vyzvat žalovaného, aby protinávrh podal u OHIM. Neučiní-li to, návrh se považuje za vzatý zpět.

➤ Soudní rozhodnutí o prohlášení RCD neplatným je zapsáno do rejstříku a má účinek v celém EU.

➤ Protinávrh nelze podat, pokud rozhodnutí OHIM v téže věci, z téhož důvodu a mezi týmiž účastníky již nabylo PM.

➤ Soud pohlíží na UCD jako na vzor platný

➤ Předloží-li vlastník práva důkaz o splnění podmínek a doby ochrany

➤ Označí, co představuje individuální povahu UCD

➤ Platnost lze zpochybnit procesní námitkou nebo protinávrhem na prohlášení neplatnosti



Důsledky neplatnosti RCD a UCD

-
-
- S výhradou nároků na náhradu škody z nedbalosti nebo nedostatku dobré víry majitele a neoprávněného obohacení podle vnitrostátních předpisů, nemá zpětný účinek neplatnosti vzoru vliv na
 - Jakékoliv rozhodnutí o porušení práv, které nabylo PM a bylo vykonáno před rozhodnutím o neplatnosti,
 - Jakoukoliv smlouvu uzavřenou před rozhodnutím, pokud bylo podle ní plněno před rozhodnutím.
-
-



Právo předchozího uživatele

- Práva nepůsobí vůči třetím osobám, které prokážou, že před datem práva přednosti:
 - Započaly s užíváním průmyslového vzoru na území ČR
 - Nebo za tímto účelem učinily vážné přípravy
 - Vytvořily užívaný vzor nezávisle na zapsaném vzoru
 - Tyto třetí osoby mohou užívat vzor:
 - Pouze pro své podnikatelské činnosti předchozího užití
 - Toto právo nelze převést odděleně od podniku
 - Obdobně platí pro RCD na území EU, pokud nedošlo ke kopírování RCD
 - Na užívání nelze udělit licenci
-



Rozhodnutí Vrchního soudu v Praze o porušování práv vyplývajících z RCD (22. dubna 2009, 293/2008-178)



a/ C. S. S. G. M.b.H. & Co. KG, b/c. CZ s.r.o. vs. M., spol. s r.o.

- Žalobce C. CZ je vlastníkem RCD 153556-0001 zapsaného u OHIM ke dni 18. 3. 2004 pro razítko:

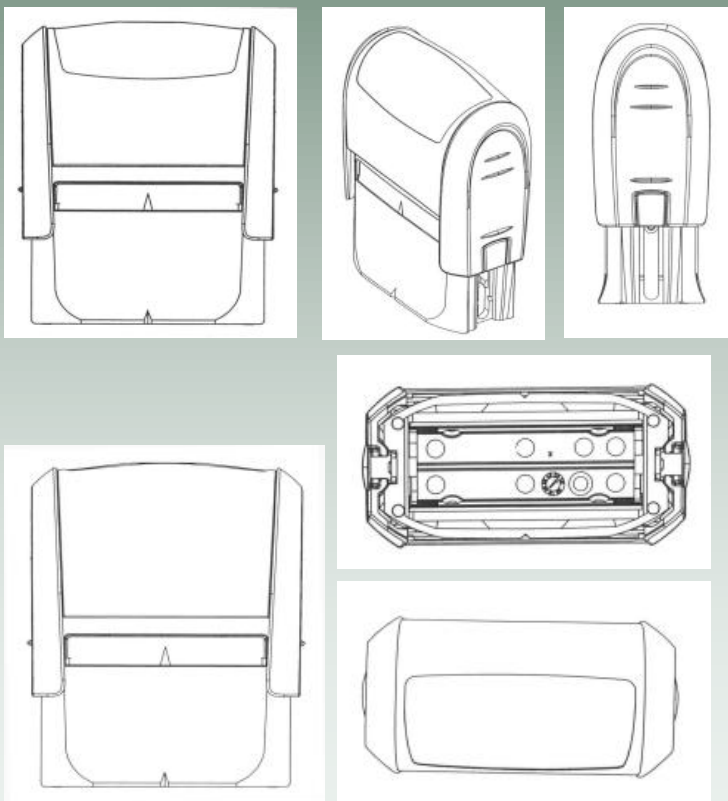

- Žalovaný se měl podle žaloby dopustit porušování práv vyplývajících z RCD a nekalosoutěžního jednání tím, že uváděl na trh výrobek označený „Imprint 2 logo“ výrobce T. GmbH, který je údajně napodobeninou RCD

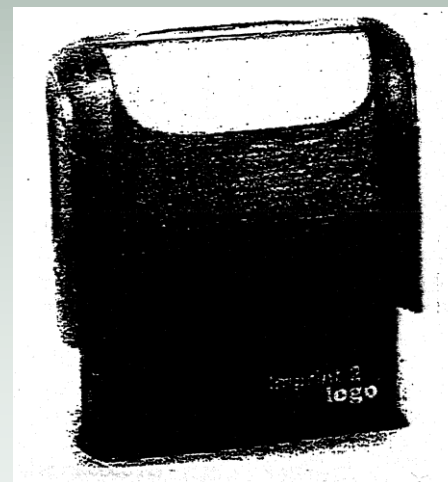



a/ C. S. S. G. M.b.H. & Co. KG, b/c. CZ s.r.o. vs. M., spol. s r.o.

Vrchní soud v odvolacím řízení proti rozhodnutí soudu prvního stupně, který žalobu ve všech bodech zamítl, konstatoval, že není sporu o tom, že žalobce je vlastníkem RCD, a že byl učiněn firmou T. (výrobce Imprint logo 2) pokus dosáhnout u OHIM prohlášení neplatnosti RCD. OHIM žádost odmítl rozhodnutím ze dne 14. 3. 2007 se zdůvodněním, že modely razítek předložené navrhovatelem (bez razítka Imprint logo 2), neobsahují všechny charakteristické znaky, jež má RCD a tudíž se liší i celkový dojem, který RCD vyvolává u informovaného uživatele oproti předchozím vzorům.

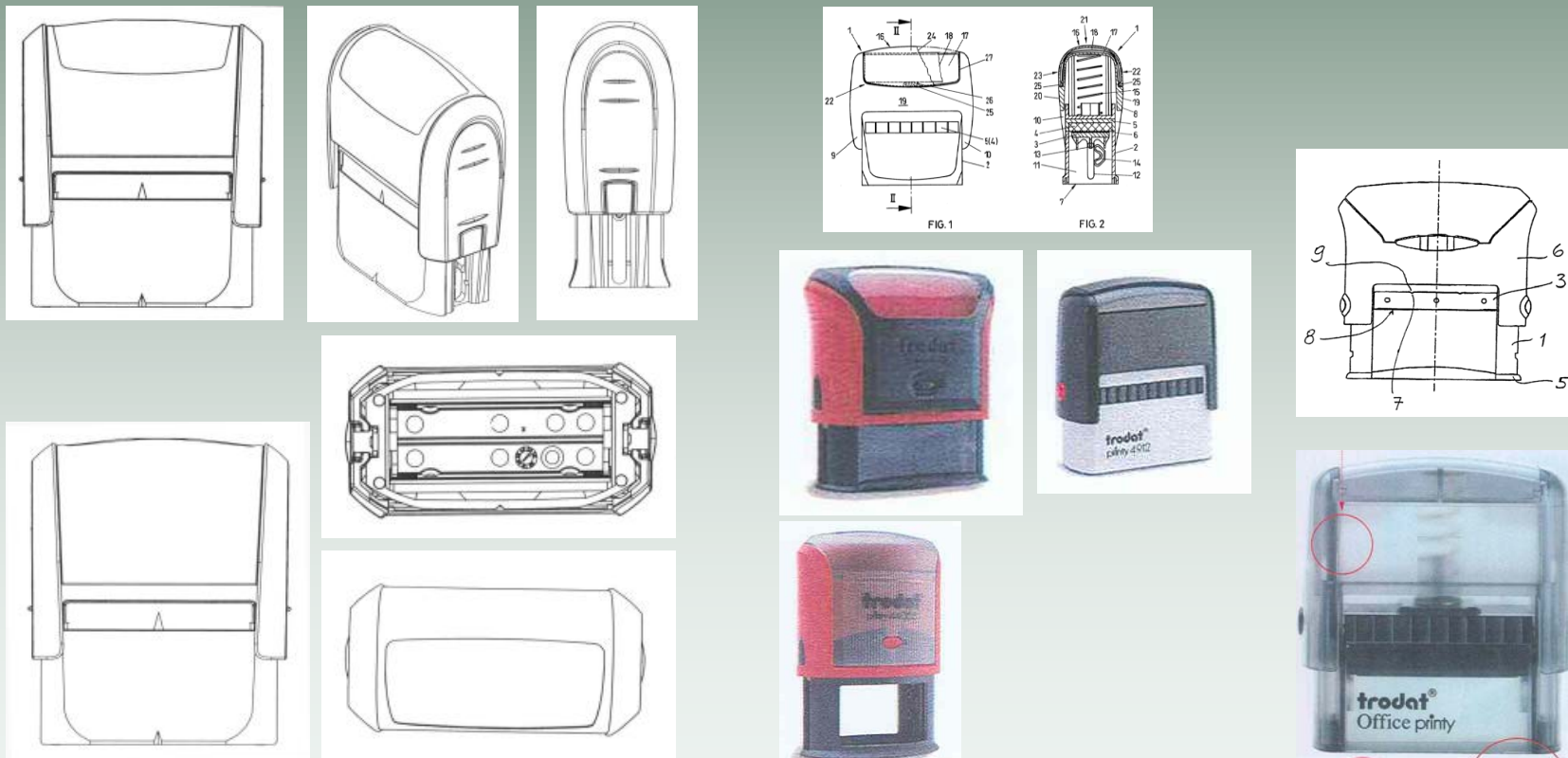



(Průmyslové) vzory společností

a/ C. S. S. G. M.b.H. & Co. KG, b/c. CZ s.r.o. vs. M., spol. s r.o.

- Vrchní soud posoudil RCD v zapsaném znění a výrobek Colop printer 30, v němž je údajně RCD ztělesněn.
- Vrchní soud konstatoval, že vzhled výrobků je v podstatných rysech funkčně předurčen jeho povahou - celkový hranolovitý tvar s obdélníkovitou základnou, obecně požadovaný obdélníkový tvar pro textovou část razítka, boční vlysy pro snadné uchopení, a jen těžko je lze upravovat odchylně.
- Možné odlišení spatřoval v detailech, které jsou na první pohled postřehnutelné. Jednoznačným rozlišujícím prvkem je dle soudu zejména jiný tvar svrchního průhledového krytu u razítka žalovaného a přetažení okénka až na hranu v čelním pohledu razítka žalobců.

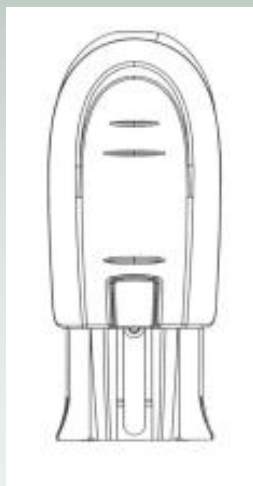

Ilustrativní vyobrazení



Ilustrativní vyobrazení



a/ C. S. S. G. M.b.H. & Co. KG, b/c. CZ s.r.o. vs. M., spol. s r.o.

- Odvolací soud uzavřel, že byť markantní rozdíly podoby obou porovnávaných razítek mají podobu detailů, ty však pozorující osobu na první pohled upoutají a jsou tím, čím oba výrobky rozliší.
- Vrchní soud se ztotožnil s rozhodnutím soudu prvního stupně a zamítl žalobu na stanovení povinnosti žalovaného zdržet se uvádění na trh napadeného výrobku.
- Vrchní soud v souladu s rozhodnutím soudu prvního stupně odmítl tvrzení žaloby o nekalosoutěžním jednání a parazitování na pověsti žalobce. Jednání žalovaného nevyvolává nebezpečí záměny. Žaloba byla ve všech bodech zamítnuta.



Ilustrativní vyobrazení



Kam pro informace?



Rejstříky aktualizovány denně

Stav řízení:

Platný dokument

Licence:

výlučná/exclusive

A.C.E. Media Ventures, Inc., 15 East North Street, Dover, DE, US, CZ

od : 16.03.1999

Průmyslový vzor obnoven do:

11.09.2012

Platné vzory:

Průmyslové vzory č. 1 a č. 3 hromadně zapsané pod číslem zápisu 24340 se vymazávají z rejstříku průmyslových vzorů. Výmaz má účinky, jako by průmyslové vzory nebyly do rejstříku zapsány.

(55) **Vyobrazení:**

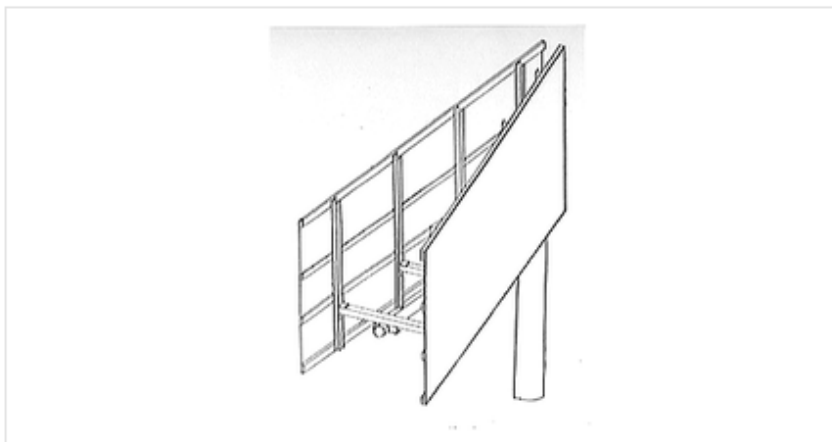



Rejstříky aktualizovány denně

Publication

Bulletin number: 2011/112
Date of publication: 19/05/2011
Part: A.1



Registration Certificate
2 pages | 563 Kb

Renewals

No entry for design number: 001273569-0008



Informační zdroje

www.upv.cz : Databáze soudních a správních rozhodnutí
Horáček/Macek/Biskupová: Sbírka správních a soudních
rozhodnutí ve věcech průmyslového vlastnictví v letech
2007 – 2010. II. díl. 2011

www.oami.eu : Case-law

Sweet & Maxwell: European Copyright and Design
reports

www.darts-ip.com

The IPKat: a weblog covering copyright, patent, trade mark, information
technology and privacy/confidentiality issues from a mainly UK and European
perspective

Class 99: the site for design law in Europe and worldwide



Ludmila Čelišová

(+420) 220 383 447

lcelisova@upv.cz

<http://www.upv.cz>

?

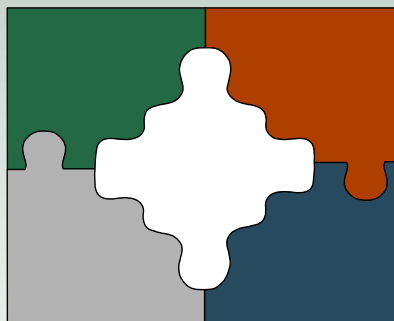



ÚŘAD
PRŮMYSLŮVĚHO
VLASTNICTVÍ
Česká republika

Ludmila Čelišová

(+420) 220 383 437

lcelisova@upv.cz

<http://www.upv.cz>

Děkuji
