

PEDAGOGIKA II.

Mgr. Kateřina Lojdová
lojdova@ped.muni.cz

OBSAH KURZU

1. Jaká témata jste probrali v kurzu Pedagogika I?
2. Jaká témata od kurzu Pedagogika II očekáváte?

K ÚSPĚŠNÉMU UKONČENÍ

1) Poster (plakát)

- **odborný text** zpracovaný přehledně na jeden list papíru (doporučený formát A1 nebo A2 - flipchartový list, balící papír), odborné termíny, uvádění zdrojů, přehlednost, srozumitelnost
- analyzuje případ a interpretuje skrze min. 2 odborné zdroje
- shrnuje základní poznatky k tématu, může mít podobu textu i odrážek
- libovolná grafická úprava, obrázky atd.
- na komentář zpracovaného posteru bude mít každá skupina 5 minut

2) Písemný test

ZPRACOVÁNÍ POSTERU

- Analýza a interpretace případu
- Zdroj případu: seriál The Wonder Years (Báječná léta), 1988
- Interpretace případu: 2 odborné zdroje
- Přehled epizod:

<http://epguides.com/WonderYears/>

- Dostupnost:

www.youtube.com

56 (díl) 4 (série) -10 (díl v rámci série) 09/Jan/91 [The Candidate](#)

- The Wonder Years - season 4 - Episode 56 - "The Candidate".avi

http://watchseries.eu/serie/the_wonder_years

NABÍDKA TÉMAT POSTERŮ

- ◉ **Dramatická výchova**

8. 2-02 B88502 07/Dec/88 [The Wonder Years: Our Miss White](#)

28. 3-05 B89505 07/Nov/89 [On the Spot](#)

- ◉ **Sexuální výchova**

2. 1-02 B88101 22/Mar/88 [Swingers](#)

- ◉ **Adaptace na nové sociální prostředí**

7. 2-01 B88501 30/Nov/88 [Heart of Darkness](#)

- ◉ **Protest, aktivismus, hodnoty a angažovanost ve výchově**

16. 2-10 B88510 07/Mar/89 [Walk Out](#)

- ◉ **Šikana**

18. 2-12 B88512 28/Mar/89 [Fate](#)

NABÍDKA TÉMAT POSTERŮ

- ◉ **Záškoláctví, podvádění ve škole**

20 2-14 B88514 18/Apr/89 [Brightwing](#)

32 3-09 B89510 12/Dec/89 [Math Class Squared](#)

- ◉ **Trávení volného času, pedagogika volného času**

27 3-04 B89503 31/Oct/89 [Mom Wars](#)

- ◉ **Protekce ve školním prostředí**

42 3-19 B89519 17/Apr/90 [The Unnatural](#)

- ◉ **Testování, hodnocení, doučování**

43 3-20 B89520 24/Apr/90 [Goodbye](#)

NABÍDKA TÉMAT POSTERŮ

- ◉ **Kariérní dráha, kariérní rozhodování**

45 3-22 B89522 08/May/90 [Daddy's Little Girl](#)

- ◉ **demokracie ve škole, školní volby a parlament**

56 4-10 09/Jan/91 [The Candidate](#)

Další možnosti:

Učitel, autorita: Společnost mrtvých básníků (1989)

Hodnoty ve výchově, vliv soc. prostředí: Děti konzumu

<http://www.skolni.tv/2010/10/deti-konzumu.html>

PŘEDMĚT PEDAGOGIKY

Výchova v širším smyslu (edukace)

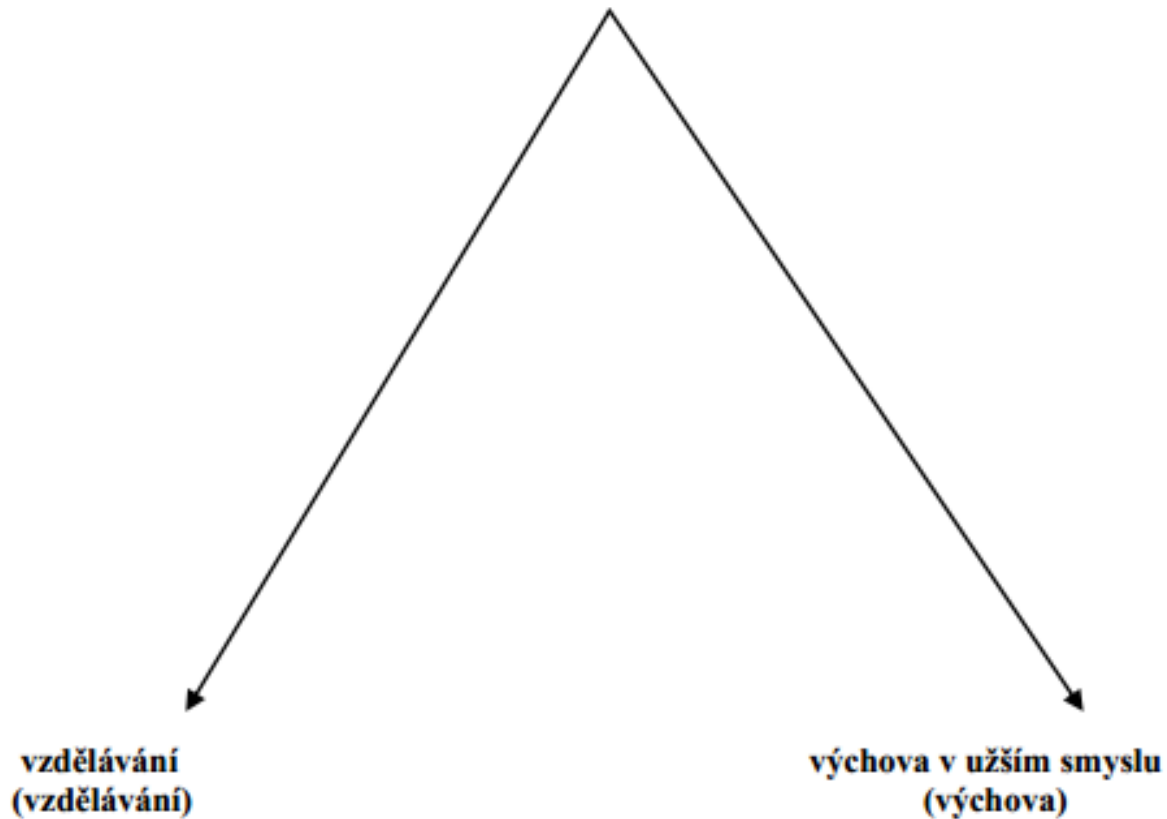

ÚVOD DO DISCIPLÍNY

- 1) výchovné působení výuky
- 2) humanizující tendence a kurikulární reforma: rámcový vzdělávací program, školní vzdělávací program
- 3) klíčové kompetence žáka

VÝCHOVNÉ PŮSOBENÍ VÝUKY

1) *Může škola pouze vzdělávat a nikoliv vychovávat?*

Funkce školy

- socializační
- personalizační
- kvalifikační

Čím škola „vychovává“?

Normy a pravidla

Osobnost učitele

Skryté kurikulum

Klima školní třídy

HUMANISMUS VE VÝCHOVĚ



- Svoboda
- Demokracie
- Lidská důstojnost a participace
- Sociální spravedlnost

Demokratická komunikace ve třídě

- Žák může odpovídat také v sedě
- Učitel nechává žákovi dostatek času na odpověď
- Žák může odbočit od tématu (otázky) za předpokladu, že je jeho příspěvek hodnotný
- Žák může klást učiteli i třídě otázky



KURIKULÁRNÍ REFORMA - CESTA K HUMANIZACI VZDĚLÁVÁNÍ?

**STÁTNÍ
ÚROVEŇ**

RÁMCOVÉ VZDĚLÁVACÍ PROGRAMY (RVP)

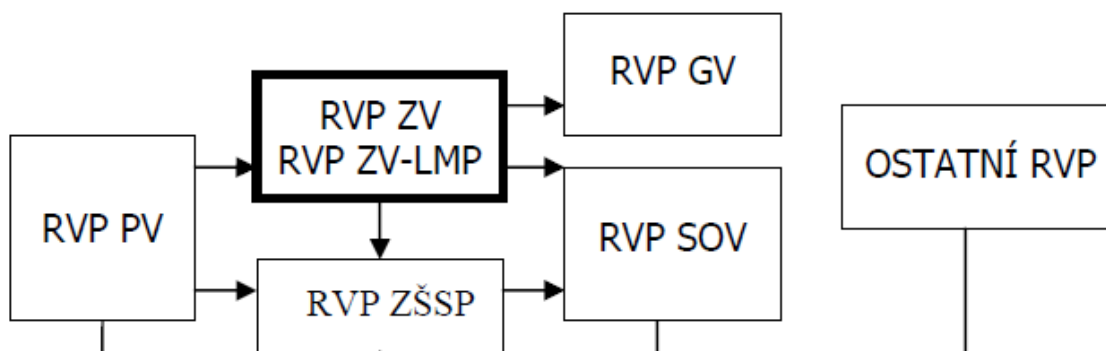

**ŠKOLNÍ
ÚROVEŇ**

ŠKOLNÍ VZDĚLÁVACÍ PROGRAMY (ŠVP)

PROČ ŠKOLY VYTVÁŘÍ ŠVP?

- ◉ Legislativní rovina
- ◉ Pedagogická rovina
- ◉ Evaluační rovina
- ◉ Společenská rovina

Jaké jsou přednosti a jaká úskalí nové kurikulární politiky?

CO NOVÉHO PŘINÁŠÍ RVP?

- Pojetí ZV
- Vzdělávací oblasti

Jazyk a jazyková komunikace (*Český jazyk a literatura, Cizí jazyk*)

Matematika a její aplikace (*Matematika a její aplikace*)

Informační a komunikační technologie (*Informační a komunikační technologie*)

Člověk a jeho svět (*Člověk a jeho svět*)

Člověk a společnost (*Dějepis, Výchova k občanství*)

Člověk a příroda (*Fyzika, Chemie, Přírodopis, Zeměpis*)

Umění a kultura (*Hudební výchova, Výtvarná výchova*)

Člověk a zdraví (*Výchova ke zdraví, Tělesná výchova*)

Člověk a svět práce (*Člověk a svět práce*)

- Průřezová témata
- Klíčové kompetence

OD VĚDOMOSTÍ KE KOMPETENCÍM

- Klíčové kompetence představují souhrn vědomostí, dovedností, schopností, postojů a hodnot důležitých pro osobní rozvoj a uplatnění každého člena společnosti.
- V etapě základního vzdělávání jsou to:
 - kompetence k učení
 - kompetence k řešení problémů
 - kompetence komunikativní
 - kompetence sociální a personální
 - kompetence občanské
 - kompetence pracovní
- *Mohou kompetence nahradit vědomosti?*

OTÁZKY K LEKCI

- 1) Vysvětlete pojem kurikulární reforma.
- 2) Jaký je vztah mezi RVP a ŠVP?
- 3) Co jsou klíčové kompetence?
- 4) Uveďte a charakterizujte alespoň 4 klíčové kompetence definované RVP.