



*Michaela Spurná*

# Kurikulum. Národní kurikulum a vzdělávací standards.

Školský systém v České republice. Výsledky a efekty vzdělávání.

---

# Kurikulum

---

## ❖ Kurikulum v užším pojetí:

- program výuky
- **obsah vzdělávání**

## ❖ Kurikulum v širším pojetí:

- veškerá zkušenost, kterou žáci získávají ve škole a v aktivitách se školou souvisejících (prostřednictvím školního klimatu)
- veškeré učení, jež probíhá ve škole, a to jak plánované, tak neplánované učení.
- výběr z kultury společnosti

*Kurikulum není statický fenomén, nýbrž dynamický proces.*

---

# Filozofické teorie kurikula

---

- ❖ **K čemu nám je školní vzdělávání? (filozofické pojetí kurikula – filozofie výchovy)**
- ❖ Dva základní přístupy:
  - *Zprostředkující model kurikula* (cíle a jejich dosahování)
  - *Vstřícný model kurikula* (žák a jeho dispozice, zkušenostní model)
  - Reakcí na oba je – interakční model (konstrukce obsahu dle dispozic)

# Proč – co – jak – koho – kdy – kde vyučovat? Obecné koncepce kurikula

<https://www.ped.muni.cz/weduresearch/publikace/pvtp12.pdf>

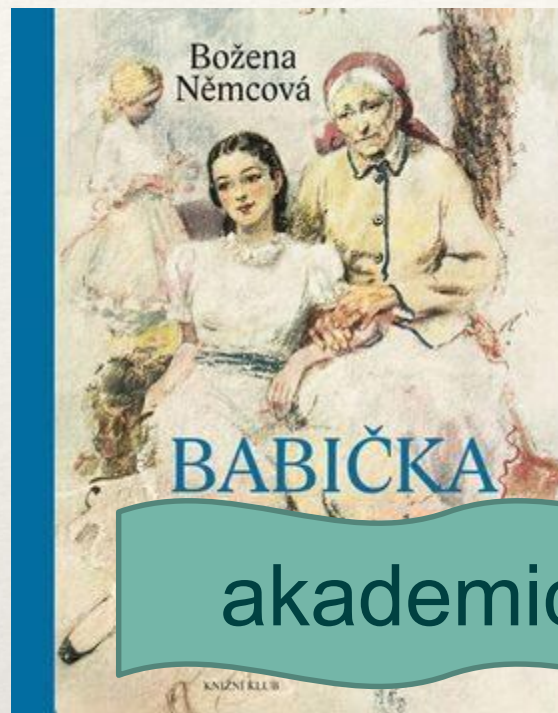

akademická



aktivistická

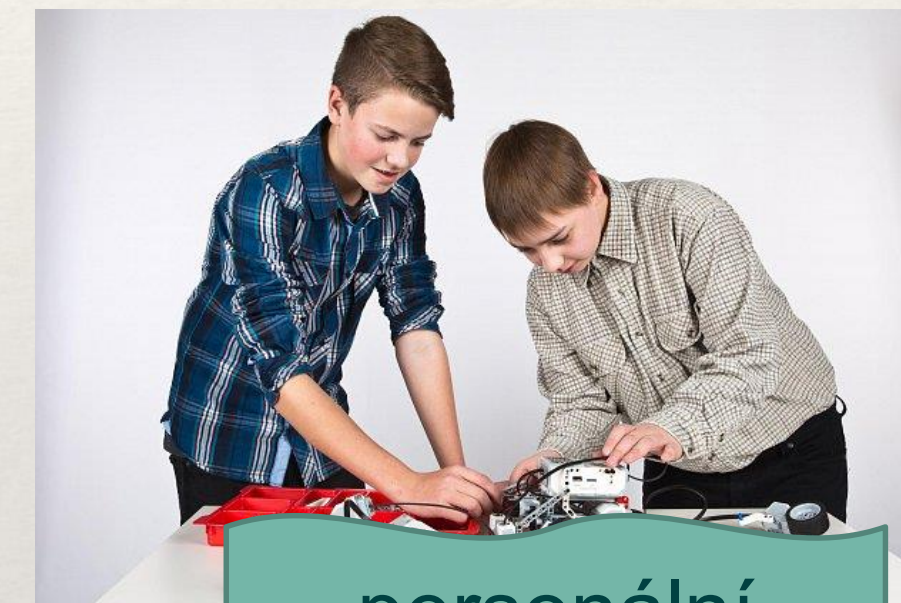

personální



polytechnická



esencialistická

# Vědní disciplíny o kurikulu: oborové didaktiky

- Otázka, co je tázáním se po tom, jaké oborové obsahy mají být vybrány s ohledem na výše zmíněné cíle.
- Znat obsah didakticky v Shulmanově pojetí znamená rozumět procesu jeho utváření a přetváření uvnitř komunikace ve výuce
- ❖ *V čem se liší tyto dvě lekce?*
- ❖ <https://www.youtube.com/watch?v=Lx64cq0HeXY>
- ❖ [http://clanky.rvp.cz/clanek/c/g/11063/VIRTUALNI-HOSPITACE---FYZIKA-MAGNETICKE-POLE-VODICE-S-PROUDEM.html/#video\\_hospitace](http://clanky.rvp.cz/clanek/c/g/11063/VIRTUALNI-HOSPITACE---FYZIKA-MAGNETICKE-POLE-VODICE-S-PROUDEM.html/#video_hospitace)

# Formy kurikula

Tab. 6.2 Formy existence obsahu vzdělávání

	Formy	Produkty
(A)	<b>koncepční forma</b> (koncepce, vize, plány aj. toho, co má být ve školách obsahem vzdělávání)	dokumenty školské politiky, formulace národních priorit vzdělávání, koncepce různých zájmových skupin
↓		
(B)	<b>projektová forma</b> (konkrétně plánované projekty obsahu vzdělávání)	vzdělávací programy, učební plány a osnovy (škol, předmětů), učebnice, standardy vzdělávání aj.
↓		
(C)	<b>realizační forma</b> (obsah vzdělávání prezentovaný subjektům edukace)	konkrétní akty realizace učiva učiteli či výukovými médii
↓		
(D)	<b>rezultátová forma</b> (obsah vzdělání percipovaný subjekty edukace)	vzdělávací výsledky („osvojené učivo“)
↓		
(E)	<b>efektová forma</b> (obsah vzdělání fungující na straně subjektů edukace)	efekty obsahu vzdělávání v profesní kariéře lidí, jejich politických aj. postojích apod.

# Úrovně kurikula



# NÁRODNÍ KURIKULUM





---

# Národní kurikulum

---

- ❖ Evropská vzdělávací politika:
- ❖ - EU: stanovuje cíle a principy vzdělávací politiky, nikoliv konkrétní kurikulum  
<https://pages.pedf.cuni.cz/uvrv/nadnarodni-trendy/>
- ❖ **Lisabonský proces**
- ❖ - viz *Vzdělávání a odborná příprava v Evropě*
- ❖ - Evropské radě v r. 2000
- ❖ - Cíl: Evropa by se měla "stát nejkonkurenceschopnější a nejdynamičtější ekonomikou na světě, která čerpá ze znalostí a dovedností a je schopna nepřetržitého hospodářského růstu při současném dosažení většího množství lepších pracovních příležitostí a větší sociální soudržnosti".

<https://clanky.rvp.cz/clanek/o/z/76/LISABONSKY-PROCES---VZDELAVANI-A-ODBORNA-PRIPRAVA-V-EVROPE-DO-ROKU-2010.html/>

---

# Národní kurikulum

---

## ❖ Boloňský proces

- ❖ 1999 se v Boloni sešli ministři školství z evropských zemí, aby podepsali deklaraci o vytvoření Evropského prostoru **vysokoškolského vzdělávání** do roku 2010, tzv. Boloňskou deklaraci.
- ❖ Hlavním cílem Boloňského procesu je vytvořit a rozvíjet Evropský prostor vysokoškolského vzdělávání .
- ❖ Cílem Boloňského procesu je zachovat diverzitu národních systémů (a jednotlivých vysokých škol) a zvýšit jejich vzájemnou prostupnost, ať už v rámci mezinárodní mobility studentů a akademiků nebo v rámci uznávání akademického vzdělání a kvalifikace získaných v ostatních zemích.
- ❖ Hlavní prvky Evropského prostoru vysokoškolského vzdělávání (EHEA)
  - Třístupňové strukturované studium (rozdělení studia na tři cykly: bakalářský, magisterský a doktorský)
  - Kreditový systém ECTS (The European Credit Transfer and Accumulation System)
  - Mobilita

---

# Národní kurikulum

Národní úroveň: koncepční dokumenty

---

## Bílá kniha (2001)

- ❖ *Národní program rozvoje vzdělávání v České republice*
  - ❖ Formuje vládní strategii v oblasti vzdělávání.
  - ❖ Strategie odráží celospolečenské zájmy a dává konkrétní podněty k práci škol.

<https://www.msmt.cz/dokumenty/bila-kniha-narodni-program-rozvoje-vzdelavani-v-ceske-republice-formuje-vladni-strategii-v-oblasti-vzdelavani-strategie-odrazi-celospolecenske-zajmy-a-dava-konkretni-podnety-k-praci-skol>

## Strategie 2030+ (2020)

- ❖ *Úkolem Strategie 2030+ je jasně stanovit směr rozvoje školství a priority investic na dalších deset let.*

<https://www.msmt.cz/vzdelavani/skolstvi-v-cr/strategie-2030>

---

# Národní kurikulum

---

- ❖ Vzdělávací programy: Rámcové vzdělávací programy
- ❖ Standardy pro základní vzdělávání

# Národní kurikulum

Kurikulární reforma v roce 2004

- ❖ **Vzdělávací programy:**  
**Rámcové vzdělávací programy**
- ❖ **Standardy pro základní vzdělávání**

zákon č. 561/2004 Sb., o předškolním, základním, středním, vyšším odborném a jiném vzdělávání (školní zákon) – **před novelizací**

Národní ústav pro vzdělávání (NPI) ČR  
<http://www.nuv.cz/t/rvp-pro-zakladni-vzdelavani>  
<https://www.npi.cz/>

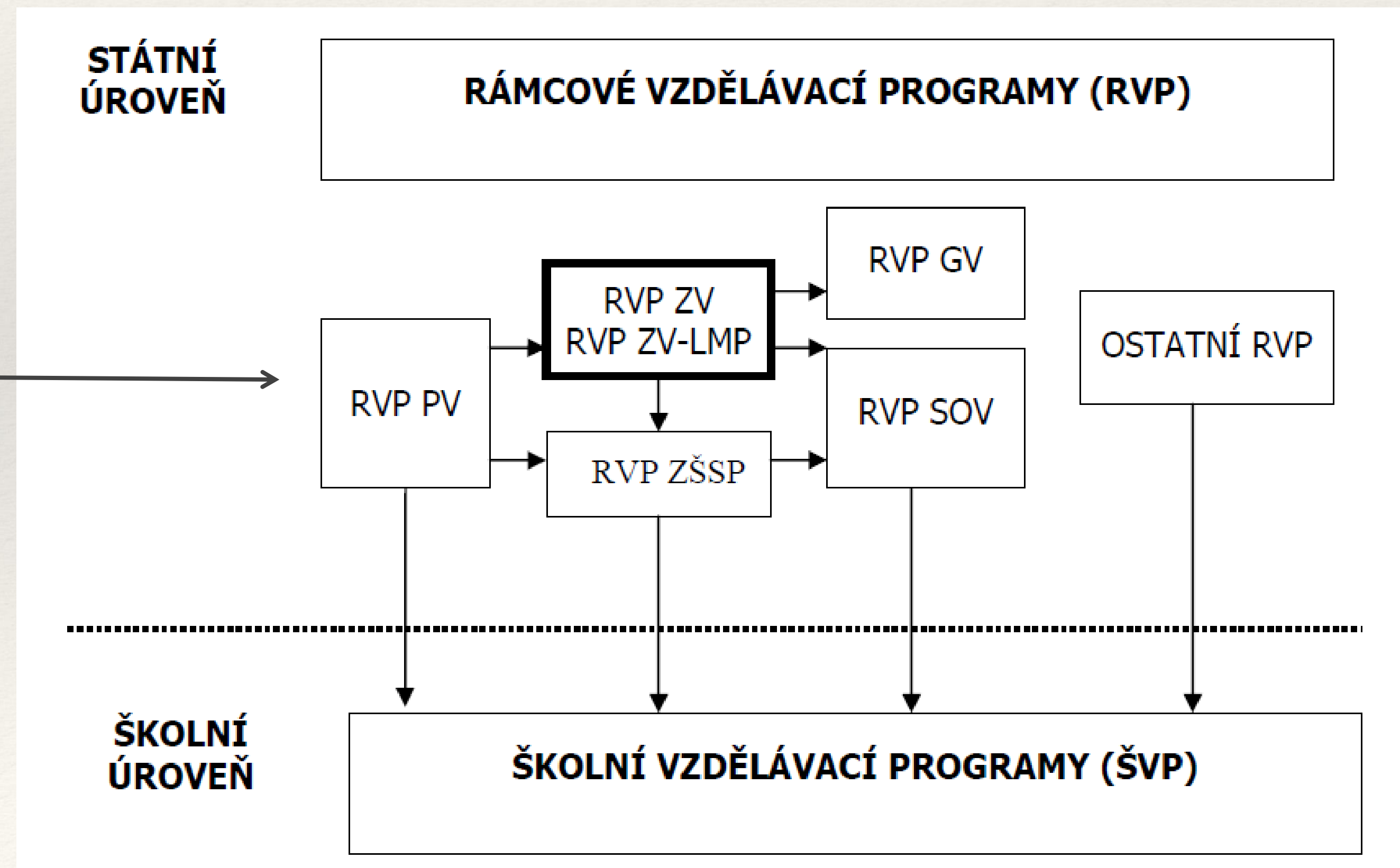

# Národní kurikulum

Kurikulární reforma v roce 2004

## ❖ Standardy pro základní vzdělávání

Národní ústav pro vzdělávání (NPI) ČR



Standardy pro základní vzdělávání představují minimální cílové požadavky na vzdělávání. Smyslem standardů je účinně napomáhat především školám a učitelům při naplňování cílů vzdělávání stanovených v RVP ZV.

Standardy vycházejí z očekávaných výstupů vzdělávacích oborů stanovených v RVP ZV. Tyto výstupy dále pomocí indikátorů konkretizují a doplňují o ukázky ilustrativních úloh. Očekávané výstupy vymezují předpokládanou způsobilost využívat osvojené učivo na konci 3., 5. a 9. ročníku.

[Matematika](#)

# Dvouúrovňové, dvoustupňové kurikulum

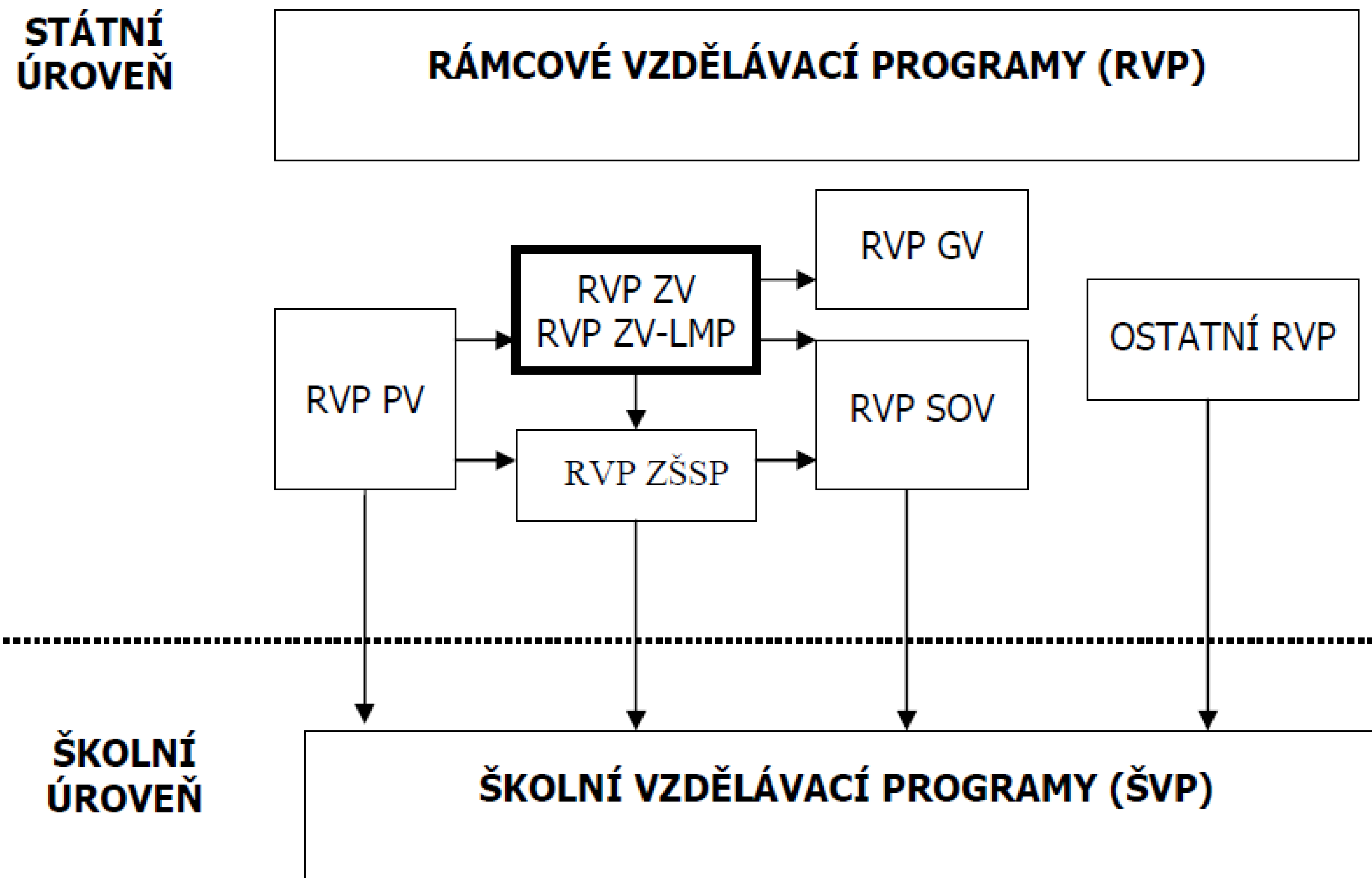

Formy	Produkty
<b>koncepční forma</b> (koncepce, vize, plány aj. toho, co má být ve školách obsahem vzdělávání)	dokumenty školské politiky, formulace národních priorit vzdělávání, koncepce různých zájmových skupin
<b>projektová forma</b> (konkrétně plánované projekty obsahu vzdělávání)	vzdělávací programy, učební plány a osnovy (škol, předmětů), učebnice, standardy vzdělávání aj.
<b>realizační forma</b> (obsah vzdělávání prezentovaný subjektům edukace)	konkrétní akty realizace učiva učiteli či výukovými médii
<b>rezultátová forma</b> (obsah vzdělání percipovaný subjekty edukace)	vzdělávací výsledky („osvojené učivo“)
<b>efektivní forma</b> (obsah vzdělání fungující na straně subjektů edukace)	efekty obsahu vzdělávání v profesní kariéře lidí, jejich politických aj. postojích apod.

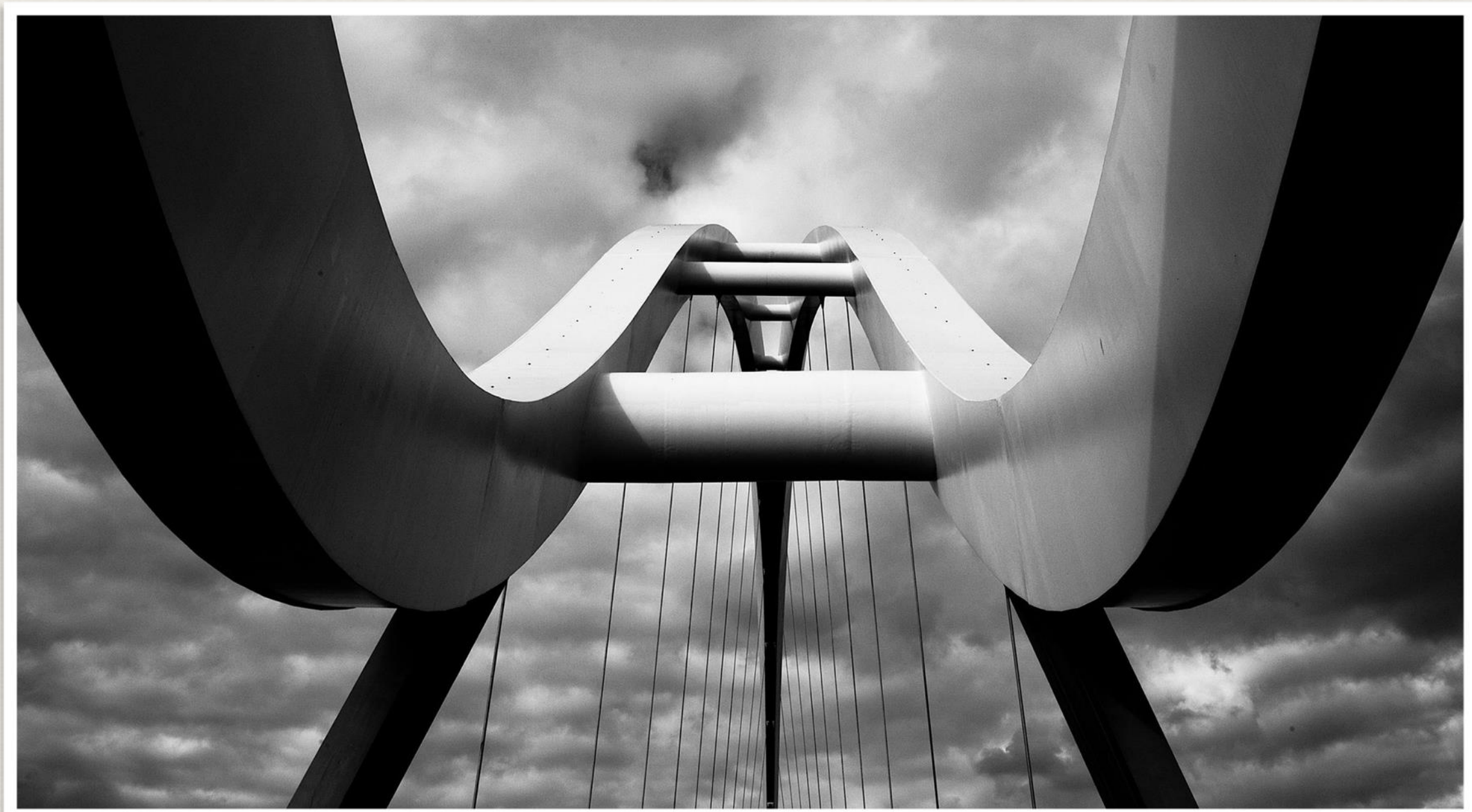



# Školní kurikulum

Školní vzdělávací programy (ŠVP)

- je zpracováván v souladu s RVP ZV
- zajišťuje rovnoprávný přístup k základnímu vzdělávání pro všechny žáky
  - je zpracován tak, aby umožňoval učitelům rozvíjet tvořivý styl práce
  - .....

Co se řeší v RVP a ŠVP?

<http://www.nuv.cz/t/rvp-pro-zakladni-vzdelavani>

Pojetí vzdělávání, vzdělávací oblasti,  
klíčové kompetence, průřezová témata,

REVIZE A REVIZE

<http://www.nuv.cz/t/rrvp>

---

# zdroje

---

- Průcha, J. (2013). *Moderní pedagogika*. Praha: Portál. **Kapitola 6: Kurikulum: obsah školní edukace, s. 235-268.**

# Výsledky a efekty vzdělávání.

	Formy	Produkty
(A)	<b>koncepční forma</b> (koncepce, vize, plány aj. toho, co má být ve školách obsahem vzdělávání)	dokumenty školské politiky, formulace národních priorit vzdělávání, koncepce různých zájmových skupin
↓		
(B)	<b>projektová forma</b> (konkrétně plánované projekty obsahu vzdělávání)	vzdělávací programy, učební plány a osnovy (škol, předmětů), učebnice, standardy vzdělávání aj.
↓		
(C)	<b>realizační forma</b> (obsah vzdělávání prezentovaný subjektům edukace)	konkrétní akty realizace učiva učiteli či výukovými médii
↓		
(D)	<b>rezultátová forma</b> (obsah vzdělání percipovaný subjekty edukace)	vzdělávací výsledky („osvojené učivo“)
↓		
(E)	<b>efektová forma</b> (obsah vzdělání fungující na straně subjektů edukace)	efekty obsahu vzdělávání v profesní kariéře lidí, jejich politických aj. postojích apod.









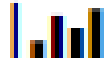

# Výstupy školní edukace

## A) výsledky

- charakteristiky bezprostředních změn, které vznikají na straně vzdělávajících se subjektů (znalosti, dovednosti, zájmy, hodnotová orientace, předsudky...)

## B) efekty

- důsledky vyvolané působením výsledků edukace (např. začlenění do profesní skupiny, uplatnění absolventů na trhu práce)
- mají dlouhodobý charakter
- lze je obtížněji měřit

Rok přihlášení	Přihlášených	Přijatých	% Úspěšnost	 Nezaměstnaných*
2015	3867	1739	 45%	3,4% **
2014	4851	1861	 38%	**
2013	5154	2695	 52%	5,4% **
2012	5464	2159	 40%	3,1% **
2011	5878	2627	 45%	4,4%
2010	5008	2521	 50%	3,1%
2009	4725	2411	 51%	1,5%

---

# Výstupy školní edukace

---

## Pedagogická evaluace

- pedagogická disciplína zabývá zejména metodami, kterými lze kvalitu a efektivitu vzdělávání objektivně hodnotit, měřit a porovnávat
- evaluace vzdělávacích výsledků: srovnávání vědomostí a dovedností žáků

Hodnocení probíhá ve vzdělávacích systémech na několika úrovních:

- na úrovni systému
  - na úrovni školy
  - na úrovni ředitele
  - na úrovni učitele
  - na úrovni žáka

# Hodnocení standardizovaným testem

Národní úroveň



<https://cermat.cz/>

Centrum pro zjišťování výsledků vzdělávání

<https://www.idnes.cz/zpravy/test-vseobecnych-znalosti-9-trida.St121>

<https://www.idnes.cz/zpravy/test-vseobecnych-znalosti-5-trida.St109>

Mezinárodní úroveň

[https://www.google.com/search?rlz=1C1EJFA\\_enCZ786CZ786&sxsr=ALeKk03\\_MaXReIGnMDeMBOtbYR4bBzHvnw%3A1607445735317&ei=56zPX8b2EoqSaNyjiNAH&q=plo%C5%A1n%C3%A9+testov%C3%A1n%C3%AD+%C5%BE%C3%A1k%C5%AF&oq=plo%C5%A1n%C3%A9+testov%C3%A1n%C3%AD+%C5%BE%C3%A1k%C5%AF&gs\\_lcp=CgZwc3ktYWIQAzICCAA6BAgjECc6BggAEBYQHIDxHIjUI2C7JWgAcAB4AIABgwGIAZcEkgEDMi4zmAEAoAEBqgEHZ3dzLXdpesABAQ&sclient=psy-ab&ved=0ahUKEwiGhrKA6r7tAhUKCRoKHdwRAnoQ4dUDCA0&uact=5](https://www.google.com/search?rlz=1C1EJFA_enCZ786CZ786&sxsr=ALeKk03_MaXReIGnMDeMBOtbYR4bBzHvnw%3A1607445735317&ei=56zPX8b2EoqSaNyjiNAH&q=plo%C5%A1n%C3%A9+testov%C3%A1n%C3%AD+%C5%BE%C3%A1k%C5%AF&oq=plo%C5%A1n%C3%A9+testov%C3%A1n%C3%AD+%C5%BE%C3%A1k%C5%AF&gs_lcp=CgZwc3ktYWIQAzICCAA6BAgjECc6BggAEBYQHIDxHIjUI2C7JWgAcAB4AIABgwGIAZcEkgEDMi4zmAEAoAEBqgEHZ3dzLXdpesABAQ&sclient=psy-ab&ved=0ahUKEwiGhrKA6r7tAhUKCRoKHdwRAnoQ4dUDCA0&uact=5)

---

# Hodnocení standardizovaným testem

---

Mezinárodní úroveň

[PISA](#)

[TALIS](#)

[TIMSS](#)

[ICILS](#)

[PIRLS](#)

[ICCS \(CIVED\)](#)

<https://www.csicr.cz/Prave-menu/Mezinarodni-spoluprace/OECD/OECD-uvod>

<https://www.csicr.cz/Prave-menu/Mezinarodni-spoluprace/IEA/IEA-uvod>

Česká republika se do těchto šetření pravidelně zapojuje, v současnosti je ČR zapojena do šetření TIMSS a PIRLS.

---

# zdroje

---

- Průcha, J. (2013). *Moderní pedagogika*. Praha: Portál. **Kapitola 9: Výsledky a efekty školní edukace, s. 355-365; 373-379.**



# Školský systém v České republice.

---

Je propojený komplex škol a školských zařízení, které zajišťují **formální vzdělávání.**

---

Patří sem vzdělávací instituce předškolního, základního, středního a vyššího odborného školství, instituce speciálního školství a instituce poskytující služby školským zařízením – poradenská zařízení, školní knihovny, ubytovací zařízení, ZUŠ a jazykové školy.

Je členěn na druhy škol, dvě klasifikační kritéria: 1. věk vzdělávajících se subjektů 2. úroveň vzdělávání



# ISCED 97

## International Standard Classification of Education

- ❖ Kdo – český statistický úřad, národní vzdělávací politika, výzkumníci
- ❖ [https://www.czso.cz/csu/czso/klasifikace\\_vzdelani\\_cz\\_isced\\_2011](https://www.czso.cz/csu/czso/klasifikace_vzdelani_cz_isced_2011)
- ❖ <http://www.nuv.cz/isced>
- ❖ Proč – srovnávací výzkumy, studie
- ❖ Jak – metodika [https://www.czso.cz/csu/czso/metodika\\_mezinarodni\\_klasifikace](https://www.czso.cz/csu/czso/metodika_mezinarodni_klasifikace)
- ❖ OECD manual - <https://www.oecd.org/education/isced-2011-operational-manual>
- ❖ UNESCO - <http://uis.unesco.org/en/isced-mappings>
- ❖ Evropská komise - [https://eacea.ec.europa.eu/national-policies/eurydice/sites/eurydice/files/the\\_structure\\_of\\_the\\_european\\_education](https://eacea.ec.europa.eu/national-policies/eurydice/sites/eurydice/files/the_structure_of_the_european_education)

## Schéma vzdělávacího systému České republiky

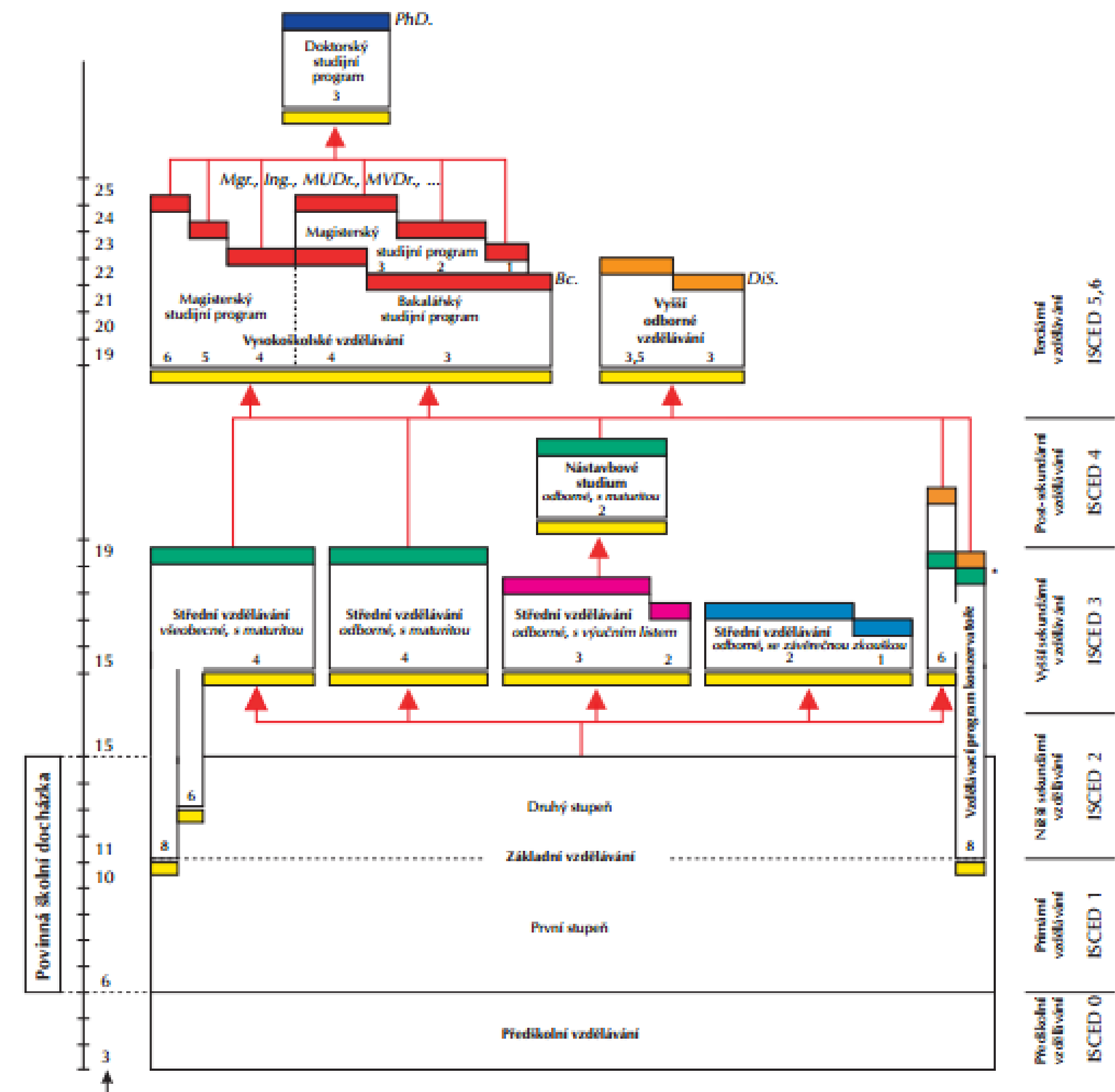

---

# zdroje

---

- Průcha, J. (2013). *Moderní pedagogika*. Praha: Portál. **Kapitola 10: Škola: instituce pro řízenou edukaci, s. 387-402.**

---

# DĚKUJI ZA POZORNOST

---

A KRÁSNÉ VÁNOCE