

0 Otázky

- Pane bože.
- Anděl páně: film
- Znáte nějaký český film?
 - Hoolywoodský film
 - Animovaný film: moc dlouhá traduce
 - Karel Zeman
 - Experimentální film
 - Jan Švankmajer
 - Normální filmy
 - S tebou mě baví svět
 - Spalovač mrtvol (The cremator)
 - ostře sledované vlaky
 - Pelíšky (Cosy dens)
 - Samotáři
 - Dnes naposled: o alkoholismu
 - V žáru královské lásky
- To je španělská vesnice.
- Skopčák < s kopce: down the hill
-

1 Work in groups: Prepare a 90 second presentation about one of the UNESCO monuments. In Czech language.

<https://www.unesco-czech.cz/unesco-pamatky/>

Litomyšl

- Vidíme na obrázku.
- Je malé klidné **město**, asi 10 000 lidí.
- Krásný starý zámek (estetika, novější) × hrad (defensiva, starší)
- Vedle zámku je starý katolický kostel (church)
- nejdelší náměstí v Evropě 😊
- z Brna autem hodinu a půl po silnici E43
- pár museí
- je populární svatební (wedding) místo

Olomouc

- ležící v srdci Hané
- Radnice (townhall) je na Horním náměstí
- Horní náměstí a Dolní náměstí
- Vedle Radnice je druhý nejstarší orloj v ČR
- Je to klidné město, ale je tam moc barů
 - Proč?
 - 90 000 lidí + 30 000 studentů (Palackého univerzita)
 - Zemřel tam pes.

Lednice

- Je areál s parkem a zámek
- Zámek je starší víc než 800 let

- Lednice je starý a hezký zámek s mnoha okny (windows)
- V parku je taky velká a barvitá zahrada (colorful)
 - V parku je minaret

Praha

- Hlavní město v ČR
- Pražský hrad, je v Guinnessově knize rekordů – to je největší dům/rezidence/palác/hrad, kde bydlí hlava státu
- Karlův most má asi 30 soch (statues); mezi Pražským hradem a Starým městem.
- Jak se jmenuje řeka v Praze?
 - Vltava
 - Labe

Telč

- Blízko Brna, 1 hodina od Brna
- Krásné historické město
- 5000 lidí, je malá
- Má krásný hrad. No a co?
- Historické domy
- Srdcem Telče je náměstí

2 Slovesa pohybu (verbs of motion)

imperfektivní	opakovaný	perfektivní	imperfektivní 2
JÍT*	CHODIT	PŘI JÍT	PŘI CHÁZET
JET*	JEZDIT	OD JET	OD JÍŽDĚT
letět	létat	při letět	při létat
běžet	běhat	od běhnout	při bíhat
		pře stoupit (change – for transport)	pře stupovat
		na stoupit (get on, board)	na stupovat
		vy stoupit (get off)	vy stupovat

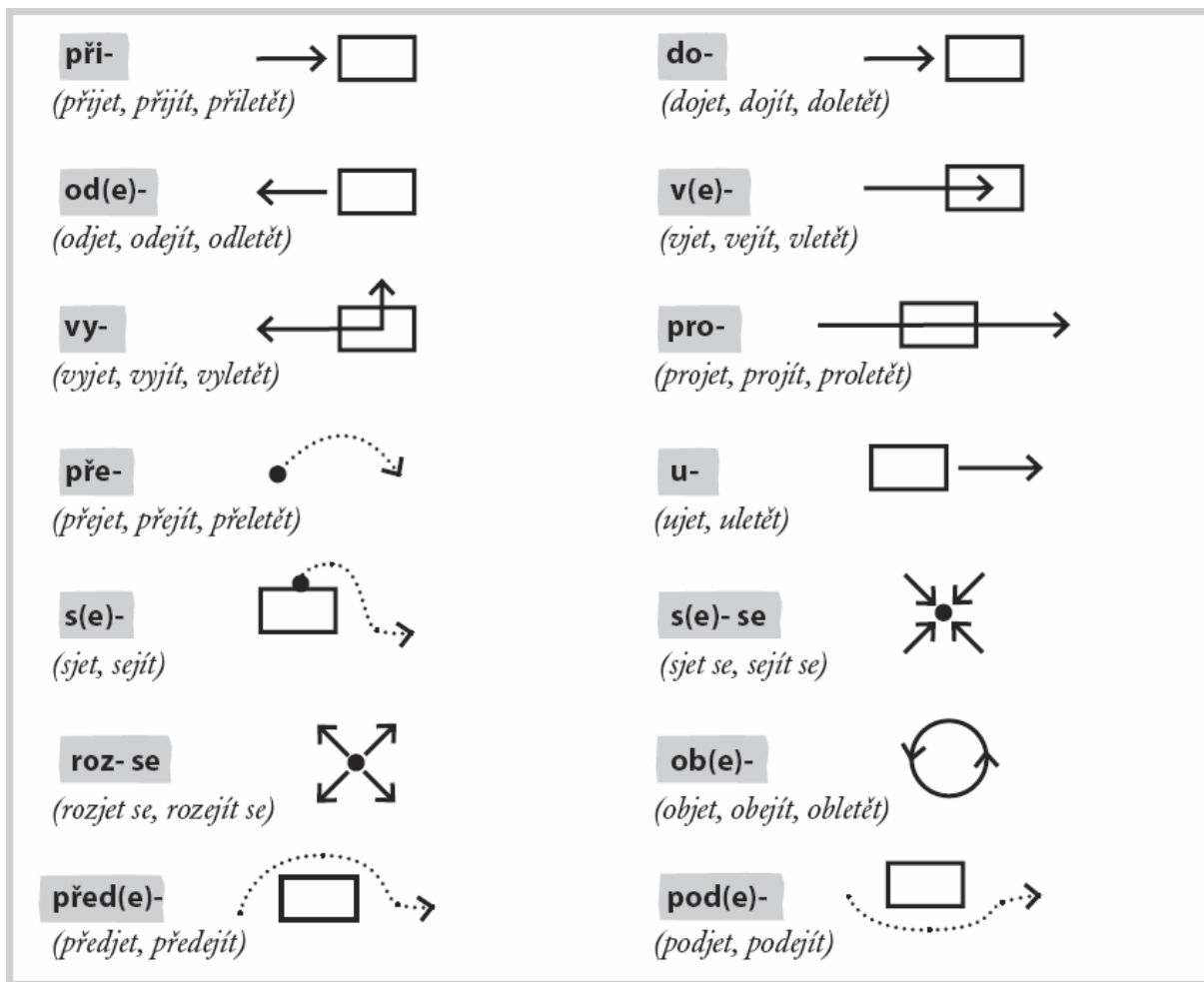

a) Co znamená?

vchod a **východ**: entrance; exit/sunrise/east

záchod: toilet

přechod: zebra, menopauza

schod(y): stair(s)

příjezd a odjezd / přilet a odlet: arrival / departure

schůzka: meeting

procházka: a walk

b) Vyberte vhodné sloveso.

přichází – odchází – přijíždí – odjíždí – vychází – se schází – se prochází – vyjíždí – projíždí –
vystupuje – nastupuje – přestupuje

1. Ten vlak tady nezastavuje, zastávku jenom **PROJÍŽDÍ**.
2. Petr **PŘIJÍŽDÍ / ODJÍŽDÍ // ODCHÁZÍ / PŘICHÁZÍ** každé ráno do práce v 7:00.
3. Ráno na Mendlově náměstí vždycky **NASTUPUJE / PŘESTUPUJE / SE SCHÁZÍ** hodně lidí.
4. Autobus do Prahy **ODJÍŽDÍ** každý den v 6:00 od hotelu Grand.
5. Karel **SE PROCHÁZÍ** rád v parku.
6. Eva jezdí do kampusu ze zastávky Česká, proto **PŘESTUPUJE** na trolejbus na Mendlově náměstí.
7. Když jede Adam do školy, **VYSTUPUJE** na zastávce Univerzitní kampus.
8. Na třetí nástupiště (platform) právě **PŘIJÍŽDÍ** vlak z Berlína.
9. Naše skupina **SE SCHÁZÍ** každý pátek v hospodě U Bláhovky.
10. Slunce (*sun*) dnes **VYCHÁZÍ** v 6:55.
11. **Pozor**, **VYJÍŽDÍ** tady auto z garáže.
12. David rád spí, proto **PŘICHÁZÍ / ODCHÁZÍ** pravidelně do školy pozdě.

c) Doplňte vhodný prefix.

1. ___šel jsem pozdě do školy, protože na Mendlově náměstí byla autonehoda.
2. V kolik hodin jsi ___šel včera z baru? – Ani nevím, myslím, že bylo kolem třetí ráno.
3. Nerad ___cházím silnici u Hlavního nádraží, jezdí tam moc aut.
4. Chtěl bych ___jet na semestr do Berlína.
5. Dlouho jsme se nemohli ___jít, protože máme všichni moc práce.
6. ___šel jsem se s přítelkyní, protože začala brát drogy a to já nemám rád.
7. Byl jsem v Praze a večer jsem měl čas, tak jsem se ___šel po centru.
8. Prosím vás, kdy ___jíždí nejbližší vlak do Bratislavy?
9. Každé ráno ___cházím z domu v 6:15.
10. Nemáme chleba, mohl bys pro něj ___jít do obchodu?
11. Konečná zastávka, prosím ___stupte.
12. Bydlím daleko, cestou do školy musím třikrát ___stupovat.

Lesson 25 - Nemoci urologického systému

Záněť močových cest



Zánět močových cest je nepříjemné infekční onemocnění močového měchýře, močové trubice nebo močových cest. Zánět nejčastěji způsobují bakterie. Záněty častěji trpí ženy.

Příznaky zánětu močových cest: časté močení, pocity pálení a řezání při močení, bolest při močení, bolest na konci močení, časté nucení na močení, bolesti v podbříšku a v bederní oblasti, zvýšená teplota, někdy také krev v moči.

Existují dvě formy: *cystitida*, zánět močového měchýře a *uretritida*, zánět dolních cest močových.

Léčba obvykle trvá 3 až 10 dní. Při akutním zánětu močového měchýře se doporučuje klid v teple, podávání antibiotik a hodně tekutin.

Answer the questions.

1. Co způsobuje nejčastěji zánět močových cest?
2. Koho častěji postihují záněty močových cest?
3. Jaké jsou příznaky zánětu močových cest?
4. Jaké dvě formy zánětu močových cest znáte?
5. Co doporučují lékaři při akutním zánětu močového měchýře?

Ledvinová kolika

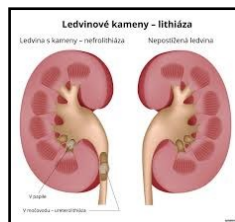

Nejčastější příčinou ledvinové koliky je pohyb močového kamene v močových cestách. Je velmi bolestivý stav. Bolest vystřeluje do boku a zad a do vnitřní strany steh. Další příznaky jsou pocení, nevolnost, zvracení, hematurie. Diagnózu stanovíme pomocí rentgenu nebo ultrazvuku. Při konzervativní léčbě se aplikují analgetika a spasmolytika. Kameny mohou být roztrženy pomocí zvukových vln nebo odstraněny chirurgicky.

Answer the questions.

1. Co způsobuje ledvinovou koliku?
2. Kam se šíří bolest?
3. Jaké jsou další příznaky?
4. Jak lékař stanoví diagnózu?

Matching.

1. frekvence
2. disurie
3. nokturie
4. nucení
5. hematurie
6. inkontinence

- a) Cítím pálení při močení.
- b) Chodím močit několikrát za noc.
- c) Neudržím moč.
- d) Všiml jsem si trochu krve v moči.
- e) Musím chodit močit každou hodinu.
- f) Musím rychle běžet na toaletu.

1. 2. 3. 4. 5. 6.

Lesson 25 – History of renal diseases

1 Fill in the suitable noun. There are two extra words.

moči nucení pálení proud podbřišku tlaky kameny potíže

6. Musím chodit často močit, protože mám časté _____ na močení.
7. Je _____ moči stejně silný jako dřív? - Ne, je mnohem slabší.
8. Cítíte řezání nebo _____? - Ano, cítím řezání při močení.
9. Cítíte bolest v _____? - Ano, také mám časté nucení na močení.
10. Jaké další potíže máte? - Hrozně se potím a cítím bolestivé _____ v podbřišku.
11. Uděláme vám ultrazvuk, jestli nemáte ledvinové _____.

2 Fill in the suitable verb. There are two extra verbs.

potil nemohl nevšiml zvracel cítil zhoršil pomohl

- g) Máte krev v moči? - Ne, to jsem si _____.
- h) Někdy trpím inkontinencí, několikrát jsem se trochu _____.
- i) Při bolesti jsem se hrozně _____.
- j) _____ jsem ostré bolesti v bedrech.
- k) Bolest byla tak silná, že jsem ji _____ vydržet.

3 Fill in the missing expression. First letter is given.

7. Kdy jste měl **Z** _____ močového měchýře naposledy? - Tento rok v lednu.
8. Máte bolesti v bederní **K** _____? - Ano, cítím od včerejška ostré bolesti v bedrech.
9. Měl jste někdy zánět močových **C** _____? - Ne, mám ho poprvé.
10. Kolikrát jste měl ledvinovou **K** _____? - Jednou, sanitka mě přivezla do nemocnice.
11. Poklepu vám na záda. Na které **S** _____ cítíte silnější bolest? - Na levé.

4 Make a doctor's question. Do NOT use vocabulary from the answer to form the question.

1. _____? - To jsem si nikdy nevšiml.
2. _____? - Jenom zánět močové trubice.
3. _____? - Ano, někdy trpím inkontinencí.
4. _____? - Je teď tmavší než obvykle.
5. _____? - Do třísel a do břicha.