

Škola – učitelé vyučování a učení kurikulum



Přednášky z pedagogiky (jaro 2019)

Tomáš Janík, Institut výzkumu školního vzdělávání PdF MU

Obsah přednášky

1. Informace o předmětu
2. Škola: idea a vývoj
3. Učitelská profese
4. Vyučování a učení
5. Kurikulum

Tematické okruhy přednášek (KS)

Předmět tvoří tři obsáhlejší bloky: (a) teorie a praxe školy, (b) teorie a praxe kurikula, (c) teorie a praxe výuky. V prezenčním studiu těmto blokům odpovídá obsahové zaměření povinně volitelných seminářů.

1. 3. - prof. T. Janík (18:00 uč. 50)

Vzdělávací a školský systém, škola jako instituce a organizace
Kurikulum: cíle a obsahy školního vzdělávání a jejich transformace.
Výuka: vyučování a učení, aktéři a procesy školní výuky
Učební úlohy a mezinárodní srovnávací výzkumy

29. 3. - doc. P. Knecht (18:00 uč. 50)

Školní pedagogika jako klíčová disciplína učitelské profese.
Vzdělávací a kurikulární politika, kurikulární dokumenty
Vzdělání, vzdělávání a vzdělanost: pojetí, teorie a obecné cíle vzdělávání
Učebnice a další didaktická média
Pedagogický výzkum jako pomocník učitele

29.4. - doc. J. Kratochvílová (18:00 uč. 50)

Hodnocení učebního procesu a výsledků žáků – typy a funkce
Hodnocení výsledků žáků – formy, základní požadavky na hodnocení

Zkouška

Tematické okruhy ke zkoušce viz osnova předmětu v IS.MU (totožné s tématy přednášek).

V den zkoušky student nejdříve absolvuje písemný test. Po jeho úspěšném vykonání tentýž den následuje ústní zk.

Při hodnocení testu známkou F, je student povinen přihlásit se na opravný termín.

- Student kombinovaného studia odpovídá na tři otázky (TP školy, TP kurikula a TP výuka) s ohledem na kreditové hodnocení.

Elektronická studijní opora

- Je umístěna ve studijních materiálech (PDF dokument).
- Dokument by měl být pouze oporou. Předpokládá se intenzivní samostatné studium odborné literatury (viz povinná a doporučená literatura uvedená na přednáškách).

Literatura

Povinná:

- Pasch, M., et al. (1998). *Od vzdělávacího programu k vyučovací hodině*. Praha: Portál. Kniha je k dispozici v knihovnách MU.

Doporučená:

- Janíková, M., et al. (2009). *Základy školní pedagogiky*. Brno: Paido. Kniha je k dispozici v knihovnách MU nebo je k zakoupení [za 118 Kč zde](#).
- Horká, H., Filová, H., Janík, T., & Kratochvílová, J. (2009). *Studie ze školní pedagogiky*. Brno: MU. Kniha je k dispozici v knihovnách MU nebo je k zakoupení [za 125 Kč zde](#).
- Janík, T., Maňák, J., & Knecht, P. (2009). *Cíle a obsahy školního vzdělávání a metodologie jejich utváření*. Brno: Paido. Kniha je k dispozici v knihovnách MU.
- Viz katalog předmětů v IS.MU – bude vždy upřesněno na přednáškách

+ Pedagogické časopisy (jsou dostupné on-line).

- Pedagogika, Pedagogická orientace, Orbis scholae, Studia paedagogica, Komenský

Pro fajnšmekry:

Petty, G. (2009). *Evidence-based teaching*. Cheltenham: Nelson Thornes.

Vědy o výchově

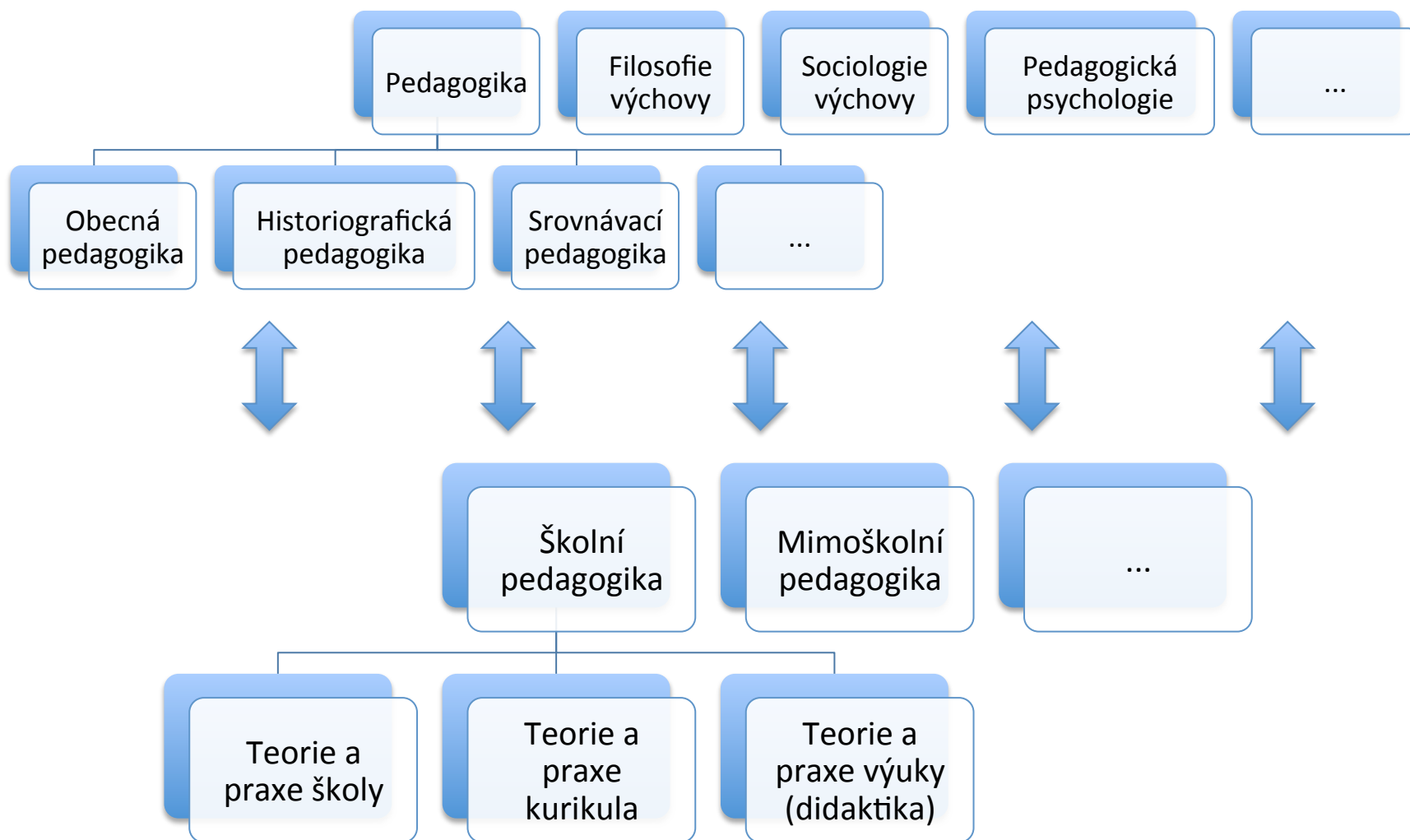

Základní disciplíny

Specializované disciplíny



Tomáš Janík

7 srpen · YouTube · ▼



Naše "starost" o školy: nechat zchátrat - demontovat - vyhodit do povětří
Pátého ledna 1988 bylo úterý - pro mne běžný školní den. Povinnou školní docházku jsem plnil docházkou na Základní školu ve Vranovicích. Nevěděl jsem, že v ten den vyhodili jednu školu v Gottwaldově do povětří poté, co byla zchátrána a demotována v rámci akce "Z". Nevěděl jsem, že jednou se to dozvím...

Když jsem se letos během našich prázdninových studijních cest po Zlíně zajímal o to, kde se nachází Masarykova pokusná škola (zadaná T. Baťou, načrtnutá F. L. Gahurou a řízená R. Langem a dalšími), uváděl jsem svými otázkami místní do rozpaků.

Důvod byl zřejmý, tato škola, která se díky své progresivní koncepci a inovativním metodám dostala do učebnic pedagogiky, chátrala a chřadla, pročež byla demontována, až dílem spadla, takže byla vyhozena do povětří.

Taková je (byla) naše "starost" o školy v této zemi.

Zdroj videa: <http://www.zlin.estranky.cz/.../n.../skolni-areal-ve-zline-.html>



Epitaf

Sekvence ze zániku Masarykovy pokusné školy měšťanské (později 1. ZDŠ) ve Zlíně. Složeno z náhledů, kvalitu záběrů...

YOUTUBE.COM

To se mi líbí

Komentář

Sdílet

https://www.youtube.com/watch?v=qenxSUOePaM&feature=player_embedded



Školní čtvrť

Škola – co je...

Škola: co je to škola...?

Škola – scholé = prázdeň, tj. volnost, příležitost či možnost věnovat se vlastnímu vzdělávání.

„V intervalu 'nedělním' se setkávají svobodní příslušníci obce se skutečným poznáváním sebe, světa, s příležitostí věnovat se záležitostem vyššího řádu, které jsou cestou k emancipaci z 'aischolia', povrchního zaujetí a zaneprázdněnosti všednostmi a denním shonem“

(Waletrová et al., 2004, s. 19)



Škola

- Vznik školy, resp. výuky organizované ve školních třídách před 5 tisíci lety na území Mezopotámie a Egypta.
- Klíčový byl objev písma – psaní = složitá dovednost – nebylo snadné se ji běžně naučit, začalo se jí cíleně vyučovat.
- Výuka písma se ukázala jako účinná a efektivní – začaly se zprostředkovávat i další dovednost a znalosti.
- Škola – jedna z nejúspěšnějších institucí kulturních dějin.

Škola

- Škola je společenská instituce, jejíž tradiční funkcí je poskytovat vzdělání žákům příslušných věkových skupin v organizovaných formách podle určitých vzdělávacích programů.
- Pojetí a funkce školy se mění se změnami společenských potřeb.

(Průcha, Walterová, Mareš 2003, s. 238)

Historie

(vývoj školy)

STAROVĚK – ANTIKA



OVĚK

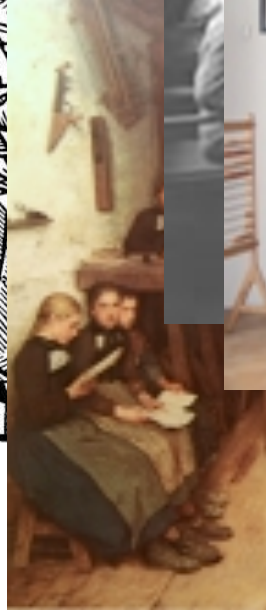

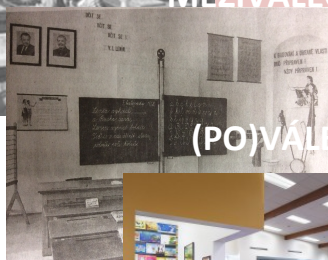
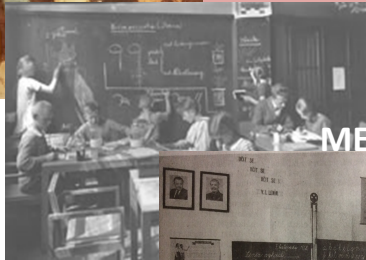
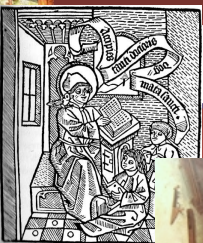
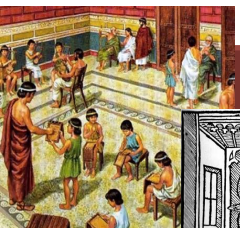

STAROVĚK – ANTIKA

STŘEDOVĚK

NOVOVĚK – MODERNÍ...

MEZIVÁLEČNÉ...

(PO)VALEČNÉ...

SOUČASNÉ...

AGRÁRNÍ
SPOLEČNOST

INDUSTRIÁLNÍ
SPOLEČNOST

INFORMAČNÍ
SPOLEČNOST

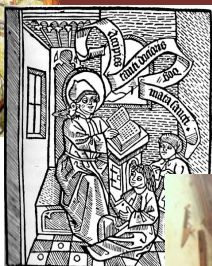
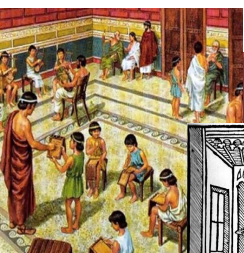

STAROVĚK – ANTIKA

STŘEDOVĚK

NOVOVĚK – MODERNÍ...

MEZIVÁLEČNÉ...

(PO)VÁLEČNÉ...

SOUCASNÉ...

Filosofie

Hospo-
dářství

Církev

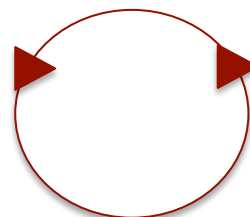

Stát

Církev

Filosofie

Stát

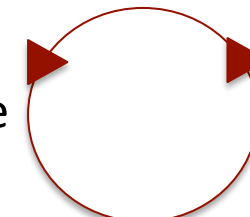

Hospodářství

Stát

Církev

Hospo-
dářství

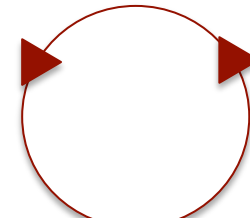

Filosofie

Hospodářství

Stát

Věda
(filosofie)

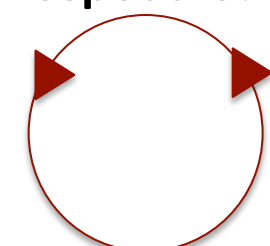

Církev

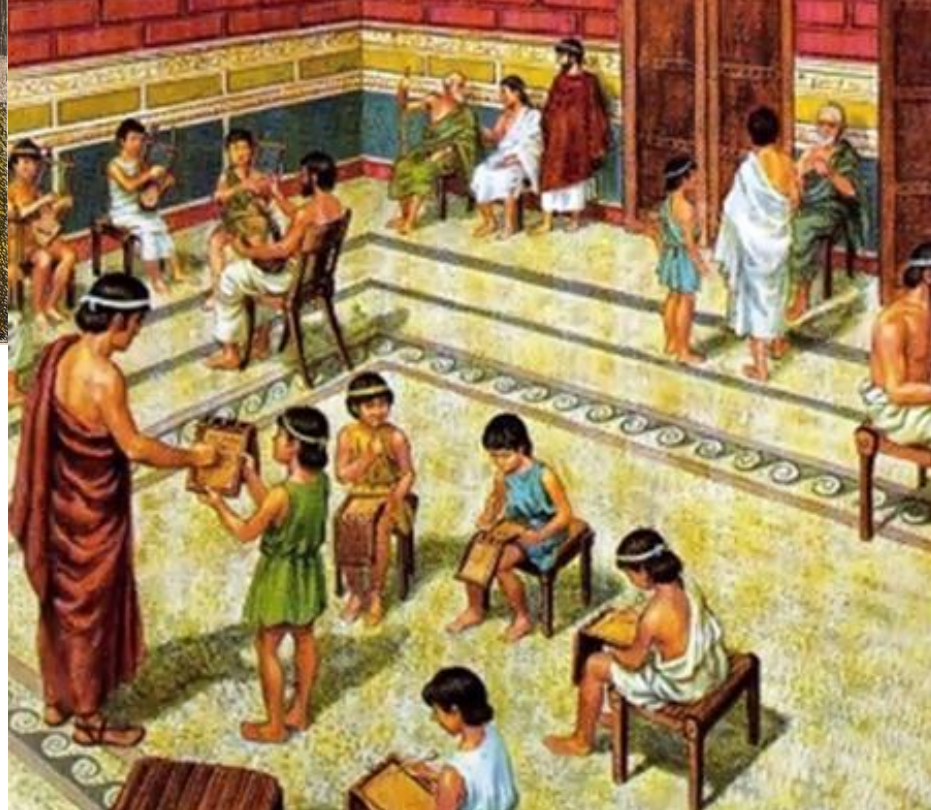

- Škola dospělých – filosofování a další obory
- Sokrates, Platon, Aristoteles požadují ucelené vzdělání pro všechny svobodné občany – základ veřejného vzdělávání
- Škola pro děti svobodných občanů (vládnoucí vrstva): čtení, psaní, počítání

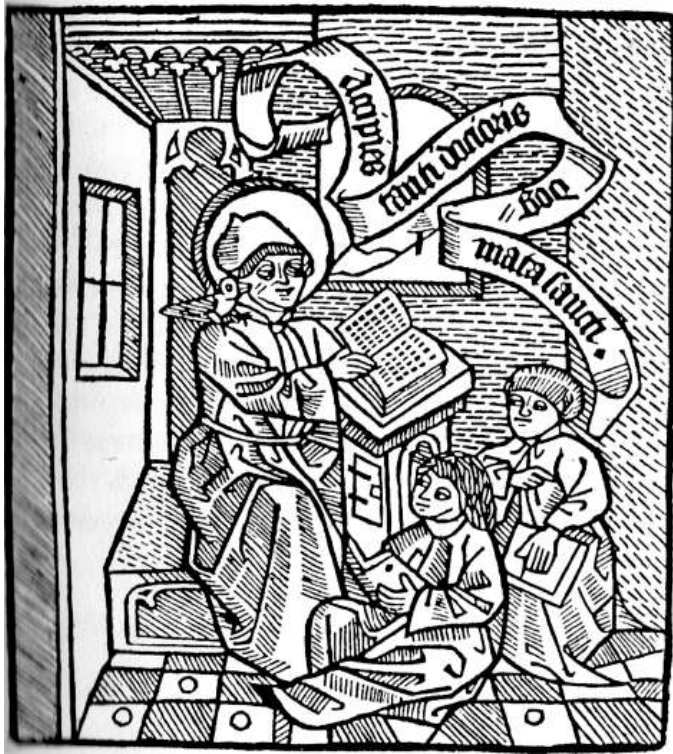

- Zprostředkování Písma
- Kláštery a klášterní školy – centra vzdělanosti (vzdělávání kleriků)
- Vzdělávání lidu je věcí cechů (řemesla), později i školy (Bürgerschulen) zprostředkovávající znalosti a dovednosti pro obchod – čtení, psaní, počítání
- Vznik univerzit – center vysokého učení (i profesního: kněží, lékaři, právníci – později učitelé jako učení bakaláři či magistři)



- **Oslabuje vliv církve – osvícenství – do popředí se dostává věda: člověk zkoumá, experimentuje – univerzitní výuka – např. pitvy (nejen praxe, ale i budování teorie rozborem, tj. analýzou)**
- **Fascinace přírodními vědami a jejich aplikacemi (století páry)**
- **Budování školství jako systému státem (reglementace) – důležité pro vzestup gramotnosti**
- **Školy pro děti lidu – učitel s rákoskou – škola prostředkem disciplinace – autoritativní přístupy**



Rožmitál pod Třemšínem (okr. Příbram), kresebná rekonstrukce staré patrové školy z roku 1686.

Dnes již neexistující objekt dvoutřídní školy, v níž vyučoval a žil Jakub Jan Ryba.

Foto: Podbrdské muzeum Rožmitál pod Třemšínem (kresba Miroslav Hásek).



- **Humanizace školy a vzdělávání jako reakce na předchozí „rákoskovou školu“**
- **Reformní pedagogické hnutí, Nová výchova, pedagogický pragmatismus**
- **Obrat k dítěti – víra v dítě, v jeho tvořivé síly a tvořivost – svoboda a odpovědnost**
- **Aktivní činná škola, projektová výuka, učení objevováním, samoučení**
- **Vynalézá se moderní didaktika**



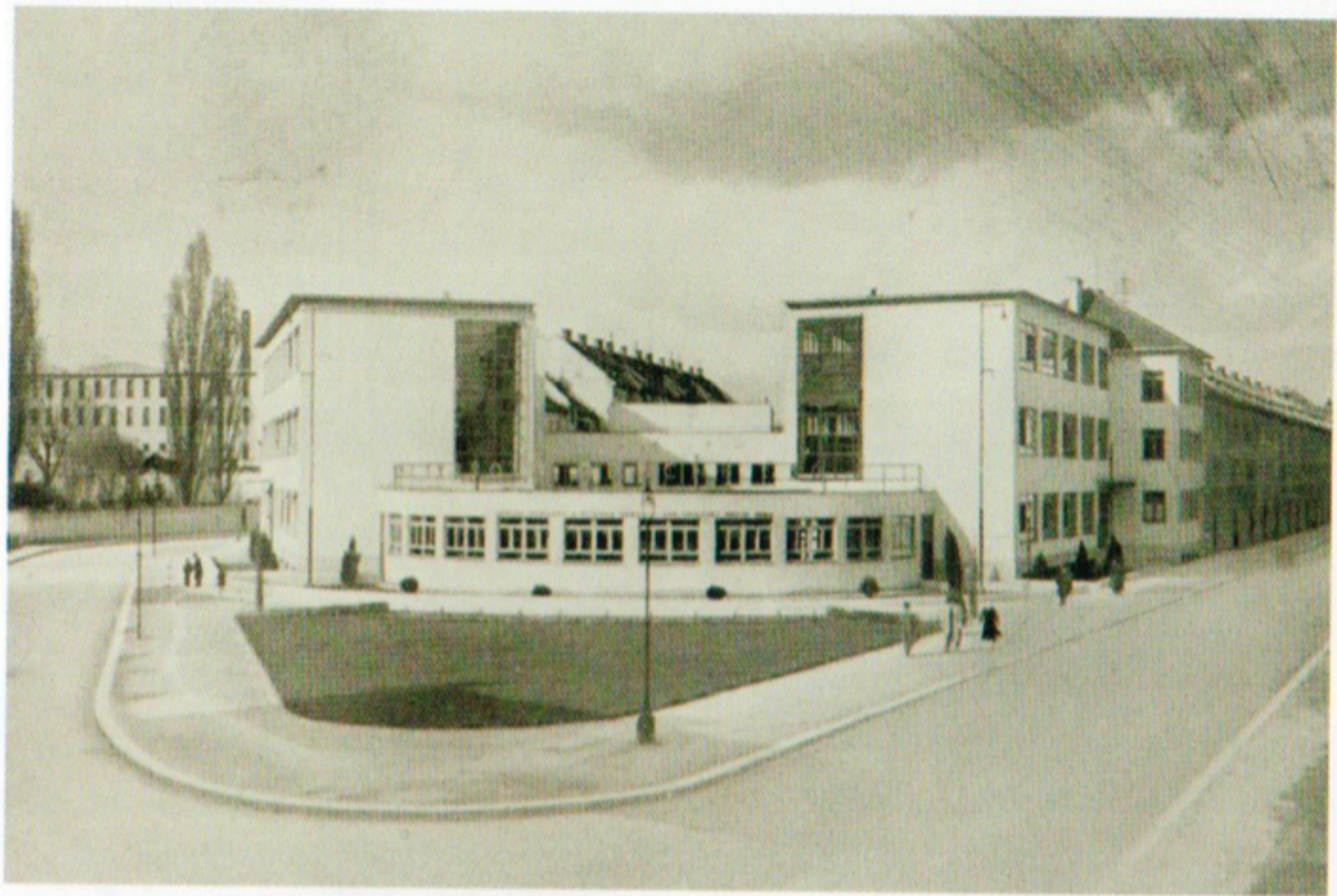

Brno-Židenice (ul. Kuldova), Tyršova pokusná škola z roku 1932, ar-



Školní čtvrť



- **Popření výdobytku humanizované, svobodné, aktivní školy z období reformní pedagogiky**
- **Obrat k autoritativnosti, poslušnosti a jednomu světonázoru, omezování autonomie v myšlení a jednání lidí ve škole**
- **Škola jako služebná totalitní ideologie – výchova a vzdělávání jako indoktrinace**
- **Úprava cílů a obsahů vzdělávání i výukových praktik (symboly a rituály ve jménu ideologie)**



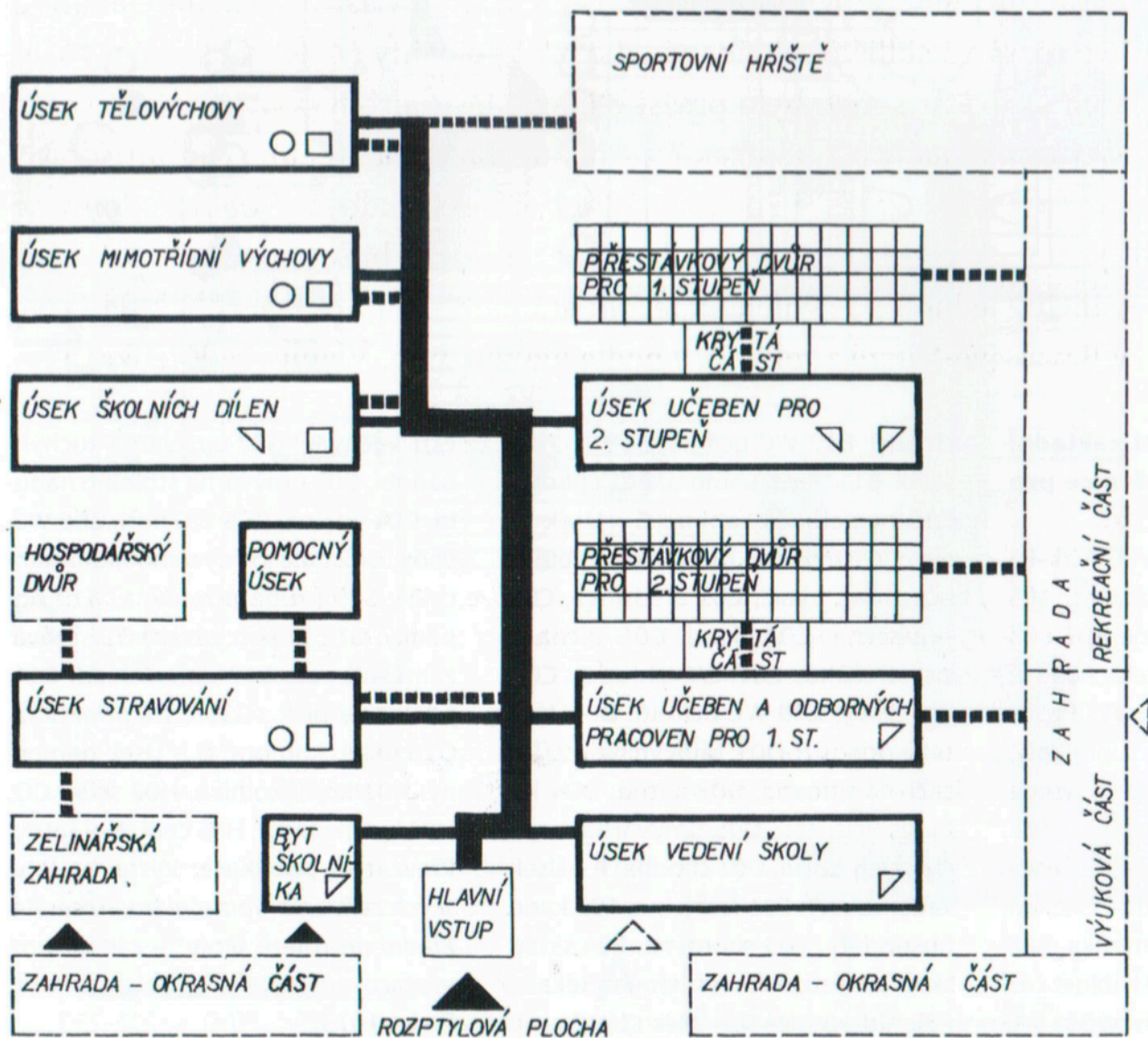

Architektonická vizualizace školy doplňující typové plány škol.

Převzato z publikace: Výstavba školských zařízení. Typizační směrnice „Základní devítileté školy“ – zásady pro vypracování projektové dokumentace, Praha 1973.

Provozní schéma základní devítileté školy.

Legenda: Úseky se shodným znakem ○ ▽ □ ▽ jsou vhodné pro slučování do společného objektu. Nekryté komunikace jsou značeny přerušovaně. Převzato z publikace: Výstavba školských zařízení. Typizační směrnice „Základní devítileté školy“ – zásady pro vypracování projektové dokumentace, Praha 1973.



- **Antiautoritativní naladění jako reakce na období před 1989**
- **Vnitřní proměna školy přispěním angažovaných učitelů**
- **Alternativní školy – návaznost na přerušenu tradici reformní pedagogiky a nové tvořivé přístupy k rozvoji školy**
- **Kobercová „reforma“, proměny uspořádání třídy, počítače a tablety do škol, otevírání školy**







Současné proměny školy

Škola: **včera** – dnes – zítra



Škola: včera – dnes – zítra



Škola: včera – dnes – **zítra**

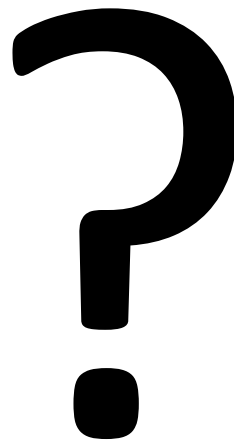

Náročné funkce a cíle školy?

Různá očekávání?

Kritika školy...

Učit není třeba, stačí jen s dětmi být

Zakladatelka proslulé Školy Hrou Ivana Málková neuznává školu v tradičním pojetí.
A taky tvrdí, že dítě samo nejlíp ví, jak se vyvíjet

”

Ekonomická krize, která zbrzdila automobilový průmysl, sice zasáhla i výrobu automatických montážních linek, ale **FRANTIŠEK A ROBERT KUDELOVI** ji využili k investicím a získání kvalitních pracovníků. Do karet jim hraje i konkurenční boj výrobců aut, protože inovace znamenají další úpravy linek. Co však majitele Chropyňské strojírně znepokojuje, je politická situace v Rusku.

Školy neučí, co sháníme

Jízdní řád: kdy-odkud-kam-o čem

- Tři **scénáře budoucnosti** školy a učitelské profese (OECD)
 - pokračování**
 - posilování**
 - oslabování**
- Postřehy svědčící o naplňování scénářů **posilování** a **oslabování**



Blog | Scio

PROČ PEDAGOGICKÉ FAKULTY NEPŘIPRAVUJÍ KVALITNÍ UČITELE

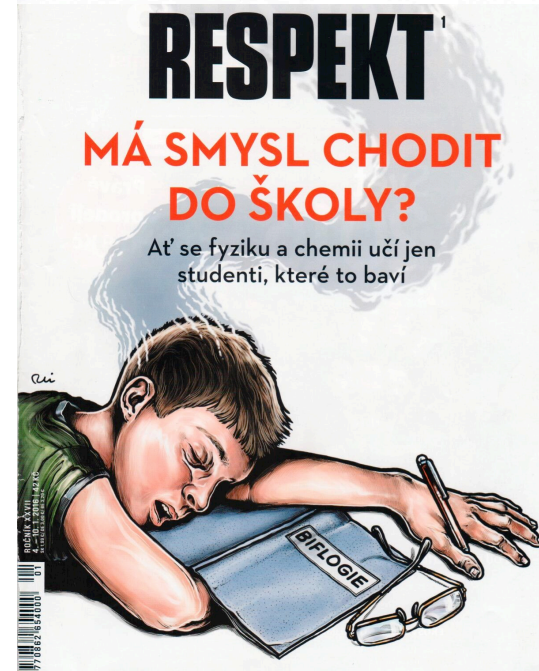
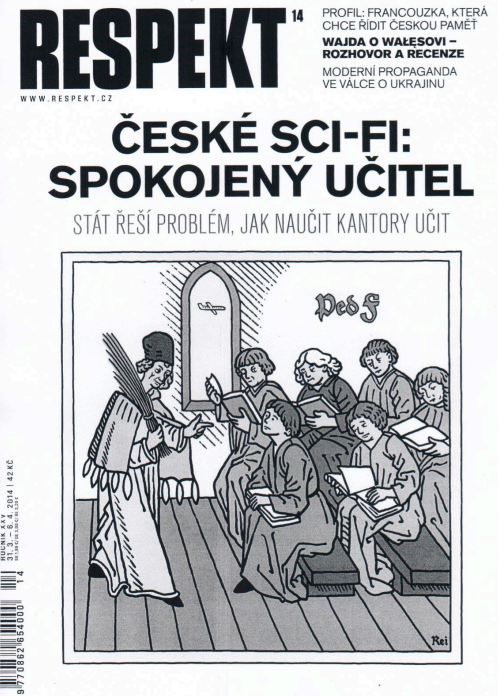

Scénáře vývoje školy (upraveno dle OECD...)

Pokračování současného stavu	Udržování byrokraticky řízených školských systémů (tradiční model)
Posilování funkcí školy	Školy jako hlavní střediska společenského života obcí (model komunitní školy)
	Školy jako organizace zaměřené na procesy učení (model učící se školy)
Oslabování funkcí školy	Sítě učících se v podmínkách společnosti sítí (učební sítě)
	Uplatňování tržních mechanismů ve vzdělávání (tržní model školy)

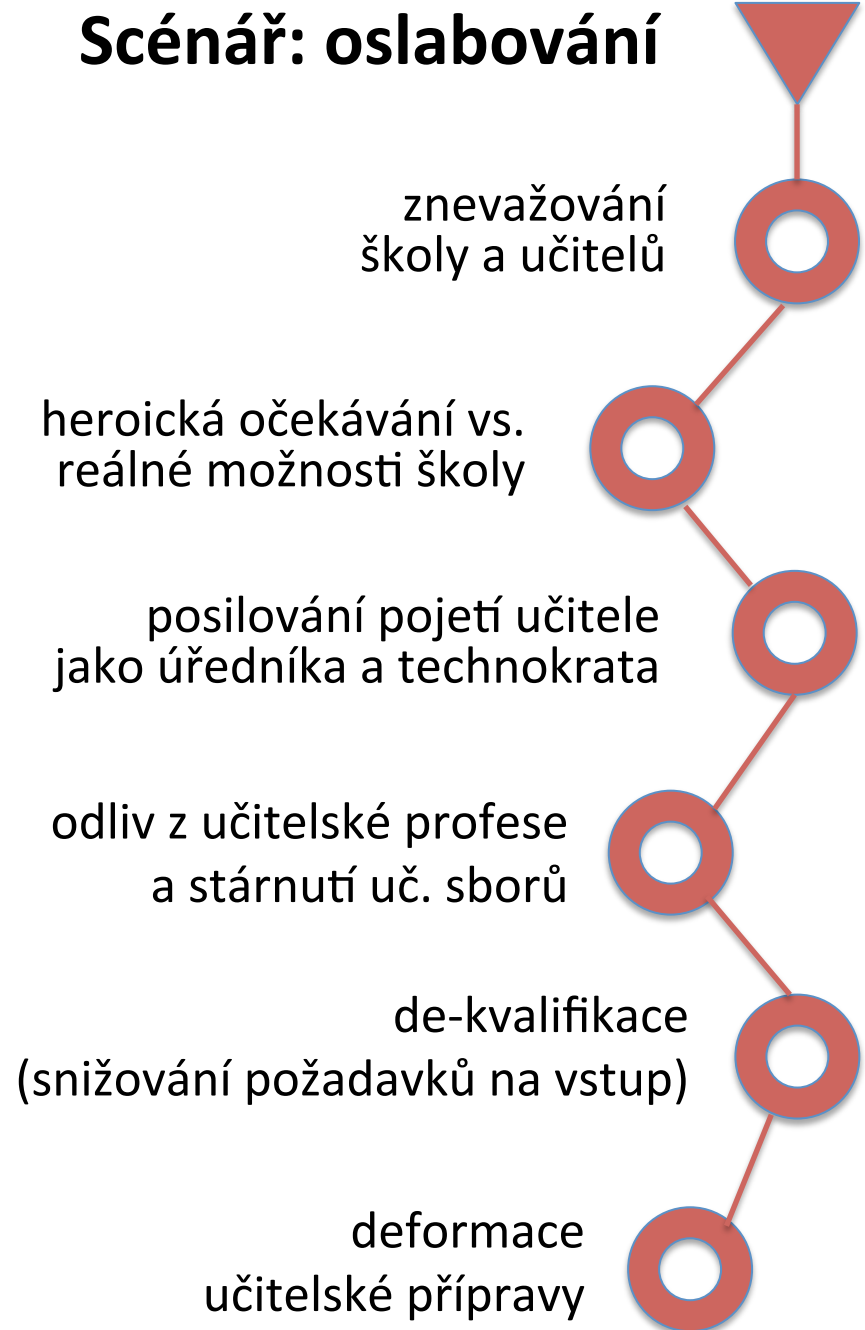
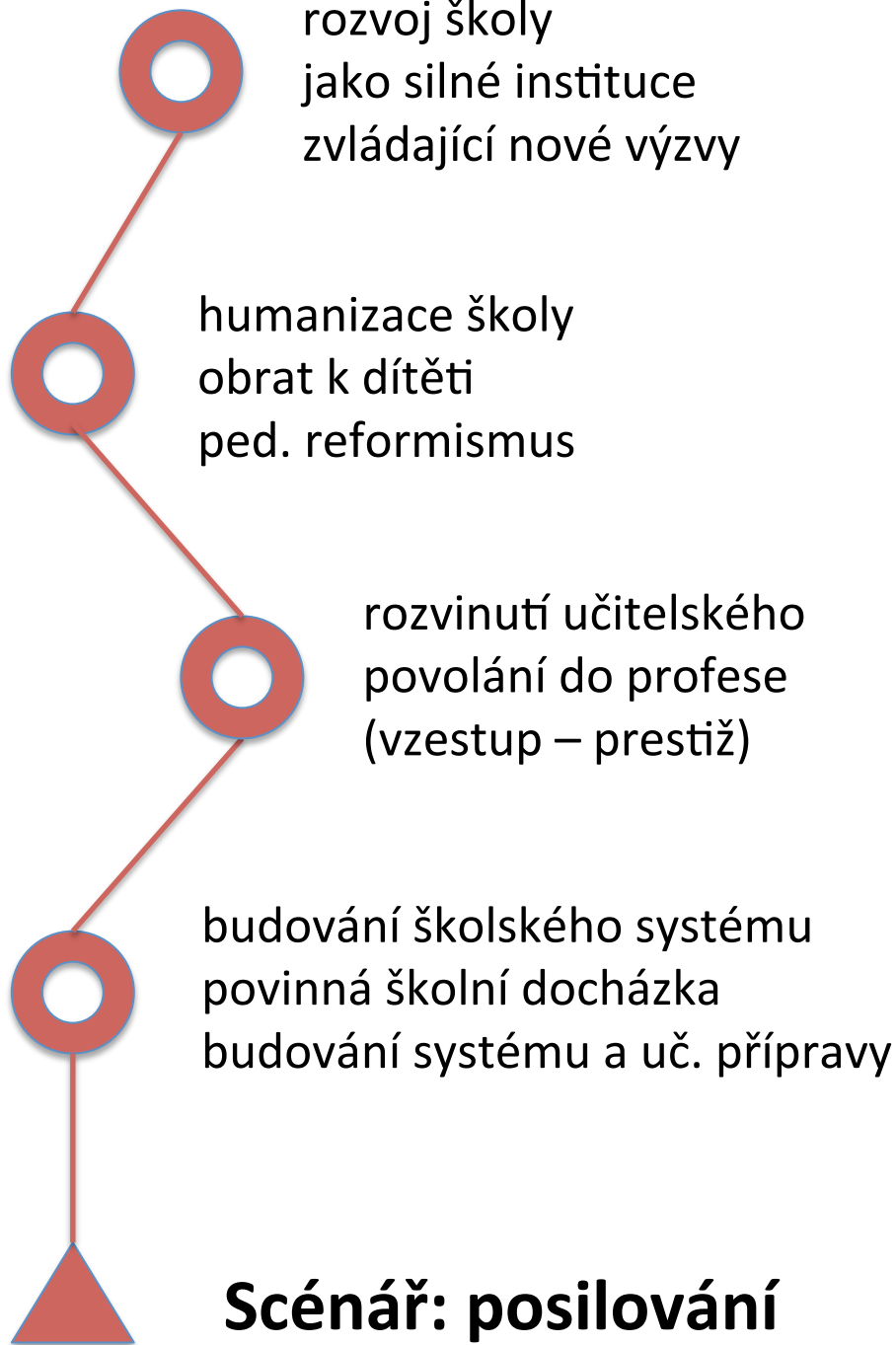

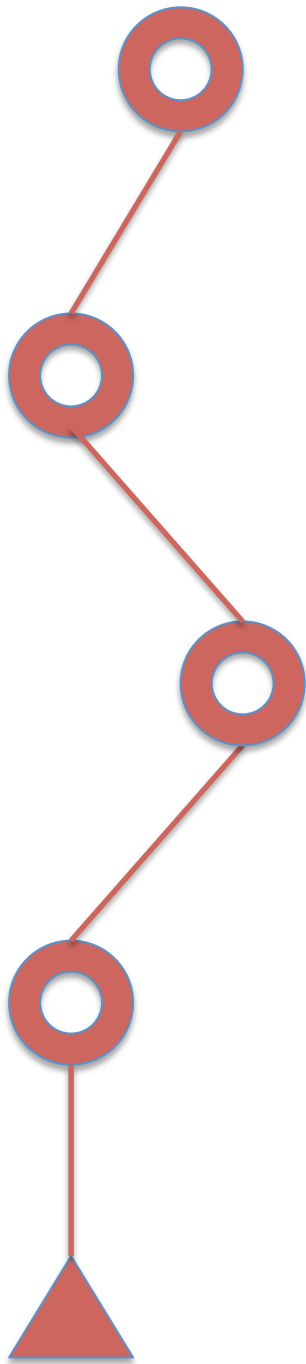

Vlivy působící ve směru **posilování** budování školského systému a učitelské přípravy

- Budování školských systémů a zavádění povinné školní docházky má zásadní přínos pro zvýšení gramotnosti obyvatelstva a pozdvižení jeho kulturní úrovně.
- Pozdvižení učitelského vzdělávání z učitelských ústavů (sekundární či postsekundární vzdělávání) na fakulty univerzit (terciární vzdělávání) je odpovědí na skutečnost, že učitelství musí být znalostně založenou profesí předpokládající náročnou přípravu.

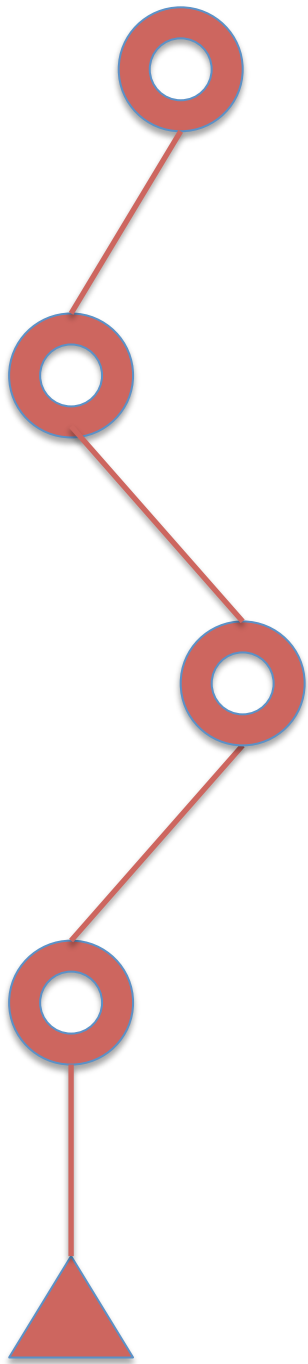

Vlivy působící ve směru **posilování** rozvinutí učitelského povolání do profese

- Formování školských systémů je současně procesem vyhraňování pedagogických profesí – zejména profese učitelské.
- Učitelské profesi je v systému svěřována speciální úloha (výchova a vzdělávání dětí), která je vnímána jako společensky i individuálně závažná – tudíž je vznášen požadavek na profesionalitu.
- Učitelstvo „dělá kariéru“ – realizuje společenský vzestup (zvláště dobře je to patrné u učitelů primárních škol) a těší se relativně vysoké prestiži (jakkoliv učitelé samými prestiž jejich stavu nemusí být vždy vnímána jako vysoká).

Vlivy působící ve směru **posilování** humanizace školy, obrat k dítěti, ped. reformismus

- Pedagogické profese jsou aktérem pozitivních posunů v náhledu na člověka/dítě.
- Přispívají k humanizaci školy a potažmo společnosti: s narůstající empatií a porozuměním se obracejí k dítěti a podávají mu pomocnou ruku.
- Učitelstvo vynalézá pedagogiku a didaktiku, čímž napomáhá zefektivňovat vzdělávání, takže se daří relativně účinně poskytovat vzdělávání zvyšujícímu se počtu osob po delší dobu.

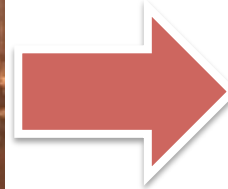

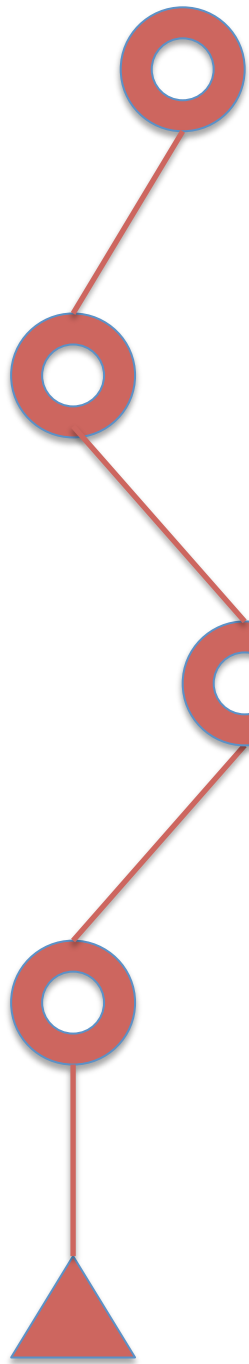

Vlivy působící ve směru **posilování** rozvoj školy jako silné instituce zvládající nové výzvy

- Škola je nakonec možná jednou z mála institucí, které dávají naději, že zvládneme i ty nejnáročnější výzvy jako jsou informační exploze, zvyšující se heterogenita žáků, migrace apod.
- Společnost nedisponuje jiným srovnatelným systémem, který by se týkal všech (nejen dětí, ale i jejich rodin a širších komunit), v případě, že mají školy dostatek sil a expertnosti, může se s nimi v tomto ohledu počítat (naopak: necháme-li školy padnout na kolena, stanou se samy problémem nás všech).

Vlivy působící ve směru **oslabování** znevažování školy a učitelské profese

- Je vykreslován obraz školy jako muzea starých pokladů, které nikdo nikdy nebude k ničemu potřebovat.
- Učitel je prezentován jako profesionálně deformovaný (vztyčený ukazovák).
- Jakožto nectnost je učitelům předhazována lenost...

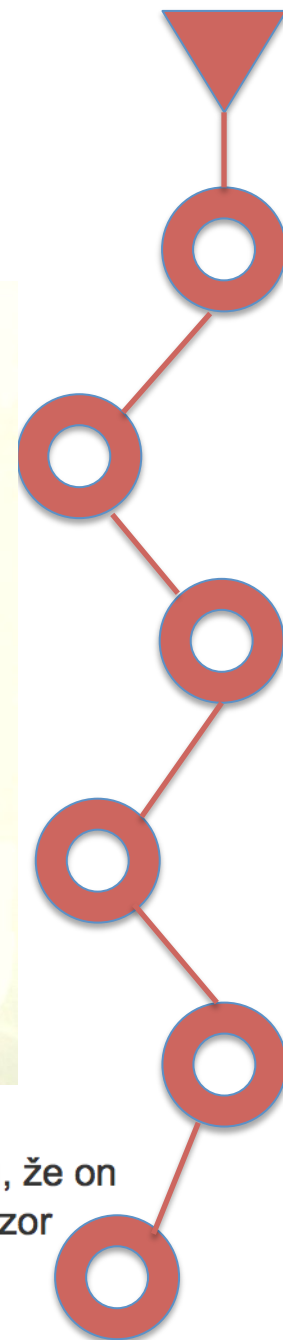

Líné učitele dává Kalousek k dobru pořád

„Že máme nejlínější učitele, on dával kontinuálně k dobrému, když jsme se dostali do střetu, že on by věděl, jak finance ve školství řešit,“ popsal Dobeš Kalouskův přístup a rozhodně jeho názor odmítl.

Vlivy působící ve směru **oslabování** heroický obraz vs. nízká subjektivně vnímaná zdatnost

- Heroický obraz učitele a školy, od nichž se očekává vyřešení všech možných problémů světa, kontrastuje se slabším profesním sebevědomím učitelů (srov. výzkum TALIS).
- Namísto funkčního rozlišení a zapojení širšího spektra pedagogických profesí se nezvladatelně rozšiřuje záběr učitelské profese.

Subjektivně vnímaná vlastní zdatnost učitelů

V rámci šetření TALIS byla sledována subjektivně vnímaná vlastní zdatnost učitelů v oblasti řízení třídy žáků, vyučovacích postupů a v oblasti motivace žáků. Dle výsledků je Česká republika po Japonsku druhou zemí s celkově nejnižší subjektivně vnímanou vlastní zdatností učitelů.

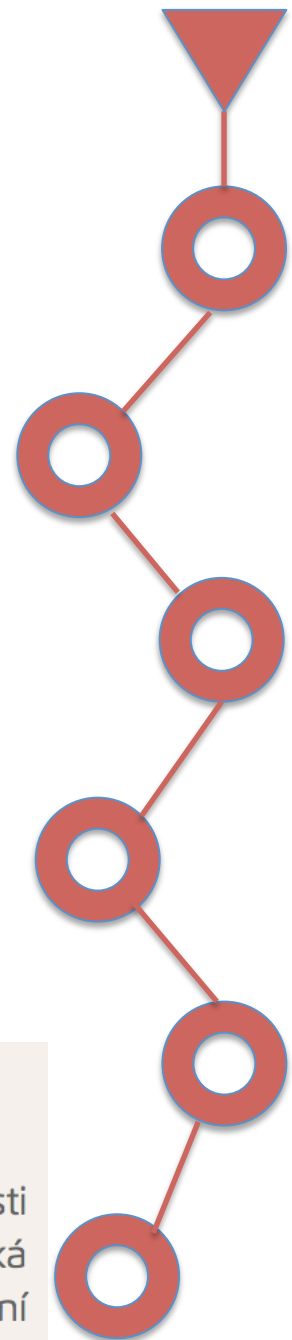

Vlivy působící ve směru **oslabování** pojímání učitele jako úředníka a technokrata

- Pro středoevropské pojetí učitele jako vykonavatele státního zadání v byrokratizovaném školském systému je charakteristická tzv. *úřednická mentalita* (srov. něm. *Unterrichtsbeamte – úředník pro výuku*).
- K posilování *úřednického charakteru učitelské profese* může docházet také vlivem nevhodně koncipovaných standardů a kariérních systémů či formalistního zavádění školských reforem.
- V systémech, kde významnou roli hraje testování žáků, se učitelé stávají technokraty a vzdělávací proces se stává standardizovanou technologií.

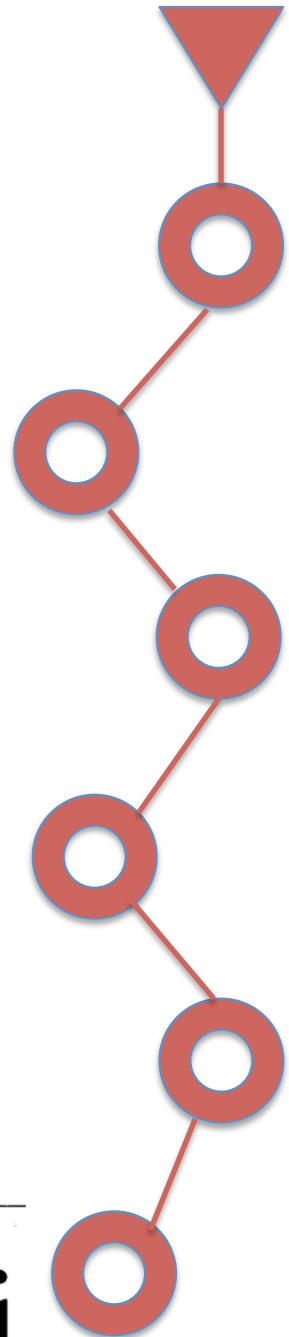

Vlivy působící ve směru **oslabování** odliv z učitelské profese a stárnutí učitelských sborů

- Nedostatečné finanční ohodnocení, nízká atraktivita, nemožnost kariérního vzestupu v kombinaci se zvyšujícími se náročnostmi učitelské práce vede k odlivu z profese a k problémům s rekrutováním mladých učitelů.

Studenti učitelství utíkají z oboru, odrazují je platy

Česko by potřebovalo do školství nabrat novou krev. Mladé lidi však učitelské povolání neláká, nadšence odrazuje situace v mnohých školách, nízké platy i prestiž tohoto povolání. Při nedostatku pedagogů už se stát rozhoupal k prvním opatřením, která mají kantořinu zatraktivnit. Zvyšuje platy, ale na záchranu školství to nestačí. Připouští to i ministryně školství Kateřina Valachová (ČSSD). Hodlá prosadit kariérní řád, vylepšit ohodnocení začínajících učitelů a zdokonalit jejich přípravu.

Senzační učitelé ze škol odcházejí, protože nedostanou hypotéky, říká ředitel gymnázia Růžička

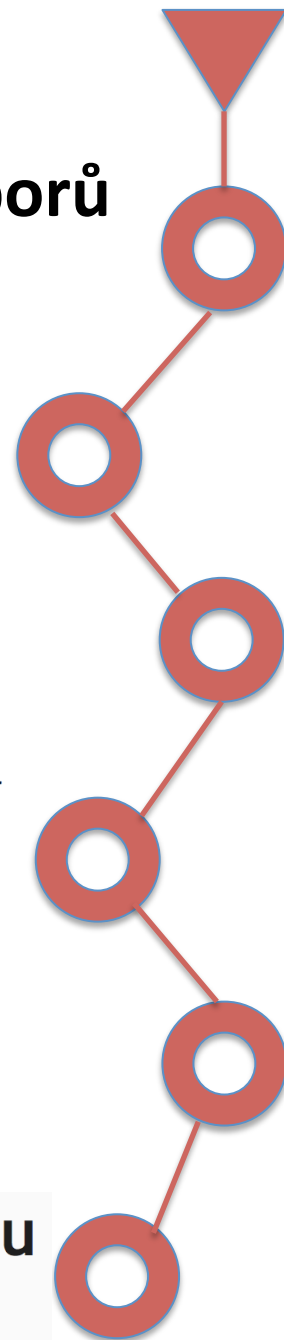

Vlivy působící ve směru **oslabování** de-kvalifikace: snižování kvalifikačních požadavků

- Jednou v souvislosti s finanční krizí, jindy v souvislosti se vzdělávací expanzí se objevují články sugerující nezbytnost de-kvalifikace.
- Na místech učitelů se tu a tam objevují lidé (místy bez příslušné kvalifikace) označovaní jako koučové či poradci – posouvá se chápání učitelské role.



Závěrečná zpráva podskupin
Národní ekonomické rady vlády pro
konkurenceschopnost a podporu
podnikání

Verze k diskusi na workshopu dne 28.2.2011

Návrh na snížení
kvalifikačních požadavků
na bakalářskou úroveň...



**UČITELÉ ODBORNÝCH PŘEDMĚTŮ NA SŠ BEZ PEDAGOGICKÉ
KVALIFIKACE? PROČ JEN TAM?**

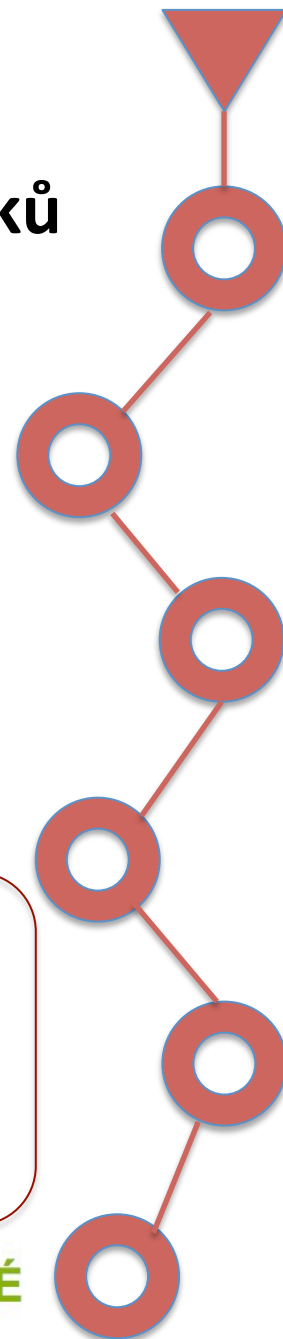

Vlivy působící ve směru **oslabování** deformace učitelské přípravy

- Strukturování učitelského studia na Bc. a NMgr. a dominance návazného na úkor souběžného modelu odklání studium od praxe a zapříčiňuje jeho omezenou účinnost.
- Nová vlna „experimentování“ s učitelským studiem (2016+) v rámci vnitřních akreditací na univerzitách patrně vyústí v rozrůzněnost, nepřehlednost a nekompatibilitu učitelského studia napříč fakultami.
- Znejasnění, co (všechno) je a bude studiem učitelství, povede k rozostření obrazu učitelské profese ve společnosti a zproblematizuje utváření identity učitelské profese na její cestě do neznáma...

ZPRÁVY

**STRUKTUROVANÉ STUDIUM UČITELSTVÍ - STÁLE
AKTUÁLNÍ PROBLÉM**

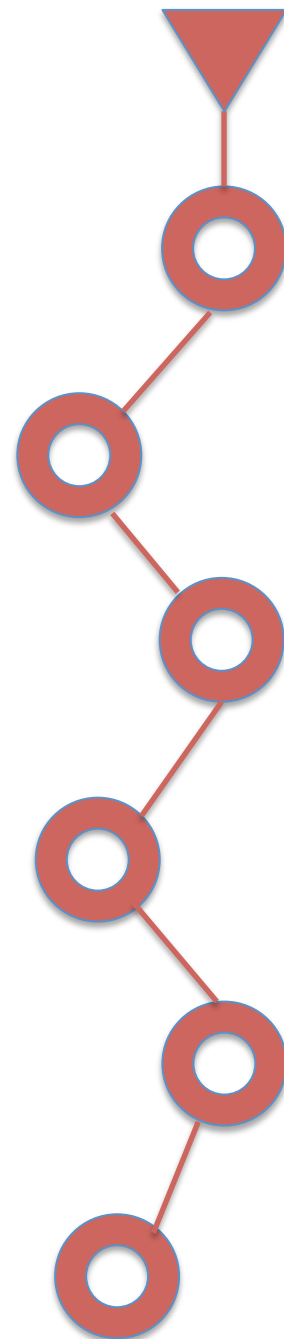

Scénář: oslabování

**naplňují se oba scénáře
souběžně dochází
k re(de)profesionalizaci
učitelství**

Scénář: posilování

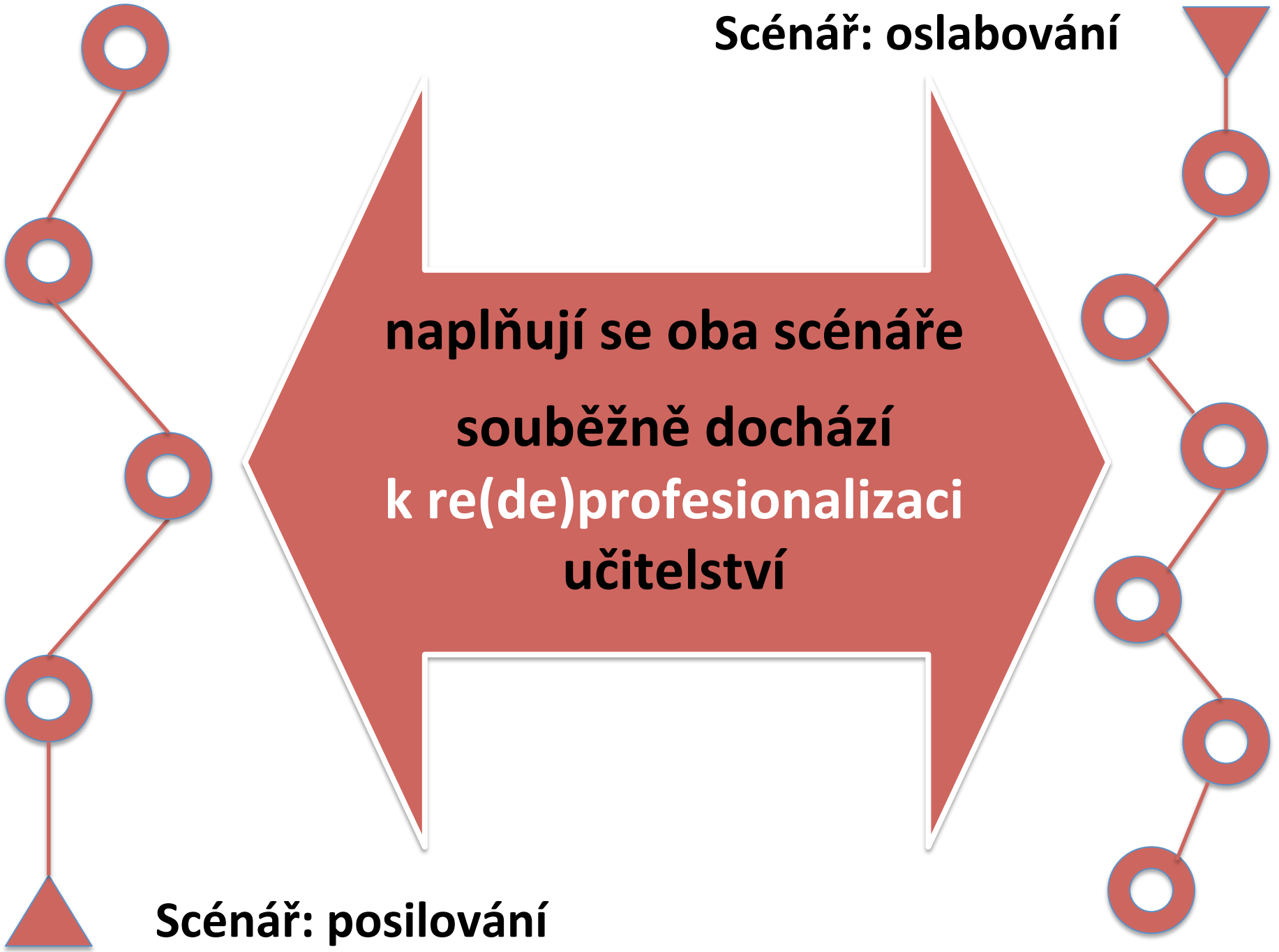

Školy (v) budoucnosti

- Bude pokračovat decentralizace školství – školy budou více **vyrůstat zespoda a rozvíjet se zevnitř**, budou se více **sítovat**
- Školy se více **otevřou svému okolí** (posílí v nich princip regionálního) a stanou se vzdělávacími centry komunit
- Ve větší míře se ze škol stanou **celodenní školy** jako instituce **komplexní edukační péče** – posílí v nich **interprofesionalita**
- Školy se **vyprofilují** (najdou „svoji“ parketu) a zlepší sebe prezentaci
- **Populace žáků bude více rozrůzněná** (sociálně, kulturně, jazykově apod.), školy budou **přehodnocovat zaběhané způsoby práce**
- Význam **základních kulturních technik** (čtení/psaní/počítání) a **vědění o sobě a světě** bude zachován a vzroste význam tzv. **měkkých a přenositelných kompetencí**: umět si klást cíle, učit se učit
- Učitelé **rozšíří svoji aprobovanost o nové dimenze** nad rámec tradičních vyučovacích předmětů

Chvála a zatracení školy a učitelů

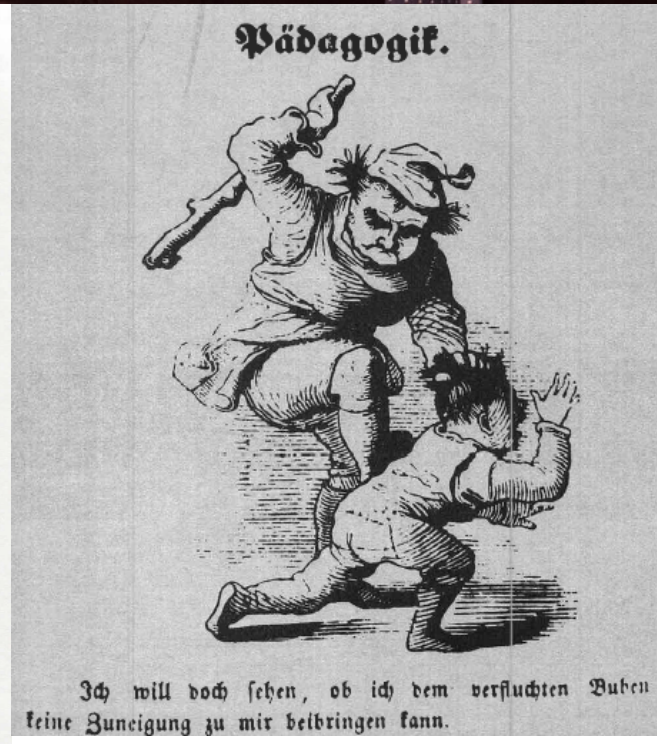
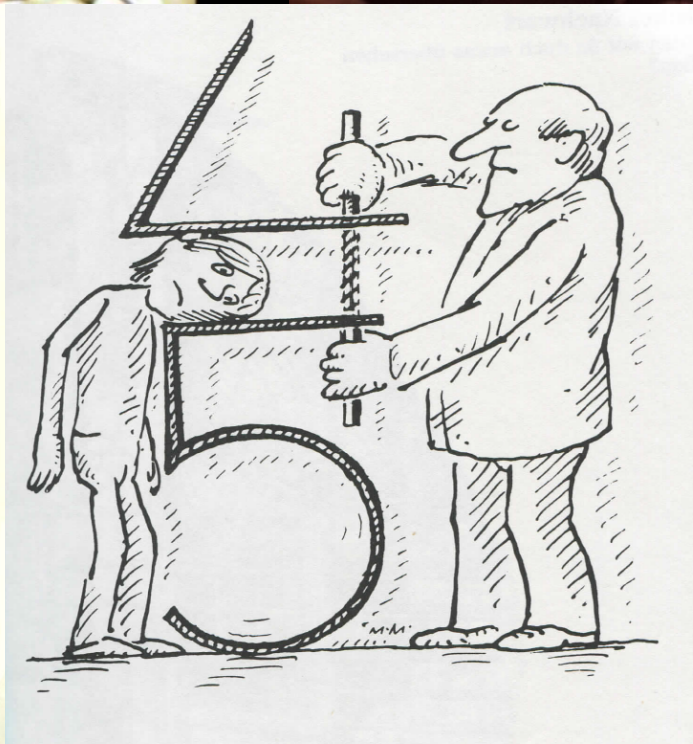

Lesk a bída učitelské profese...

- Na počátku bylo Slovo: **povolání** (vocatio / Beruf / Calling).
- Povolání v původním (sakračním) a přeneseném (světském) významu.
- **Povolání** – profese (učené) a příprava na ně na univerzitách

péče o duši	náboženství	teologická fakulta	kněží
péče o zdraví	medicína	lékařská fakulta	lékaři
péče o vztahy	právo	právnícká fakulta	právníci
vzdělávání	pedagogika	artistická fakulta	učitelé

- Povolání se během dějinného vývoje dále **diferencovala** – jde o zajištění základních funkčních systémů (ve) společnosti.
- Pro moderní společnost jsou charakteristické čtyři systémy: vedle náboženství, zdraví a práva se **jakožto systém formuje** oblast **výchovy a vzdělávání** (vč. budování školských systémů – učitelé).



- **Pedagogické** profese: ideál práce na člověku / rozvoj lidskosti.
- Utvářejícím prvkem a hlavním předmětem činnosti je zde **vedení** (ped-agogia),
 - resp. provázení, podporování, vytváření příležitostí k rozvoji... jiných
 - tradičně dětí, moderně veškerenstva...

Vyznačují se vysokou vnitřní dynamikou a rozrůzněností: učitelé, vychovatelé, sociální (volnočasoví) pedagogové, speciální pedagogové, andragogové apod. – jsou (mohou být) více či méně vázáni na školu či jiné zpravidla výchovné a vzdělávací instituce.

- **Učitelství** jako centrální typ pedagogických profesí.
- V průběhu vývoje se **učitelství profesionalizovalo** – nabylo řady **charakteristik** profesí a vyformovalo své profesní pole.
- Odehrálo se to tak, že učitelství se v širším rámci pedagogiky a pedagogických profesí **utvářelo zaměřením pozornosti a specializací na institucionalizované (typicky školní) vzdělávání**, jehož dominantní formou je výuka.
- Vyformováním učitelské profese se dalo **vzniknout didaktice** jako profesní disciplíně s akademickým ukotvením (zejména díky vysokoškolskému vzdělávání učitelů).
- Současně došlo k **zakotvení učitelství do oborů** (učitel je učitelem něčeho, a nikoliv ničeho či čehokoliv), což umožnilo **rozvinout oborové didaktiky** jako profesní disciplíny oborových učitelů.

Vyučování

- Vyrůstá ze starosti starší generace o mladší.
- Druh pedagogického jednání, které směřuje k podpoře učení žáků.
- Záměrná, plánovaná činnost, při níž učitel poskytuje žákům podněty s cílem rozvíjet jejich znalosti, dovednosti, kompetence...
- „Správně vyučovat znamená způsobovati, aby se žák učil hbitě, s chutí a důkladně“ (JAK).
- Vyučování – vytváření příležitostí k učení.
- Učení – psychický proces – získávání zkušeností, utváření jedince.

Vyučování

- Je nasměřováno k podpoře učení
- je vedeno cíli
- odvíjí se od konfrontace s obsahem (učivo)
- odehrává se v určitých podmínkách
- uplatňují se při něm určité organizační formy, metody, prostředky, média.

Vyučování

- V nejširším smyslu jde o každé působení (i nezamýšlené či náhodné), jehož důsledkem se někdo něco (na)učí – “vyučuje i život”, “dává nám lekce”.
- V širším smyslu jde o více či méně úmyslné působení, které si nenárokují školní charakter – působení autorit (např. náboženských), proroků, kazatelů – často se vztahuje k mimoškolním aktivitám (model mistr-učeň).
- V užším smyslu jde o záměrné, reflektované a metodické ovlivňování učebního procesu (zpravidla školní vyučování – odehrává se ve specifické formě – při výuce).
- V nejužším smyslu jde o slovně-názorné prezentování jistých poznatků – přednášení (docere – učit).

- Potřeba didaktiky vzniká tam, kde se nastolí otázka po **vztahu vědění k učícímu se subjektu**.
- V tahu toho, jak se historicky formuje školský systém, se této otázky/výzvy **ujímají učitelé** – tím pro ně vzniká „jejich“ profesní pole a vymezuje se jejich hlavní profesní úloha.
- Uvádět do vztahu vědění a lidi – tato myšlenka se ozývá v Komenského **„učit všechny všemu všestranně“** – tato nejdemokratičtější utopie je základem veškeré didaktiky (Schneuwly, 2014).
- Komenského didaktika je teorií tří silně provázaných aspektů **docere (vyučovat) – discere (učit se) – scire (vědění)** vymezuje obecné zákonitosti potřebné k vytvoření „methodus“.
- ...v tomto ohledu je didaktika **základem učitelské profese**, jejího výkonu i přípravy na ni.

...a co je specifické
pro učitelskou profesionalitu?

Komenský:
učitel uvádí (docere)
vědění (scire)
do vztahu s učiteli se (discere).

Klafki:
učitel aranžuje plodné setkání
určitých žáků
s určitými obsahy.

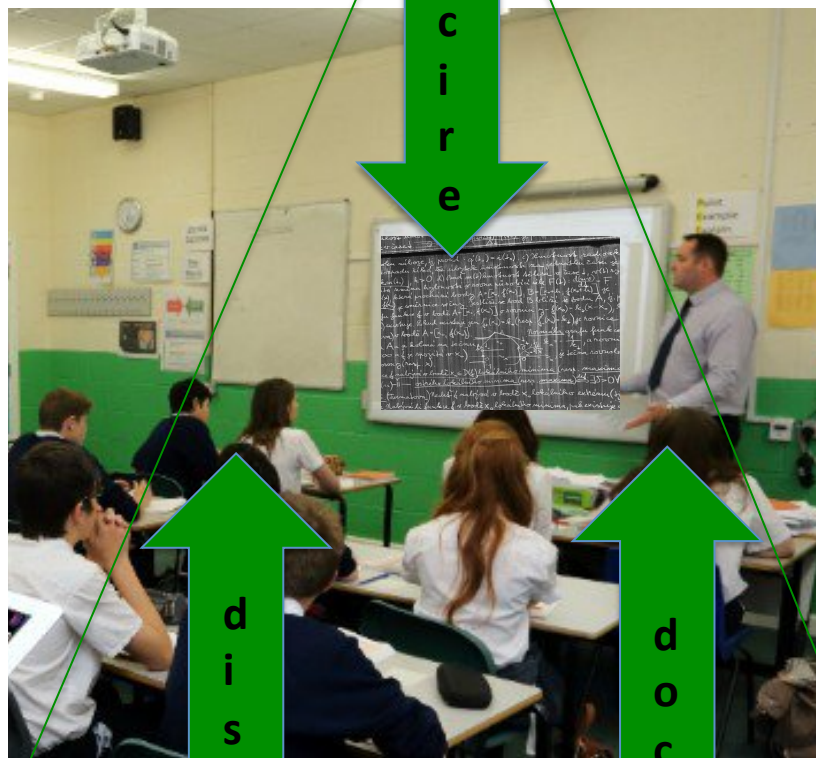

Zaměření pozornosti k obsahu aneb od obsahu k žakově znalosti

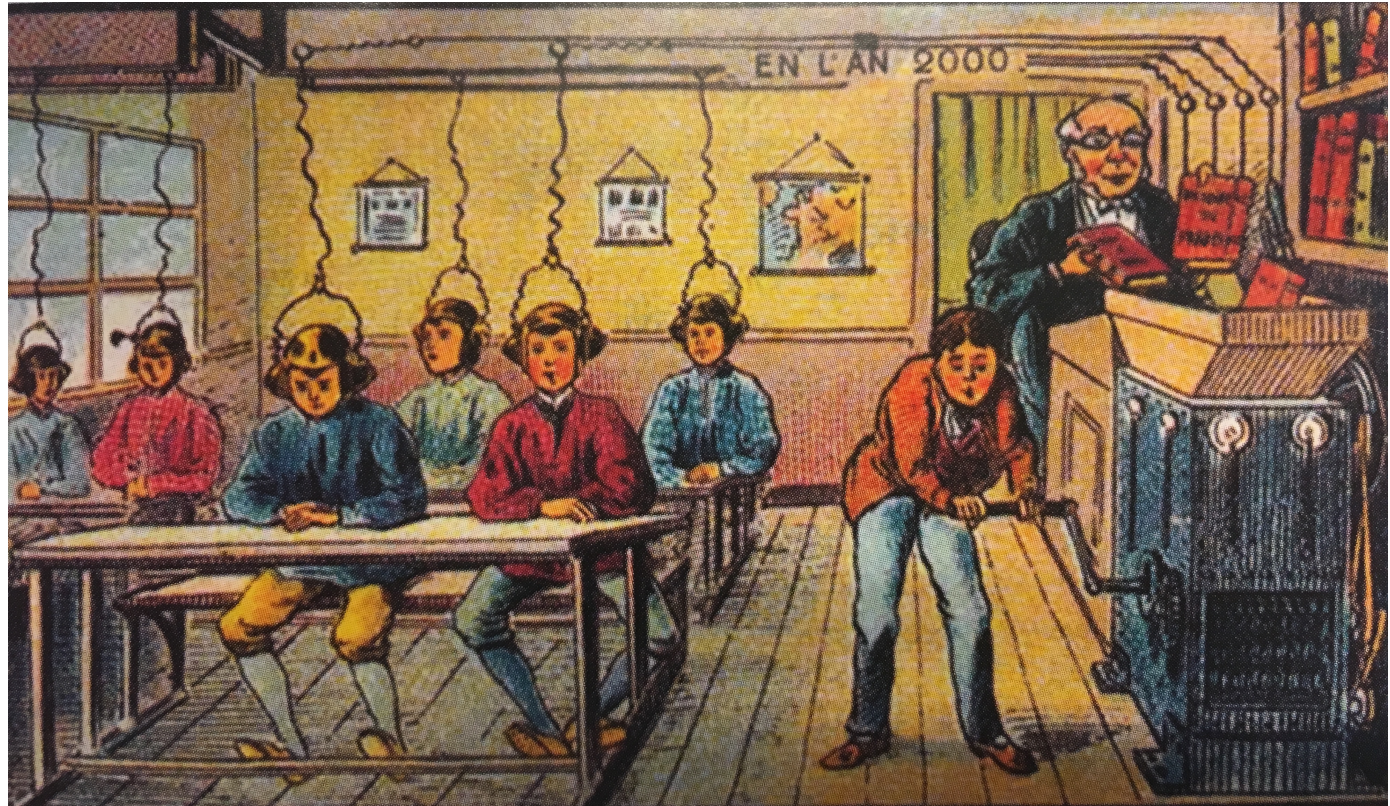

**tvůrce
kurikula**

učitel

žák

**rovina
aktérů**

**ontodidaktická
transformace**

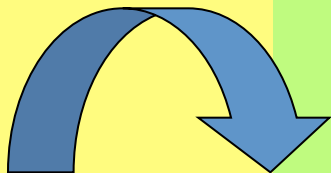

**psychodidaktická
transformace**

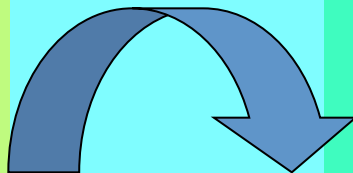

**kognitivní
transformace**

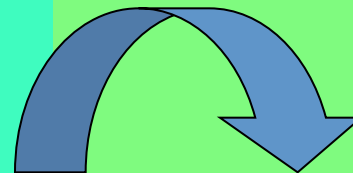

**rovina
transformací**

**oborové
obsahy**

**kurikulární
obsahy**

**obsahy
výuky**

**znalosti jako
obsahy mysli**

**rovina
obsahů**

vyučování učení

**rovina
procesů**

Část II

ontodidaktická transformace

aneb od oborových obsahů ke kurikulárním obsahům

**Tvůrce kurikula na cestě do VÚP/NÚV
za účelem tvorby RVP**



Ontodidaktická transformace

- **Oborové obsahy** – fakta, pojmy, struktury oborů vědeckých, uměleckých, technických a jiných.
- Transformace oborových obsahů může mít různé formy podle funkce, kterou má plnit.
 - Transformace pro další badatele v oboru.
 - Transformace pro aplikační či technologickou oblast.
 - Transformace při popularizaci pro širší veřejnost.
 - Transformace pro školy různých typů a stupňů.
- **Ontodidaktika** – úkolem je analyzovat obsahy vědních a jiných oborů s cílem jejich didaktického zpracování v kurikulu.

Ontodidaktická transformace

- **Výběr obsahu** aneb čemu vyučovat?
- **Legitimizace obsahu** aneb proč tomu vyučovat?
- **Strukturování obsahu** aneb jak jej uspořádat?
- O tyto otázky se vedly spory → **obsah vzdělávání** vymezený v **kurikulu** se proměňuje s tím, jak se střídají historické epochy.
- Průvodním jevem proměn je zápas, který obory vedou se záměrem vydobýt pro sebe místo v kurikulu a zajistit tak svoji reprodukci.
- „...zápas o učební plán... zápas o uskladnění duchovních sil ve škole“ (Weniger 1952, s. 22).

Ontodidaktická transformace

- **Kurikulární obsahy** jsou v kurikulárních dokumentech uspořádány zpravidla do **vzdělávacích oblastí** nebo **vyučovacích předmětů**.
- Vyučovací předměty „vymezují rámec učiva a zároveň poskytují předpoklady pro odbornost výuky tím, že jsou zakotveny v jednotlivých specializovaných oborech“ (Slavík, 1999, s. 220).
- Vyučovací předměty:
 - **jsou** způsoby myšlení o určitých jevech;
 - **nejsou** vědami v „kapesním vydání“; transformují je s ohledem na žáky a na cíle vzdělávání.
- Vztah **obor – vyučovací předmět** jako klíčový problém tvorby kurikula.

Část Iii

psychodidaktická transformace

aneb od kurikulárních obsahů k obsahům výuky

Jak vás to ve škole učili, že tomu nerozumíš...!?



Psychodidaktická transformace

- Aranžování „**plodného setkání určitých dětí s určitými vzdělávacími obsahy**“ (Klafki 1967, s. 121).
- Učitel vybírá „**nejúčinnější analogie, ilustrace, příklady, vysvětlení, slovní demonstrace, způsoby znázorňování a formulování tématu, které jej učiní srozumitelným pro jiné**“ (Shulman 1986, s. 9) → **reprezentace obsahu.**
- Učitel nabízí ve výuce různé **reprezentace obsahu** s cílem podněcovat u žáků procesy utváření a rozvíjení znalostí – dovedností/kompetencí...
- **Reprezentace obsahu** jako nástroj **sémantizace** (nabývání / rozšiřování obsahu) s cílem porozumět obsahu na základě dorozumívání se o něm.

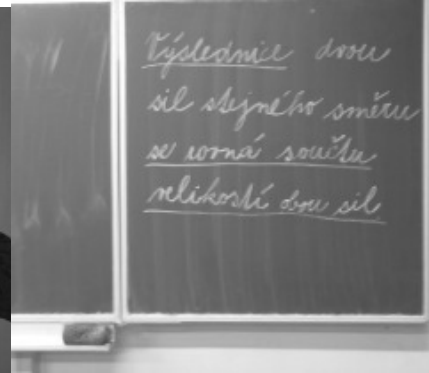
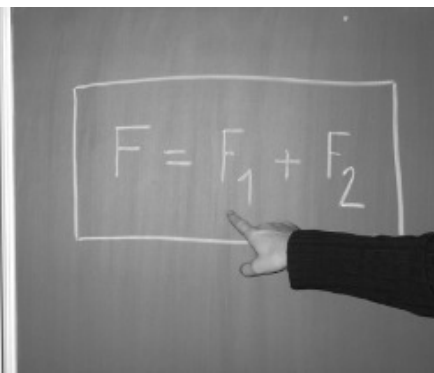

Kontext oboru

Kontext přirozené zkušenosti

Didaktický metajazyk

žákovi vzdálená reprezentace

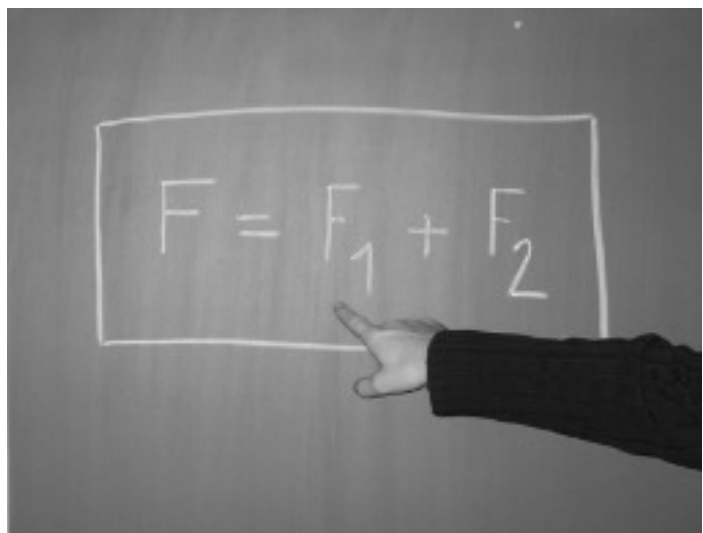

vyučování

žákovi blízká reprezentace



učení

EXPERT

ŽÁK

Dvojdimezionálnost psychodidaktické transformace
(upraveno dle Slavík, Janík 2007, s. 272; srov. také Jelemenská et al. 2003)

Část liii

kognitivní transformace



aneb od obsahů výuky ke znalostem...



Kognitivní transformace

- **Kognitivní transformace** – obsah se stává znalostí.
- **Znalosti** – výsledek procesu poznávání (učení); kognitivní struktura zahrnuje zapamatované informace vč. porozumění vztahům mezi nimi.
- Utváření znalostí – **konstruktivní proces**: nové znalosti zabudovány do dosavadních kognitivních struktur.
- Děti si přinášejí do školy řadu představ, které se ukáží jako neadekvátní, nepřesné; nekompatibilní s věděním prezentovaným ve škole.

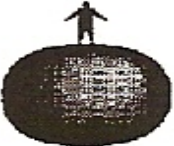
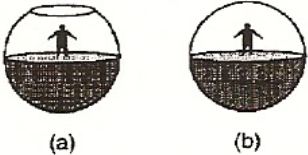
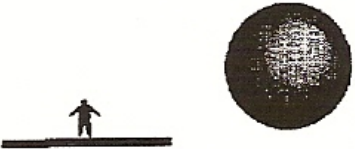
**...prekoncepce, miskoncepce,
intuitivní představy, naivní teorie...**

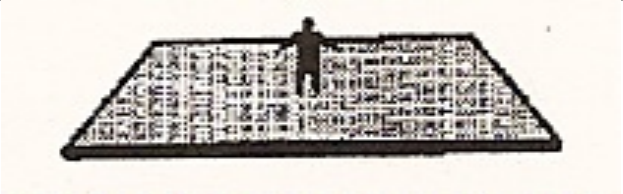
Země jako zploštělá koule	
Země jako dutá koule	
Dvojí Země	
Země ve tvaru disku	
Země ve tvaru obdélníka	

Kognitivní transformace

- Dítě má svoji představu o tom, jaké věci jsou a jak fungují.
- Škola je garantem „správné“, tj. kulturně a vědecky akceptované verze toho, jaké věci jsou a jak fungují.
- Rozpor mezi **žakovou prekonceptí** a **vědeckou konceptí** → **kognitivní konflikt**.
- **Kognitivní konflikt** – motor **konceptuální změny**.
- Konceptuální změna jako přestavba:

žakovská prekoncepte → vědecká koncepte.

Kognitivní transformace

- Kognitivní konflikty – vyvolané prostřednictvím **manipulace s reprezentacemi**.
- Na manipulaci s reprezentacemi je založeno modelování a řešení učebních úloh → kognitivní operace.
- Žáci jsou uváděni do didakticky připravených situací (učebních úloh), jejichž řešení vyžaduje:
 - interpretovat reprezentace
 - třídit reprezentace
 - konfrontovat reprezentace...
- Reprezentace ztvárňují obsah a lze z nich vyvozovat, jaký význam kdo obsahu dává, resp. jak obsahu rozumí.

Manipulace s reprezentacemi ve výuce

Reprezentace (A)
konstruovaná učitelem
(schéma el. obvodu)

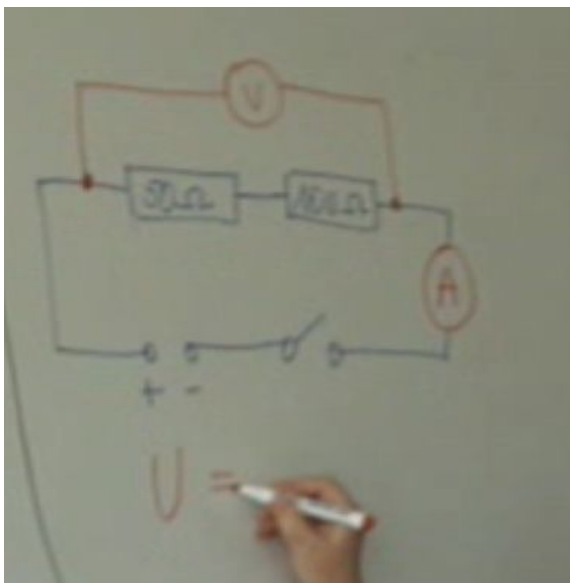

Reprezentace (B)
konstruovaná žáky
(zapojení el. obvodu)



Žáci jsou uvedeni do didakticky připravené učební situace, kdy konstruují reprezentaci (B) analogickou k reprezentaci (A).

Učebnice: 142/11: Změř, jak se mění proud procházející rezistorem, když měníš napětí na svorkách. Výsledky měření zapiš do tabulky. Znázorni grafem závislost proudu procházejícího rezistorem na napětí mezi svorkami.

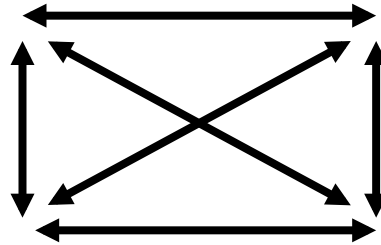
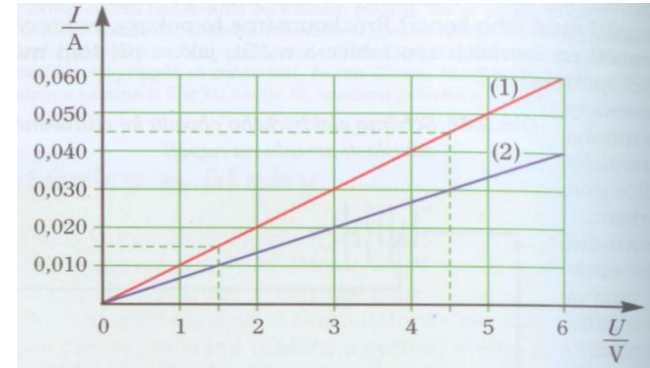
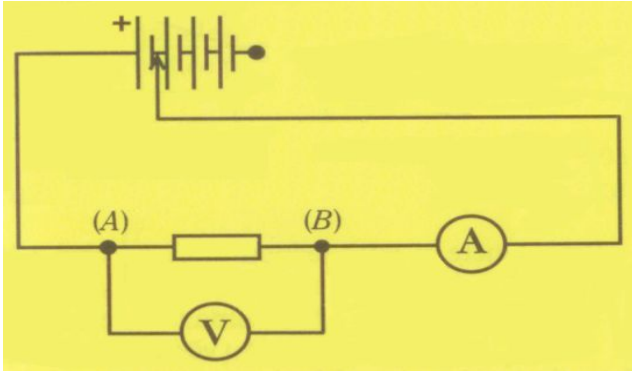

$\frac{U}{V}$	$\frac{I}{A}$	$\frac{U}{\frac{I}{V/A}}$
1,5	0,015	100
3,0	0,030	100
4,5	0,045	100
6,0	0,060	100

Komplementarita vícečetných reprezentací – jejich kognitivní integrace zakládá porozumění (zde: Ohmův zákon: $I = U/R$).

