

Začarovaný kruh školní neúspěšnosti – dopad permanentního neúspěchu na osobnost jedince, na jeho školní výkon a na jeho vztahy k sociálnímu okolí

„Jak může být stín rovný, je-li zkroucená tyč?“

Arabské přísloví¹

V poslední době můžeme v oblasti speciální pedagogiky sledovat odklon od již tradičních směrů (např. směr medicínský a reedukační) a obracíme se ke směru, který chápe postižení jako výsledek vzájemných vztahů mezi zdravotním stavem, osobnostními faktory a vnějšími faktory, ve kterých jedinec žije, a to ke směru **biopsychosociálnímu**.

Toto pojetí se prolíná s **teorií Začarovaného kruhu školní neúspěšnosti**, jejíž autory jsou pracovníci katedry psychologie učení na univerzitě v Essenu ve spolkové republice Německo. Svou teorii zveřejnili v roce 1993 a původně je aplikována na problematiku specifických poruch učení a nese jméno Začarovaný kruh poruch učení. Později se mezi odborníky (např. Pokorná 2001, Helus, 2004) začala používat v širším slova smyslu a ve spojitosti se školním neúspěchem obecně.

Abychom si teorii začarovaného kruhu školní neúspěšnosti více přiblížili, uvádím následující smyšlený příběh, jehož podkladem byla slohová práce žákyně 7. třídy ZŠ, u níž se projeví specifické poruchy učení.

„Představme si mrně ze školky. Příbuzní a známí se ptají: „Jakpak se těšíš do školy?“ A mrňous odpovídá: „Já se těším!“ A těší se opravdu. Začne chodit do první třídy a ve škole se mu moc líbí. Paní učitelka ho chválí, doma mají radost. Mrňous, tedy teď už žák, zná písmenka, umí je přečíst i napsat, začíná počítat. Je to chytré dítě. A najednou ouha! Neumí spojovat slabiky a při psaní dělá chyby. „Ať přijde maminka do školy!“ Následují testy v pedagogicko-psychologické poradně a nakonec cejch – dyslektik. Žáček neví, co se děje. Proč ho paní učitelka nepochválí? Vždyť se pořád jenom učí a stejně nikdy neumí to, co jeho kamarádi.. Maminka s tatínkem jsou smutní a poslední dobou se hádají... Ale proč? Proč dělá neustále chyby? Ostatní děti běhají po venku, proč má jen on tolik práce s domácími úkoly? Malému žáčkovvi je, jako by se topil. Učení se na něj valí jako obrovské vlny a on se plácá, jak se dá. A nakonec stejně klesne ke dnu. Je z něho dostatečný nebo nedostatečný žák, brzda třídy, ostuda rodiny a lajdák.“

Nyní již přejdeme k teorii Začarovaného kruhu školní neúspěšnosti. Kruh se utváří postupně a má celkem čtyři stádia. Tak jako v našem příběhu, na začátku všeho stojí dítě které uspělo u zápisu do první třídy základní školy. V prvních měsících školní docházky je všechno v pořádku. Nikdo žádné potíže nepředpokládá. Ani dítě, ani jeho rodiče, ani učitel. Najednou však přijde okamžik, kdy dítě nedosahuje ve škole takových výkonů, jaké bychom, vzhledem k jeho výkonům předchozím a k výkonům spolužáků, předpokládali. Je přirozené, že učitel i rodiče se mu snaží pomoci, jak nejlépe dovedou. Začarovaný kruh se začíná roztáčet. Neustálý neúspěch jednak snižuje sebejistotu a sebehodnocení dítěte a také ovlivňuje

¹ Čačka, 2000, s. 210

vzájemné sociální vztahy mezi ním na jedné straně a mezi rodiči, spolužáky a učiteli na straně druhé.

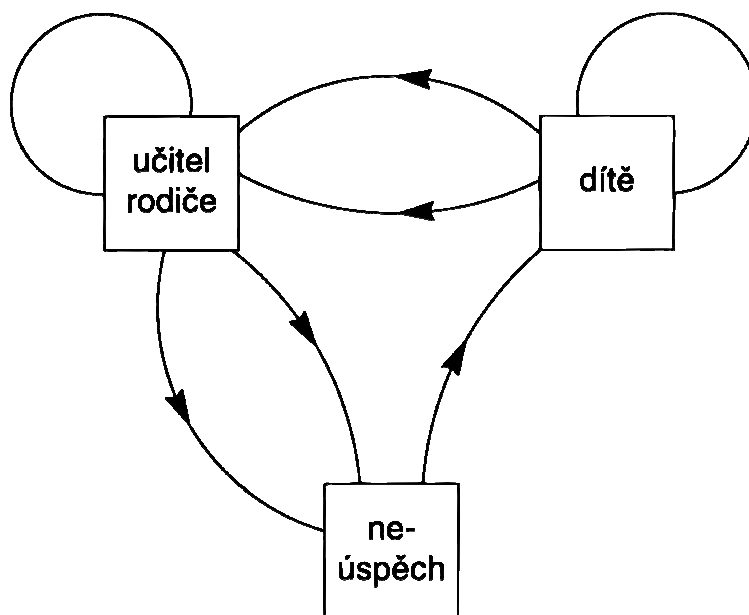

Obr. 1 První stadium začarovaného kruhu

Učitel, rodiče a také často další rodinní příslušníci se snaží dítěti podat pomocnou ruku, ale výsledky jejich snažení se nedostavují. Všichni výše zmínění lidé dítě podporují a povzbuzují, ale také ho mnohdy kritizují, obviňují ho z nedbalosti z lajdáctví a z lenosti, a tím vším působí na sebehodnocení dítěte. Zcela zákonitě se brzo dostavuje reakce dítěte na svůj neúspěch a na hodnocení a názory jeho rodičů, učitelů, spolužáků a sourozenců. Jeho reakce mohou být velice pestré, ale ve většině případů si jimi dítě svou situaci komplikuje, protože jeho reakce mají opět sociální dopad. Že se stalo něco rozhodujícího, ukazují i velice rozdílné reakce učitelů, kteří od této chvíle upozorňují na sekundárně vzniklé poruchy chování, ale nevidí již jejich primární etiologii, kterou je právě permanentní školní a sociální neúspěch. Projevy ukazující na poruchu chování můžeme očekávat vždy, jestliže školním neúspěchem dítě trpí natolik, že musí reagovat sociálně.

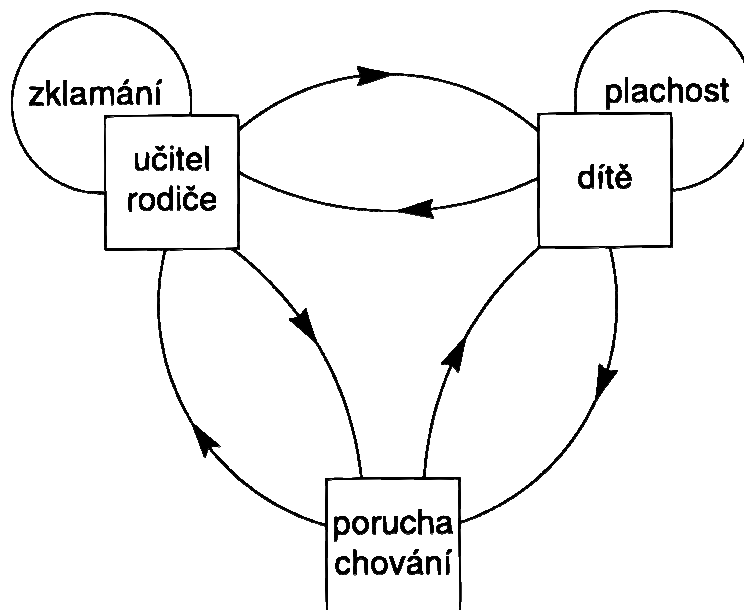

Obr. 2 Druhé stadium začarovaného kruhu

Jeho nepřiměřená sociální reakce má za následek ještě mnohem důraznější reakci jeho okolí, která dítě ještě více negativně ovlivňuje. Druhá fáze kruhu se objevuje ve chvíli, kdy dítě začne na nepříznivou situaci reagovat neuroticky, protože jeho sebepojetí a sebehodnocení je soustavně a systematicky narušováno. Okolí dítěte v čele s jeho rodiči a učiteli je stále více zklamáno, protože jejich velké úsilí „nenese žádné ovoce.“

Začarovaný kruh se dostává do své třetí fáze. Dítě se vzniklými okolnostmi dostává do situace, se kterou si neví rady, školní nezdary a neúspěchy se začínají množit, žákovská knížka se červená špatnými známkami a sešity zase obrovským počtem chyb. Protože spolužáci v učivu postupují stále dále, mezery v učivu jsou stále více nápadné. Dítě novou látku nechápe, objevuje se strach, který významně zvyšuje nejistotu a schopnost soustředění. Strach začíná postupně dosahovat stupně paniky, pokud má dítě podat jakýkoliv výkon. Co se jeden den pracně naučí, druhý den ráno už opět neví. Strach se naprosto ochromující, vyvolává bariéry, které neúspěch jen a jen prohlubují a díky dalšímu neúspěchu strach sílí, roste a nabírá na intenzitě. Represe ze strany okolí dítěte se neustále zvyšují, zvyšuje se bezmoc dítěte, jeho rodičů, rodinných příslušníků a učitelů. Jak během školního roku narůstá nezvládnuté učivo, narůstají i neúspěchy.

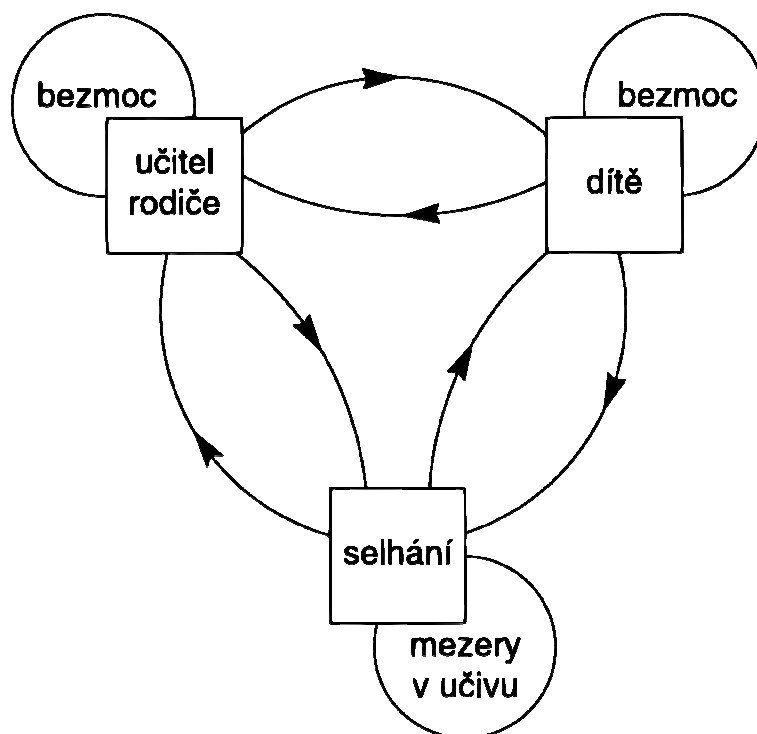

Obr. 3 Třetí stadium začarovaného kruhu

Tím však ještě začarovaný kruh není plně rozvinut, jeho autoři Dieter Betz a Helga Breuningerová popisují ještě jeho čtvrtou fázi. Permanentní neúspěchy, tlak a tresty ze strany okolí dítěte a vlastní bezmoc mají za následek, že dítě již od sebe nic jiného, než neúspěch neočekává. Pokud se mu alespoň něco podaří a ve škole alespoň částečně uspěje, je hluboce přesvědčeno, že je to prostě náhoda. Vztahy mezi dítětem a jeho rodinou a školou značně trpí, protože se z nich pomalu vytrácí vzájemná důvěra. Dítě nedůvěřuje sobě, ani druhým a ti zase nedůvěřují jemu.

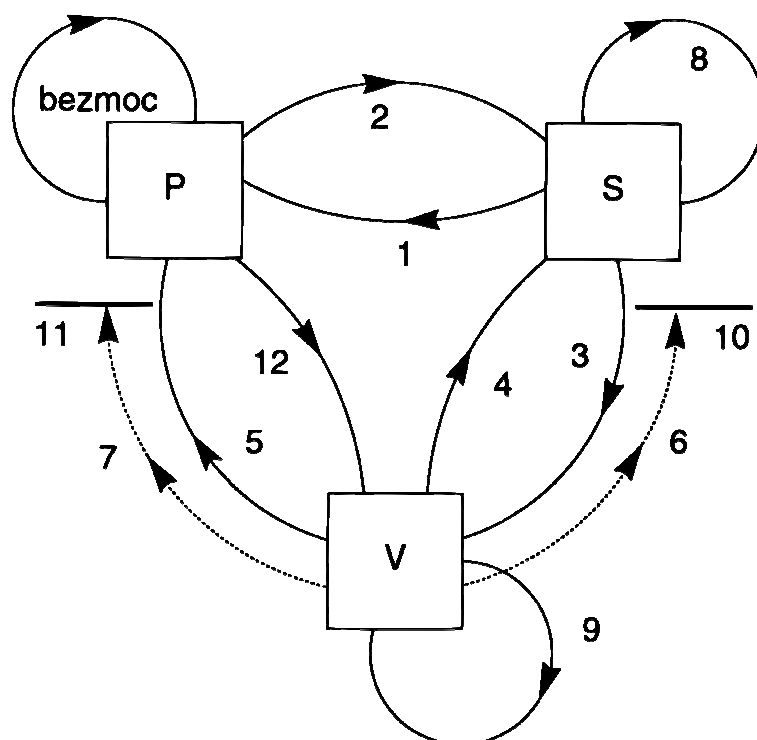

Obr. 4 Čtvrté stadium začarovaného kruhu ²

Teorie začarovaného kruhu ukazuje propojenost jednotlivých systémů (sebehodnocení dítěte, rodina a její nároky a očekávání, systém vzdělání a škola se svými nároky na výkon žáků). Vzájemné propojení jednotlivých systémů ukazuje, že je optimální, pokud se náprava děje ve všech systémech současně, ale také upozorňuje na to, že pokud začneme působit na jeden ze systémů začarovaného kruhu, zákonitě tak ovlivníme systémy ostatní. Pokud např. začneme terapeuticky pracovat s dítětem, dojde ke změně atmosféry v rodině a v přístupu spolužáků a učitele k dítěti. Nebo pokud změní rodiče přístup ke svému dítěti, bude mít změna vliv na jeho sebehodnocení. Toto jsou důležité praktické poznatky. Z teorie je zřejmé, že pokus o nápravu situace je smysluplný i v takovém případě, když jeden ze systémů změně zatvrzele vzdoruje.

² Vysvětlivky ke čtvrtému stadiu začarovaného kruhu

P – prostředí, okolí, (rodiče, učitelé, spolužáci, příbuzní), které dítě povzbuzuje, ponižuje, hodnotí, atd. a tím působí na jeho sebehodnocení

S – pocit vlastní hodnoty dítěte

V – výkon, učení, nápadné chování, projevy dítěte

1 – nápadné chování jako reakce na represe a nedůvěru, které dítě přijímá ze svého okolí

2 - výchovná opatření, jež mají především restriktivní (omezující) charakter

3 – bariéry, které znemožňují dítěti, aby se něčemu naučilo, vyhýbání se povinnostem

4 – selhání, strach, neúspěch, který se očekává

5 – viditelně nedostatečné výkony, zklamání

6 – úspěch se nemůže dostavit

7 – dobré výkony se neočekávají, pokud se dostaví, jsou interpretovány jako náhoda, nebo dokonce podvod (...od koho jsi to opsal?)

8 – vlastní hodnocení situace, které může být u jednotlivých dětí velmi rozdílné; často přejímají názory z okolí, později se mohou dostat do opozice, která může být i úplná

9 – mezery v základním učivu, jež vedou k dalšímu nepochopení učiva a k novým neznalostem

10 – neznalosti vyvolávají ztrátu sebedůvěry, dítě očekává neúspěch

11 – okolí si vytváří předsudky, dítě je označeno

12 – očekávání, které je rozporuplné