

# STATISTICKÉ METODY V GEOGRAFII

A decorative graphic element consisting of a blue gradient shape that starts as a thin line on the left and curves downwards and to the right, ending as a solid blue area at the bottom right corner of the slide.

Kdybych měl poslední den života, chtěl bych ho  
strávit na přednášce ze statistiky –  
- je tak nekonečně dlouhá .....

# OSNOVA PŘEDNÁŠKY

- VÝVOJ STATISTIKY
- DEFINICE STATISTIKY
- POJETÍ STATISTIKY
- VYMEZENÍ ZÁKLADNÍCH STATISTICKÝCH POJMŮ
- GRAFICKÉ ZNÁZORNĚNÍ JEVŮ, STATISTICKÁ MAPA
- ČETNOSTI
- ZÁKLADNÍ STATISTICKÉ CHARAKTERISTIKY (STŘ.ÚROVNĚ, VARIABILITY, ŠPIČATOSTI)
- TEORETICKÁ ROZDĚLENÍ
- ODHADY PARAMETRŮ, INTERVALY SPOLEHLIVOSTI
- ČASOVÉ ŘADY, ŘETĚZOVÉ A BAZICKÉ INDEXY

# Statistika – úvod

Vývojová období

Definice statistiky

Dílčí obory

Základní pojmy

šetření

# Statistika - vývoj

## ● Starověk:

- 1. Historické zmínky o statistických zkoumáních–
- Městské státy (3 – 2 tis. let př. K.) – potřeba správy států
- → daně, údaje o počtu ob., obchodu, zemědělství, řemeslu
- → soupisy obyvatelstva
- 1. Sčítání lidu – Mojžíš po odchodu izraelského národa z Egypta

## Středověk

- řada písemných zmínek o sčítání lidu či majetku
- první sčítání v zemích Koruny české - 1754

# Novověk

- Tvorba pojetí statistiky v dnešním chápání
- Slovo „statistika“
  - z latiny „status“ – „stát“ a „stav“
  
- **2 směry :**
  - – **1. státověda**
  - – **2. politická aritmetika**

## 1.státověda:

- od 16. st. Itálie : Sansovino: popisy 22 států
- nauka o státu ( geogr., politické, ekonom. údaje), státověda, popisná věda o státě - pol. 18. stol. – **Gottfried Achenwall**
- ( 1719 – 1772, profesor statistiky na univerzitě v Göttingenu):
- statistika – popis státu, učebnice statistiky - i na UK v Praze
- Johan Peter Ancheron – Dán
- Josef Antonín Rieger, Jiří Schnabel, Eberhardt Jonák – české země





## 2. politická aritmetika

- 17. století – Anglie
- směr pozorování hromadných jevů
- kromě popisu jevů hledá pravidelnosti, obecné zákonitosti, vývoj
- velký přínos pro moderní statistiku
- představitelé anglické statistické školy:
- William Petty ( 1623 – 1687)
- John Graunt (1620 – 1674)

- Petty:
  - předchůdce moderní statistiky a politické ekonomie
  - politické a ekonomické argumenty musí vycházet z empirických dat
- Graunt
  - původní povolání - obchodník se sukny
  - demografie
- spolupráce Graunt a Petty:
  - údaje z matrik v Londýně:
  - rodí se více chlapců než dívek
  - větší úmrtnost ve městě než na venkově
  - úbytek obyv. ve městě kompenzován imigrací z venkova

- politická aritmetika z Anglie postupně i na kontinent – Německo a dále
- ostré střety se státovědou
- počátky moderní statistiky
- Lambert **Quételet** (1796 – 1874), Švýcar žijící v Belgii, astronom, antropolog, sociolog, moderní statistika
  - $QI = \text{hmotnost} / \text{výška v m}^2$
  - koncept normálního rozdělení
  - střední hodnoty
  - rozptyl
  - založil první statistický úřad a pořádal první statistickou konferenci

- 19. století
- tvorba velkých souborů údajů o zkoumaných jevech
- organizace při soupisech obyvatel apod.

# Počátky teorie pravděpodobnosti

od 16. století

- nezávisle na statistice
- nová matematická disciplína
- významní matematici
- 17. století **Galileo Galilei** ( 1564 – 1642) – zkoumání chyb při fyzikálních měřeních – měření – náhodný pokus
- **Blaise Pascal** (1623 – 1662) – teorie hazardních her
- tři **Bernouliové** ( Johann, Jacob, Daniel) – ucelená práce o teorii pravděpodobnosti
- **Carl Friedrich Gauss** (1777 – 1855)
- normální rozložení pravděpodobnosti
- **Denis Poisson** (1781 – 1840) - rozdělení

# statistika

- definice
- pojetí

# statistika - definice

***Statistika* je vědní obor zabývající se zkoumáním jevů, které mají hromadný charakter.**

***Statistika* je v určitém smyslu jazykem pro shromažďování, zpracování, rozbor, hodnocení a interpretaci hromadných jevů**

# statistika - pojetí

- pojem statistika – běžně ve dvou významech:
  - **1. praktická činnost** ( zaznamenání, třídění, shrnování číselných údajů o skutečnostech)
  - **2. teoretická disciplína** , předmět zkoumání : stav a vývoj číselně vyjádřených hromadných jevů
- statistika se zabývá **hromadnými jevy** tj. jevy, které se vyskytují u souboru lidí, věcí, událostí buď v kvantitativní formě nebo i kvalitativní formě převoditelné na číselnou
- hromadné jevy – příklady:
  - věk osob, .....studenti dopíší další příklady....



# Co je typické pro statistiku

- Zkoumá **hromadné** jevy.
- Zabývá se proměnlivými - **variabilními** - vlastnostmi.
- Pracuje s čísly a vyjadřuje se pomocí čísel - zajímá se především o **kvantitativní stránku** reality.
- Používá výpočetní techniku k vytváření a správě statistických **databází**, k provádění hromadného **zpracování** a **analýzy** dat a ke **komunikaci**.

# II. STATISTIKA jako vědní disciplína

- statistika popisná

- popisuje jev statistickými charakteristikami
- takto zpřehledňuje velké množství dat – shrnují je do kategorií (průměr, nejčastější hodnota, grafické znázornění dat)
- využívá numerické a grafické metody

- statistika dynamická

- hledá pravidelnosti, souvislosti, vývoj, usuzuje z části na celek
- matematická statistika
- usuzování na závěry o sledovaném jevu z malého vzorku ( zkoumání veřejného mínění, namátkový test), tj. z chování části usuzujeme na chování celku zobecňuje výsledky (odhad a testování hypotéz) - používá **počtu pravděpodobnosti**

# Významy pojmu STATISTIKA

## I. Statistika jako praktická činnost

- Statistická evidence ( např. sběr údajů, třídění, sumarizace apod.),
- Instituce, která tuto evidenci provádí (např. ČSÚ, ministerstva aj.)
- Souhrn údajů o nějaké skutečnosti (statistika nezaměstnanosti, ročenka meteorologických pozorování atd.)

# Základní etapy statistického zpracování dat

- **1. Zjišťování/ Sběr údajů** - shromáždění a zaznamenání údajů, jejich kontrola aj.,

- periodicita sběru:

- a) periodické (např. 1\* ročně)
- b) běžné – krátké, pravidelné lhůty
- c) jednorázové

# Základní etapy statistického zpracování dat

- **2. Zpracování** - uspořádání, seskupení, shrnování, sumarizace,
- **3. Analýza** - výpočet charakteristik, měření závislostí, srovnávání, měření dynamiky
- **4. Prezentace** výsledků - tabulkové či grafické vyjádření a slovní zhodnocení výsledků předcházejících etap.

## ● Druhy statistického zjišťování:

- **výkaznictví** - *nejběžnější*
- **soupisy** – *rozsáhlá zjišťování na rozsáhlých souborech k určitému okamžiku – např. sčítání obyvatelstva*
- **statistický odhad** - *subjektivní hodnocení*
- **anketa** – *šetření určité vrstvy lidí na urč. problematiku*

# Základní dělení statistických údajů

- podle zdroje — **primární** a **sekundární**,
- podle reálnosti situace — **skutečné** a **simulované**,
- podle periodicity zjišťování — **průběžné**, **periodické** a **jednorázové**,
- podle časového hlediska — **okamžikové** a **intervalové**.
-

# Co statistika „umí“

- **Zjišťovat** (počet domácností ČR, počet pracovníků v odvětví XY)
- **Popisovat struktury** (věková struktura obyvatel ČR, roční chod hodnot meteorologických prvků)
- **Shrnovat dílčí ukazatele v čase a prostoru** (průměrná nezaměstnanost v regionu)
- **Srovnávat agregované ukazatele v čase nebo prostoru** (trend vývoje počtu obyvatelstva, teploty vzduchu dvou lokalit)
- **Měřit závislosti** (závislost mezd na HDP, závislost met. prvku na nadmořské výšce).



# ... a co statistika „neumí“:

Statistika selhává, pokud:

- Nemá k dispozici adekvátní číselné údaje
- Nemá-li k dispozici dostatečně rozsáhlý soubor případů
- Není-li v datech přítomna proměnlivost (variabilita).

# Statistika a výpočetní technika

- Výpočetní technika zasahuje do všech etap statistického zpracování dat.
- Exploze výpočetní techniky umožňuje provádět výpočty, které byly dříve nerealizovatelné (z důvodů velkého objemu dat, pracnosti, ...).
- Na druhou stranu však roste nebezpečí výběru nesprávného postupu.

# Výhody počítačového zpracování I.

## Přesnost a rychlost

*Dobré počítačové programy (software) nám dají velmi rychle správné výsledky. Dřívější ruční zpracování dat bylo často zatíženo aritmetickými chybami a bylo časově velmi náročné.*

## Univerzálnost

*Počítače zpřístupňují širokou škálu statistických metod a umožňují provést velmi rychle i rozsáhlé komplexní statistické analýzy.*

## Grafika

*Počítače umožňují snadné grafické zobrazení pozorovaných dat a výsledků statistického zpracování.*

## Flexibilita

*Velkou výhodou počítačů je, že umožňují rychle provést nové zpracování při změnách v datech či transformaci některých veličin.*

# Výhody počítačového zpracování II.

**Nové veličiny:** *Snadno lze vytvářet nové veličiny pomocí požadovaných transformací.*

**Velikost datových souborů:** *Počítače umožňují zpracování velmi rozsáhlých souborů dat pomocí vhodného softwaru, což bylo ještě před deseti lety velmi obtížné.*

**Snadný přenos dat:** *Jakmile se jednou data dostala do počítače, lze je snadno přenést elektronicky (například pomocí Internetu) na jiné místo.*

...ale

# Nevýhody počítačového zpracování I.

## Chyby v softwaru.

Ne všechny statistické programy jsou spolehlivé.

*Je dobré používat programy, které mají dobrou pověst a jsou používány již dostatečně dlouho, takže byla postupně odstraněna většina jejich chyb. K takovým programům patří například BMDP, SAS, SPSS, STATISTICA, S PLUS, STATGRAPHICS a další.*

## Univerzálnost.

Může vést k výběru nevhodné metody zpracování.

*Je velmi důležité, aby každý, kdo používá statistický software, si byl vědom úrovně svých statistických znalostí a užíval pouze ty metody, kterým rozumí. Pozor na používání neznámých statistických metod.*

# Nevýhody počítačového zpracování II

## **Černá skříňka.**

*Počítač vzdaluje uživatele od dat i metody zpracování. Statistická analýza se provádí automaticky, nová data se zpracovávají a výsledky se ukládají, aniž by byly posouzeny člověkem. Protože většinou výsledky zachycují jen průměrné efekty, může se zcela ztrácet citlivost k individuálním pozorováním.*

## **Špatná data plodí špatné závěry.**

*Jestliže data jsou nasbírána či naměřena špatně (například jsou špatně kladené otázky v dotazníku), nelze očekávat, že závěry z takových dat budou správné. Sem náleží i nesprávné zpracování datových souborů, chybějící či ovlivněné (tzv. nehomogenní) údaje.*

# Vymezení základních statistických pojmů

# statistika - definice

***Statistika* je vědní obor zabývající se zkoumáním jevů, které mají hromadný charakter.**



## **Hromadné jevy:**

jevy, které jsou výsledkem působení velkého množství příčin,

Příklady: kvalita vody – chem. složení, emise, produkce odpadů, zaměstnanost, novorozenecká úmrtnost, zatížení osob hlukem.....

**Statistická jednotka:** je to určitý jev či prvek, který je předmětem statistického šetření a pro který se zjišťují údaje

Statistická jednotka musí být přesně vymezena na počátku vlastního šetření a to z hlediska **věcného, časového, prostorového. (CO, KDY, KDE)**

Příklady:

stat. jednotka – novorozenec, rodina, dům, občan, měsíc

Co:

Kde:

Kdy:

## Statistický znak:

je to určitá vlastnost statistické jednotky, kterou se snažíme postihnout.

Tzv. **shodné (společné) znaky** vymezují příslušnost statistické jednotky k určitému statistickému souboru.

Ostatní jsou znaky **proměnlivé (variabilní)**.

Příklady: **shodný znak – novorozenost**

**proměnlivé znaky – váha, délka,  
jméno, národnost.....**

stat. jednotka  
novorozenec

Statistické znaky lze dělit na znaky

- A) **prostorové**

místo narození: Brno

- B) **časové**

datum: 2.3. 2006

- C) **věcné:**

- 1. **kvalitativní:**

pohlaví: muž

- **alternativní**

- **možné**

národnost: česká

- 2. **kvantitativní:**

- **spojité**

délka v cm: 55

- **diskrétní/nespojité**

Doplňte další příklady

Statistické znaky můžeme získat :

- **přímo** – (např. měřením, zvážením) – **primární data**
- **nepřímo** (výpočtem). (znaky odvozené) – **sekundární data**

## Statistický soubor:

skupina statistických jednotek stejného druhu (věcně, prostorově a časově vymezených)

Je to množina všech prvků, které jsou předmětem daného statistického zkoumání.  
**Každý z prvků je statistickou jednotkou.**

.

Prvky tvořící statistický soubor mají:

určité společné vlastnosti - tzv. **shodné - identifikační znaky**

- **sledované znaky** – tyto znaky statisticky šetříme

Příklad:

statistický soubor Novorozenci v ČR

Shodný - identifikační znak: novorozenost

sledovaný znak: váha, živý, pohlaví

Statistický soubor: Občané v produktivním věku

Shodný - identifikační znak:

Sledovaný znak:

Statistický soubor můžeme podle různých hledisek dále dělit:

## Statistický soubor

- **jednorozměrný**
- **vícerozměrný**

### Příklady

(váha dítěte), 1 –rozm.: 3650, 2100, 1200, 3500, 4100, 2800

dvourozm. (váha; délka), 3650, 55;

! jako dvojice! 2100, 47;

1200, 36,

3500, 50



# Statistický soubor **základní a výběrový**

## **Výběrový soubor**

je podmnožinou základního souboru. Je vytvořen ze statistických jednotek, vybraných podle určitého hlediska.

Př. Novorozenci v Jihomoravském kraji

## **Reprezentativní výběr:**

Pokud zkoumaný výběr dobře odráží strukturu celého zkoumaného souboru, nazýváme jej reprezentativním výběrem.

Př. šetření průzkum volebních výsledků, peoplemetry

## **Rozsah statistického souboru:**

počet statistických jednotek v souboru:

$N$  – rozsah základního souboru

$n$  – rozsah výběrového souboru

# Grafické znázornění jevů

- **Graf – definice**
- – kresba podle pravidel znázorňující kvalitativní a kvantitativní informace
  
- **Základní prvky grafického znázornění:**
- 1. Název, příp. podnázev
- 2. vlastní kresba
- 3. stupnice a její popis (rovnoměrná, nerovnoměrná)
- 4. legenda/klíč
- 5. zdroj údajů
- vysvětlivky, poznámky,

# Graf – ukázka

3. ŽIVOTNÍ PROSTŘEDÍ

3. ENVIRONMENT

## OCHRANA ŽIVOTNÍHO PROSTŘEDÍ ENVIRONMENTAL PROTECTION

POŘÍZENÉ INVESTICE  
VALUE OF FIXED ASSETS ACQUIRED

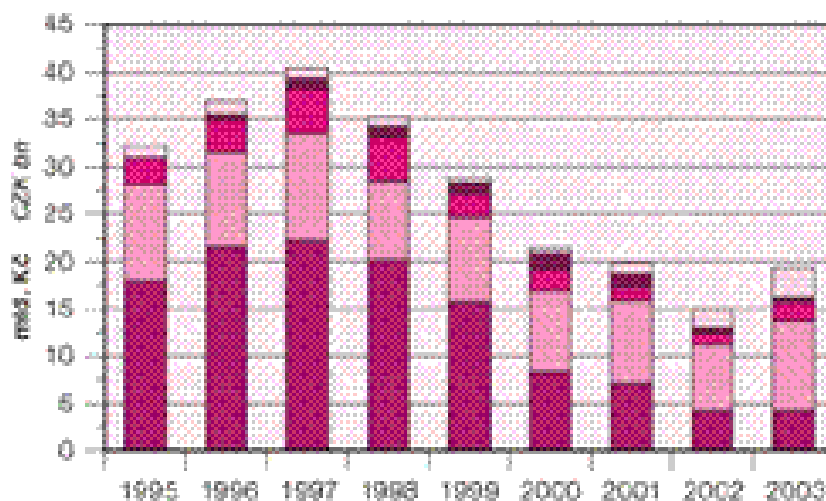

NEINVESTIČNÍ NÁKLADY  
NON-INVESTMENT EXPENDITURES

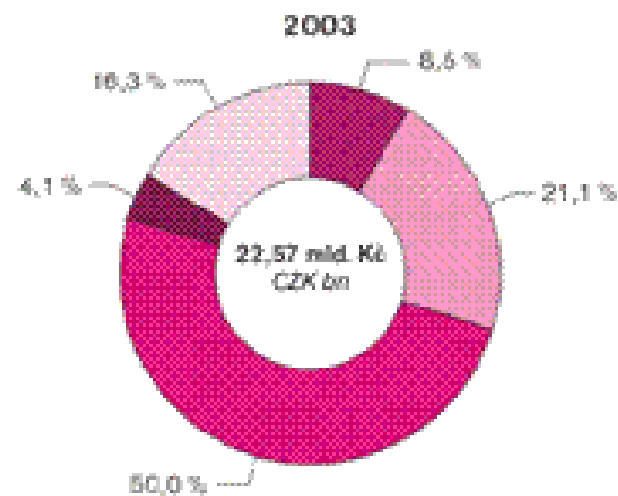

**OCHRANA OVZDUŠÍ A KLIMATU**  
AIR POLLUTION CONTROL AND CLIMATE PROTECTION

**OCHRANA KRAJINY A BIODIVERSITY PROTECTION**  
LANDSCAPE AND BIODIVERSITY PROTECTION

**NAKLÁDÁNÍ S ODPADNÍMI VODAMI**  
WASTEWATER MANAGEMENT

**OSTATNÍ**  
OTHER

**NAKLÁDÁNÍ S ODPADY**  
WASTE MANAGEMENT

Český statistický úřad, 2003

# Typy grafů

- **schéma** – znázorňuje strukturu a vztahy jevu či procesu
- **Příklad**
- **diagram** – znázorňuje kvantitativní údaje o souboru
  - sloupcový, bodový, plošný atd.
- **příklad**
- **statistická mapa** – prostorové rozložení prvku v podkladové mapě

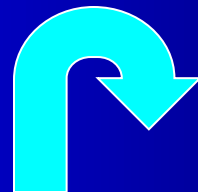

# schéma

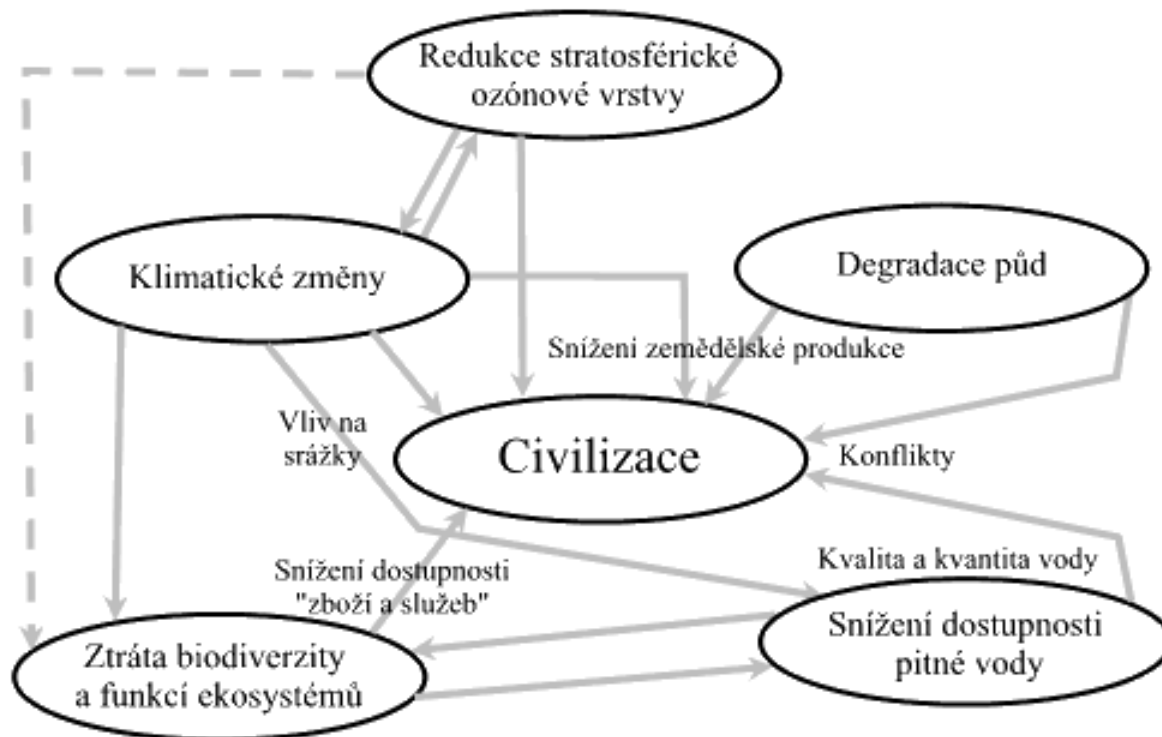

# Diagram

## Celkové investice na ochranu životního prostředí v běžných a stálých cenách roku 1995

INVESTMENT FOR ENVIRONMENT POLLUTION CONTROL PROJECTS: CURRENT PRICES AND 1995 CONSTANT PRICES

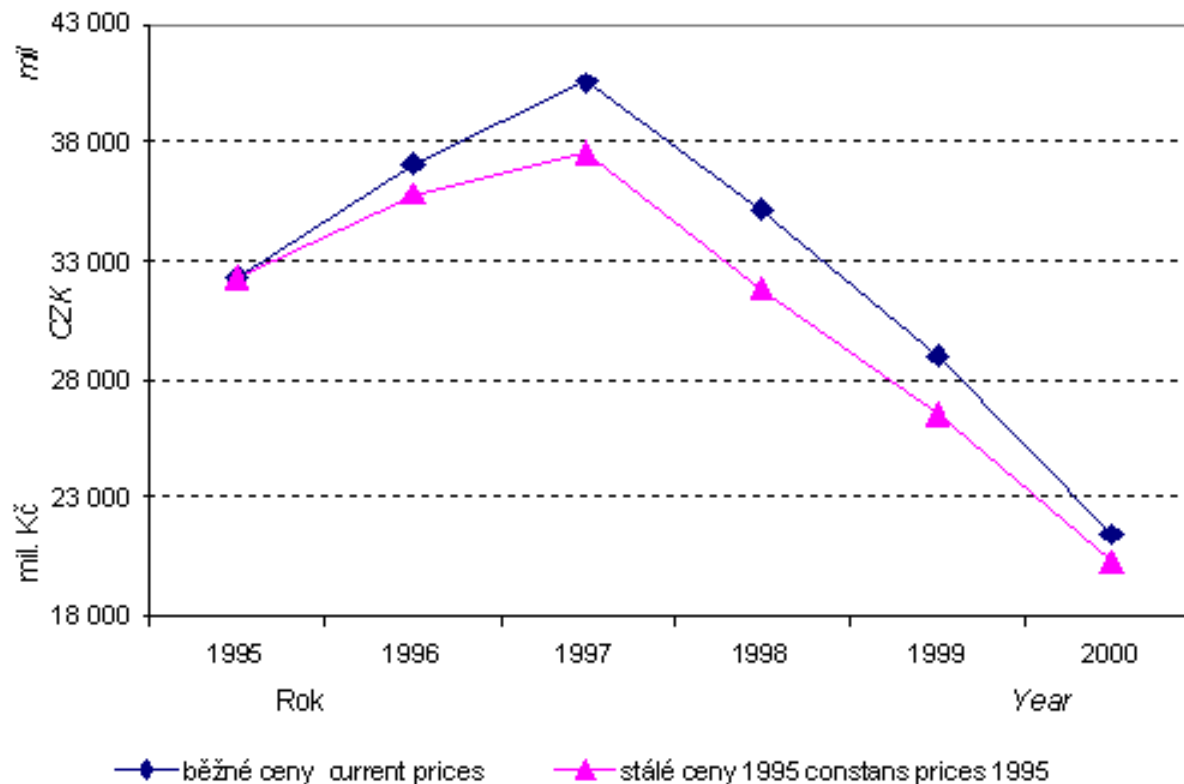

# Diagram\_ - věkové složení obyvv., tzv.pyramida života

## 4. OBYVATELSTVO

## 4. POPULATION

### VĚKOVÉ SLOŽENÍ OBYVATELSTVA

### POPULATION BY AGE

k 31. 12. 1950 31 DECEMBER 1950

k 31. 12. 2000 31 DECEMBER 2000

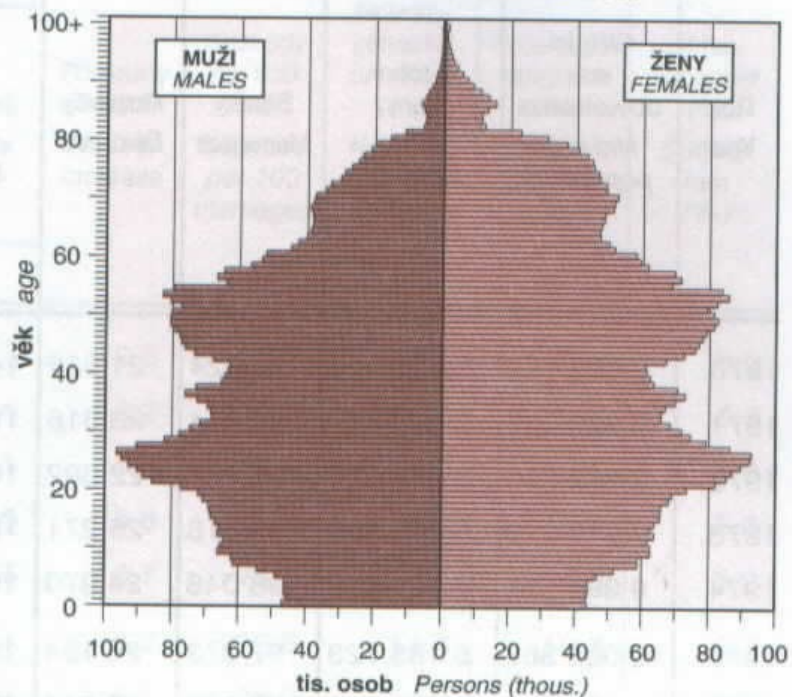
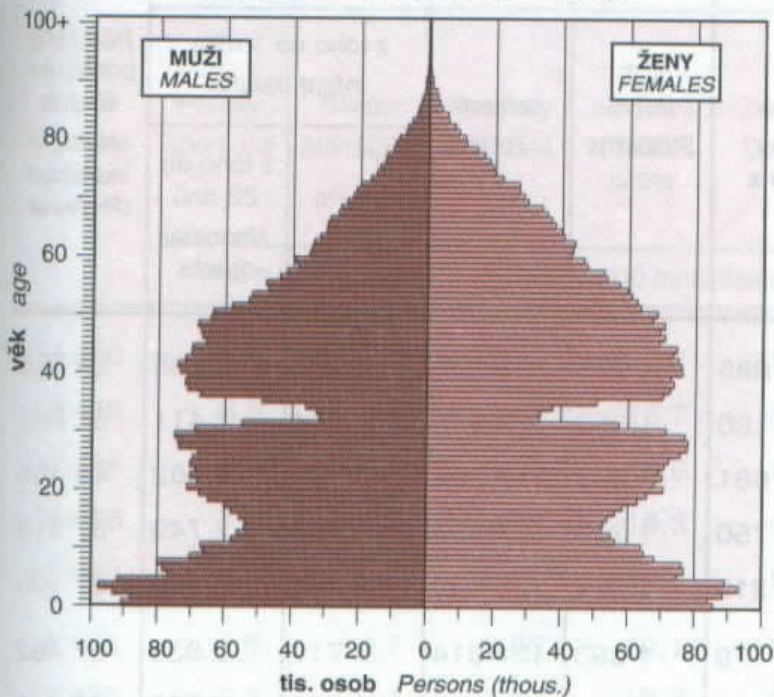



# Odchylka od průměrné teploty na Zemi

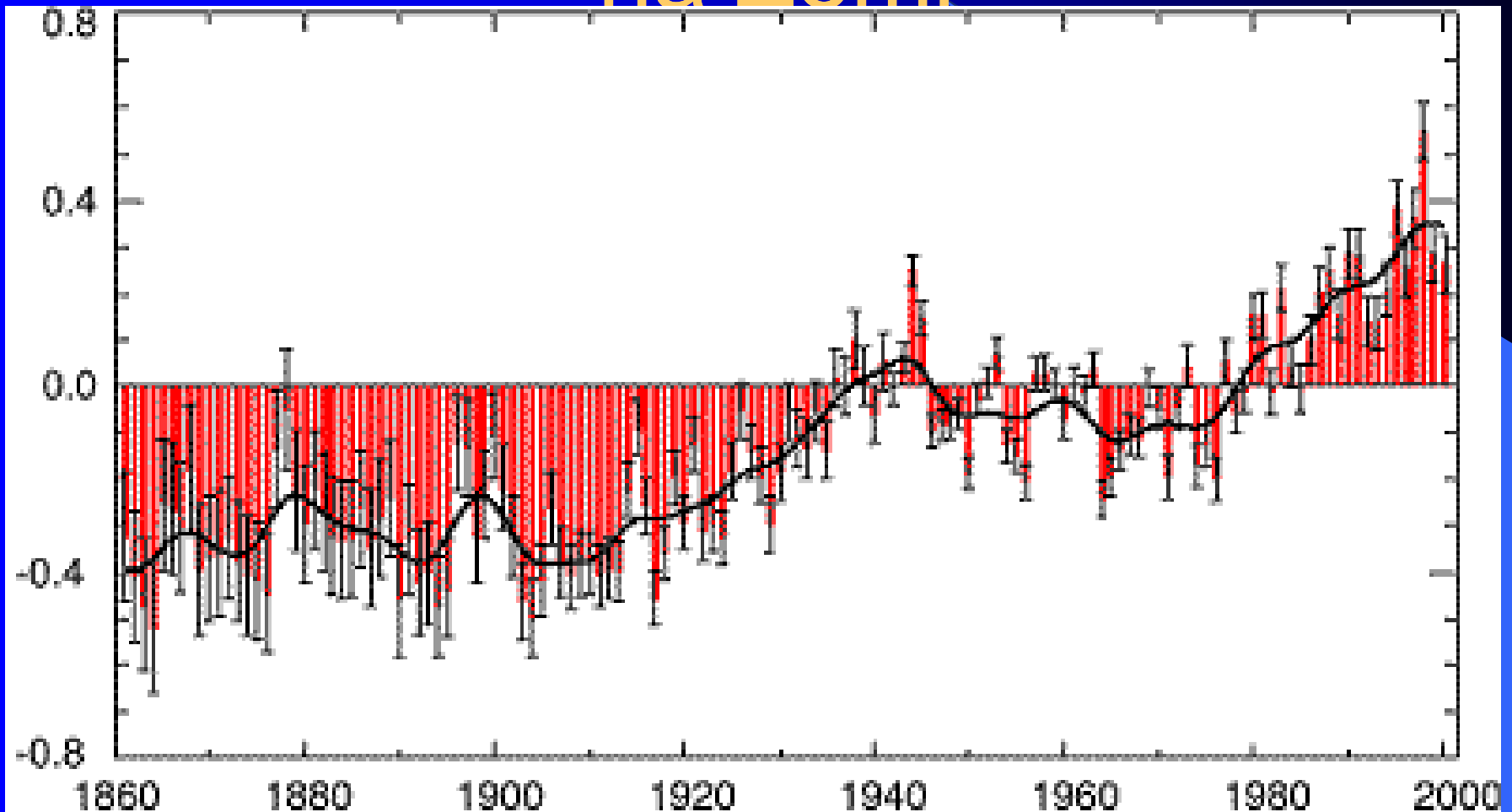

Nejrozšířenější světové jazyky v mil. uživatelů (1998)

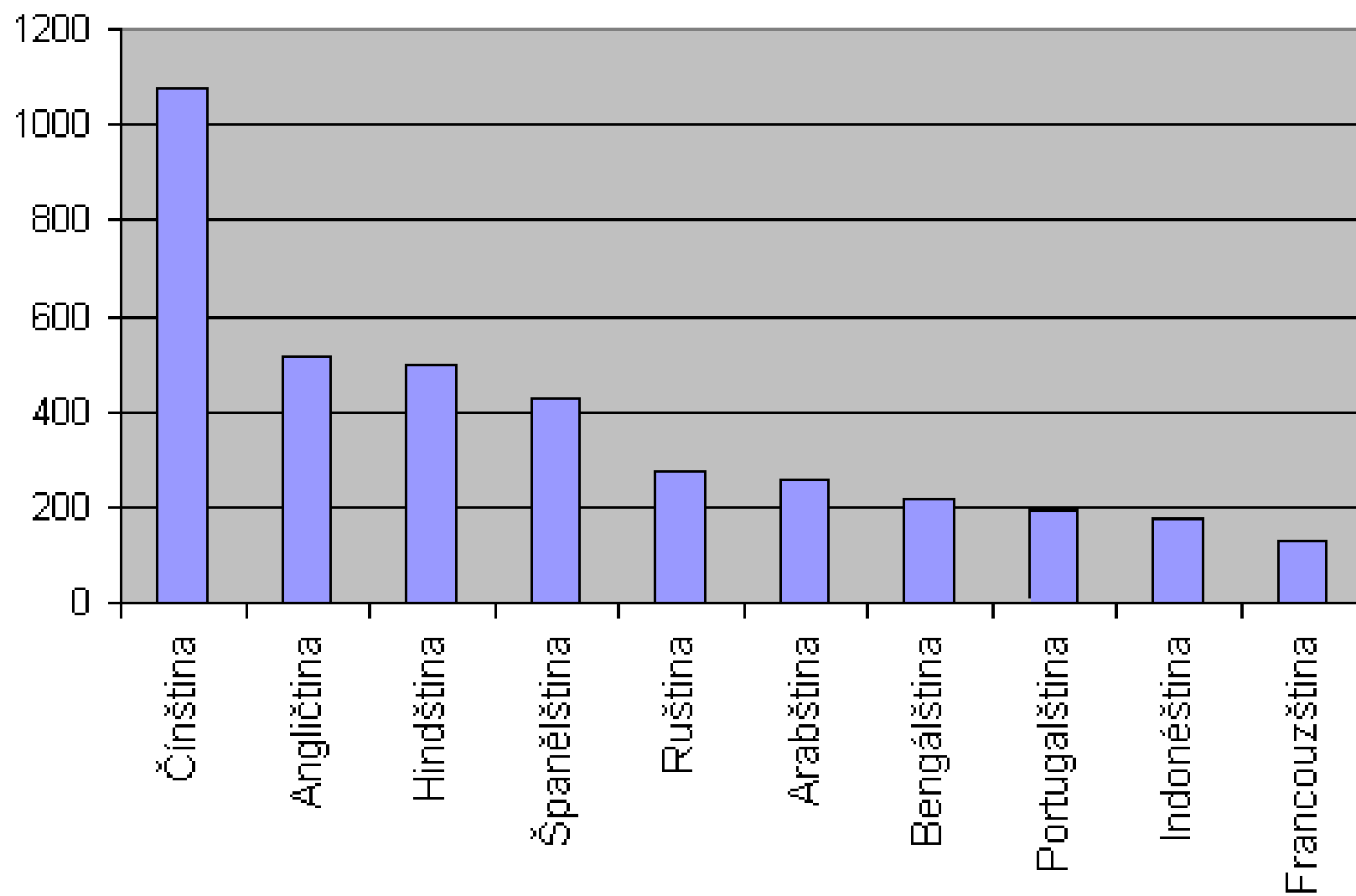

Světová populace v roce 2050 (mil.)

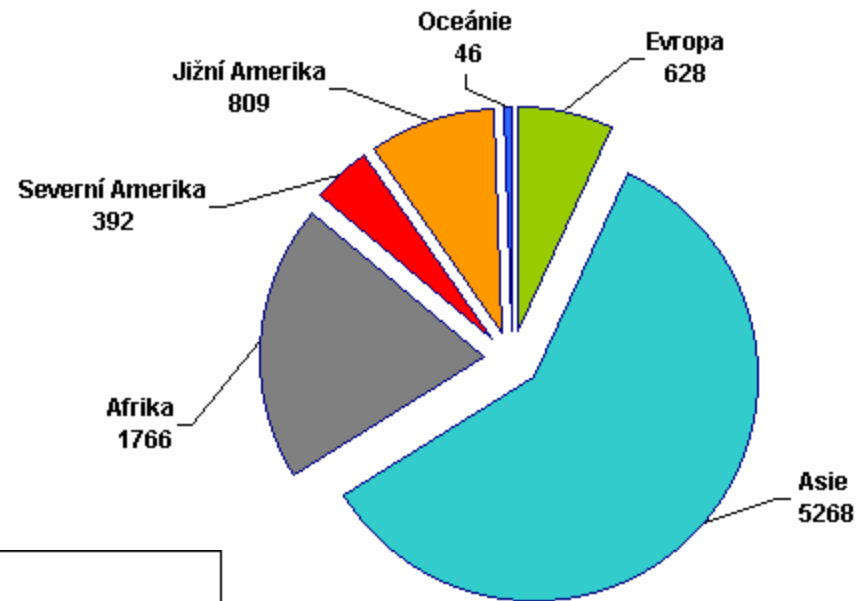

Světová populace v roce 1998 (mil.)

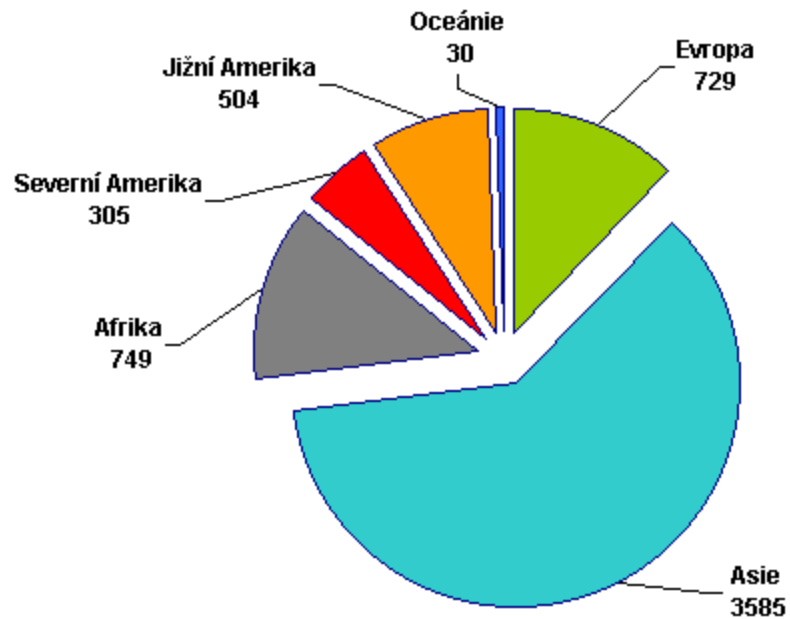

# Statistická mapa

Vývoj počtu uchazečů od 1.1.1999 do 1.1.2002

obce okresu Karviná

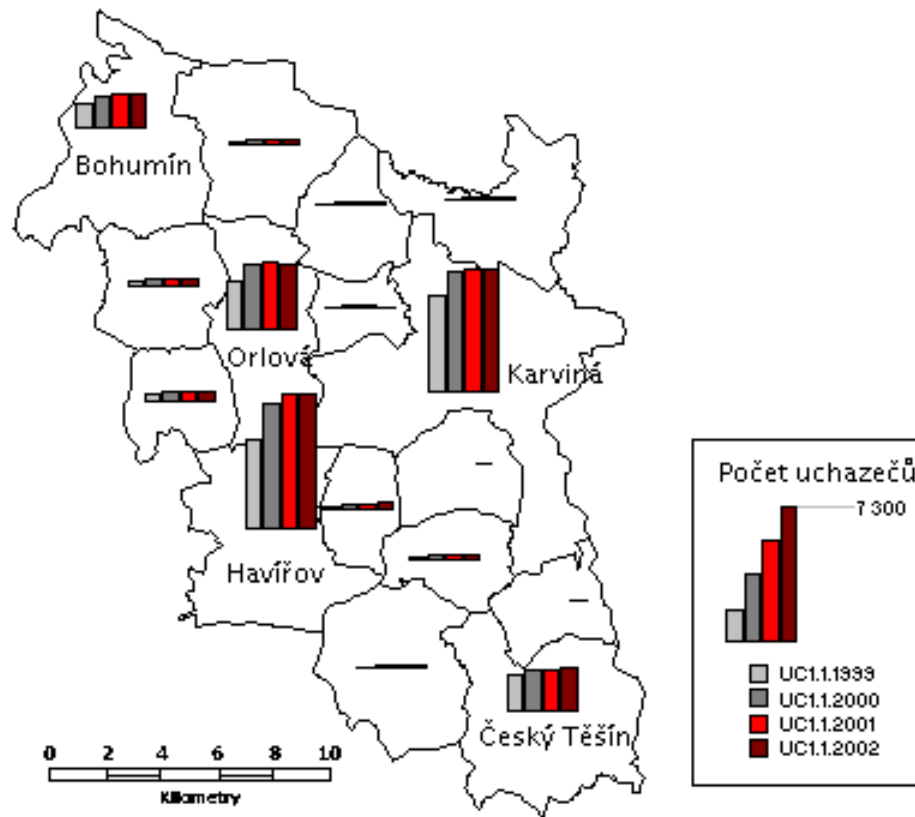

# Použití grafických papírů při studiu geografických jevů

**Grafický papír** usnadňuje vynášení prvků do grafu.

- Milimetrový papír – rovnoměrné stupnice, čáry se jeví v původní, nezkrácené podobě
- Polologaritmický papír – kombinace dvou sítí – rovnoměrné a logaritmické
- Pravděpodobnostní papír – kombinace rovnoměrné a pravděpodobnostní stupnice

# Sítě

- Trojúhelníková síť – znázorňování jevů o třech prvcích, které mají vždy konstantní součet
- např. půdní druhy
- půda A: 50 % jílu, 25% hlíny, 25%, písku

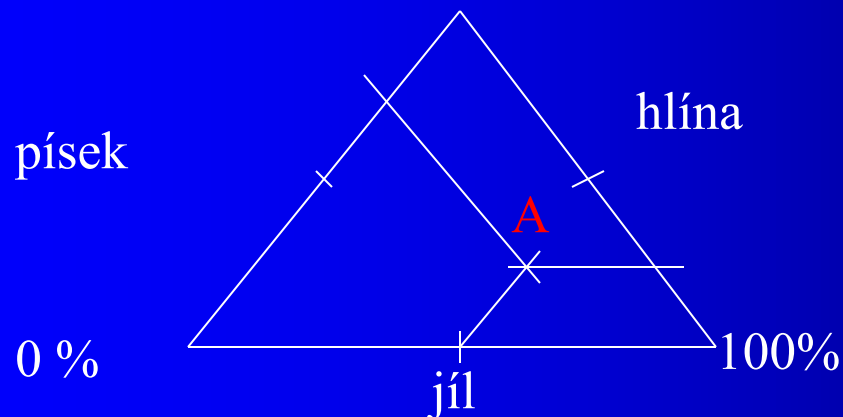

# Sítě

- Kruhová (radiální) síť – kombinace soustředných kružnic a přímek procházejících středem kružnice
- pro grafické znázorňování opakujících se jevů, struktury jevů
- Příklad
- roční chod teploty
- směry větru

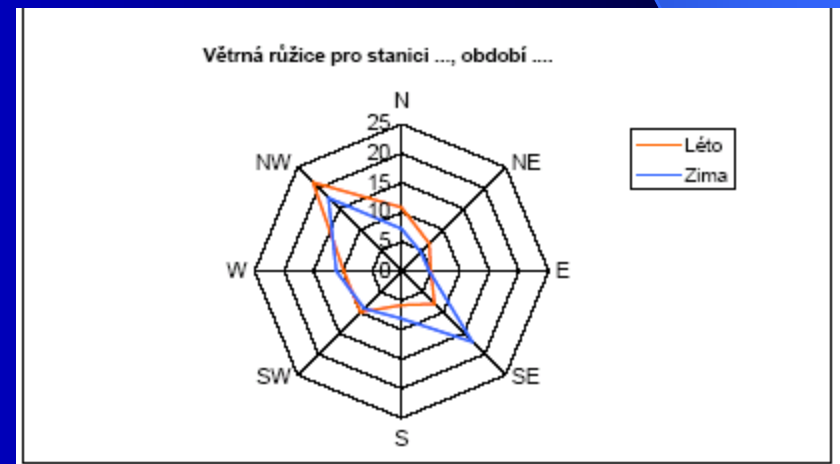

statistická mapa:  
kartogram  
kartodiagram



# kartogram

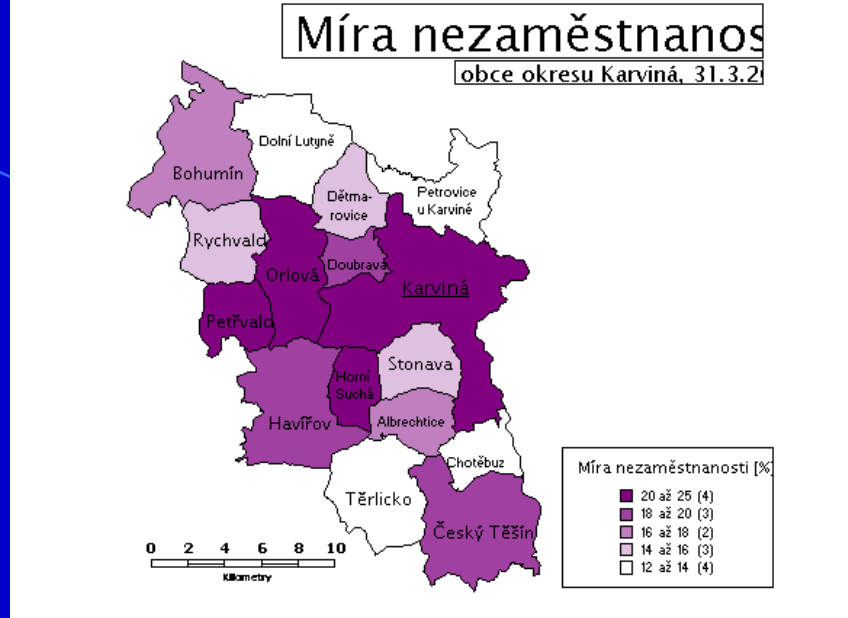

**Kartogram** je obrysová kartografická kresba územních celků, ve kterých jsou grafickým způsobem (barevný odstín, rast) plošně znázorněna statistická data týkající se různých geografických jevů (lidnatost, využívání ploch apod.)

Kartogramy lze rozdělit podle územního dělení  
na:

- kartogramy s geografickými hranicemi
- kartogramy s geometrickými hranicemi



# Kartodiagramy

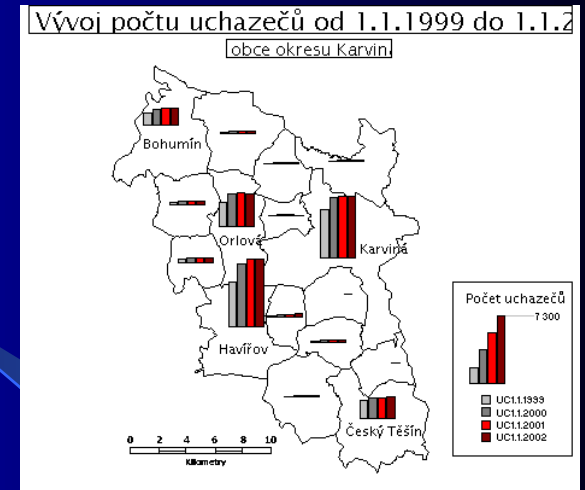

Vkládanými diagramy mohou být:

- Spojnicové diagramy pro vyjadřování časových řad
- sloupcové diagramy (sloupce, věkové pyramidy apod.)
- různě dělené geometrické značky

# Grafické metody analýzy geografických jevů

- 1. znázornění intenzity jevu v prostoru
- a) absolutními metodami
- \* značková metoda (velikost značky odpovídá velikosti jevu)
- \* bodová metoda (počet prvků....velikost jevů)
- b) relativními metodami (např. šrafovaní-hustota obyv.)

- 2. znázornění **struktury** jevu v prostoru
- využití výsečových grafů
- \*pouze strukturu vyjádříme výsečovými grafy se stejným poloměrem
- \*strukturu a velikost celku ( výsečový graf + velikost poloměru odp. velikosti jevu)

# Náležitosti statistické mapy

Obsah mapy tvoří všechny objekty, jevy a jejich vztahy, které jsou v mapě kartograficky znázorněny

Základní údaje tvoří

- Název mapy - stručně a výstižně charakterizuje zobrazené území, druh mapy  
lze i název hlavní a vedlejší)
- Mapový rámeček – „vlastní mapa“
- Měřítko v číselné, grafické nebo slovní formě
- Legenda (vysvětlivky) – podávají výklad použitých mapových značek a ostatních kartografických vyjadřovacích prostředků včetně barevných a velikostních stupnic, legenda musí být:
  - Úplná, logicky uspořádaná, přehledná a zapamatovatelná, **POZOR na intervaly, na barevnou škálu**
- Autoři

Dalšími údaji mohou být :

- vyznačení severu nebo směrová růžice, souřadnicový systém, přehled použitých mapových podkladů, datum, ke kterému se obsah mapy vztahuje
- obrázky, grafy, tabulky, text

Hledejme chyby

# Míra nezaměstnanosti

obce okresu Karviná, 31.3.2001

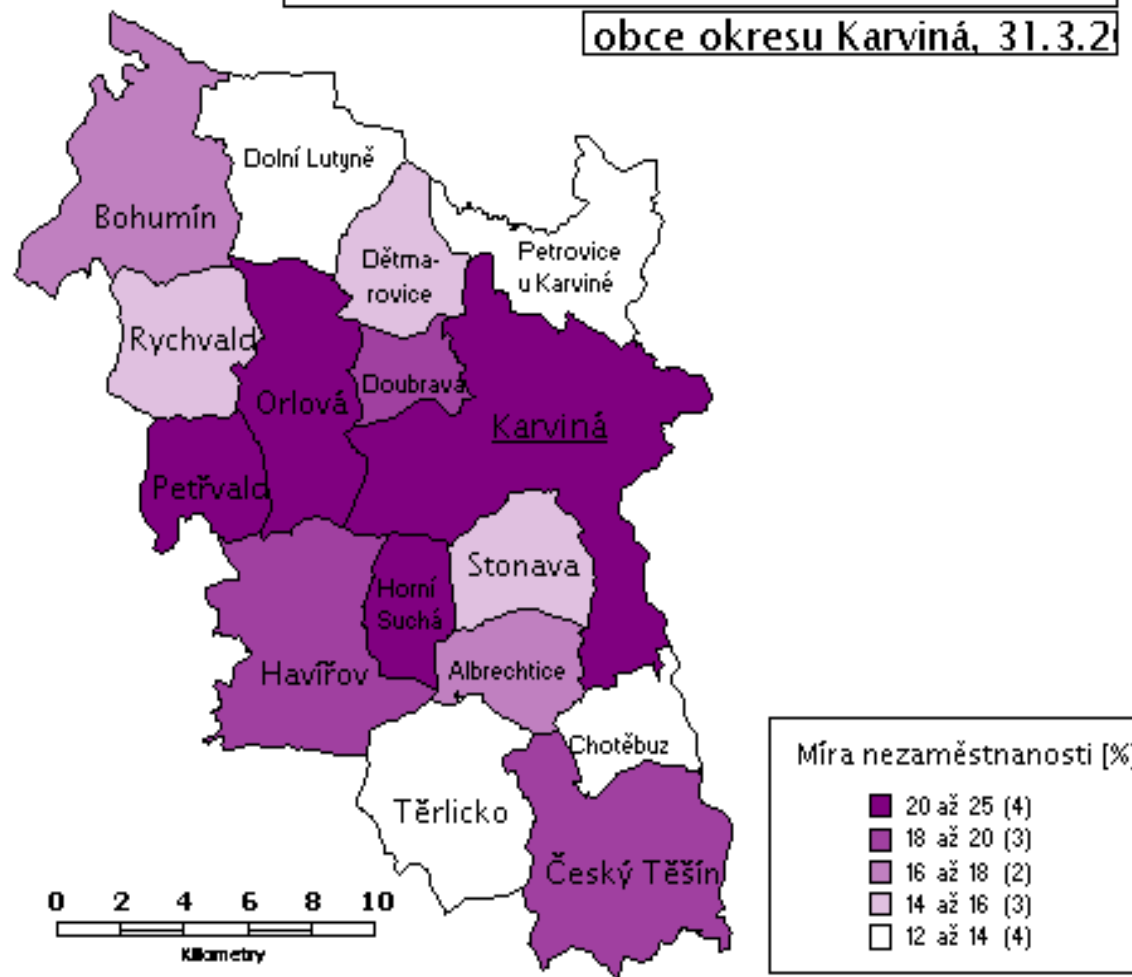



## Hledejme chyby

# Vývoj počtu uchazečů od 1.1.1999 do 1.1.2002

obce okresu Karviná

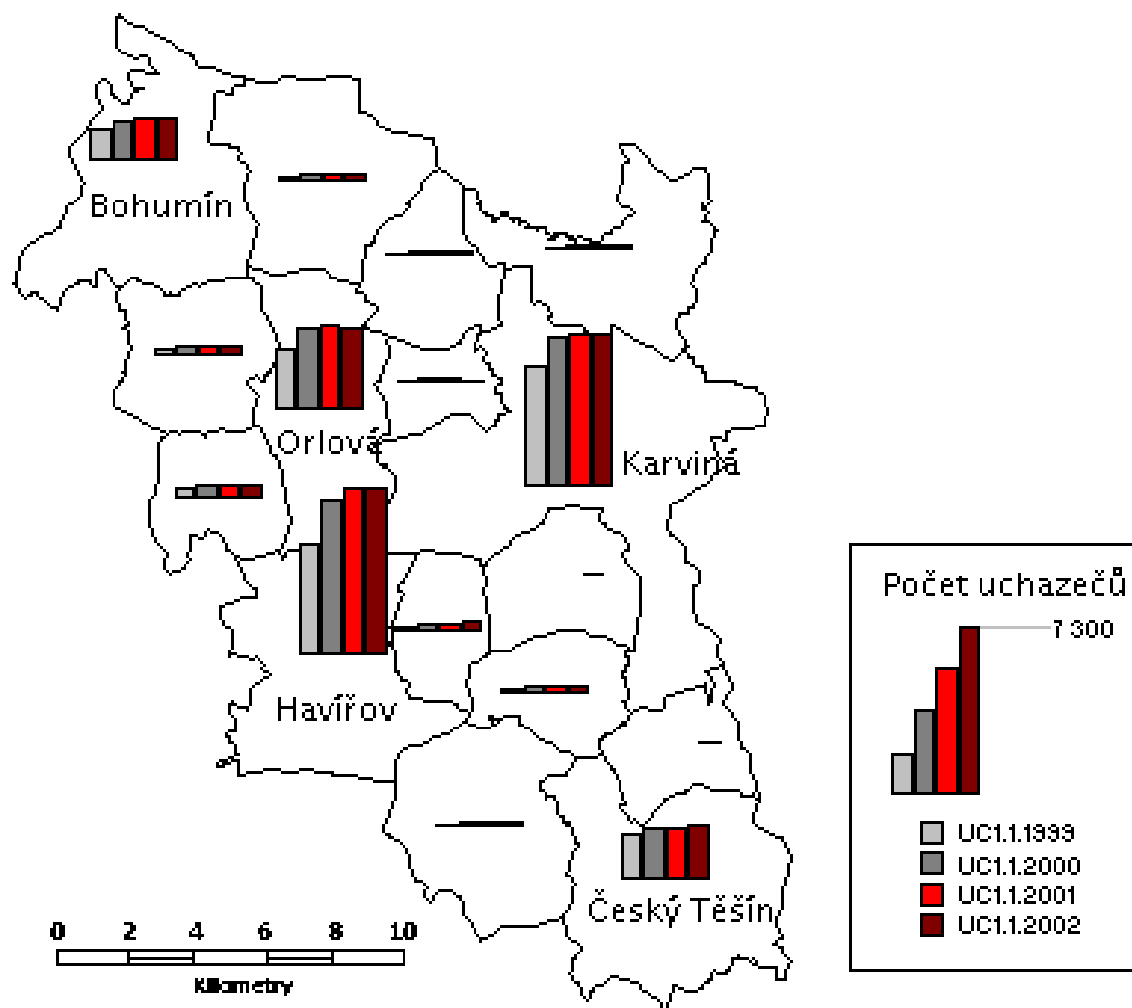



## Hledejme chyby

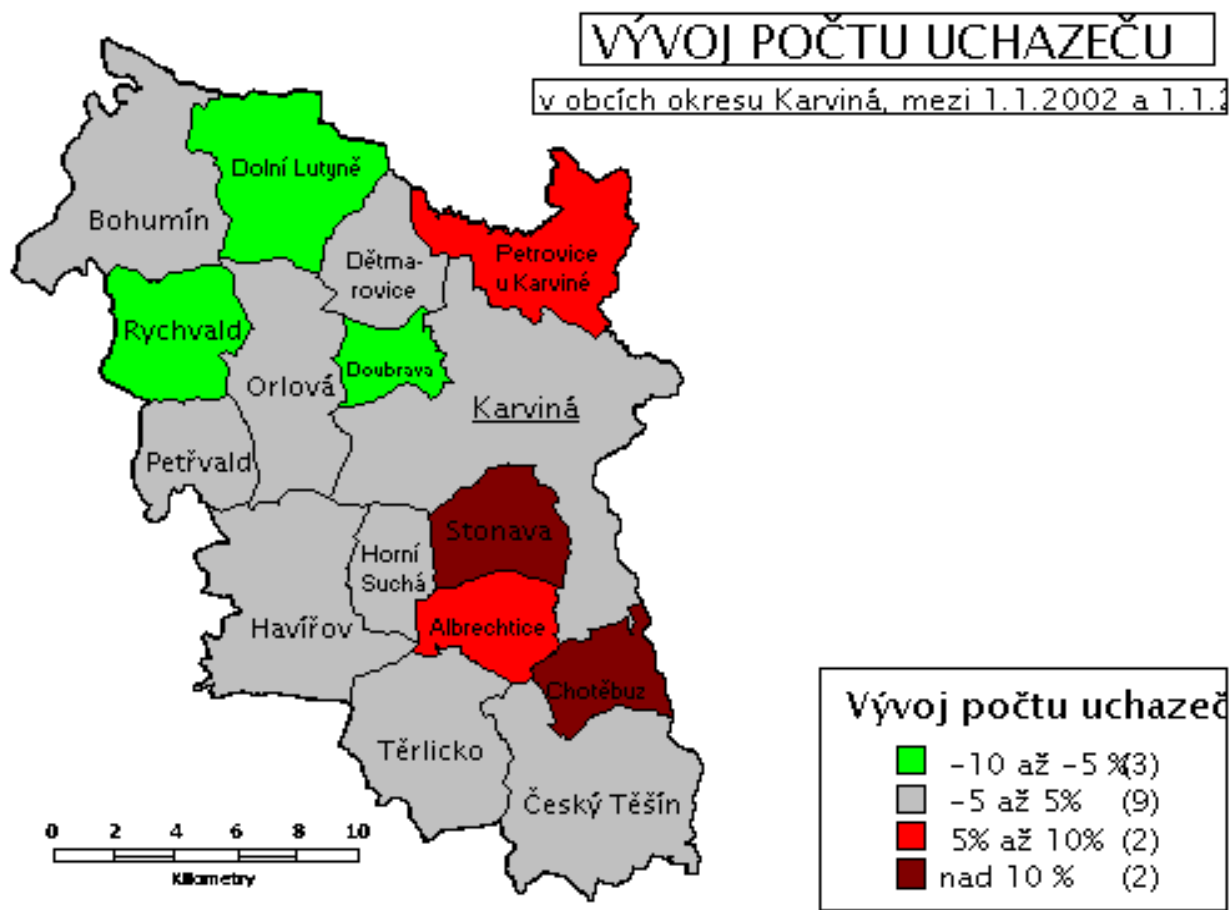

## Hledejme chyby

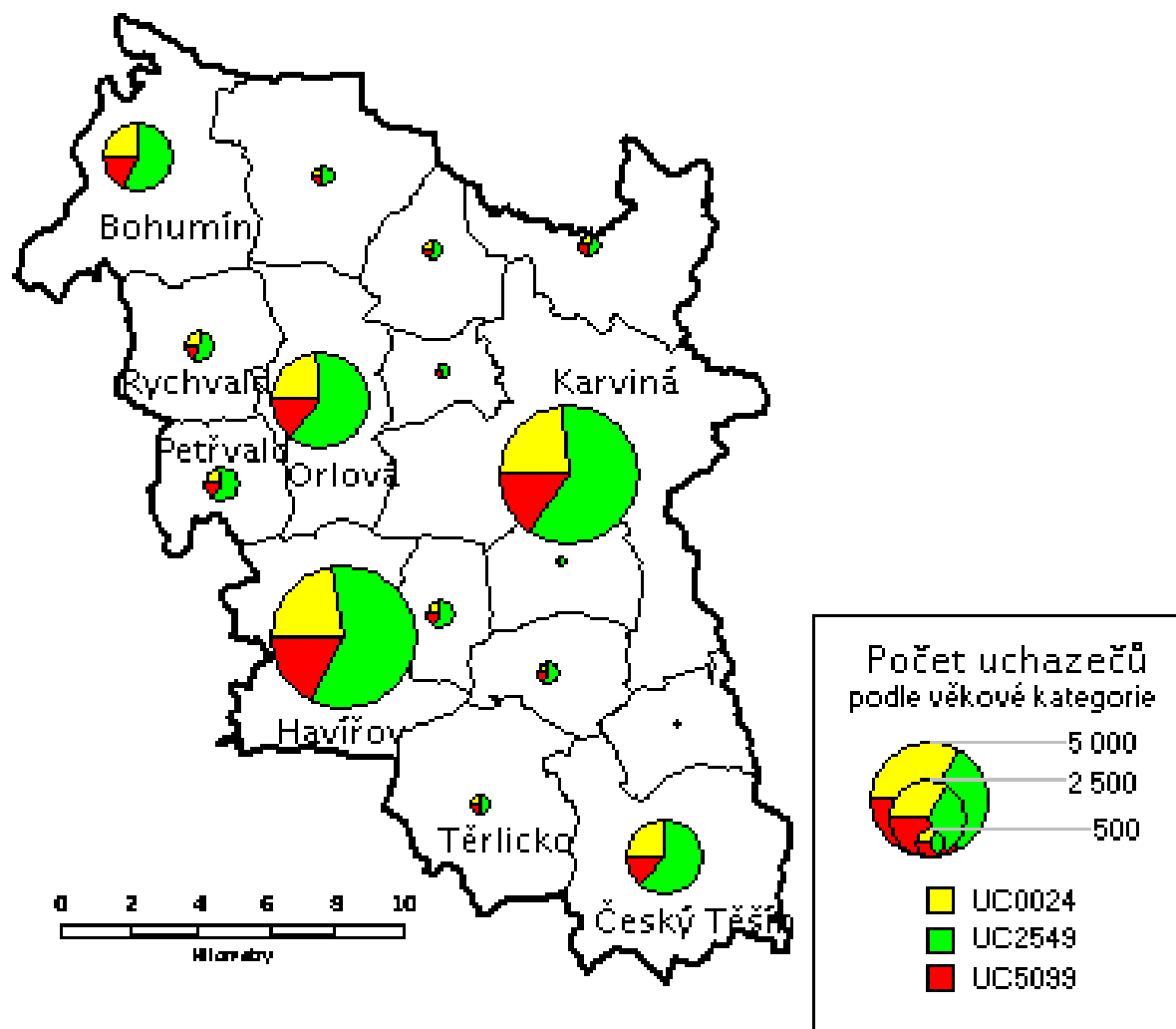

# Frekvence cestujících v linkách ČSAD v okrese Nový Jičín v období 4:30 - 8:00 hodin běžného pracovního dne.

Data z průzkumu UDIMO 1998, stav k 30.5.1997.

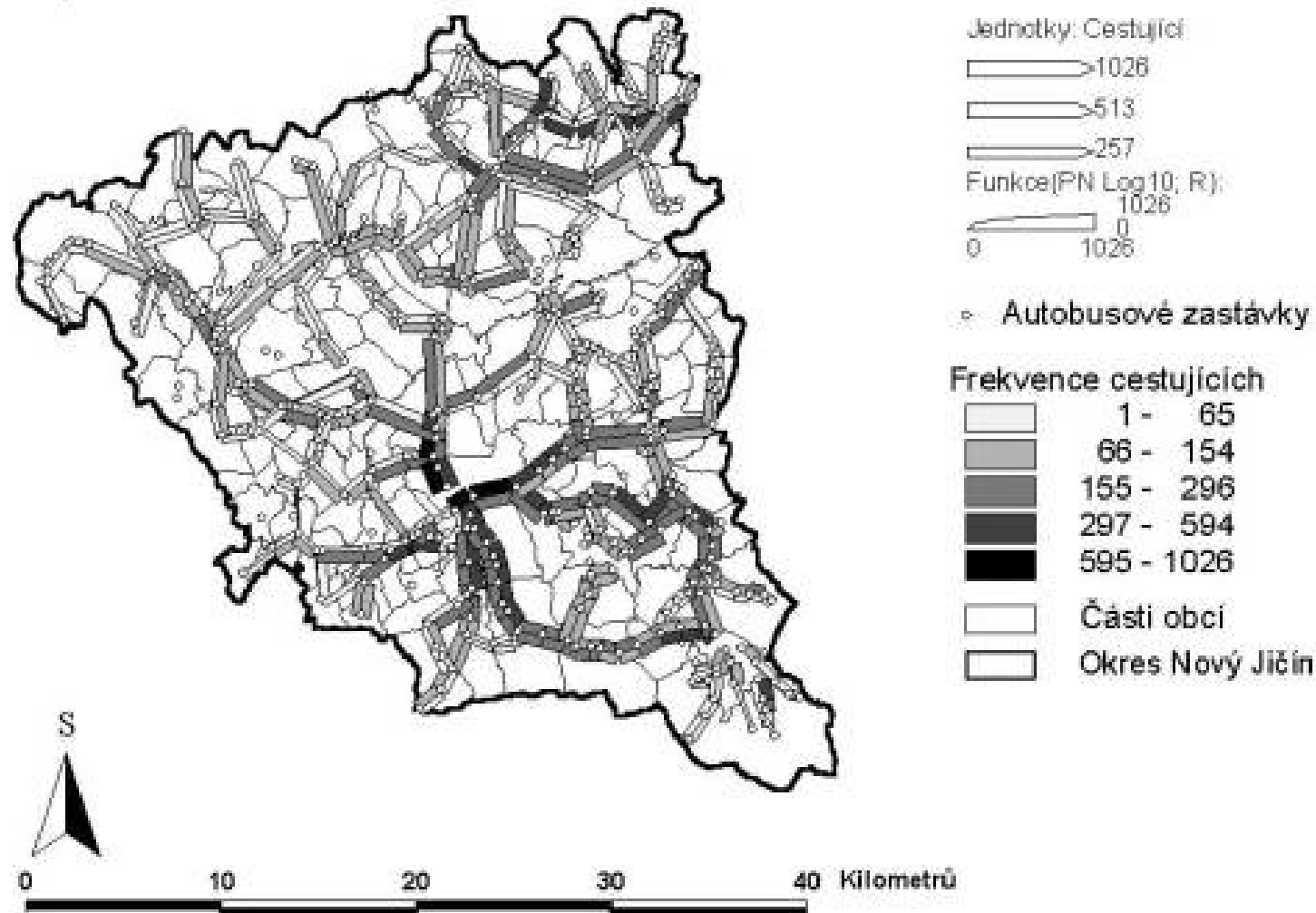

## Podíl úplných rodin z úhrnu domácností - SLDB 2001

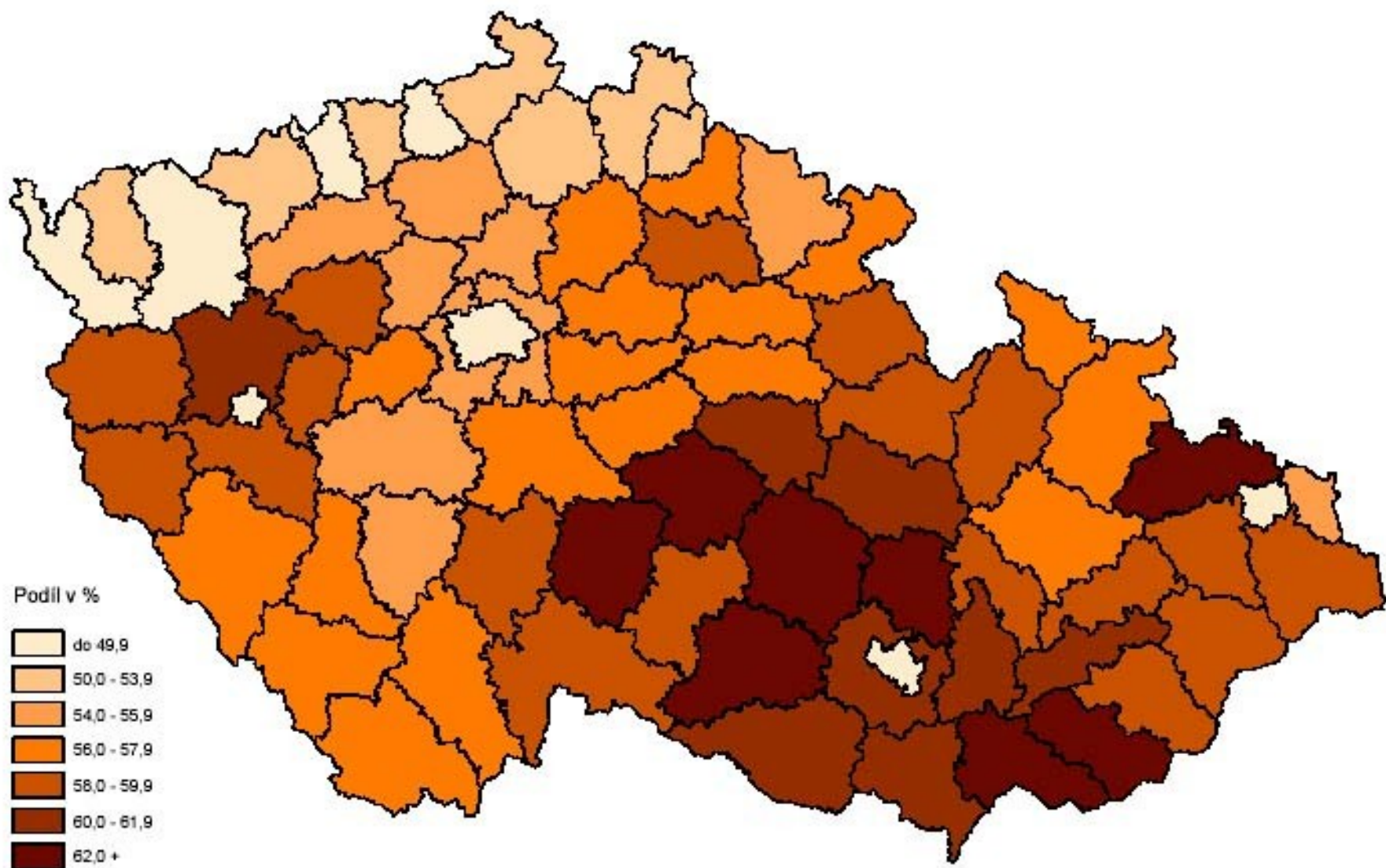

## Hustota zalidnění - SLDB 2001

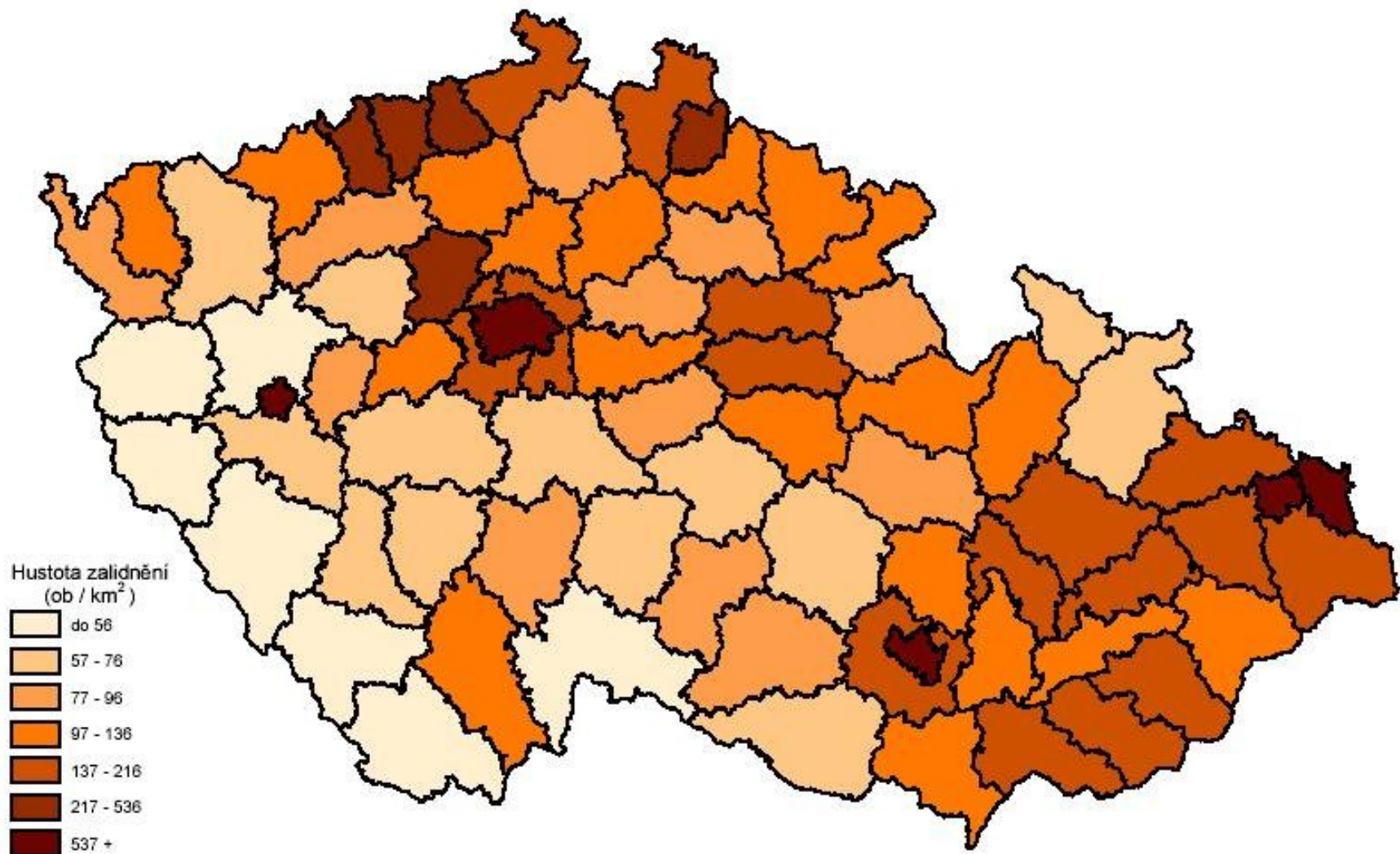



## Podíl obyvatel s náboženským vyznáním - SLDB 2001

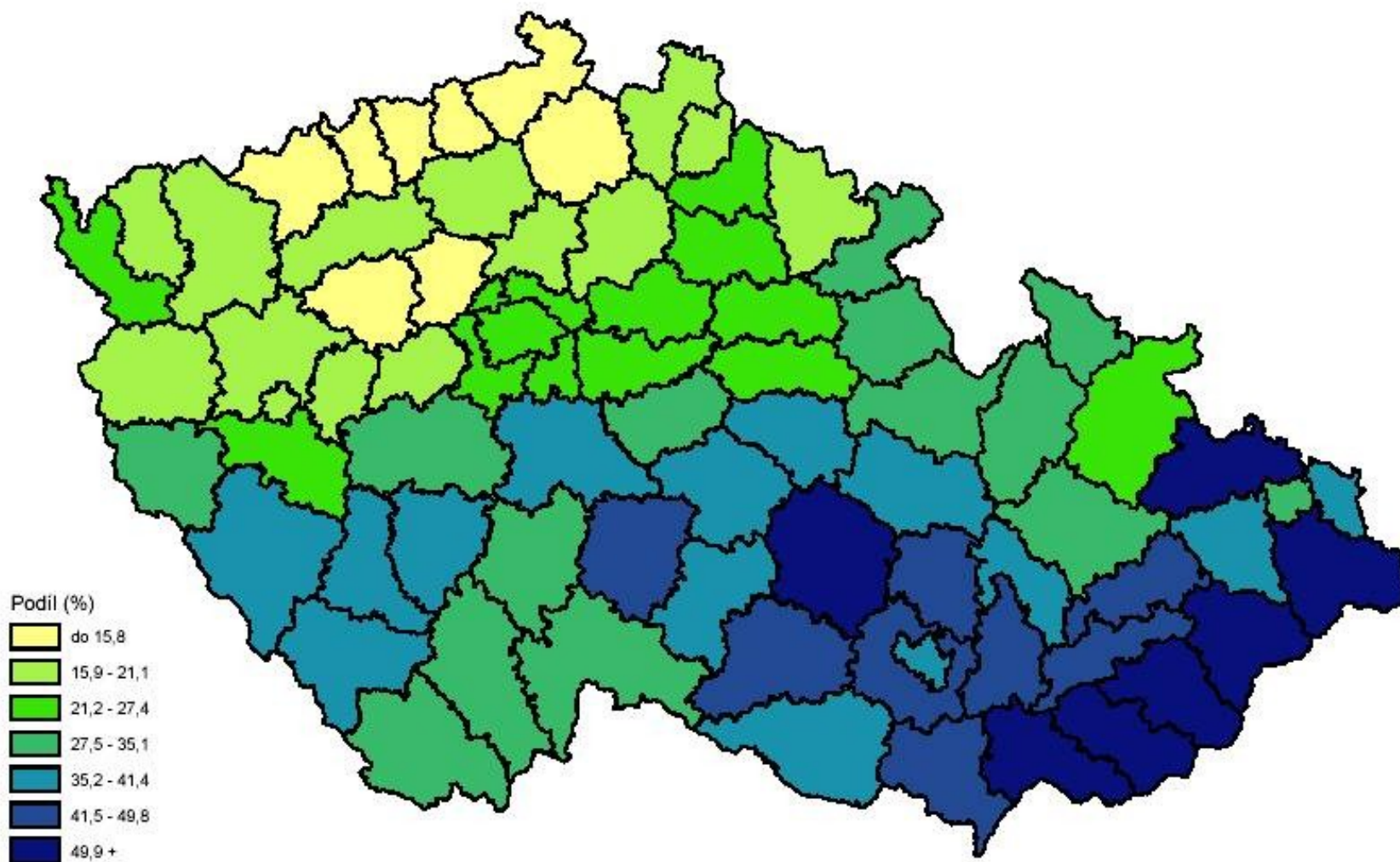



# Typologie okresů ČR dle nejvyššího ukončeného vzdělání obyvatel ve věku 15 a více let - SLDB 2001

## Typologie

Nejvyšší ukončené vzdělání	Yellow	Light Orange	Dark Orange	Teal	Dark Purple
Základní, bez vzdělání a nezjištěné	+	+	-	+	-
Střední a úplné střední	-	+	+	-	+
Vyšší odborné a vysokoškolské	-	-	-	+	+

+ procentuální zastoupení vyšší než průměr ČR  
 - procentuální zastoupení nižší než průměr ČR

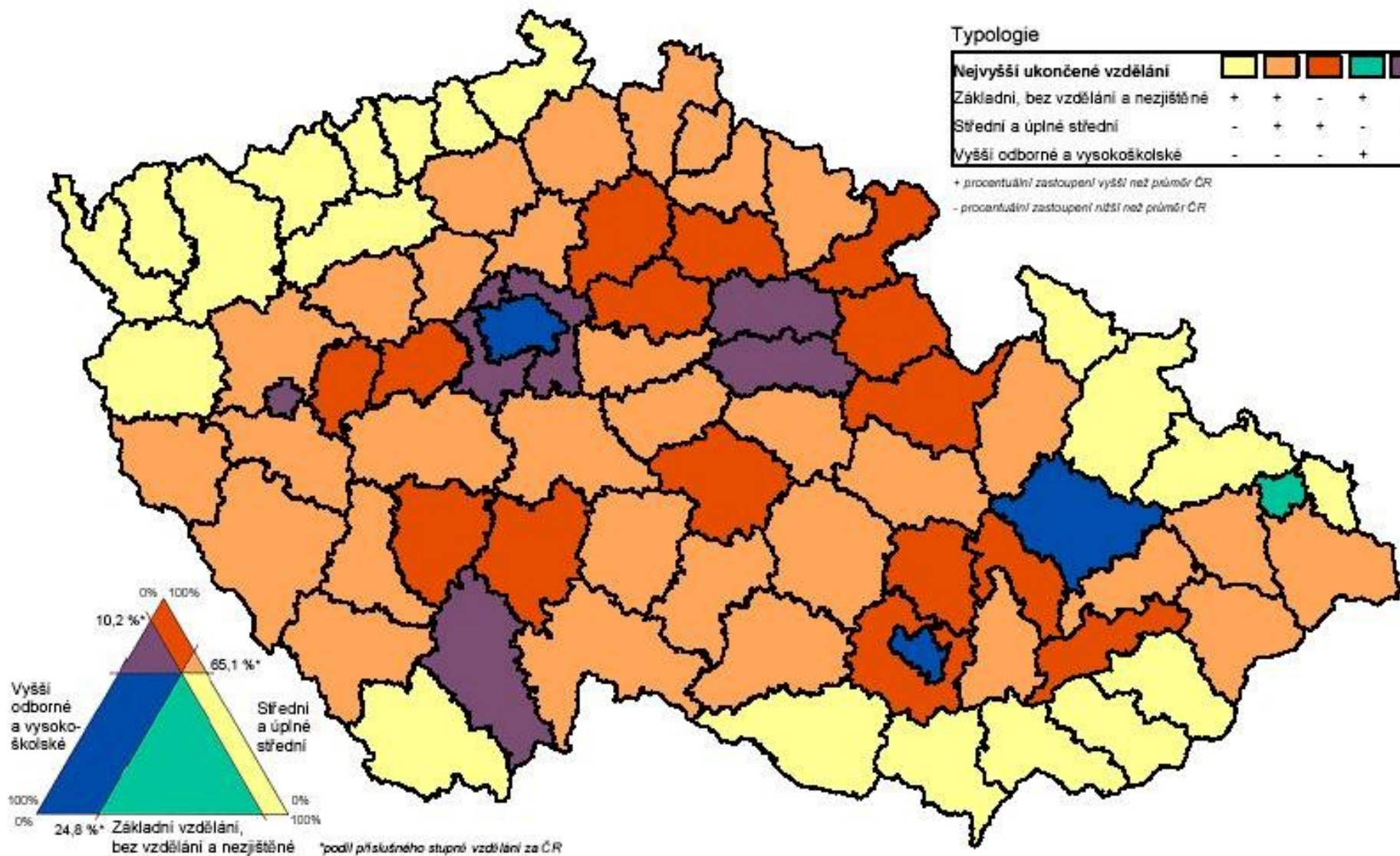

Porovnání růstu HDP v Česku a na Slovensku (%)

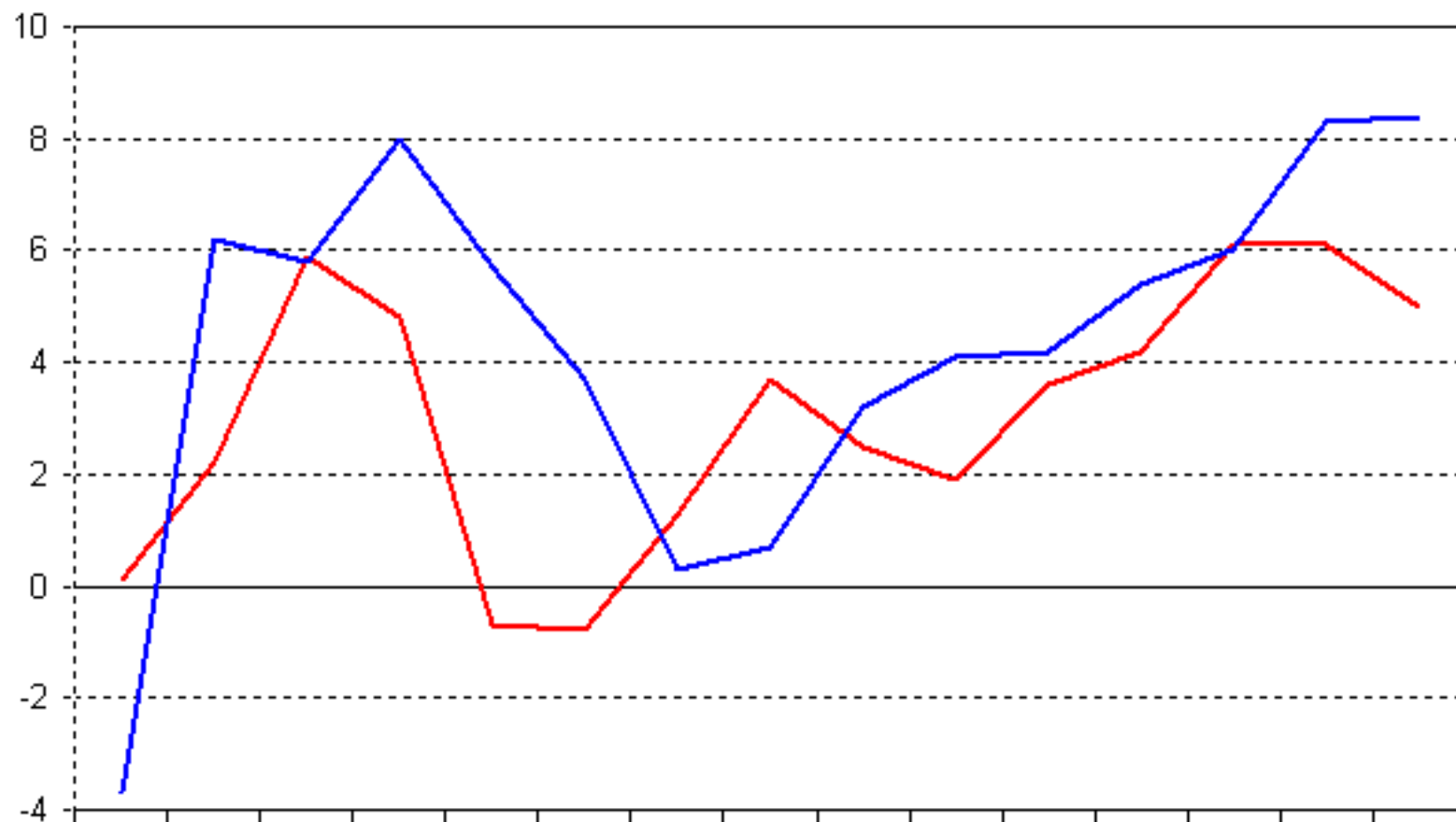

	1993	1994	1995	1996	1997	1998	1999	2000	2001	2002	2003	2004	2005	2006	2007 P
— Česko	0,1	2,2	5,9	4,8	-0,7	-0,8	1,3	3,7	2,5	1,9	3,6	4,2	6,1	6,1	5
— Slovensko	-3,7	6,2	5,8	8	5,7	3,7	0,3	0,7	3,2	4,1	4,2	5,4	6	8,3	8,4

Míra inflace v Česku (%)

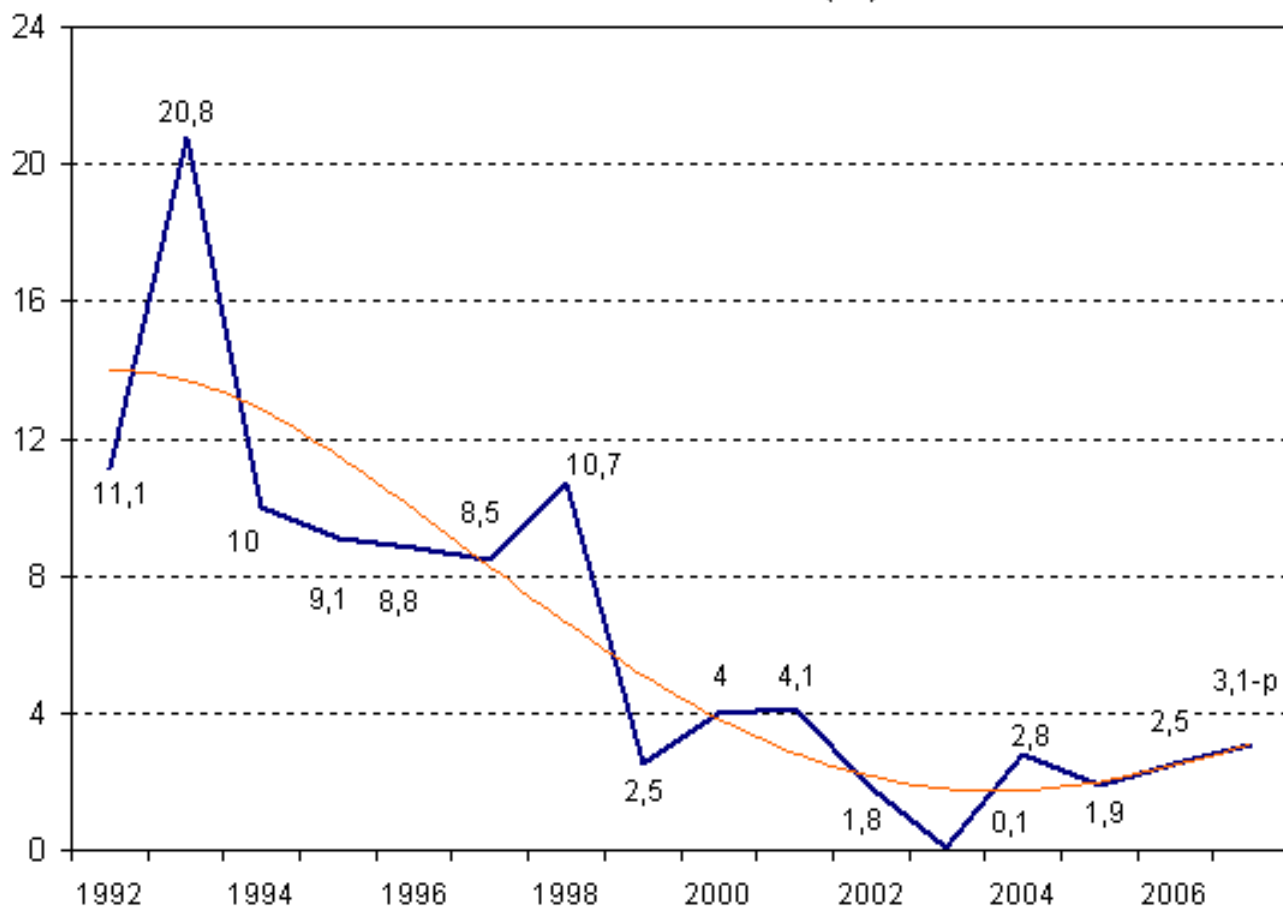

# Nezaměstnanost v ČR ke konci roku v %

původní metodika, \*nová metodika

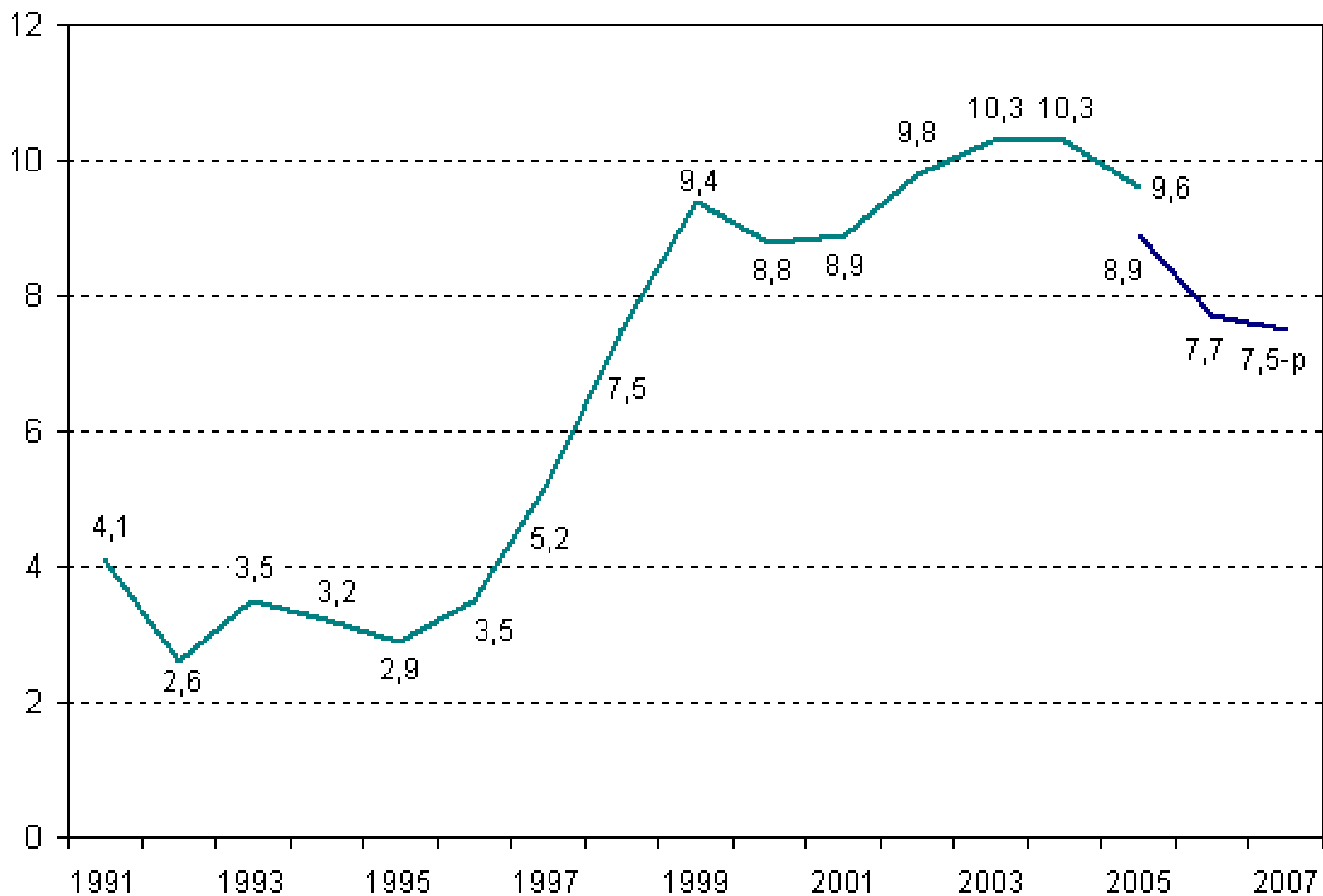

Schodek státního rozpočtu ČR (mld. Kč)

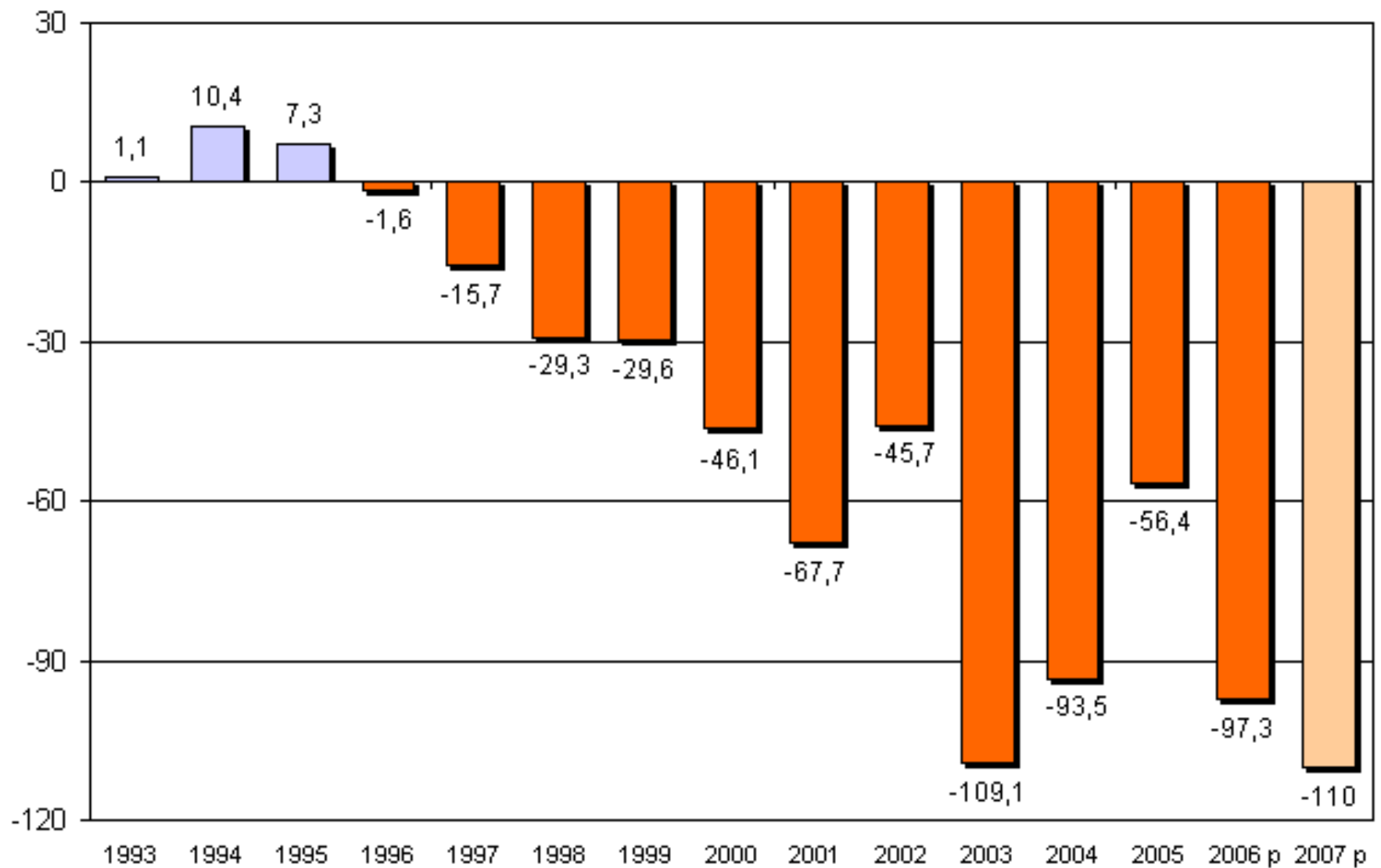

### Světová populace v roce 1998 (mil.)

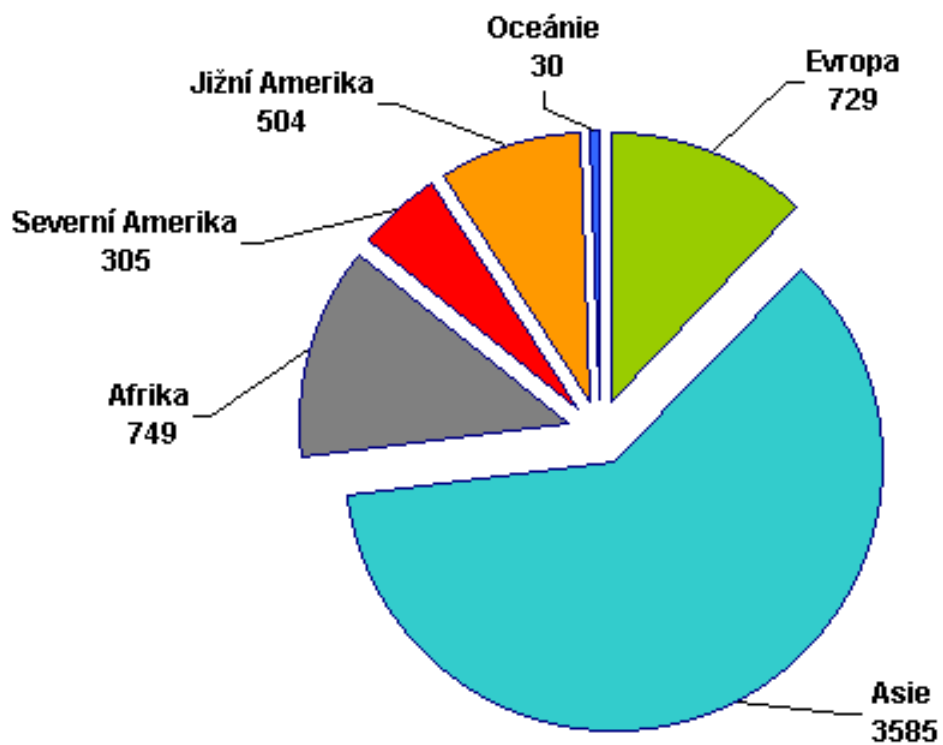

# Izolinie – konstrukce a vlastnosti

- Izolinie – čáry, které v grafu spojují body se stejnou intenzitou (velikostí, hodnotou) jevu
- získávají se metodou prostorové interpolace hodnot vynesných do grafu
- plynulé čáry
- izobary, izotermy, vrstevnice atd.
- Konstrukce izolinie - příklad

# Izolinie – konstrukce a vlastnosti

- Izolinie – čáry, které v grafu spojují body se stejnou intenzitou (velikostí, hodnotou) jevu
- získávají se metodou prostorové interpolace hodnot vynesných do grafu
- plynulé čáry
- izobary, izotermy, vrstevnice atd.
- Konstrukce izolinie - příklad



# Náležitosti statistické mapy

Obsah mapy tvoří všechny objekty, jevy a jejich vztahy, které jsou v mapě kartograficky znázorněny

Základní údaje tvoří

- Název mapy - stručně a výstižně charakterizuje zobrazené území, druh mapy  
lze i název hlavní a vedlejší)
- Mapový rámeček – „vlastní mapa“
- Měřítko v číselné, grafické nebo slovní formě
- Legenda (vysvětlivky) – podávají výklad použitých mapových značek a ostatních kartografických vyjadřovacích prostředků včetně barevných a velikostních stupnic, legenda musí být:
  - Úplná, logicky uspořádaná, přehledná a zapamatovatelná, **POZOR na intervaly, na barevnou škálu**
- Autoři

Dalšími údaji mohou být :

- vyznačení severu nebo směrová růžice, souřadnicový systém, přehled použitých mapových podkladů, datum, ke kterému se obsah mapy vztahuje
- obrázky, grafy, tabulky, text

# Izolinie – konstrukce a vlastnosti

- Izolinie – čáry, které v grafu spojují body se stejnou intenzitou (velikostí, hodnotou) jevu
- získávají se metodou prostorové interpolace hodnot vynesných do grafu
- plynulé čáry
- izobary, izotermy, vrstevnice atd.
- Konstrukce izolinie - příklad

# Rozdělení četností

# Absolutní, relativní kumulované četnosti

- četnost – počet výskytu určité hodnoty v souboru, frekvence hodnoty
- rozdělení četností – počty prvků s určitými hodnotami statistického znaku, obvykle pro nespojitě hodnoty
- skupinové rozdělení četností - počty prvků s hodnotami statistického znaku, které patří do určitého intervalu, obvykle pro spojité hodnoty

# skupinové rozdělení četností

- roztrídíme statistické jednotky podle velikosti jejich statistického znaku do intervalů
- interval – hranice, dolní a horní mez, šířka (délka)

zásady:

- vymezené hranice pro jednoznačné zařazení prvků
- obvykle stejná šířka
- přiměřený počet intervalů

# Četnosti

- absolutní četnost – počet jednotek v intervalu
- relativní četnost – podíl četností na rozsahu souboru
- kumulovaná četnost – počet jednotek s hodnotami menšími nebo rovny horní hranici intervalu
- příklad

Tab.S Skupinové rozdělení četností,  
ukázka – příklad váha 100 novorozenců v JMK

Interval	střed	abs. č.	relativ. č.	kumul. abs.	kumul. relat.
500 - 1000	750	1	1%	1	1%
1001 - 1500	1250	5	5%	6	6%
1501 - 2000	1750	15	15%	21	21%
atd.					
		100	100%		

# Grafické znázornění rozdělení četností

- histogram
- polygon
- čára kumulovaných četností

čára kumulovaných četností – součtová čára,  
graf kumulované četnosti, vždy k horní hranici intervalu



# Histogram

Histogram – sloupcový diagram,  
šířka sloupce – šířka intervalu, výška sloupce - četnost

# Polygon

Polygon – spojnicový diagram,  
hodnoty četnosti se vynáší ke středům intervalu

# Čára kumulovaných četností

čára kumulovaných četností – součtová čára,  
graf kumulované četnosti, vždy k horní hranici  
intervalu

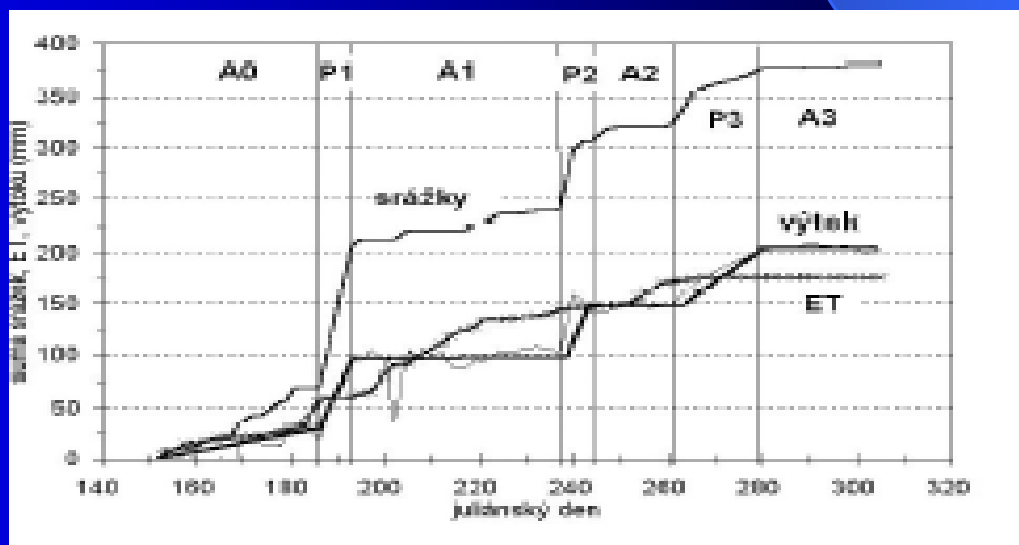

Věková skladba obyvatelstva: 1946

Česká republika

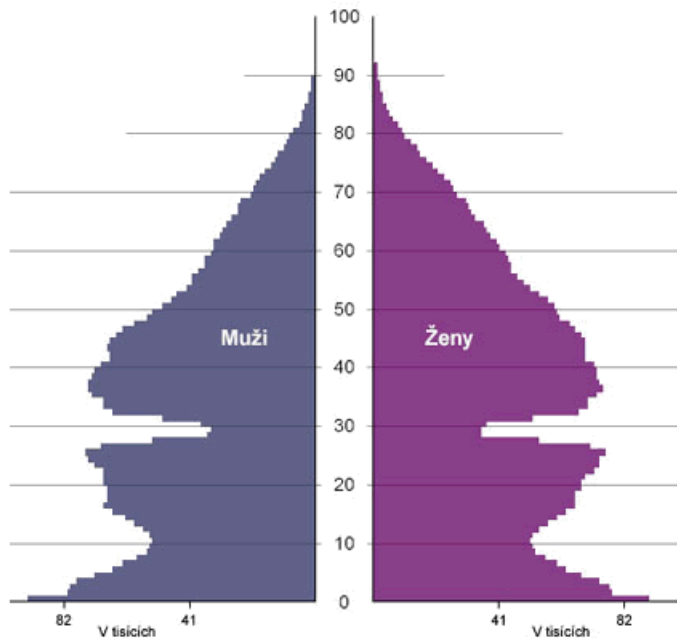

Věková skladba obyvatelstva: 1985

Česká republika

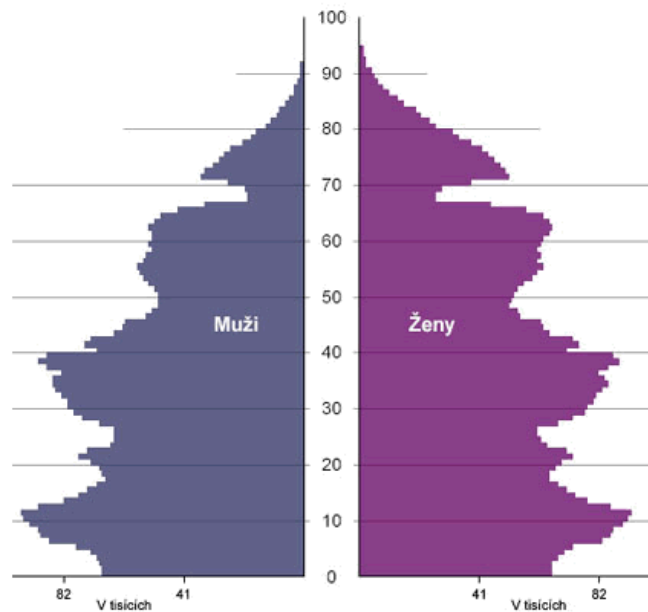

Věková skladba obyvatelstva: 2003

Česká republika

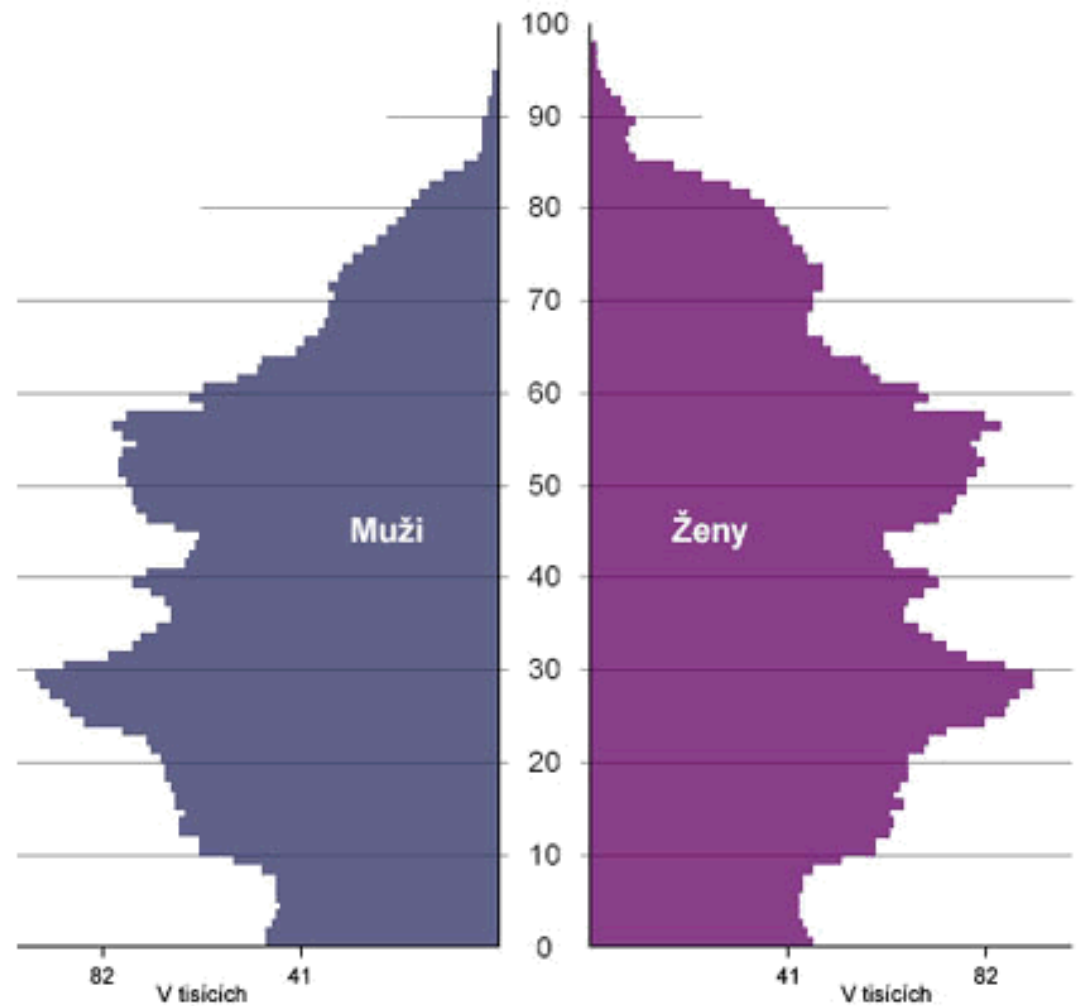

# Základní statistické charakteristiky

# Základní statistické charakteristiky

- základní statistické charakteristiky „popisují“ statistický soubor
- a) charakteristiky úrovně – tzv. střední hodnoty
- b) charakteristiky variability
- c) charakteristiky asymetrie a špičatosti

# Střední hodnoty

- Místo jednotlivých hodnot u jednorozměrného statistického souboru používáme často střední hodnoty
- Střední hodnoty umožňují porovnávání souborů

# Střední hodnoty

- aritmetický průměr (+ vážený aritm. průměr, geometrický průměr, harmonický průměr)
- modus
- aritmetický střed
- medián a kvantily
- geografický medián



# Aritmetický průměr

- nejčastěji používaná st. charakteristika
- typický a netypický průměr
- (jedno a více vrcholová rozdělení četností)
- typický aritm. průměr – jednovrcholové rozdělení četností + blízký nejčetnější hodnotě

Obr.

# Vážený aritmetický průměr

- při výpočtu množství srážek v povodí – váha – plocha území
- v klimatologii – výpočet denního průměru teplot ze tří měření

Př. výpočtu

# Modus

- modus - nejčetnější hodnota kvantitativního znaku ve studovaném souboru
- významný především u souboru nespojitých veličin
- modální interval – interval zahrnující největší počet jednotek, závisí však na stanovení hranic intervalů
- rozdělení s více mody – polymodální rozdělení

příklad

# Aritmetický střed

- Aritm. střed je polovina součtu min. a max. hodnoty znaku v souboru
- pokud soubor obsahuje extrémní hodnoty, je aritmetický střed značně zkreslující charakteristika

příklad

# Medián

- Medián – tzv. prostřední hodnota,
- je to prvek řady uspořádané v neklesajícím pořadí ( od nejm. po největší), který ji dělí na dvě poloviny, které mají menší a větší hodnotu znaku
- POZOR: soubor je třeba vždy uspořádat
- pořadí prvku (kolikátý prvek to je, hodnota prvku je medián!) určují vzorce :
- pro řadu s lichým počtem prvků  $(n+1)/2$ ,
- pro řadu o sudém počtu je medián průměr z hodnot mezi prvkem na  $(n/2)$  a  $(n/2+1)$  místě
- **Příklad**

# Kvantily

- Medián je kvantil dělící soubor na dvě poloviny dle předch. pravidel

obdobně

- kvartily – na čtvrtiny,  $x_{25}$ ,  $x_{50}$ ,  $x_{75}$ ,

- decily

- percentily

kvantily obecně široké použití ve statistice a v geografii

příklad

# Geografický medián

- Geografický medián je čára dělicí plochu, kde se jev vyskytuje tak, aby hodnota jevu byla v obou plochách stejná

# Charakteristiky variability

- variační rozpětí
- kvantilové odchylky
- průměrné odchylky
- rozptyl
- směrodatná odchylka
- variační koeficient



# Variační rozpětí

- rozdíl největší a nejmenší hodnoty sledovaného statist. znaku
- $R = X_{\max} - X_{\min}$
- jednoduchá charakteristika
- podléhá extrémním hodnotám, které mohou být i chybami

příklad

# Průměrné odchylky

- průměrná odchylka je definována jako aritmetický průměr jednotlivých hodnot znaku od vybrané střední hodnoty (tj. od aritmetického průměru, mediánu, modu apod.)

# Kvantilové odchytky

- Založeny na kladných odchytkách jednotlivých sousedních kvantilů
- např. kvartilová odchytky
- decilová odchytky
- percentilová odchytky

# Střední diference

- je def. jako aritmetický průměr absolutních hodnot všech možných rozdílů jednotlivých hodnot sledovaného znaku
- v praxi vhodná pouze pro malé soubory

Příklad

# Rozptyl a směrodatná odchylka

- nejdůležitější charakteristiky variability
- Rozptyl  $s^2$  z n hodnot znaku x je průměr druhých mocnin odchylek jednotlivých hodnot znaku od aritmetického průměru
- směrodatná odchylka s je mírou měnlivosti hodnot souboru kolem aritmetického průměru
- je druhou odmocnina rozptylu

# Variační koeficient

- je častou používanou relativní mírou variability
- je definován jako poměr směrodatné odchylky k aritmetickému průměru

# Charakteristiky asymetrie

- Charakteristiky asymetrie ( míry šikmosti) jsou čísla dávající představu
  - souměrnosti tvaru rozdělení četností
- míra šikmosti pro souměrné rozdělení je nula
- pro nesouměrné je kladná nebo záporná

# Charakteristiky asymetrie

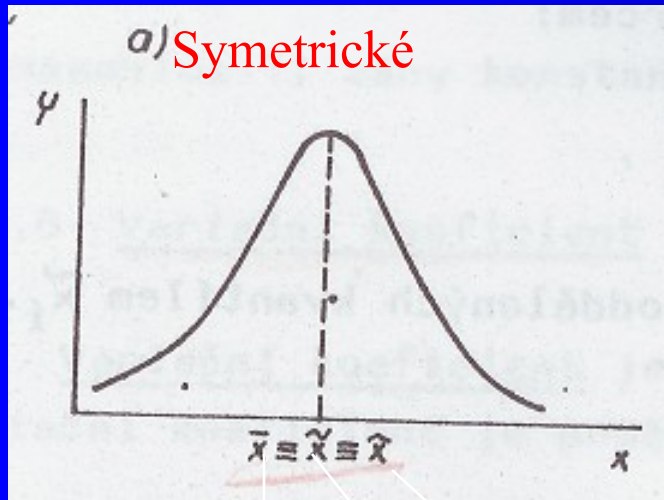

Záporně sešikmené

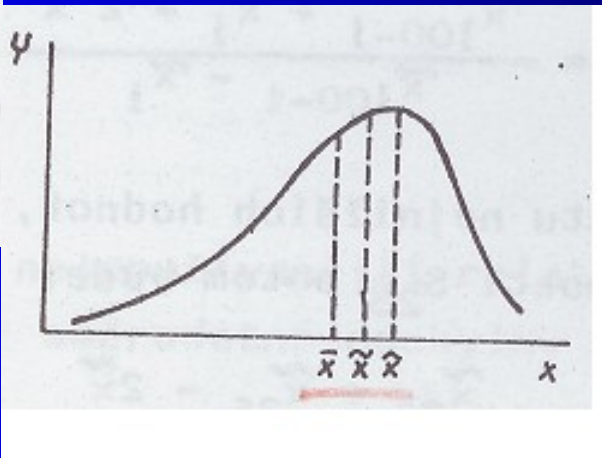

Kladně sešikmené

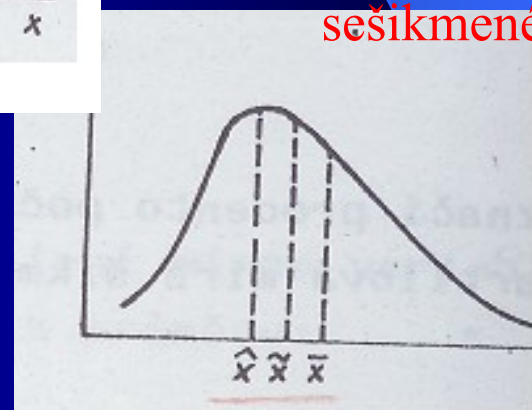

ar. průměr, medián, modus



# charakteristiky špičatosti

- Charakteristiky špičatosti( míry špičatosti) jsou čísla charakterizující koncentraci prvků souboru v blízkosti určité hodnoty znaku

Obr. Špičaté, normální a ploché rozdělení

# charakteristiky špičatosti

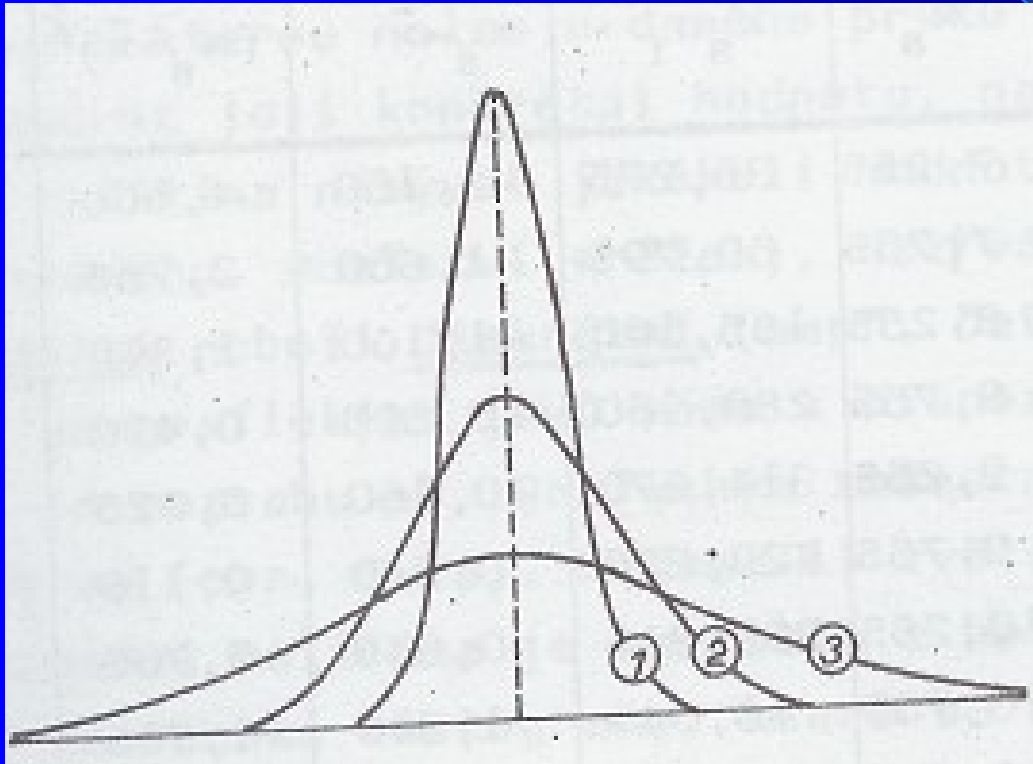

1 – špičaté

2 – normální

3 – ploché

rozdělení

# STATISTICKÉ METODY V GEOGRAFII



Karl Friedrich  
Gauss  
1777-1855

# Teoretická rozdělení

## Základní pojmy

- náhodná veličina spojitá
- Může teoreticky nabývat nekonečného množství hodnot z určitého intervalu např. teplota)
  
- náhodná veličina nespojitá
- Nabývá jen konečného množství hodnot urč. Intervalu. Např. počet měsíců s teplotou nad...)
- Každé hodnotě je možno přiřadit pravděpodobnost jejího výskytu, součet všech dílčích pravděpodobností je 1

# Teoretická rozdělení

- histogram – grafické znázornění četností
- rozsah souboru se blíží k nekonečnu + náhodná veličina je spojitá
- – frekvenční funkce / hustota pravděpodobnosti

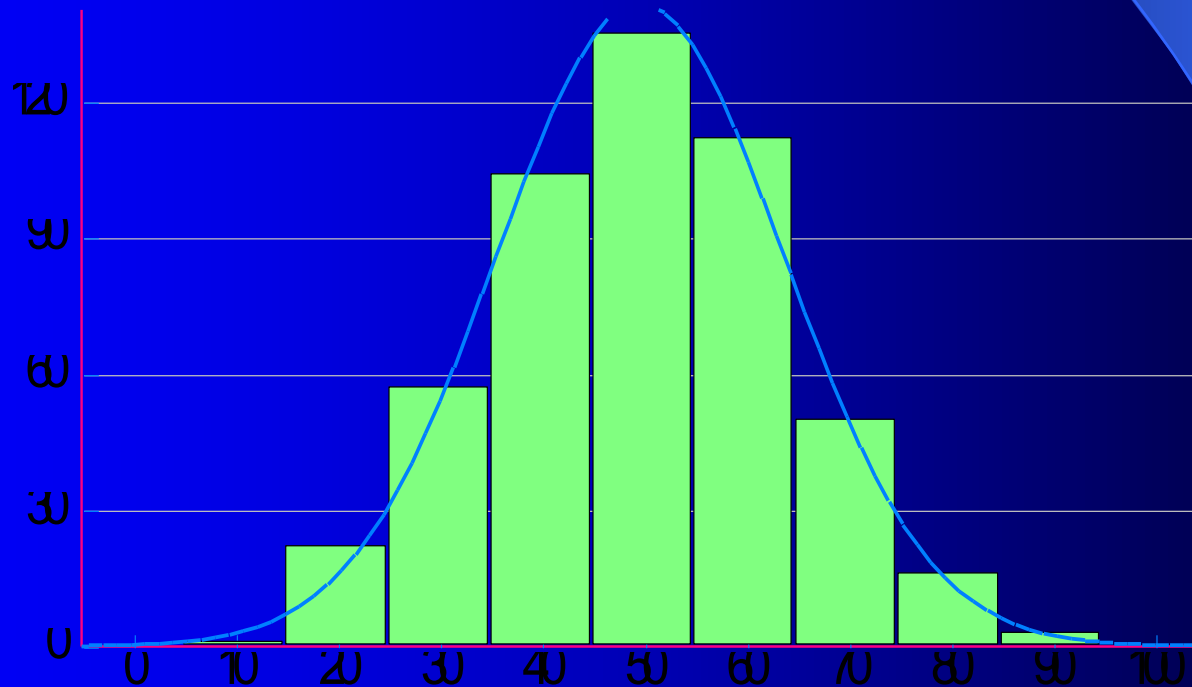

- kumulativní relativní četnost tj. součtová čára -
- distribuční funkce
- obr.

# Normální rozdělení / Gaussovo, Laplaceovo- Gaussovo

- Normální rozdělení se univerzálně používá k aproximaci (k přibližnému vyjádření) rozdělení pravděpodobnosti velkého množství náhodných veličin (v biologii, technice, ekonomii atd.)

Hustota pravděpodobnosti normálního rozdělení je symetrická zvonovitá **Gaussova křivka**.

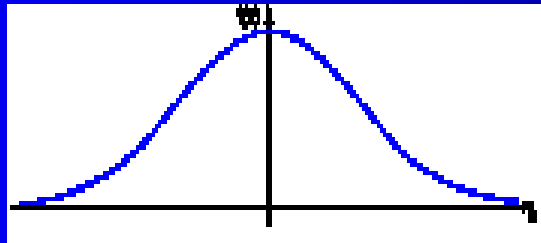

# Normální rozdělení

- Zvonovitý tvar
- Souměrný
- Šikmost 0, špičatost 0
- Asymptoticky se blíží 0

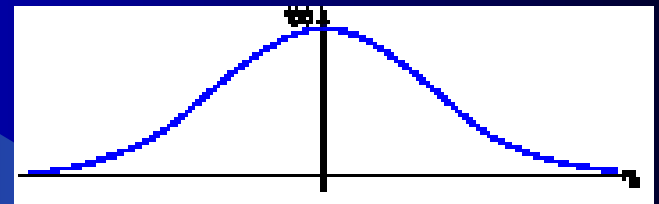



- Normální rozdělení s parametry:
- stejný průměr, různé směrodatné odchyly
- čím větší odchylna , tím „plošší tvar rozdělení

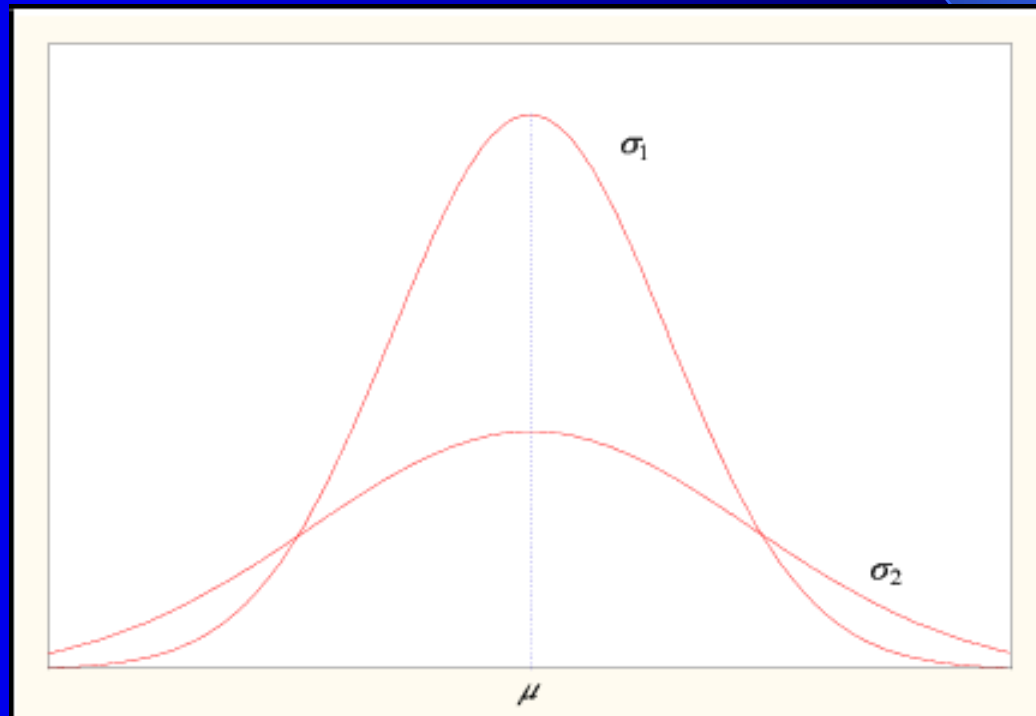

- Normální rozdělení
- různé průměry, stejná směrodatná odchylka

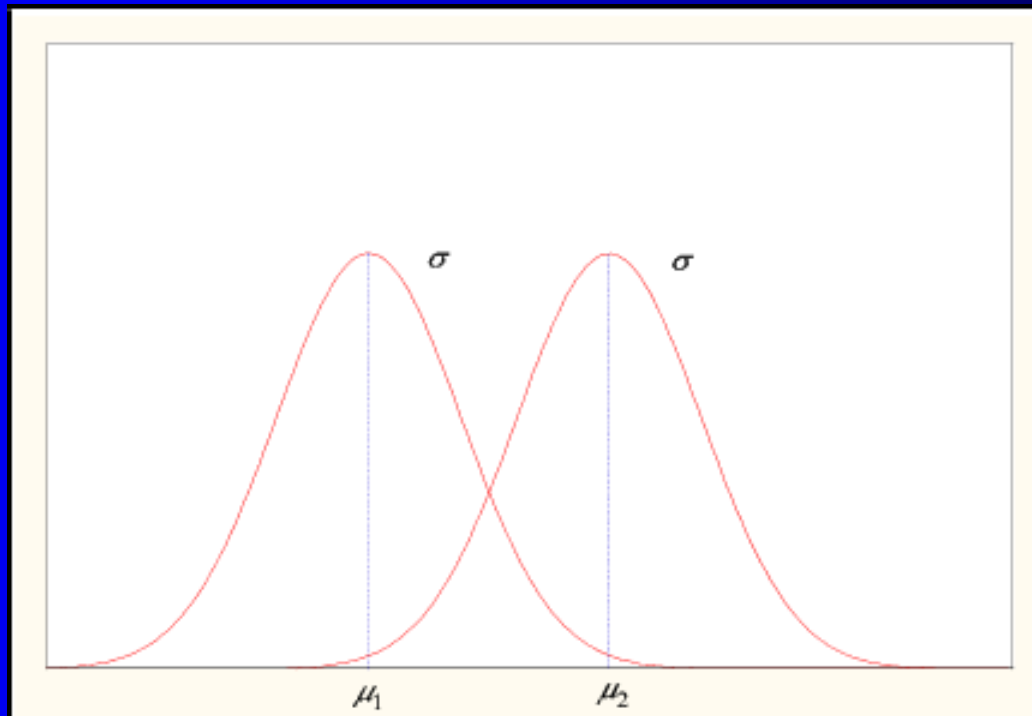

# Normální rozdělení / Gaussovo pokračování

- Normální křivka a osa x vymezují plochu 100%,
- tj. lze stanovit pravděpodobnosti, s nimiž leží hodnoty v určitém intervalu,
- hranice intervalu tvoří průměr a násobky směrodatné odchylky
- obr.

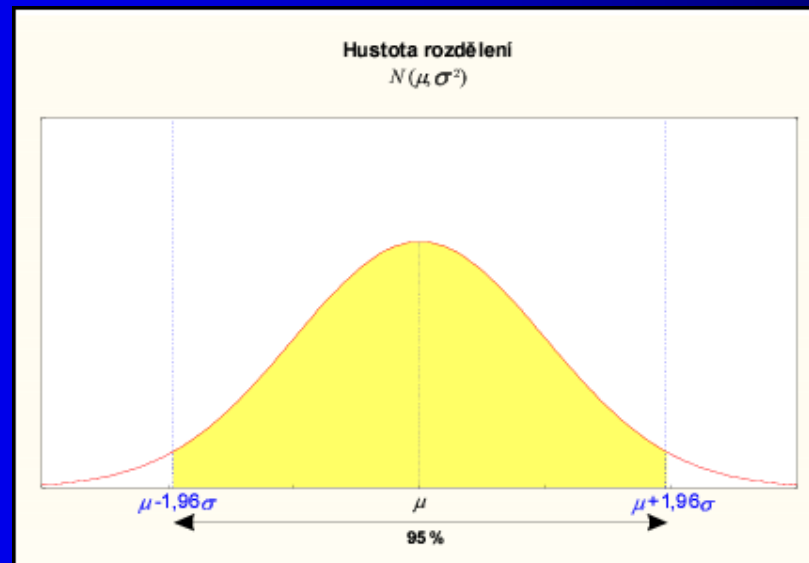

V normálním rozdělení:

- **68, 27% leží v intervalu:**
- **(průměr + - směr. odchylka)**
  
- **95% leží v intervalu:**
- **(ar. průměr +/- 1,96 směr. odchylky)**
  
- **99% leží v intervalu:**
- **(ar. průměr +/- 2,576 směr. odchylky)**

# Normální rozdělení pro IQ

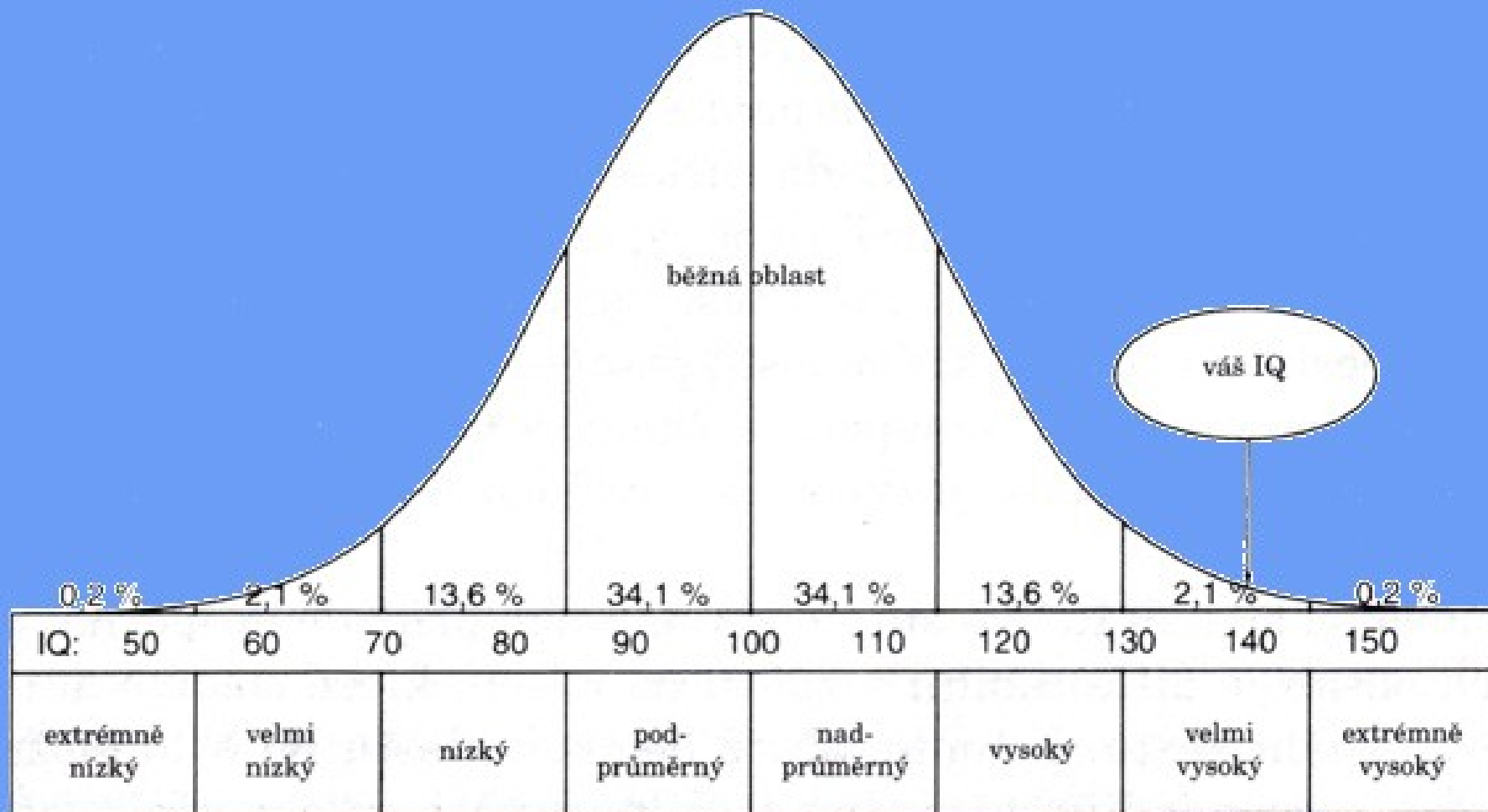

imbecilita

debilita

Lehká d.

průměr

vynikající

genialita

idiocie



IQ (v bodech)	stupeň inteligence případů (v %)	procento zkoumaných
méně než 20	idiocie	0,1
20 - 49	imbecilita	0,5
50 - 69	debilita	1,9
70 - 79	tzv. lehká debilita	5,0
80 - 89	podprůměrná	14
90 - 109	průměrná	48
110 - 119	nadprůměrná	18
120 - 139	vynikající	11
140 a více	genialita	1,5



Příklady

# Př.1

- Populace má v daném testu průměr 100, směrodatnou odchylku 15.
- Vypočítejte hranice intervalů, v kterém se nachází 68 % populace.



## Příklad

- Výška v populaci chlapců ve věku 3,5 - 4 roky má normální rozdělení s průměrem 102 cm a směrodatnou odchylkou 4,5 cm.
- Vypočítejte hranice intervalu hodnot výšky , ve kterých se nachází
- A) 70%
- B) 95%
- C) 99%
- příslušné populace

# Příklad 3

- zadání:
- Výška v populaci chlapců ve věku 3,5 - 4 roky má normální rozdělení s průměrem 102 cm a směrodatnou odchylkou 4,5 cm.
- Spočtete, jaké procento chlapců v uvedeném věku má výšku menší nebo rovnou 93 cm.

# Řešení 3

- Pravděpodobnost, že výška nabude hodnoty menší nebo rovné 93 cm, je vyjádřena hodnotou **distribuční funkce F(93)** pro **parametry normálního rozdělení 102;4,5**

Microsoft Excel

Formát Nástroje Data Okno nápověda

NORMDIST   = **=NORMDIST(93;102;4,5;pravda)**

NORMDIST

X	93	= 93
Střed_hodn	102	= 102
Sm_odch	4,5	= 4,5
Součet	pravda	= PRAVDA

= 0,022750062

Vrátí hodnotu normálního součtového rozdělení pro zadanou střední hodnotu a směrodatnou odchylku.

**Součet** je logická hodnota: součtová distribuční funkce = PRAVDA, hromadná pravděpodobnostní funkce = NEPRAVDA.

Výsledek = 0,022750062 = 2,27%

OK Storno

**Odpověď: 2,27 % chlapců ve věku 3,5 – 4 roky je menších než 93 cm**

# Příklad 4

- Psychologickými testy bylo zjištěno, že hodnota IQ populace je náhodnou veličinou s normálním rozdělením, jehož střední hodnota je 104 a směrodatná odchylka 8.
- Určete hodnotu IQ, kterou podle uvedených pravděpodobnostních předpokladů:
  - meze, ve kterých bude 50% populace,
  -

# Řešení 4

- a) *meze pro 50 % mužské populace*

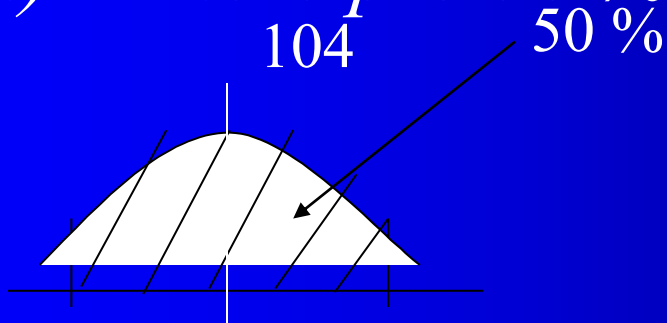

Hledáme dolní a horní meze intervalu ( hodnot IQ),  
ve které se bude nacházet 50% mužské populace, tj 1. a 3. kvartil

## Řešení 2a)

Excel, statistická funkce inverzní k e Gauss. - NORMINV

Microsoft Excel

Formule: **=NORMINV(0,25;104;8)**

NORMINV

Prst	0,25	= 0,25
Střední	104	= 104
Sm_odch	8	= 8

= 98,60407707

Vrátí inverzní funkci k distribuční funkci normálního součtového rozdělení pro zadanou střední hodnotu a směrodatnou odchylku.  
**Prst** je pravděpodobnost normálního rozdělení, číslo mezi 0 a 1 včetně.

Výsledek = 98,60407707

OK Storno

Microsoft Excel

Formule: **=NORMINV(0,75;104;8)**

NORMINV

Prst	0,75	= 0,75
Střední	104	= 104
Sm_odch	8	= 8

= 109,3959229

Vrátí inverzní funkci k distribuční funkci normálního součtového rozdělení pro zadanou střední hodnotu a směrodatnou odchylku.  
**Prst** je pravděpodobnost normálního rozdělení, číslo mezi 0 a 1 včetně.

Výsledek = 109,3959229

OK Storno

Podle parametrů daného normálního rozdělení 50 populace má IQ v intervalu 98,6 a 109,4.

- Pro normované normální rozdělení zavedeme označení  $N(0, 1)$ .

Normování hodnoty: od hodnoty se odečte aritmetický průměr, výsledek (tj. odchylka) se dělí směr. odchylkou  
Hustota pravděpodobnosti normovaného normálního rozdělení:

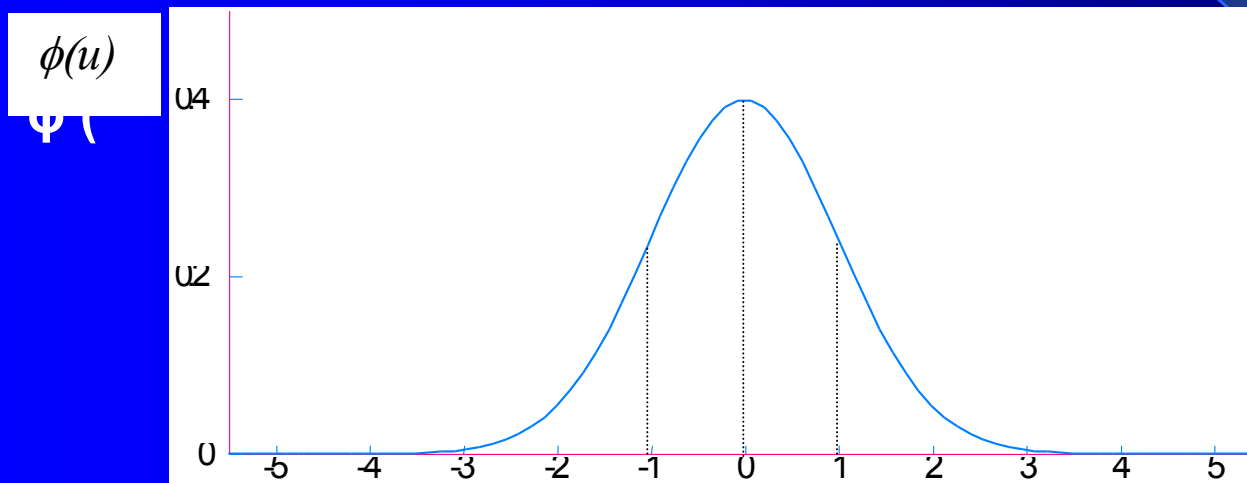

Tabulkové vyjádření vybraných hodnot hustoty pravděpodobnosti

$u$	0,0	0,5	1,0	1,5	2,0	2,5	3,0	3,5
$\phi(u)$	0,399	0,352	0,242	0,130	0,054	0,018	0,004	0,001

Tabulkové vyjádření vybraných hodnot distribuční funkce

$u$	0,0	0,5	1,0	1,5	2,0	2,5	3,0	3,5
$\Phi(u)$	0,500	0,691	0,841	0,933	0,977	0,994	0,999	0,999

# Binomické rozdělení





# Binomické rozdělení

- pro diskrétní náhodné proměnné,
- které mohou nabývat pouze dvou hodnot ( např. ano, ne)
- pravděpodobnost, že nastane alternativa ANO označme  $\pi$
- pravděpodobnost, že nastane NE ... $q = 1 - \pi$ ), protože
- platí  $\pi + q = 1$  (100 %)
- k výpočtu se používá binomický rozvoj

$$\binom{n}{k} = \frac{n!}{k!(n-k)!}$$

$$P(X = k) = \binom{n}{k} \pi^k (1 - \pi)^{n-k}, \quad \text{pro } k = 0, 1, 2, \dots, n.$$

# Příklad 1 – binomické rozdělení

- Předpokládejme, že pravděpodobnost narození dívky je 0,49.
- Jaká je pravděpodobnost toho, že mezi třemi dětmi v rodině je právě jedna dívka?

# Řešení 1

**Tabulka3:** Parametry binomického rozdělení v příkladu

Pokus	Úspěch	Neúspěch	Pravděpodobnost úspěchu	Počet pokusů	Počet úspěchů
				$n$	$k$
narození dítěte	dívka	chlapec	0,49	počet dětí	počet dívek

## Řešení 1

Jak je vidět z tabulky, počet narozených dívek v rodině je náhodná veličina s binomickým rozdělením. Pravděpodobnost, že mezi třemi dětmi je právě jedna dívka tedy vypočteme jako

$$P(X = 1) = \binom{3}{1} 0,49^1 \cdot 0,51^2 = 3 \cdot 0,127 = 0,38. \diamond$$

$$\binom{3}{1} = \frac{3!}{1!2!} = \frac{3 \cdot 2 \cdot 1}{1 \cdot 2 \cdot 1} = 3.$$

Pravděpodobnost, že ze tří dětí bude jedna dívka, je 38%.

Microsoft Excel

Formula bar: `=BINOMDIST(1;3;0,49;NEPRAVDA)`

**BINOMDIST**

Úspěch	1	= 1
Pokusy	3	= 3
Prst_úspěchu	0,49	= 0,49
Počet	NEPRAVDA	= NEPRAVDA

Result: = 0,382347

Vrátí hodnotu binomického rozdělení pravděpodobnosti jednotlivých veličin.

**Počet** je logická hodnota: součtová distribuční funkce = PRAVDA, hromadná pravděpodobnostní funkce = NEPRAVDA.

Výsledek = 0,382347

Buttons: OK, Storno

# Příklad 2

Jaká je pravděpodobnost, že v rodině s 8 dětmi jsou právě 3 dívky? Pravděpodobnost narození dívky je 0,49.

Řešení

binomický rozvoj:

$$P(k = 3) = \binom{8}{3} 0,49^3 \cdot 0,51^5 = \frac{8 \cdot 7 \cdot 6}{3 \cdot 2 \cdot 1} \cdot 0,118 \cdot 0,035 = 0,23. \diamond$$

Pravděpodobnost, že v rodině s 8 dětmi jsou tři dívky, je 0,23, tj. 23 %.

# Příklad 2, binomické rozdělení

- Vypočítejte pravděpodobnost, se kterou se vyskytne určitý počet měsíců v roce hodnocených jako „suché“.
- Konkretizace:
  - oblast Oxford,
  - období 1851 – 1943, tj. 1116 měsíců
  - **Suchý měsíc** - tj. méně srážek v měsíci než je dlouhodobý průměr tohoto měsíce.
  - 617 měsíců hodnocených jako suché
  - 499 – vlhké měsíce

## Řešení 2

„úspěch“	„neúspěch“	Pravděpodobnost suchého měsíce	Pravděpodobnost vlhkého měsíce	Počet měsíců	Počet suchých měsíců
suchý	vlhký	$\pi = 617/1116$ $\pi = 0,553$	$q = 499/1116$ $q = 0,447$ $(q = 1 - \pi)$	$n = 12$	$k = 0$ až $12$

### Řešení

- Ručně pomocí binomického rozvoje
- s podporou např. Excel

Řešíme dílčí příklady, tj. jaká je pravděpodobnost, že v roce se vyskytne

- žádný suchý měsíc, tj-  $k = 0$
- Jeden suchý měsíc, tj.  $k = 1$
- Atd.
- všechny měsíce suché,  $k = 12$

# Řešení 2

k	f(x)
0	0,000
1	0,000945
2	0,006428
3	0,026507
4	0,073785
5	0,146051
6	0,21
7	0,223
8	0,172
9	0,095
10	0,035
11	0,0079
12	0,0008

Microsoft Excel

Toolbar: File, Edit, Format, Tools, Data, Window, Help, etc.

Formula Bar: `=BINOMDIST(5;12;0,553;npravda)`

**BINOMDIST**

Úspěch: 5 = 5

Pokusy: 12 = 12

Prst\_úspěchu: 0,553 = 0,553

Počet: npravda = NEPRAVDA

**BINOMDIST** = 0,146050652

Vrátí hodnotu binomického rozdělení pravděpodobnosti jednotlivých veličin.

**Úspěch** je počet úspěšných pokusů.

Výsledek = 0,146050652

Buttons: OK, Storno



Pravděpodobnost počtu suchých měsíců v roce,  
Oxford, 1851 - 1943

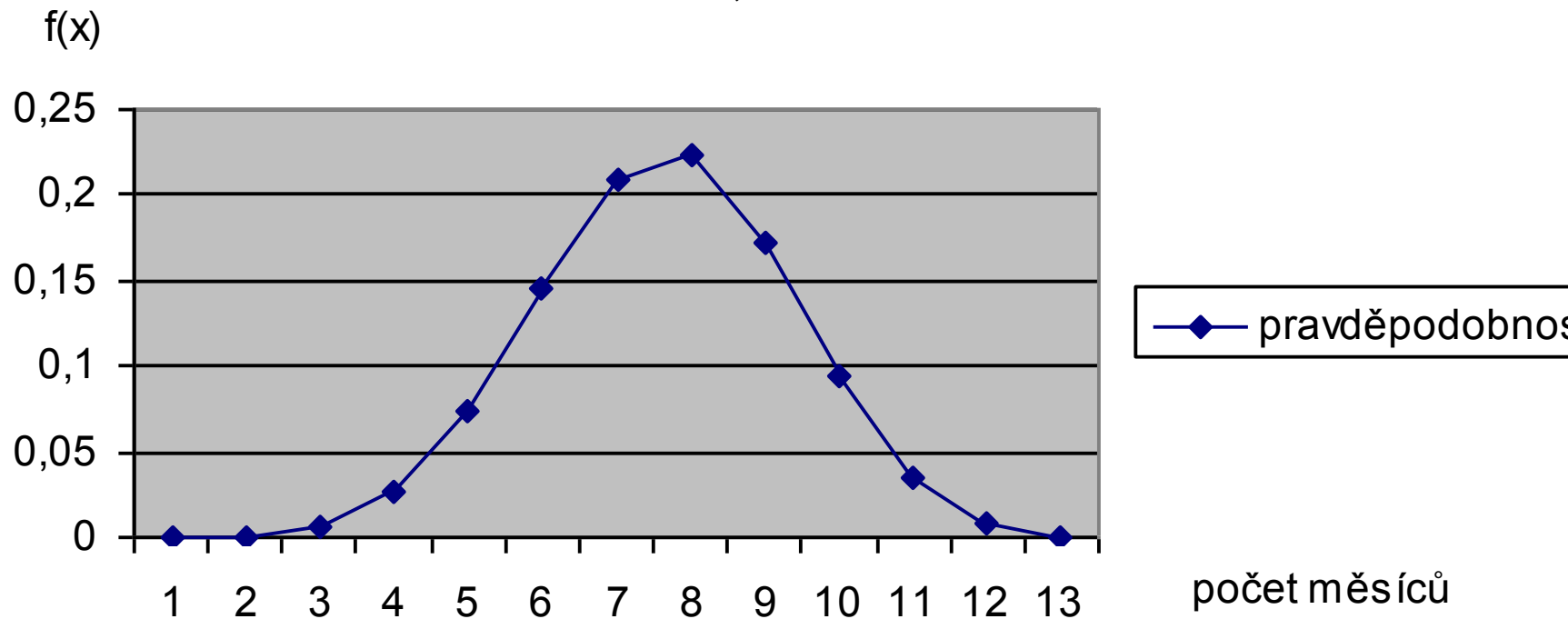

# Jak bude vypadat situace pro „vlhke“ měsíce?

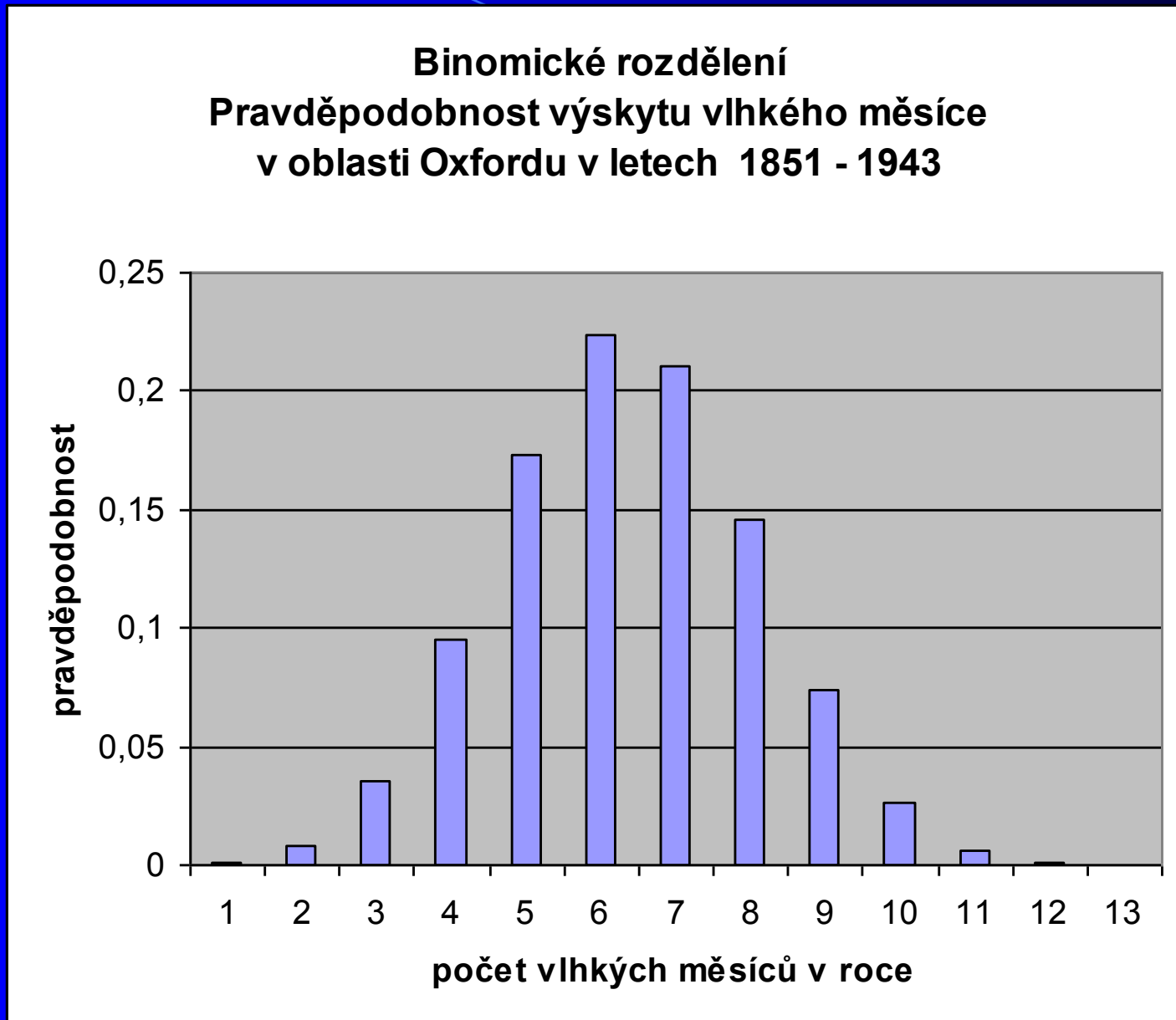

# Poisson - příklad

# Poissonovo rozdělení

- – pro rozdělení vzácných případů
- (zimní bouřka, výskyt mutace apod.).
  
- Je-li pravděpodobnost nějaké výjimečné události (např. určité mutace genu) relativně malá a rozsah výběru poměrně velký, pak **Poissonovo rozdělení v podstatě splývá s binomickým**, ale je mnohem výhodnější pro počítání .

# Poisson - příklad

- Předpokládejme, že v určité populaci krys se vyskytuje albín s pravděpodobností
- $p = 0,001$  , ostatní krys jsou normálně pigmentované.
- Ve vzorku 100 krys náhodně vybraných z této populace určete pravděpodobnost, že vzorek
  - a) neobsahuje albína,
  - b) obsahuje právě jednoho albína.

# Řešení

- určete pravděpodobnost, že vzorek
- neobsahuje albína,

Microsoft Excel

Formula bar: `=BINOMDIST(0;100;0,001;NEPRAVDA)`

**BINOMDIST**

Úspěch	0	= 0
Pokusy	100	= 100
Prst_úspěchu	0,001	= 0,001
Počet	NEPRAVDA	= NEPRAVDA

= 0,904792147

Vrátí hodnotu binomického rozdělení pravděpodobnosti jednotlivých veličin.

**Úspěch** je počet úspěšných pokusů.

Výsledek = 0,904792147

OK Storno

Pravděpodobnost, že neobsahuje albína, je 90,47 %

# Řešení 3

Microsoft Excel

Binomická funkce: **BINOMDIST**

**Úspěch** 1 = 1

**Pokusy** 100 = 100

**Prst\_úspěchu** 0,001 = 0,001

**Počet** NEPRAVDA = NEPRAVDA

**Výsledek** = 0,090569784

Vrátí hodnotu binomického rozdělení pravděpodobnosti jednotlivých veličin.

**Počet** je logická hodnota: součtová distribuční funkce = PRAVDA, hromadná pravděpodobnostní funkce = NEPRAVDA.

OK Storno

**Pravděpodobnost, že 100 členná populace krys bude obsahovat albína, je 9 %.**

# Další rozdělení



# Pearsonova křivka III. typu

- Na empirické rozdělení mnoha statistických souborů s nimiž v geografii pracujeme, **nelze aplikovat normální rozdělení.**
- Platí to například v těch případech, kdy studovaná náhodná veličina **nemá teoreticky zdůvodněnou možnost nabývat nekonečných hodnot** nebo je-li omezena konečnými čísly  
V takovýchto případech lze aplikovat na studovaný soubor některou ze dvanácti křivek Pearsonova systému.

# Pearsonova křivka III. typu

- Pearsonova křivka III. typu
- - obvykle pro veličiny s omezeným množstvím hodnot, které může nabývat
- - z křivky lze např. vyčíst pravděpodobnost se kterou bude hodnota sledovaného statistického znaku dosažena
- v hydrologii se počítá Pearsonova křivka ve variantě součtová čára četností jako
- tzv. čára překročení

- **příklad**
- Konstrukce čáry překročení z průměrných ročních průtoků vodního toku Lažánka za říjen 2002.

den	průtok Qd (m <sup>3</sup> /s)	den	průtok Qd (m <sup>3</sup> /s)
1	2,99	16	2,98
2	2,84	17	4,64
3	2,75	18	12,2
4	3,22	19	7,73
5	3,55	20	4,38
6	12,2	21	3,41
7	9,12	22	3,85
8	3,82	23	3,47
9	3,55	24	3,36
10	3,23	25	3,51
11	2,89	26	12,2
12	3,25	27	10,3
13	3,79	28	6,2
14	3,05	29	4,15
15	3,05	30	5,75
		31	5,1

Křivka překročení průměrných ročních průtoků vodního toku Lažánka za říjen 2002

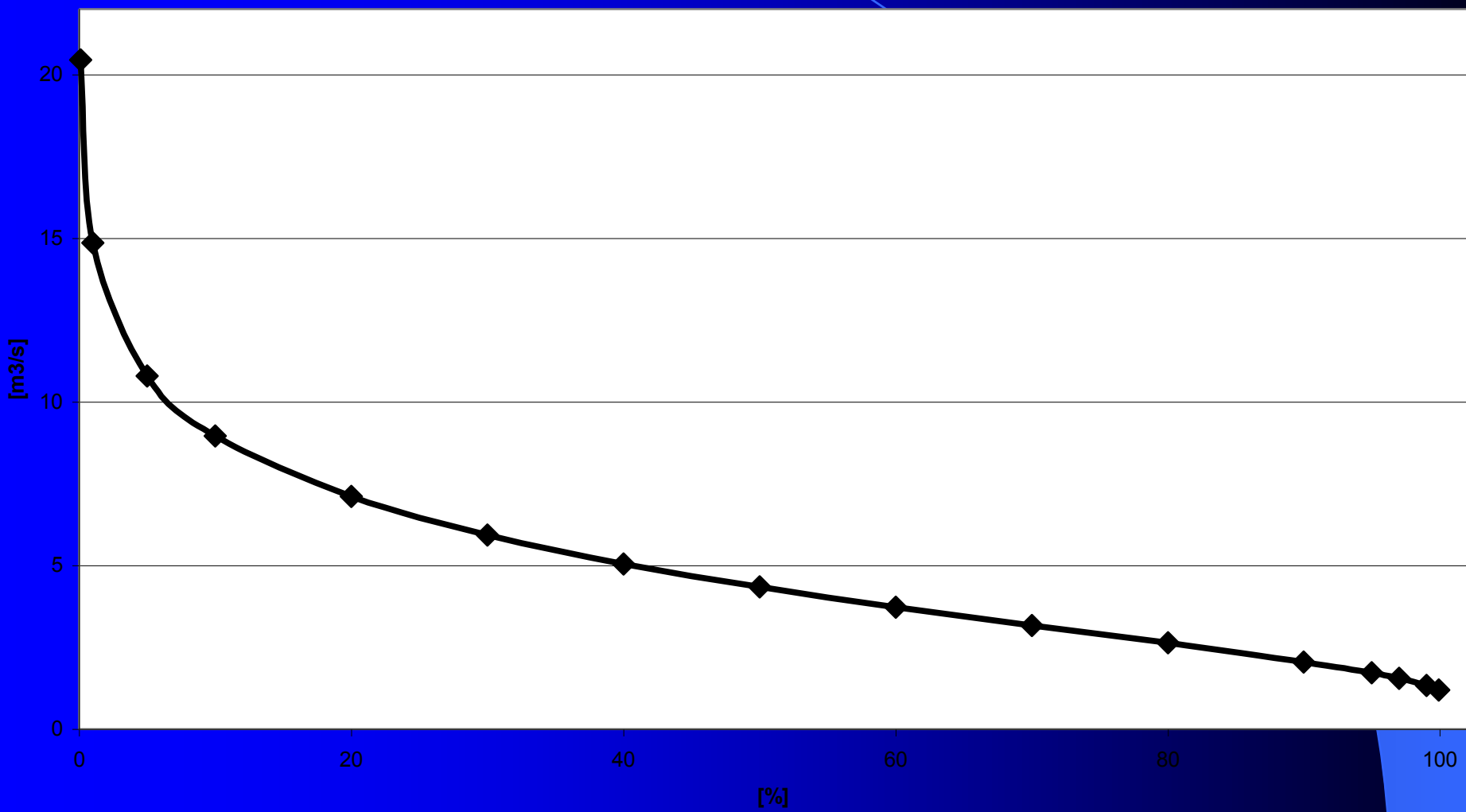

# rozdělení $\chi^2$

- rozdělení  $\chi^2$  – náhodný výběr  $n$  prvků ze základního souboru (počet vybíraných prvků = počet stupňů volnosti)
- dostaneme  $n$  hodnot, součtu druhých mocnin daného počtu vybraných prvků odpovídá určitá křivka,

# Studentovo/t/ rozdělení

- Studentovo/t/ rozdělení – hodnocení odchylek aritmetického průměru základního souboru a výběrových souborů, odchylkám přísluší Studentovo rozdělení

# Odhady parametrů intervaly spolehlivosti



# Základní pojmy

- základní soubor,
- statistický soubor
- výběrový soubor
- náhodný výběr
- k základnímu jednomu souboru lze získat více výběrových, různé charakteristiky
- U dobré výběrové metody - dílčí směrodatné odchylky se kompenzují

# Základní pojmy

- **reprezentativnost výběru** – kvalita výběru
- **prostý náhodný výběr** ( s opakováním a bez opakování)
- **oblastní náhodný výběr** ( výběr z každé dílčí části)
- **systematický náhodný výběr** ( podle pravidla, které nesouvisí se sledovaným znakem, např. sledovaný znak - počet obyvatel obce, seřadit obce podle abecedy a vybrat vždy každou pátou obec)

# Intervaly spolehlivosti

- normální rozdělení,
- interval spolehlivosti hranice ( $\mu + - 2\sigma$ ),
- hodnoty, které leží mimo interval, v tzv. kritickém oboru se považují za nepřijatelné, jejich odchyly od průměru za významné
- lze použít i jiné intervaly spolehlivosti
- např. pro 95 % ( $\mu + - 1,960\sigma$ ),
- pro 99 % ( $\mu + - 2,576\sigma$ ),

# Testování statistických hypotéz

- jak ověřit předpoklady o charakteristikách statistických souborů?
- Je soubor A výběrem ze souboru B?
- Do jaké míry se soubory shodují v rozdělení četností, podle aritm. Průměru, podle směrodatné odchylky apod.

# Příklad

Soubor A

Soubor a

měsíc	% dětí narozených v ČR	% dětí narozených v okrese Brno - venkov
1	8,39	8,52
2	7,91	8,81
3	9,02	9,01
4	9,03	8,72
5	9,15	9,12
6	8,64	7,94
7	8,45	7,84
8	8,04	7,93
9	8,28	7,74
10	7,93	8,13
11	7,41	7,44
12	7,75	8,81

# Rozdělení četností souborů A, a

% dětí narozených v ČR

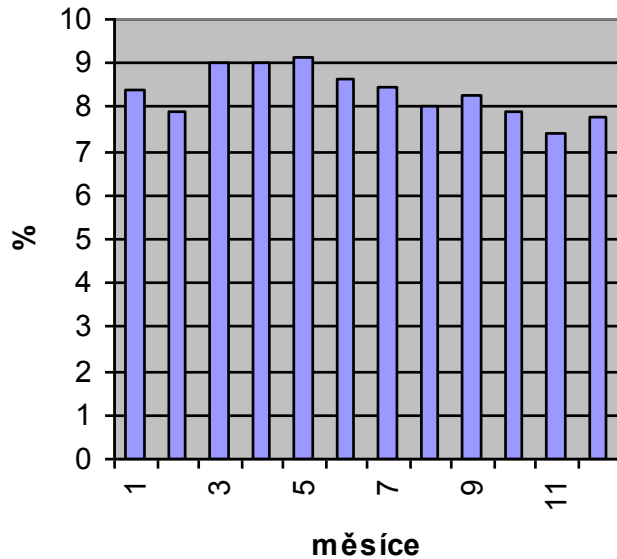

% dětí narozených v okrese Brno - venkov

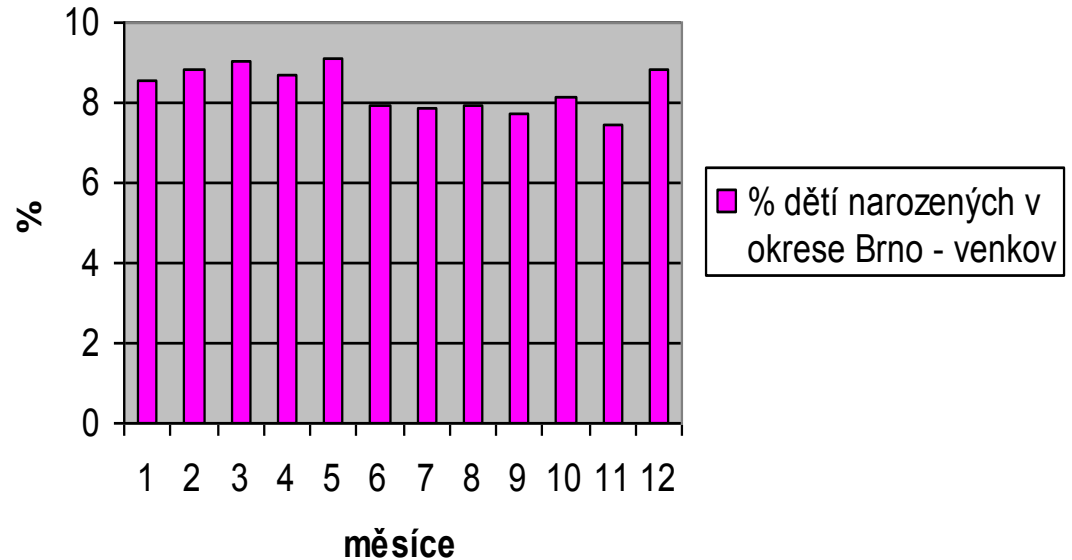

průměr

8,333333333

směrodatná odchylka

0,529013757

rozptyl

0,279855556

průměr

8,334166667

směrodatná odchylka

0,537563304

rozptyl

0,288974306

- STATISTICKÁ HYPOTÉZA:
- předpoklad: průměrná výška studentek PdF MU je **shodná** s průměrnou výškou žen ve věku 20 - 25 let v ČR
- **NULOVÁ HYPOTÉZA**
- **Průměry obou souborů jsou shodné**
- zvolíme hladinu významnosti
- např. 5% , tj.  $p=0,05$ , tj. shoda je s pravděpodobností 95 %
- aplikace testovacího kritéria
- je výsledek testování významný ?
- podle výsledku přijmeme nebo odmítneme nulovou hypotézu

# Závislost náhodných veličin



# Závislost náhodných veličin

- Do jaké míry závisí změna prvku jednoho statistického souboru změnu prvku druhého statistického souboru?
- Jak podmiňuje změna prvku  $x$  změnu prvku  $y$ ?
- Jak těsně na sobě závisí prvky dvourozměrného statistického souboru?
- Např.
  - vztahy teplota a nadm. výška,
  - srážky a odtok v povodí
  - váha a výška člověka,

# Vztahy náhodných veličin

- Jednostranné ( nezávislá hodnota  $\underline{x}$  jednoho stat. souboru podmiňuje hodnotu  $y$  druhého stat. Souboru)
- Vzájemné (nelze rozlišit závislou a nezávislou proměnou)

# Vztahy náhodných veličin

- Podle stupně závislosti
- Funkční (pevnou)
- (určité hodnotě  $x$  odpovídá jediná hodnota  $y$ , vztah  $x$  a  $y$  lze tedy vyjádřit mat. funkcí),
- *např.*
- *Konkrétní teplotě odpovídá jedna hodnota stupně nasycení vodní párou*

# Vztahy náhodných veličin

- Statistická
- (jedné hodnotě  $x$  odpovídá více hodnot  $y$ , hodnoty  $y$  mají své rozdělení s průměrem, tento průměr hodnot  $y$  je i pro různá  $x$  shodný)



# Vztahy náhodných veličin

- **Korelační**
- Se změnou hodnot  $x$  se mění soubory hodnot  $y$ , které mají své rozdělení a různých průměrech
- *např. pro určitou těl výšku existuje více hodnot hmotnosti, které budou mít normální rozdělení,*
- *různým výškám odpovídají hmotnosti s normálním rozdělením, ale s různým průměrem*
- Př. Pro 170 cm existuje norm. rozdělení hmotností o průměru 68 kg, pro 180 cm opět normální rozdělení hmotností s průměrem 76 kg

# Korelační závislost

- Určení těsnosti korelační závislosti
- (jak těsný je vztah mezi výškou a hmotností člověka)
- Korelační počet – snaha vyjádřit **tendenci** změny hodnoty závislé proměnné na nezávislé proměnné pomocí matematické funkce
- Tuto **regresní funkci** lze **graficky znázornit regresní čarou**

- **Korelace** je druh závislosti mezi prvky dvou souborů
- **Regresní čára** znázorňuje graficky tuto korelační závislost

# Určení korelační závislosti

- 1. Korelační závislost vyjádřená lineární regresní přímkou ( lineární regrese)
- Jedna nezávislá proměnná  $x$  a jedna závislá proměnná  $y'$  ( ta je průměrem možných hodnot – viz. definice korelace)
- $X = 170$  cm a  $y' = 68$  kg ( 68 kg zastupuje možné hodnoty hmotnosti pro 170cm)
- Regresní přímkou lze analyticky vyjádřit jako
- $y' = bx + a$ , kde  $b$  je koeficient regrese a
- $a$  dopočítáme po pomocném výpočtu průměrů souborů a dosazením jedné dvojice hodnot do rovnice
- $y' - \bar{y} = b(x - \bar{x}) + a$



# Intervaly a pásy spolehlivosti pro lineární regresní závislost

- Kolem regresní přímky lze sestavit
- **interval spolehlivosti,**
- který určuje pro vybrané  $x$
- **interval, ve kterém se budou s určitou pravděpodobností nacházet hodnoty  $y$**

# Př. lineární regrese

- Vypočítejte parametry lineární regrese pro vztah délky slunečního svitu a teploty na datech meteorol. stanice Tuřany, 2002

Délka slun. svitu (h)	55,6	82,7	183,4	169,5	238,3	291,4	288,0	221,2	174,5	89,4	44,7	40,3
Teplota (°C)	-1,2	3,6	5,8	9,4	17,1	19,1	20,9	20,4	14,0	7,6	6,0	-3,1

## Závislost teploty na délce slunečního svitu, Brno, 2002

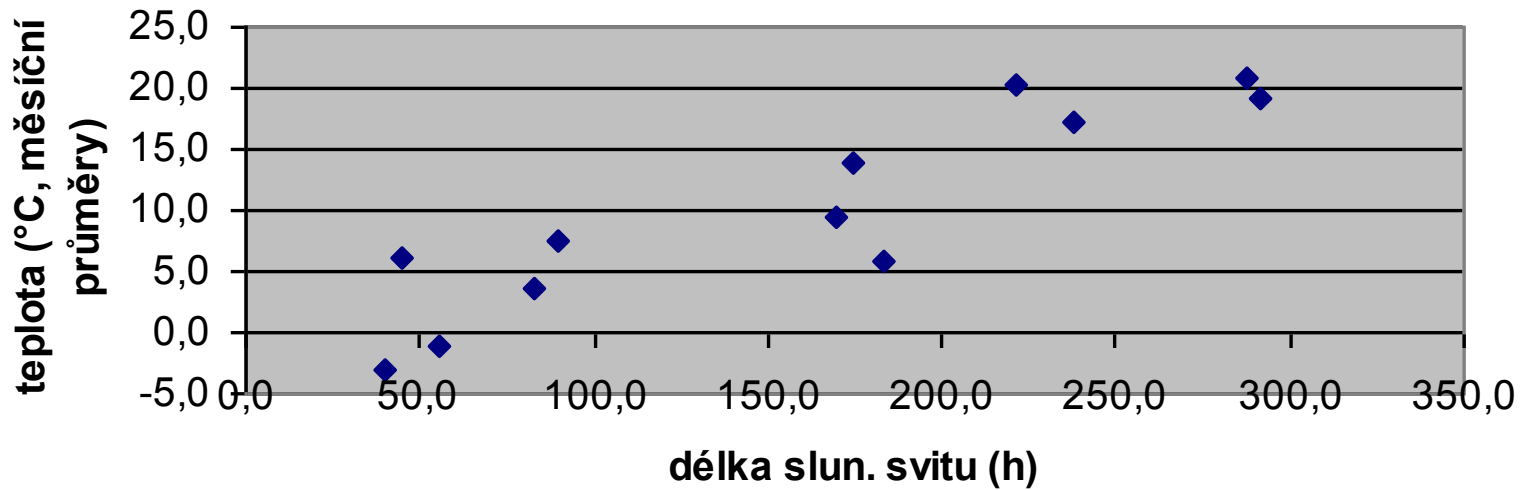

# Výpočet koeficientu regrese b :

Excel, funkce CORREL, POLE1 - hodnoty délka slun. Svitů,  
Pole2 - hodnoty teploty

Microsoft Excel

Formula bar: `=CORREL(C17:N17;C18:N18)`

**CORREL**

Pole1: C17:N17 = {55,6;82,7;183,4;169,5;238,3;291,4;288,0;221,2;174,5;89,4;44,7;40,3}

Pole2: C18:N18 = {-1,2;3,6;5,8;9,4;17,1;19,1;20,9;20,4;14,0;7,6;6,0;-3,1}

= 0,903991059

Vrátí korelační koeficient mezi dvěma množinami dat.

**Pole2** je druhá oblast buněk s hodnotami. Hodnoty mohou být čísla, názvy, matice nebo odkazy obsahující čísla.

Výsledek = 0,903991059

OK Storno

10														
11														
12														
13		teplota	-1,2	3,6	5,8	9,4	17,1	19,1	20,9	20,4	14,0	7,6	6,0	-3,1
14		úhrn sráže	8,1	21,3	21,0	28,6	45,8	81,7	58,0	91,2	39,2	71,9	48,2	46,0
15		délka slun.	55,6	82,7	183,4	169,5	238,3	291,4	288,0	221,2	174,5	89,4	44,7	40,3
16		teplota	-1,2	3,6	5,8	9,4	17,1	19,1	20,9	20,4	14,0	7,6	6,0	-3,1
17		korelace t/s		0,656547										
18		korelace t/d		0,903991										
19		korelace s/d		0,461355										
20		regresní přímka												
21														
22														
23														
24														
25														
26														
27														
28														
29														
30														

**Závislost teploty na délce slunečního svitu, Brno, 2002**

Y-axis: teplota (°C, měsíční průměry)

X-axis: délka slunečního svitu (h, měsíční průměry)

123

Taskbar: Start, 2 Průzkumník..., 3 Microsoft Wo..., korelace, regr..., Kalkulačka, Microsoft Power..., prednaska\_9\_od..., Prezentace1, CS, 17:22

## Závislost teploty na délce slunečního svitu, Brno, 2002

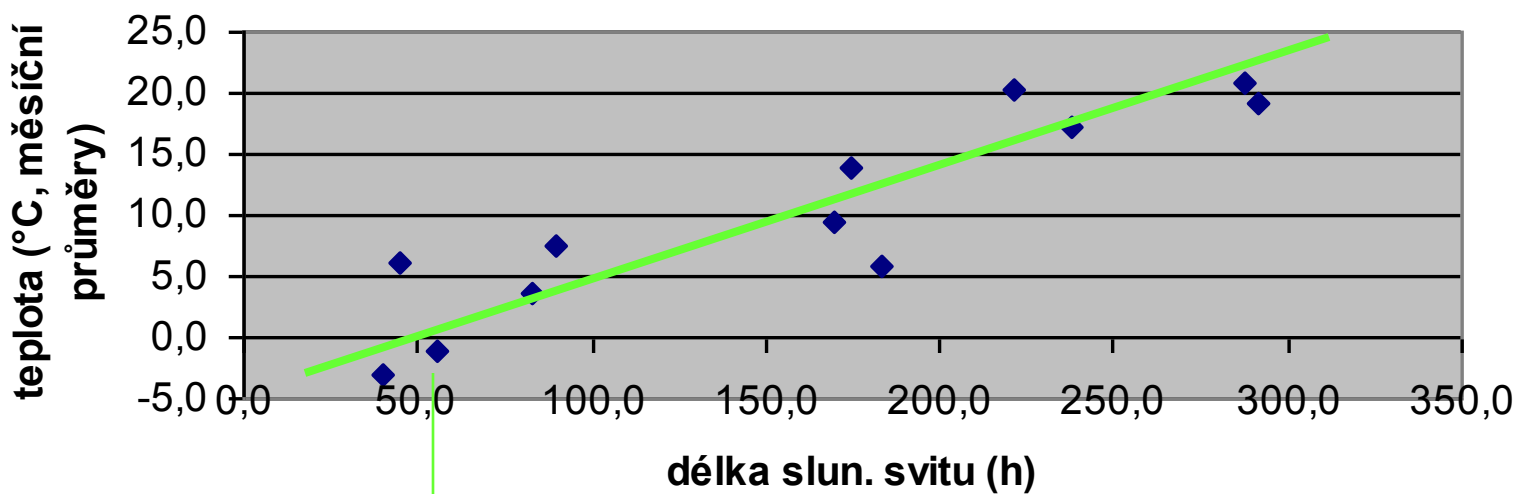

60

# Časové řady

## Bazické a řetězové

### Z - diagram

# časová řady – základní pojmy

- **statistická řada**
- posloupnost hodnot znaku uspořádaných podle určitého hlediska
- časová řada
- statistická řada upořádaná podle času
- časová řada=dynamická=chronologická = vývojová

# Sestavování časových řad

Cíl – získat porovnatelná čísla

- dodržovat zásady:
  - stejně dlouhá časová období
    - ( přepočet na „standardizovaný“ měsíc se 30 dny,  
přepočet na počet shodný počet pracovních dní v  
měsíci p
  - stejně velká území, příp. stejná úroveň (shodná  
rozloha, povodí řádu toku, administrativní jednotka)
  - stejně jednotky



- časová řada OKAMŽIKOVÁ

- sleduje se hodnoty znaku k určitému okamžiku
- např. počet obyvatel ČR k 31.12. 2000, 2001,

- časová řada INTERVALOVÁ

- sleduje se hodnota znaku v intervalu , období
- denní úhrn srážek, průměrná denní teplota, měsíční těžba...
  - pouze k této řadě se vztahuje požadavek stejného intervalu zvláště u sledování ekonomických ukazatelů

# Klouzavé úhrny

- zvláštní typ součtové čáry
- vhodné pro porovnávání dvou či více řad hodnot za po sobě následující období
- např. kolísání ročního chodu srážek
- postup viz. např. skripta Brázdil. a kol. str. 147

měsíc	1	2	3	4	5	6	7	8	9	10	11	12
prům úhrn srážek;2002; mm	8,1	21,3	21	29	45,8	81,7	58	91,2	39,2	71,9	48,2	46
prům úhrn srážek;2003, mm	26,6	4,3	4,1	22	92,8	59,8	66,1	37	24,3	58,5	32,4	54, 3

<b>KLOUZAVÝ ÚHRN</b>	482, 6	454, 9	48 6	52 1	58 6	56 5	57 3	51 8	50 4	49 0	474, 3	48 3
--------------------------	-----------	-----------	---------	---------	---------	---------	---------	---------	---------	---------	-----------	---------

LEDNOVÁ HODNOTA – SOUČET „NOVÝ“ LEDEN + STARÉ OSTATNÍ MĚSÍCE

ÚNOROVÁ HODNOTA – SOUČET „NOVÝ“ LEDEN + ÚNOR  
+STARÉ OSTATNÍ MĚSÍCE

# Z - diagramy

- GRAFICKÉ ZNÁZORNĚNÍ
  - řada běžných hodnot,
  - součtová čára,
  - řada klouzavých úhrnů
  
- společné body Z - diagramu( tj. spol. hodnoty)
  - výchozí bod součtové č. a řady běžných hodnot
  - poslední hodnota součtové čáry a poslední hodnota klouzavého úhrnu

Cvičení 12\_07\_casove\_rady\_indexy.doc - Microsoft Word

Microsoft Excel

Úpravy Zobrazit Vložit Formát Nástroje Data Okno Nápověda

D15

z diagram, klouz.uhrn.xls

	A	B	C	D	E
1					
2			měsíc	1	2
3			prům úhrn srážek;2002; mm	8,1	21,3
4			prům úhrn srážek;2003, mm	26,6	4,3
5					
6					
7			průměrných úhrnů srážek Brno, 2003		
8					
9			měsíc	1	2
10			MĚSÍČNÍ PRŮMĚRY	26,6	4,3
11			KUMULOVANÝ SOUČET	26,6	30,9
12			KLOUZAVÝ PRŮMĚR	482,6	454,9
13					
14					
15					
16					
17					
18					
19					
20					
21					
22					
23					
24					
25					
26					
27					

zdrojová data

Oblast dat: Řada

Řady

MĚSÍČNÍ PRŮMĚRY  
KUMULOVANÝ SOUČET  
Řada3

Název:

Hodnoty:

Přidat Odstranit

Popisky osy X (kategorie):

Storno < Zpět Další > Dokončit

List1 List2 List3

Start Automatiké tvarv JARO\_06 Cvičení\_10\_testo... Cvičení 12\_07\_ca... Microsoft Excel Microsoft Excel Darina Foltýnová... CS 10:59

# Z - diagramy

Z - diagram průměrných úhrnů srážek (mm), Brno, 2003

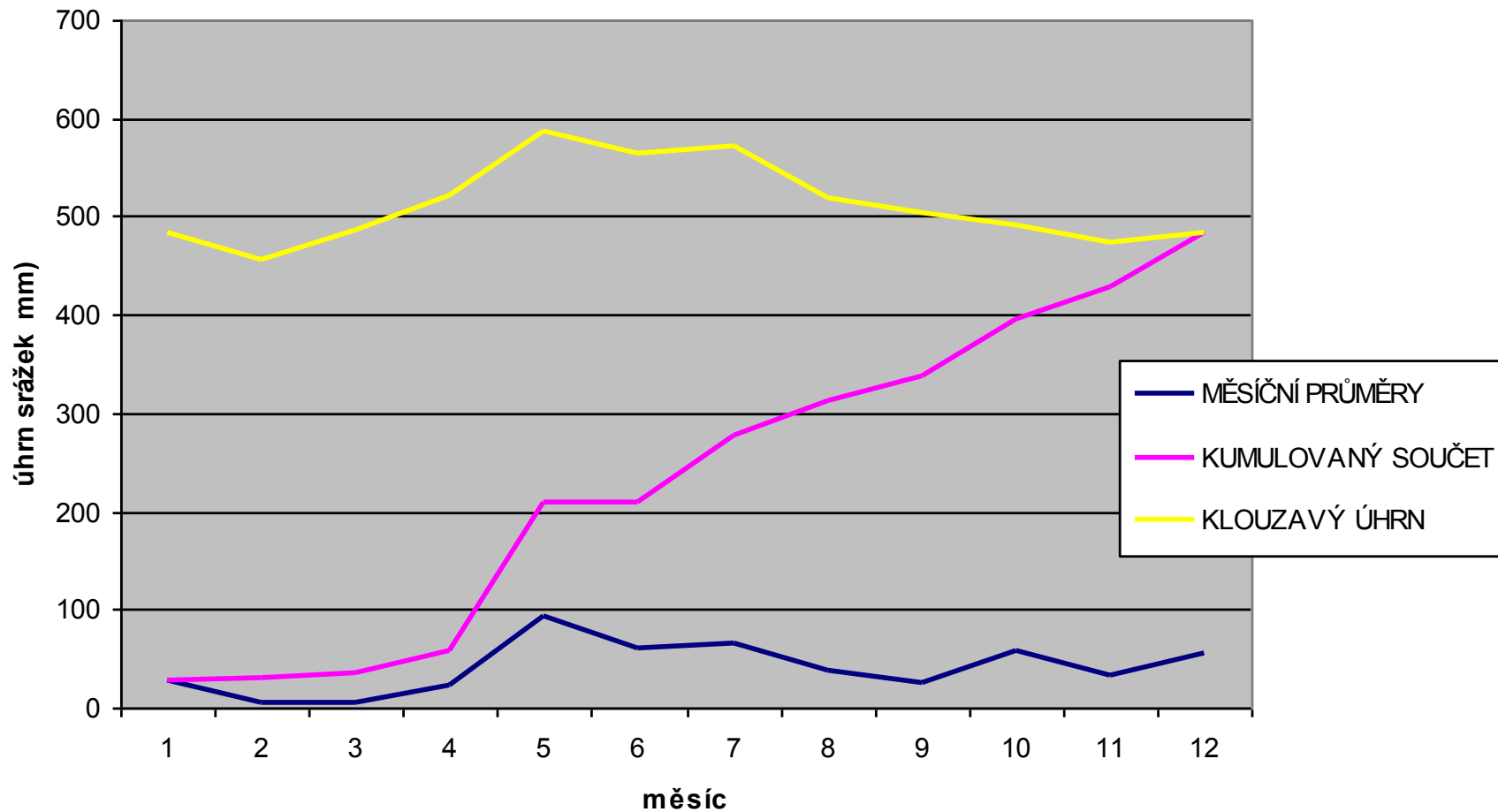

# Analýza časových řad

- cíle analýzy:
  - zjistit hlavní rysy průběhu časových řad a analyzovat je
- podle průběhu časové řady:
- stacionární nebo s trendem
- s periodickým opakováním výkyvů nebo bez výkyvů
- všechny možné kombinace

# Charakteristiky časových řad

## přírůstky a indexy

- přírůstky:
- **absolutní přírůstek** – rozdíl hodnot po sobě následujících („druhá“ – „první“)
- $X_i - X_{i-1}$
- **relativní přírůstek**
- podíl  $x_i - x_{i-1} / x_{i-1}$



# Řetězové a bazické indexy

- **bazický index**
- podíl  $x_i / x_z * 100$ ,
- $x_z$  - první „ základní „ hodnota časové řady
- změny k jedné základní ( bazické) hodnotě
  
- **řetězový index** (koeficient růstu )
- podíl  $x_i / x_{i-1} * 100$
- podíl v procentech po sobě následujících hodnot
- ( změny např. z měsíce na měsíc“ – řetězení)

# Témata přednášek k samostudiu

- Geografická metodologie
- Definice geografie
- Geografičnost studia
- Formy geogr. studia
- Obecný přístup k VŠ studiu
  - Literatura: skripta MEČIAR, J. *Úvod do studia geografie*, od. str. 107 do konce