

---

# SZ6026

# Úvod do pedagogiky a psychologie

---

MGR. KATEŘINA LOJDOVÁ, PH.D.

PODZIMNÍ SEMESTR 2018



# O předmětu

---

Pedagogika:

So 22. 9. 10:00 – 13:50, Mgr. Kateřina Lojdová, Ph.D.  
([lojdova@ped.muni.cz](mailto:lojdova@ped.muni.cz))

Psychologie:

So 3. 11. 10:00 – 13:50, PhDr. Josef Lukas, Ph.D.  
([lukas@ped.muni.cz](mailto:lukas@ped.muni.cz))

[učebna 32](#)

# Přednáška a „rozcestník“ k tématům z pedagogiky

---

Dle sylabu v ISu:

1. Pedagogika jako vědní obor.
5. Pedagogické profese a jejich podstata. Reflexe a sebereflexe pedagoga. Profesní portfolio.
7. Žák ve škole. Charakteristika žáků (gender, sociální status,..).
11. Školský systém v České republice. Výsledky a efekty vzdělávání.

# Úvod do pedagogiky

---

1. Když se řekne pedagogika...
2. Čím se pedagogika zabývá?

# Úvod do pedagogiky

---

## **Předmět pedagogiky:**

Pedagogika se zabývá vším tím, co vytváří a determinuje nějaké edukační prostředí, procesy, jež se v těchto prostředích realizují, a výsledky a efekty těchto procesů (Průcha, 2013).

# Výchova a vzdělávání

---

**Výchova** je záměrné, cílevědomé působení, které se projevuje všestranným formováním osobnosti. Z moderního hlediska je výchova především procesem záměrného a cílevědomého vytváření a ovlivňování podmínek umožňujících optimální rozvoj každého jedince v souladu s jeho individuálními dispozicemi.

**Vzdělávání** je proces, který vede k osvojování vzdělávacích obsahů v rámci dlouhodobého časového horizontu.

**Vzdělání** – formuje se prostřednictvím vzdělávání.

**Vzdělanost** - často je zmiňována v souvislosti s hodnocením vzdělávacích výsledků či s činností učitelů a fungováním škol. Avšak toto pojetí je velmi zúžené, kdy se vzdělanost chápe jako produkt čistě formálního (školního) vzdělávání.

# Pedagogika – historický pohled

---

Termín pochází z antického Řecka - paidagógos - otrok, který pečoval o syna svého pána a doprovázel ho do školy:

- pais=dítě, aigen=vésti



# Pedagogika – historický pohled

---

Základy tomuto oboru jako systematické vědě o výchově mládeže i dospělých položil svými pedagogickými spisy Jan Amos Komenský.





# Pedagogika – historický pohled

---

Česká pedagogika jakožto věda se začala vytvářet koncem 19. století. Za historický prvopočátek vědecké pedagogiky u nás lze považovat rok 1882, kdy byl na pražské univerzitě ustanoven první profesor pedagogiky **G. A. Lindner** (Průcha, 2009).

- požadoval **vysokoškolské vzdělání** pro učitele základních škol a zasazoval se o **vyšší vzdělání dívek**

.

# Pedagogika – historický pohled

---

Jedny z prvních výzkumů se realizovaly již za první republiky vlivem **reformního pedagogického hnutí**.

Významným představitelem pedagogiky první poloviny 20. století byl například Václav Příhoda.

# Pedagogika jako věda

---

Pedagogika jako věda o edukaci/edukační realitě

-je pedagogika věda?

pedagogika jako teorie a pedagogika jako praxe

paradigma v pedagogice

normativní a explanativní pojetí pedagogiky

# Pedagogické disciplíny

---

## ZÁKLADNÍ:

Obecná pedagogika

Obecná didaktika/psychodidaktika

Teorie výchovy

Dějiny pedagogiky

Srovnávací (komparativní) pedagogika

Pedagogická diagnostika

*Speciální pedagogika*

...

## APLIKOVANÉ:

Předškolní pedagogika

Andragogika

Gerontopedagogika

Pedagogika volného času

Pedagogická evaluace

*Sociální pedagogika*

...

## HRANIČNÍ:

Sociologie výchovy

Pedagogická psychologie

Filozofie výchovy

Školský management

Ekonomika vzdělávání

Multikulturní výchova

...

# Úkol

---

Projděte archivy pedagogických časopisů a vyberte téma pedagogického výzkumu, které vás zaujalo.

## Přehled vědeckých časopisů

Pedagogika: <http://pages.pedf.cuni.cz/pedagogika/?lang=cs>

Pedagogická orientace: <https://journals.muni.cz/pedor>

Studia paedagogica: <http://www.phil.muni.cz/journals/studia-paedagogica>

Orbis Scholae: <http://www.orbisscholae.cz/>

# Literatura

---

## Povinná

Průcha, J. (2013). *Moderní pedagogika*. Praha: Portál.

Kapitola 1: Co je pedagogika?, s. 19-54.

## Doporučená

Průcha, J. (Ed.). (2009). *Pedagogická encyklopedie*. Praha: Portál.

Průcha, J., Walterová, E., & Mareš, J. (2013). *Pedagogický slovník*. Praha: Portál.

## Rozšiřující

Cach, J., & Váňová, R. (2000). Václav Příhoda (1889–1979). Život a dílo pedagoga a reformátora školství. *Pedagogika*, XLX, 3-12. Dostupné z <http://pages.pedf.cuni.cz/pedagogika/?p=2315&lang=cs>

Kuhn, T. S. (1997). *Struktura vědeckých revolucí*. Praha: OIKOYMENH.

## **časopis Komenský**

- Propagace: <https://www.youtube.com/watch?v=Ju-OayxWwxs>
- Web: <http://www.ped.muni.cz/komensky/>
- Předplatné: [https://is.muni.cz/obchod/fakulta/ped/casopisy/casopis\\_komensky/](https://is.muni.cz/obchod/fakulta/ped/casopisy/casopis_komensky/)

# Otázky a náměty k dalšímu zamyšlení:

---

- Definujte pedagogiku a předmět jejího zájmu.
- Vysvětlete rozdíl mezi normativním a explanativním pojetím pedagogiky.
- Charakterizujte alespoň jednu pedagogickou disciplínu.
- Definujte pojmy a přemýšlejte o tom, jak spolu souvisí: edukace, edukační proces, výchovně-vzdělávací proces, edukační realita, výchova, vzdělávání, vzdělání.
- Vysvětlete pojem paradigma v pedagogice (příp. v sociálních vědách).
- Jmenujte alespoň jeden vědecký pedagogický časopis a alespoň jeden popularizační (odborný) časopis pro pedagogické pracovníky.
- Uveďte alespoň jednu osobnost, která se historicky pojí se vznikem pedagogiky. Vysvětlete její přínos pro konstituování pedagogiky jako vědního oboru.
- Stručně charakterizujte vzdělávání chlapců a dívek v historickém kontextu.
- Uvažujte o efektech vzdělávání ve společnosti. Co je společnost vědění (knowledge society)?

# Souhlasíte?

---

Arthur C. Clarke:

Každý učitel, který může  
být nahrazen strojem,  
by jím být nahrazen měl!

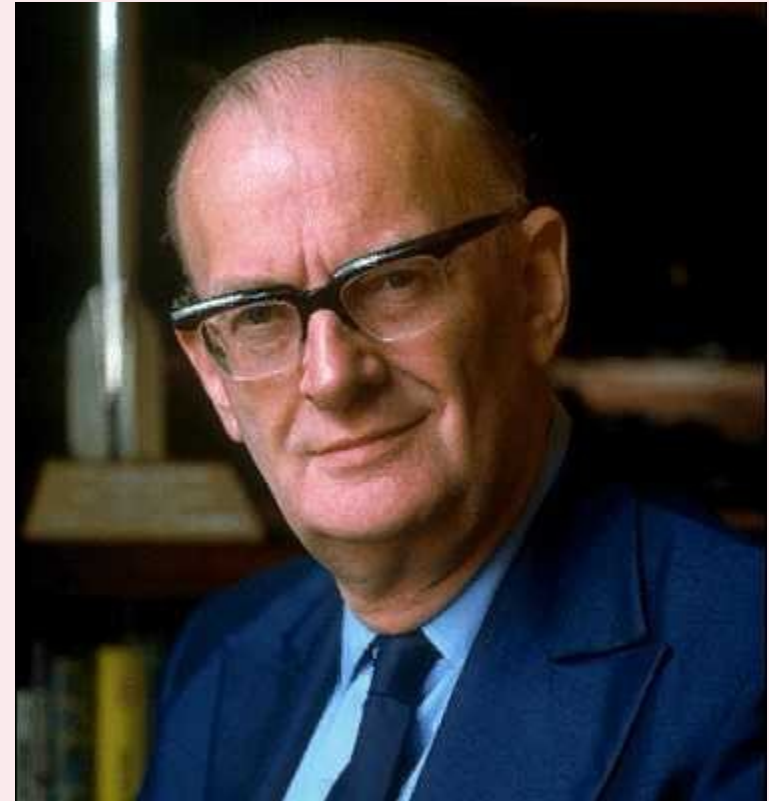



# Proměny vzdělávání v informační společnosti

---

Švaříček (2013):

- díky rozvoji ICT již učení není limitováno tradičním prostředím školy

- ICT proměňují obsah a podobu výuky ve školách

Příklad: K. P. Liessmann (2015) : Kritika power-pointového karaoke

- věcný aspekt prezentace je přehlušen aspektem technickým
- power point pomáhá tomu, kdo nemá co říci a ten, kdo by měl co říci, se chová jako by co říci neměl

- technologie nám mnohé přinášejí, ale něco nutně ztrácíme, je otázkou, zdali v přetechnizovaném světě neubývá prostor pro jiné formy poznání (Ellul, 1964)

# Výhled do roku 2060

---

Year 2060: Education Predictions:

<https://www.youtube.com/watch?v=CiKrFcgVSIU>

## **Anketa:**

Vyměnili byste docházku na fakultu za vzdělávání online?

Využíváte online vzdělávání (Khan Academy, Ted, iTunes U atd.) ?

# Zpět do současnosti: kdo jsou pedagogičtí pracovníci?

---

Pedagogickým pracovníkem (379/2015 Sb.) je ten, kdo koná přímou vyučovací, přímou výchovnou, přímou speciálněpedagogickou nebo přímou pedagogicko-psychologickou činnost přímým působením na vzdělávaného:

- učitel
- vychovatel
- speciální pedagog
- pedagog volného času
- asistent pedagoga
- trenér
- ....

# Jaká je charakteristika pedagogických profesí?

---

## 1) tzv. pomáhající profese

- souhrnný název pro veškeré profese, jejichž teorie, výzkum a praxe se zaměřují na pomoc druhým, identifikaci a řešení jejich problémů a na získávání nových poznatků o člověku a jeho podmínkách k životu, tak aby pomoc mohla být účinnější
- zásadní roli hraje osobnost pomáhajícího profesionála a vztah k lidem, se kterými se pomáhající profesionálové v rámci své profese setkávají
- nutnost hranic (srov. Kopřiva, 2013)
- kromě pomoci ke klientům disponují pomáhající profesionálové také určitou mocí nad klienty (srov. Kraus & Poláčková, 2001).
- etické zásady pomáhajících profesí

# Jaká je charakteristika pedagogických profesí?

## 2) Feminizace pedagogických profesí

Tabulka 1. Učitelé na jednotlivých typech a druzích škol podle pohlaví 2011/2012, CZSO.

<b>Stupeň vzdělávání</b>	<b>učitelé/učitelky celkem</b>	<b>ženy (%)</b>	<b>muži (%)</b>
<b>Mateřské školy</b>	<b>26 781</b>	<b>99,7 %</b>	<b>0,3 %</b>
<b>Základní školy</b>	<b>57 815</b>	<b>84,3 %</b>	<b>15,7 %</b>
<b>Střední školy</b>	<b>43 876</b>	<b>59,1 %</b>	<b>40,9 %</b>
<b>Vyšší odborné školy</b>	<b>1 891</b>	<b>60,7 %</b>	<b>39,3 %</b>
<b>Vysoké školy</b>	<b>21 816</b>	<b>35,3 %</b>	<b>64,7 %</b>

# Jaká je charakteristika pedagogických profesí?

---

3) **Prestiž profese:** „Prestiž profese učitelů je hodnota přisuzovaná veřejností této skupině pracovníků.“

1993: posuzováno 70 povolání v rámci 1 600 respondentů v produktivním věku. Učitelská profese se umístila mezi prvními deseti nejlépe hodnocenými povoláními.

Ze své subjektivní perspektivy učitelé obecně své povolání jako vysoce prestižní nehodnotí:

- Neadekvátně nízké platové ohodnocení
- Zdánlivě snadné studium
- Vysoká míra feminizace
- Stárnutí učitelských sborů
- Absence objektivních kritérií a kvalifikovaných institutů evaluace učitelů
- Omezené pravomoci škol a jejich zaměstnanců

(Havlík & Koča, 2011))

# Jaká je charakteristika pedagogických profesí?

---

- 4) rozšíření pedagogických profesí ve škole: asistent pedagoga, školní poradenské pracoviště
- 6) kariérní systém a standard učitele

Dlouhý příběh Standardu učitele:

*Proč Standard učitele?*

1. umožní cílenou podporu učitelům a celoživotní profesní růst provázaný s vyšším mzdovým ohodnocením.
2. požadavky na cílené navyšování státního rozpočtu českého školství
3. umožní zformulovat požadavek státu na profil absolventa vysokoškolského studia učitelství.

# Dlouhý příběh Standardu učitele a kariérního řádu:

- MŠMT ji vytvořilo v roce 2008 expertní skupinu, která předložila *Standard kvality profese učitele*

---

- mnohaleté snahy o vytvoření profesního standardu pokračovaly od roku 2012 do roku 2015 v rámci dalšího národního projektu v gesci MŠMT Kariérní systém.
- ministryně školství Kateřina Valachová
- ministr Stanislav Štech
- petice: <http://www.msmt.cz/ministerstvo/novinar/reakce-msmt-na-petici-proti-kariernimu-radu>
- 2017: zamítnuto poslaneckou sněmovnou
- zavedení kariérního systému zůstává v centru pozornosti, je považováno za jednu z priorit významného dokumentu Strategie vzdělávací politiky České republiky do roku 2020:

<http://www.msmt.cz/o-webu-msmt/karierni-rad>

<http://www.ceskatelevize.cz/ct24/domaci/1699294-karierni-rad-ma-sortovat-ucitele-a-cekaji-je-atestace>



# Rámec profesních kvalit: Profesní činnosti učitele

---

1. Plánování výuky
2. Prostředí pro učení
3. Procesy učení
4. Hodnocení práce žáků
5. Reflexe výuky
6. Rozvoj školy a spolupráce s kolegy
7. Spolupráce s rodiči a širší veřejností
8. Profesní rozvoj učitele

# Zvládá kázeň ve třídě

---

- ❑ rozvíjí dovednost spoluvytvářet a respektovat pravidla a řád;
- ❑ podporuje žáky ve slušném, poctivém, ohleduplném a respektujícím chování vůči ostatním a v očekávání téhož chování od druhých;
- ❑ upozorňuje žáka na konkrétní problémy jeho chování (např. učitel vysvětluje žákovi, který porušil pravidla, a je-li to vhodné, i ostatním žákům, proč a v čem je porušení pravidla nebo řádu špatné);
- ❑ pro zvládání kázně a zvnitřnění pravidel chování využívá pozitivní zpětnou vazbu;
- ❑ umí převzít odpovědnost, správně se rozhodnout a adekvátně zasáhnout, pokud jde o situaci krizové intervence, ve které jde o ohrožení žáka;
- ❑ jasně vyjadřuje, jaké chování je pro něj nepřípustné;
- ❑ kázni napomáhá kvalitní a zajímavou výukou;

# Profesní kompetence učitele

---

- Oborové kompetence
- Psychodidaktické kompetence
- Komunikativní kompetence
- Organizační a řídicí kompetence
- Diagnostická a intervenční kompetence
- Poradenská kompetence
- Sebereflektivní kompetence

# Etapy profesního rozvoje učitele:

---

## **Začátečník / Novic**

- ve třídě se zaměřuje na okamžité přežití, hledá spíše návody a soustředuje se zejména na obsah, krátkodobé plánování, učení na základě imitace či rad od druhých

## **Pokročilý začátečník**

- vyučovací postupy se pomalu začínají automatizovat, postupuje k vytváření strategií. Jeho pozornost se od konkrétního vlastního výkonu začíná přesouvat k celkovému vnímání procesů vyučování

## **Kompetentní učitel**

- vlastní repertoár strategií, začíná se zaměřovat na žáka a jeho potřeby.

# Etapy profesního rozvoje učitele:

## Zkušený učitel

- profesní výkon řízen intuicí
- profesní vidění

## Učitel – expert

- plánování je flexibilní
- schopen anticipovat události
- je si vědom univerzálních schémat

*Lineární vývoj?*

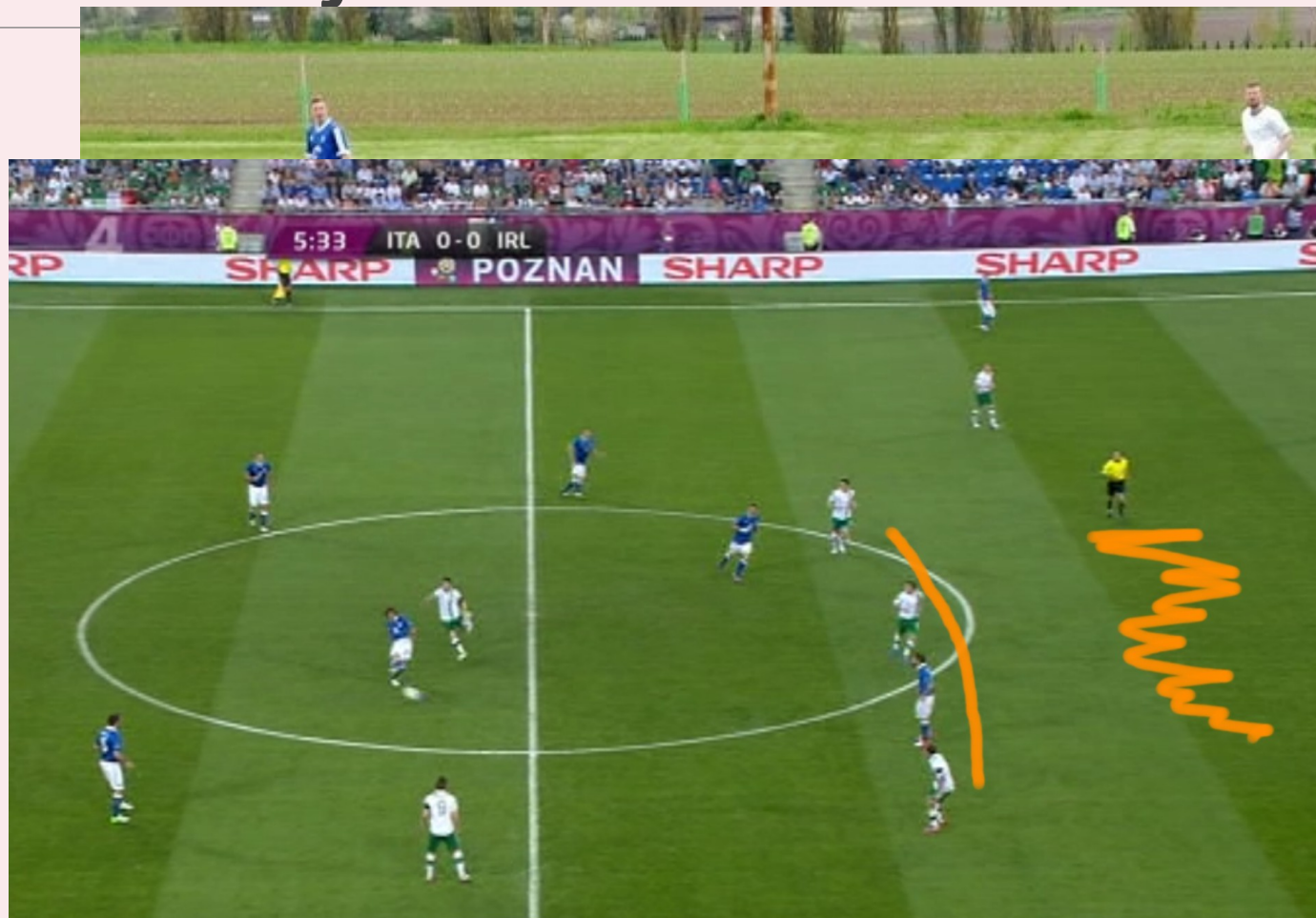

# Parametry profese

---

- 1/ V daném oboru vlastní expertní dovednost výlučně členové profese;
- 2/ přijímání do profese je uzavřeným procesem, kontrolovaným pravidly, která si stanovují její příslušníci sami;
- 3/ členové profese vlastní formalizované poznatky (vědění) předatelné pouze speciálním vzděláváním;
- 4/ profese má vypracovávánou vlastní etiku a systém kontroly jejího dodržování zajišťovaný kolegy;
- 5/ členové profese pociťují silný pocit vnitřní soudržnosti uvnitř profesní komunity.
- 6/ značná volnost (autonomie) při vykonávání profese je spojena s formálním delegováním pravomocí nějakou veřejnou institucí reprezentující společnost (parlamentem, zákonem, municipalitou).

# Učitelství jako trochu jiná profese

---

## 1) znalosti

- etablované profese si své znalosti poměrně žárlivě střeží, zatímco v případě učitelství je důvodem jeho existence právě předávání znalostí.

## 2) vztah mezi klientem a profesionálem

- v etablovaných profesích se nestaví na osobních vztazích, osobní záležitosti klientů jsou mimo oblast zájmu profesionála. Učitel však musí svého žáka dobře znát – osobní věci žáka mají přímý vliv na jeho učení.

## 3) reciprocita úsilí

- aby mohla učitelova snaha vést k úspěchu, musí se nejprve setkat se snahou či úsilím na straně žáka. Dnešní výzkumy ukazují, že až 50% výsledků vzdělávání závisí na žákovi, jeho osobnosti, úsilí atd.

Více: Dlouhá cesta profesionalizace učitelů ([http://katedry.ped.muni.cz/pedagogika/wp-content/uploads/sites/17/2014/10/komensky\\_04\\_138.pdf](http://katedry.ped.muni.cz/pedagogika/wp-content/uploads/sites/17/2014/10/komensky_04_138.pdf))

# Které pojetí učitelství je vám nejbližší?

---

- **učitelství je umění** (jeho podstata a tedy i naučitelnost je podobného charakteru jako umělecký výkon, včetně takových klíčových komponent jako empatie, intuice, improvizace apod.);
- **učitelství je řemeslo** (člověk si ho osvojí časem, mezi zkušenými praktiky, musí hlavně dobře "odkoukávat", jak na to; časem zvládne soubor základních grifů a fint a pak už jde jen o to, udržet si tento "fortel");
- **učitelství je technologie** (když člověk dodržuje pravidla, algoritmy, systém, pak musí být pracovní činnost kvalitní; není-li, jsou špatně definována pravidla, nebo působí rušivé vlivy prostředí);
- **učitelství je "profese"** (člověk se učitelem stává využíváním opěrné vědecké poznatkové základny, analýzou a reflexí speciálního korpusu poznatků i praktických postupů a procesů a postupným, na čas náročným vpravováním se do činnostních strategií, dovedností intervence atd.).

*Stát se učitelem:* [http://kps.pedf.cuni.cz/psse/pdf/stat\\_se\\_ucitelem/stat\\_se\\_ucitelem.pdf](http://kps.pedf.cuni.cz/psse/pdf/stat_se_ucitelem/stat_se_ucitelem.pdf)



# Pedagogické profese

---

Potkali jste učitele, který:

- si byl sám sebou nejistý?
- nepřemýšlel o svojí práci?
- nepřemýšlel sám o sobě?

význam sebepoznání, sebezkušenosti a sebereflexe v pedagogických profesích

# Sebereflexe v práci učitele

---

Když se řekne sebereflexe...



# Co je to sebereflexe?

---

- vnitřní komunikace se sebou samým
- introspektivní poznávání sebe sama
- východisko formování vlastní osobnosti a procesu učení

# REFLEXE versus SEBEREFLEXE

---

Korthagen (2011) chápe reflexi jako „mentální proces spočívající ve snaze strukturovat nebo restrukturovat určité zkušenosti, problém nebo stávající znalosti či vhledy.“

Sebereflexe nám umožňuje uvědomit si, co pro nás reflexe znamená, jak nás ovlivňuje.

Sebereflexi lze rovněž chápat jako konfrontaci našeho reálného Já a ideálního Já.

V procesu sebereflexe vedeme sami se sebou vnitřní dialog, „rozdvojujeme se“ na Já pozorující (I-self) a Já pozorované (Me-self).

Někdy jsou oba pojmy zaměňovány.

# Jak reflektovat? Fáze reflexe

ALACT MODEL, podle KORTHAGENA

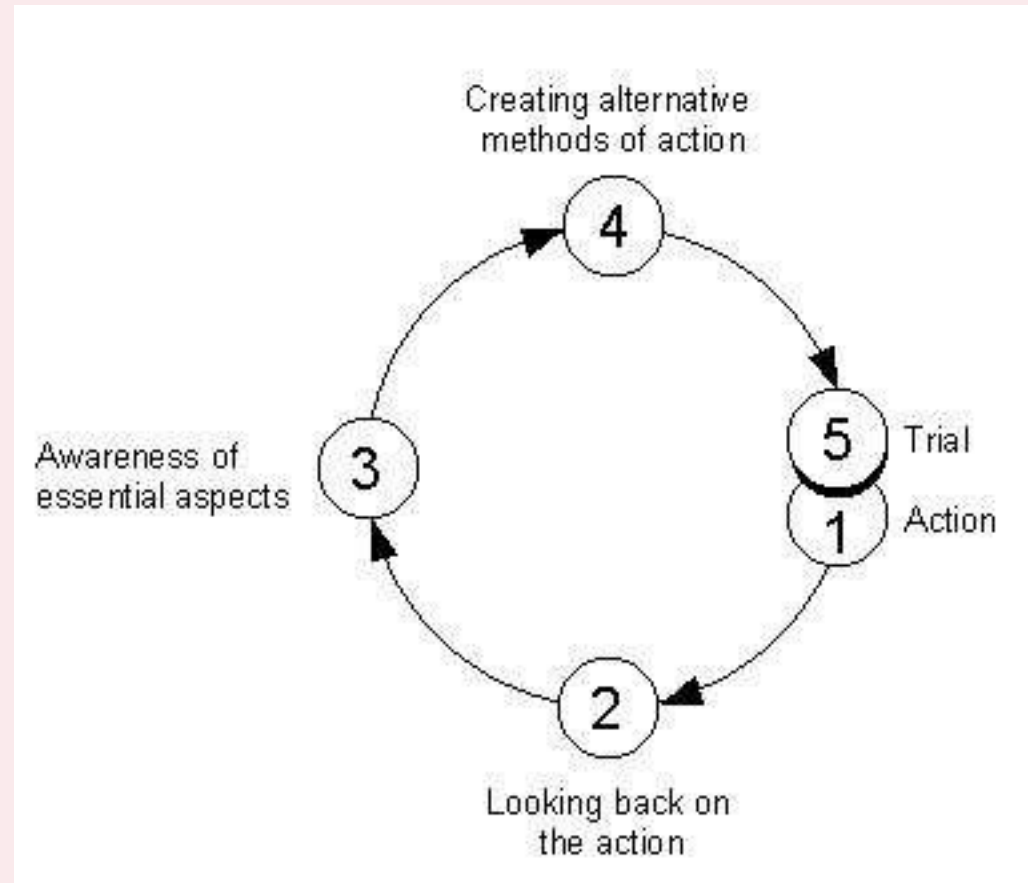

# ALACT model

---

- zkratka pochází z počátečních písmen názvů jednotlivých fází
- popisuje ideální proces reflexe
- rozlišuje pět fází procesu:
  - (1) akci,
  - (2) pohled zpět na akci,
  - (3) uvědomění si základních aspektů,
  - (4) vytváření alternativních postupů v jednání,
  - (5) pokus, který je zároveň novou akcí, a proto i startovací čarou nového cyklu.

# Co potřebujeme umět k sebereflexi

---

popisovat a hodnotit své myšlení a způsoby jednání

stanovit si jasný cíl a vytvořit soubor kritérií hodnocení

srovnávat stav aktuálního „já“ s ideálním a požadovaným „já“

odhalovat příčiny sledovaných jevů

vyvozovat závěry pro své zdokonalování

**klást si seberefektivní otázky**

**nalézat odpovědi**

# Jak na to? Skrze seberefektivní otázky

---

- 1. Popisné otázky** si učitel klade o učivu, žácích, metodách, způsobech jednání v pedagogických situacích, svých emocionálních prožitcích.
- 2. Hodnotící otázky** se týkají názorů, postojů, způsobech jednání ve vyučovací hodině.
- 3. Kauzální otázky** směřují k odhalení příčin a zdrojů postojů a způsobů jednání (proč).
- 4. Rozhodovací otázky** vedou ke změně postupů, způsobů jednání (jak).

Cvičení: kladení otázek



# Nástroje sebereflexe

---

- psaná seberefektivní výpověď (popis, analýza, interpretace)
- učitelův deník
- videozáznam hodiny
- zpětná vazba od kolegy (hospitace)
- zpětná vazba od žáků
- diagnostické metody, dotazníky

# Proč (sebe)reflexe v práci učitele?

---

- učitelé mají při plnění úkolů svého povolání značnou svobodu volby a velký prostor pro vlastní soud; situace se proměňují a musí se stále znovu vyhodnocovat
- předpoklad efektivního rozhodování
- předpoklad řešení problémových pedagogických situací
- jedna z klíčových pedagogických kompetencí
- součást profesního rozvoje učitele

# Shrnutí: Kdo je (sebe)reflektivní učitel?

---

(Sebe) reflektivní učitel je takový učitel, který upřímně a současně efektivně kriticky reflektuje pedagogickou praxi, obzvláště pak vlastní myšlení, jednání a důsledky vlastní činnosti.

Já jako (sebe)reflektivní učitel...

# Literatura

---

## Povinná

Průcha, J. (2013). *Moderní pedagogika*. Praha: Portál. **Kapitola 1: Co je pedagogika?, s. 19-54.**

Vališová, A., & Kasíková, H. (2011). *Pedagogika pro učitele*. Praha: Grada. **Kapitola 1: Učitelství jako povolání, s. 15-24.**

## Doporučená

K teoriím vzdělávání: Bertrand, Y. (1998). *Soudobé teorie vzdělávání*. Praha: Portál.

K reflexi a sebereflexi: Korthagen, F. A. J. (2011). *Jak spojit praxi s teorií: didaktika realistického vzdělávání učitelů*. Brno: Paido.

K pedagogické terminologii: Průcha, J. (Ed.). (2009). *Pedagogická encyklopedie*. Praha: Portál.

Průcha, J., Walterová, E., & Mareš, J. (2013). *Pedagogický slovník*. Praha: Portál.

## Rozšiřující

Cach, J., & Váňová, R. (2000). Václav Příhoda (1889–1979). Život a dílo pedagoga a reformátora školství. *Pedagogika*, XLX, 3-12. Dostupné z <http://pages.pdf.cuni.cz/pedagogika/?p=2315&lang=cs>

Keller, J., & Hruška Tvrдый, L. (2008). *Vzdělanostní společnost?: chrám, výtah a pojišťovna*. Praha: Sociologické nakladatelství.

Kuhn, T. S. (1997). *Struktura vědeckých revolucí*. Praha: OIKOYMENH.

Liessmann, K. P. (2008). *Teorie nevzdělanosti: omyly společnosti vědění*. Praha: Academia.

**časopis Komenský**: web: <http://www.ped.muni.cz/komensky/> předplatné: [https://is.muni.cz/obchod/fakulta/ped/casopisy/casopis\\_komensky/](https://is.muni.cz/obchod/fakulta/ped/casopisy/casopis_komensky/)

# Otázky a náměty k dalšímu zamyšlení:

---

Charakterizujte pedagogické profese v současnosti, zejména profesi učitele a asistenta pedagoga (s oporou o legislativu).

Disponují čeští učitelé etickým kodexem? Jaký význam má etický kodex v tzv. pomáhajících profesích?

Jaký je význam sebereflexe v pedagogických profesích?

## 3) Žák ve škole

---

# Jací jsou současní čeští žáci?

x

Časopis Komenský, rok 1880, článek *O znemravnělosti mládeže:*

*Co je příčinou, že lid i mládež mravně klesá?*

- škola a školství
- dům otcovský – nevázanost řeči
- čtení špatných listů a knih obsahu pochybného
- tančírny a místnosti hostinců
- nápoje líhové
- veřejné špatné skutky

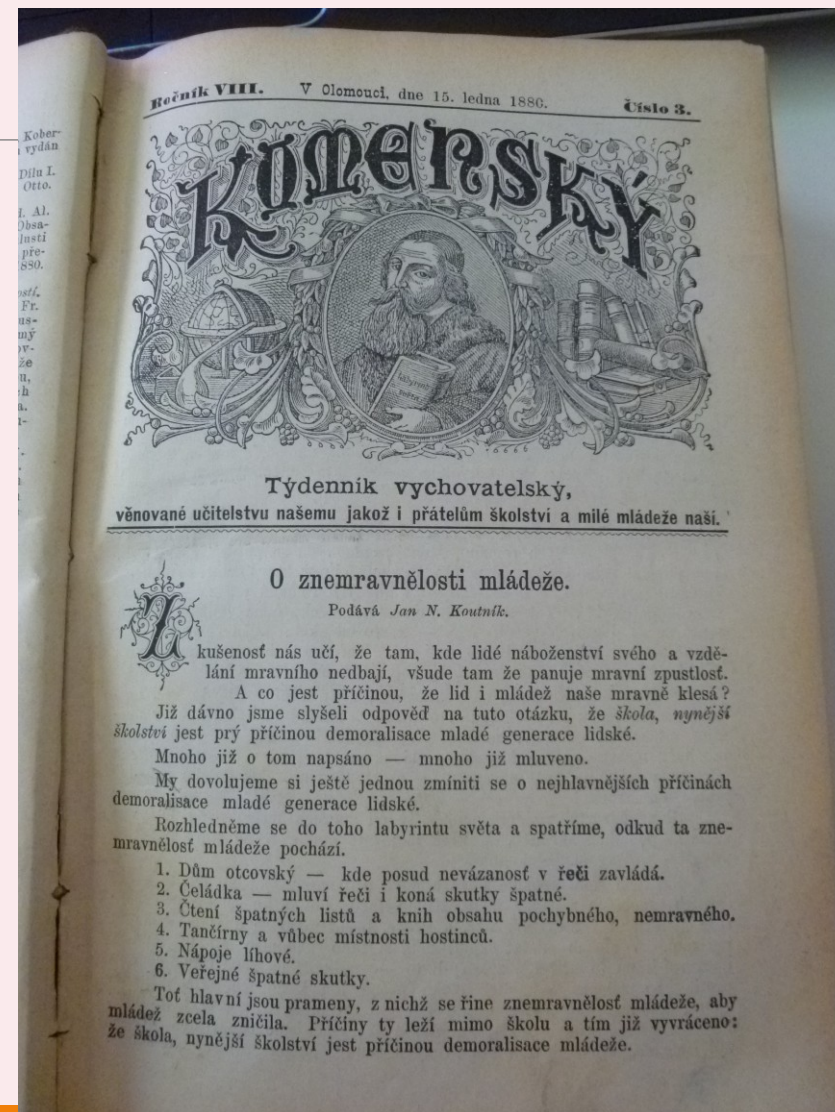

# Co víme o českých žácích?

---

Dlouhodobý výzkum *Pražské skupiny školní etnografie*: 1991 – 2004, 5 ZŠ

## **Hodnotové preference** - nárůst preferencí:

- abych se uměl(a) prosadit, měl(a) dobré nápady (57 % - 77,3 %);
- abych žila(a) v blahobytu, měl(a) hodně peněz (15,2 % - 35,2 %);
- abych dobře vypadal(a), měl(a) pěkný osobní vzhled (26,4 % - 43 %);
- abych byl(a) ve svém budoucím životě úspěšný(á) (63,5 % - 78,1 %);
- abych hodně cestoval(a), poznával(a) různé země (22,6 % - 35,9 %);



# Co víme o českých žácích?

---

## Hodnotové preference – pokles

- abych žil(a) ve zdravém životním prostředí (90,6 % - 64,1 %)
- abych se snažil(a) pomáhat všude, kde je potřeba (71,3 % - 46,9 %);
- abych mohl(a) být hrdý(á) na zemi, kde jsem se narodil(a) (62,7 % - 41,4 %);
- abych měl(a) pocit, že jsem někomu užitečný(á) (65,4 % - 50,4 %)
- abych žil(a) ve shodě se svou náboženskou vírou

# Co víme o českých žácích?

---

## **Vztah rodiny a školy**

aktivita rodičů při kontrole domácí přípravy se snížila, dále klesající poptávky dětí po rodičovské pomoci

Nižší míra výchovného tlaku a kontroly ze strany rodičů, tedy liberálnější postoje k výchově

## **Postoje dětí ke škole**

počet dětí, kteří charakterizují svůj obecný postoj tvrzením „ve škole se naučím spoustu potřebných věcí“ poklesl z 41 % na 21,5 %

změnila se proporce dětí, které „dost trápí, když dostanou horší známku než obvykle“, dříve 81% dětí, dnes jen 66 %.

Zdroj: Pražská skupina školní etnografie

# Jiná generace?

---

Poklesla obliba školních předmětů.

Žáci se dívají na školní znalosti kritičtěji: to, co se naučili, už snad ani nevystupuje jako základ, ale jako velmi dílčí kompetence, která vypadá navíc nespojitelná se speciálními znalostmi v pozdější přípravě na profesi.

Poklesl celkový výkonový postoj žáků ke škole (sebeprospěchové zařazení, prožívání špatné známky, příprava do školy).

Narostlo nakládání s počítačem. To se u některých kluků posunulo postupně z hraní počítačových her na různé stupně programování. Počítačovou gramotnost lze chápat pozitivně jako jeden z hlavních faktorů udržování a rozvoje intelektu u některých kluků, a to i těch, kteří třeba v tradiční češtinářské gramotnosti nedostačují, ba pohybují se na hranicích dyslexie.

Připočtěme ještě řadu uměleckých a literárních zájmů zejména u dívek nebo i sport, a zjistíme, že napojení dětí na společenské poznání se na druhém stupni základní školy odehrává právě přes zájmy a koníčky — více než přes školní předměty“ (Pražská skupina školní etnografie, 2004, s. 233-241)

Zdroj: Pražská skupina školní etnografie

# Proměna žáků nebo proměna doby?

## Dítě v centru

---

**Ellen Key: století dítěte** (The Century of the Child, 1909)

„Not leaving the child in peace is the greatest evil of present days methods of training children“

„Education is determined to create a beautiful world in which child can grow“

- identita se rozvíjí ve svobodě, hranice dány právy druhého
- prvním předpokladem vzdělávání dětí je stát se dítětem (ve smyslu zaujetí dětstvím)
- neznamená to přetvářet dítě podle našich představ ale nechat se vést tím, čím dítě je, nepoužívat klam či sílu
- největší chybou je neponechat dětem vlastní prostor pro jejich seberozvoj
- učitelské umění spočívá v ignorování chyb dětí v devíti z deseti případů, vyhnutí se okamžité intervenci, která je obvykle chybou
- modelujeme děti, ale bereme jim touhu, aby se samy chtěly vzdělávat

# Dítě v centru: pedocentrismus

---

## Reformní směry 1. poloviny 20. století

- Waldorfská pedagogika (Propagační video: <https://www.youtube.com/watch?v=tZmAX5adCl0>)
- Montessoriovská pedagogika
- Daltonský plán
- Jenská pedagogika
- Freinetovská pedagogika
  
- **Kritika tradiční školy:**
  - Intelektualistické zaměření, nebere v potaz komplexní rozvoj jedince
  - Mechanický způsob učení s převažující pasivitou žáků, podcenění rozvoje tvůrčích schopností
  - Autoritativní výchova, represe a donucování, nedocenění individuality žáků
  - Malý zřetel k estetickým, tělovýchovným a zdravotním aspektům výchovy –
  - Izolace školy od rodiny a komunity

X

obrat k pedocentrismu

# Dítě v centru: personalistické teorie vzdělávání

1921: založena Alexanderem Sutherlandem Neillem škola Summerhill

<https://www.youtube.com/watch?v=2Shah1Ulf98>

60. léta 20. století: vliv Rogersovy na žáka orientované pedagogiky:

Carl Ransom Rogers (1902 –1987)

- všechny lidské bytosti mají pozitivní směřování
- nutnost být sám sebou, autentický, kongruentní
- zkušenostní učení:
  - je osobním angažováním se žáka (kognice i emoce)
  - opírá se o iniciativu žáka
  - hodnocení výsledků učení je svěřeno žákovi
  - k uchování poznatků dojde při vykonávání činností
  - učení je usnadňováno, nese-li za něj žák část zodpovědnosti, formuluje problémy, vybírá si prameny, určuje postup a zažije důsledky své volby
- **Od 70. let:** dítě je vnímáno jako zdroj originality a jedinečnosti

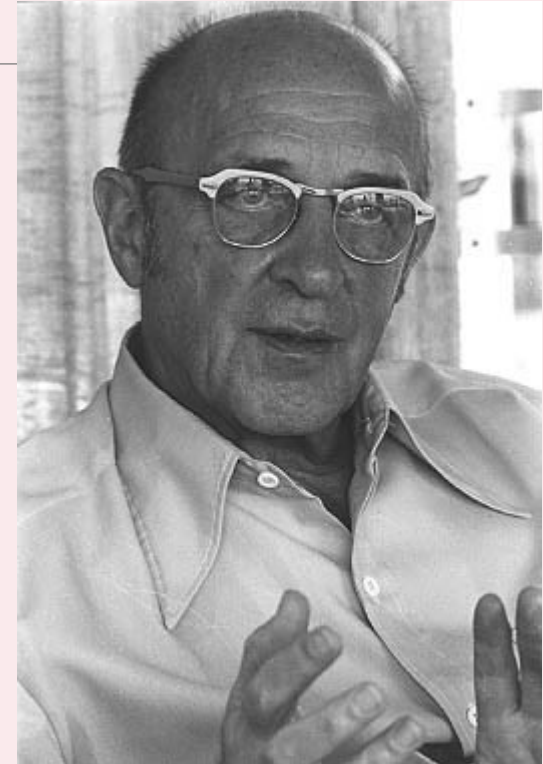

# Co pedocentrismus přinesl (Štech, 2016)?

---

- Důrazy pedocentrické pedagogiky směřovaly k až vyhrocenému zdůrazňování dítěte jako jedince, který v sobě má skrytou pokladnici schopností sám sobě rozumět, o sobě rozhodovat, na základě vlastního úsudku změnit své chování
- Narušení tzv. adultocentrického expertního obrazu dítěte: vnímání dítěte jako jedince s vlastními přáními, plány, „teoriemi“ světa, specifickými výzvami atd.
- Dítě zcela jednoznačně určuje a strukturuje debaty o škole
- Rozvoj didaktik sledujících zvláštnosti dětského myšlení.
- Nereflektovaný amalgám učení a hry. Hra dokonce triumfuje, má psychologicky, pedagogicky i sociálně pozitivní konotaci – a k dítěti vlastně patří po celou dobu jeho vzdělávání.
- Pohled na dětskou kulturu „zevnitř“.

# Dětská kultura

---

Dana Bittnerová: Rvačka jako kulturní forma:

<http://kps.pedf.cuni.cz/etnografie/vyzkum/7/bittner.pdf>



# Strukturální charakteristiky žáků

---

- Sociální status
- Sociální a kulturní kapitál
- Gender
- Rasa a etnicita

Structural arrangements of these categories will affect the nature of childhood (Corsaro, 2015).

During adolescence, the child can emancipate itself from some of the family's characteristics, but not from all (Allport, 1958).

# Strukturální charakteristiky žáků

---

J. Coleman (60. léta 20. stol.): sociální a rodinné zázemí má hlavní vliv na výsledky dítěte ve škole i na jeho profesní kariéru

Coleman srovnával různé typy škol a zjistil, že nejúspěšnější jsou katolické školy

PISA: závislost výsledků dětí v čtenářské, matematické a přírodovědné gramotnosti na charakteristikách rodiny

- ČR: vzdělání matky predikuje školní úspěšnost

## ○ Teoretické explanace:

Sociální kapitál (Coleman)

Kulturní kapitál (Bourdieu)

Jazyková socializace (Bernstein)

# Sociální kapitál

---

Příslušnost k fungující rodině, komunitě či společenství, ve kterých existuje vysoká míra důvěry a kde existují jasně vyjádřené normy, doprovázené defektivními sankcemi. Příslušnost k takové sociální struktuře je přitom zvláště důležitá pro děti a adolescenty a má klíčový pozitivní vliv na jejich vzdělávací dráhu.

# Kulturní kapitál

---

Kulturní kapitál je dovednost, která plyne z kulturní kvality prostředí, v němž člověk vyrůstá.

Děti z vyšších společenských vrstev pocházejí z jiného kulturního prostředí než děti z nižších společenských vrstev. Mají vyšší úroveň kulturního kapitálu, kterou „zdědily“ po svých rodičích. V průběhu výchovy získávají lingvistické schopnosti a kulturní znalosti, které jsou předpokladem jejich úspěchu ve škole. Tuto jejich vybavenost, tyto jejich výhody škola nejen že oceňuje a ony jsou díky ní na její půdě úspěšné, ale také ji transformuje do podoby jejich osobních zásluh, takže je škola vzhledem ke studentům z dělnické třídy definuje jako nadané a schopné.

Děti z vyšších společenských vrstev jsou podle Bourdieuovy teorie díky prostředí, v němž vyrostly, více obeznámeny s dominantní kulturou, vyznají se v ní a orientují se v jejích pojmech, škola pak tuto jejich obeznámenost zhodnocuje a na jejím základě tyto děti dosahují lepších školních výsledků, než jakých dosahují děti pocházející z nižších společenských vrstev.

# Jazykový kód

---

Basil Bernstein:

omezený jazykový kód

rozvinutý jazykový kód

# Dokument Ptáčata

---

<http://www.ceskatelevize.cz/porady/10267754387-ptacata-aneb-nejsme-zadna-becka/210572231010001-sami-spolu/>

# Ptáčata: analýza rodinného prostředí

---

- 1) Jaké děti jsou v dokumentu? Co to znamená „děti z okraje společnosti“?
- 2) Co to znamená být Rom?
- 3) Jaké jsou výhody a nevýhody zahájení školního roku školou v přírodě?
- 4) Na základě videa zkuste charakterizovat rodinné prostředí žáků z hlediska:
  - struktury rodiny
  - zaměstnanosti rodičů
  - hodnotové orientace rodin
  - kulturního (knihy, ICT, kultura ve volném čase) a sociálního kapitálu rodin
  - jazykového kódu
  - finanční gramotnosti

# Gender ve škole

---

## *Co je gender?*

Sociálně a kulturně konstruované rozdíly mezi muži a ženami v závislosti na místě a čase (na rozdíl od univerzální biologické kategorie pohlaví).

Sociální konstrukt, který vyjadřuje, že vlastnosti a chování spojované s obrazem muže a ženy jsou formovány kulturou a společností. Na rozdíl od pohlaví, které je univerzální kategorií a nemění se podle času či smáta, působení gender ukazuje, že určení rolí, chování a norem vztahujících se k ženám a mužům, je v různých společnostech, v různých obdobích či různých sociálních skupinách rozdílné. Jejich závaznost či determinace není tedy přirozeným, neměnným stavem, ale dočasným stupněm vývoje sociálních vztahů mezi muži a ženami.

Genderová role je souborem určitých pravidel (většinou nepsaných, neformálních), které předepisují určité typy chování pouze ženám a jiné pouze mužům.



# Je současná škola genderově citlivá?

---

K diskusi: Jarkovská

# Povinná literatura

---

Bertrand, Y. (1998). Soudobé teorie vzdělávání. Praha: Portál. **Kapitola 2: Personalistické teorie, s. 42-51.**

Jarkovská, L. (2015). Máma je doma, doma u mimina aneb Gender ve škole, *Komenský*, 3(139), s. 12-16:  
[https://katedry.ped.muni.cz/pedagogika/wp-content/uploads/sites/17/2015/07/komensky\\_03\\_139\\_tisk.pdf](https://katedry.ped.muni.cz/pedagogika/wp-content/uploads/sites/17/2015/07/komensky_03_139_tisk.pdf)

Průcha, J. (2013). *Moderní pedagogika*. Praha: Portál. **Kapitola: Bernsteinova teorie determinovanosti vzdělávání, s. 125-136.**

RVP ZV: [http://www.nuv.cz/uploads/RVP\\_ZV\\_2016.pdf](http://www.nuv.cz/uploads/RVP_ZV_2016.pdf)

## Doporučená literatura

Pražská skupina školní etnografie (2014). *Čeští žáci po deseti letech*. Dostupné z: <http://kps.pedf.cuni.cz/psse/index.php?p=cz10>

Jarkovská, L. (2013). *Gender před tabulí: etnografický výzkum genderové reprodukce v každodennosti školní třídy*. Praha: Sociologické nakladatelství (SLON) v koedici s Masarykovou univerzitou.

Jarkovská, L., Lišková, K., Obrovská, J., & Suralová, A. (2015). *Etnická rozmanitost ve škole: stejnost v různosti*. Praha: Portál.

Katrňák, T. (2004). *Odsouzení k manuální práci: vzdělanostní reprodukce v dělnické rodině*. Praha: Sociologické nakladatelství.

Neill, A. S. (2013). *Summerhill: příběh první demokratické školy na světě*. Praha: PeopleComm.

**Film:** Summerhill / Demokratická škola - Založeno na skutečnosti - GB, 2008 - český dabing - celý film: <https://www.youtube.com/watch?v=vBjQAeJla30>

## 4) Národní kurikulum a vzdělávací standardy. Školský systém v České republice.

---

# Je současné kurikulum ZŠ více nebo méně náročné než v minulosti?

---

Janík (2016) uvádí, že „v důsledku orientace na kompetence vzdělávání dochází k obsahovému vyprazdňování vzdělávání, tedy že není doceňován význam znalostí“ (Komenský, 140/4).

Štech (2009) upozorňuje na modernizační trendy ve vzdělávání, které ve skutečnosti nemají přispět k vzdělanosti populace, ale k efektivní přípravě pracovní síly.

x

Jedinec ve společnosti budoucnosti „musí být charakterizována otevřeností vůči změnám (musí být flexibilní), neboť tradiční jistoty nelze očekávat nejen na trhu práce, ale také čím dál méně v osobním životě“ (Greger & Černý, 2007).

Young hovoří o **kurikulu budoucnosti**, které si neklade za cíl pouze předávat existující vědění nové generaci, ale především připravit novou generaci na její aktivní roli v přetváření vědění v budoucnosti.

Na otázku, zda je vzdělávání v české základní škole málo odborné, nebo odborné příliš, Dvořák a kol. (2010) odpovídají: je především málo známé. Důsledkem toho je dle autorů to, že jsou školy opředeny řadou mýtů a pod vlivem těchto mýtů často hovoří, ti, kteří chtějí školu měnit.

# Kurikulum

---

## **Kurikulum v širším pojetí:**

- veškerá zkušenost, kterou žáci získávají ve škole a v aktivitách se školou souvisejících (prostřednictvím školního klimatu)
- veškeré učení, jež probíhá ve škole, a to jak plánované, tak neplánované učení.
- výběr z kultury společnosti

## **Kurikulum v užším pojetí:**

- program výuky

**Kurikulum není statický fenomén, nýbrž dynamický proces.**

# Vědní disciplíny o kurikulu: oborové didaktiky

---

- Vědní disciplíny zaměřené na: proč – co – jak – koho – kdy – kde vyučovat
- Otázka proč odkazuje na historicky proměnlivé cíle oborového vzdělávání. Cílem znalosti, dovednosti (kompetence), oborové myšlení: *K čemu je mi matematika? Mohu věřit geneticky modifikovaným potravinám?*
- Otázka co je tázáním se po tom, jaké oborové obsahy mají být vybrány s ohledem na výše zmíněné cíle.
- Znat obsah didaktiky v Shulmanově pojetí znamená rozumět procesu jeho utváření a přetváření uvnitř komunikace ve výuce

*V čem se liší tyto dvě lekce?*

<https://www.youtube.com/watch?v=Lx64cq0HeXY>

[http://clanky.rvp.cz/clanek/c/g/11063/VIRTUALNI-HOSPITACE---FYZIKA-MAGNETICKE-POLE-VODICE-S-PROUDEM.html/#video\\_hospitace](http://clanky.rvp.cz/clanek/c/g/11063/VIRTUALNI-HOSPITACE---FYZIKA-MAGNETICKE-POLE-VODICE-S-PROUDEM.html/#video_hospitace)

# Úrovně kurikula

---



# Nadnárodní úroveň:

---

Evropská vzdělávací politika:

- EU: stanovuje cíle a principy vzdělávací politiky, nikoliv konkrétní kurikulum

## **Lisabonský proces**

- viz *Vzdělávání a odborná příprava v Evropě*

- vznik na Evropské radě v r. 2000

- Cíl: Evropa by se měla "stát do roku 2010 nejkonkurenceschopnější a nejdynamičtější ekonomikou na světě, která čerpá ze znalostí a dovedností a je schopna nepřetržitého hospodářského růstu při současném dosažení většího množství lepších pracovních příležitostí a větší sociální soudržnosti".



# Národní úroveň: koncepční dokumenty

---

## Bílá kniha (2001)

*Národní program rozvoje vzdělávání v České republice* vznikl na základě usnesení vlády, která v něm schválila hlavní cíle vzdělávací politiky.

V regionálním školství se za zásadní společné otázky celého sektoru považují:

1. problematika stanovení cílů a obsahu vzdělávání (tzv. kurikulární politika);
2. veškeré formy systematicky prováděného hodnocení kvality vztahující se jak k činnosti vzdělávacích institucí (tzv. evaluace), tak k žákům v podobě zkoušek a diagnostických postupů, event. též hromadného zjišťování výsledků vzdělávání (tzv. monitorování);
3. procesy změny odehrávající se uvnitř autonomně spravujících se škol;
4. postavení a profesní činnosti pedagogických pracovníků jako hlavních nositelů proměny ve vzdělávání.

<http://www.msmt.cz/dokumenty/bila-kniha-narodni-program-rozvoje-vzdelavani-v-ceske-republice-formuje-vladni-strategii-v-oblasti-vzdelavani-strategie-odrazi-celospolecenske-zajmy-a-dava-konkretni-podnety-k-praci-skol>

# Národní úroveň: Bílá kniha (2001)

---

Nový školský zákon zavede systém více úrovní vzdělávacích programů, který na jedné straně umožňuje, aby se o konkrétní podobě vzdělávání rozhodovalo tam, kde se reálně uskutečňuje, a tak vzdělávání reagovalo na potřeby vzdělávajících se žáků a studentů a vytvářelo školskou kulturu těsně spjatou s životem místního společenství.

Nejvyšší úrovní tohoto systému je státní program vzdělávání (často se užívá i termín národní kurikulum). Za jeho zpracování odpovídá MŠMT.

Při tvorbě rámcových i školních vzdělávacích programů bude uplatňováno nové pojetí kurikula, které již není založeno především na osvojování co největšího objemu faktů. Půjde o vyváženost poznatkového základu kurikula, rozvoje kompetencí i osvojování postojů a hodnot.

# Národní úroveň

---

## Strategie vzdělávací politiky 2020

Navzdory dílčím pokrokům v různých oblastech nebyla splněna ani systematicky naplňována řada cílů deklarovaných v *Národním programu rozvoje vzdělávání* (Bílé knize) z roku 2001.

Strategie vychází z předpokladu, že pro další období je třeba stanovit omezené množství priorit, o jejichž dosažení by tvůrci vzdělávací politiky měli systematicky usilovat.

Strategie pro následující období tři průřezové priority:

- snižovat nerovnosti ve vzdělávání
- podporovat kvalitní výuku a učitele jako její klíčový předpoklad
- odpovědně a efektivně řídit vzdělávací systém

# Národní úroveň: Strategie vzdělávací politiky 2020

---

V nejobecnější podobě lze smysl vzdělávání vyjádřit prostřednictvím čtyř jeho hlavních cílů:

- osobnostní rozvoj přispívající ke zvyšování kvality lidského života
- udržování a rozvoj kultury jako soustavy sdílených hodnot
- rozvoj aktivního občanství vytvářející předpoklady pro solidární společnost
- udržitelný rozvoj a demokratické vládnutí
- příprava na pracovní uplatnění

# Národní úroveň: Strategie vzdělávací politiky 2020

---

Strategie se zaměřuje pouze na schopnost vzdělávacího systému vytvářet podmínky a uplatňovat účinné postupy pro efektivní prevenci a kompenzaci zdravotních, sociálních, kulturních a jiných osobnostních znevýhodnění tak, aby nerovnosti v dosahovaných výsledcích byly co nejméně předurčovány faktory, které nemůže jedinec ovlivnit.

Postavení znevýhodněných dětí, žáků a studentů se ve vzdělávacím systému zlepší, zejména pokud budou systematicky posilovány prvky inkluzivity vzdělávacího systému.

Omezovat vnější diferenciaci v základním vzdělávání a efektivně začleňovat žáky do hlavního vzdělávacího proudu.

Český vzdělávací systém se stále vyznačuje vysokou mírou vnější diferenciaci od samého počátku povinného vzdělávání. Rané rozdělování dětí do různých vzdělávacích proudů způsobuje, že se posiluje vliv rodinného zázemí. V současné podobě tak víceletá gymnázia ve skutečnosti plní často spíše úlohu škol pro děti ze socioekonomicky lépe situovaných rodin než škol určených k urychlení či prohloubení rozvoje mimořádně nadaných žáků.

Podíl žáků vykonávajících povinnou školní docházku na nižším stupni víceletých gymnázií by měl na celostátní úrovni reflektovat předpoklady pro studium žáků na tomto stupni škol tak, aby ve svém důsledku negativně neovlivňoval vzdělávání na druhém stupni základní školy.

# Národní úroveň

---

Vzdělávací programy: Rámcové vzdělávací programy

Standardy pro základní vzdělávání

# Kurikulární reforma:

zákon č. 561/2004 Sb., o předškolním, základním, středním, vyšším odborném a jiném vzdělávání (školský zákon) – **před novelizací**

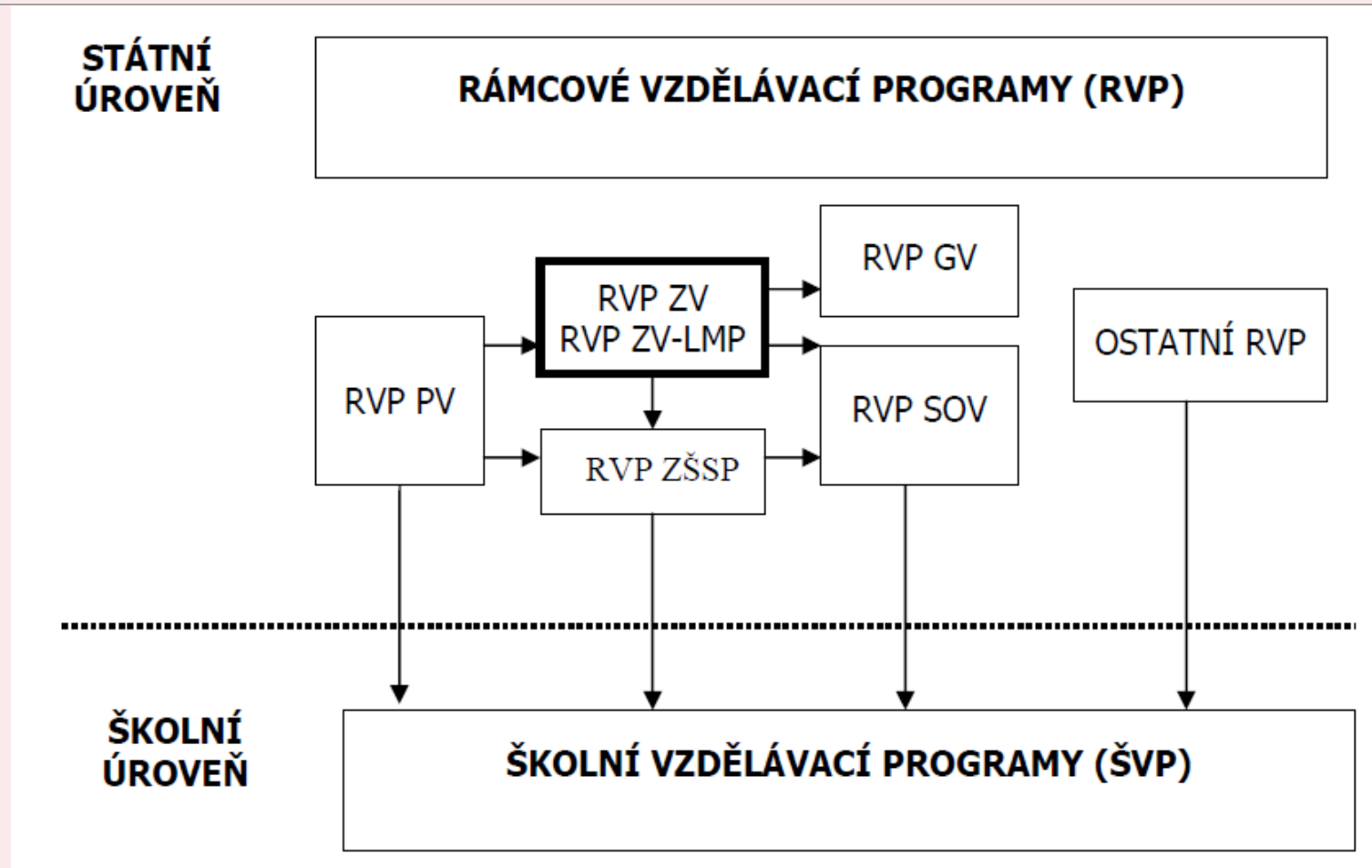

# Pojetí základního vzdělávání (RVP)

---

Základní vzdělávání má žákům pomoci utvářet a postupně rozvíjet klíčové kompetence a poskytnout spolehlivý základ všeobecného vzdělání orientovaného zejména na **situace blízké životu a na praktické jednání**.

Základní vzdělávání na 2. stupni pomáhá žákům získat vědomosti, dovednosti a návyky, které jim umožní **samostatné učení** a utváření takových **hodnot** a postojů, které vedou k uvážlivému a kultivovanému chování, k zodpovědnému rozhodování a **respektování práv a povinností občana našeho státu i Evropské unie**.



# Co nového přináší RVP?

---

Pojetí ZV

Vzdělávací oblasti

**Jazyk a jazyková komunikace** (*Český jazyk a literatura, Cizí jazyk*)  
**Matematika a její aplikace** (*Matematika a její aplikace*)  
**Informační a komunikační technologie** (*Informační a komunikační technologie*)  
**Člověk a jeho svět** (*Člověk a jeho svět*)  
**Člověk a společnost** (*Dějepis, Výchova k občanství*)  
**Člověk a příroda** (*Fyzika, Chemie, Přírodopis, Zeměpis*)  
**Umění a kultura** (*Hudební výchova, Výtvarná výchova*)  
**Člověk a zdraví** (*Výchova ke zdraví, Tělesná výchova*)  
**Člověk a svět práce** (*Člověk a svět práce*)

Průřezová témata

**Klíčové kompetence**

# Pojetí základního vzdělávání (RVP)

---

Základní vzdělávání má žákům pomoci utvářet a postupně rozvíjet klíčové kompetence a poskytnout spolehlivý základ všeobecného vzdělání orientovaného zejména na **situace blízké životu a na praktické jednání**.

Základní vzdělávání na 2. stupni pomáhá žákům získat vědomosti, dovednosti a návyky, které jim umožní **samostatné učení** a utváření takových **hodnot** a postojů, které vedou k uvážlivému a kultivovanému chování, k zodpovědnému rozhodování a **respektování práv a povinností občana našeho státu i Evropské unie**.

# Průřezová témata jako odraz hodnot v RVP

---

Osobnostní a sociální výchova

Výchova demokratického občana

Výchova k myšlení v evropských a globálních souvislostech

Multikulturní výchova

Environmentální výchova

Mediální výchova

# RVP SOV

---

<http://www.nuv.cz/t/rvp-os>

# Od vědomostí ke kompetencím

---

- ⊙ Klíčové kompetence představují souhrn vědomostí, dovedností, schopností, postojů a hodnot důležitých pro osobní rozvoj a uplatnění každého člena společnosti.
- ⊙ V etapě základního vzdělávání jsou to:
  - kompetence k učení
  - kompetence k řešení problémů
  - kompetence komunikativní
  - kompetence sociální a personální
  - kompetence občanské
  - kompetence pracovní
- ⊙ *Mohou kompetence nahradit vědomosti?*

# Riziko bezobsažnosti?

---



# Kurikulární reforma

---

Školská reforma, iniciovaná společenským převratem na začátku devadesátých let, připravená dokumentem Národní program rozvoje vzdělávání v České republice (2001) a uzákoněná školským zákonem (zákon č. 561/2004 Sb.), je sice výrazem historického vývoje, ale její realizace neprobíhá bez problémů a potíží.



Výhody a nevýhod?

Máme-li ji charakterizovat buď jako reformu pedocentrickou, kurikulární, modernizační, nebo systémově strukturální (Helus 2007, s. 190)

# Kritika kurikulární reformy

---

Štech, S. (2013). Když je kurikulární reforma evidence-less. *Pedagogická orientace*, 23(5), 615–633.

- Za novým diskursem skrývají stará témata: vyučování/učení ve škole by nemělo spočívat v memorování mrtvých poznatků; mělo by vycházet z toho, co si dítě spojí se svou životní zkušeností a co později ve svém životě uplatní, zejména na trhu práce.
- Při bližším ohledání tedy zjistíme, že jde o starý spor v novém kabátu. Jeho jádrem je míra diskontinuity mezi školní a mimoškolní kulturou.
- Především je třeba říci, že všemi reformními návrhy na změnu školního vzdělávání v posledních 130 letech se jako červená nit táhne snaha překlenout údajný hiát mezi školním a mimoškolním světem.
- Z odsuzování a kritiky školy za to, že svět a život školy není školou života, se již stalo klišé.

Janík, T. (2015). Rozhovor Tomášem Janíkem o (ne)potřebnosti reforem ve vzdělávání. *Komenský* 140(4), 5-11.



# Jak si poradili učitelé s novou rolí tvůrců kurikula (Kratochvílová, 2007)?

---

- Učitelé s obtížemi definují strategie, jimiž mají rozvíjet klíčové kompetence žáků
- Obava učitelů ze snížení úrovně vzdělávání
- Přetrvává tradiční způsob hodnocení žáků
- Tvorba ŠVP
- Školní vzdělávací program musí být uceleným kurikulem – systémem s vzájemnými vazbami, systémem, v němž jedno souvisí s druhým. Není často pochopena v systému a ve své celistvosti.

# Vzdělávací standardy

---

<http://www.msmt.cz/ministerstvo/novinar/co-znamenaji-standardy-pro-zakladni-vzdelavani>

Rozhovor k Standardům pro základní vzdělávání s Mgr. Jitkou Altmanovou:

[https://katedry.ped.muni.cz/pedagogika/wp-content/uploads/sites/17/2016/01/komensky\\_01\\_140\\_tisk.pdf](https://katedry.ped.muni.cz/pedagogika/wp-content/uploads/sites/17/2016/01/komensky_01_140_tisk.pdf)

# STANDARDSY PRO ZÁKLADNÍ VZDĚLÁVÁNÍ

---

Záměrem standardů je napomoci učitelům, školám, rodičům i žákům při naplňování vzdělávacích cílů a stát se oporou pro hodnocení žáků.

Standardy budou využity pro přípravu testů ke zjišťování výsledků žáků v 5. a 9. ročníku.

Standardy jsou vytvořeny pro minimální úroveň, tedy stanoví nepodkročitelné minimum toho, co musí žák na konci 5. a 9. ročníku základní školy znát a umět.

# Příklad standardu

<b>Vzdělávací obor</b>	Český jazyk a literatura
<b>Ročník</b>	5.
<b>Tematický okruh</b>	Komunikační a slohová výchova
<b>Očekávaný výstup RVP ZV</b>	<b>ČJL-5-1-02</b> rozlišuje podstatné a okrajové informace v textu vhodném pro daný věk, podstatné informace zaznamenává
<b>Indikátor</b>	<b>ČJL-5-1-02.1</b> Žák vybere z nabídky slov slova klíčová vztahující se k zadanému textu <b>ČJL-5-1-02.2</b> Žák rozhodne, které informace v textu jsou <b>nepodstatné</b> pro smysl (vyznění) textu <b>ČJL-5-1-02.3</b> <b>Žák vypíše požadovanou informaci z textu</b> <b>ČJL-5-1-02.4</b> Žák utřídí přečtené informace, vybere podstatná fakta

# Příklad standardu

---

## Příkladové úlohy

### **Která informace (věta) je pro popis kočky domácí nepodstatná?**

1. Kočka má pružné a svalnaté tělo dokonale přizpůsobené lovu.
2. V kohoutku je vysoká asi 30 cm, délka těla včetně ocasu činí kolem 80 cm.
3. Má ostré zatažitelné dráčky a vynikající zrak, sluch a čich.
4. Černé kočky prý přinášejí smůlu.
5. Kůže kočky je pokryta srstí.
6. Kočičí tlapky jsou zakončeny měkkými polštářky.

**Mezi slovy pod textem škrtněte slovo, které k následujícímu textu nepatří, významem z něho nevyplývá:** Zelená jablka patří k méně oblíbeným druhům jablek, svou chutí však mnohdy předčí jablka s červeným líčkem. Dlouhou tradici v pěstování jablek má tradiční odrůda Zelené průsvitné dozrávající časně, a to na přelomu června a července. K novějším druhům patří například Idared.

Pěstování ovoce, jablka, jaro, zelená jablka, časně zrající.

**Z textu o jablkách vypište název starší odrůdy jablek:** \_\_\_\_\_

<b>Vzdělávací obor</b>	Český jazyk a literatura, 9. ročník, Jazyková výchova (Lexikologie)
<b>Očekávaný výstup RVP ZV</b>	ČJL-9-2-02 rozlišuje a příklady v textu dokládá nejdůležitější způsoby obohacování slovní zásoby a zásady tvoření českých slov, rozpoznává přenesená pojmenování.
<b>Indikátor</b>	ČJL-9-2-02.4 <b>Žák rozliší i vytváří slova složená</b>
<b>Příkladové úlohy</b>	<p><b>1. V textu podtrhni slova složená.</b></p> <p>V dějepise jsme se dozvěděli, že rodokmeny některých panovnických rodů mohou být sáhodlouhé.</p> <p><b>1. Vyjádři slovem složeným:</b></p> <p>Název místa, kde se vyrábí pivo. ....</p> <p>Název vyučovacího předmětu, který se zabývá státy i světadíly. .....</p> <p>Název činnosti, při níž se chytají ryby. ....</p>
<b>Poznámky k úloze</b>	<p>Řešení</p> <p>1. Dějepis, rodokmeny, sáhodlouhé.</p> <p>2. Pivovar, zeměpis, rybolov.</p>

# Školní úroveň kurikula

---

## Školní vzdělávací program (ŠVP)

- je zpracováván v souladu s RVP ZV
- zajišťuje rovnoprávný přístup k základnímu vzdělávání pro všechny žáky
- je zpracován tak, aby umožňoval učitelům rozvíjet tvořivý styl práce
- .....

# Školní úroveň

---

**Kurikulum není jen to, co je napsáno v ŠVP:**

Plánované (ŠVP) – realizované (učivo, tzv. skryté kurikulum...) – dosažené kurikulum (výsledky vzdělávání)

## A) plánované

Představení hodiny: 1:12: [http://clanky.rvp.cz/clanek/c/g/11063/VIRTUALNI-HOSPITACE---FYZIKA-MAGNETICKE-POLE-VODICE-S-PROUDEM.html/#video\\_hospitace](http://clanky.rvp.cz/clanek/c/g/11063/VIRTUALNI-HOSPITACE---FYZIKA-MAGNETICKE-POLE-VODICE-S-PROUDEM.html/#video_hospitace)

## B) realizované

[http://clanky.rvp.cz/clanek/c/g/11063/VIRTUALNI-HOSPITACE---FYZIKA-MAGNETICKE-POLE-VODICE-S-PROUDEM.html/#video\\_hospitace](http://clanky.rvp.cz/clanek/c/g/11063/VIRTUALNI-HOSPITACE---FYZIKA-MAGNETICKE-POLE-VODICE-S-PROUDEM.html/#video_hospitace)

## C) dosažené

Z perspektivy učitele: [http://clanky.rvp.cz/clanek/c/g/11063/VIRTUALNI-HOSPITACE---FYZIKA-MAGNETICKE-POLE-VODICE-S-PROUDEM.html/#video\\_hospitace](http://clanky.rvp.cz/clanek/c/g/11063/VIRTUALNI-HOSPITACE---FYZIKA-MAGNETICKE-POLE-VODICE-S-PROUDEM.html/#video_hospitace)



# Školský systém v České republice.

---

Klasifikace ISCED - Mezinárodní standard klasifikace vzdělávání (International Standard Classification of Education)

- vydalo UNESCO v roce 1976 jako nástroj vhodný pro shromažďování, zpracování a zpřístupňování vzdělávacích statistik jak v jednotlivých zemích, tak v mezinárodním měřítku".
- [http://old.nvf.cz/publikace/pdf\\_publicace/euroguidance/cz/vzdelavaci\\_system\\_2006.pdf](http://old.nvf.cz/publikace/pdf_publicace/euroguidance/cz/vzdelavaci_system_2006.pdf)
- [www.msmt.cz/file/10376\\_1\\_1/download/](http://www.msmt.cz/file/10376_1_1/download/)

# Mezinárodní standardní klasifikace vzdělávání – ISCED 1997

---

0 – preprimární vzdělávání (MŠ)

1 – primární vzdělávání (1. stupeň ZŠ)

2 – nižší sekundární vzdělávání (6. – 9. tř.)

3 – vyšší sekundární vzdělávání (10. – 13. tř. SŠ)

4 – nástavbové školy

5 – vyšší odborné školy, bakalářský a magisterský st. VŠ

6 – doktorské studijní programy

# Otázky k zamyšlení

---

- 1) Jaké nové koncepty vnáší do vzdělávání 20. a 21. století ve vztahu k pojetí žáka?
- 2) Jaký je vztah demokracie ve společnosti a demokracie ve škole?
- 3) Co je pedocentrismus a co pedocentricky orientované vzdělávání přineslo?
- 4) Jaké strukturální (makrosociální) charakteristiky mohou determinovat školní úspěšnost žáka?
- 5) Vysvětlete pojem gender a genderově citlivá výchova.
- 6) Charakterizujte hlavní znaky kurikulární reformy na základě zákona č. 561/2004 Sb.
- 7) Charakterizujte český vzdělávací systém dle ISCED.
- 8) Jak byste vlastními slovy popsali cíle výchovy a vzdělávání? Jak jsou tyto cíle formulovány v legislativě (školský zákon) a v kurikulárních dokumentech (RVP ZV)?

# Úroveň školy: Pojetí školy

---

Realizace kurikula souvisí se školou, jejím prostředím a klimatem.

Můžeme uvažovat o různých pojetích školy.

# Úroveň školy – jak lze školu chápat?

---

Metafory školy:

- 1) škola jako instituce
- 2) škola jako organizace
- 3) škola jako pospolitost

1) Škola jako instituce

- institucionální dimenze vychází z napojení školy na vnější rámec  
(právní, ekonomická a další pravidla)

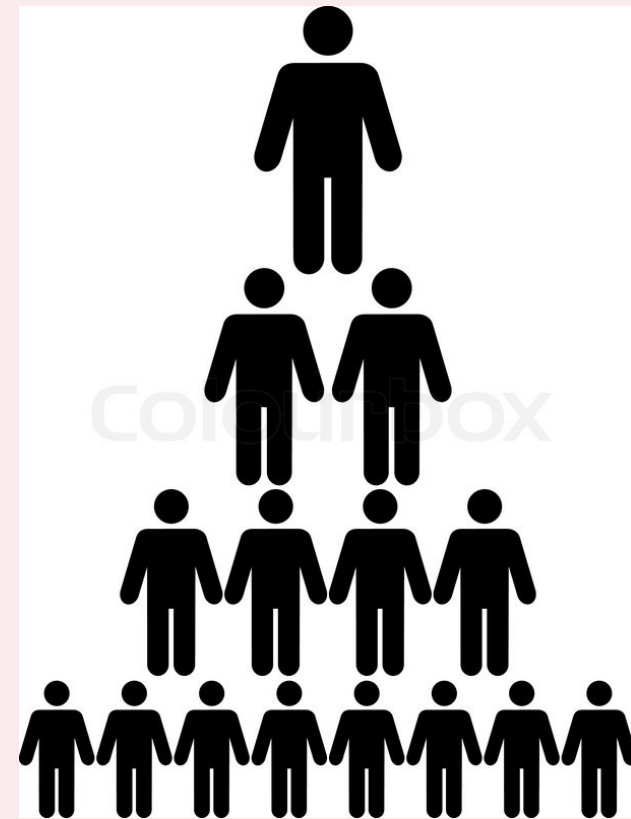

# Úroveň školy – jak lze školu chápat?

2) škola jako organizace

A) běžná

- neliší se od jiných organizací, výrobních, obchodních atd.

B) specifická

- na školy jsou kladeny různými skupinami různé požadavky – schizofrenie škol

**Homogenizace x individuální podpora žáka**

- problém měření efektivity (např. všestranný rozvoj žáka)

- členství ve škole (jsou žáci členy nebo klienty)?

- obtížná „technologie“ výchovně-vzdělávacího procesu

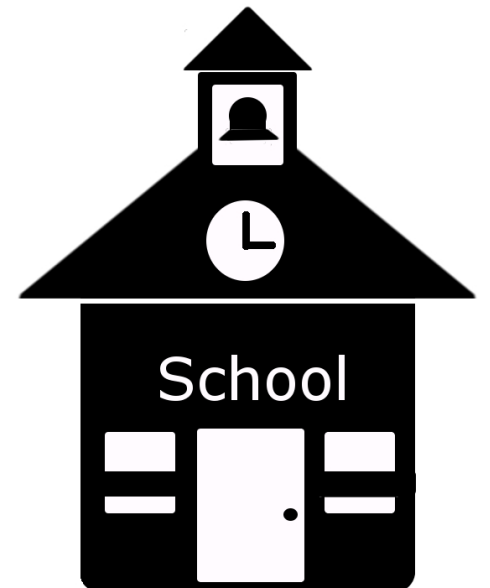

# Úroveň školy – jak lze školu chápat?

## 3) Škola jako pospolitost (community)

- systém společných hodnot
- společné aktivity
- kultura mezilidských vztahů (morální klima sounáležitosti)
- vedení založené na morální autoritě
- kolegalita vychází zevnitř (x organizace)

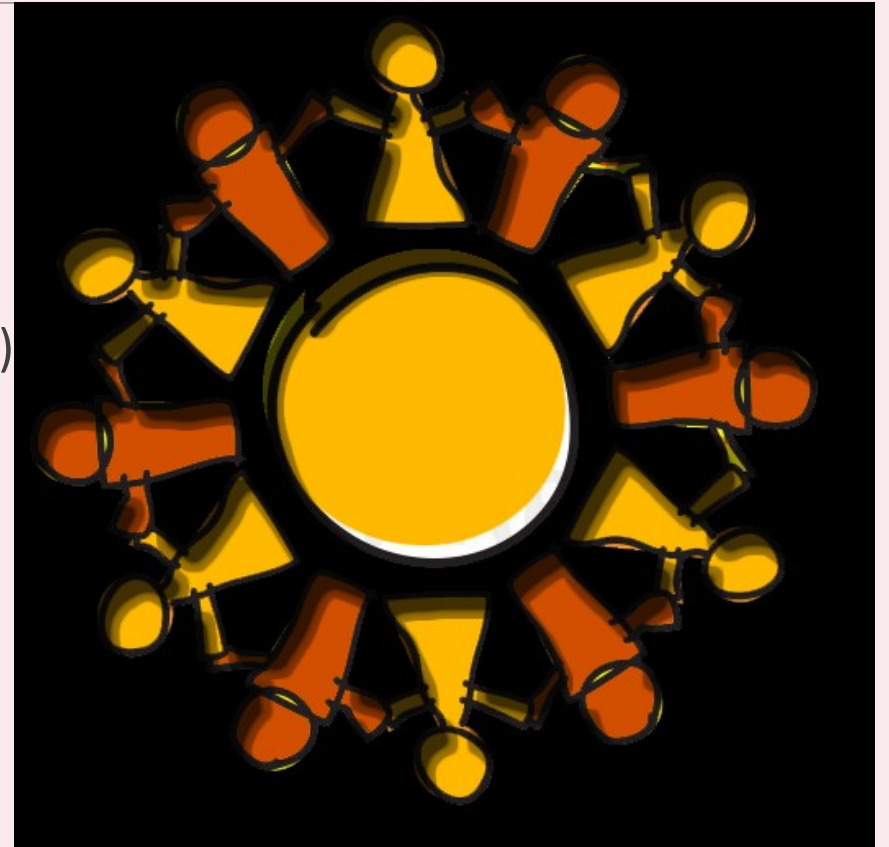

# Povinné studijní zdroje

---

Rámcový vzdělávací program pro základní vzdělávání:

[http://www.nuv.cz/uploads/RVP\\_ZV\\_2016.pdf](http://www.nuv.cz/uploads/RVP_ZV_2016.pdf)

**Kapitola: Škola jako instituce, organizace, pospolitost, s. 11- 25.** Pol, M. (2007). *Škola v proměnách*. Brno: Masarykova univerzita. S. 11- 25.

## Doporučené studijní zdroje:

- Standardy pro základní vzdělávání:

<http://www.msmt.cz/ministerstvo/novinar/co-znamenaji-standardy-pro-zakladni-vzdelavani>

- Rozhovor k Standardům pro základní vzdělávání s Mgr. Jitkou Altmanovou:

[https://katedry.ped.muni.cz/pedagogika/wp-content/uploads/sites/17/2016/01/komensky\\_01\\_140\\_tisk.pdf](https://katedry.ped.muni.cz/pedagogika/wp-content/uploads/sites/17/2016/01/komensky_01_140_tisk.pdf)



# Doporučené studijní zdroje

---

- Janík, T. (2015). Rozhovor Tomášem Janíkem o (ne)potřebnosti reforem ve vzdělávání. *Komenský* 140(4), 5-11.  
[https://katedry.ped.muni.cz/pedagogika/wp-content/uploads/sites/17/2016/09/komensky\\_04\\_140\\_po3kor.pdf](https://katedry.ped.muni.cz/pedagogika/wp-content/uploads/sites/17/2016/09/komensky_04_140_po3kor.pdf)
- Kratochvílová, J. (2007). Učitelé škol v nové roli „tvůrců“ školního kurikula. *ORBIS SCHOLAE*, 2(1), 101–110.  
[http://www.orbisscholae.cz/archiv/2007/2007\\_1\\_08.pdf](http://www.orbisscholae.cz/archiv/2007/2007_1_08.pdf)
- Liessmann, K. P. (2008). *Teorie nevzdělanosti: omyly společnosti vědění*. Praha: Academia.
- Lojdová, K. (2016). Jak vyučovat žáky? Pohled napříč staletími na stránkách časopisu *Komenský*. *Komenský* 141(2), 30-35.
- Stuchlíková, I., Janík, T., Beneš, Z., Bílek, M., Brücknerová, K., Černochová, M., et al. (2015). *Oborové didaktiky: vývoj - stav - perspektivy*. Brno: Masarykova univerzita.  
<https://munispace.muni.cz/index.php/munispace/catalog/book/549>
- Štech, S. (2013). Když je kurikulární reforma evidence-less. *Pedagogická orientace*, 23(5), 615–633.  
[http://www.ped.muni.cz/pedor/archiv/2013/pedor13\\_5\\_p615\\_kdyz\\_stech.pdf](http://www.ped.muni.cz/pedor/archiv/2013/pedor13_5_p615_kdyz_stech.pdf)

# Otázky a úkoly k zamyšlení

---

- 1) Vysvětlete pojem kurikulum. Uvažujte o úrovních kurikula.
- 2) Jaký je vztah mezi Bílou knihou a školským zákonem?
- 3) Jaký je vztah mezi Rámcovým vzdělávacím programem a Školním vzdělávacím programem? Vysvětlete pojetí tzv. dvoustupňového kurikula. Jakou legislativní normou bylo v České republice uvedeno do praxe?
- 4) Jaké jsou výhody a nevýhody dvoustupňového kurikula?
- 5) Jaké kritické hlasy zaznívají ve vztahu ke kurikulární reformě? Souhlasíte s nimi?
- 6) Jaký je vztah mezi Rámcovým vzdělávacím programem a Standardy pro základní vzdělávání?
- 7) Vysvětlete na příkladu z videozáznamu pojem plánované, realizované a dosažené kurikulum.
- 8) Seznamte se s cíli a strukturou RVP, nahlédněte do vašich oborů.
- 9) Co jsou klíčové kompetence? Jaký je vztah klíčových kompetencí a vědomostí v RVP ZV?
- 10) Co jsou průřezová témata RVP? Na příkladu vybraného průřezového tématu ilustруйте hodnoty ve vzdělávání.
- 11) Čím se zabývají oborové didaktiky? Seznamte se s oborovou didaktikou vašeho oboru (viz Stuchlíková a kol., 2015).
- 12) Kam směřuje česká vzdělávací politika? Jaké cíle a priority lze sledovat v koncepčních dokumentech?