

Školský a školní management



MGR. DANA VESELÁ, PH.D.

KATEDRA PEDAGOGIKY

10656@mail.muni.cz

Náplň dnešního setkání



- Organizační informace
- Úvod ke školskému a školnímu managementu
- Kvíz k legislativě
- Úraz, pracovní list

Organizační informace



Doporučená literatura:

- Obst, O. (2006). *Manažerské minimum pro učitele*. Olomouc: Univerzita Palackého.
- Školská legislativa: www.msmt.cz, www.csicr.cz

-portfoliový úkol

-test (70 % správně)

Organizační informace



Portfoliový úkol

- vyberte si školu, se kterou máte osobní zkušenost, nejlépe na ní učíte (či pracujete na jiné pozici), byli jste tam na praxi, víte, jak to tam chodí:)
 - foto školy, název školy, stručná charakteristika
 - vybraná pozitivně hodnocená oblast z hlediska inspekční zprávy ČŠI, odkaz na ni
 - výroční zpráva školy ze stejné doby - jak prezentuje svou silnou stránku škola - vnímá ji stejně?, odkaz na ni
 - vaše zkušenost - jak to na škole skutečně je? Jak jste to vnímali během své praxe? Co byste případně ještě doplnili?
- SWOT
- <https://www.csicr.cz/cz/Dokumenty/Inspekni-zpravy?page=1>

Očekávání k předmětu



- Co si myslíte, že se zde naučíte?
- Co byste se chtěli dozvědět?
- K čemu Vám to bude?

Co je to management?



- Co je obsahem činnosti managementu?
- Jaké roviny managementu v souvislosti se školou znáte?
- Kdo koho ve škole řídí?

Management



- komplexní činnost – řízení školy, od plánování, přes hodnocení, rozhodování k uskutečňování záměrů školy.
- klíčová slova, z nichž se řízení skládá jsou tedy:
plánování – organizování – výběr a rozmístění pracovníků – vedení lidí - kontrola

Management



- **Pedagogický management** – třídní učitel, administrativa, mimoškolní aktivity, strategie řízení třídy, organizace výuky
- **Školní management** - správa, řízení a vedení školy, evaluace školy, výběrové řízení na školách, inovace ve škole, školská rada
- **Školský management** – vzdělávací politika ČR a EU, kurikulární dokumenty, školská legislativa, rozvojově-vzdělávací projekty ve škole

Vzdělávací politika



Školský a školní management

- Kdo rozhoduje o tom, co se budou žáci ve školách učit?
- V jakém rozsahu?
- Jaké jsou myšlenkové základy, ze kterých vycházíme?
- Kdo to kontroluje? Kdo objednává? Kdo platí?

Vzdělávací politika



- **Vzdělávací politika není tvořena a realizována pouze na úrovni národního státu. Existují globální a nadnárodní legislativní rámce a nařízení, které jsou pro národní státy závazné. Přitom je třeba mít na paměti, že vzdělávací politika funguje na principu subsidiarity, podle něhož se rozhodování a zodpovědnost ve veřejných záležitostech má odehrávat na tom nejnižším stupni veřejné správy, který je nejbližší občanům. Aby bylo možné pochopit širší rámec prostředí, ve kterém se učitel každodenně pohybuje, je třeba rozlišit následující úrovně vzdělávací politiky:**
 - **globální** – vzdělávací dokumenty OECD, světové banky, UNESCO;
 - **nadnárodní** – vzdělávací dokumenty EU (např. Lisabonská strategie);
 - **národní** – vzdělávací koncepce, institucionální uspořádání vzdělávací soustavy;
 - **regionální** (krajská);
 - **lokální** (obecní);
 - **školní a univerzitní.**

Vzdělávací politika



Strategie vzdělávací politiky do r. 2020

<https://www.msmt.cz/vzdelavani/skolstvi-v-cr/strategie-vzdelavaci-politiky-2020-1>

- snižování nerovností ve vzdělávání
(povinný předškolní ročník v MŠ, snížit počet odkladů – rozvinout síť přípravných tříd, zlepšit kvalitu výuky směrem k individualizaci, povinně zařadit maturitní zk z M)
- podpora kvalitní výuky a učitele (kariérní systém, kvalitní výuka, zlepšení přípravy budoucích pedagogů na ZŠ)
- odpovědné a efektivní řízení vzdělávacího systému

Vzdělávací politika



Strategie vzdělávací politiky ČR do roku 2030+

(byla schválena 19.10.2020)

<https://www.msmt.cz/vzdelavani/skolstvi-v-cr/strategie-2030>

-Zaměřit vzdělávání více na získání kompetencí potřebných pro aktivní občanský, profesní i osobní život

- Snížit nerovnosti v přístupu ke kvalitnímu vzdělávání a umožnit maximální rozvoj potenciálu žáků a studentů

Vzdělávací politika



NÁRODNÍ PROGRAM VZDĚLÁVÁNÍ

RÁMCOVÉ VZDĚLÁVACÍ PROGRAMY

**STÁTNÍ
ÚROVEŇ**

předškolní
vzdělávání

RVP PV

základní
vzdělávání

RVP ZV
příloha
RVP-ZV-LMP

RVP ZŠS

střední
vzdělávání

RVP G
RVP GSP
RVP DG

RVP SOV

ostatní
vzdělávání

RVP ZUV

RVP JŠ

**ŠKOLNÍ
ÚROVEŇ**

**ŠKOLNÍ VZDĚLÁVACÍ PROGRAMY ZPRACOVANÉ PODLE RVP
ŠKOLNÍ VZDĚLÁVACÍ PROGRAMY, PRO NĚŽ NEBYL VYDÁN RVP**

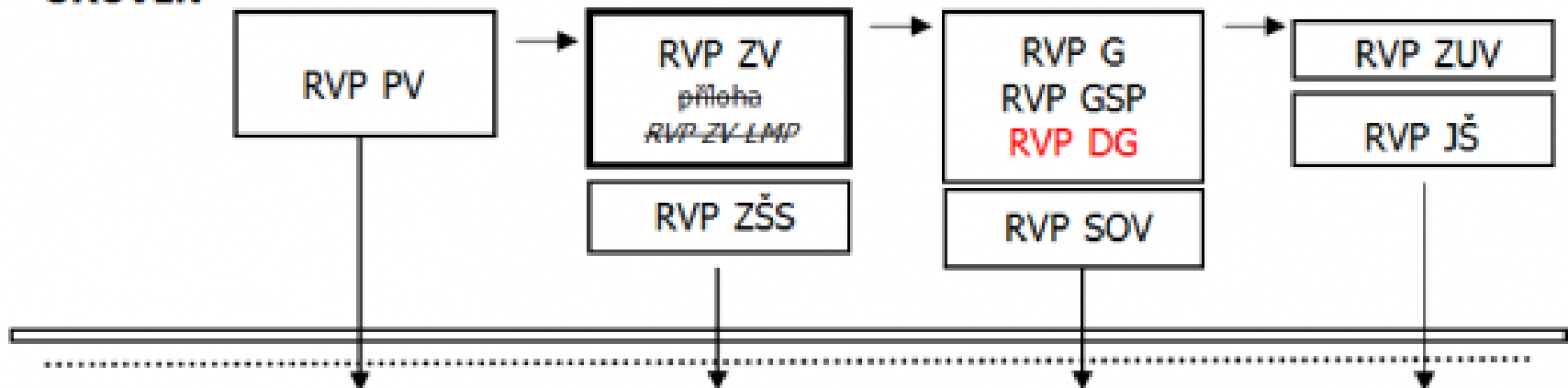

Kompetence učitele



- Jaké kompetence ve vztahu k různým úrovním managementu by měl mít učitel?
 - *Manažerská*: má znalosti o podmínkách a procesech fungování školy, ovládá administrativní úkony spojené s evidencí žáků, má organizační schopnosti pro mimovýukové aktivity žáků
 - *Komunikativní*: ovládá prostředky pedagogické komunikace, dovede uplatnit efektivní způsoby komunikace a spolupráce s rodiči a ostatními sociálními partnery
 - *Intervenční*: ovládá intervenční prostředky k zajištění kázně, je schopný rozpoznat sociálně patologické projevy žáků
 - *Pedagogická*: ovládá procesy a podmínky výchovy, je schopen podporovat rozvoj individuálních kvalit žáků, má znalosti o právech dítěte a respektuje je ve své práci
 - ...

Proč je tento předmět důležitý?



- Administrativní zátěž
- Problémové situace
- Spory s rodiči
- Legitimizace postupů
- Strategické uvažování

- Není nutné znát veškerou legislativu, ale umět najít, co potřebuji!
- Časté změny legislativy

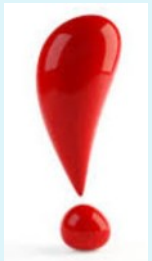

Kvíz - legislativa škol



1. Podpůrná opatření mají 4 stupně.

NE (Vyhláška o vzdělávání žáků se speciálními vzdělávacími potřebami a žáků nadaných - 27/16)

2. Strategický dokument pro vzdělávání je Bílá kniha.

NE (web MŠMT)

3. Podpůrná opatření hradí rodiče a škola podle domluvy.

NE (Vyhláška 27/16)

4. Podpůrná opatření 1.a 2.stupně uplatňuje škola i bez doporučení ŠPZ.

NE (Vyhláška 27/16)

5. Před uplatňováním podpůrných opatření 2.- 5.stupně je třeba informovaný souhlas zákonných zástupců, případně zletilého žáka.

ANO (Vyhláška 27/16)

6. Speciálně pedagogickou péči musí zajišťovat pouze škola, kam žák dochází.

NE (Vyhláška 27/16)

7. PLPP se vytváří pro žáka na 1. stupni podpory.

ANO (Vyhláška 27/16)

8. Pro uplatnění PLPP není třeba písemný informovaný souhlas ZZ nebo zletilého žáka.

ANO (Vyhláška 27/16)

9. O revizi zprávy ŠPZ může požádat škola.

ANO (Školský zákon)

10. IVP vytváří škola na žádost rodičů, může být podpořeno doporučením ŠPZ.

NE (Školský zákon)

11. Doporučení podpůrných opatření může vydat i klinický psycholog.

NE (Školský zákon)

12. Jedním z podpůrných opatření může být i tlumočnický českého znakového jazyka.

ANO (Vyhláška 27/16)

13. Školní matrika obsahuje údaje o znevýhodnění dítěte, žáka nebo studenta uvedeném v § 16.

ANO (Školský zákon)



14. Nejvyšší počet žáků ve třídě je 30.

ANO (Vyhláška o základním vzdělávání a některých náležitostech plnění povinné školní docházky - 48/2005)

15. V období školního vyučování může ředitel školy ze závažných důvodů, zejména organizačních a technických, vyhlásit pro žáky nejvýše 6 volných dnů ve školním roce.

NE (Školský zákon)

16. Při akcích konaných mimo místo, kde škola uskutečňuje vzdělávání, nesmí na jednu osobu zajišťující bezpečnost a ochranu zdraví žáků připadnout více než 25 žáků.

ANO (Vyhláška 48/2005)

17. Akci mimo školu oznámí škola rodičům nejpozději dva dny před konáním.

NE (Vyhláška 48/2005)

18. Škola se rozhodne, jaký bude její vyučovací jazyk a oznámí tuto skutečnost zřizovateli.

NE (Školský zákon)

19. V knize úrazů se neuvádí s ohledem na GDPR jméno dítěte, je evidováno pouze pořadové číslo.

NE (Vyhláška o evidenci úrazů dětí, žáků a studentů – 64/2005)

20. Školní družina vykonává svou činnost pouze v období školního vyučování.

NE (Vyhláška o zájmovém vzdělávání – 74/2005)

21. Podzimní prázdniny mohou trvat 2-3 dny.

NE (Vyhláška o organizaci školního roku – 16/2005)