

## Úderné

### Klavír

Sedm úplných oktáv (+ neúplná subkontra oktáva a tón  $c^5$ ), zápis v **f** a **g** klíči. Běžně dva pedály – pravý pedál zvedá dusítka, prodlužuje znění tónů, levý pedál (una corda) posunuje všechna kladívka o pár mm doprava. U koncertních klavírů bývá někdy třetí pedál (umístěný uprostřed), který prodlužuje pouze tóny, které už ve chvíli sešlápnutí zní.

Vídeňská mechanika

Starší, opticky lze poznat podle toho, že kladívka při úhozu směřují od hráče, kladívka jsou potažena kůží.

Anglická mechanika

Modernější, pozná se podle toho, že kladívka při úhozu směřují směrem k hráči, kladívka jsou plstěná.

<https://www.youtube.com/watch?v=LsggmCF1Cys>

Bludičky, Liszt

Stavitelé: Steinway, Bösendorfer, Förster, Bechstein

### Cembalo

Spíše dobový konkurent než předchůdce klavíru. Rozsah moderního cembala je  $F_1 - f^3$ , dva manuály, rejstříky  $8'$ ,  $4'$ ,  $16'$ , loutna ( $8'$ ), spojky, pět pedálů na rejstříkování.

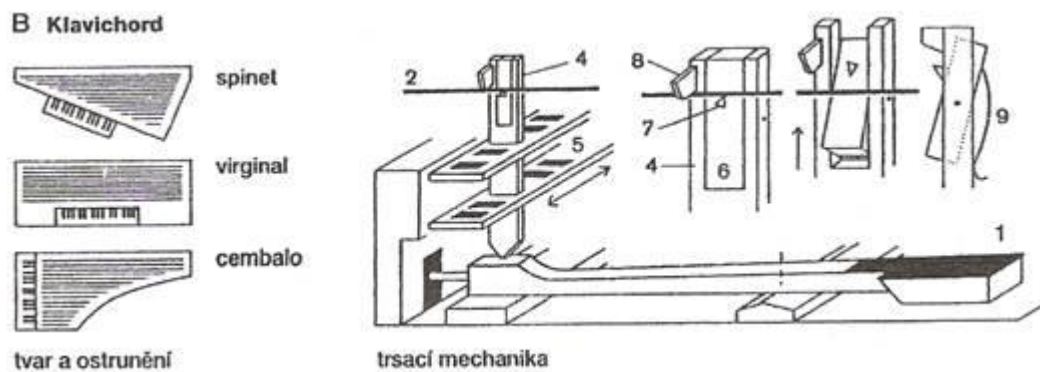

<https://www.youtube.com/watch?v=hH8dI962Iqg>

Kadence z Braniborského koncertu č. 6

## Clavichord



1 klávesa, 2 struna, 3 tangenta

<https://www.youtube.com/watch?v=HsZUAq5yvw4>

Transkripce Bachovy varhanní Trio Sonaty

## Cimbál

Má lichoběžníkový tvar, rozsah C – a<sup>3</sup>. Notace na jednom nebo dvou řádcích (g a f klíč). Pro jednotlivé tóny jsou nataženy 1-3 struny. Paličky dřevěné, nejčastěji potaženy plstí nebo vatou, ale také drátem obalené paličky, s velkými kostěnými hlavičkami, lehké kovové háčky.



Cimbál ve vážné hudbě:

<https://www.youtube.com/watch?v=t82690PIL-Q>