

## ARCHEOLOGIE IMERZE (VNOŘOVÁNÍ)

### sledování ideje

- omezit distanci diváka a uměleckého díla
- přenést diváka do uzavřeného iluzorního prostoru
- podpořit pohlcení diváka obrazem

**+ praktik s tím souvisejících**



# iluzorní prostory o 360 stupních

pompejský styl pozdní Římské říše

nástěnné malby, které rozšiřovaly pokoje reprezentací pohledů do jiných prostor



## Casa dei Misteri v Pompejích, 60 let před naším letopočtem



**renesance: velká poptávka po iluzionistických prostorech**  
**Sala delle Prospettive**  
**příklad: Sacro Monte di Varallo**



# Villa Farnesina v Římě

1516-18



**dekorativní stropy barokní chrámové architektury**  
**Chrám sv. Ignáce v Římě**



# panoramata

tradice od konce 18. st.  
boom 19. st.

první pokus (průřez vpravo)  
sponzor Lord Elcho  
tvůrce Robert Barker  
1787 - Edinburk

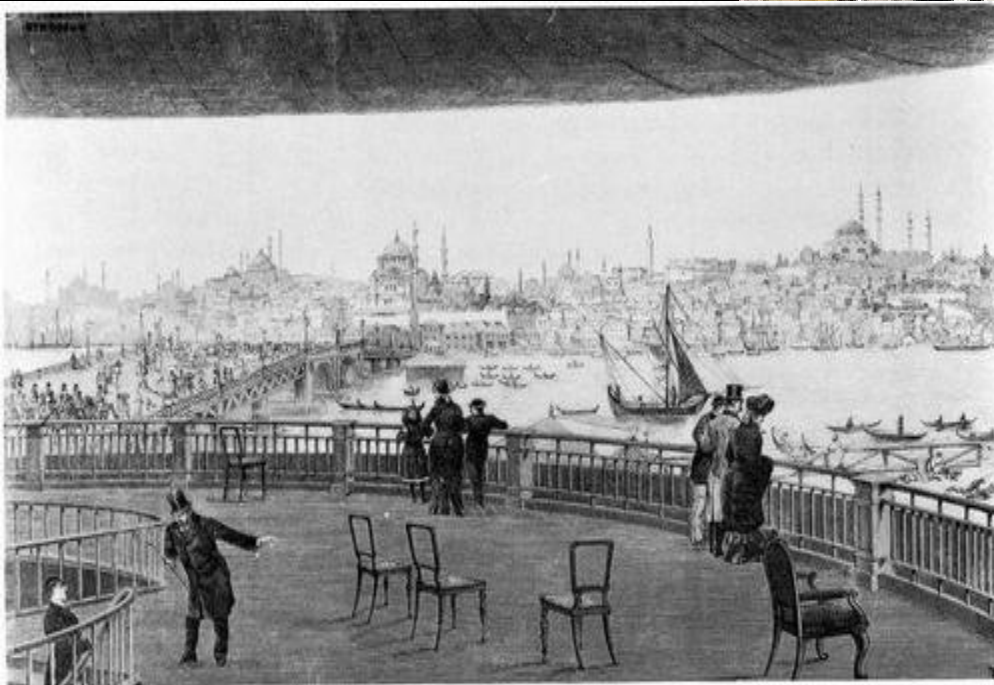
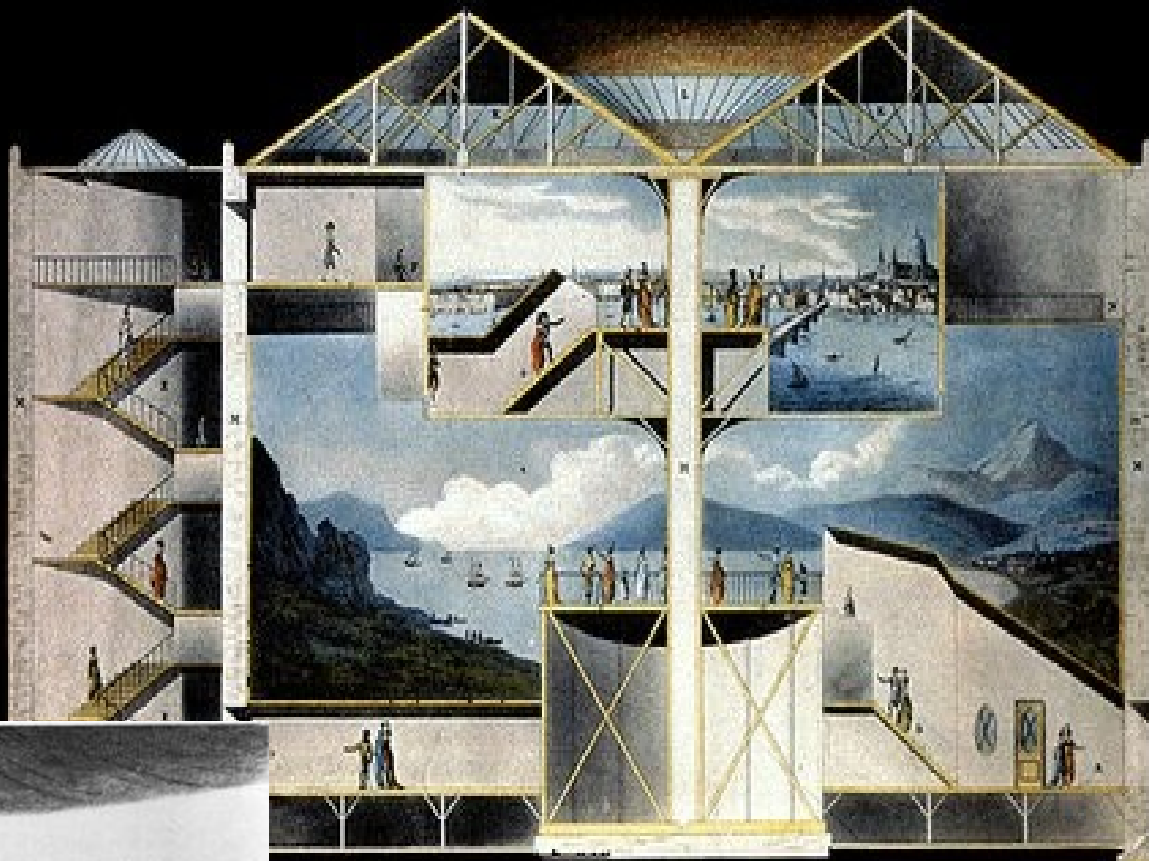



***"Pohupuji se mezi realitou a neskutečnem, mezi pravdou a klamem. Mé myšlenky, mé celé bytí jako by bylo v pohybu podobnému točení nebo kolébání se na loďce. Tak si vysvětluji závrať a nevolnost, která přepadá soustředěného pozorovatele v Panoramě"***

**J.A. Eberhard, Handbūch der Ästhetik (1805)**



## panorama bitvy u Sedanu – Berlín 1883 (autor Anton von Werner)

až 35 % panoramat = bitvy

panoramata jako součásti propagandy – státně-propagační účely



komentář v Neue Preubetaische Zeitung:

*Nejprve je divák polekán, je překvapen a přirozeně si udržuje odstup. Bojí se srazit s koňmi, a cítí, jako by ho něco vedlo hnout se zpátky. Vzduch se zdá být naplněn kroužícím prachem a mlhou. Trumpety znějí, bubny víří.*

**Maroldovo panorama bitvy u Lipan**  
pro Výstavu architektury a inženýrství v roce 1898



## stereoskop

vynalezený 1837 Charlesem Wheatstonem a vylepšený 1843 Davidem Brewsterem  
1862 Oliver Holmes a Joseph Bates tržní uplatnění



## Claude Monet

### lekníny jako panorama – pohlcení v prostoru vodní hladiny

původní plán: Nympheás : panoramatem pro zahradní rotundu osvětlovanou denním světlem ze skleněné střechy

nakonec ale veřejně představil 8 sérií obrazů ve 2 pokojích oranžerie v Giverny



podobné vize

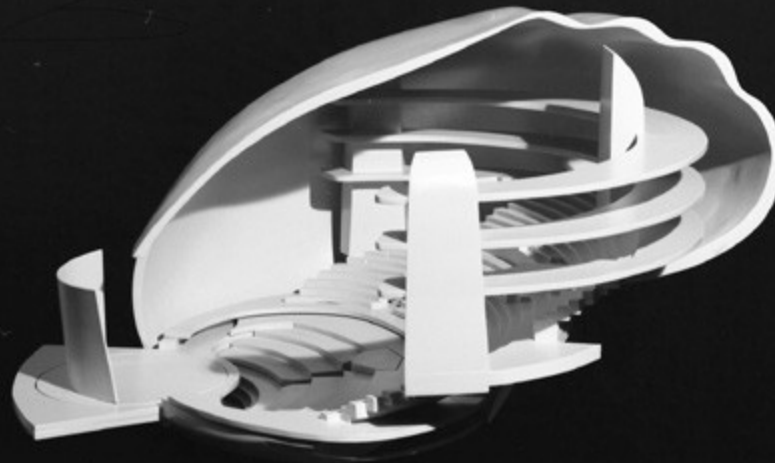

Bauhaus  
Lászlo Moholy Nagy  
+ Total Theatre (Walter Gropius)  
pouze v plánech

Moholy-Nagy  
esej Theatre, Zirkus, Varieté (1924):  
*„Je nejvyšší čas rozvinout aktivity, které  
masám nedovolí zůstat němými diváky,  
které je pohnou nejen vnitřně, ale  
čapnou je, učiní je účastnými, a v  
nejvyšších stupních extáze jim dovolí  
vstoupit do akce na jevišti.“*

[animace projektu Total Theatre](#)

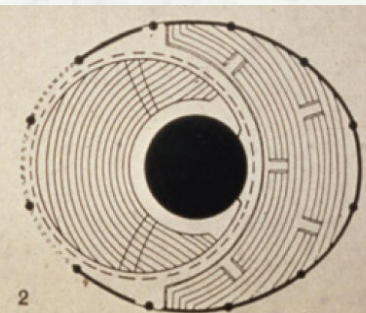
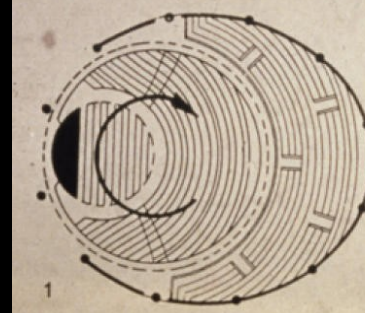
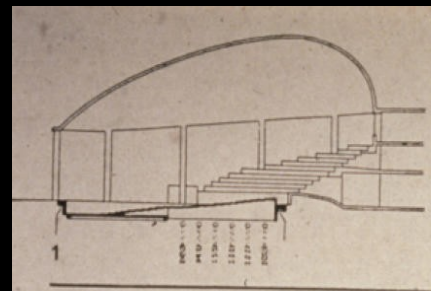
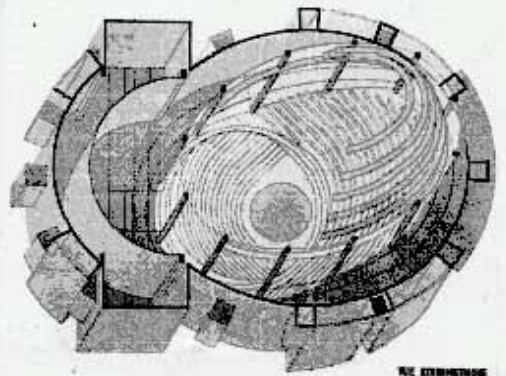
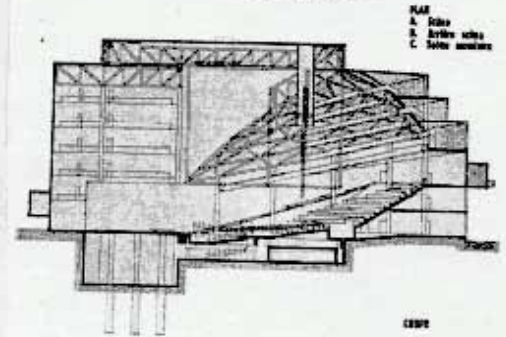
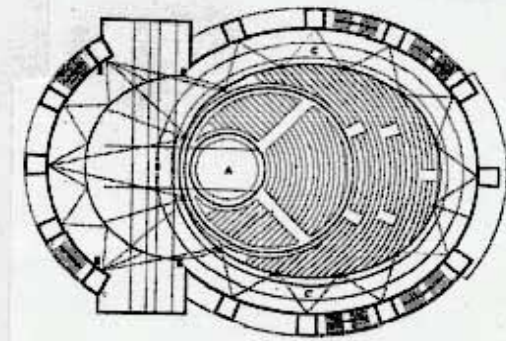

## Enrico Prampolini - Futuristický polydimensionální scénoprostor

manifest *Futuristická scénografie* z roku 1915 - volá po bezprostředním a radikálním odstranění statické, malované scenérie a jejím nahrazení dynamickým elektromechanickým scénickým prostorem, scénickou architekturou světelných plastických prvků v pohybu



podobné vize

## 1919 - Kurt Schwitters

„Požadují Merz theater. Požadují kompletní mobilizaci všech uměleckých sil k vytvoření Gesamtkunstwerku. Požadují princip rovných práv pro všechny materiály, rovných práv pro zdatné, idioty, pískající drátěnou síť a myšlenková čerpadla. Požadují začlenění všech materiálů, od dvouplošinových svářečů po tříčtvrteční housle. Požadují svědomitou modernizaci technologií až do kompletního začlenění roztavené a tající jednotnosti. Požadují revizi všech světových divadel podle idey Merz.“



## stereoptikon

aparát s 16 projektory na diapozitivy  
pracující v rychlé posloupnosti a  
promítající cirkulující obrazy

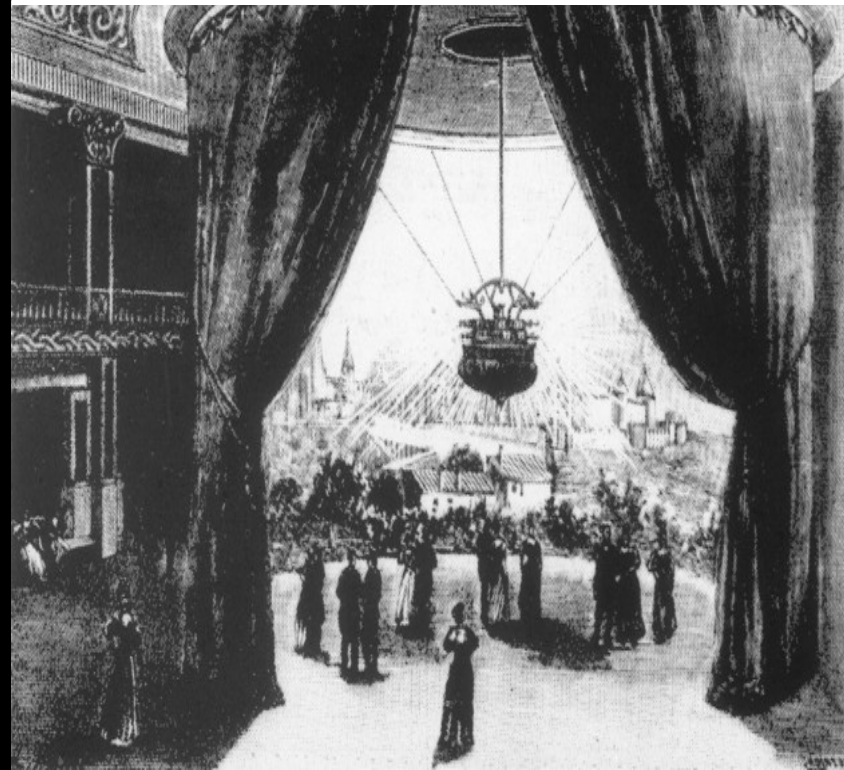
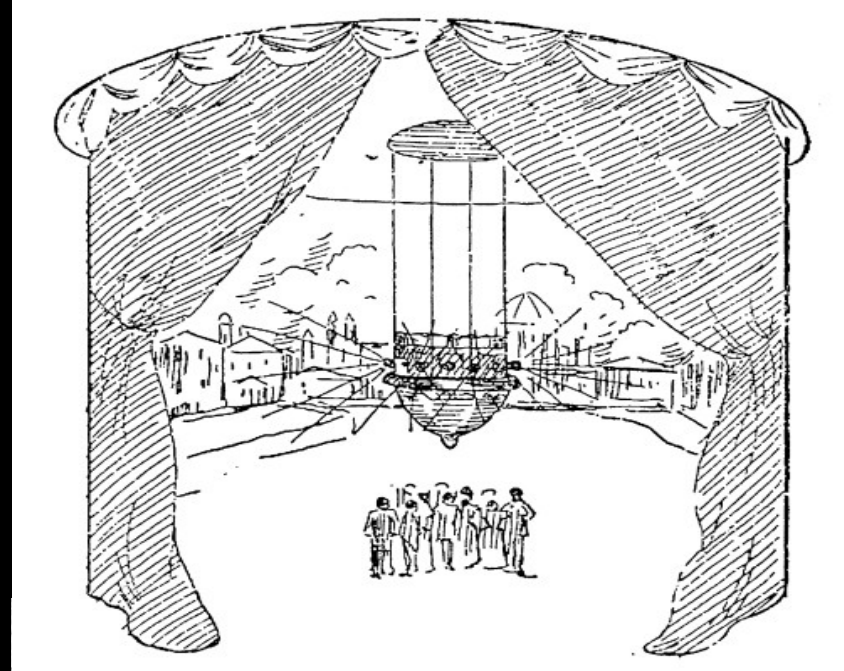



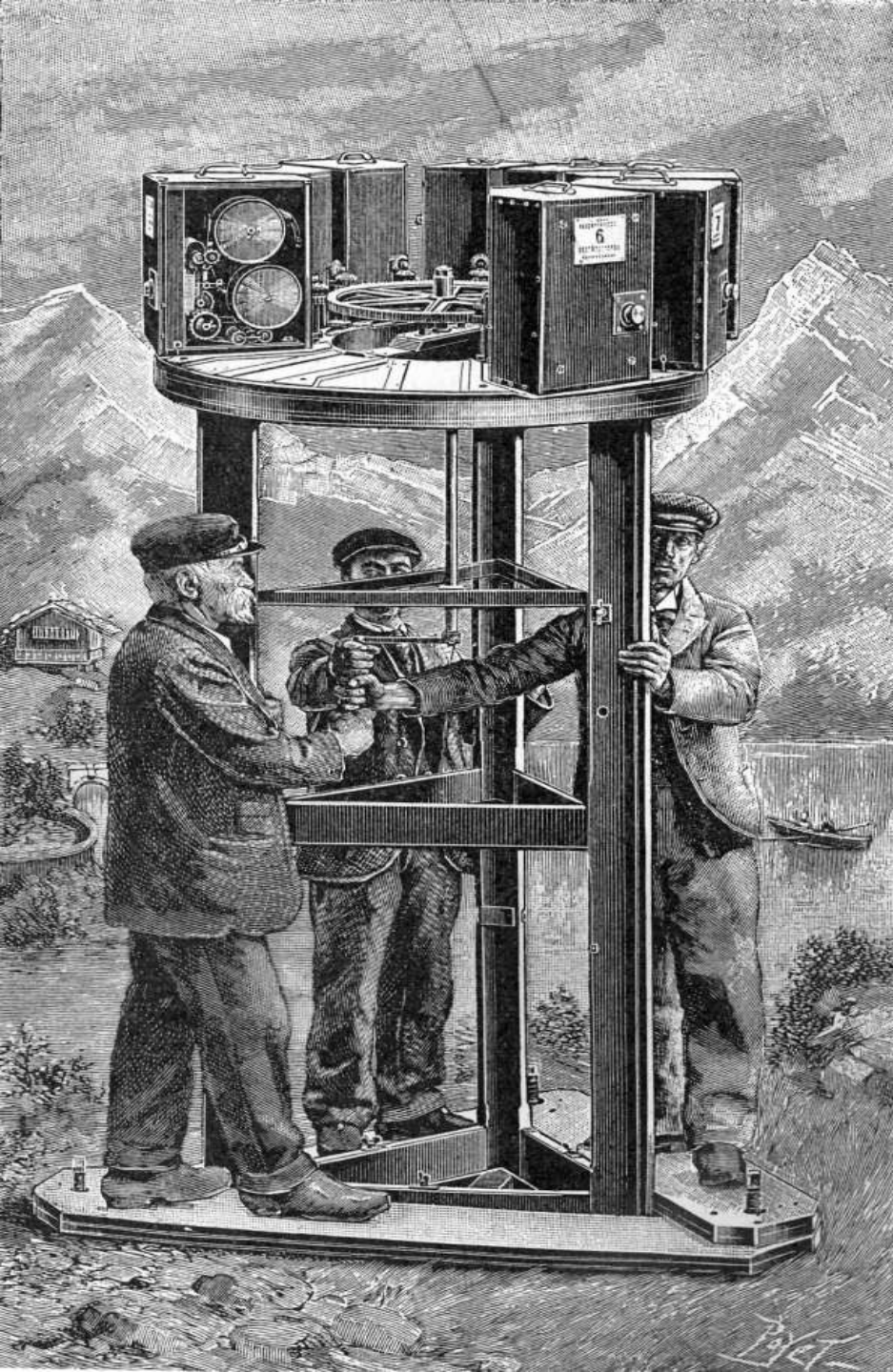

## cinéorama

prvně: světová výstava v Paříži 1900  
hybridní médium  
deset 70mm filmů promítaných simultánně,  
aby vytvořilo 360stupňový obraz  
k těmto atrakcím se často využívaly dřívější  
rotundy panoramat

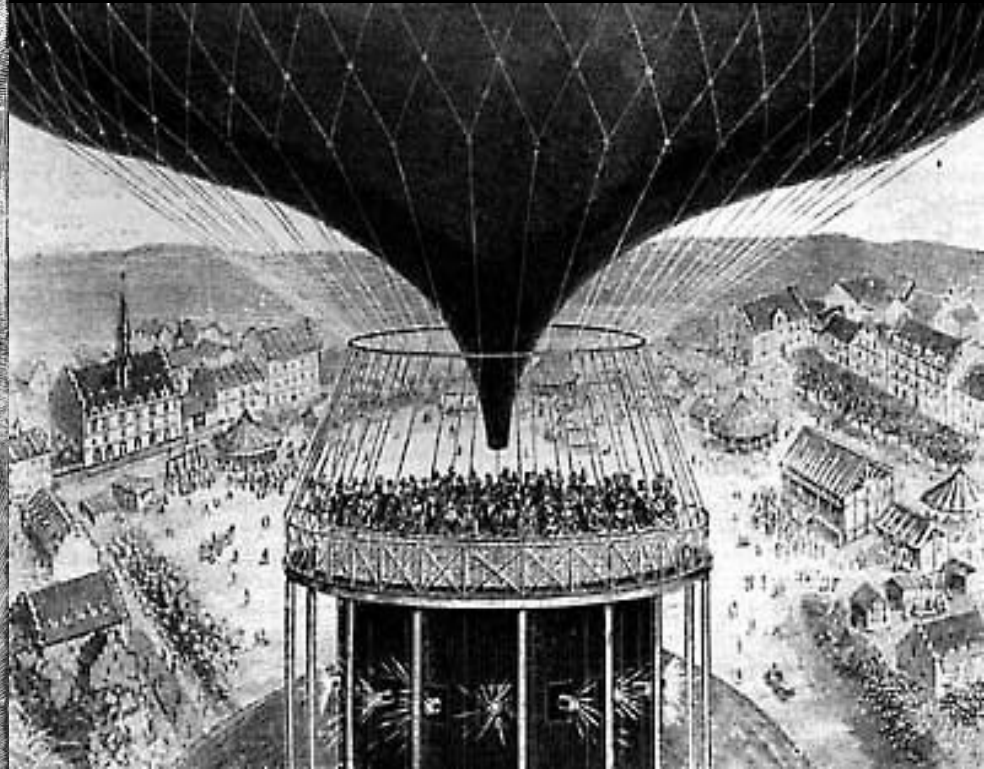

# světová výstava New York 1939

## projekt f. General Motors – pavilon The World of Tommorrow

### Futurama

Now the visitor is seated in a traveling sound-chair. The FUTURAMA tour begins. One glides silently into the FUTURAMA—world of 1960—as the unseen voice—now coming from the chair—speaks again:

#### “COME TOUR THE FUTURE . . . .

with General Motors! A transcontinental flight over America in 1960. What will we see? What changes will transpire? This magic Aladdin-like flight through time and space is Norman Bel Geddes' conception of the many wonders that may develop in the not-too-distant future. Now we have arrived in this wonder world of 1960! Sunshine, trees, farms, hills and valleys, flowers and flowing streams . . . this world of tomorrow is a world of beauty. These eternal things wrought by God are lovely and unchanging.

"But Man has forged ahead since 1940. New and better things have sprung from his industry and genius. Since the beginning of civilization transportation and communication have been keys to Man's progress,—his prosperity,—his happiness. Twenty years have passed since 1940. What wondrous changes and improvements have developed in our national highways! Here are the farm roads of the community. Most of these fine farm roads existed in 1940. But since then they have been improved and made to flow into great Motorways.

"Here we see one of our 1960 express Motorways. By means of Motorways of this type, conveniences and necessities are brought to the farmer's door and he in turn has access to broad, outlying markets. This superb one-direction highway, with its seven lanes accommodating traffic at designated speeds of 50, 75 and 100 miles an hour, is engineered for easy grades and for curves that require no reduction in speed. Cars from the farm roads and feeder lanes join the Motorway traffic at the same speed as cars traveling in the lane they enter. To insure safety, the various lanes are safeguarded by border separators and grass stripping.

"The bridge-like structure on the Motorway is a traffic control tower, from which efficiently trained experts advise



světová výstava Osaka 1970

pavilon spol. Pepsi Cola

projekt uskupení

Experiments in Art and Technology (EAT)

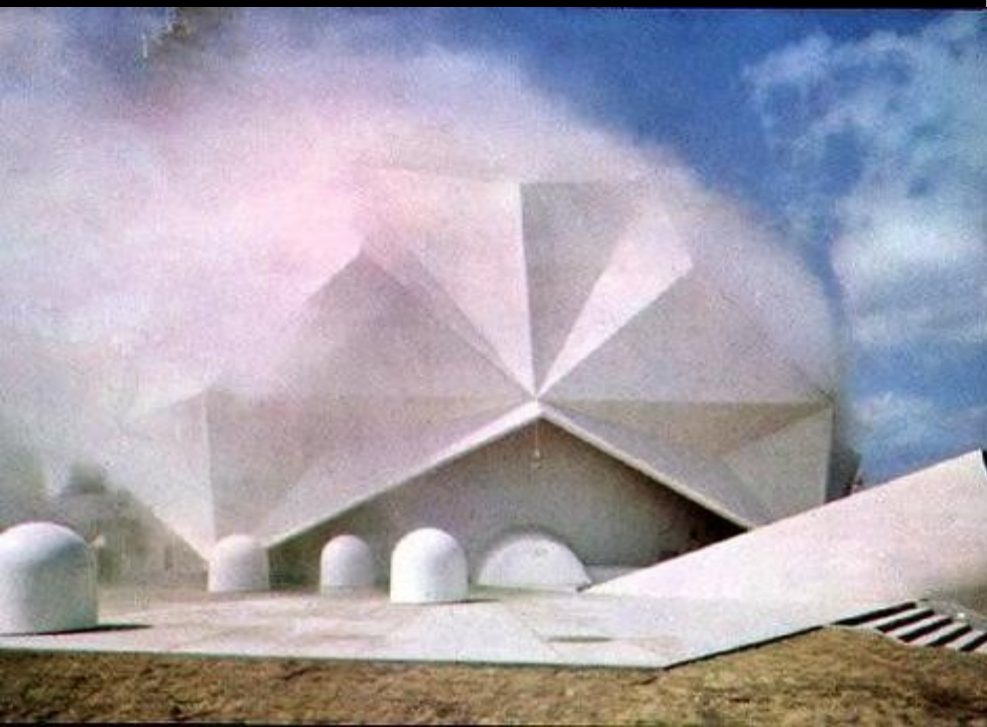
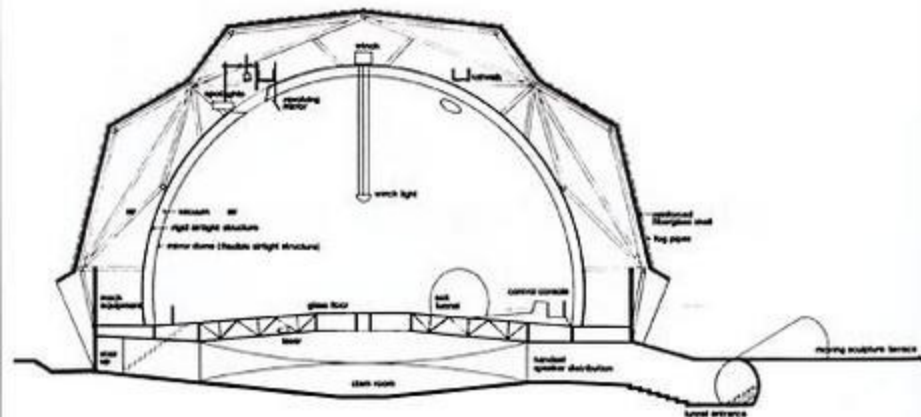

# rané 3D

Televue 1921

hlavní bod programu – snímek The Man from M.A.R.S.

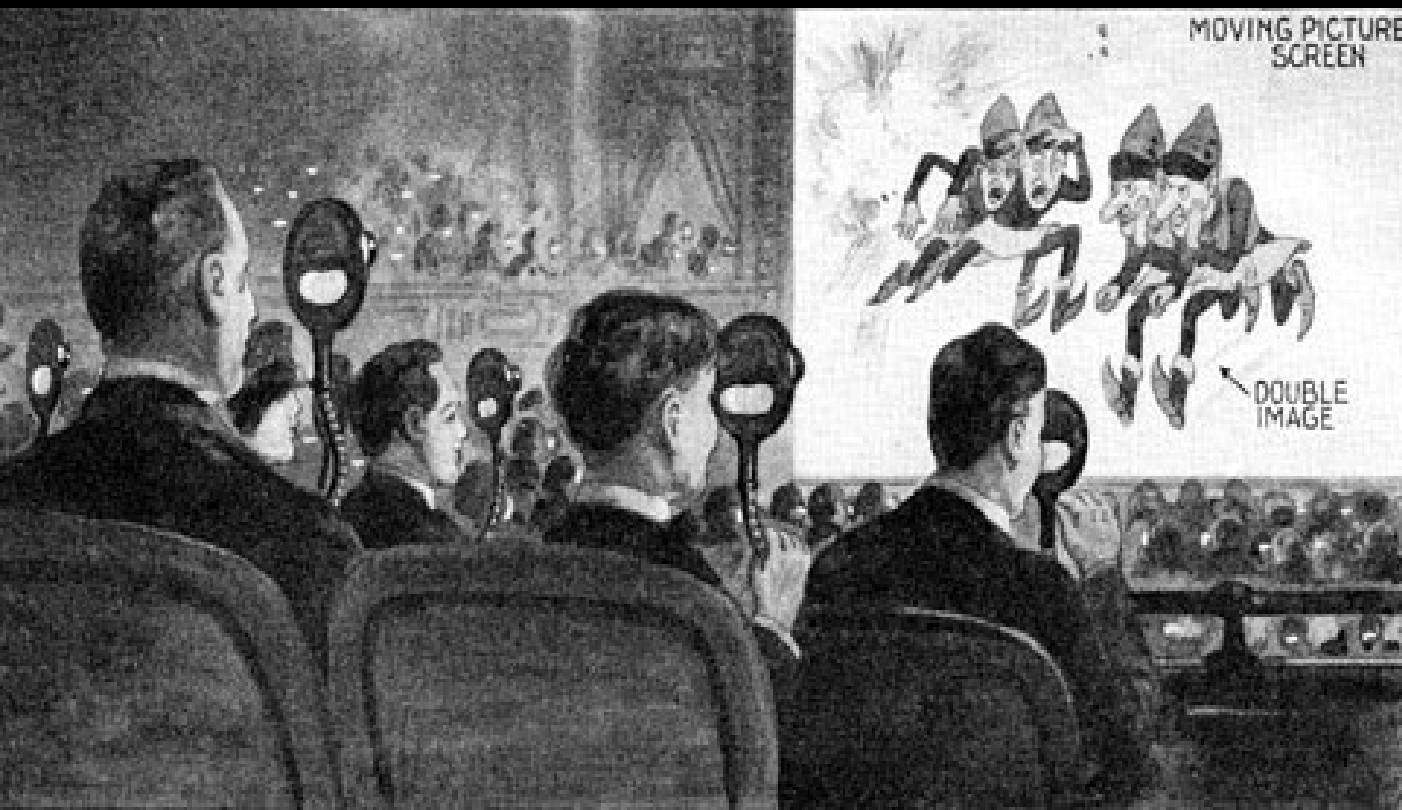

# Cinerama

Fred Waller

pouze 180st plátno  
původně Vitarama představená  
v NY 1939  
produkt Wallerových  
experimentů pro US Air Force -  
snaha vylepšit jejich letové  
simulátory

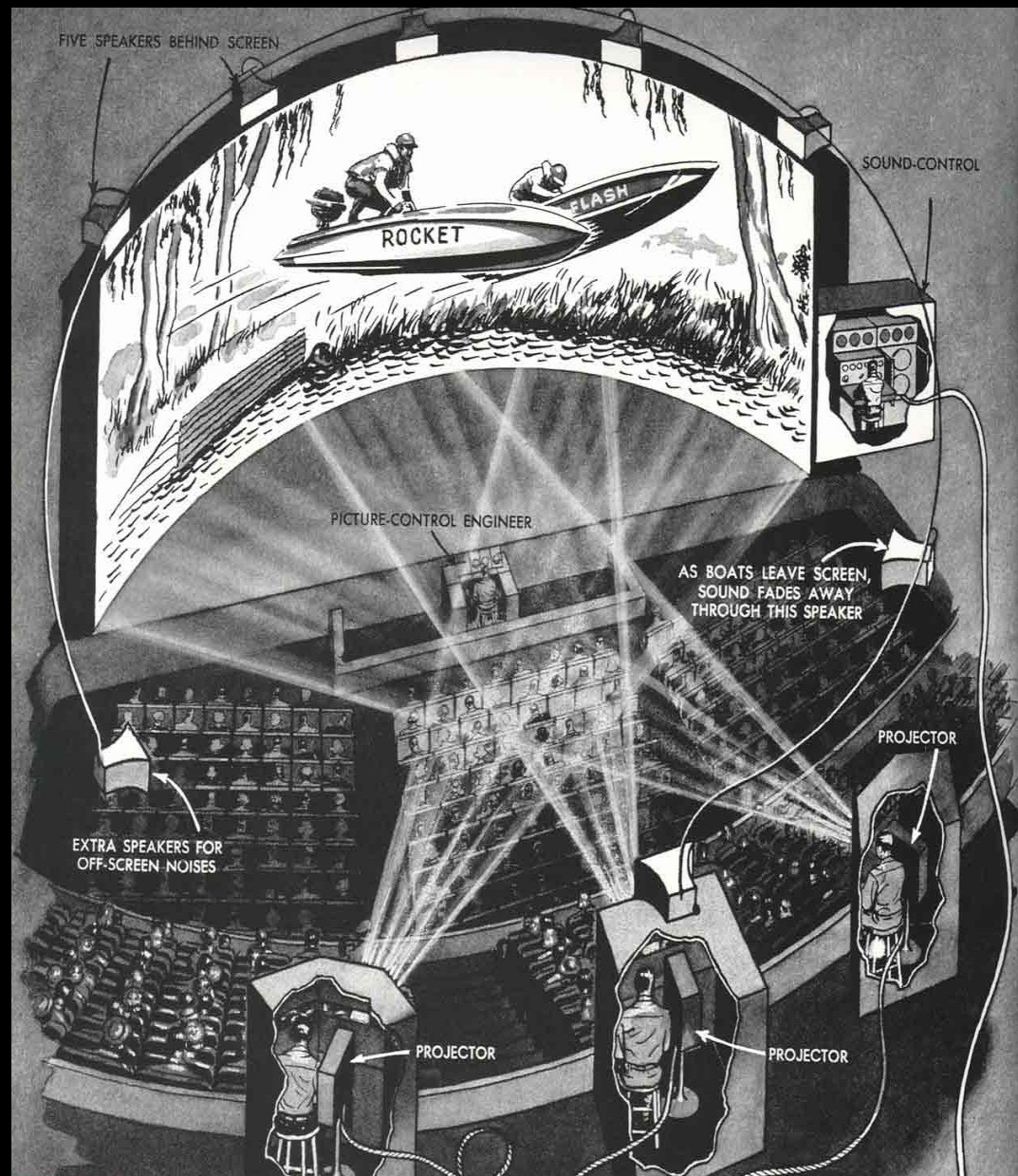

Aug. 28, 1962

M. L. HEILIG

3,050,870

Introducing . . .

SENSORAMA SIMULATOR

Filed Jan. 10, 1961

8 Sheets-Sheet 3

Fig. 5.

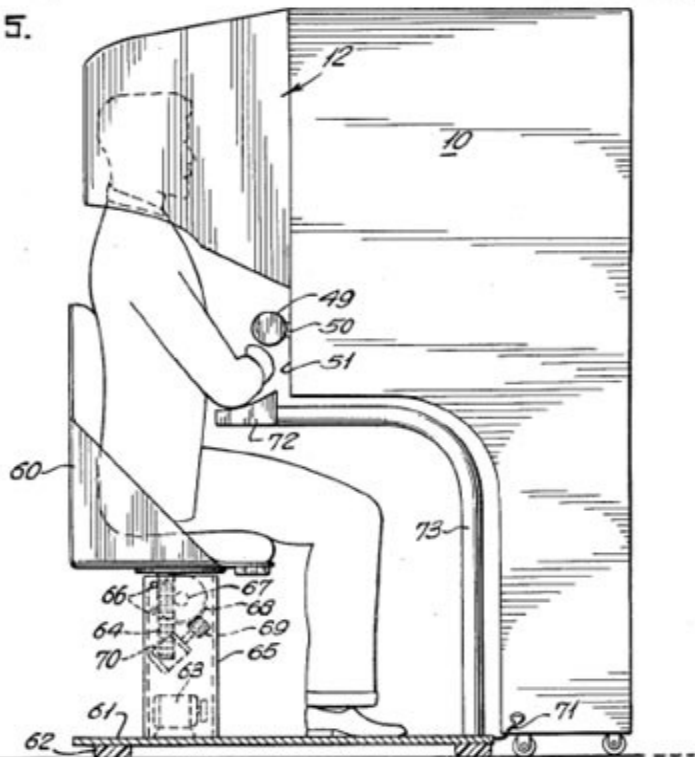
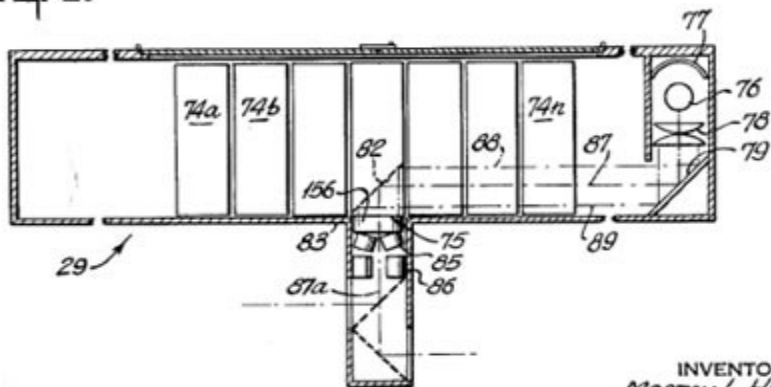

Fig. 6.



INVENTOR  
MORTON L. HEILIG  
BY  
Douglas M. Clarkson  
ATTORNEY

# sensorama

The Revolutionary Motion Picture System  
that takes you into another world  
with

- 3-D
- WIDE VISION
- MOTION
- COLOR
- STEREO-SOUND
- AROMAS
- WIND
- VIBRATIONS



© PATENTED

SENSORAMA, INC., 855 GALLOWAY ST., PACIFIC PALISADES, CALIF. 90272  
TEL. (213) 459-2162

Morton L. Heiling – **Sensorama** 1962

imersivní kruhová kina  
**Omnimax** 1984

**IMAX DOME THEATRE DIAGRAM**

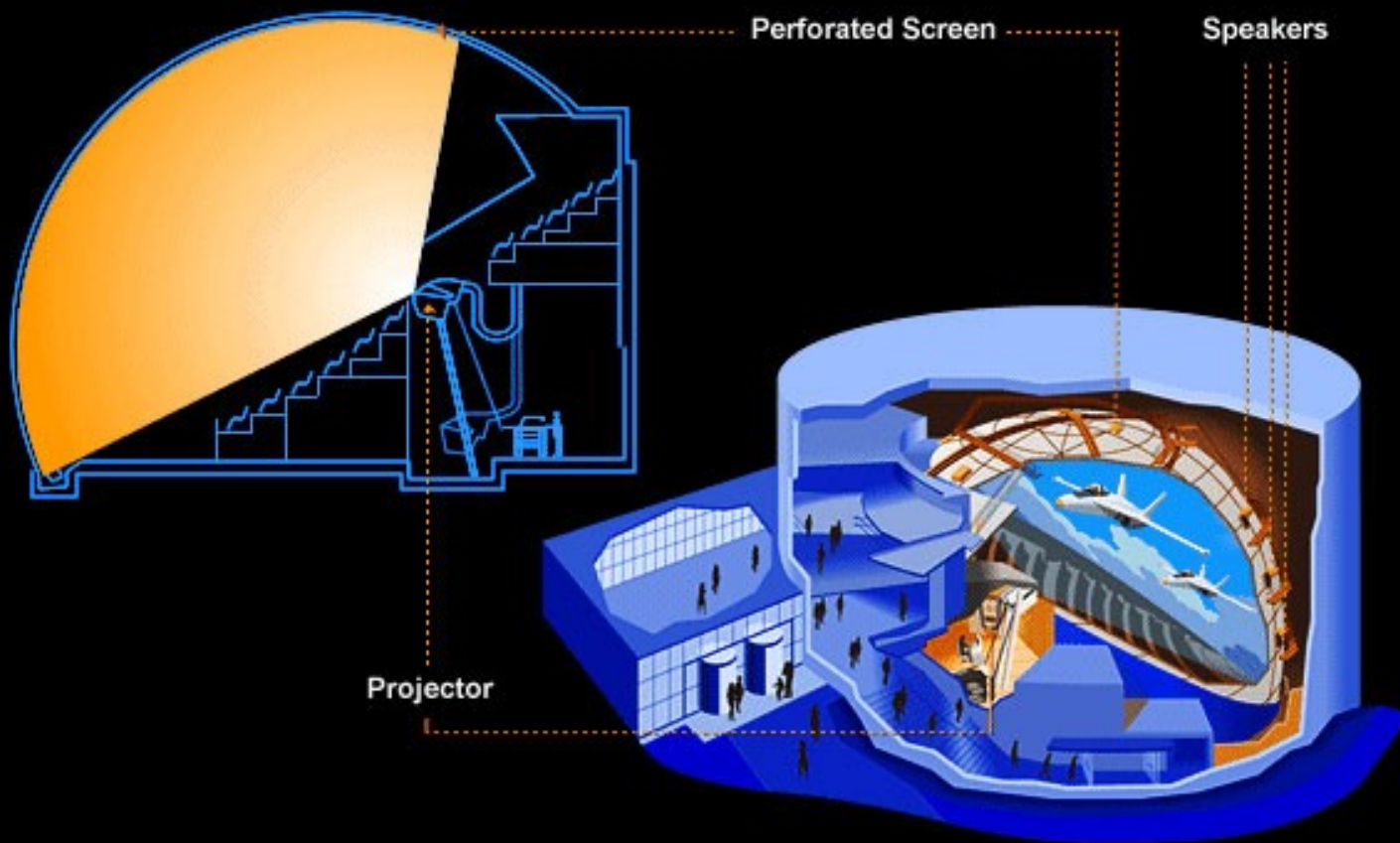

# Head Mounted Display

prvně již Ivan Sutherland 1970

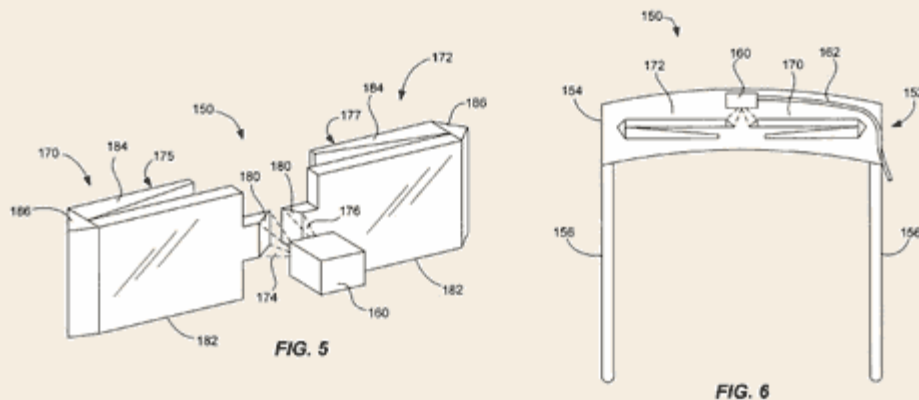



imerzivní instalace

[Char Davies : Osmosa : 1996](#)

