

fagtekst

Ekstern

# God tekst

Struktur

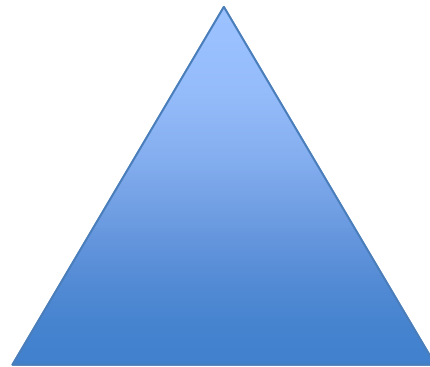

Logikk

Språk

# Struktur

- Overskrifter?
- Innledning
- Hoveddel
- Konklusjon
- Avsnitt

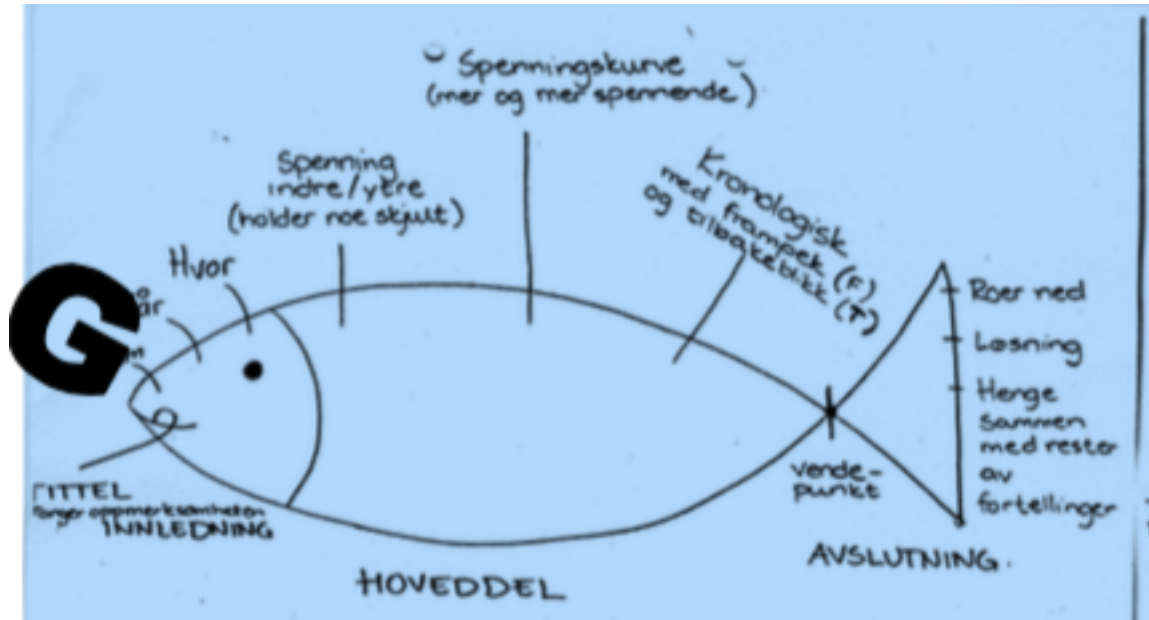

# Logikk

- Presentere
- Argumentere
- Drøfte
- Sammenligne
- Evaluere

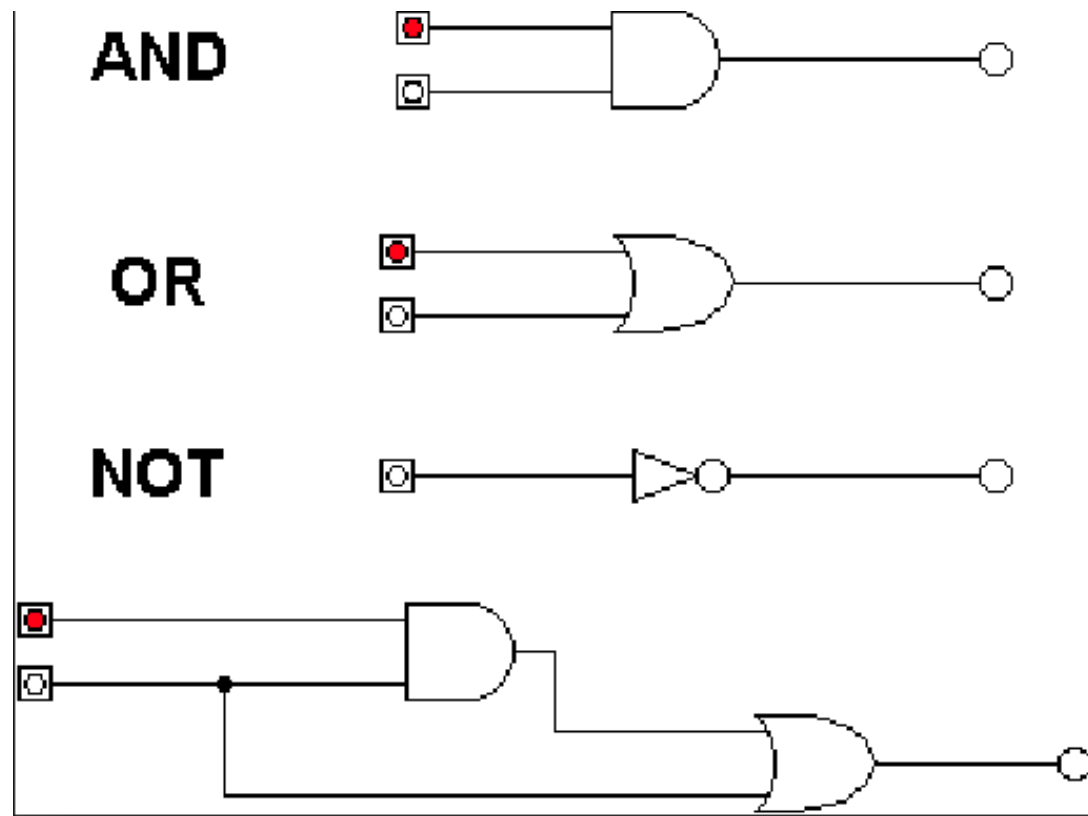

# Tekst

## TEKSTBINDERE

Tillegg og rekkefølge	<i>og, både – og, pluss, samt, dessuten, i tillegg, for det første – for det andre</i>	Sjampoen er bra for <i>både</i> håret og hodebunnen. <i>I tillegg</i> er det den rimeligste sjampoen på markedet.
Motsetning	<i>men, selv om, likevel, til tross for, på den ene siden – på den andre siden</i>	<i>På den ene siden</i> er det positivt med sport, men <i>på den andre siden</i> kan det føre til prestasjonsangst blant ungdom.
Tidsforhold	<i>så, deretter, etterpå, da, like etter, etter at, før, nå, i løpet av, tidligere, med ett, plutselig, idet, endelig, i samme øyeblikk, mens</i>	Per var på kino, men <i>i løpet av</i> filmen fikk han vondt i magen.
Årsak – virkning	<i>derfor, siden, fordi, når, på grunn av (at), grunnen til, nemlig, slik at, hvis, dersom, medføre, føre til</i>	Det er vanskelig å sykle om vinteren <i>fordi</i> det er så mye snø i veibanen. Det <i>medfører</i> nedsatt framkommelighet.

## Bruk tekstbindere

For å skape sammenheng og variasjon i teksten din, kan du bruke tekstbinderne. Det er småord som binder sammen teksten din.

### For å vise årsak – virkning kan du bruke:

fordi, derfor, siden, ettersom, når, da, enda, om, selv om, om, for at, slik, hvis, dersom, i tilfelle, mens, så, tvert imot, til tross for, altså, på denne måten, dermed, medføre, føre til, grunnen til, kommer av

### For å legge til kan du bruke:

både – og, og, pluss, samt, i tillegg, dessuten, for det første – for det andre, først og fremst, et annet poeng/moment/argument, for øvrig, blant annet, spesielt, for eksempel, eksempelvis, ellers

### For å vise refleksjon kan du bruke:

altså, nettopp, for øvrig, dessuten, sikkert, likevel, visst, ikke, snarere, slik, heller, ellers, så, på denne måten, i den forbindelse, generelt, stort sett, spesielt, følgende, som følge av

Grip teksten

- **Disposisjon:** strukturert oversikt over innholdet
- **Leserveiledninger:** tydeliggjør tekstens oppbygning. Hva kommer når, hva er hensikten med de ulike avsnittene osv. Eksempel: «Nå har jeg tatt for meg ... I kommende avsnitt vil jeg ....»
- **Mellomtitler:** velg titler som gjenspeiler innholdet i de ulike avsnittene. Dette gir en ryddig og informativ oversikt.
- **Overganger:** overgangene mellom ulike avsnitt og kapitler kan brukes til å hjelpe leseren videre, og skape de rette forventningene til det som skal komme.
- **Metakommentarer:** forfatterens kommentarer til teksten. Eksempler: «som vi har sett ...», «nå skal jeg gjøre rede for ...», «som jeg argumenterer ...»
- **Frampek, tilbakepek:** minne om det som er sagt tidligere, foregripe det som skal komme. Poenget er å vise «hvor du vil» med det du skriver.
- **Oppsummering:** peker på essensen i en seksjon og presiserer innholdet



# Referanser!!!

- Førland (1996, s. 11) hevder at alle studenter innenfor samfunnsfag og humaniora må lære seg den akademiske sjangeren, som kjennetegnes av drøfting.
- Førland (1996, s. 11) hevder at alle studenter innenfor samfunnsfag og humaniora må lære seg den akademiske sjangeren, som kjennetegnes av drøfting.
- Beck og Beck-Gemsheim (1995) referert i Kloster (2003, s. 4) snakker om tre stadier forholdet mellom kvinner og menn har gått gjennom i bevegelsen fra det tradisjonelle til det moderne samfunnet.

- tekstanalyse

## Referanseliste

- Beck, U. og Beck-Gemsheim, E. (1995) The normal chaos of love. Cambridge: Polity Press.
- Dretske, F.I. (1993) Conscious experience. Mind, 102 (406), s. 263-283.
- Førland, T.E. (1996) Drøft: lærebok i oppgaveskriving. Oslo: Ad Notam Gyldendal.
- Kloster, K. (2003) Singelliv: i grenselandet mellom enslighet og parforhold [hovedfagsoppgave]. Universitetet i Bergen.
- Munch, E. (1893) Skrik [maleri]. Finnes ved Nasjonalmuseet, Oslo.
- Strømsø, H.I., Grøttum, P. og Lycke, K.H. (2007) Content and processes in problem-based learning: a comparison of computer mediated and face-to-face communication. Journal of computer assisted learning [Internett], 23 (3), s. 271-282. DOI:10.11/j.1365-2792.2007.00221.x

# Feilsøking

- Korte setninger
- Ordstilling
- Pronomen
- Tid – fortid, nåtid, framtid
- Vekslede type setningsstruktur
  - Aktivum – passivum
  - Det setninger
  - Retoriske spørsmål

## P

## TEKSTBINDERE

Tillegg og rekkefølge	<i>og, både – og, pluss, samt, dessuten, i tillegg, for det første – for det andre</i>	Sjampoen er bra for <i>både</i> håret <i>og</i> hodebunnen. <i>I tillegg</i> er det den rimeligste sjampoen på markedet.
Motsetning	<i>men, selv om, likevel, til tross for, på den ene siden – på den andre siden</i>	<i>På den ene siden</i> er det positivt med sport, men på <i>den andre siden</i> kan det føre til prestasjonsangst blant ungdom.
Tidsforhold	<i>så, deretter, etterpå, da, like etter, etter at, før, nå, i løpet av, tidligere, med ett, plutselig, idet, endelig, i samme øyeblikk, mens</i>	Per var på kino, men <i>i løpet av</i> filmen fikk han vondt i magen.
Årsak – virkning	<i>derfor, siden, fordi, når, på grunn av (at), grunnen til, nemlig, slik at, hvis, dersom, medføre, føre til</i>	Det er vanskelig å sykle om vinteren <i>fordi</i> det er så mye snø i veibanen. Det <i>medfører</i> nedsatt framkommelighet.

