

Textilní materiály a výzdobné techniky

Textile materials and decorative techniques

3. přednáška / 3. lecture

Téma přednášky

Lecture topic

- Tvorba příze z ovčí vlny /
Creating yarn from sheep wool
- Příprava přízí pro výrobu / preparing
yarns for further production

Postup výroby příze / Yarn production process

- Stříhání / shearing
- Rozvolňování, čištění a míšení vláken / opening, cleaning and mixing fibres
- Praní vlny / washing wool
- Promaštění / greasing
- Mykání / carding
- Česání (kramplování) / combing
- Předení / spinning yarns

Sheep wool



Merino ovce, Německo, poč. 20. stol.
/Merino sheep, Germany, early 20th century.

Ovčí rouno / fleece

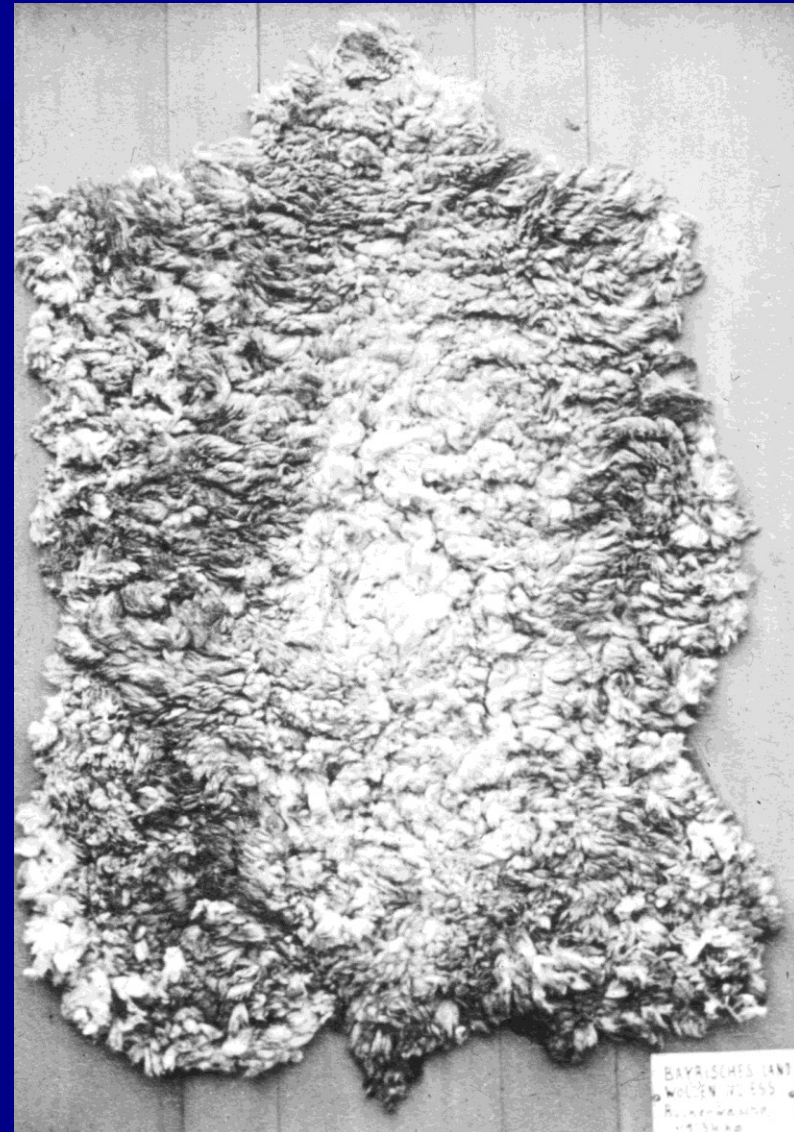

Zpracování vlny / Wool processing

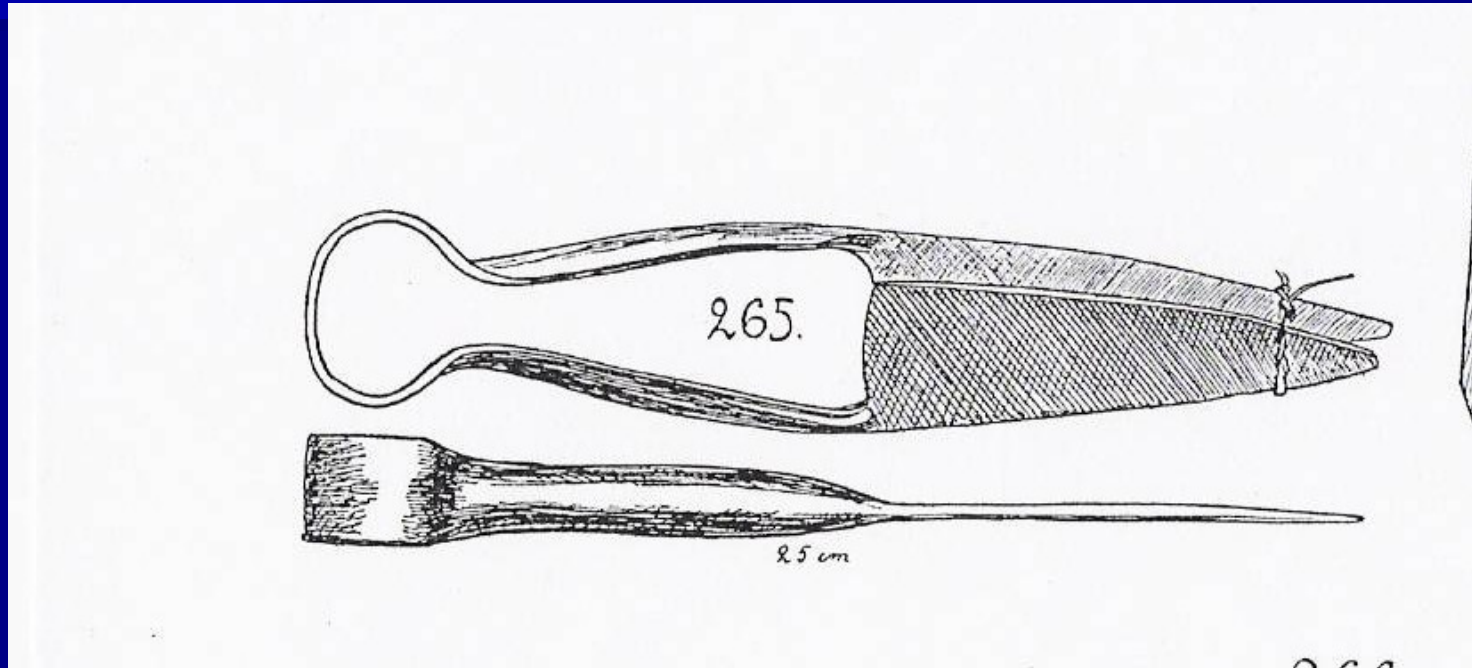

Ovčácké nůžky / sheep shearing

Čištění vlny / Cleaning wool

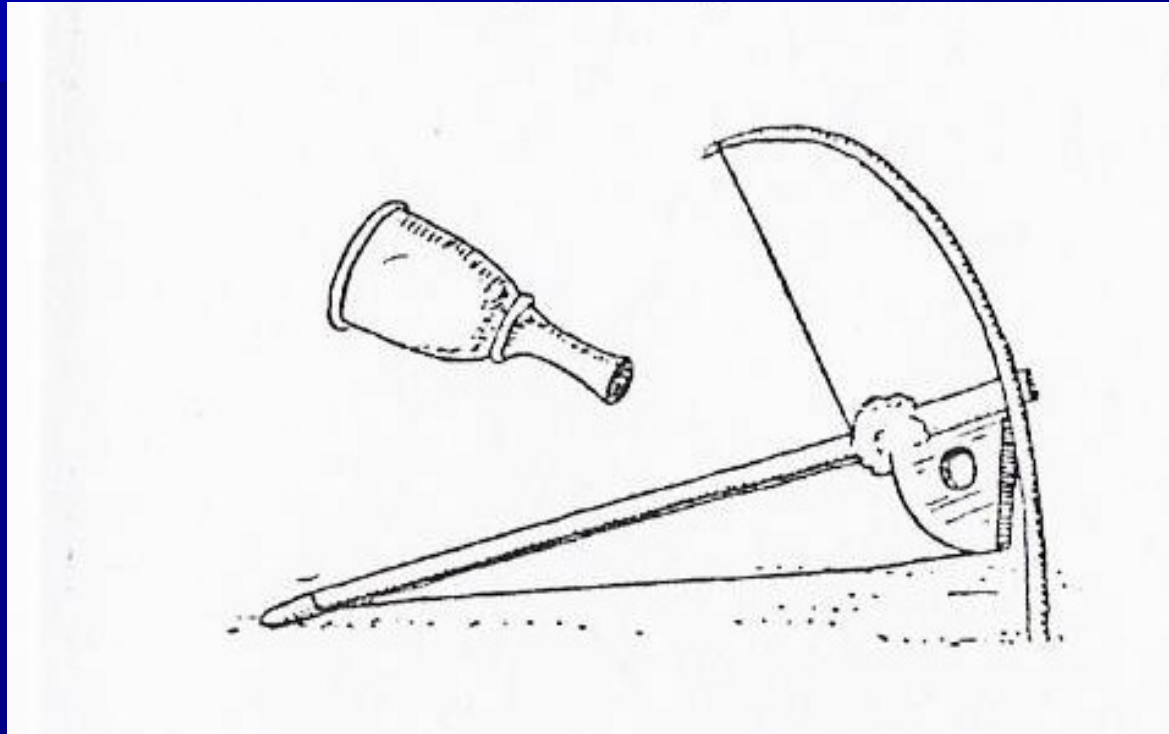

Smyk k proklepávání rouna /
Disentanglement fleece by special tools called smyk

Přeprava vlny / transportation wool

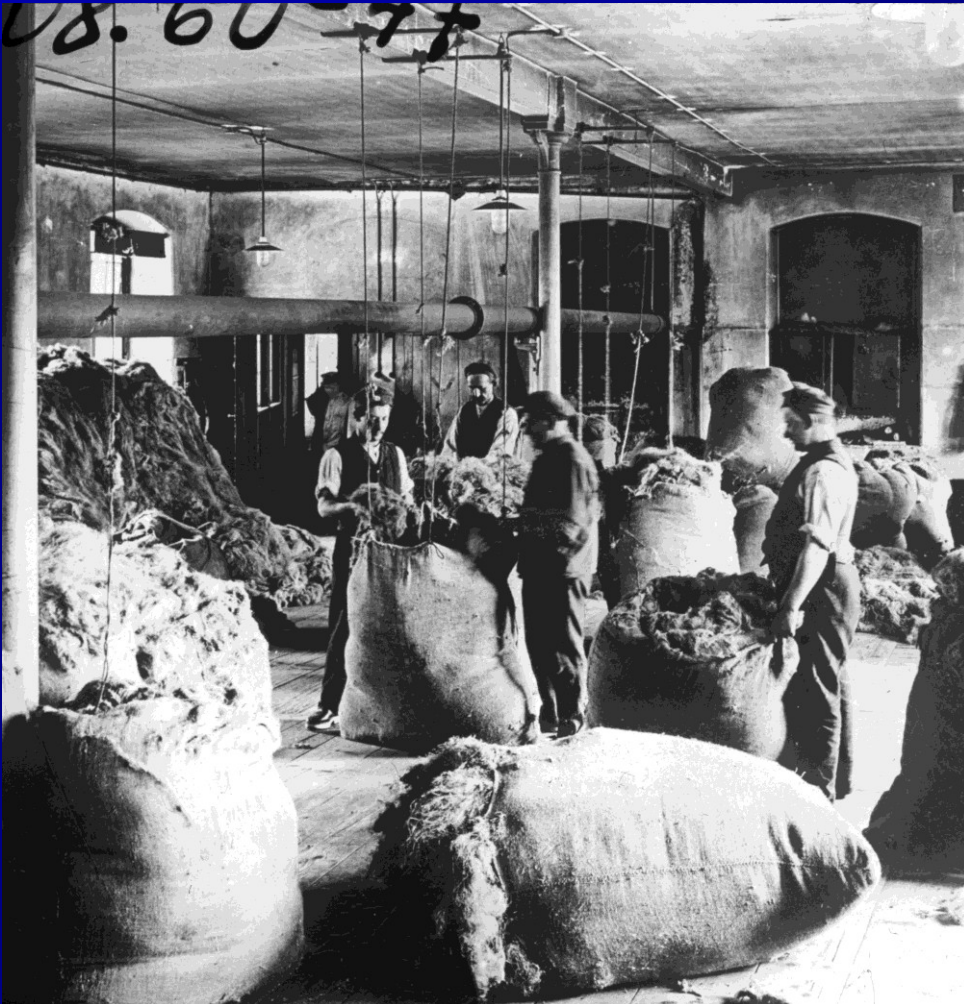

- Balíky vlny „žoky“ v továrnách / packages wool „bales“ in factories



Mykání vlny na strojích / carding machines

- Mykací stroj /
carder

Česání vlny / combing wool



Česání pomocí krampel a koníka / wool combing through krampel and tailstock

Krample



Tool called
krampl



Předení vlny / Spinning yarns

Kulka /
Tool called kulka

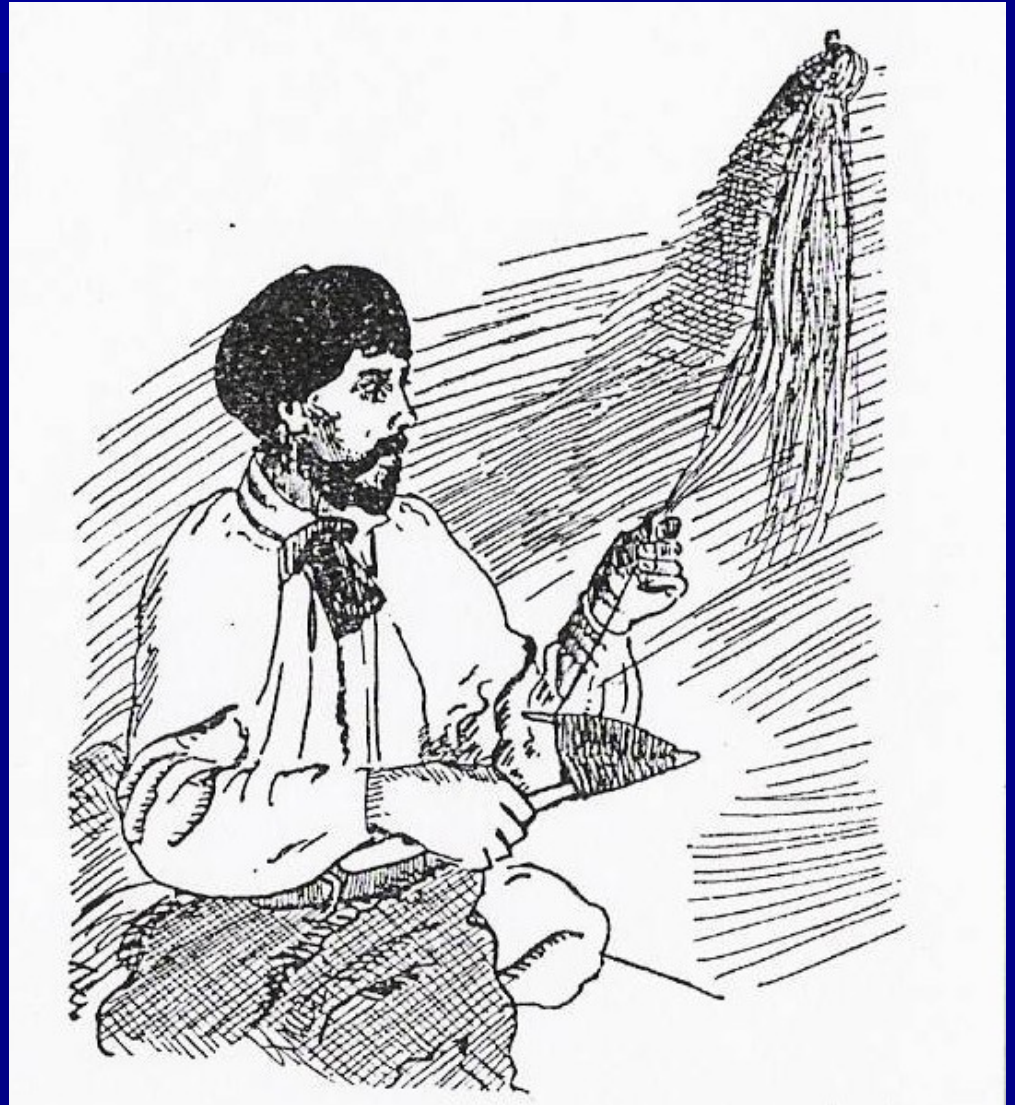

Kolovrátky

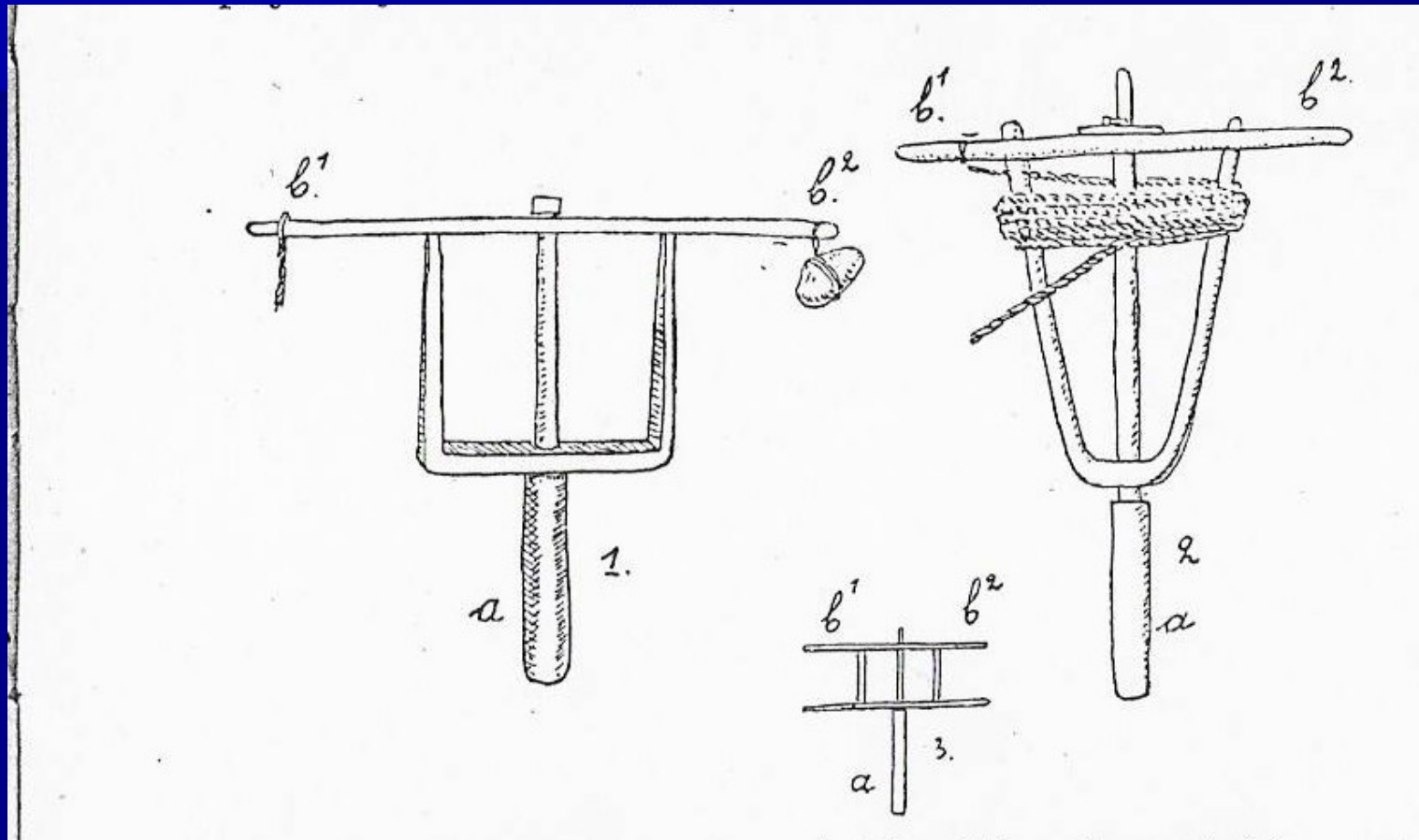

Kolovrátek / hand wheel called „kolovrátek



Kolovraty / spinning-wheels

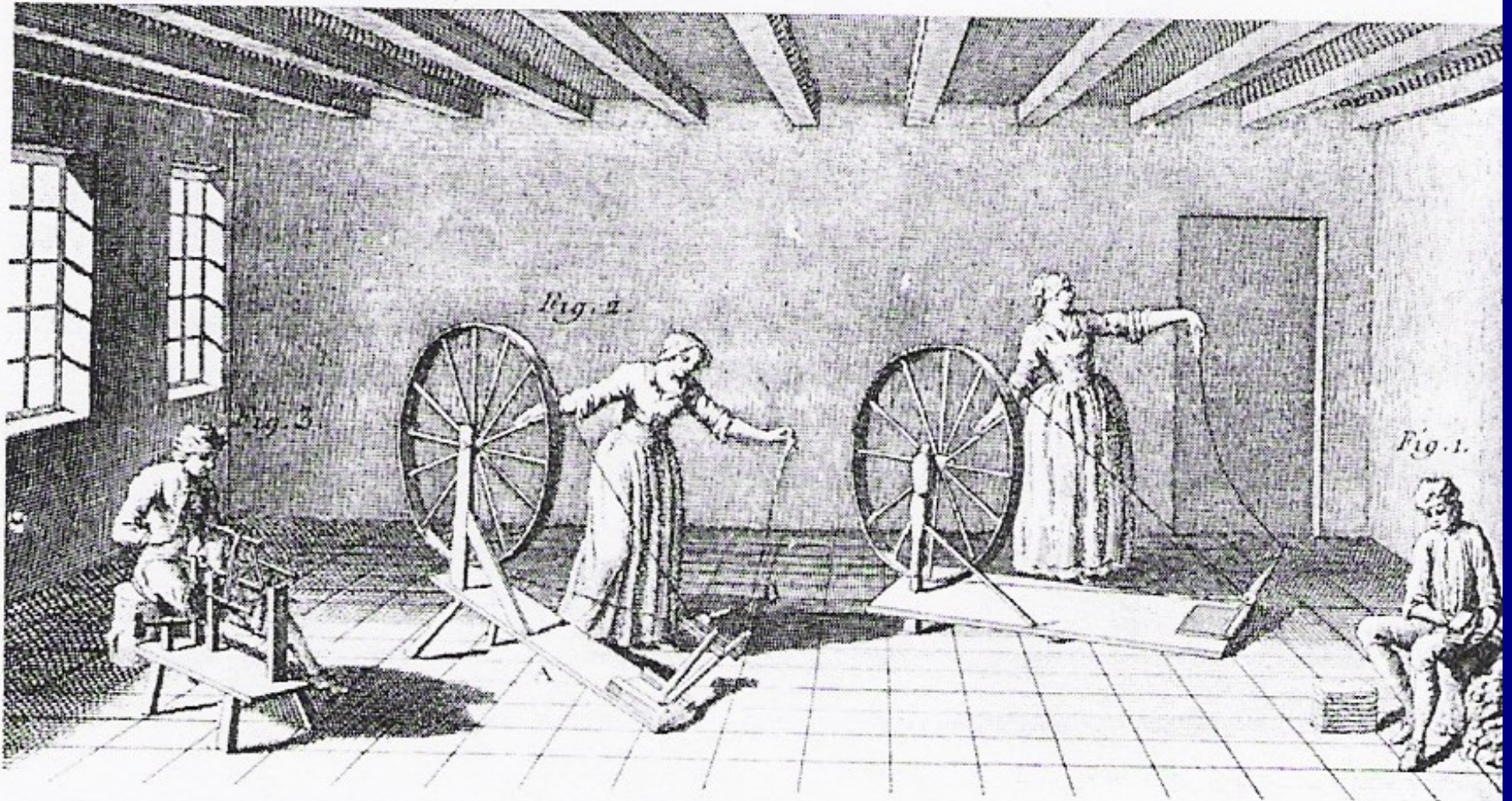

192 Spinnen mit dem Handspinnrad, Kupferstich, 1765

ležatý a stojatý kolovrat / spinning wheels – horizontal and vertical types

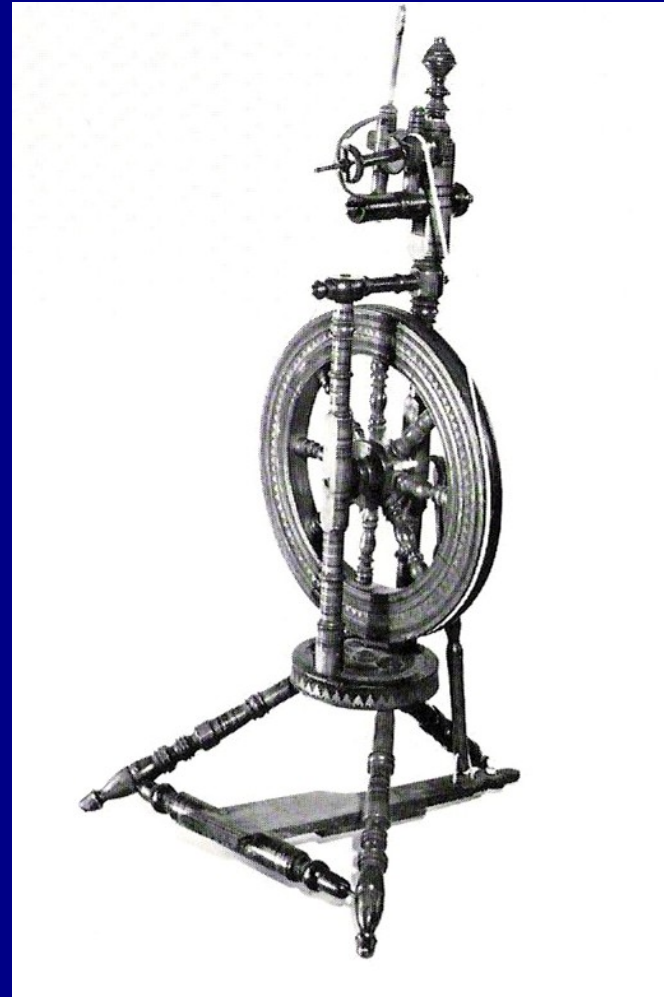

Přesukovací kolovraty pro cívky, Rakousko a Německo - Sasko
Spinning wheels for wind up of yarn, Austria und Germany



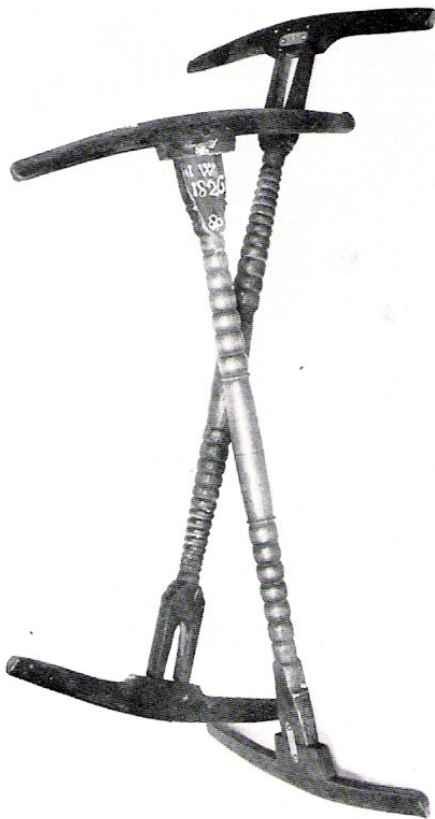

Motovidla - ruční a stojánkové
Hand twister, standing twister

Motovidlo počítací,
Německo, Bavorsko,
1847.

Twister with counting
inclusion, Germany,
1847.

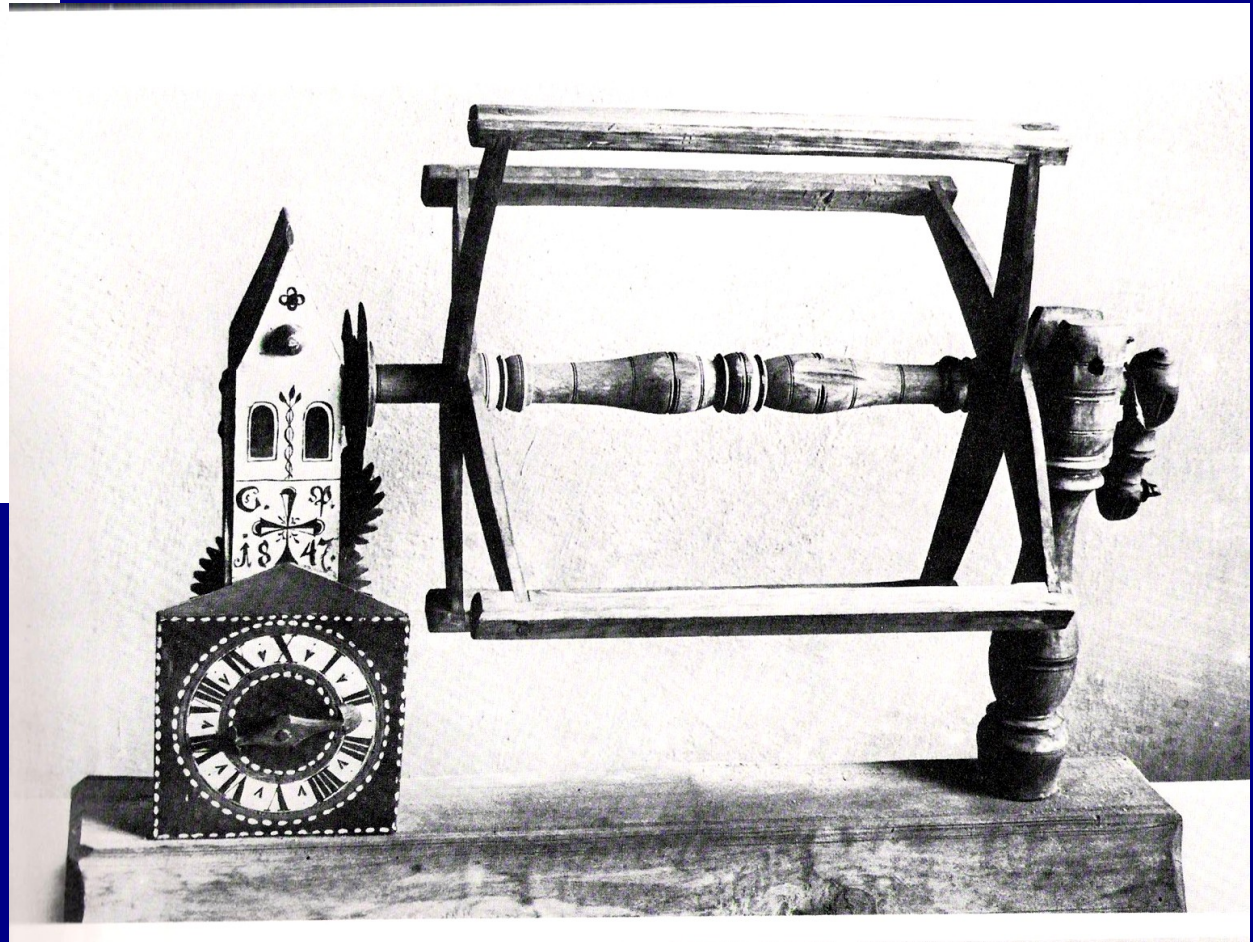

Vijáčky na přízi / Reels for yarn

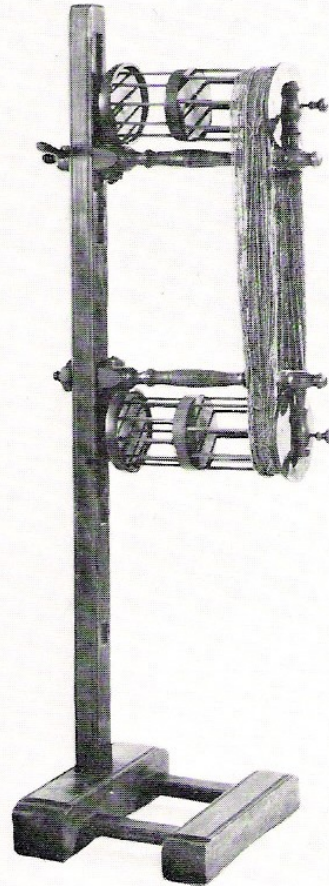
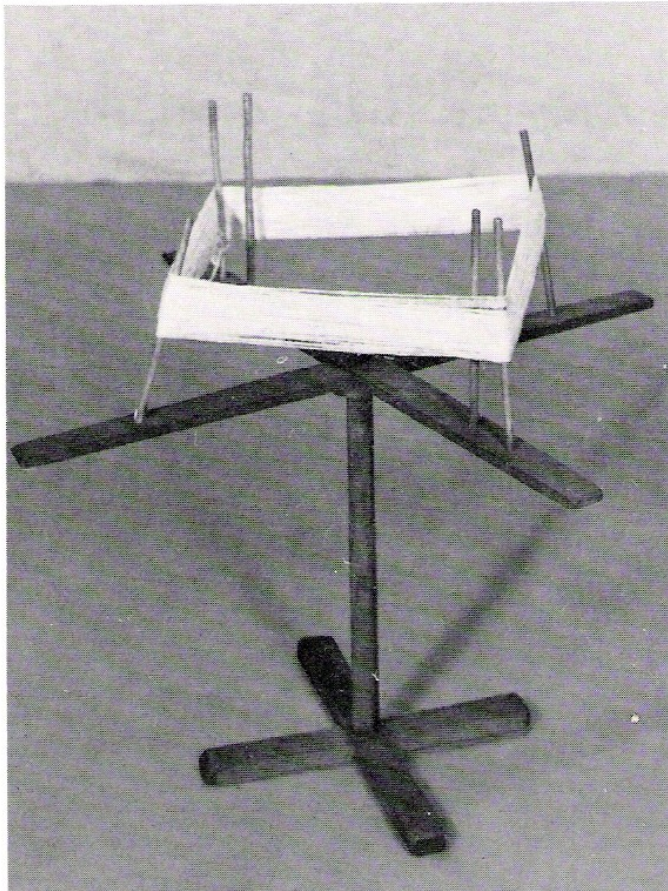

Příprava přízí pro další výrobu =
zušlechťování

Preparing yarn for further
production = refinings

- **Zušlechtování** = souhrnný název pro řadu operací a postupů / Refining = collective name for a series of operations and procedures
- Rozlišujeme / we identify:
 - chemickou a mechanickou technologii zušlechtování / chemical and mechanical technology upgrading
 - mokrou a suchou úpravu textilií / dry and wet treatment of textiles

Úprava (Iněných) přízí v rukodělné výrobě / Adjusting (flax) yarns in handicraft production

1. praní příze / wash yarn
2. šlichtování příze / slashing yarn
3. bělení příze / bleaching yarn
4. barvení příze / yarn dyeing
5. skaní příze / twist yarn

Bělení příze / bleaching yarn

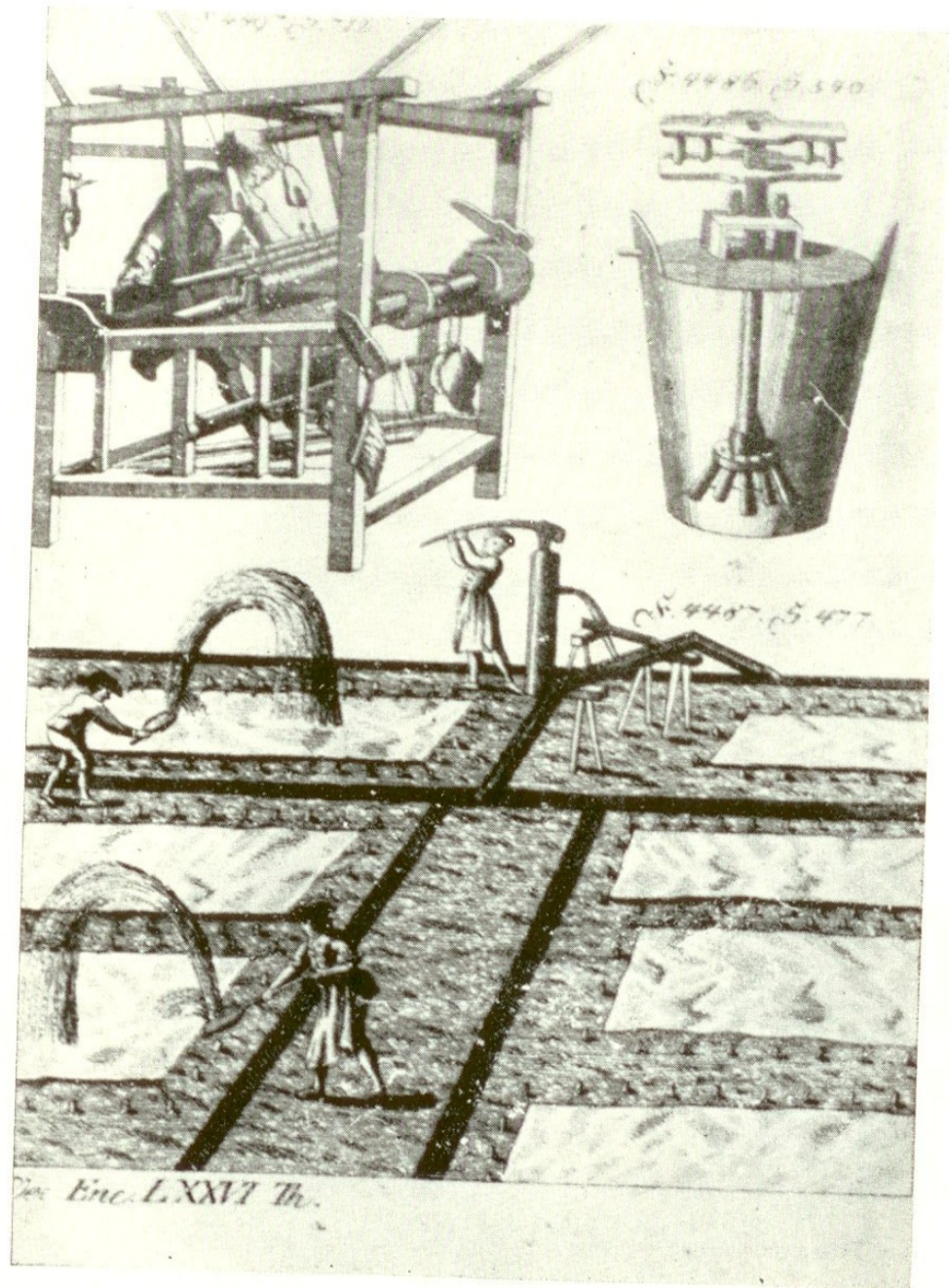

Draslárny - výroba potaše / Potash production

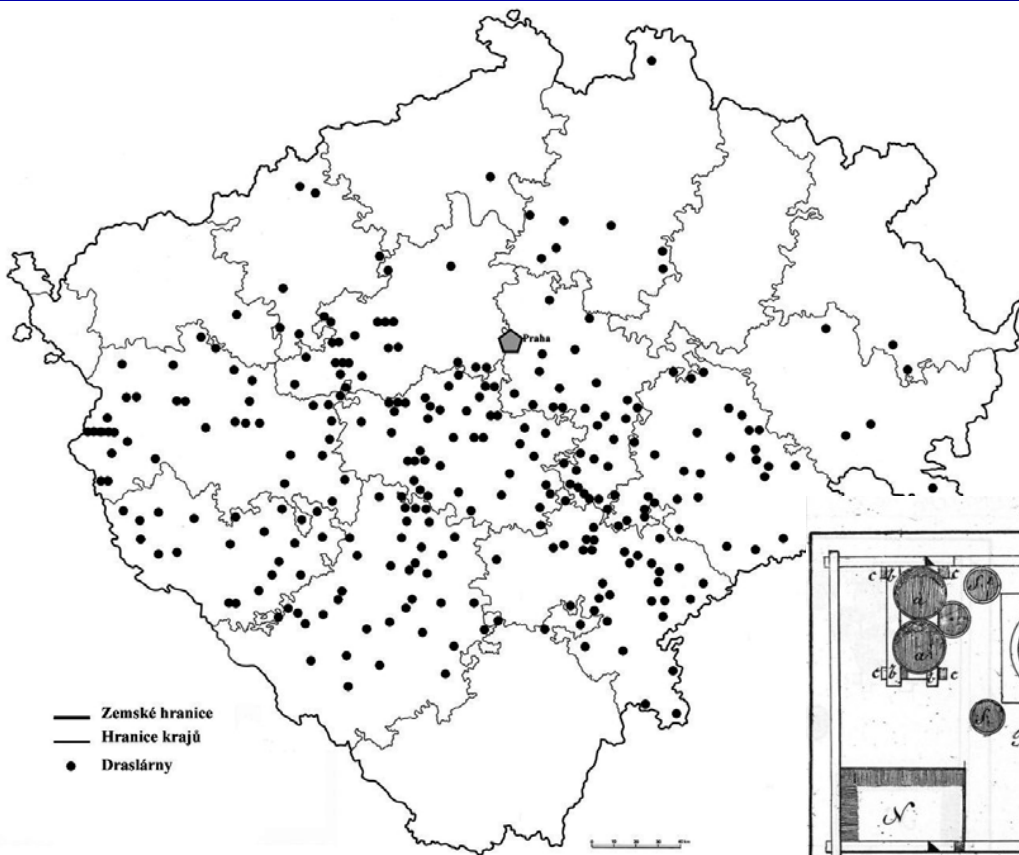

Mapa drasláren doložených v Čechách písemnými prameny v letech 1752–1756 / Potash production in Bohemia 1752–1756 (Z. Martínek, Etnografický atlas Čech, Moravy a Slezska III, mapa č. 6)

Nákresy jednoduchých drasláren v práci Ch. R. Röslinga / Simple drawings in work Ch. R. Rosling (Ausburg–Leipzig 1835, Tafel I)

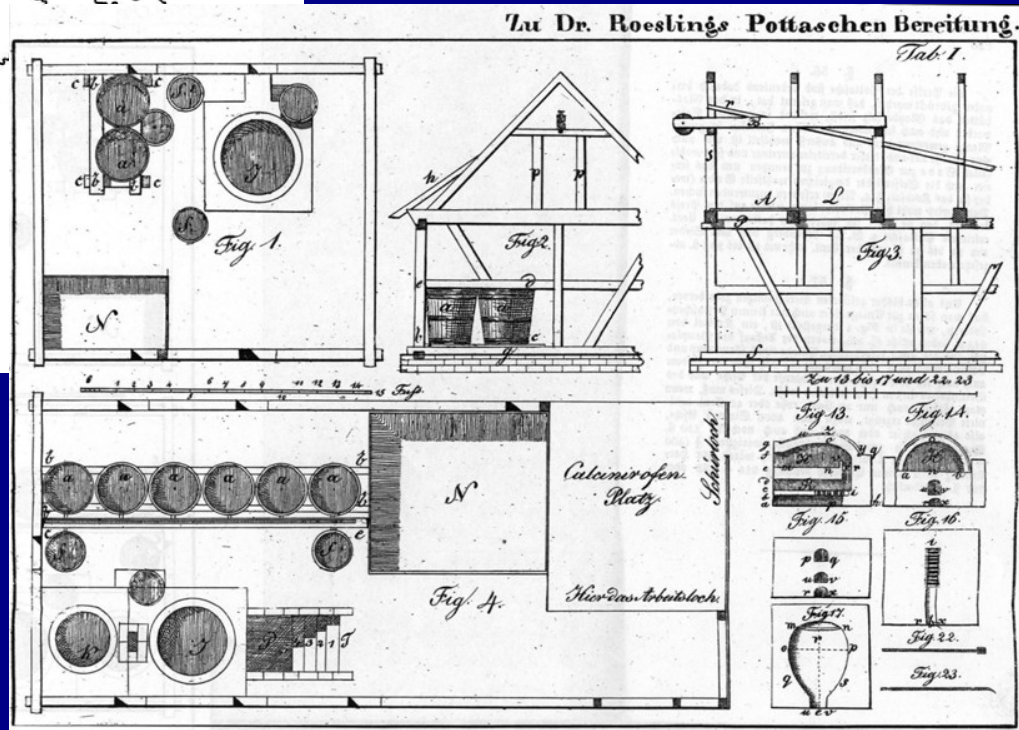



Experimentální výroba potaše v Uhřínově nad Děštnou / The experimental production of potash in Uhřínov nad Deštnou (Woitch. Jiří: Možnosti archeologického výzkumu zaniklých drasláren ve světle experimentální výroby potaše. In Archeologia technika 17.)

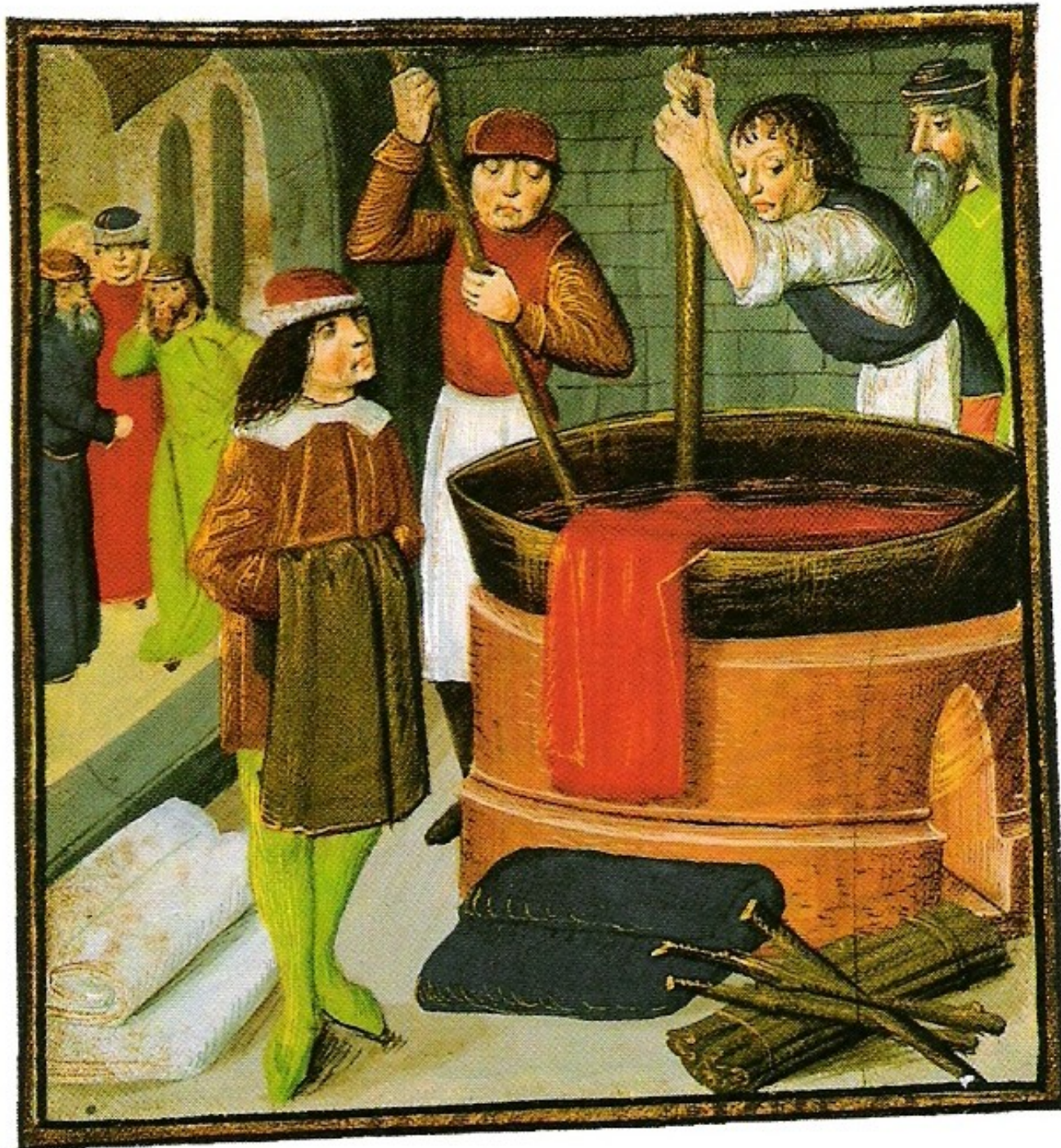

Barvíři
14. stol./

Dyers
14th
century

Středověcí barvíři /medieval dyers



Barvení příze / Yarn dyeing

- Barvení = ulpívání částíček barviva na vláknu. / Staining = adhering particles of dye on the fiber.
- Částičky barviva rozpuštěné v lázni se přichycují na povrchu vláken a na nich ulpívají. Nelze je vyprat. / Dye particles dissolved in the bath to attach to the fiber surface and adhere thereto. Can not be washed.

Chiné - barvení příze / China



Tapeta - chiné, Francie, okolo roku 1766

Centrální Asie, ikat, okolo roku 1880

Ikat a gringsing



Flamka na zástěře děvčete z Kutné Hory, Eichlerova sbírka, 1836. /
Flamka on the apron of a girl from Kutna Hora, Eichler collection, 1836.

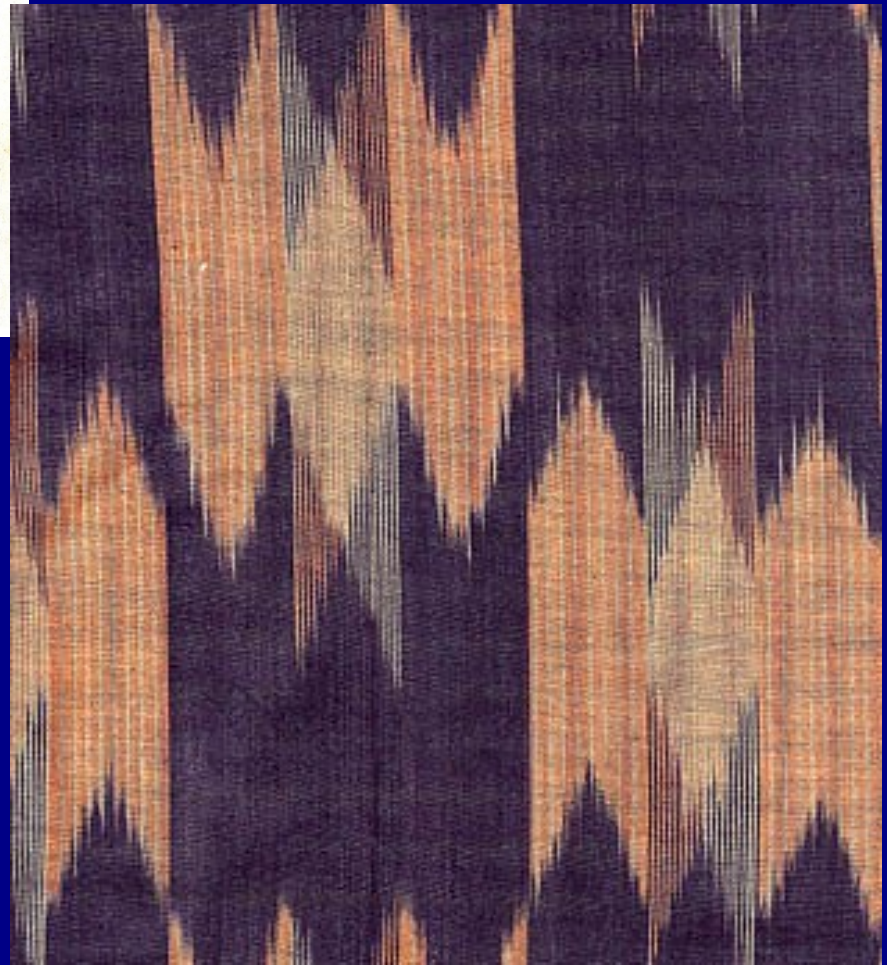

- Batikovaná příze na japonské tkanině - kasuri. / Tie yarn on fabric Japanese – Kasuri.

■ **Barviva / Dyes:**

- **1. Rostlinná** (šafrán, duběnky, chrpy, světlice barvířská, reseda barvířská, jalovec obecný atd.) / Plant (saffron, galls, cornflowers, safflower, Safflower Reseda, juniper etc.)
- **2. Živočišná** (ostranka jaderská, červec polský, červec nopálová, červec klenutec) / Animal (BOLINUS BRANDARIS, Polish scarlet, scarlet nopal, scarlet klenutec)
- **3. Minerální** (sole železa, louh ze skleného popela, nehašené vápno, ocet, potaš) / Mineral (iron salt, lye of ash, burnt lime, vinegar, potash)
- **+ Mořidla** (skalice, kamenec, vinný kámen, sole cínu, sole chromu) / Mordant (vitriol, alum, cream of tartar, salt tin, chromium salts)

Reseda barvířská- rýt /
Reseda luteola

Světlice barvířská- saflor
/ safflower



Kručinka barvířská



Genista tinctoria

Hadinec nachový / *Echium maculatum*





Mořena
barvířská /

Rubia
tinctorum

Šafrán /
Saffron =
Crocus
sativus



Duběnka / oak apple



Indigovník ú Indigo



Henna pravá

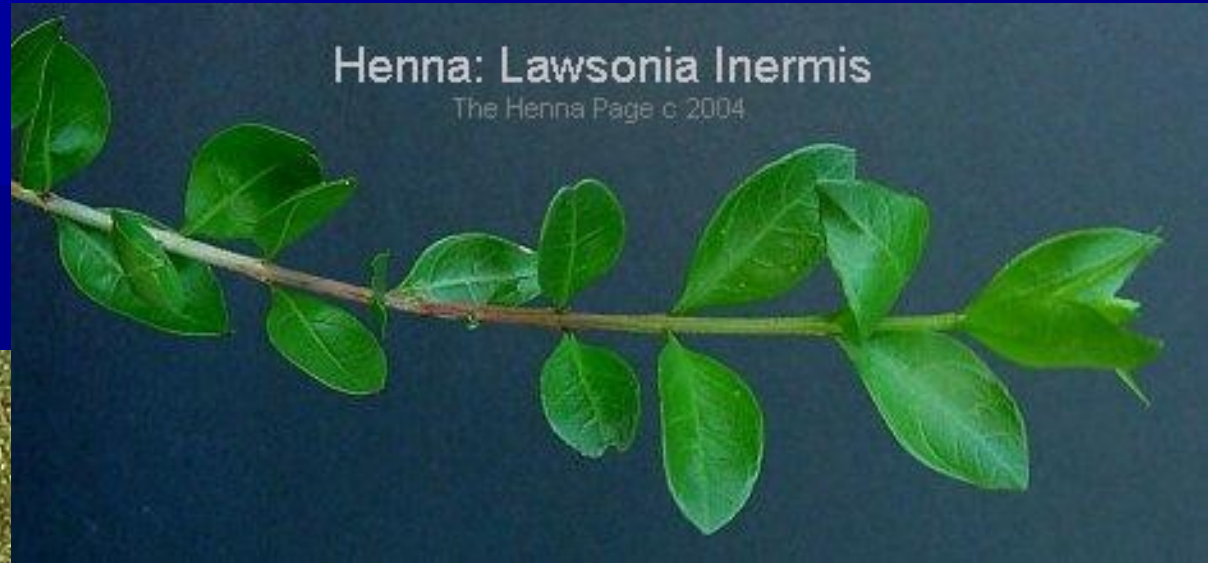

Červec nopálový / Scarlet nopal



Nashledanou příští týden

See you next week