

Homo faber II

Textilní výroba





Schéma pletení na rámu:

- 1 Způsob navíjení osnovy.
- 2 Základní překřížení nití se musí zajistit vložení hůlky.
- 3 Křížení nití v druhé řadě.
- 4 Základní druh pleteniny na rámu.

- 5 Vzorové pletení na rámu.
- 6 Pletením na rámu je možno docílovat i plátňové vazby šikmého směru.

Schéma rámu na pletení koberců zapjastkovou technikou ze středního Slovenska z roku 1957. Podle terénního záznamu J. Staňkové překreslila J. Šikolová.

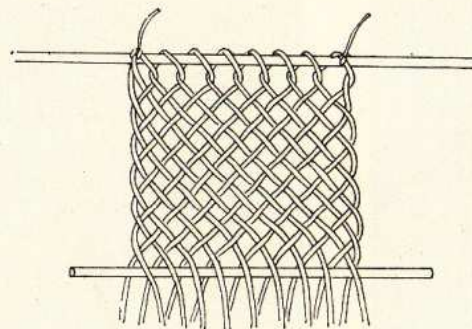
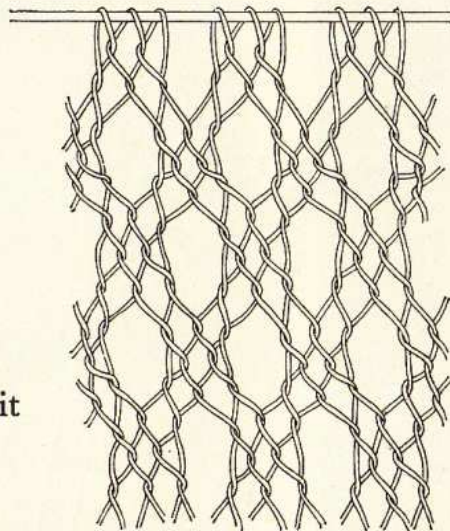
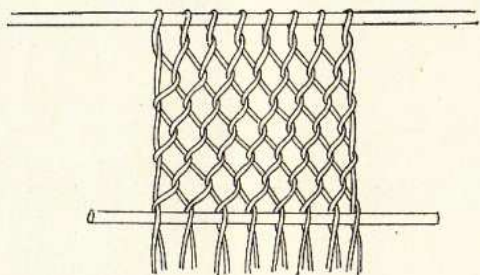
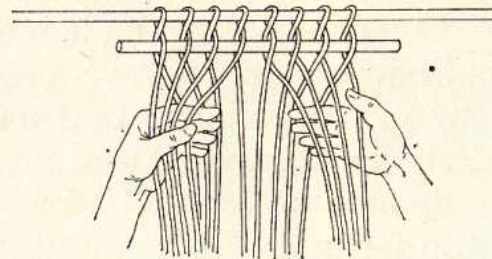
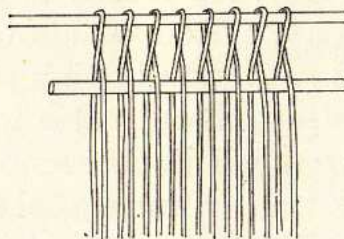
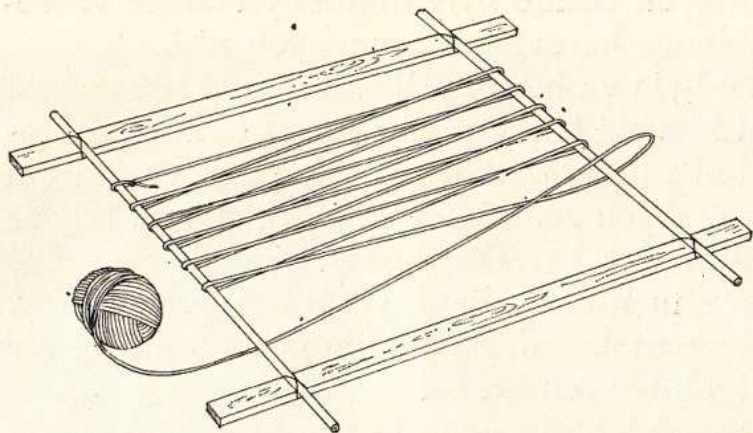



Schéma výroby pasů na karetkách.





Kovový drhlen z konce 18. stol., š. 40 cm, v.

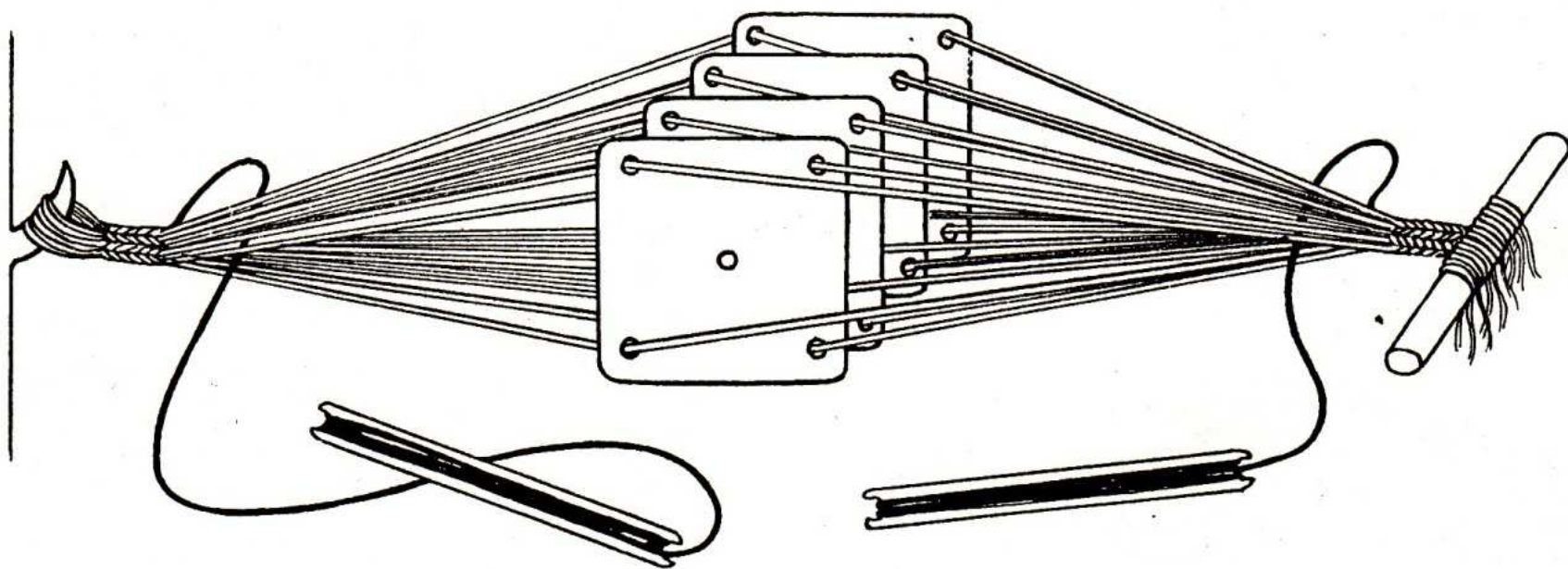
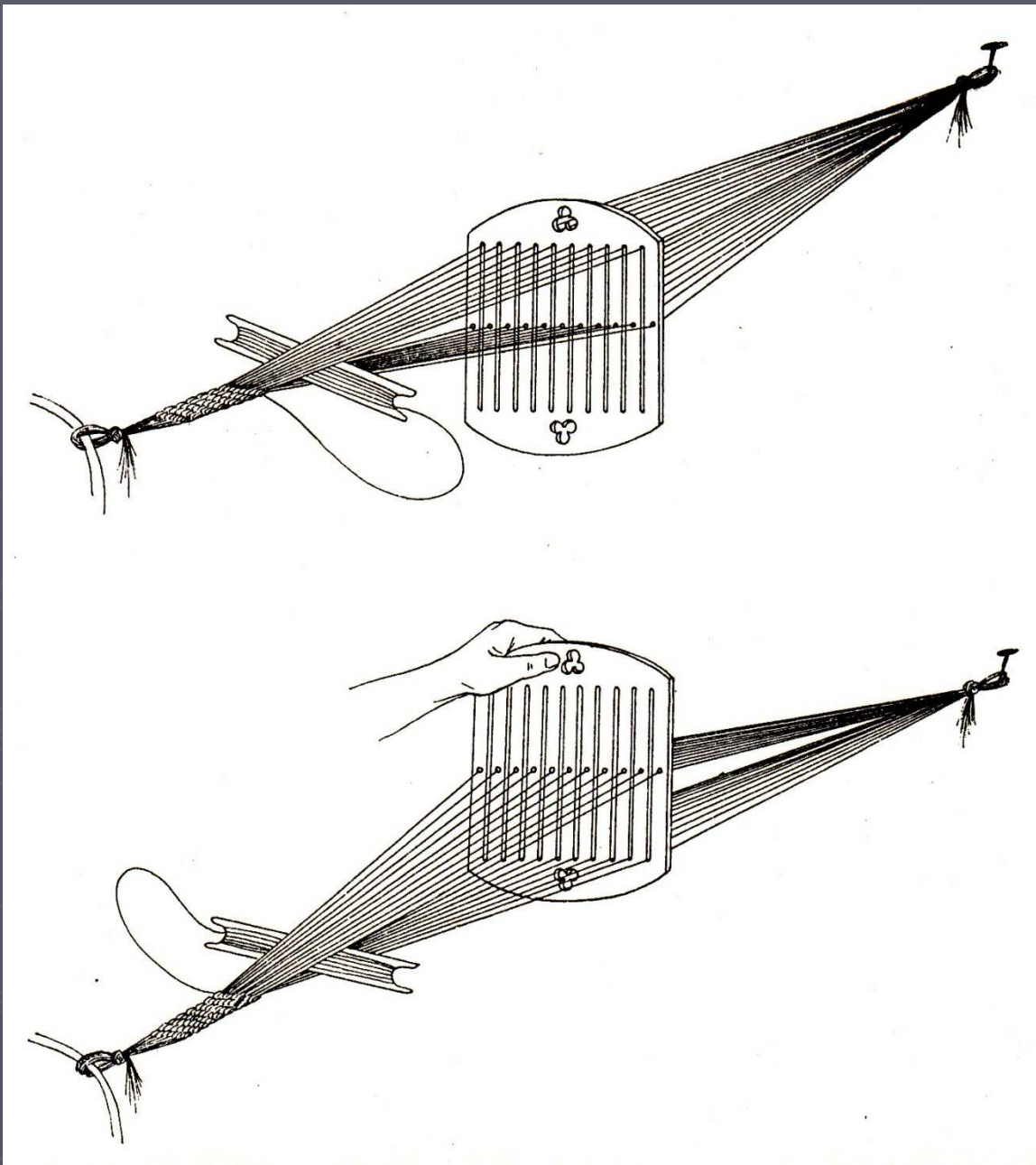
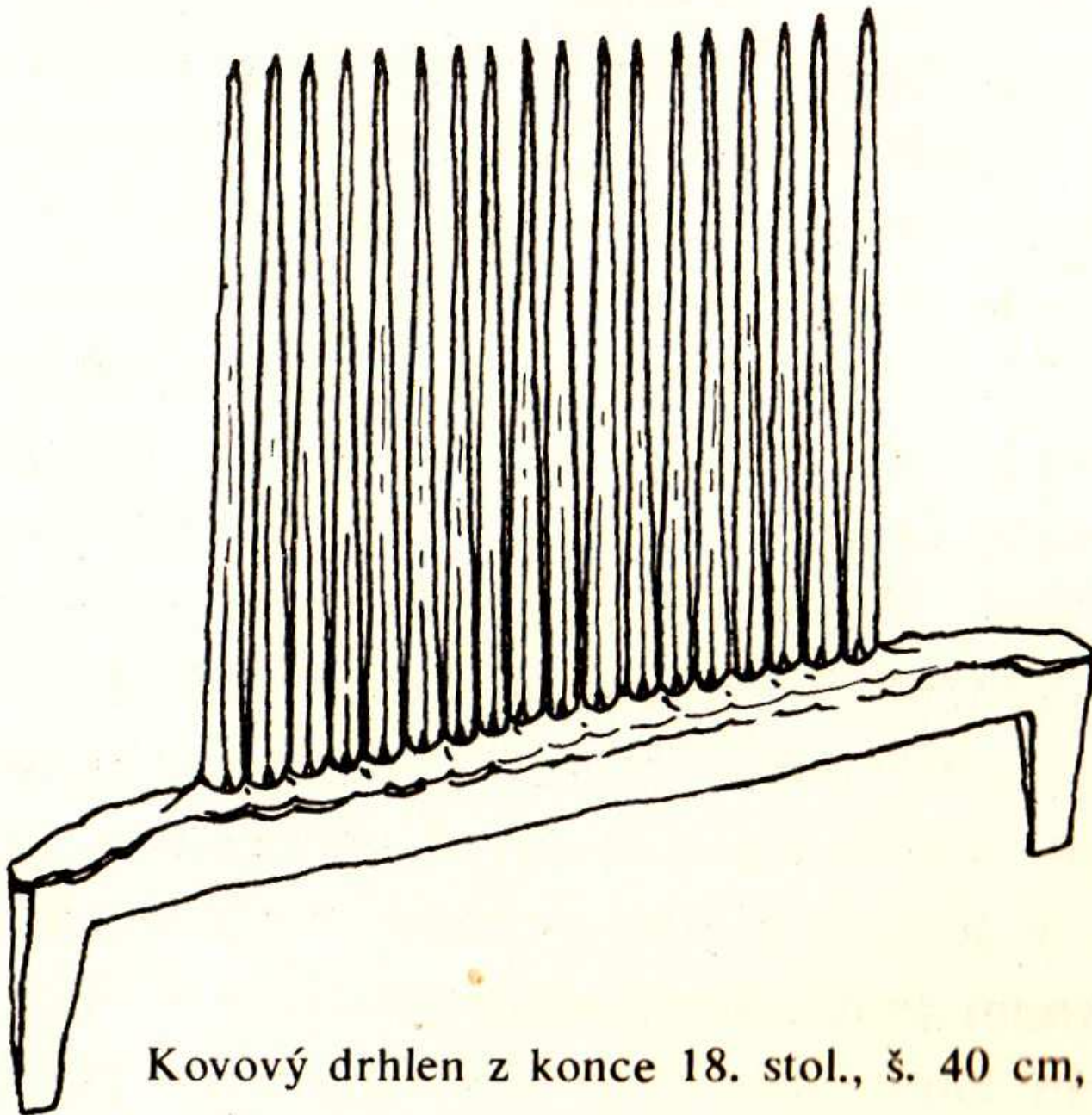
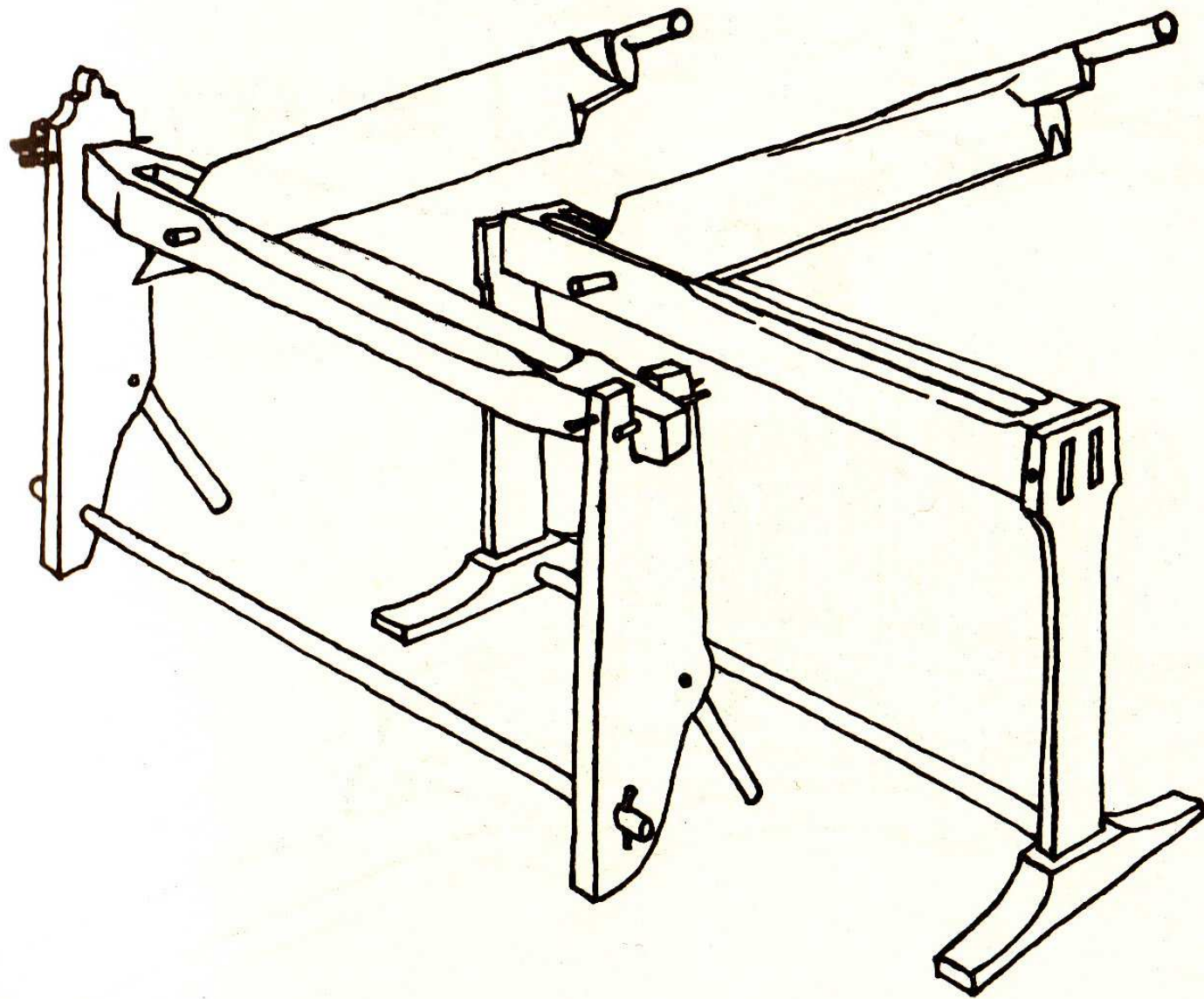

Jednozubá mēdllice, v. 60 cm, d. 80 cm (Vysoký Chlumec, okr. Příbram). Dvouzubá mēdllice, v. 55 cm, d. 84 cm (Trhové Sviny)

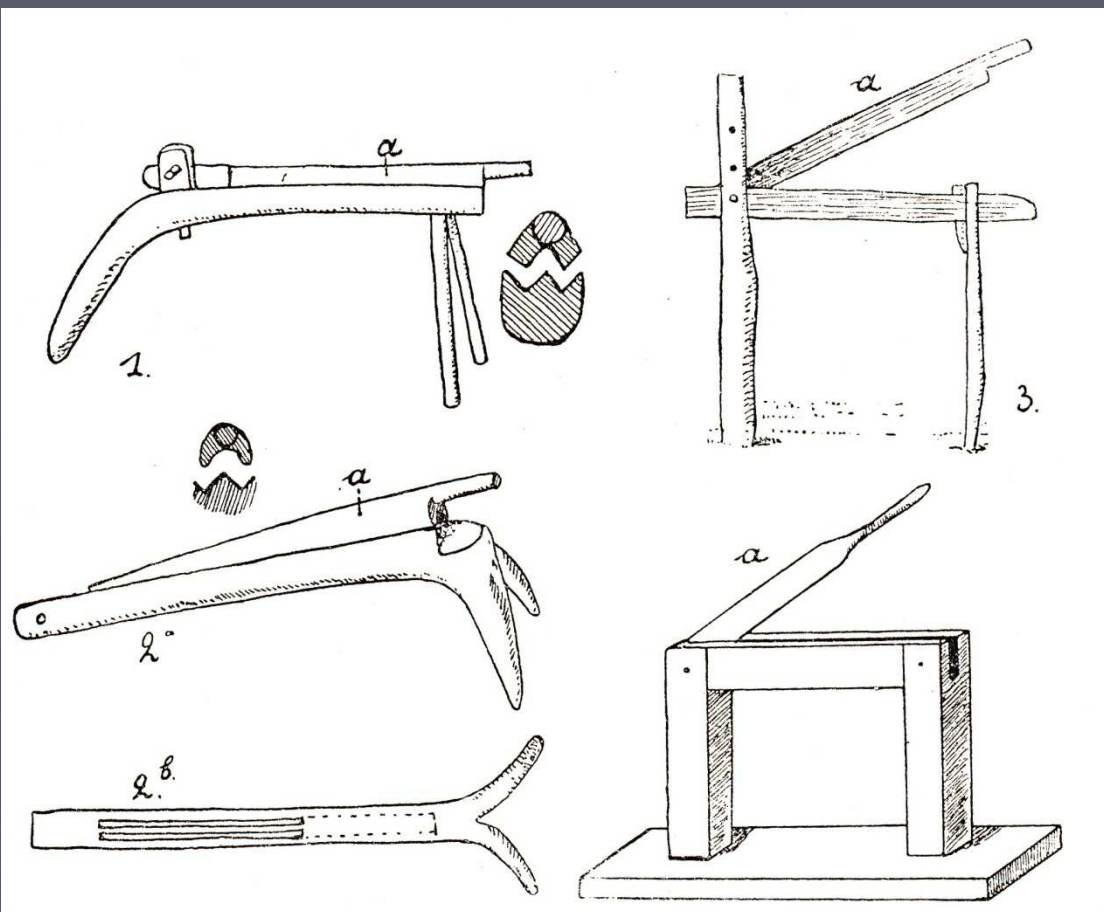

264. Międlice. 1. Gornja Batina pow. Złatar, Chorwacja północna. Muz. etn. w Zagrzebiu. 2. Gnieździłowo pow. Głębokie, Białoruś. 3. Kumarica i Kuriło, NE od Sofii, Bułgaria. 4. Ust'-Nicyńskoje obw. tiumeński, Syberia zachodnia. 1—3. rys. autor; 4. „Żiwaja Starina”, t. 4, 1894, s. 57, fig. 1.

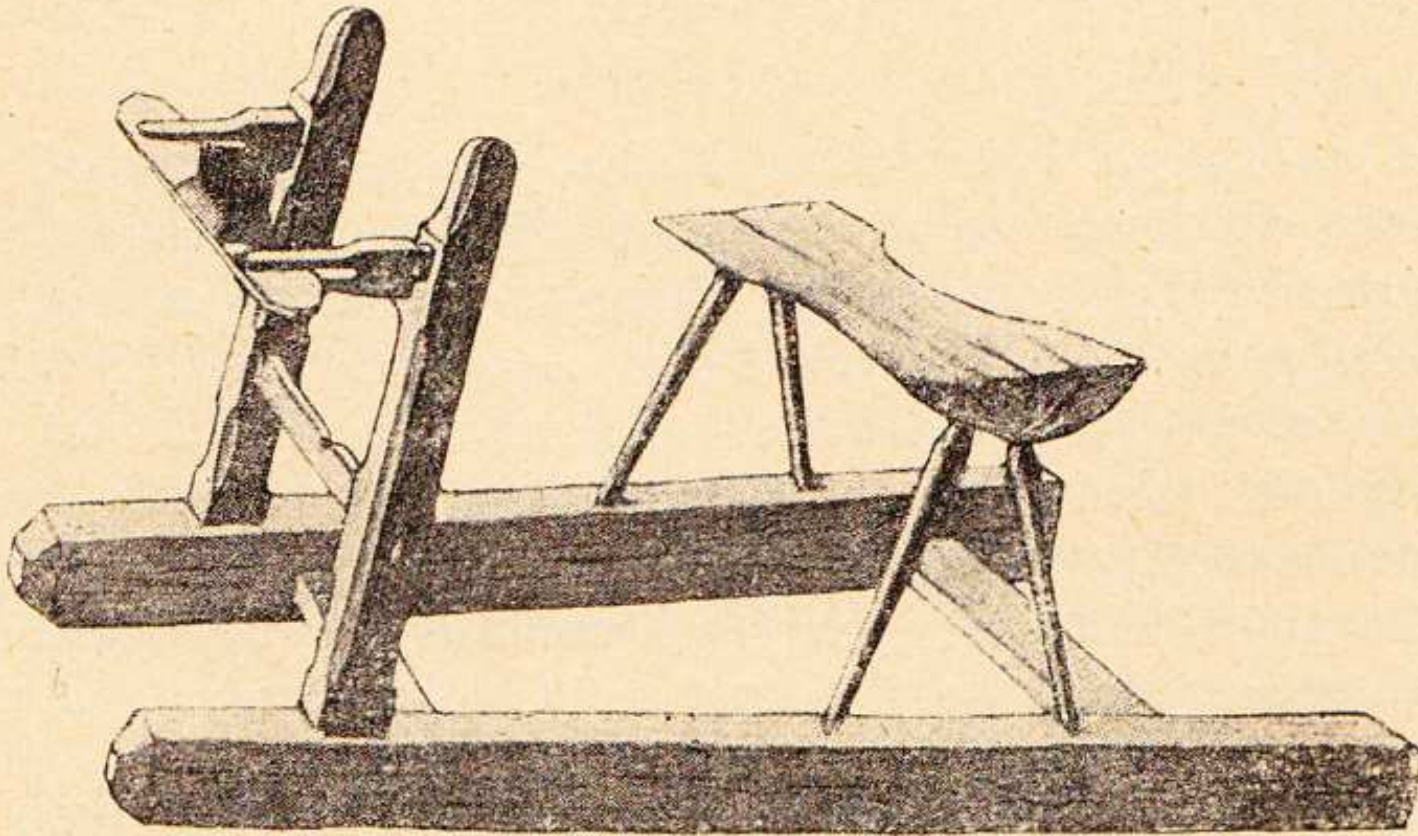

Čís. 6. b) Hachlovadlo se sedadlem a hachlí.

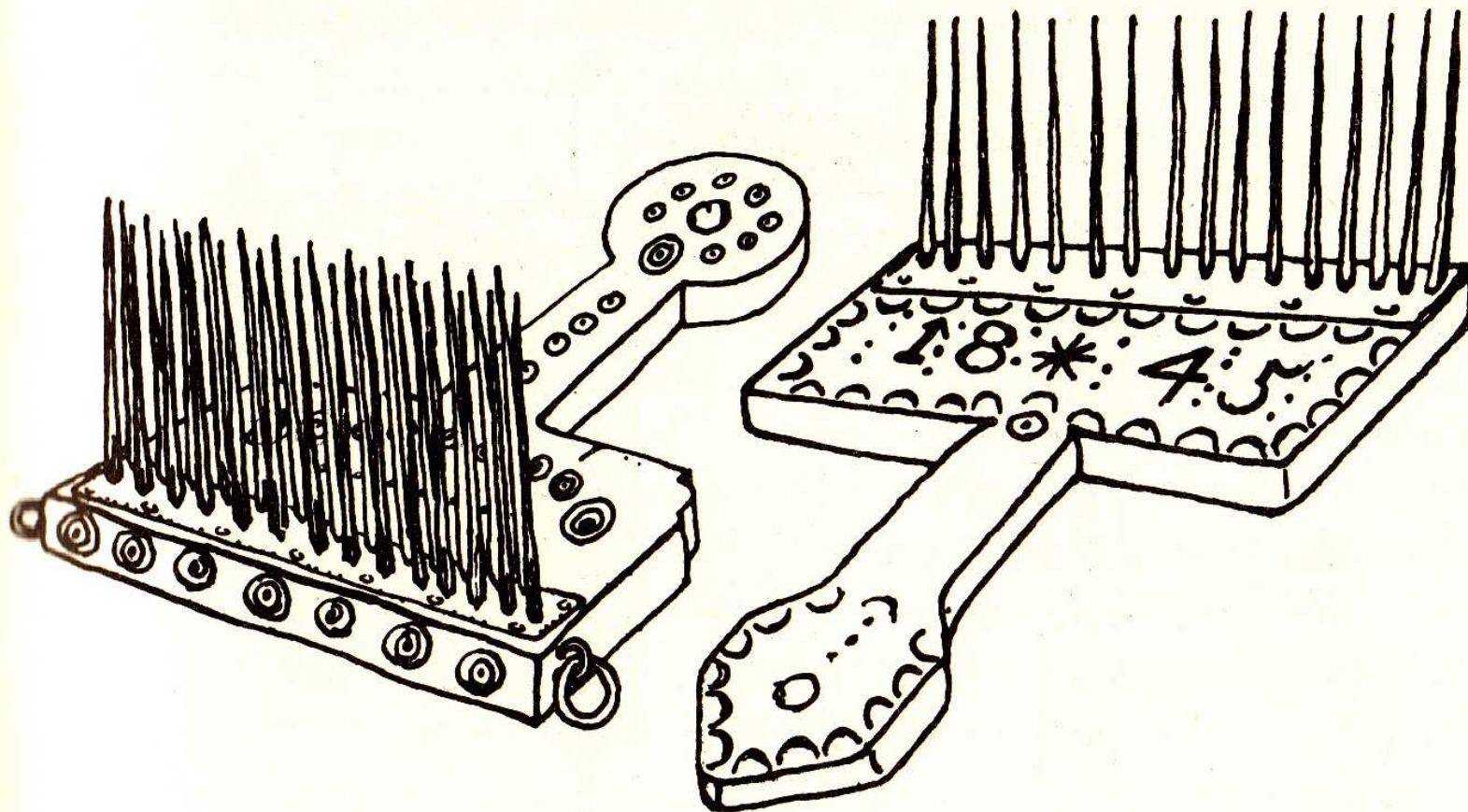

Dřevěný drhlen s jednou řadou kovových zubů z r. 1845, v. zubů 12 cm (Staňkov, okr. Domažlice). Dřevěný drhlen s dvěma řadami kovových zubů z r. 1859, v. zubů 12 cm (Netvořice u Sedlčan, okr. Příbram)

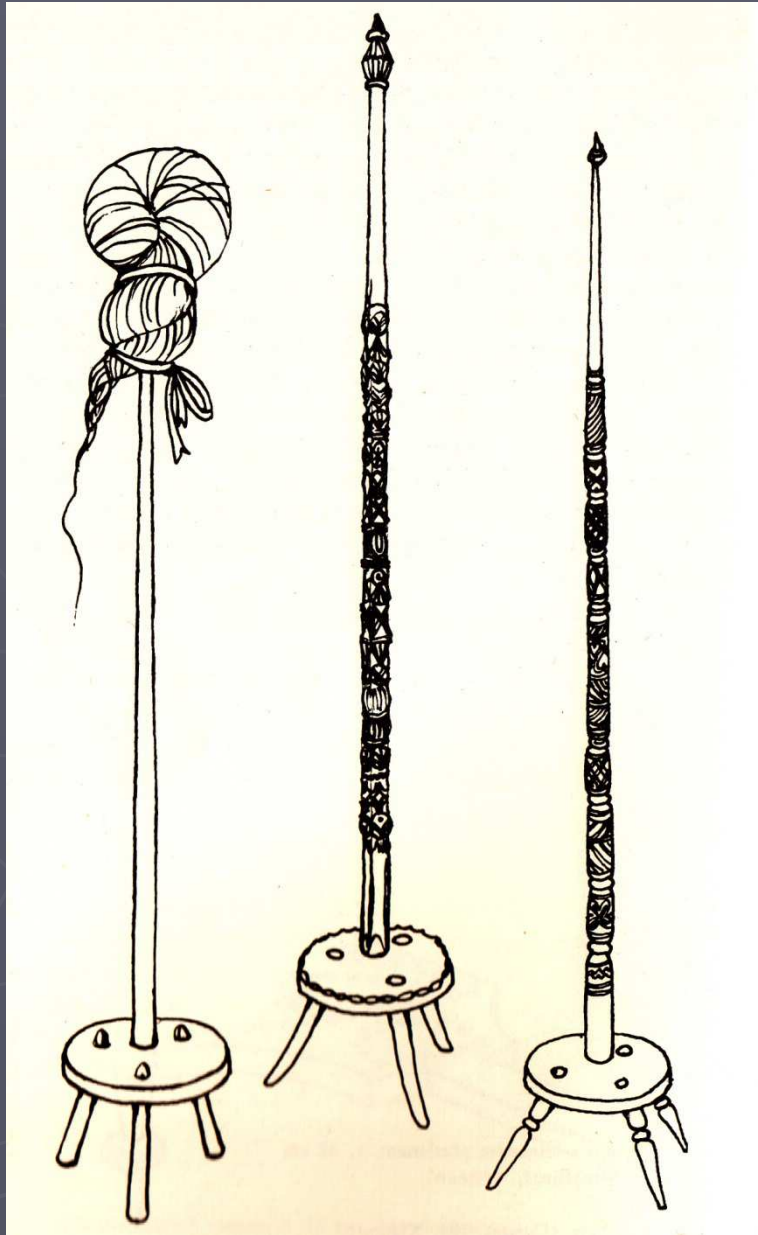

Přeslice. Etnografické muzeu Bělehrad. Foto M. Válka 2007









Motovidlo na měření příže (podle J. Staňkové)

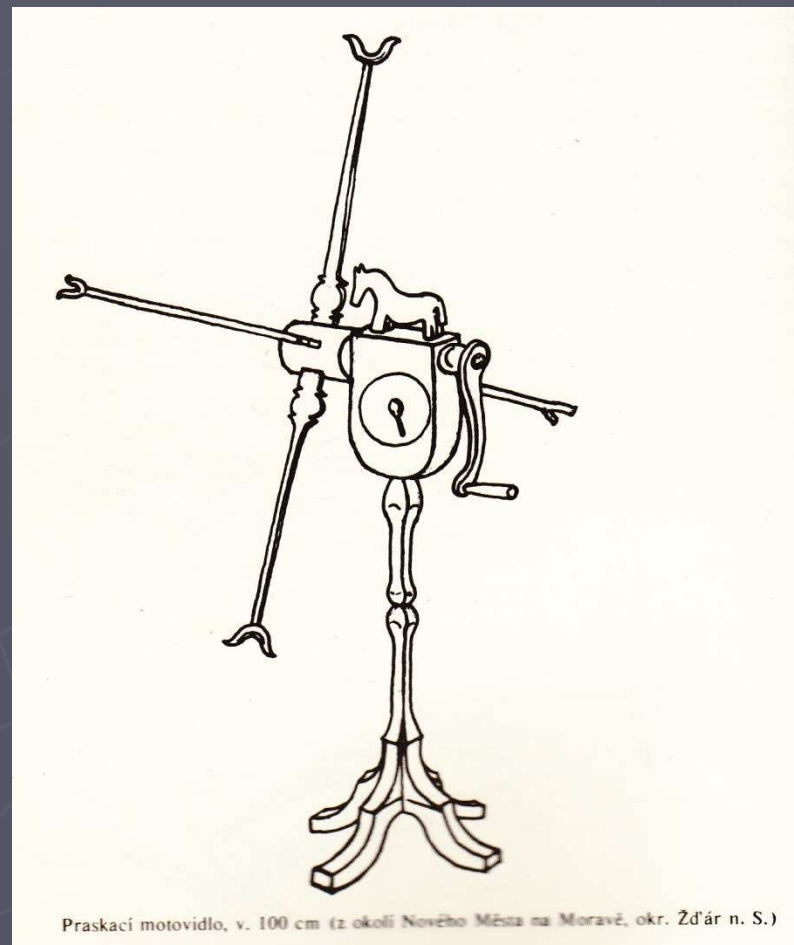
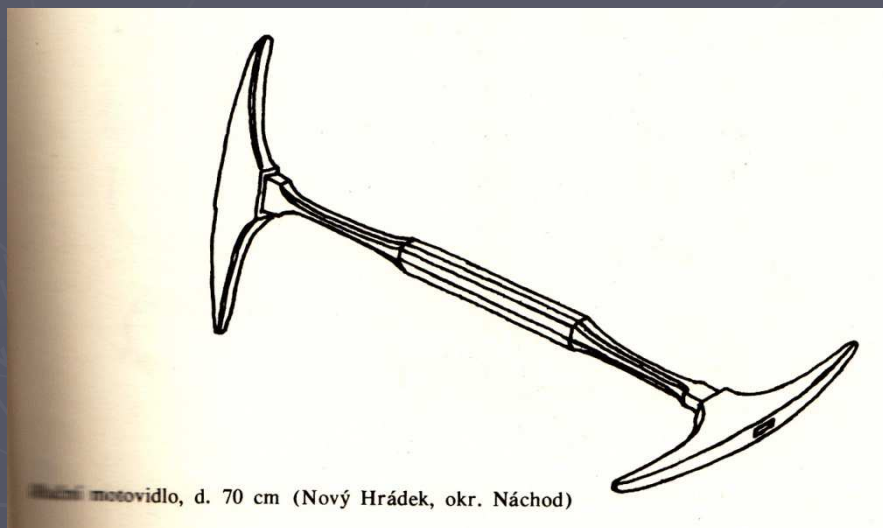

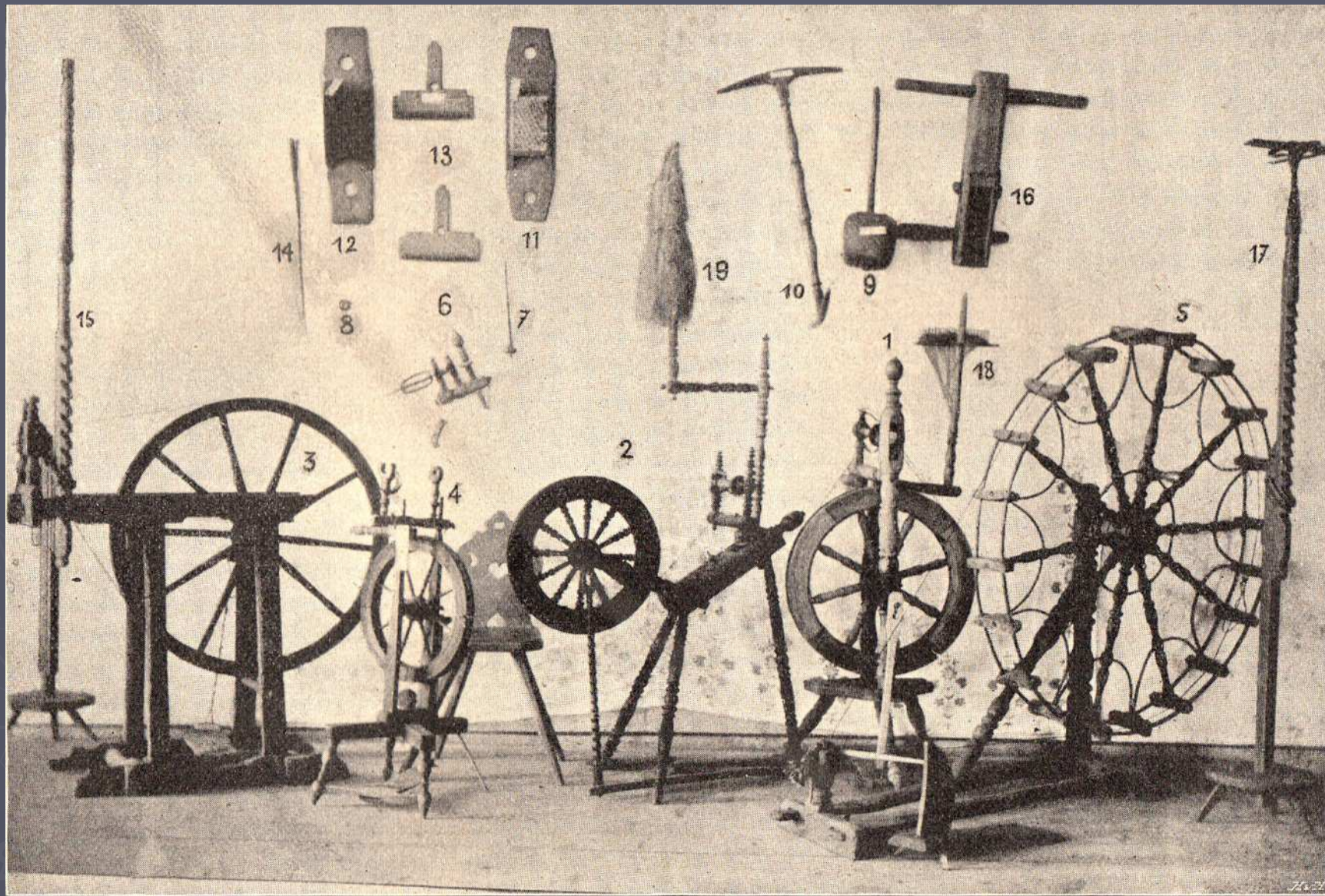

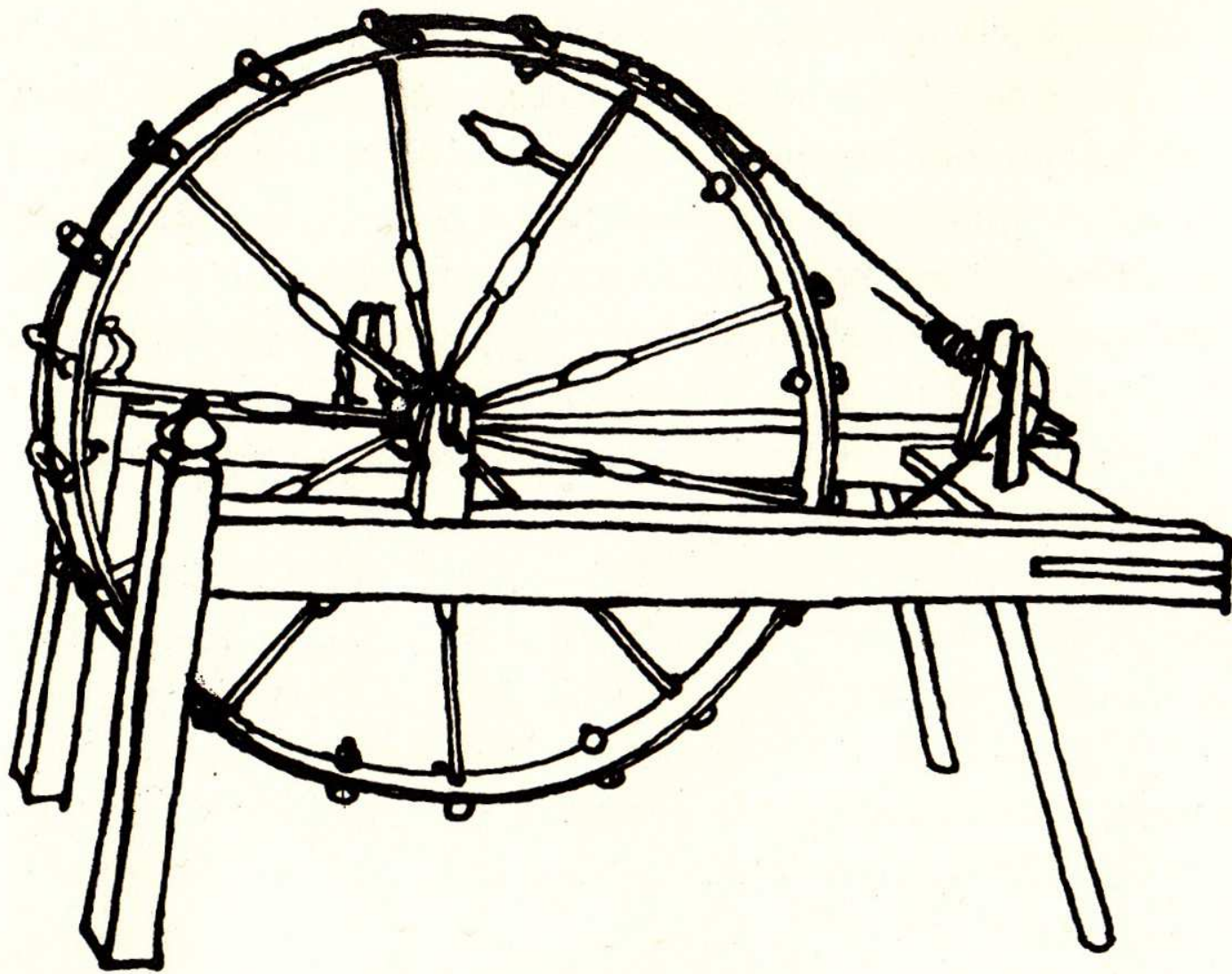

Kolvrat zv. „hvězda“, v. 70 cm (okolí České Třebové)

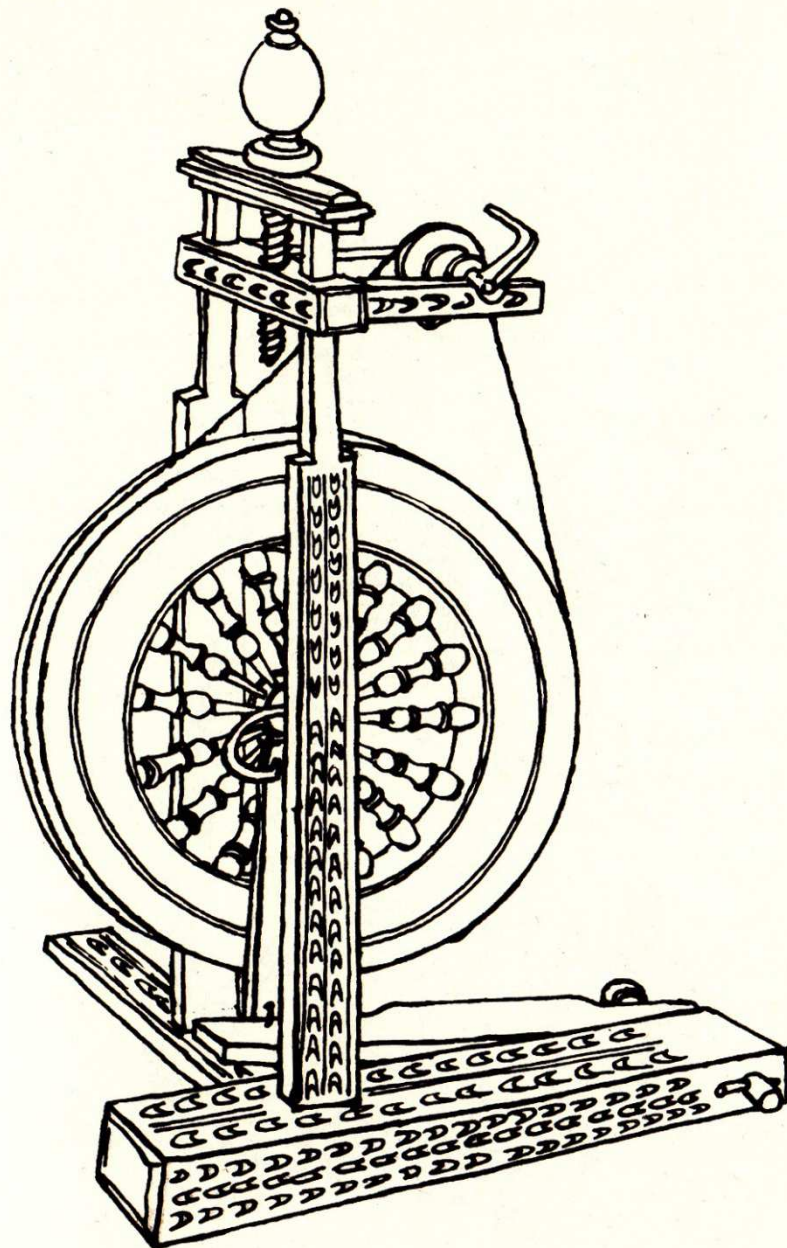

Kolovrat zv. „housárek“ (okolí Klatov)

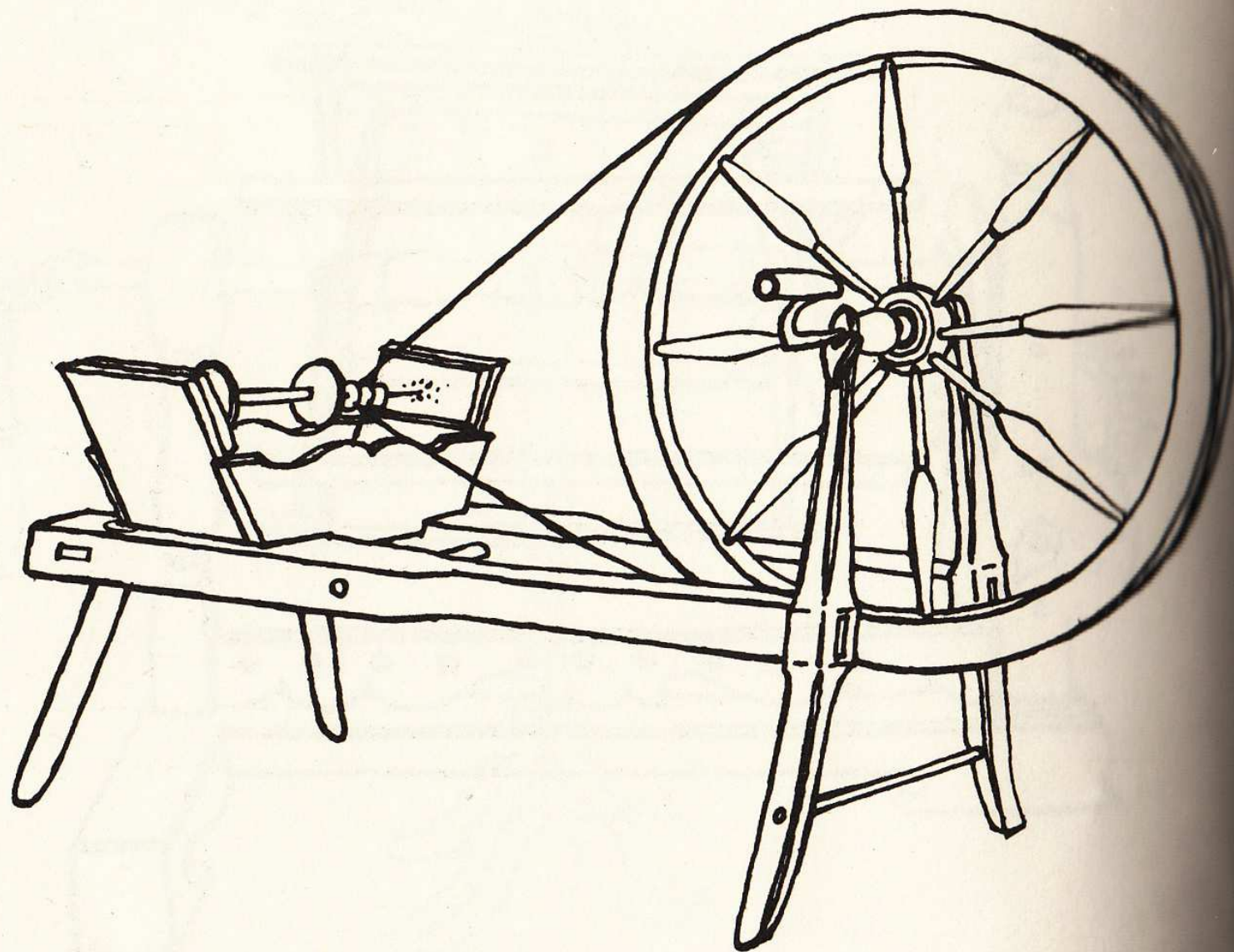

Špulíř, v. 88 cm (Sudín, okr. Náchod)

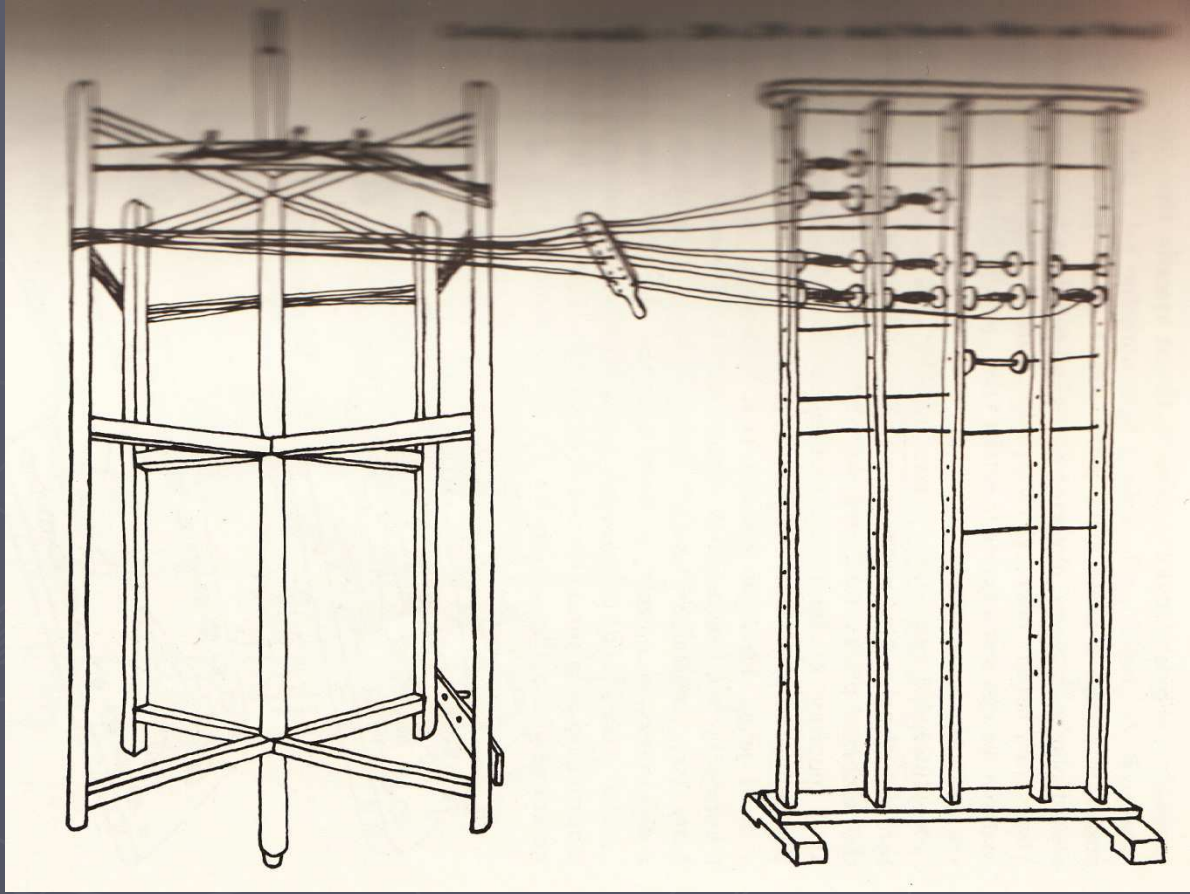

Tkalcovský stav, d. 180 cm (okolí Nového Města nad Metují)

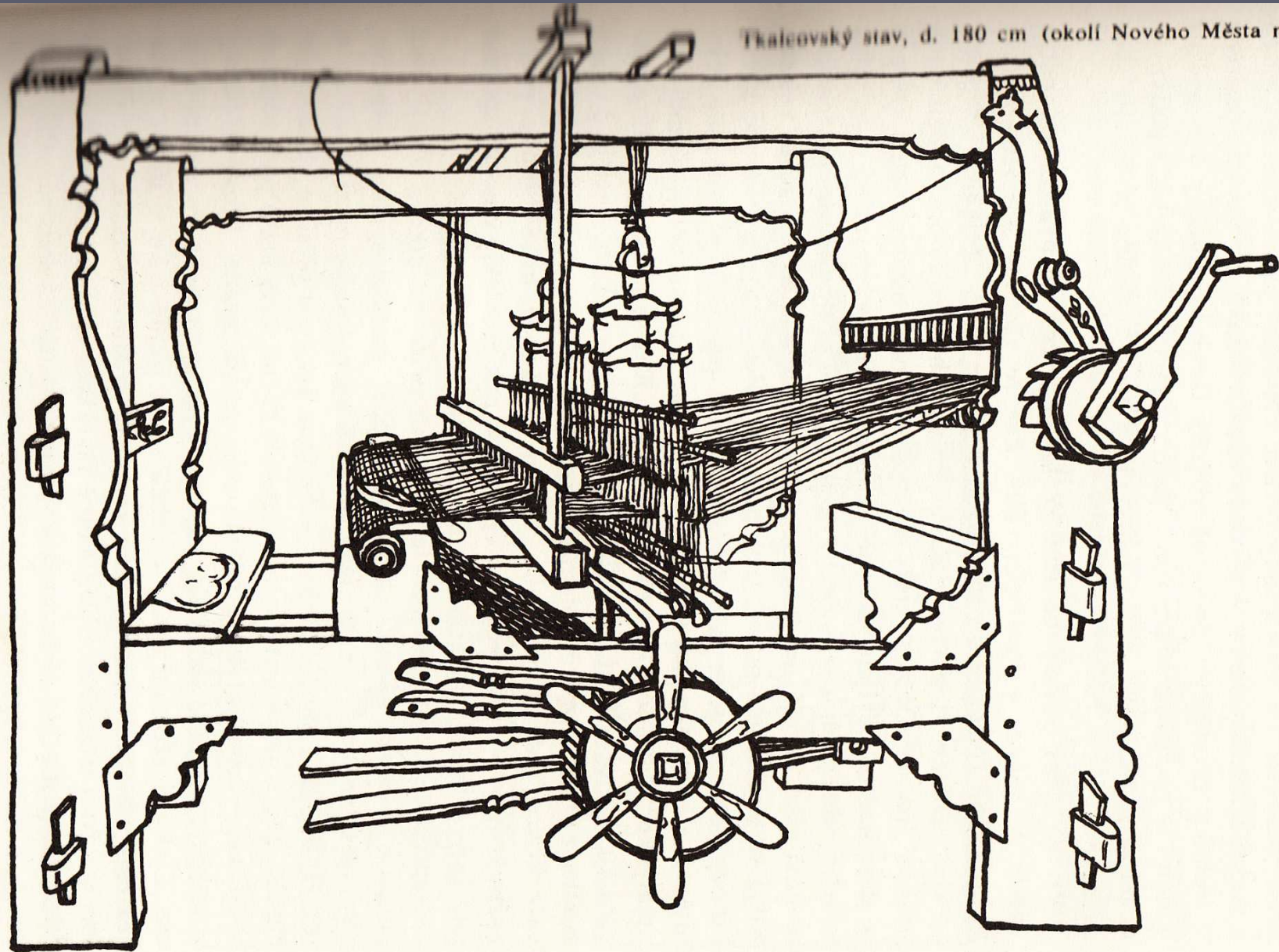



Schéma tkaniny v jednoduché plátnové vazbě



Schéma tkaniny ve vazbě čtyřvazného útkového kepru

Schéma tkaniny v atlasové vazbě

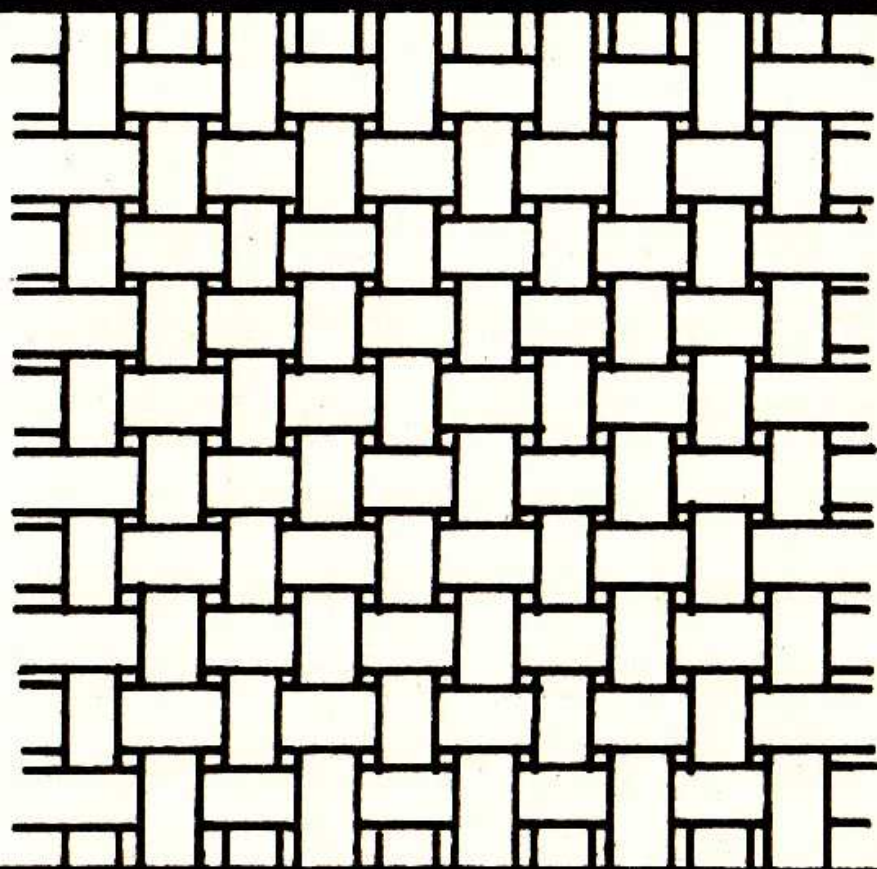
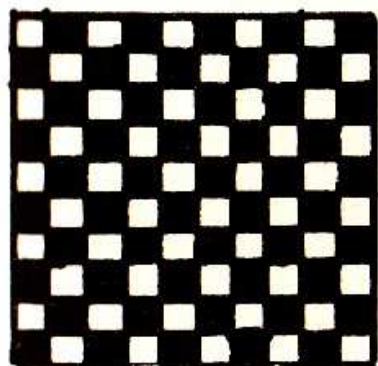
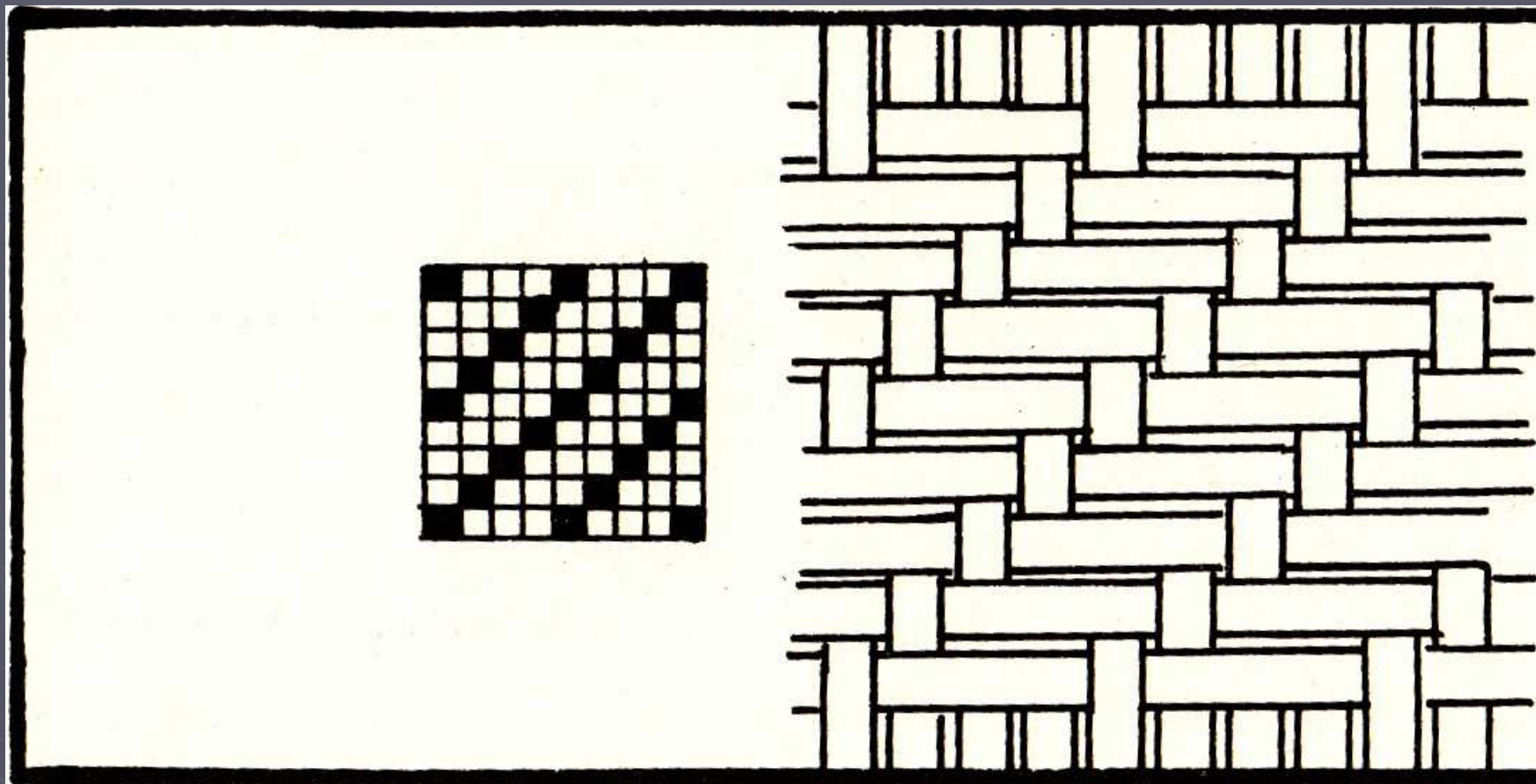