

Od Mederna Gertenera k Benediktu Riedovi

seminář, jarní semestr 2020

Jiří Kroupa

- Uvedení do semináře
- Petr Parléř a dědictví jeho poklasické katedrály
- Madern Gertener a stavby kolem Rýna Eva Kovaříková
- Projektování kleneb a „gotická“ geometrie Kateřina Gazdíková
- Ulrich von Ensingen: stavitel věží Jana Černocká
- Hans von Burghausen a jeho okolí mezi Bavorskem a Salzburgem Jakub Kříž
- Vídeňská huť sv. Štěpána Michaela Pinková
- Laurenz Spinning a nové pojetí stavitele – tvůrce Tatiana Dižová
- Moravské městské chrámy 15. století (Znojmo, Brno, Jihlava) Blanka Holíková
- Moravské městské chrámy 15. století (Olomouc, Hustopeče) Karolína Králíková
- Memoriální kostel v Doubravníku Johanka Horáková
- Arnold von Westfalen a saská architektura Ondřej Sácký
- Benedikt Ried a kroužená klenba Gajane Achverdjanová

Frankfurt am Main,
sv. Bartoloměj, od 1415
výkres věže
Madern Gertener

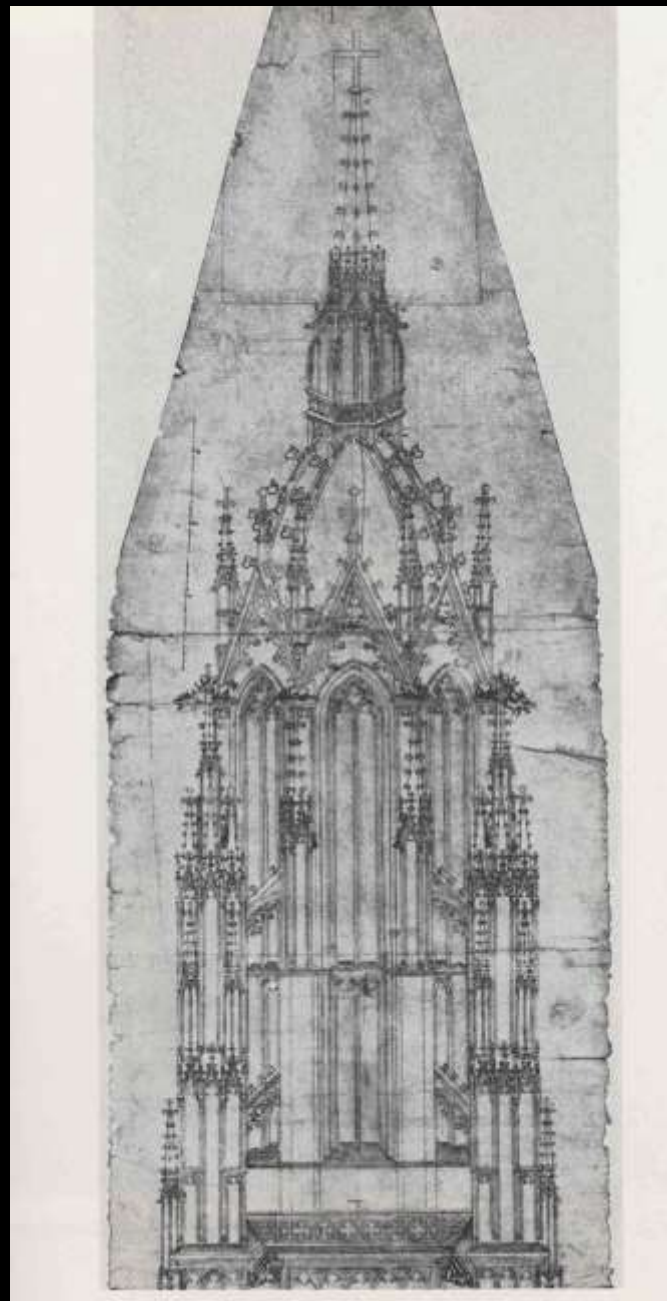

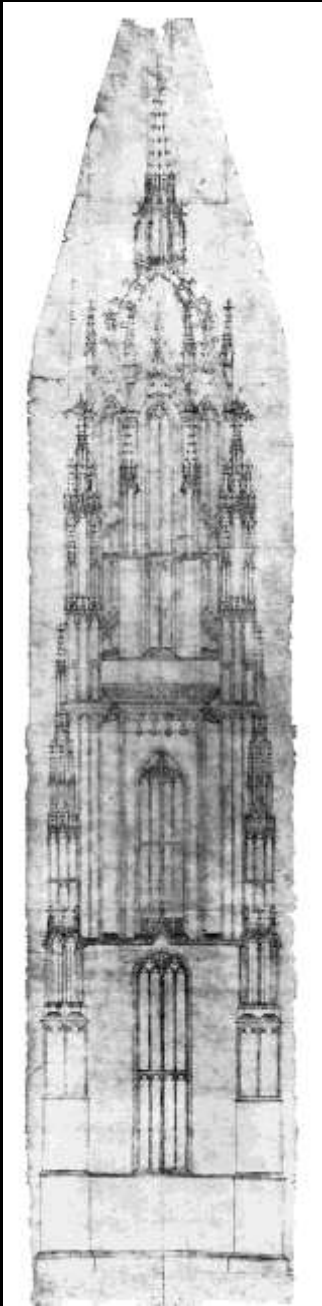



Francie ke konci Stoleté války

- Stoletá válka - 1337-1453
- Gotický „doktrinární“ styl (dědictví rayonnantní, dvorské gotiky - půdorys, klenba, prostor)
- „flamboyantní“ kružba
- dekorativně zdobené věže
- zámky v Burgundsku

Tours, Saint Gatien

loď – 2. polovina 14. století, průčelí – 1426

věže goticko-renesanční – 1507-1547



Vincennes, Sainte-Chapelle (původní architekt Raymond du Temple)

1379- (s přestávkami) 1480
model pařížská dvorská kaple
interiéry 16. století



Rouen, St-Maclou
Pierre Robin z Paříže, od 1436
Jacques Leroux, kol. 1480-1514

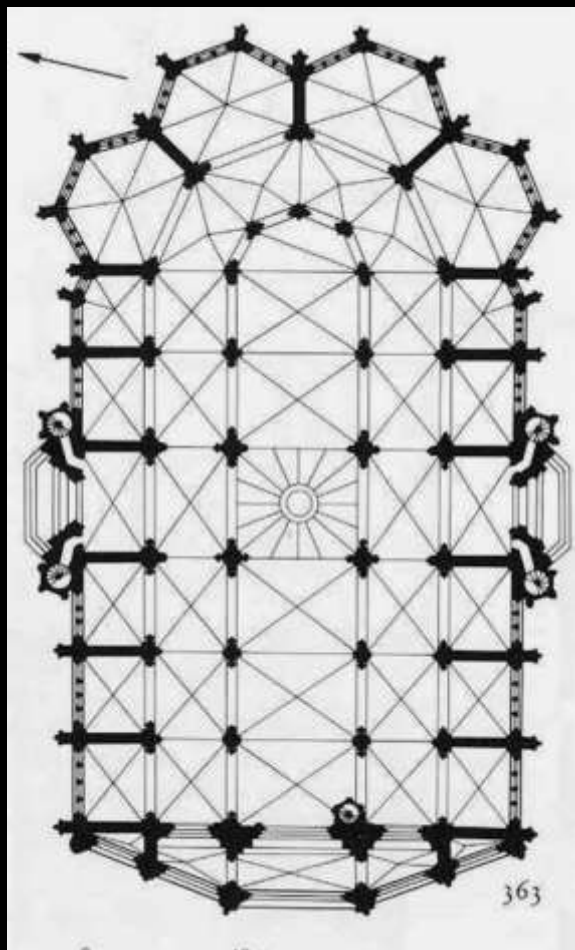

Poitiers, vévodský palác (velký sál)
vévoda Jan z Berry
Guy de Dammartin,
1388-1416



Mehun-sur-Yèvre (poblíž Bourges)
vévoda Jan z Berry, kol. 1400
Guy de Dammartin



Dominica .i. quadragesime.
Ruccavit me sine.
et ego exaudiam eum
et exipiam cum et glo

ustificato cum longitudine
dicum adimplebo eum.
Qui hinc ad ps.
utono atassini in pro

Chartres, severní věž (horní patro)
1500-1513

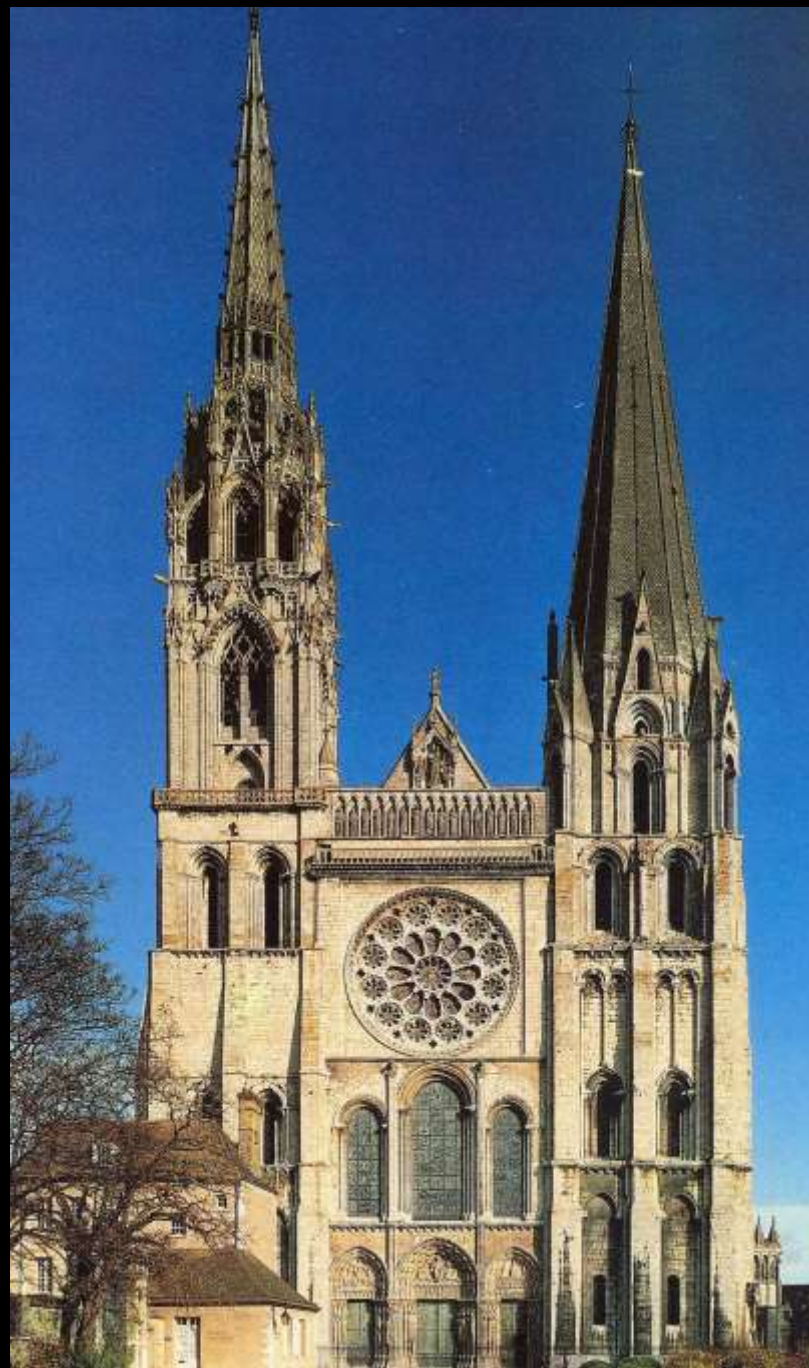

Prostorová představa, vnějšek - vnitřek

Základní literatura:

Václav Richter, Das Raumproblem in der Gotik. Sborník prací Filozofické fakulty brněnské univerzity. Řada uměnovědná, F 8 / 1964, s. 27-33.

Václav Mencl (1905-1978): forma od plastické k optické, metodický koncept „vcítění“.

Jaromír Homolka, Josef Krása, Václav Mencl, Jaroslav Pešina, Josef Petráň, Pozdně gotické umění v Čechách (1471-1526). Praha 1978.

Teze o prostoru Václava Richtera:
„Architekt měl na mysli představu prostoru ...“

Jan Santini Aichl, Zelená Hora u Žďáru, 1719

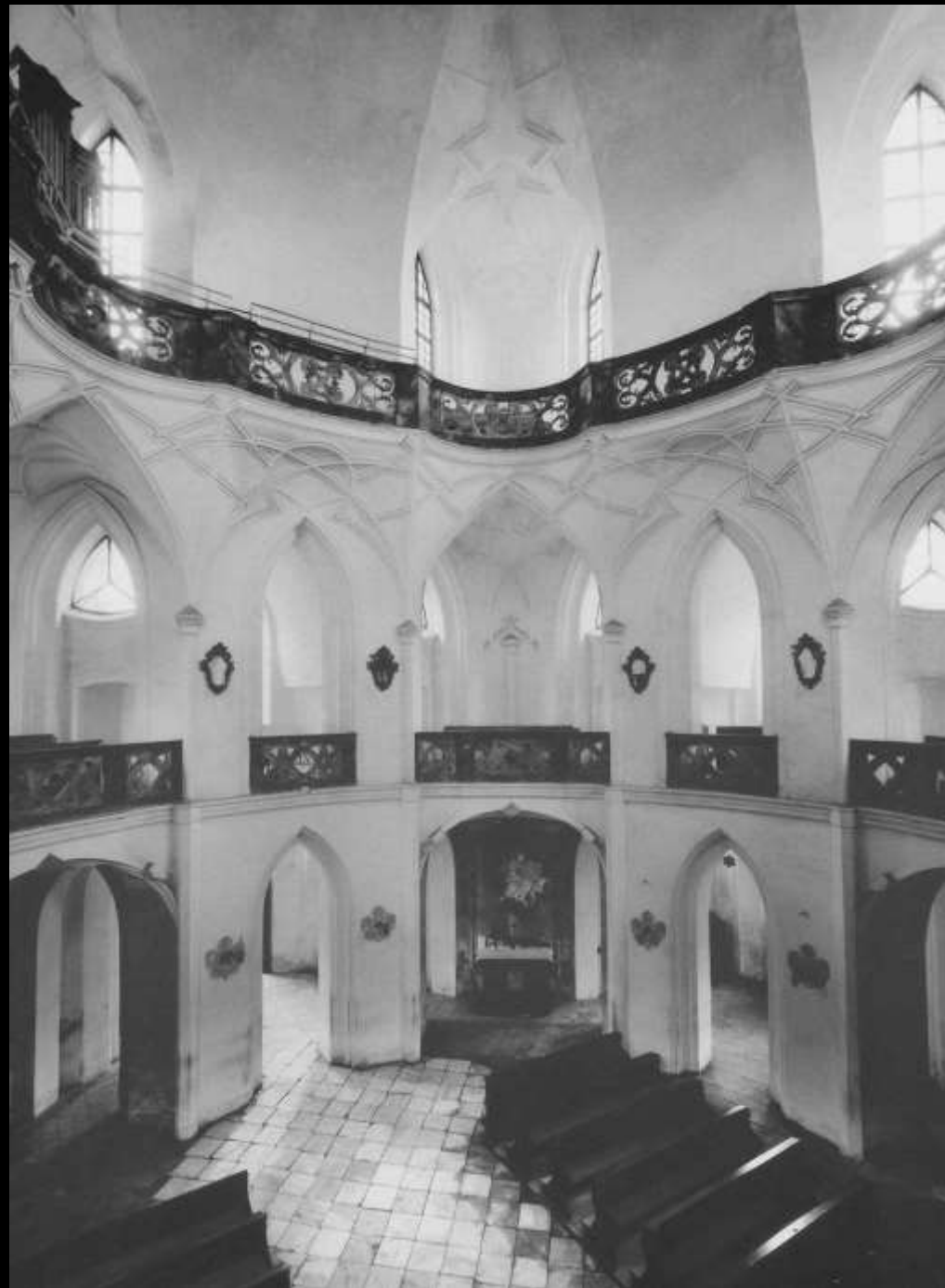
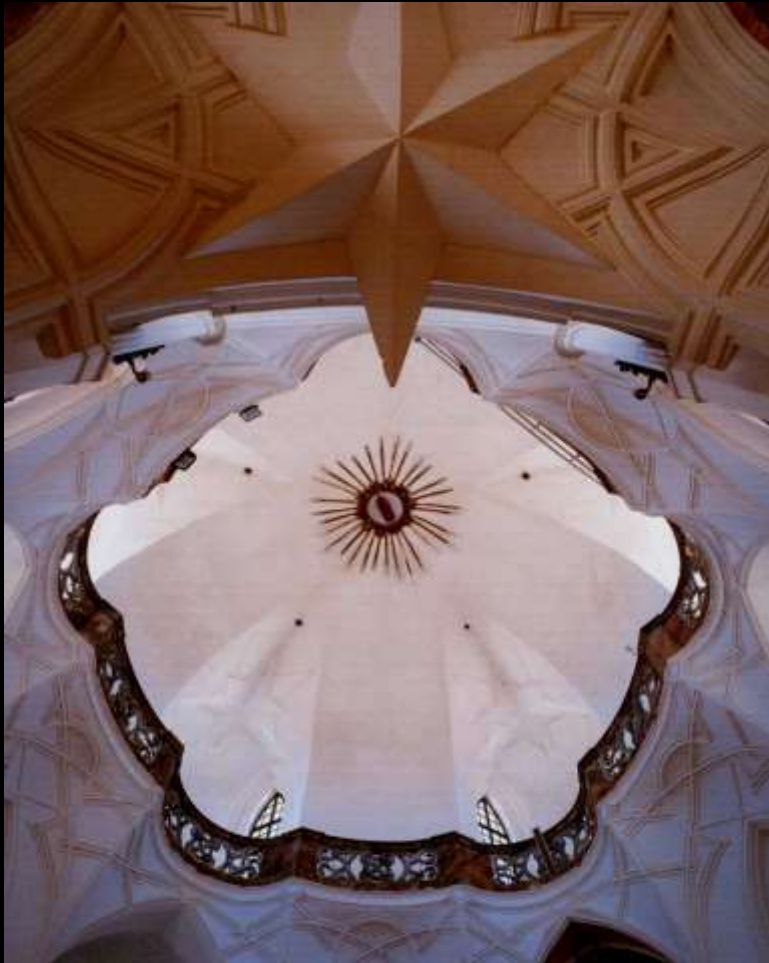

Prostor: omezený/konečný – neomezený/nekonečný

Vnitřek – vnějšek

Václav Richter: architektonický prostor je pojem historický, tj. musí být doplněn o jiný mnohoznačnější pojem, např.:

- Vnějšek – je prožitek pravěkého člověka, později pastevce, pohybujícího se v záalpském prostředí
- Vnitřek – je prožitkem mediteránního zemědělce s domy a hrobkami (domy mrtvých)

Vnitřek ve stavebních dějinách: sumerský zikkurat, egyptská pyramida, krétský palác, archaický řecký chrám – dominance vnitřku je spojena s mytickými časovými strukturami věčného koloběhu

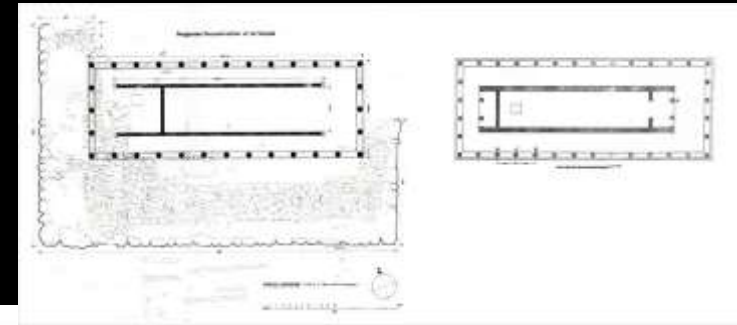
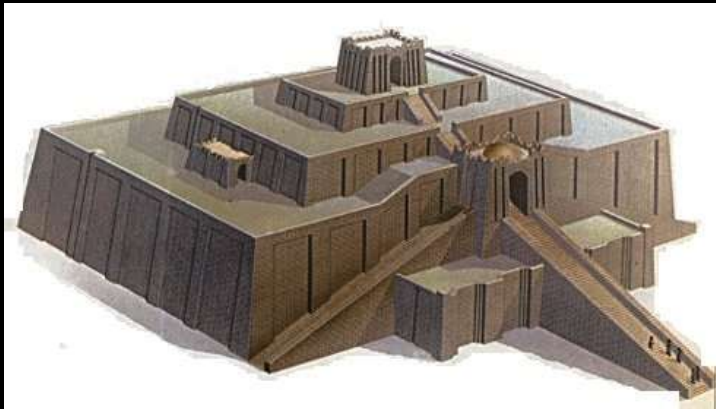

Řecká klasika: vynalezení prostoru

Vnitřek a „prostor“ = vnitřní prostor

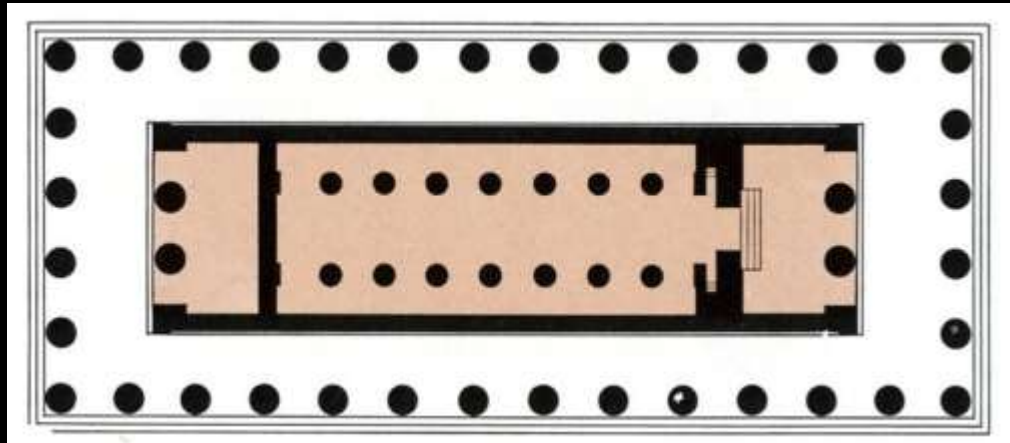
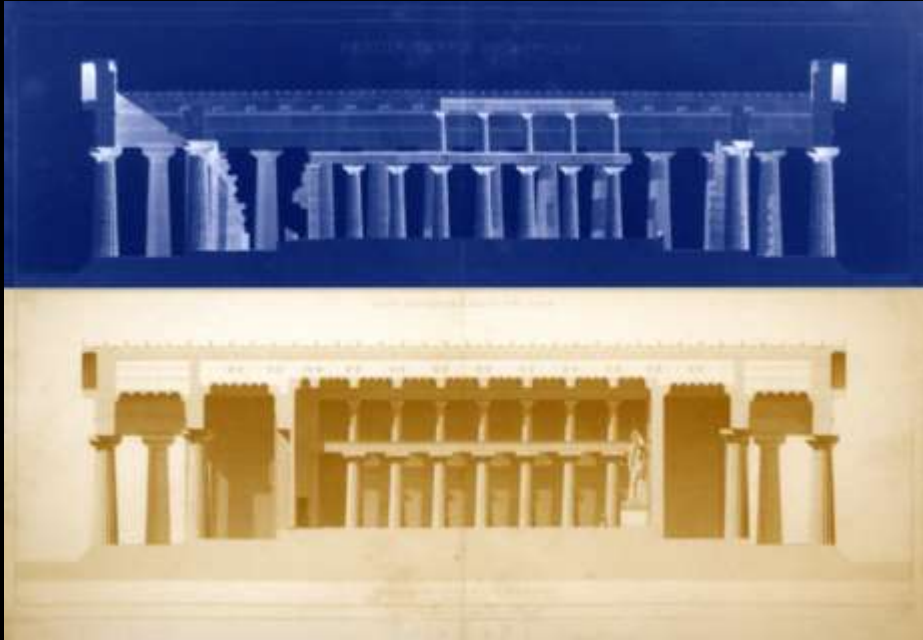

Prostor: řecko- a římsko-helénistický (tektonický), římský (stereotomní), starokřesťanský,
aneb podle konceptu Aloise Riegla: od haptického k optickému vnímání prostoru

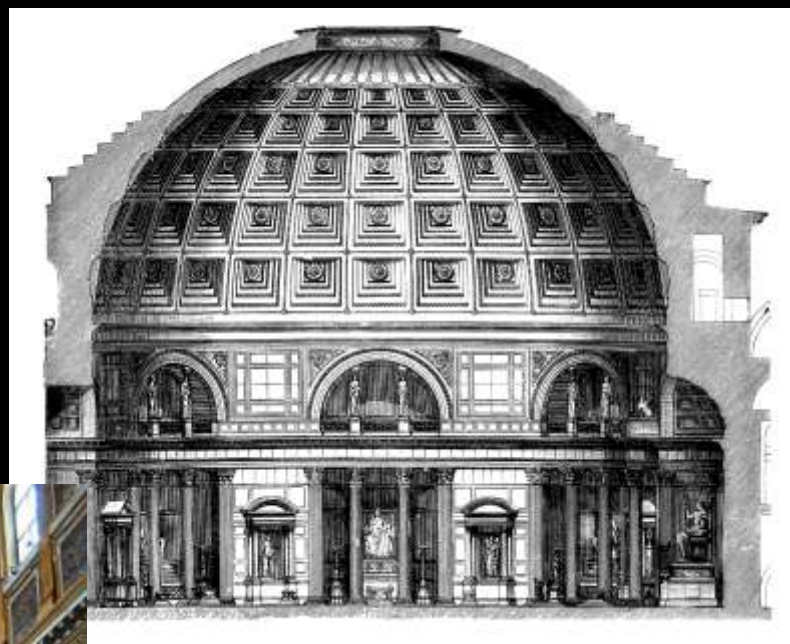

Dějiny prostorových způsobů antických/římských:

Prostor starověkého Říma I: Agregátové připojení prostorových a funkčních jednotek

Maxentius (305-312): Villa Romana del Casale /Piazza Armerina/

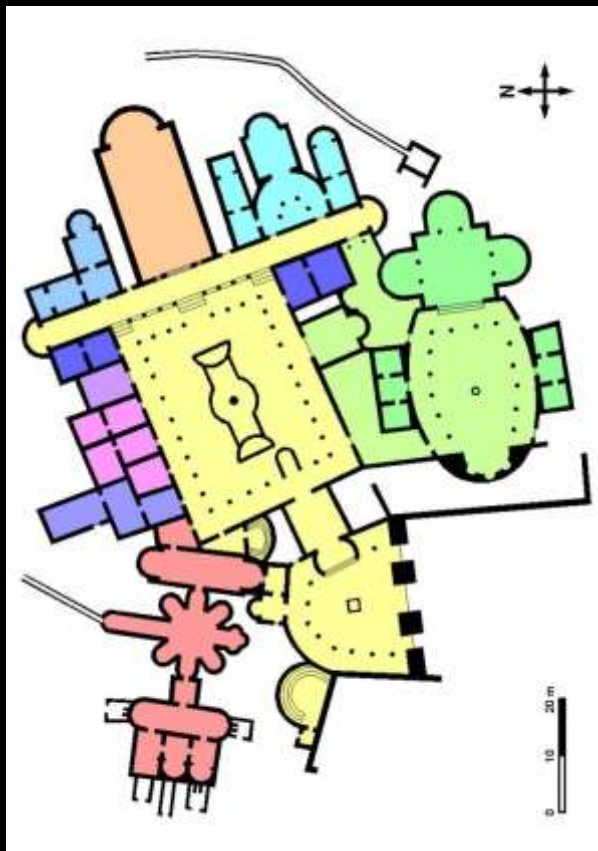

Prostor starověkého Říma II: Ohraničený – Hierarchický a sjednocený

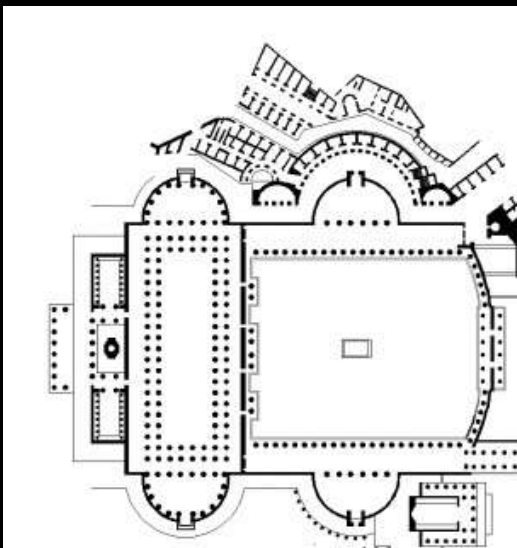
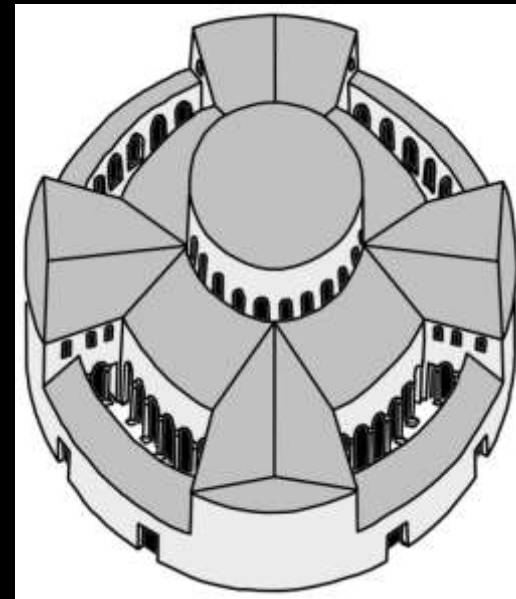

Řím, Trajánovo forum (106-113) – Řím, Santo Stefano (455-468)

Prostor pozdně římský– byzantský: Ohraničný – Hierarchický a rozpínající se

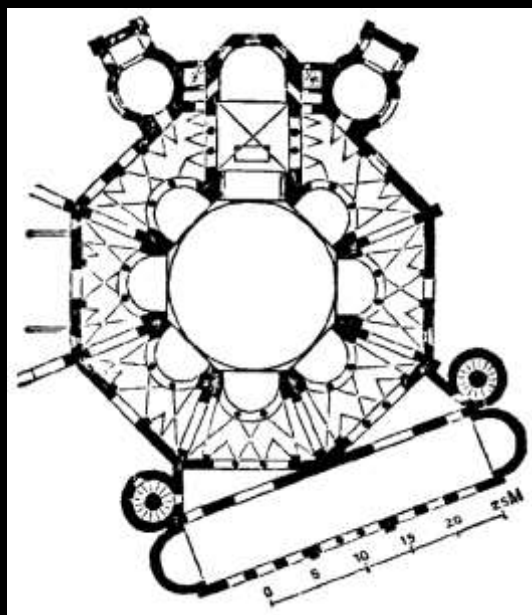
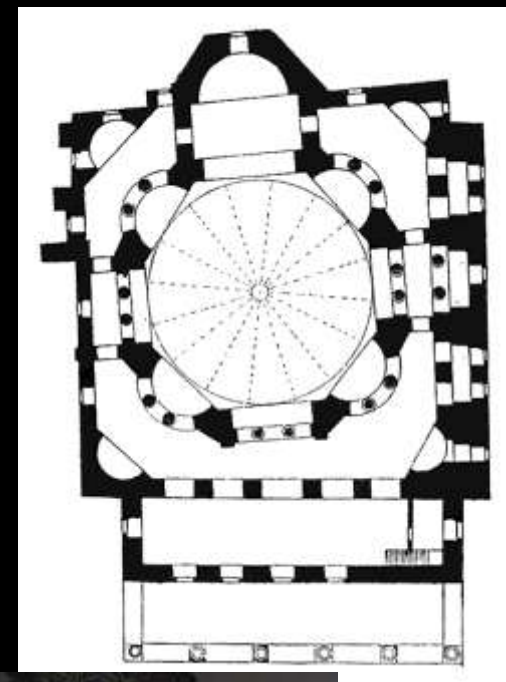

Ravenna, San Vitale (526-547)

Istanbul, Svatí Sergius a Bacchus (527-536)



Prostor pozdně římský– „italský“:
Ohraničený – Hierarchický a směrový

Milano, San Lorenzo
370?, 400?

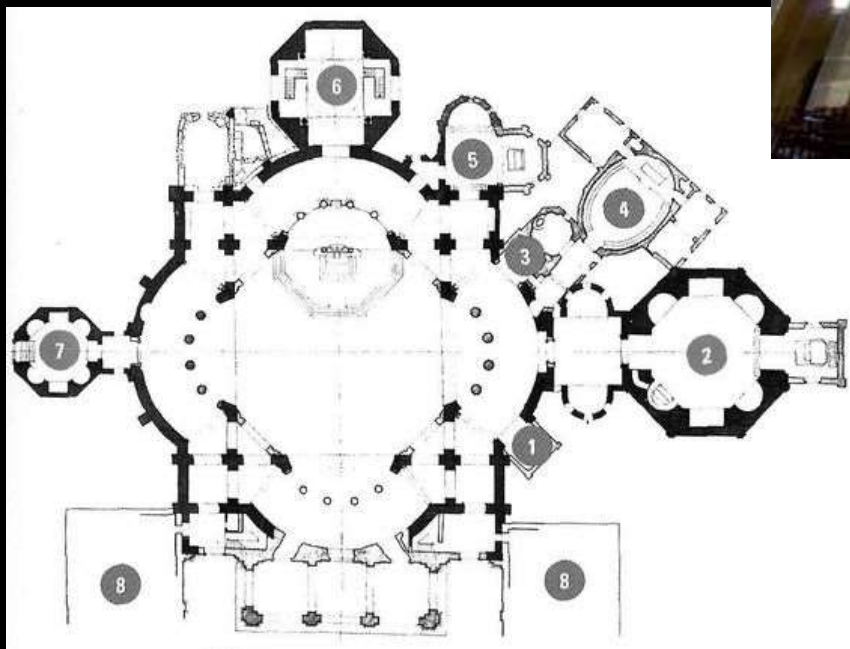

Předrománská segmentace prostorových jednotek („míst“) I
(na základě pozdně římském-byzantském):

Aachen, 794-814

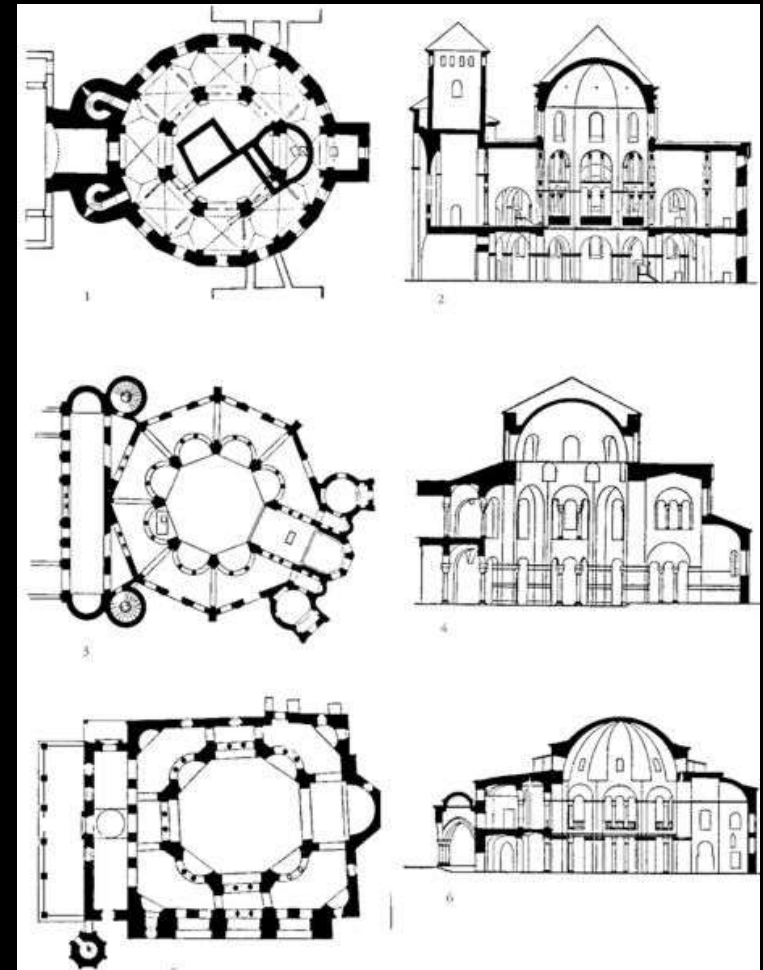
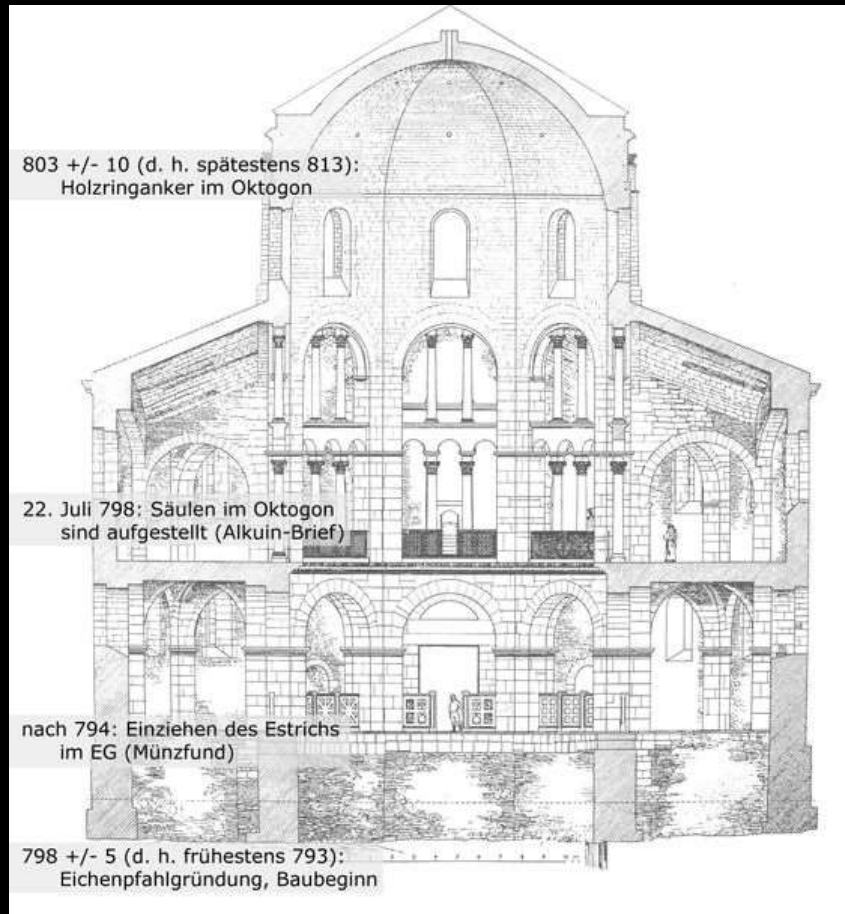

Předrománská segmentace prostorových jednotek („míst“) II
(na základě raně křesťanském):

Cluny II, 981

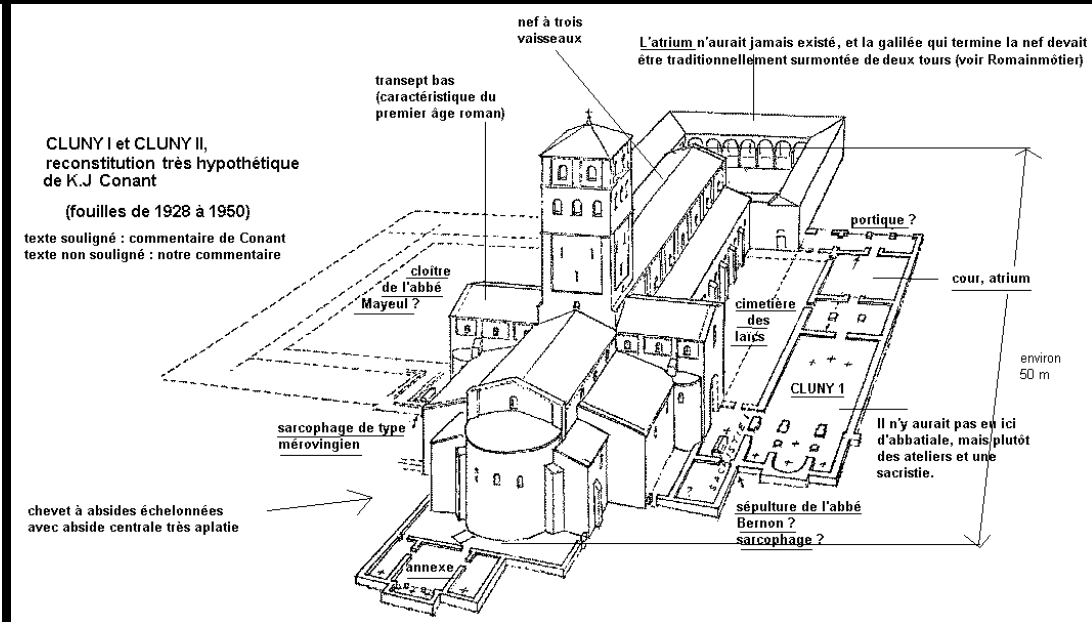
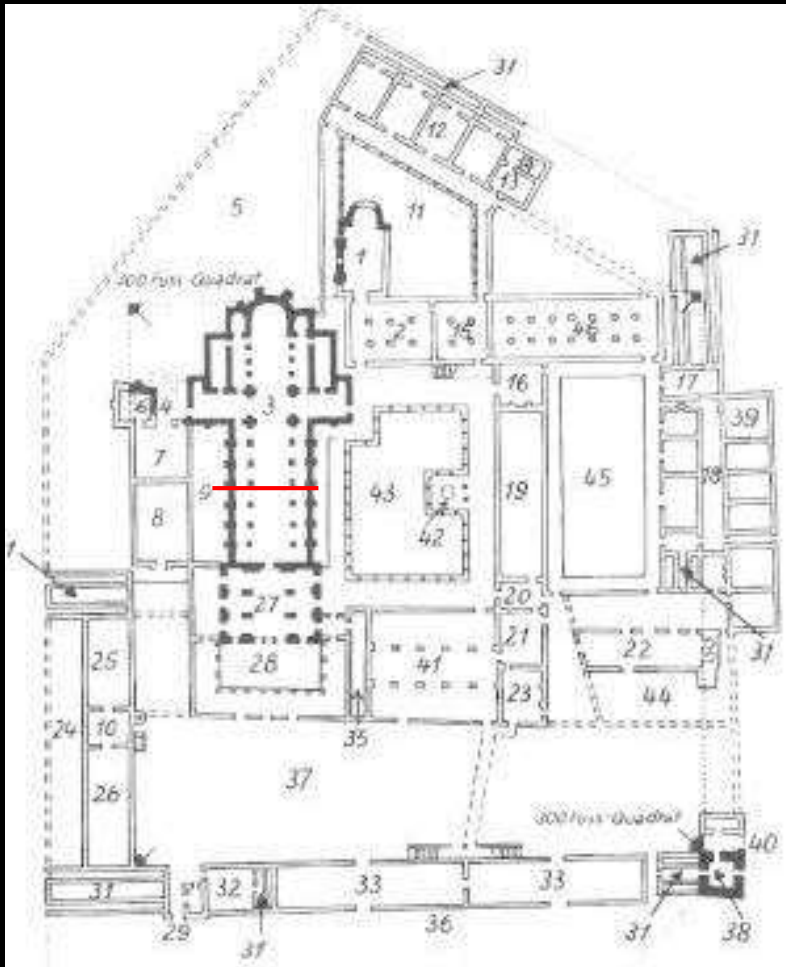

Nový začátek, podstatný vnitřek: Románská architektura

Znovu podstatný vnitřek jako komplikovaná sestava míst - prostorových jednotek; k tomuto vnitřku se připojoval vnějšek (tektonický či stereotomní).

- a) unifikace prostoru:
převažuje „ne-segmentace“ prostoru
- b) systematická integrace:
místo transeptu jasně oddělujícího prostor nebo nízkého transeptu, regulérní křížení
- c) sjednocení průběžné osy směrem k oltáři
- c1) jistou variantou téhož: je chór vyvýšený nad kryptou, nebo vložení chórového travé pod zvonici.

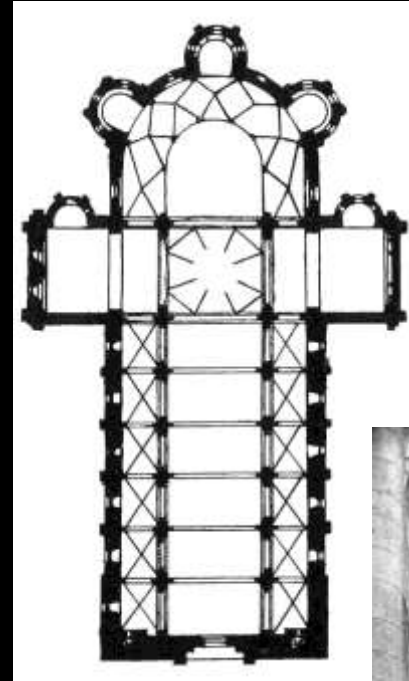

Prostor románský I: Aditivní („přidávaný“)
na základě sčítání ohraničených prostorových jednotek - travée



Angoulême (1110-1128)

Vézelay (1120-1150)



Prostor románský II: Aditivní („přidávaný“) výstavbou v čase; loď na základě travée

Tournus, St. Philibert: 980 (černě), 1010-1020 (zeleně), 1030-1050 (růžově), 1066-1108 (oranžově), kol. 1120 (úprava horních částí chóru a transeptu)

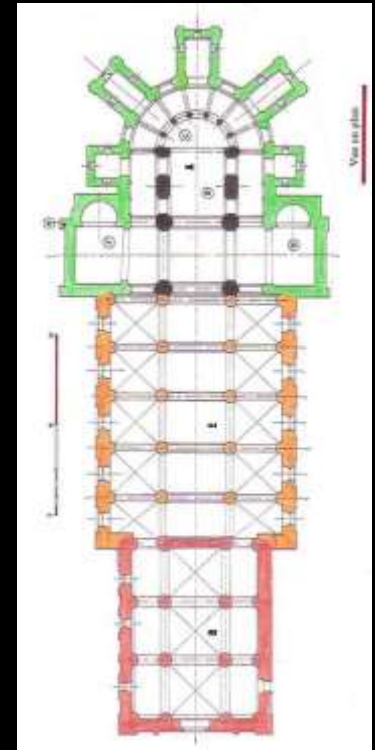

Prostorové sjednocení vnitřku, současně odkaz na původní záalpský vnějšek : Gotická architektura

Prostor je sice stále ještě vnitřek, ale ten je nyní pouze částí **podstatného vnějšku**, nekonečného prostoru universa

Václav Richter: onen sjednocený prostor se nyní stává prostorem neomezeným

- a) V interiéru je prožívaný kolektivní mnohostí pohledů obce – pluralistický subjekt
- b) Neomezený prostor není naivně realistický, ale intencionální, nadsmyslový – prostřednictvím barevných vitrají
- c) Odhmotnění – zůstává ale stále určitá abstraktní, tektonická existence hmoty

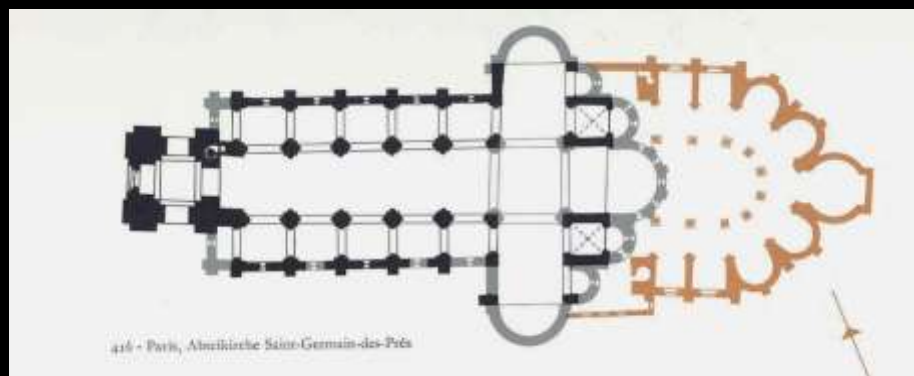
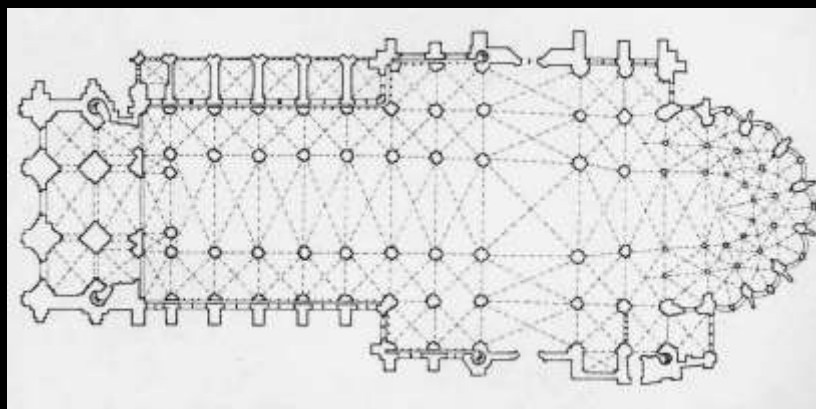
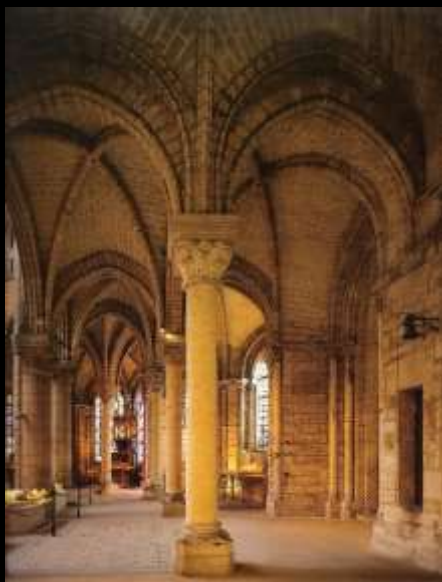

Prostor gotický: Divisivní („rozčleněný“) vnitřek jako součást intencionálního podstatného vnějšku
prostor neomezený

Laon, katedrála (1170-1200)

Limburg an der Lahn (1206-1235)



odhmotnění
klasické gotiky

Reims – Bourges – Amiens



Auxerre, Saint-Étienne

chór:

dvorský, rayonantní „manýrismus“. kol. 1250

loď a transept:

doktrinární a pozdní gotika, 1320-1513



Pozdní gotika: obrácený vztah komponentů

Auxerre: transept pozdně gotický

Pozdně gotický nekonečný prostor

- a) stává se přirozeným, subjektem uchopeným kosmosem – síťová povaha stěny i klenby
- b) severský naturalismus: pohled subjektu, který se nalézá uvnitř světa jako neoddělitelné součásti stvoření
- c) stavební hmota je opticky dematerializována skulptivní metodou (opticky působivé kružby na stěnách)



Václav Mencl: důraz na plasticitu článků
+ koncept prostorového vcítění

- Mříže vertikální a klenby-mříže: husté, vodorovné mříže, oddělující prostor časný od věčného, konečný od nekonečného.
- Metafyzika síťových kleneb: Mikuláš Kusánský (1401-1464) hovoří o nepřekročitelné mříži, která uzavírá říši Boží, nedovoluje zprostředkování

Vendôme, opatský kostel (průčelí)



Jiří Kroupa: nový význam odlišné konfigurace gotických prvků

(Akyrismus jako symptom mentalit na prahu raného novověku, 2001)

- Renesance: perspektivní recipování okolního světa
- Pozdní gotika pojmání světa spíše hapticky jsou nám ostentativně představovány vizuální formy
- Odlišná charakteristika umělecké úlohy: příležitost k formování, výrazová forma, vizuální význam (ve smyslu Semperova pojmu)
- Prospetto x aspetto v renesanční teorii Daniela Barbari (renesanční průhled, perspektiva – pozdně gotický zážitek, pohled)
- **Akyrismus** (Paul Frankl): forma, která je užívána mimo svůj původní účel
- Akyron (rétorická forma, Quintilianus): forma nesprávná, užívána i proto, aby svou zdánlivou nesprávností na sebe upozornila

Příklad (a): zakřivená fiála (Brno, Stará radnice)



Příklad (b): tierceron (původně „třetí žebro“ mezi žebrem přímým a křížovým),
zdůraznění třetího žebra (Lincoln, katedrála: „crazy vaults“, kol. 1200),
parléřovská reforma a později: klenba obkročná (např. Brno, sv. Jakub)

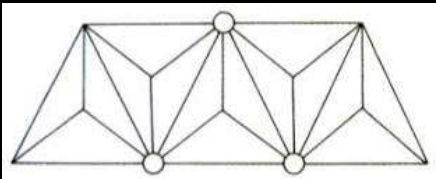

Příklad (c): od portálu přes rámování arkýře až po memorii

Madern Gertener: Mainz, Memoriensport, 1415
Peter Eseler z Mohuče: Kiedrich, Michaelskapelle, 1434



Reliéf (oltář nebo memorie?), sv. Jakuba Většího,
Rokytnice u Přerova, kol. 1489



Mistři z Freiburgu a Gmündu (Parléřové)

Literatura:

Karel Chytil, Petr Parléř, 1886; K otázce o původu mistrů gmündských, 1887; K rodopisu Parléřovců, 1896; O otázce parléřovské, 1901

Josef Neuwirth, Peter Parler von Gmünd, Dombaumeister in Prag, und seine Familie: ein Beitrag zur deutsch-österreichischen Künstlergeschichte, 1891; Karl Maria Swoboda, Peter Parler. Dobaumeister und Bildhauer, 1940.

Anton Legner (Hrsg.), Die Parler und der schöne Stil 1350-1499. Europäische Kunst unter den Luxemburgern 1-3, 1978

Jana Maříková-Kubková a kol.: Katedrála viditelná a neviditelná I, II. Průvodce tisíciletou historií katedrál sv. Víta, Václava, Vojtěcha a Panny Marie na Pražském hradě. 2019

Vojtěch Birnbaum, Albert Kutal. Jaromír Homolka, Ivo Hlobil, Milena Bartlová

Viktor Kotrba, Jan Muk, Klára Benešová, Jakub Vítovský

Václav Mencl, Trojí sloh Petra Parléře, in: Umění 1849, s. 249-278.

Václav Mencl, Podunajská reforma gotické katedrály, in: Umění XVII, 1969, s. 301-334.

Václav Mencl, Der Parlerstil Gmündener Meister, in: Umění s. 477-489

Anežka Merhautová (ed.), Katedrála sv. Víta v Praze. Praha 1994

Petr Chotěbor: Petr Parléř / Svatovítská katedrála 1356-1399. Správa Pražského hradu, Praha 1999.

Praha: Katedrála sv. Víta

Matyáš z Arrasu (kol. 1290-1352) v Praze

- 1342 Jan Lucemburský v Avignonu jedná s novým papežem Klementem VI. o politických záležitostech
- V téže době ohlašuje záměr vybudovat nové náhrobky pro sv. Václava a sv. Vojtěcha budovat novou katedrálu
- Matyáš z Arrasu: vedoucím mistrem svatovítské hutě od 1342 ?
- 1344: základní kámen ke stavbě podle projektu Matyáše z Arrasu presbytář s chórovým ochozem a pěti radiálními kaplemi + po pěti kaplích na každé straně (výkres ve Vídni)



? Jižní průčelí svatováclavské kaple s výrazně lancetovým oknem snad stavěl těsně před Matyášovým příchodem kameník, pracující pro stavbu chóru klášterního kostela v Sedleci

Matyáš nestačil dokončit boční kaple, vytvořil však základy pro kapli sv. Michala/pozdější sakristii

Ohlasy Matyášova linearismu: především augustiniáni: Praha-Karlov, augustiniáni Litomyšl, hradní kaple Šternberk na Moravě; stavitel kancléře a litomyšlského biskupa Jana ze Středy

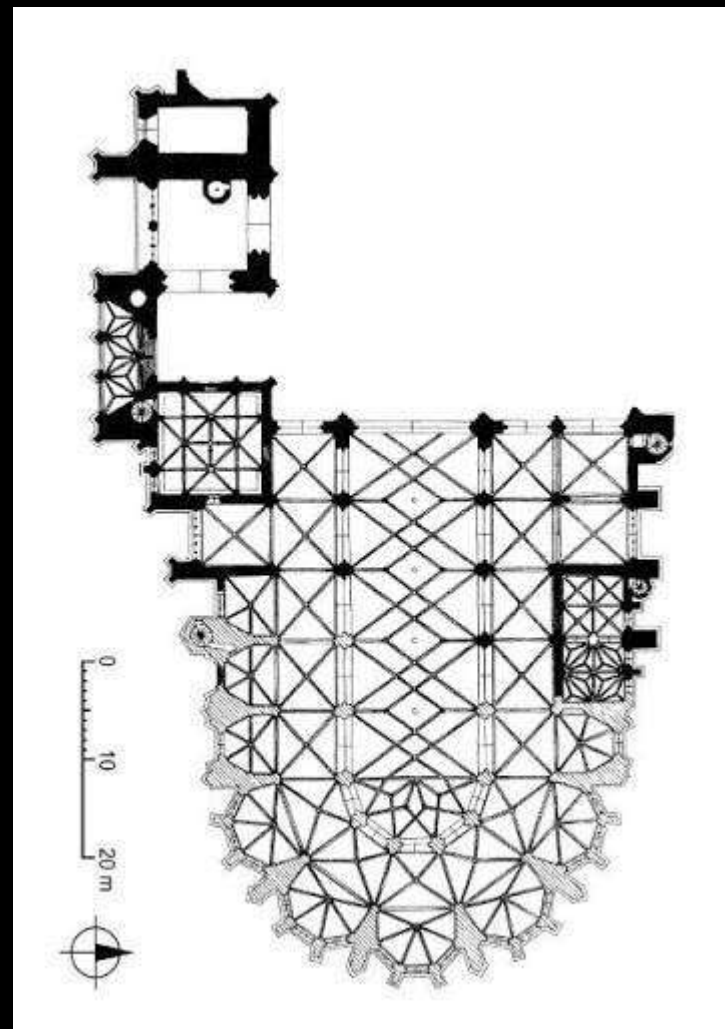
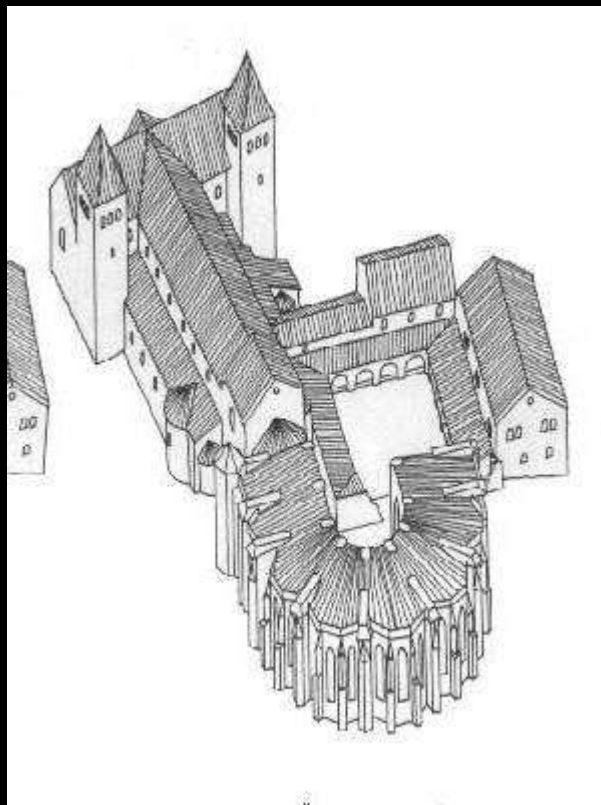
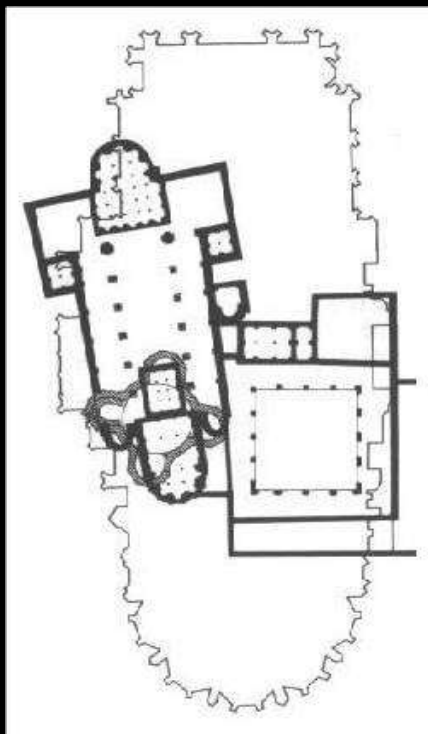



Původ Matyášova stylu: Francie, šíření dvorského stylu směrem na jih
(Imitare Ecclesias Nobiles)

- Clermont-Ferrand, katedrála Notre Dame - Jean a Pierre Deschamps /des Champs (1218-1248-1280)

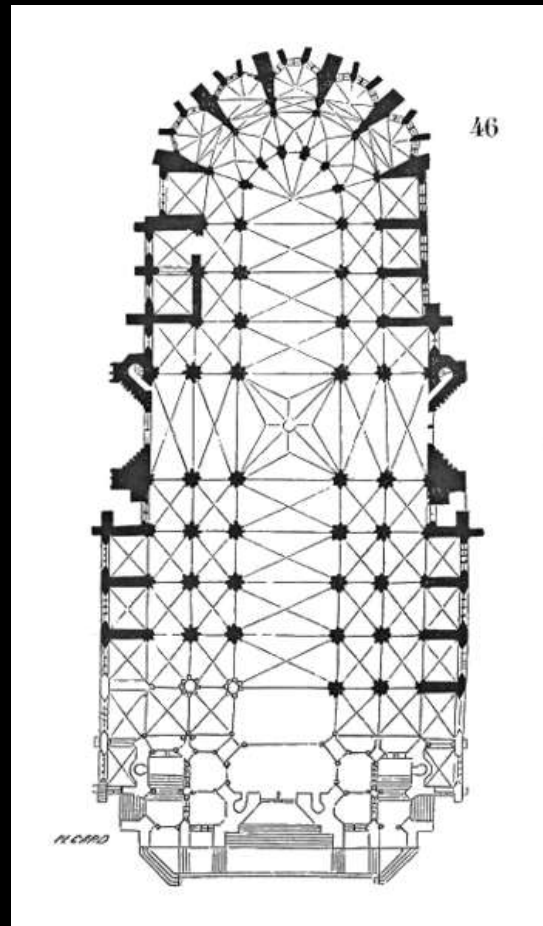

- Narbonne, St-Just et St-Pasteur,
 - pozdně římský kostel, karolínský kostel
 - 1272 (chór) – skončeno 1319, 1345 křížová chodba
 - Jean Deschamps
 - město zakázalo stavět přes hradby
 - 1708 (dostavba v gotickém baroku)
 - 1839 Viollet-le-Duc projektuje dostavbu

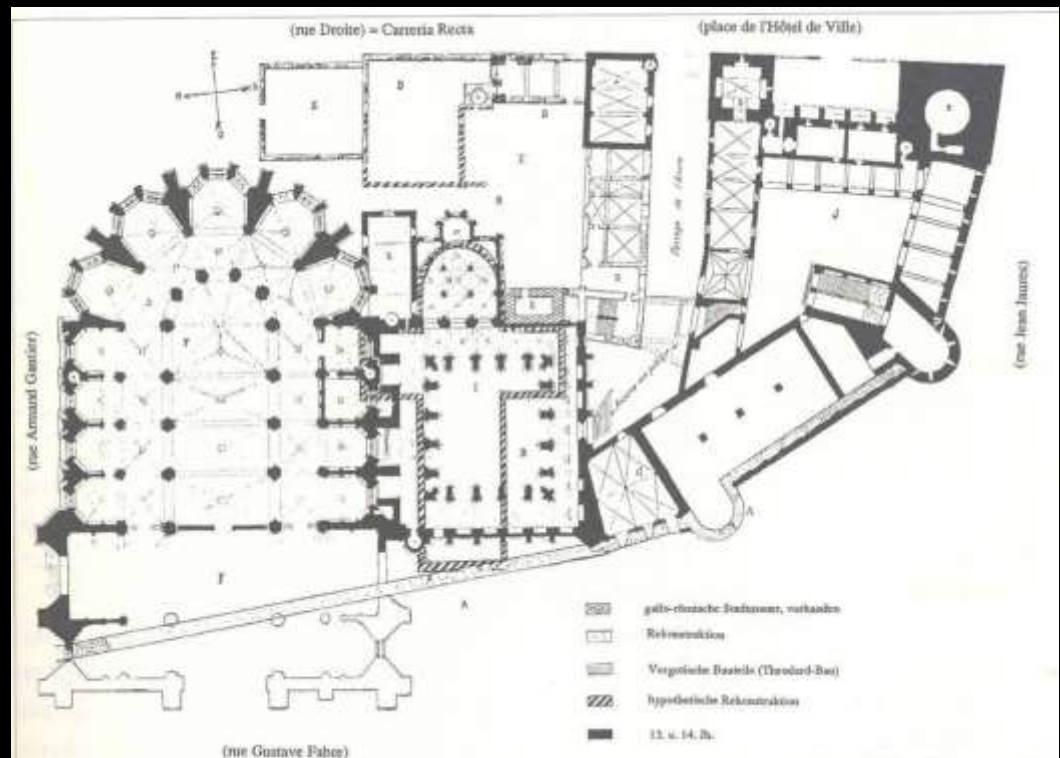

- Toulouse, katedrála St-Etienne
 - flamboyantní západní portál z poloviny 15. století
 - loď z 1. půle 13. století
 - původní projekt mezi 1271-1275
 - chór rayonantní, po 1279
 - po 1317 klenby

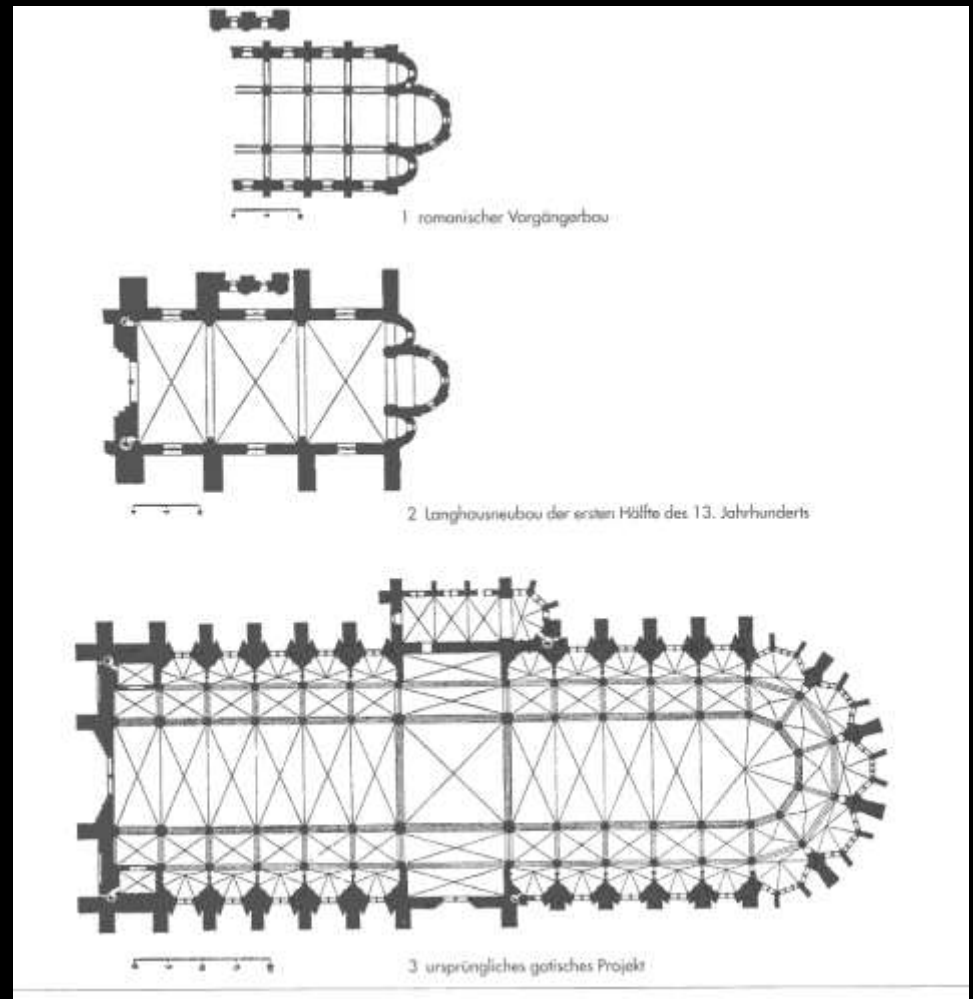

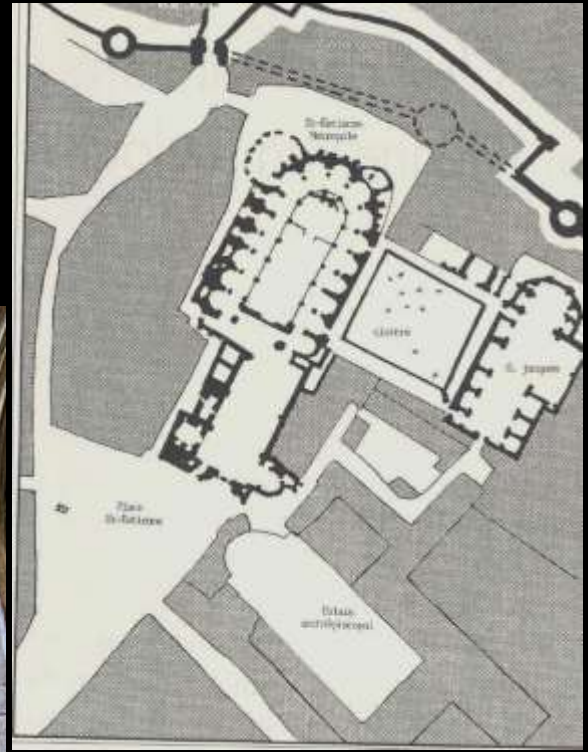

Toulouse a Praha

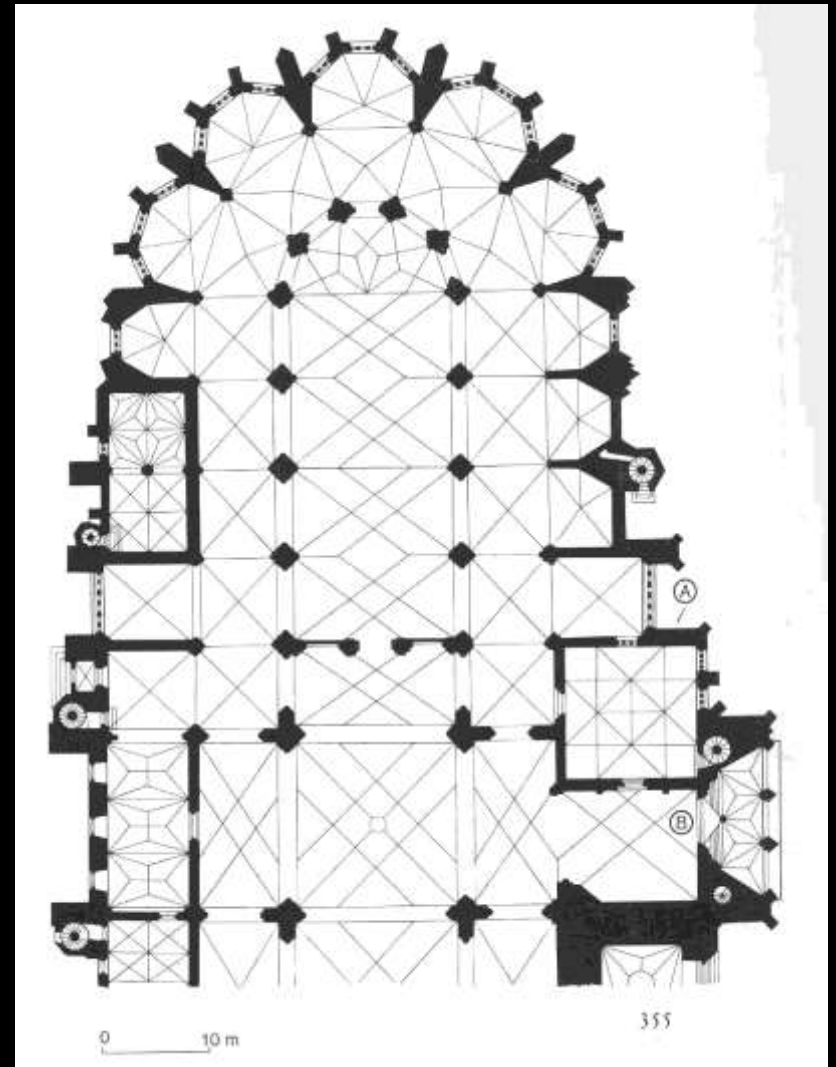
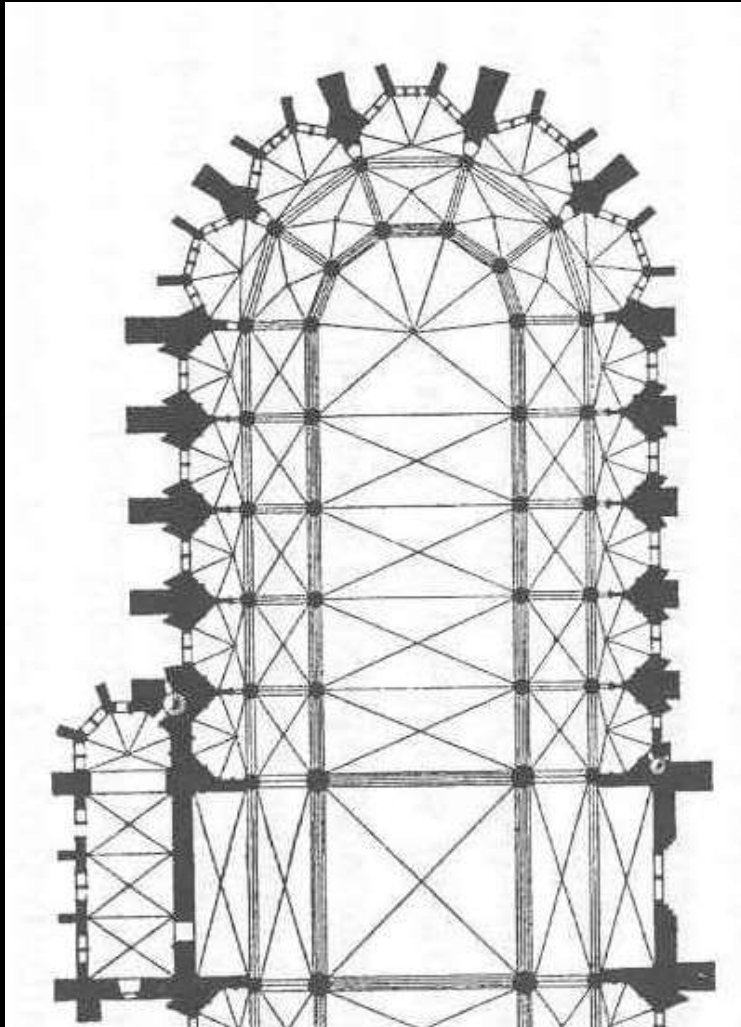

Hypotéza Matyášova pokračovatele:

Ulrich (Ulricus, Ulhuss), královský stavitel a kameník, dvorní umělec Jana Lucemburského, pracoval 1333- 50. léta 14. stol., zemřel kol. 1360

Od krále Jana dostal statek Březina na Plzeňsku, 1353 Ulricus Maurer, 1356 magister lapicidarum

Dvorský pražský styl: stěna s podloškami rámuje konzoly
první stavební etapa Karlštejna – kaple P. Marie (Kateřiny),
u sv. Víta zřejmě pracoval v letech 1352-1356 do příchodu Parlérů



Parléřové a „reforma klasické katedrály“

Mistři z Freiburgu a Gmündu: původ v okolí huti cisterciáckého kláštera v Salemu (u Bodamského jezera)



1285-1300: ohoz a chór

1319: loď (nedokončeno)

1423: západní vstupní část





- Petr z Basileje (zemřel kol. 1332):
věž Freiburgu do 1350
parléřovský znak ve druhém patře věže:
červený kůl na bílém štítě s kladivem

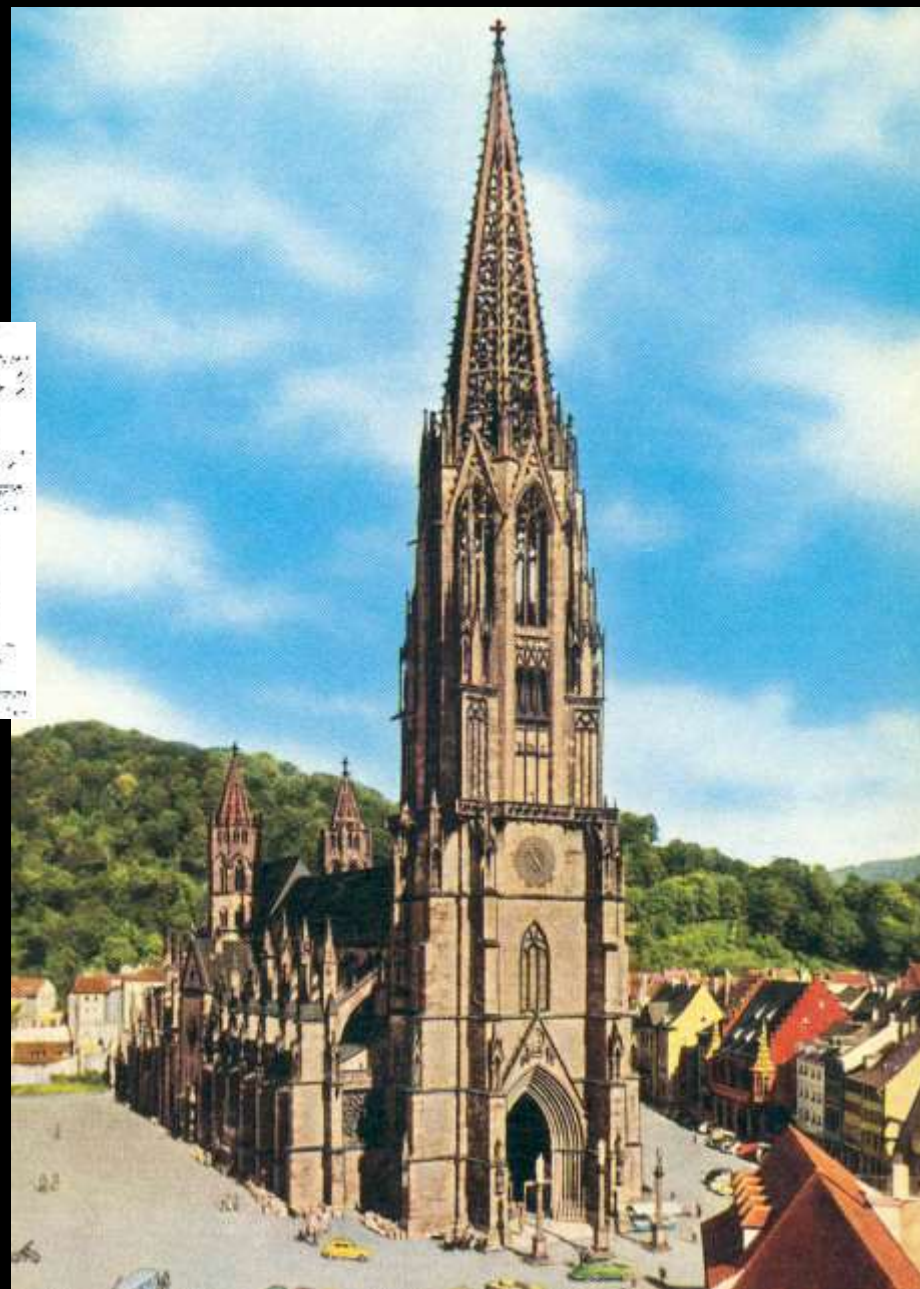
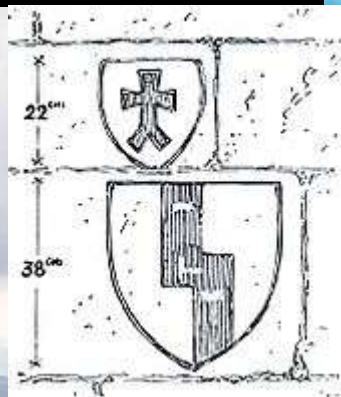

Jindřich Parlář (Henricus, Heinrich parlierer)

po 1300 ve Freiburgu – 1386 ve Švábsku

1333 žil ve Švábském Gmündu,

1341-1351: parlářem v Kolíně nad Rýnem

1351: projektantem kostela Heiligenkreuz ve Švábském Gmündu

1353-1360 Zwettl v rámci stavěného klášterního chrámu (1343-1363)

? 1356-60 mohl být u sv. Víta v Praze (jeden údaj o něm zní Jindřich Beham, tj. Čech) ?

60. léta cechmistrem kameníků a parlářem v Norimberku

Synové:

Michael z Freiburgu a Gmündu

Petr z Gmündu (tj.: Petr Parlář)

Příbuzní: Jan z Gmündu, Jindřich ml. z Freiburgu a Gmündu

Schwäbisch Gmünd
Heilig-Kreuz-Münster
loď: 1325-1341 (klenba až 1504-1521)
chór: 1351-1410 (klenba až 1491-1504)

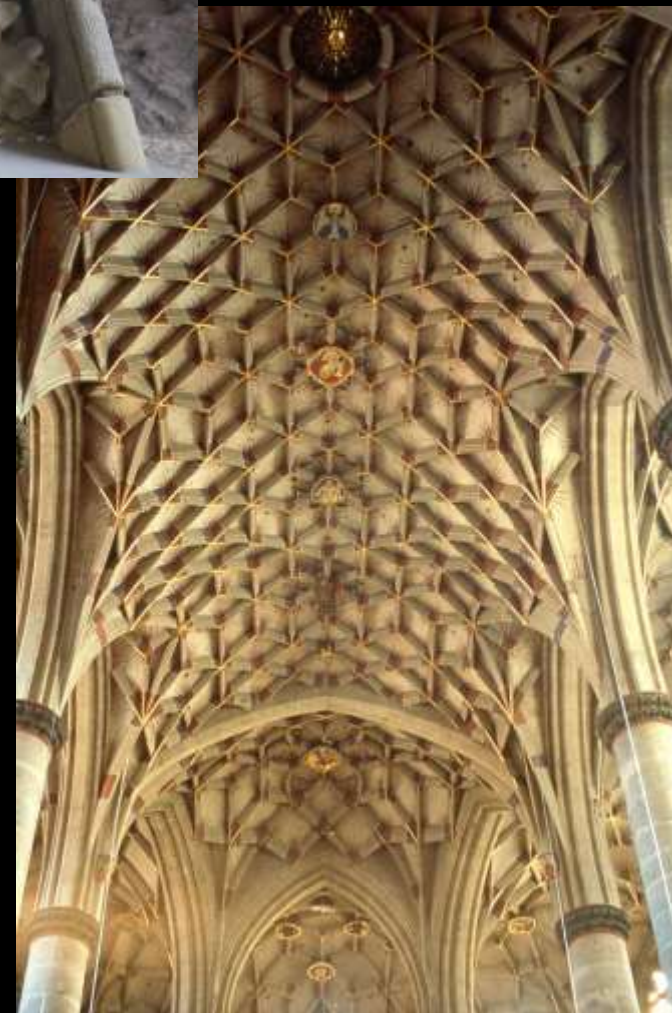
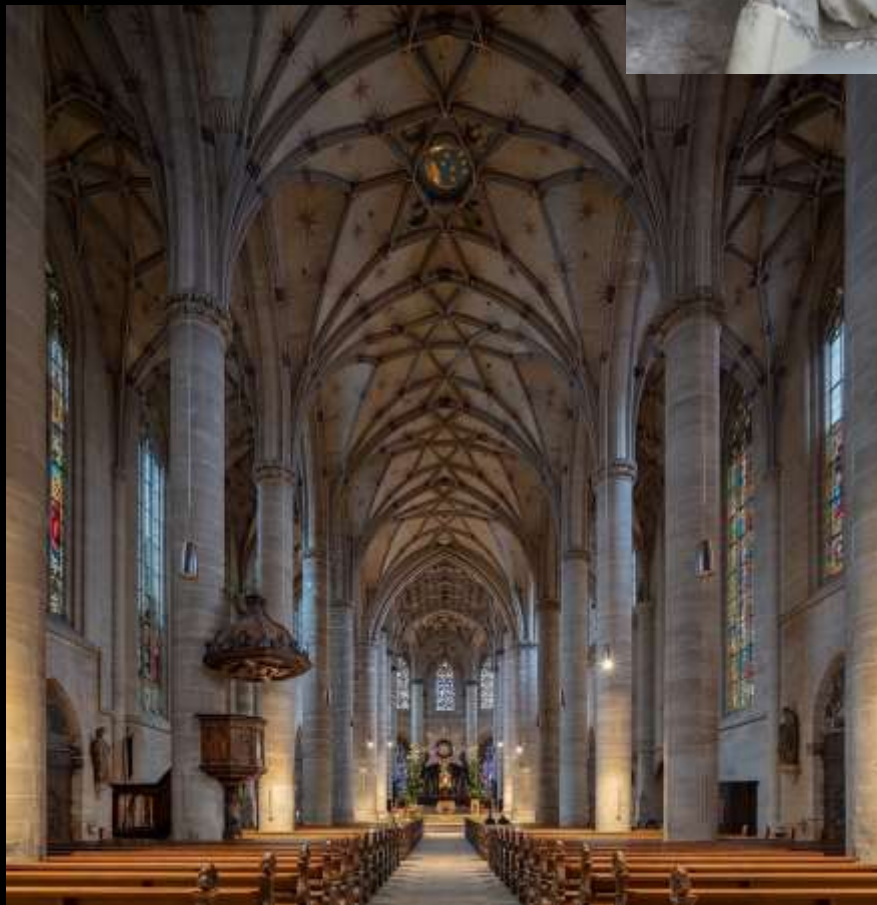

Köln am Rhein, katedrála

a) od 1248:
domský stavitel Gerhard (podle Amiens)

1322: vysvěcen chór

b) stavitelé chóru, transeptu a obvodových
zdí:

Arnolf

Johann

Rudger do 1333

c) výstavba bočního halového dvoulodí:

Bartolomeus von Hamm

Parlěrem byl Jindřich, 1351

zetěm dómského stavitele se stal Petr (Parlěř)

Michal von Savoyen, od 1353 hlavním
mistrem

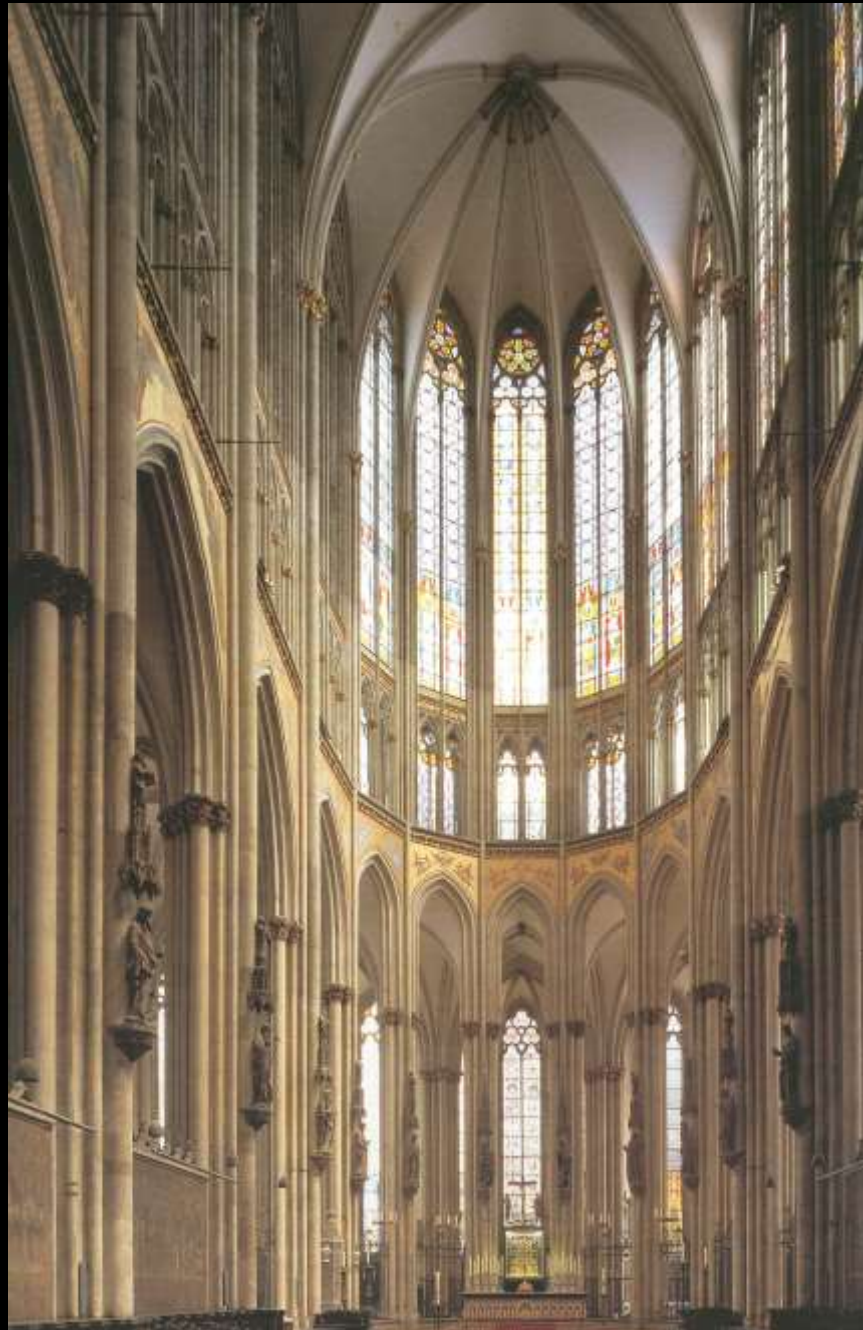

1360: jihozápadní věž jako součást fasády – Michael von Savoyen a Petr Parlér

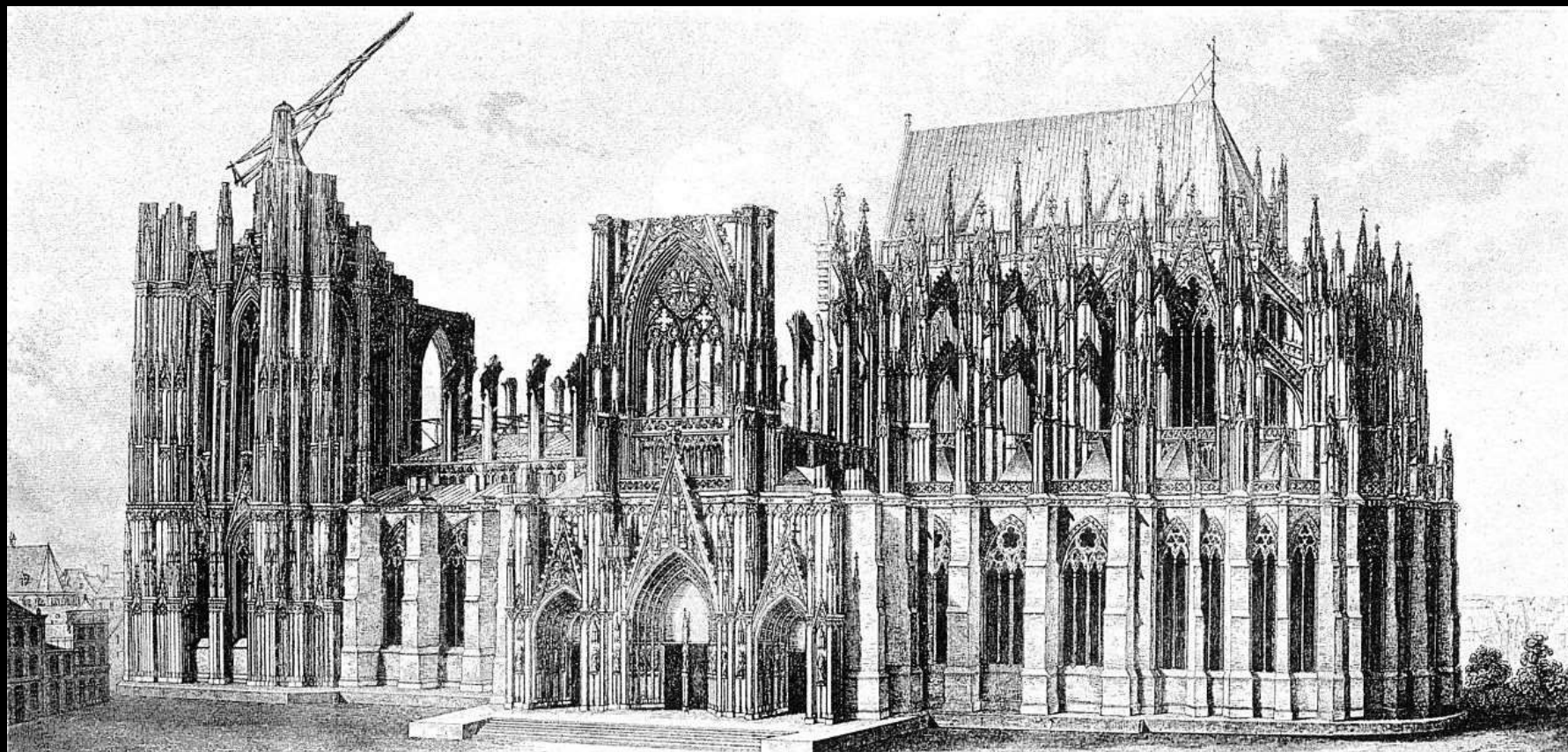

Svatopetrský portál (Petr Parlář ?):



Heiligenkreuz ve Švábském Gmündu, 1351: založení chóru (Jindřich Parlěř - otec)

† ANNO
NONA
PRO. A. V. N.
CE. OR. T.

ON. E. M.
G. U. R. P. R.
D. A. M. E. R. T.
X. V. I. I. E. X.

100. LI. E.
T. O. N. I. A. P.
O. M. N. I. E. V. S.
R. E. V. O. S. C. E.

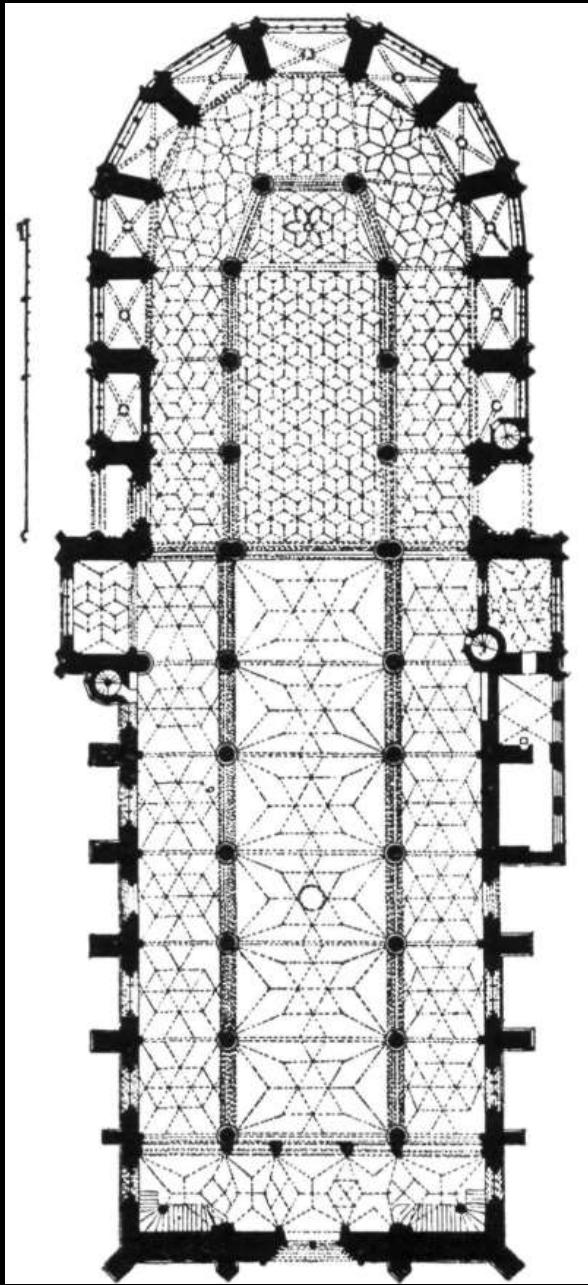

1352-1362: Norimberk, Frauenkirche
(+ Petr Parléř ? – malá klenba při chóru)

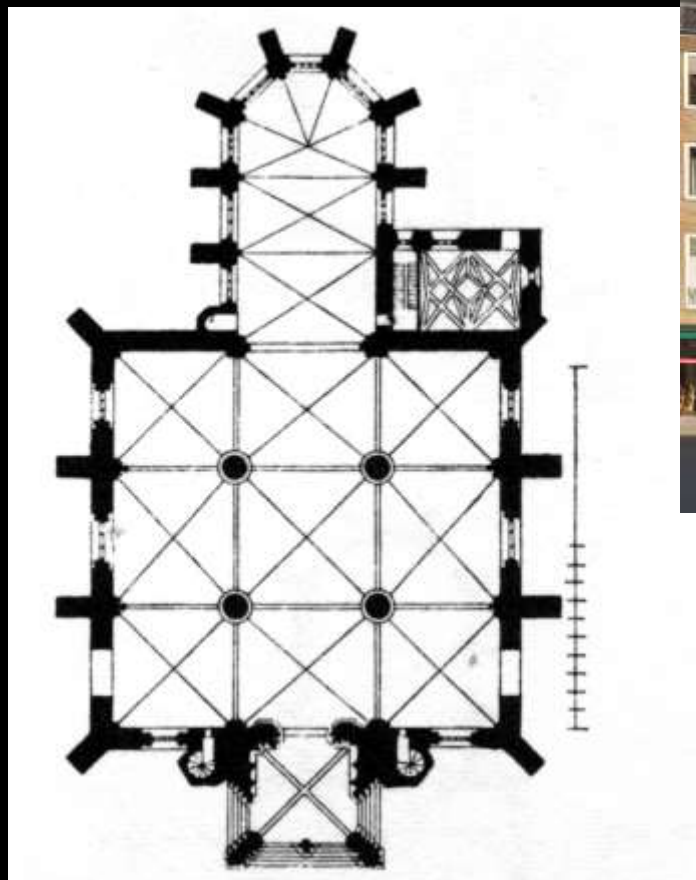

1377: Ulm

Heinrich Beham (tj. Jindřich „Čech“) – chór a rozvržení haly

1387: po smrti otce jeho starší syn Michael z Freiburgu, porada o další stavbě

1387: stavbu přebírá Jindřich mladší (synovec?), nyní je stavěna bazilika

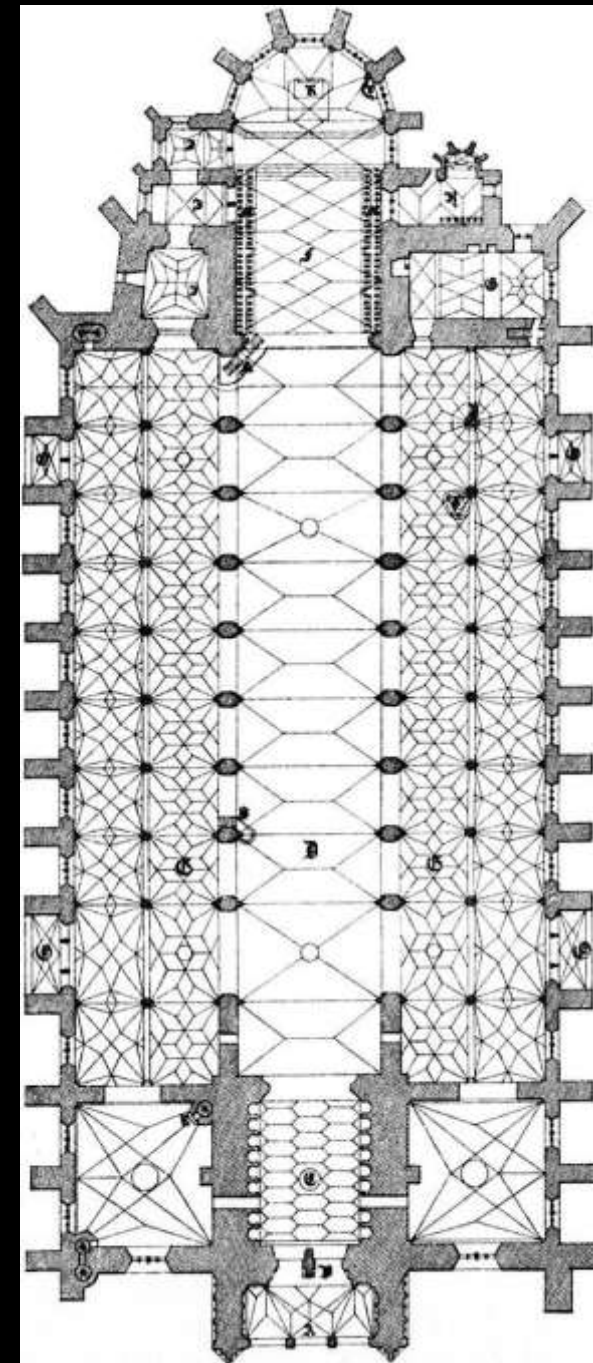

Parléřové – druhá generace

Michael Parléř (1320/1341 ve Freiburgu – před 1388 ve Švábsku)

- 1359 Zlatá Koruna,
- 1377-83 parléřem u sv. Víta?
- 1380 snad část cyklu světců nad vnějším triforiem („Horní triforium“)

- 1383-1388 ve Štrasburku
- po smrti svého otce přijel 1387 do Ulmu na poradu, brzy však umírá

Cathédrale de Strasbourg.

17. 3.

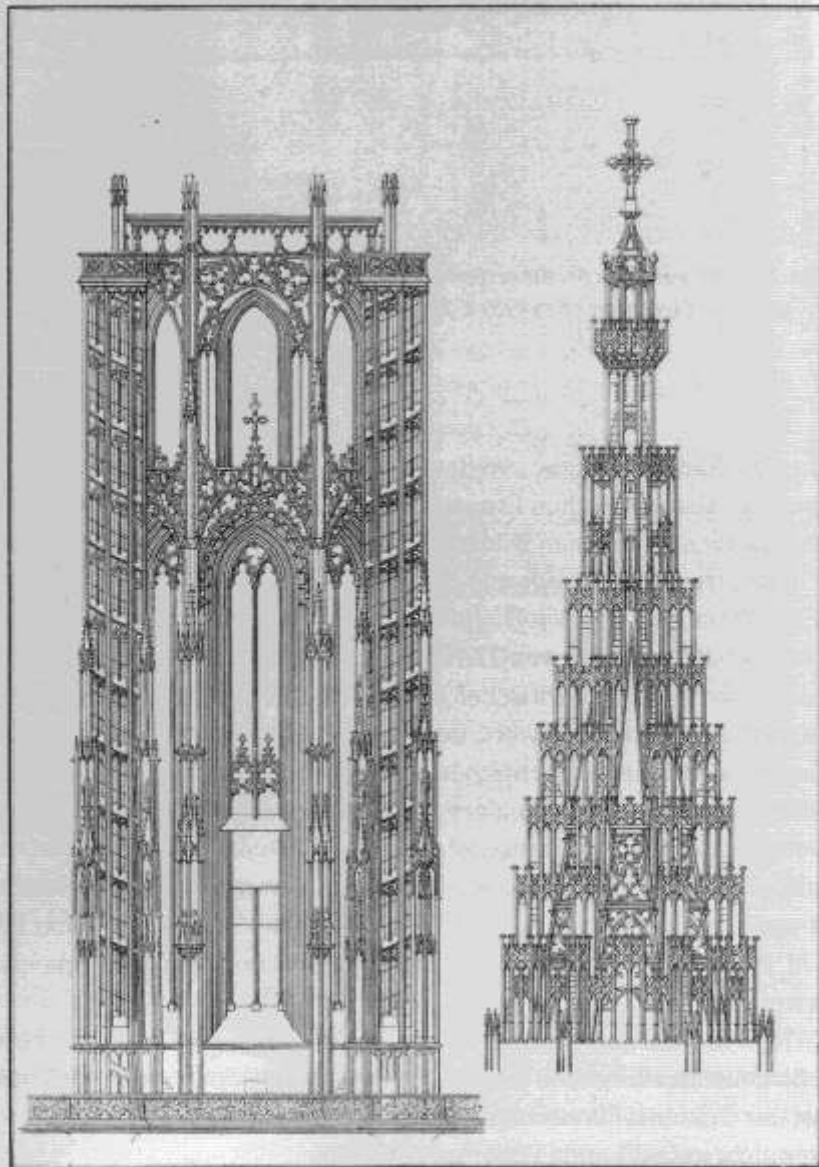

Edific. de Strasbourg

Leit. de Strasbourg

Strasbourg, générale.



Jindřich II. (mladší), Henrich, Henrichus de Gemunda, de de Freiburg, de Ulma
(1320/1340 ve Freiburgu nebo Gmundu – 1403/4 v Čechách?)

- Otec ani příbuzní nejsou známi, byl ale úzce spojen s Jindřichem Parlěrem starším (stříbrný kůl na červenomodrém pozadí)
- 1373 jako sochař a kameník v Praze, socha sv. Václava 1377/1378
- zeť mistra Michaela Savojského z kolínského dómu
- 1381-1387 stavitel markraběte Jošta v Brně, bydlel u branky augustiniánského kláštera
- 1387-1391 Ulm (po něm nastupuje Ulrich von Ensingen)
- 1391-92 Milán

- Spolupráce s Petrem Parlěrem a Michaelem Savojským: klenební experimenty – hrad Krakovec, na Špilberku vedle věže zaniklá klenba s podporami mimo kouty jako v Krakovci
- Norimberk, poté zde byl parlěrem u stavby Sebaldkirche

- Krásná kašna v Norimberku – stavební část
- tumba Břetislava I. u sv. Víta
- sochy sv. Václava, dívčí v Kolíně, pieta od sv. Tomáše



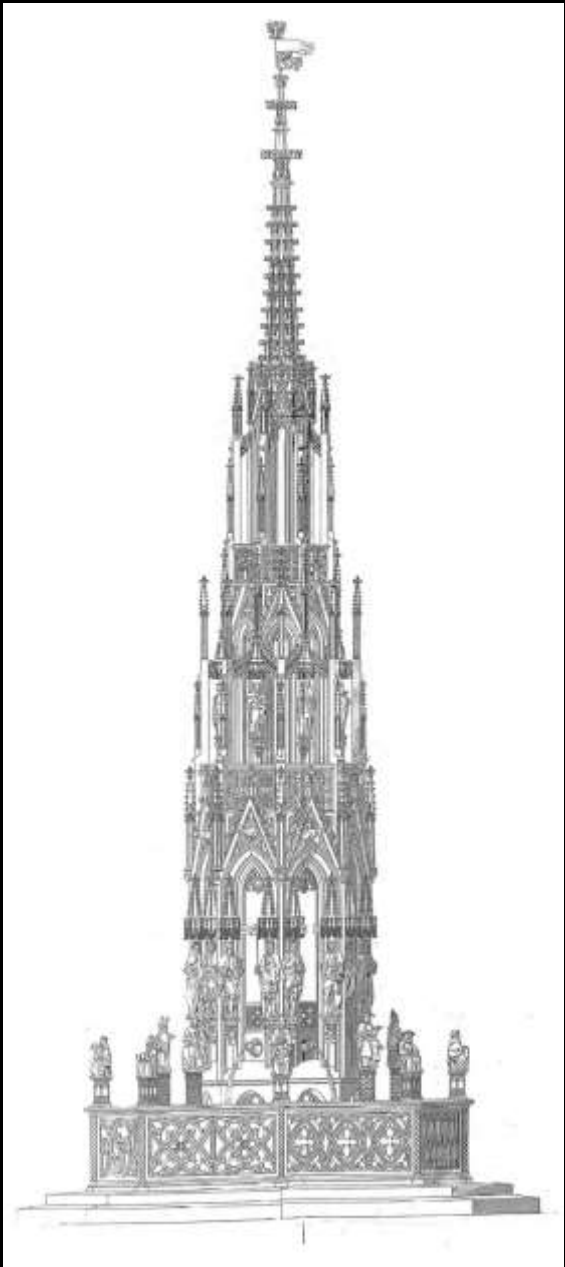







Petr Parlář (1333 Švábský Gmund – 1399 v Čechách)

Nápis na bustě u sv. Víta v Praze: Petrus Henrici parleri de colonia magistri de Gemunden

- ve 40. letech v Kolíně nad Rýnem, u otce a Bartolomea z Hammu, mistra kolínské katedrály
- 1351/53 se oženil Gertruda / Druda, s dcerou mistra Bartolomea
- kol. 1382 druhá manželka pocházela rovněž z Porýní Alžběta / Agnes

- 1351-1356 spolu s otcem ve Švábském Gmündu
- po 1356: Praha (spolu s otcem?) – příbuznost chórových kaplí s Frauenkirche v Norimberku a v Gmündu
- po 1366 parlářem v Praze, později v dokumentu 1372 se píše olim Parlerius (někdejší parlář)

- 1366 Zlatá brána, kaple sv. Václava, sv. Zikmunda, západní pole sakristie
- 1370-1387 kaple Všech svatých vedle královského paláce
- 1380/1382 cesty do Kolína (tehdy snad svatopetrský portál)
- cesta do Štrasburku jako člen poselstva krále Václava IV. spolu s bratrem Michalem (kresba pro výzdobu vnějšku)
- 1385 měšťanem na Starém Městě pražském
- 1385 – síťová klenba u sv. Víta, 1392 slavnostní založení západní části

Sochařské a kamenické práce:

- 1377 – zaplacen Přemysl Otakar I. a Přemysl Otakar II.
- 1375-1399: pokračování rozestavěného Karlova mostu (projekt: 1357 – Otto, Ottlin, stavitel biskupa Jana z Dražic)
- Busty Matyáš z Arrasu, Václav z Radče, snad autoportrét ?; zato královská rodina ve vnitřním triforiu – zřejmě jiný kameník. Heřman

Pět synů: Václav, Jan ml, Mikuláš (kněz a lékař, ale i lapicida)

Pavel (zemřel jako dítě) a Jan / Janek



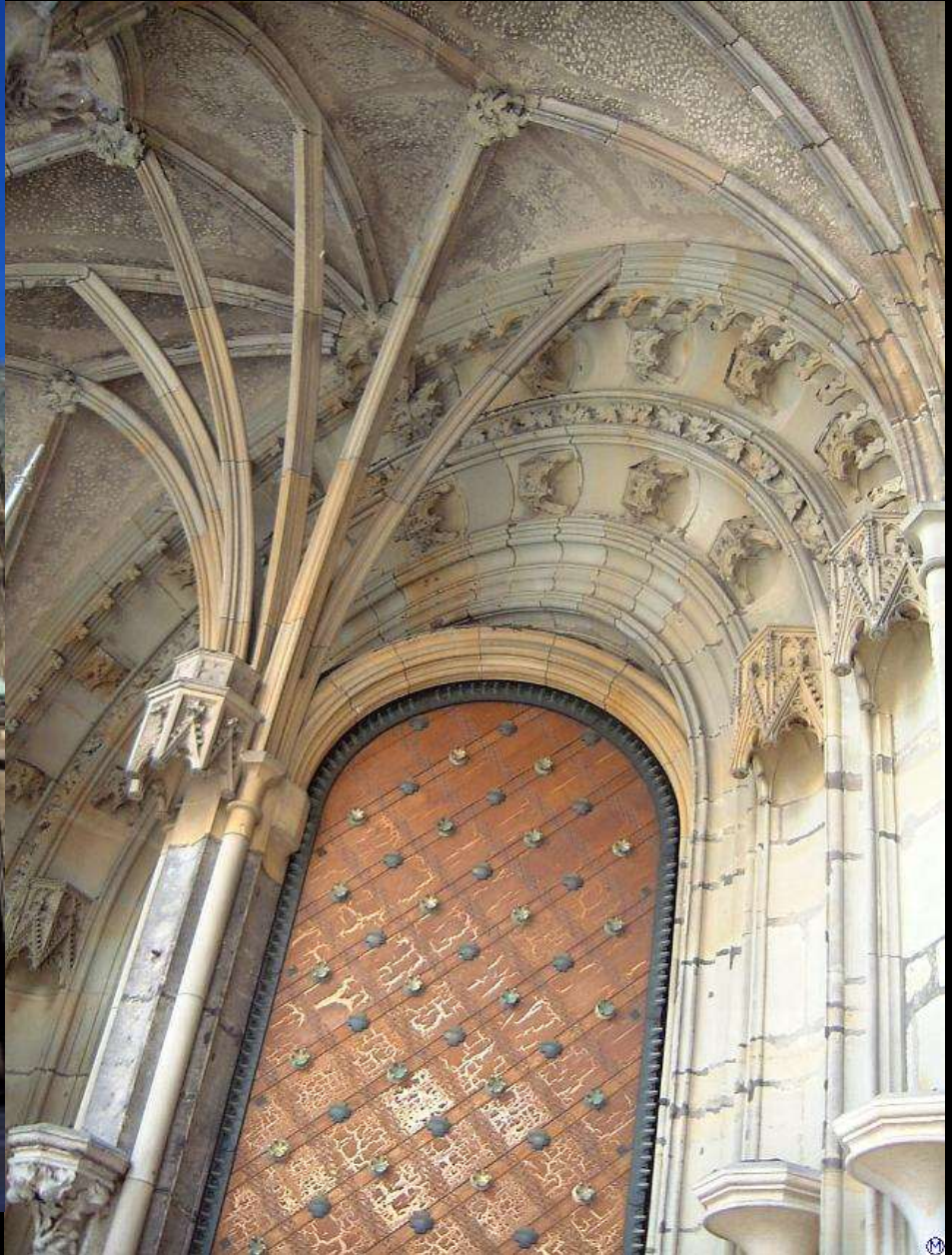

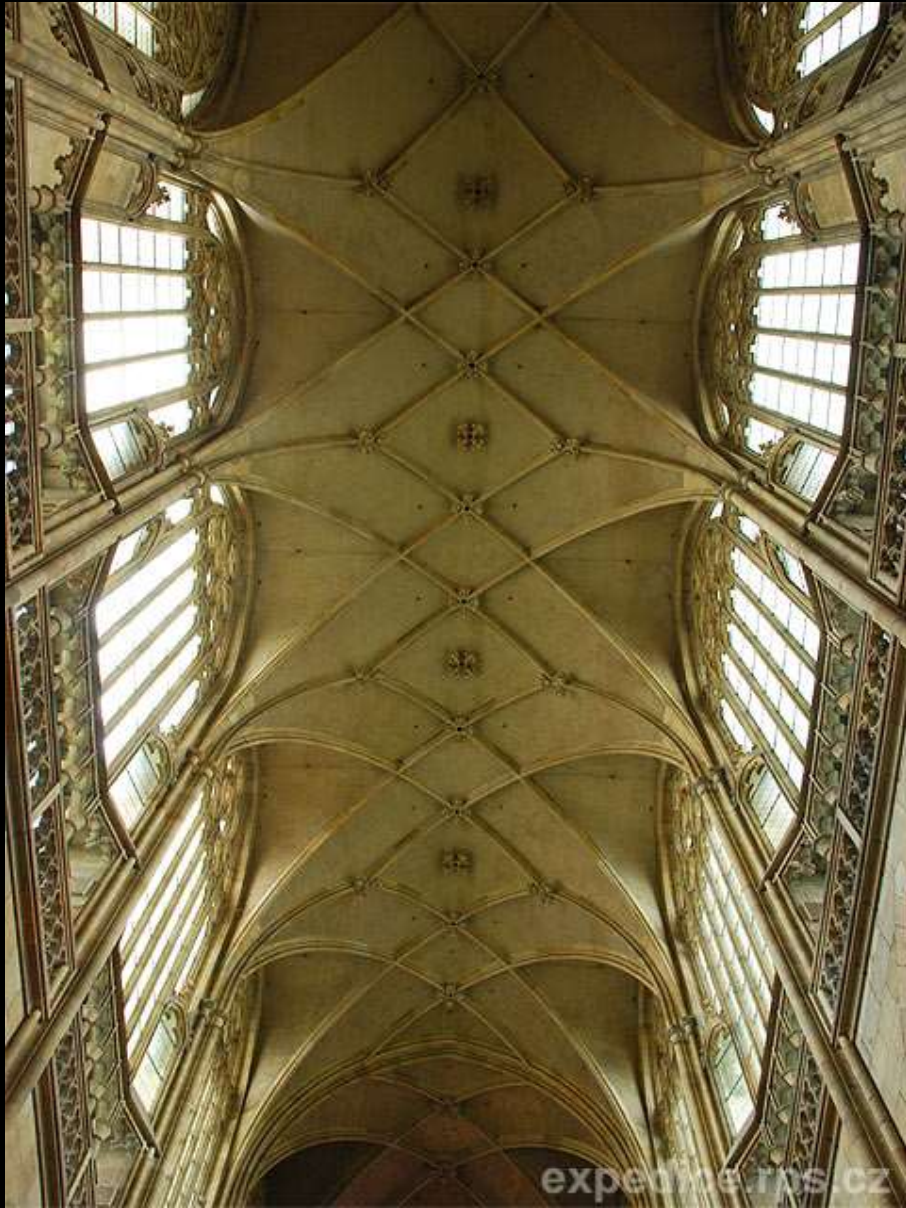



Původní horní ukončení přízemí chóru jako v Gmündu)



Hlavní zámek v Praze. (Karel II. Borek)

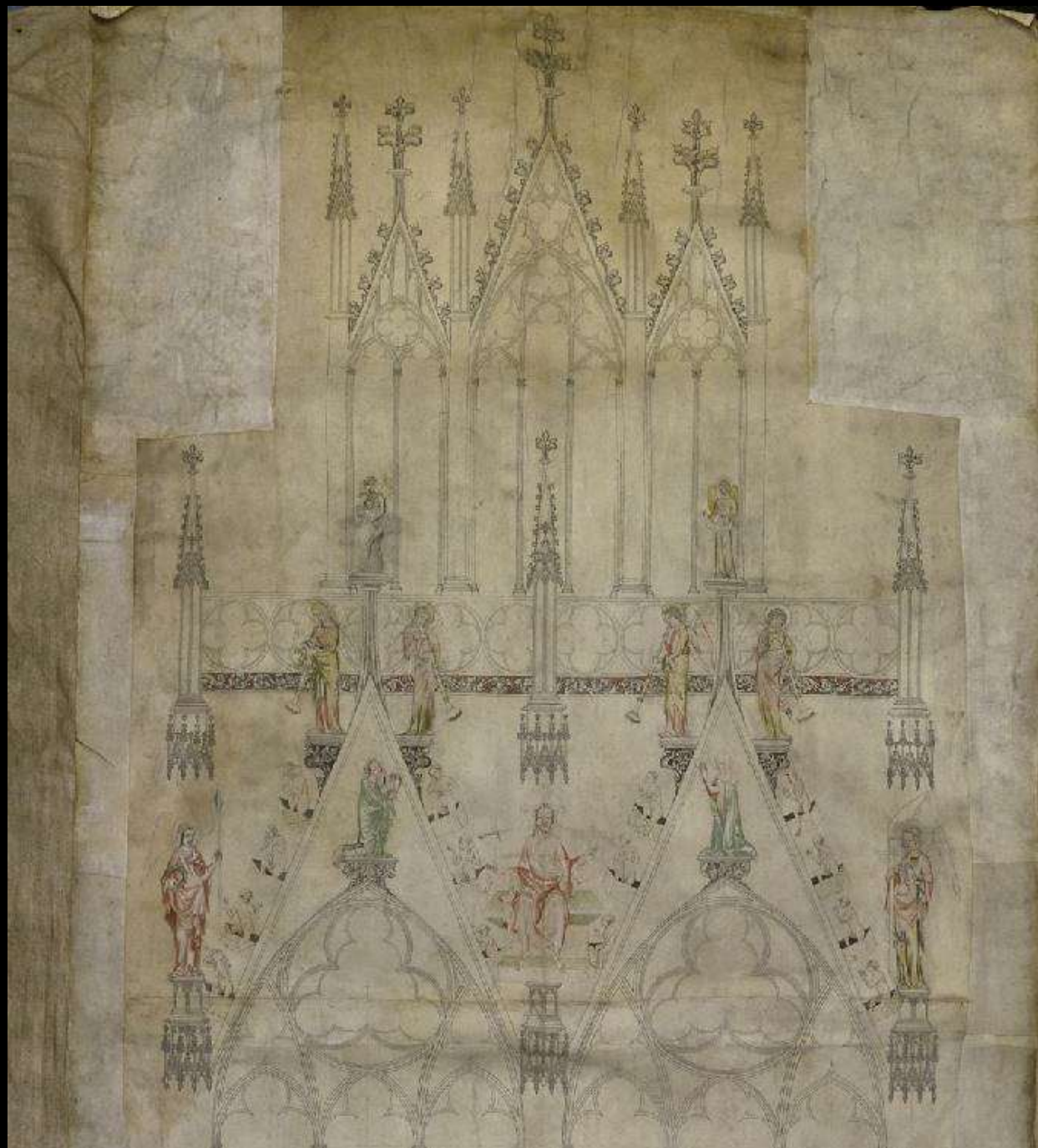

Václav z Radče, po 1385

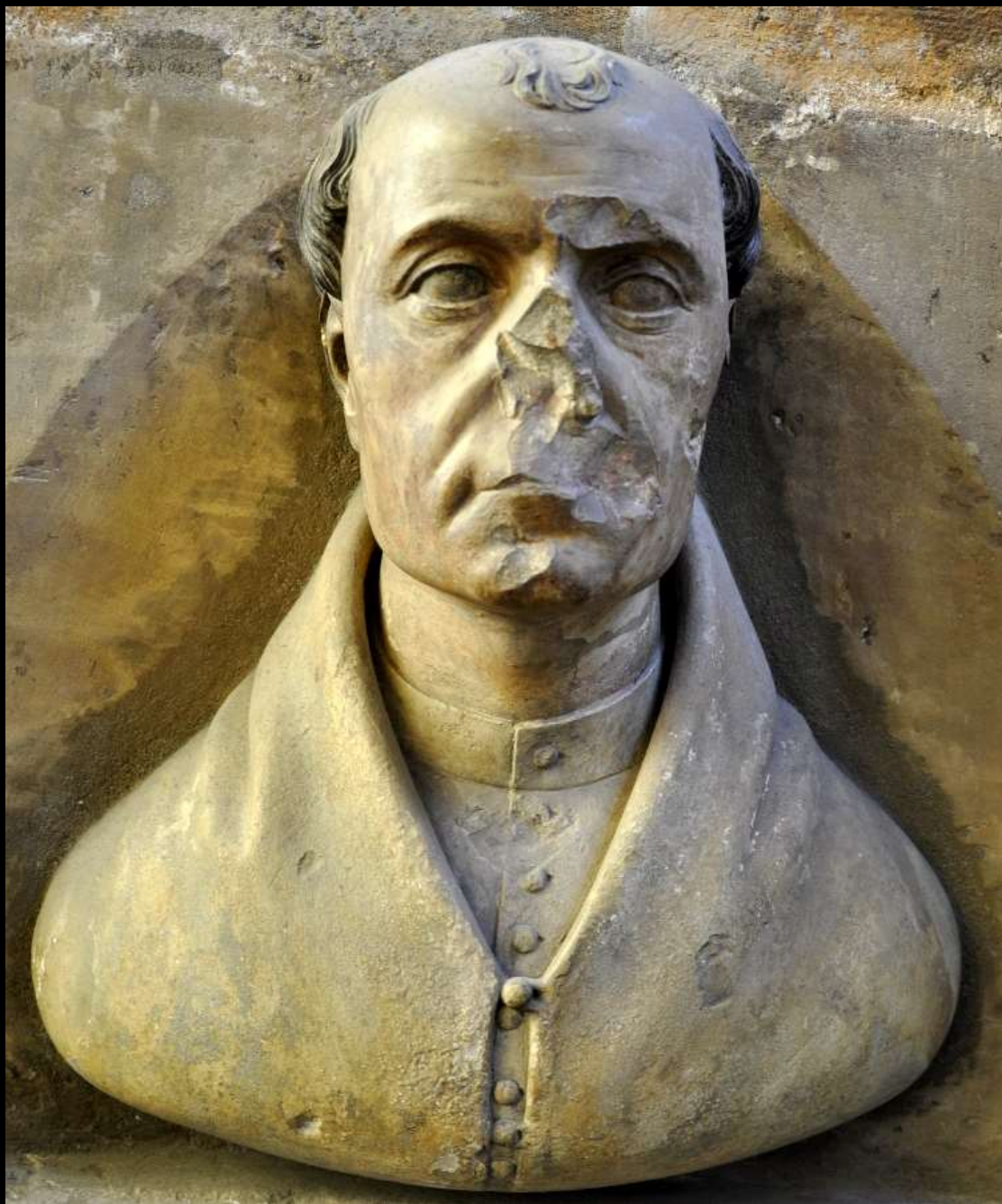

Heřman (Hermannus), 1345-1395

1362 se oženil s Kateřinou, vdovou po Ulrichovi, kameníkovi Jana Lucemburského

1375 přední sochař ve svatovítské huti: Karel a císařovna a potom zřejmě další, poslední Jan Jindřich a Jana Bavorská

?? snad poslední prací Madona ze Šternberka (nebo mnohem spíše Jindřich z Gmündu? teze Ivo Hlobila)





Třetí generace:

Synové Petra Parlěře a jeho pokračovatelé.

Václav de Praga, de castris (po 1352 – 1404)

- V 70. letech jako kameník na pražském hradu (spolu s bratrem)
- Od poloviny 80. let 1398 magister fabricae ještě za života otce (od 1398 Jan mladší)
- Po 1400 jsou snahy jej získat do Milána, 1403 je zpráva, že může přijet, ale ne z Prahy, ale z Vídně
- Od 1402 ve Vídni, 1494 psal posudky do Milána a zemřel
- Jeho nástupcem ve Vídni i v Praze (na čas): od 1404 Petr z Prachatic
- zvonice v Praze a Vídni, není jasné, kdo je autorem širokého okna a koruny

Jan ml. (kol. 1350-1406)

- 1377 – čtyři hlavy – zřejmě pro Horní triforium
- Od 1398 řídil věž a zvonici (snad ono nedokončené okno)
- Kutná Hora ?, půdorys a chór

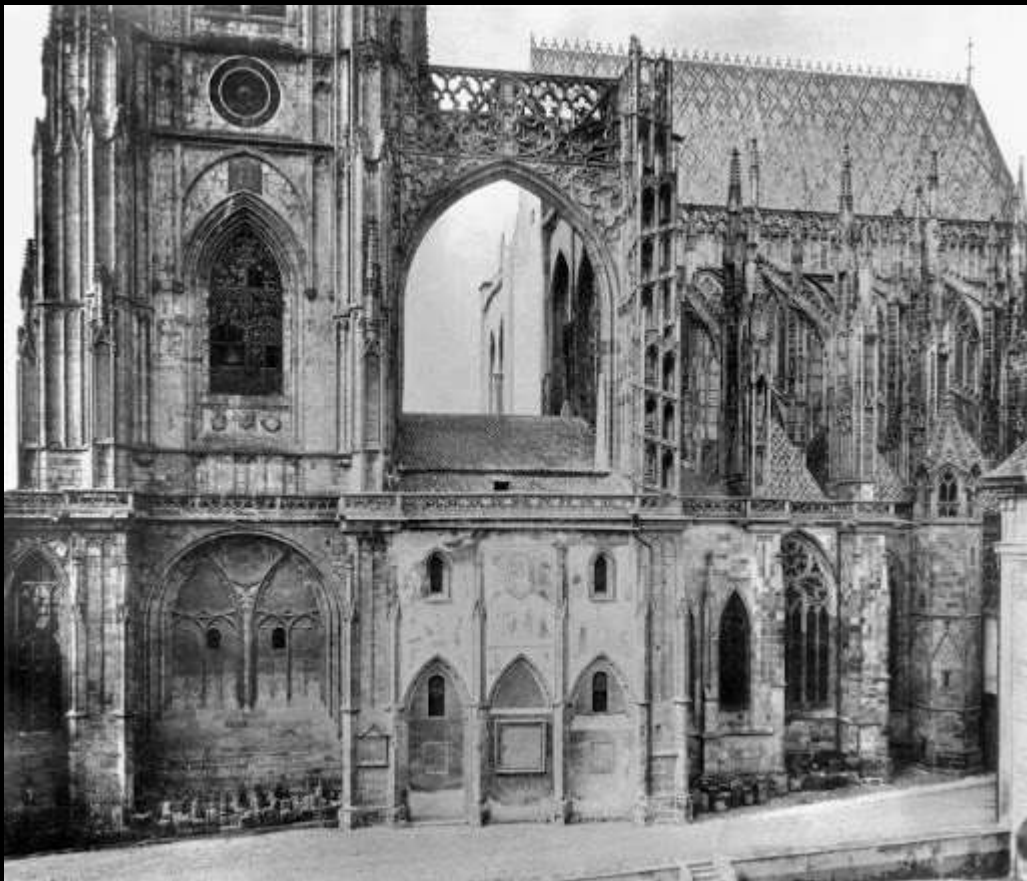



Panicové z Prahy:

Legendární skupina kameníků – v 80. letech 15. století byli chváleni v kamenických příručkách.

Ve Vídni – tradice o dávných stavitelích a malířích s erby tří štítků.

Dvě teorie o jejich původu:

a) V posmrtném seznamu členů bratrstva sv. Lukáše v Praze jsou zmiňováni:

- panic Václav, panic Janek (a dodatečně panic Petr) – tj. dva synové + Petr z Prachatic ?

b) Protože se legenda šířila hlavně ve významných katedrálových centrech, je asi pravděpodobné, že jako „panicové z Prahy“ byli nazýváni již o generaci starší následovníci Jindřicha staršího,

- tj. Michal, Petr a Jindřich ml. jako slavní umělci minulé doby.

Jejich umění dále zprostředkovali později formou skicáků mistr Roger a Mikuláš ze Štrasburku:

ve Štrasburku byl Michaelovým nástupcem právě Mikuláš (Niklas von Strassburg), zatímco mistr Roger pocházel z Kolína nad Rýnem a určitě se znal s Petrem i Jindřichem ml.

Praha:
Erb malířského cechu z doby Rudolfa II.



Velcí stavitelé 1. poloviny 15. století

- „Pozdní Parléřové“ ve Vídni:
 - Václav (syn Petra), Petr z Prachatic, Jan z Prachatic
- Michael Knab / Chnab (kol. 1340-po 1399)
 - Wien, Bratislava
- Hans Krumenauer (mezi 1350/1360 - 1410)
 - Bavorsko, Landshut, Pasov
- Ulrich von Ensingen (kol. 1359-1419)
 - Švábsko: Ulm, Strassburg, Esslingen
 - Matthäus Ensinger (+ 1463)

Petr z Prachatic (zemřel 1429)

Wien, St-Stephan, věž, 1390-1433
(dokončil ji Jan z Prachatic)



Michael Knab (kol. 1340-po 1399)

Spinnerin am Kreuz, Wiener Neustadt
Wien, Maria am Gestade (chór a věž – ovšem helma je
pozdější 1419-1428)

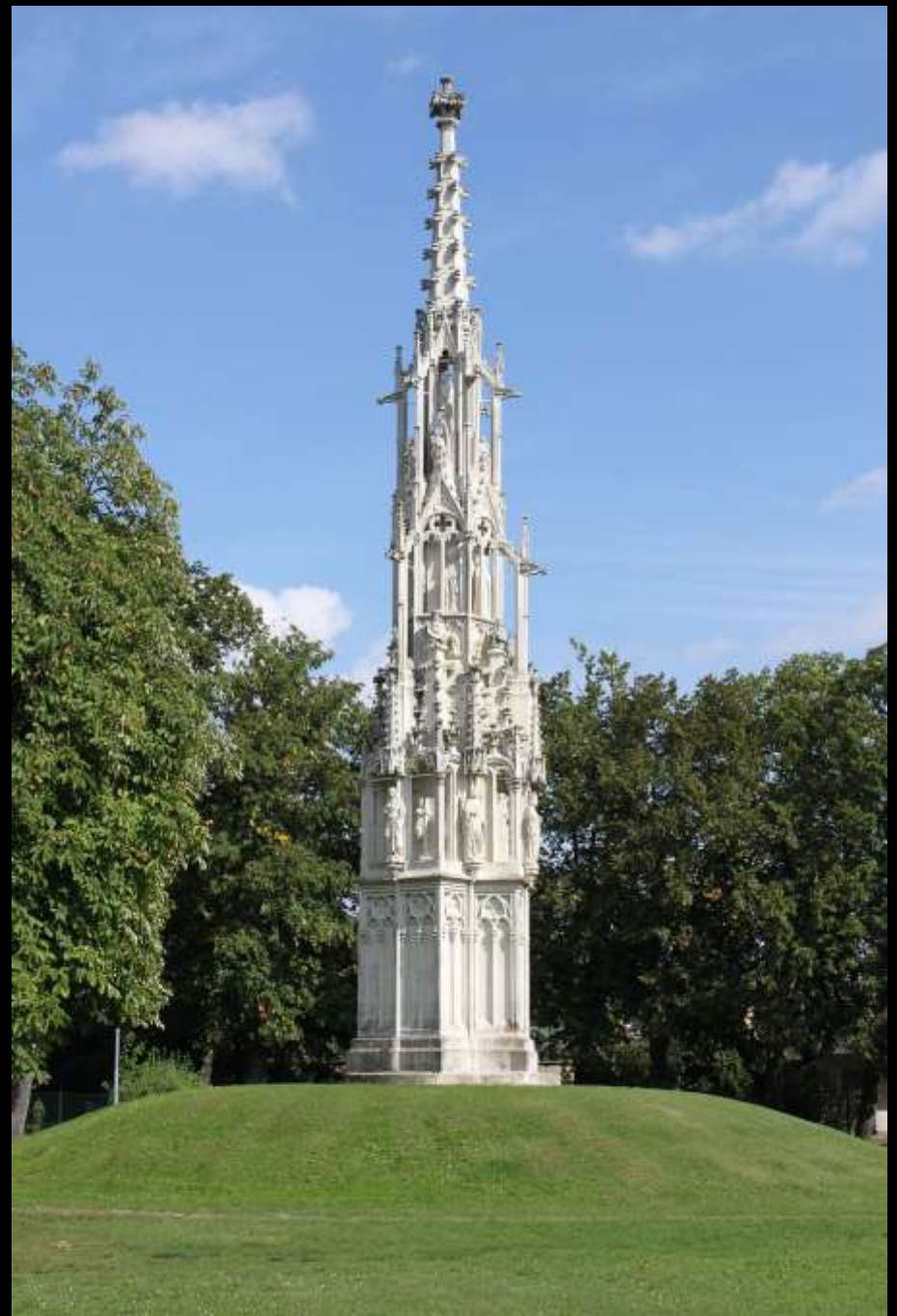

Ulrich von Ensingen (1359-1419)

Ulm, 1392-1417 (proměna haly na baziliku, věž)



- **Hans von Burghausen (1350/1360 – 1432)**
 - Původně Vídeňská huť, poté Švábský Gmünd, Bavorsko: Landshut, Salzburg
- **Hans Stethaimer (kol. 1400-1460/61)**
 - Synovec Hanse von Burghausen, dokončování Landshut (cihlová věž)
- **Conrad Roritzer (kol. 1410-1475)**
 - Řezno, Norimberk (St. Lorenz)

Landshut, St-Martin, od 1395 (do 1500)

Hans Krummenauer
Hans von Burghausen
Hans Stethaimer



0
10 m

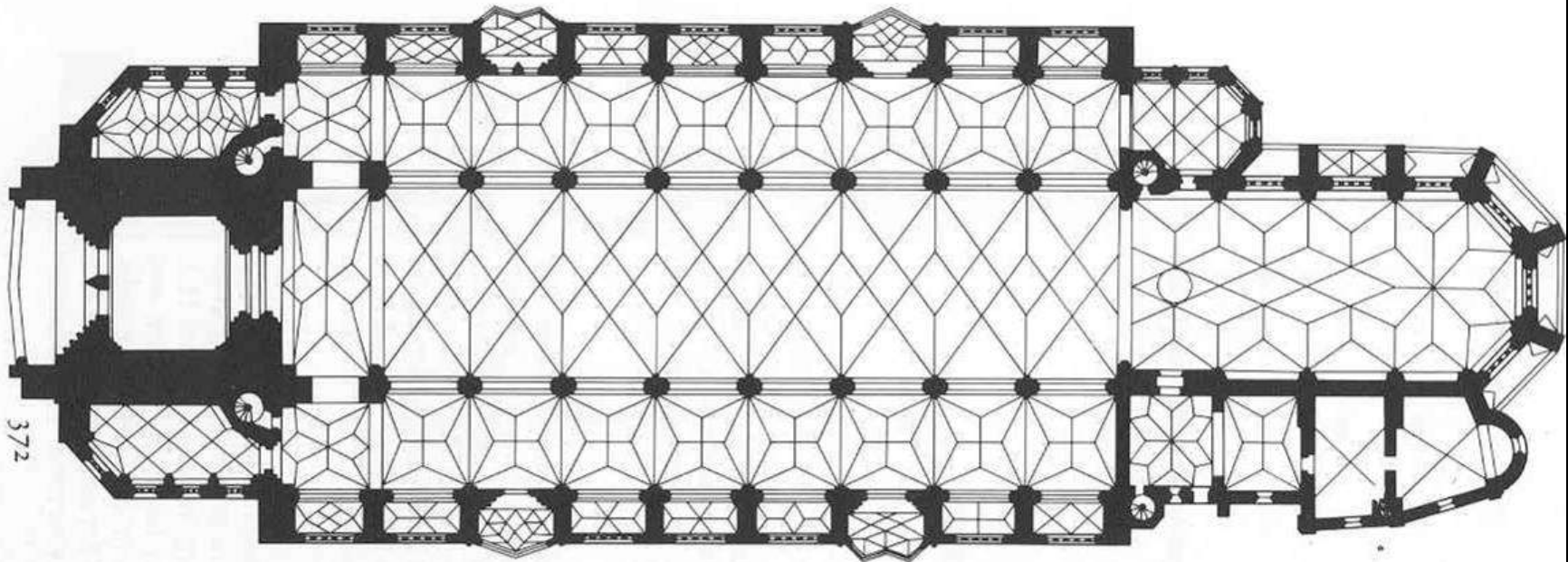

372

Landshut, Heilig-Geist-Kirche (špitální kostel)
1407-1461

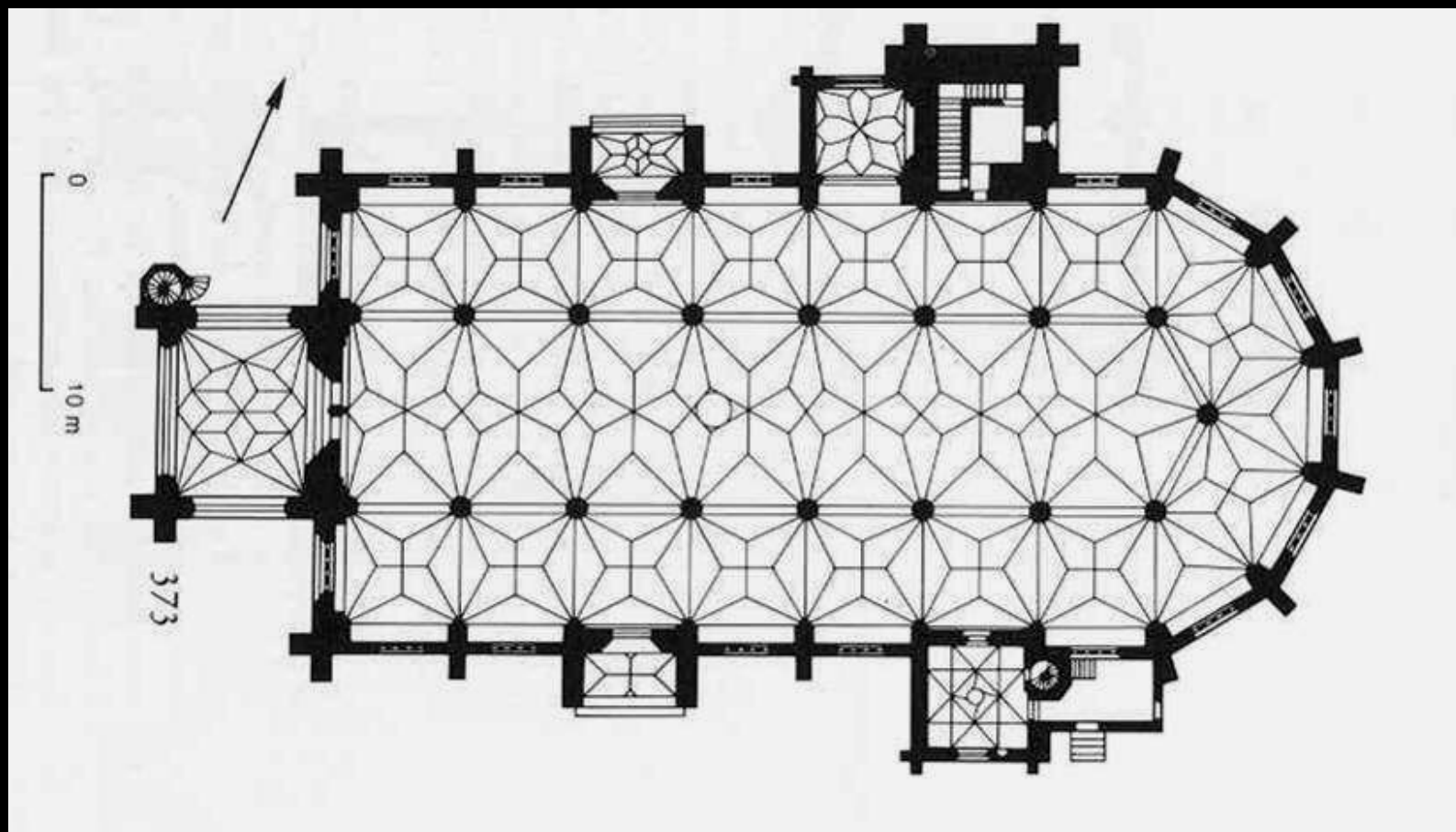

Salzburg, františkánský kostel, původně románská loď farního kostela
od 1408:

Hans von Burghausen, Stephan Krumenauer

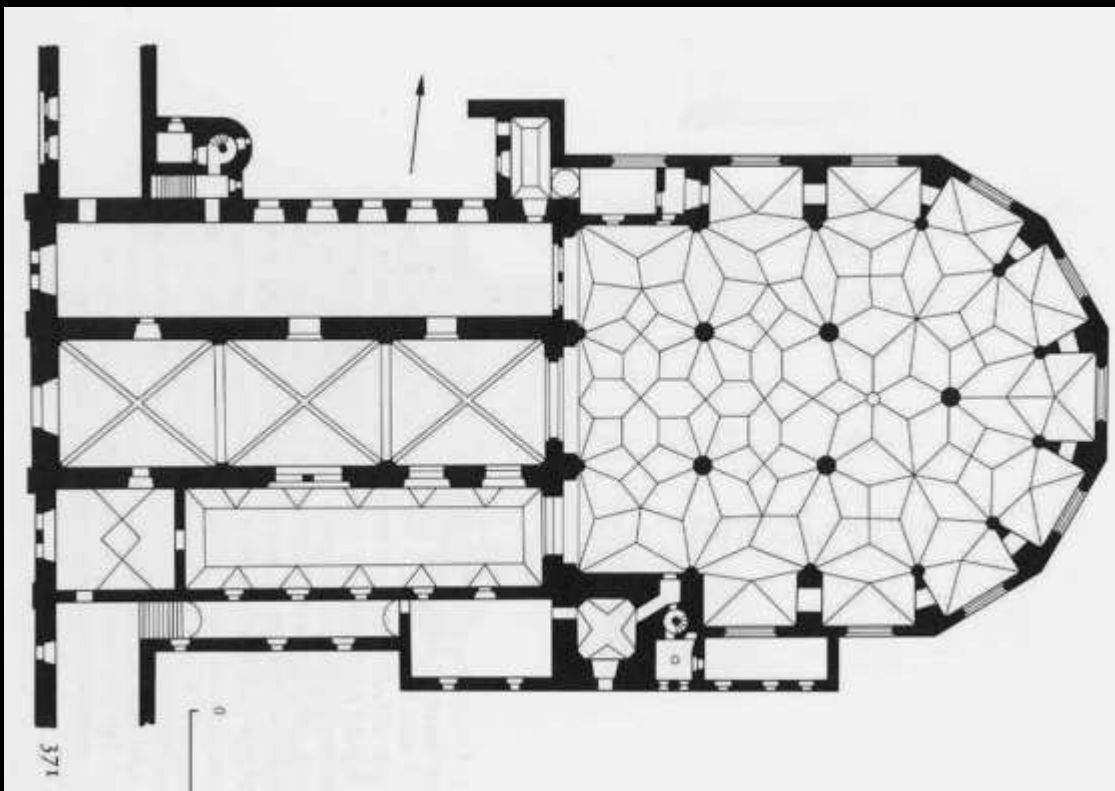

Norimberk, St. Lorenz
Konrad Roritzer z Řezna,
1439-1477

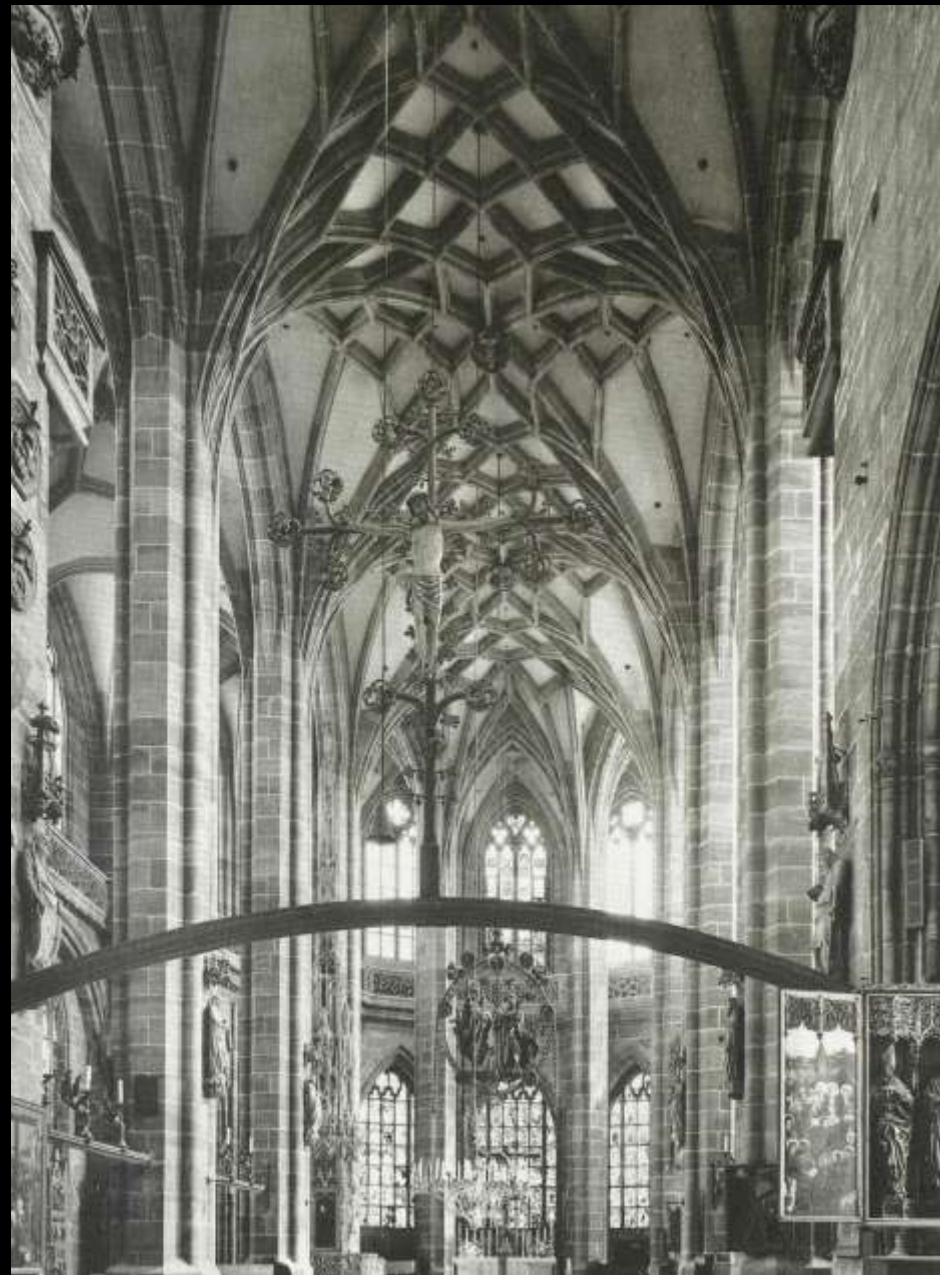

Projektování kleneb a „gotická“ geometrie

Literatura:

Werner Müller, různé texty, např.:
Einflüsse der Österreichischen und der Böhmisches-Sächsischen Spätgotik in den Gewölbemustern des Jacob Facht von Andernach, in: Wiener Jahrbuch für Kunstgeschichte, XXVII, 1974

Řešení klenby je z větší části řešení technického problému, jen zčásti estetického:

- Tvůrce začíná vnesením oblouku (Bogenaustragung).
- Klenební pole je dané půdorysem a hlavním obloukem (Prinzipalbogen).
- Všechna žebra jsou přitom kreslena ve stejném půlkruhu, přičemž poloměr hlavního oblouku volil architekt různě (většinou byl polovinou délky diagonály).
- Stejně byl konstruován i pomocný ramenát (Lehrbogen).
- Pokud tedy analyzujeme žebrový vzorec klenby, musíme vždy odlišovat to, co je dané technicky (a je to tedy u různých umělců stejné) a do čeho naopak může umělec zasáhnout předvolbou různých technických specifikací).

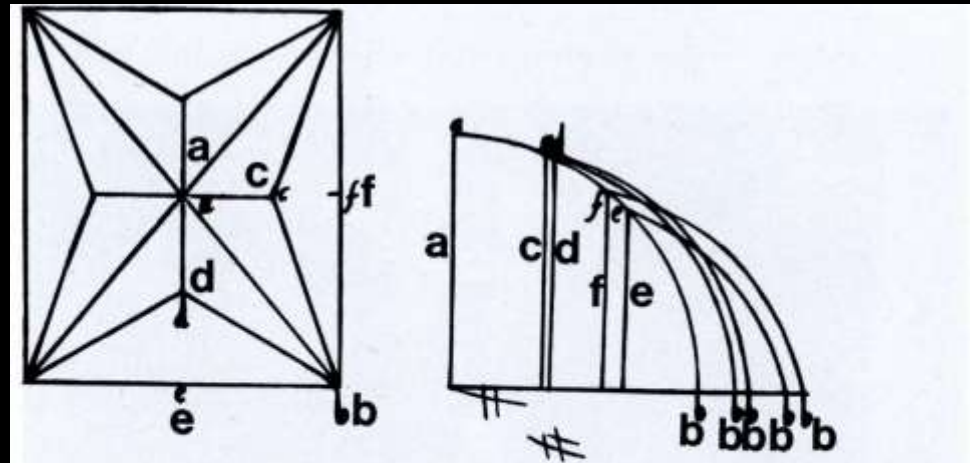

23. Ranisch (zit. Anm. 9), Fig. Pag. 32, No. 2

24. Lehrbogenkonstruktionen; unten rechts: Prinzipalbogen mit der halben Diagonale des Grundrißquadrates als Radius, unten links: mit variablen Radien

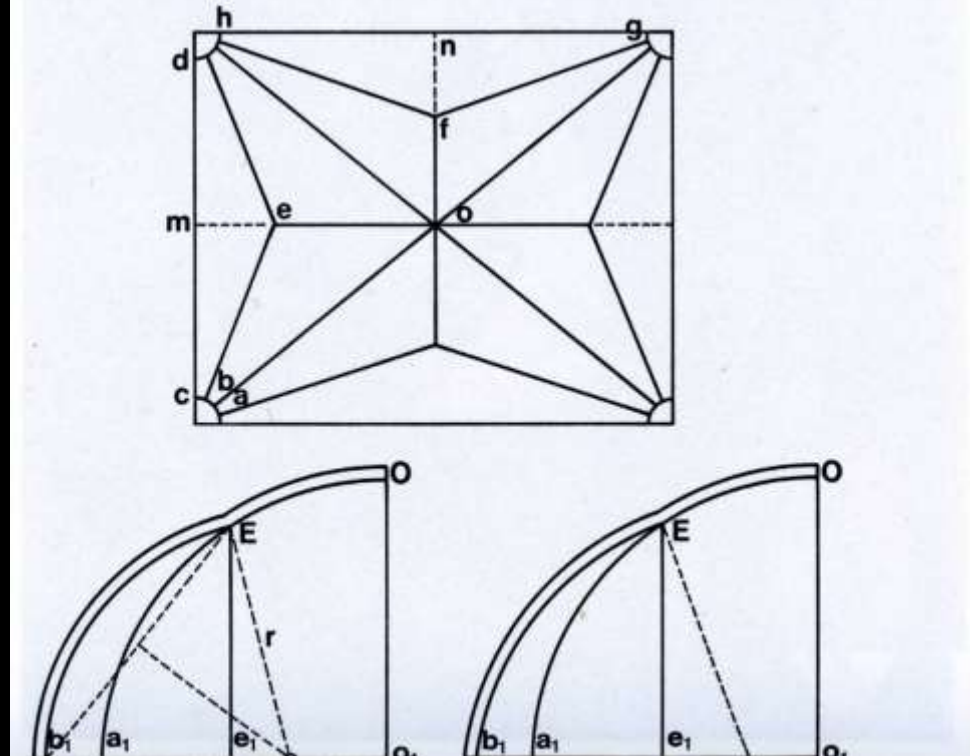

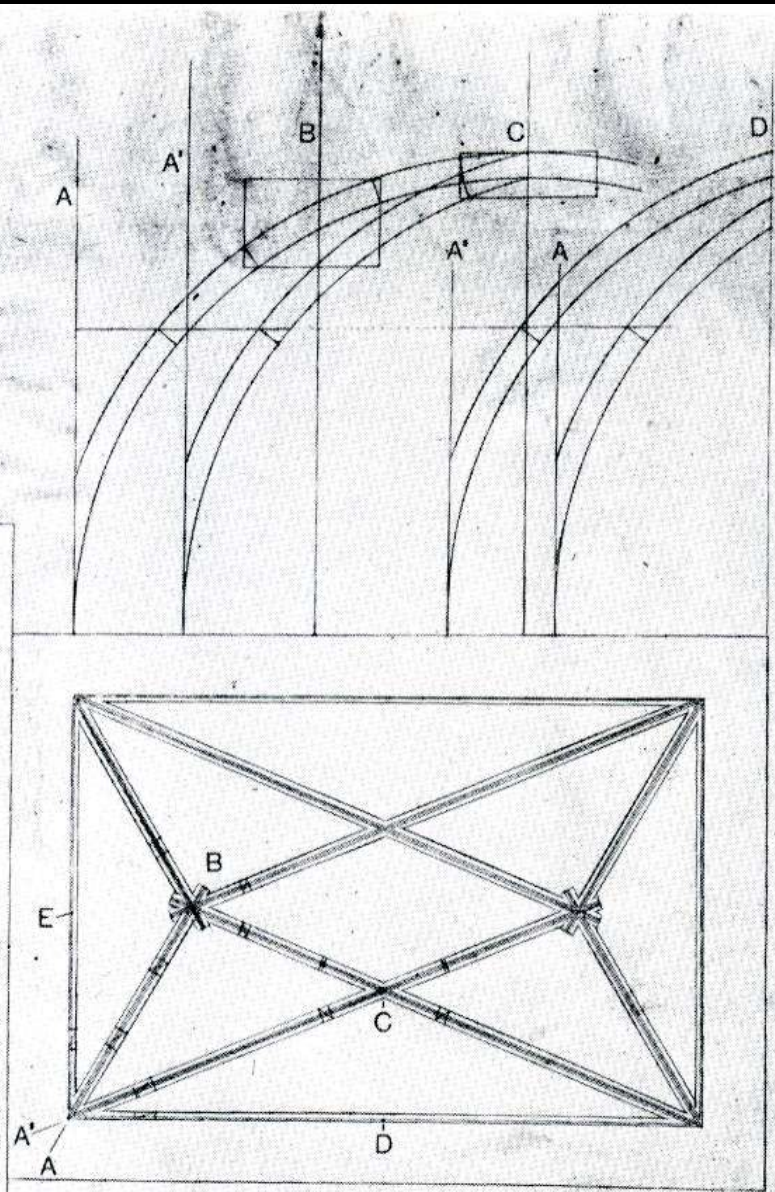
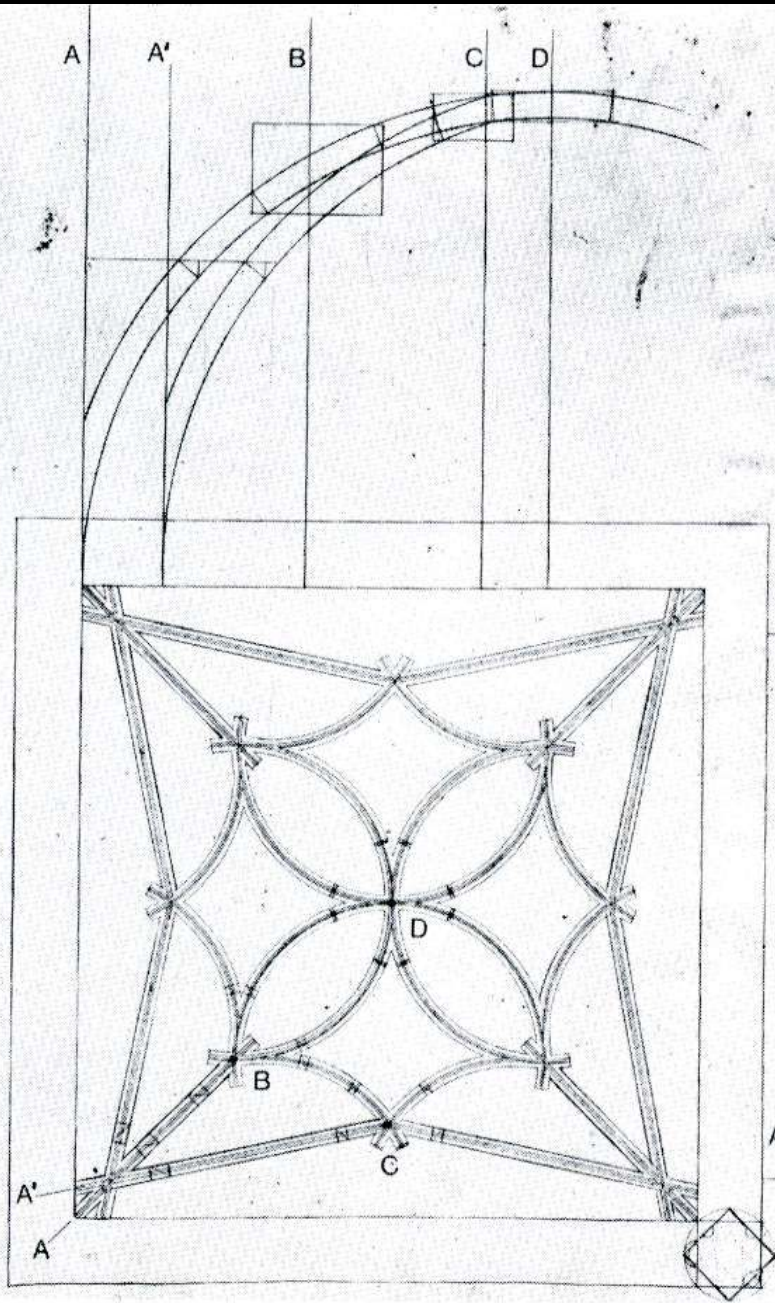

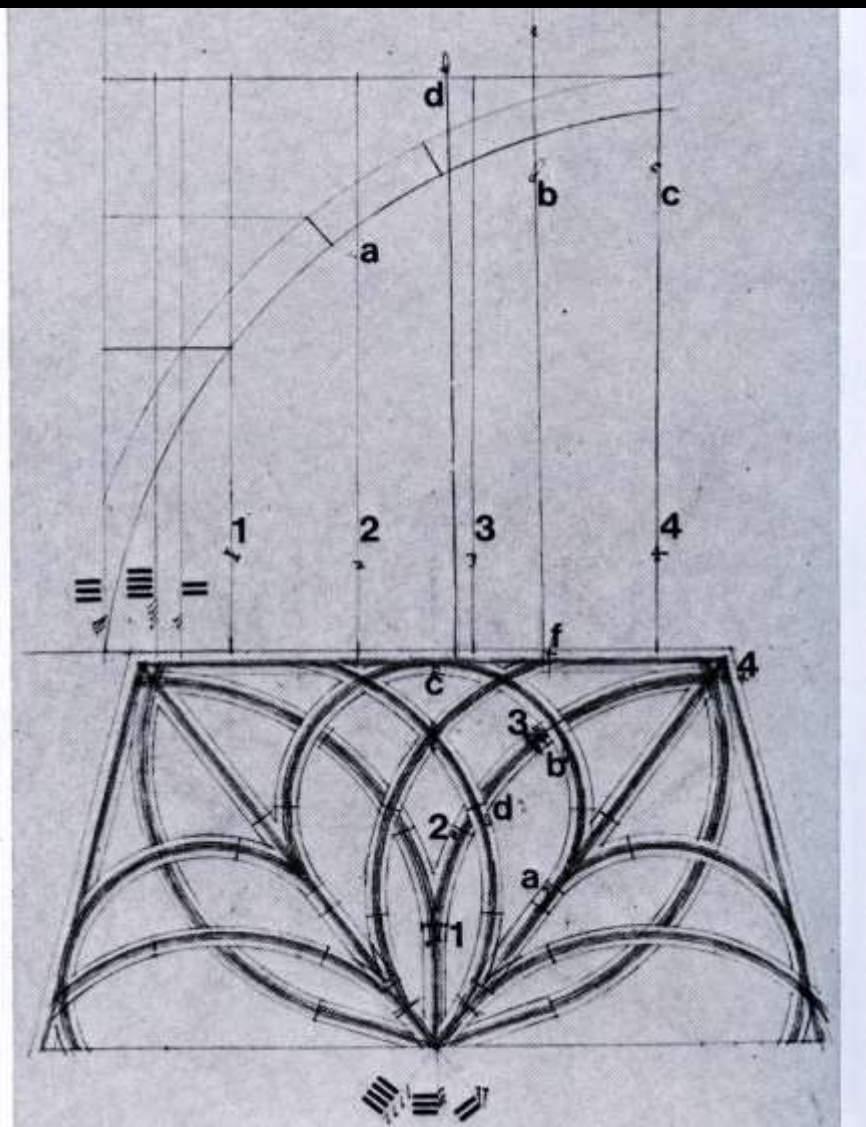
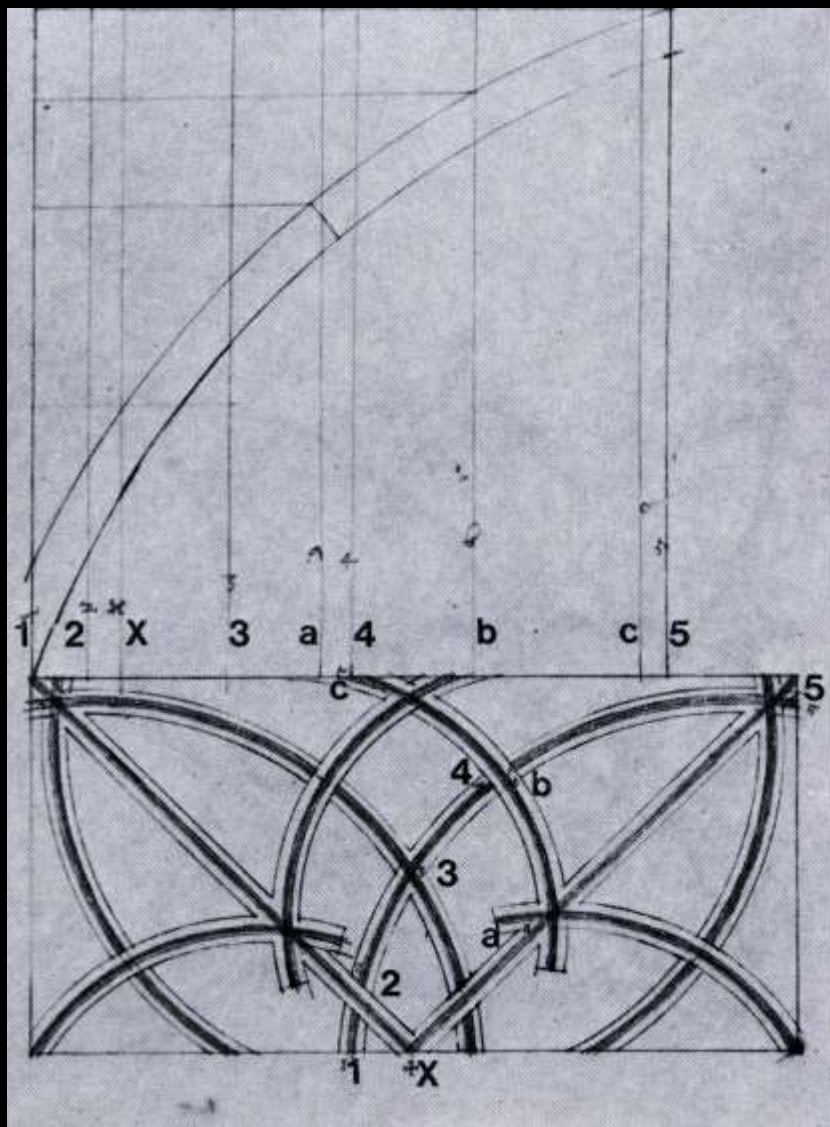

Laurenz Spenning, kol. 1400-1477

v letech 1454-1477 dómský stavitel u sv. Štěpána ve Vídni,
autor řady zachovaných výkresů,
tvůrce školské hutě (Víděň, vídeňský ohlas: Brno)

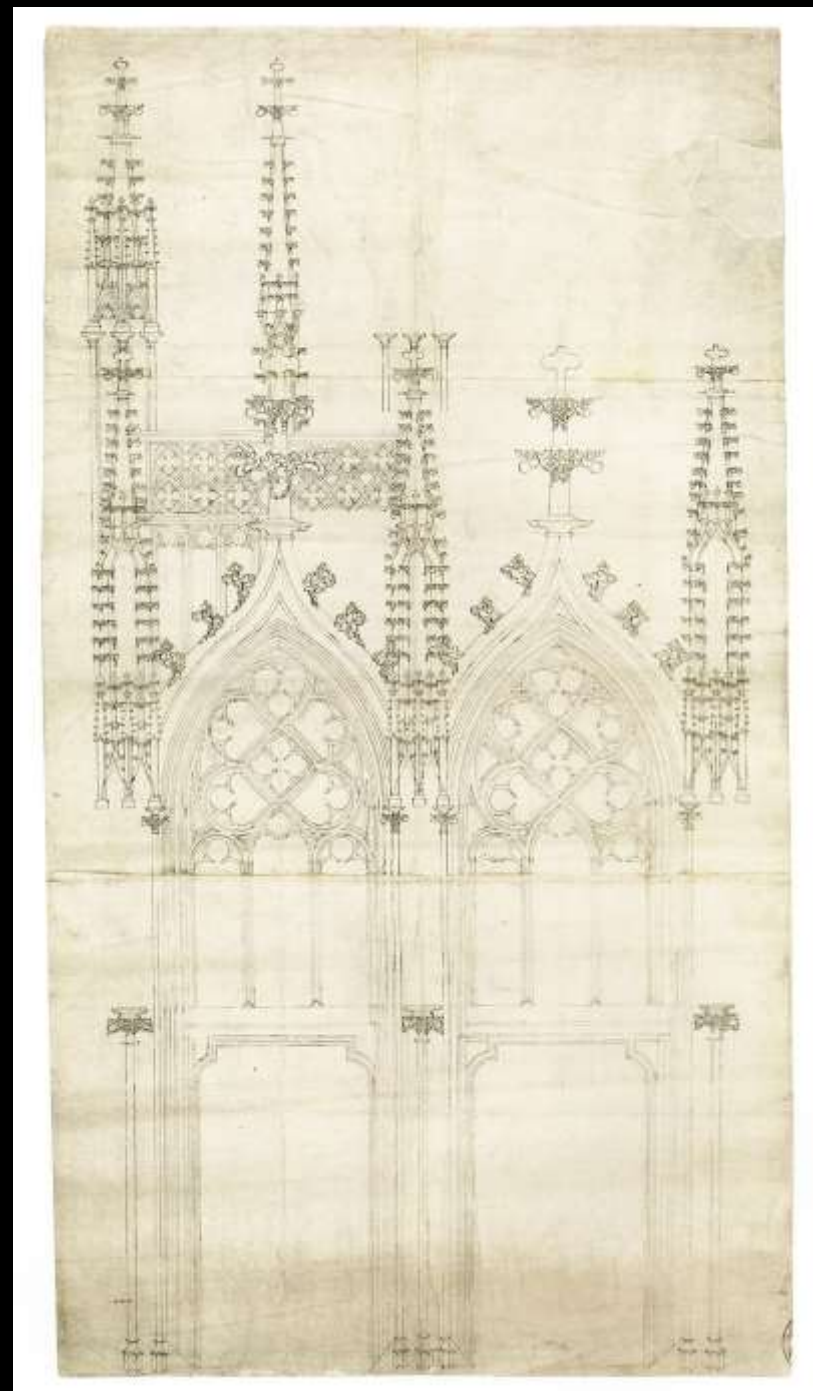

Bratislava, drobné zakroužení mimo diagonály – počátek kroužené klenby
Hans Puchsbaum nebo Laurenz Spinning ?

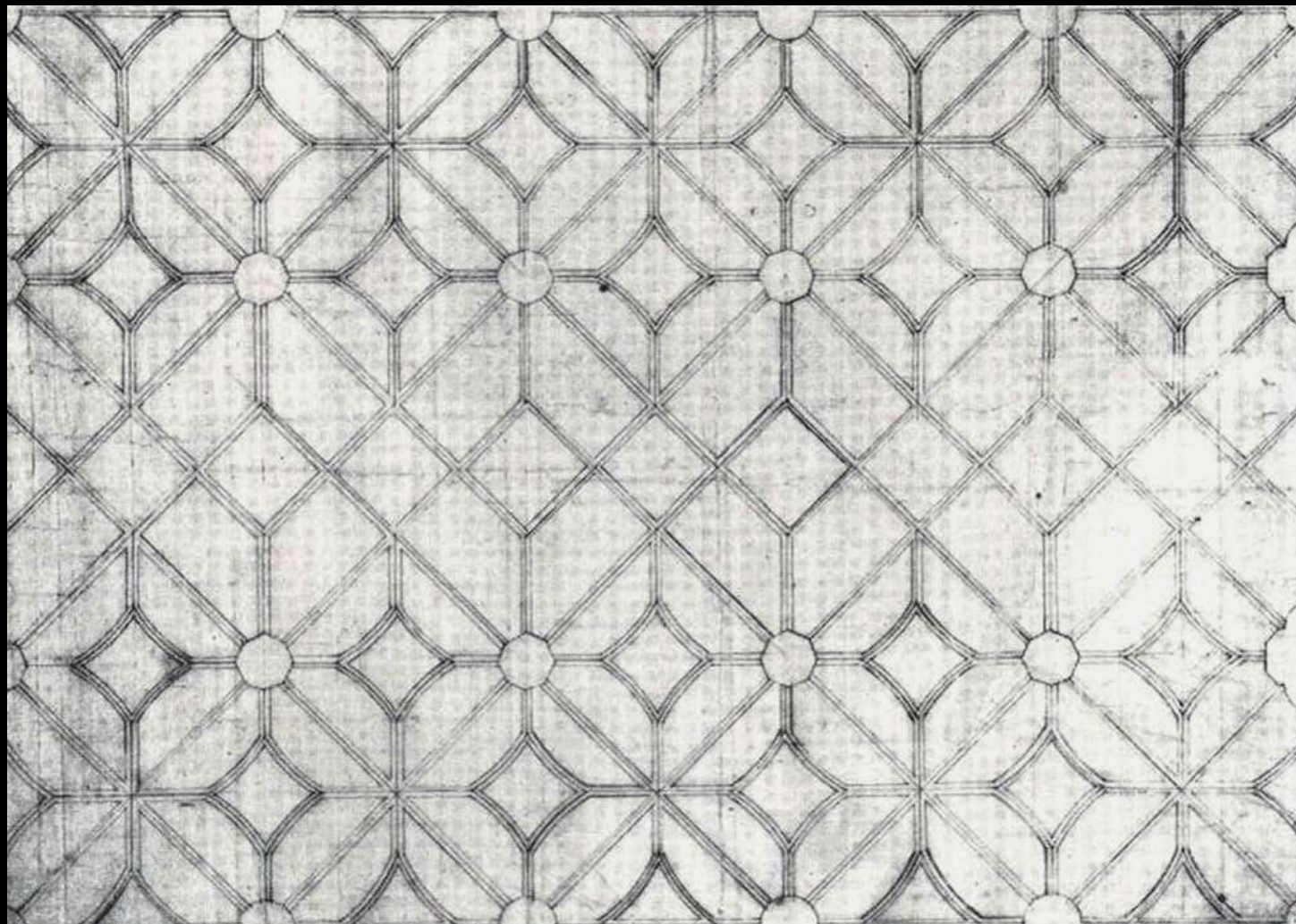

Steyr. projekt klenby, 1456

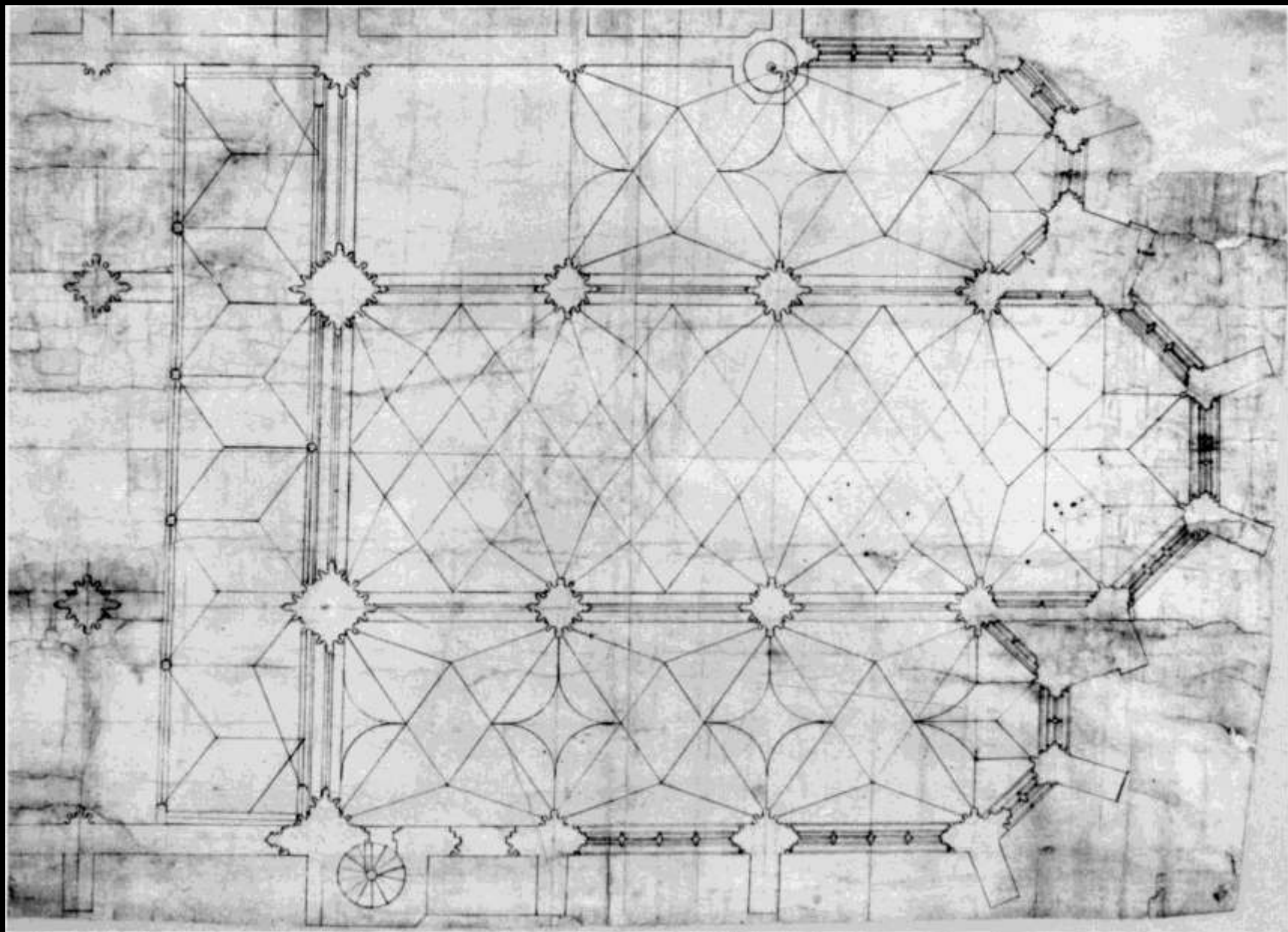

Brno, Sv. Jakub, chór ?



Pozdně gotické haly na Moravě

Znojmo, farní kostel sv. Mikuláše

1338 – 1440

zpočátku plánován jako bazilika, posléze hala s „parléřovskou“ síťovou klenbou



Jihlava, farní kostel sv. Jakuba Většího

úpravy interiéru: 70. léta 14. stol. – pilíře v lodi, kol. 1500 – pozdně gotická kružba oken, sklenutí halového trojlodí



Olomouc, farní kostel sv. Mořice

1435-1454 klenba trojlodí – 1454-1483 stavba a zaklenutí trojlodního halového chóru

(obě boční lodě mají různý obrazec zaklenutí – zjevná ukázka práce s výkresy podle „hlavního oblouku“)



kroužená klenba nad varhanní emporou, kol. 1500



Anton Pilgram, Brno, sv. Jakub
původní boční předsíň
kolem 1502



Hustopeče u Brna, původní presbytář 1512-1517



Doubravník, memoriální chrám rodu Pernštejnů, Povýšení sv. Kříže
1535-1557



Kroužené klenby

- Madern Gertener (1365-1430)
 - Frankfurt a.M., Oppenheim, Mainz
- Hans Puchsbaum
 - Wien-St. Stephan
- Laurenz Spenning
 - Speyr, Bratislava, Znojmo, Brno-Sv. Jakub
- Anton Pilgram
 - Brno, Wien, Bratislava
- Benedikt Ried (kol. 1454-1534)
 - Praha, Kutná Hora
- Jacob Hailmann ze Schweinfurtu (+ 1526)
 - Most, Annaberg

Madern Gertener, Frankfurt/Main, předsíň korunovačného dómu

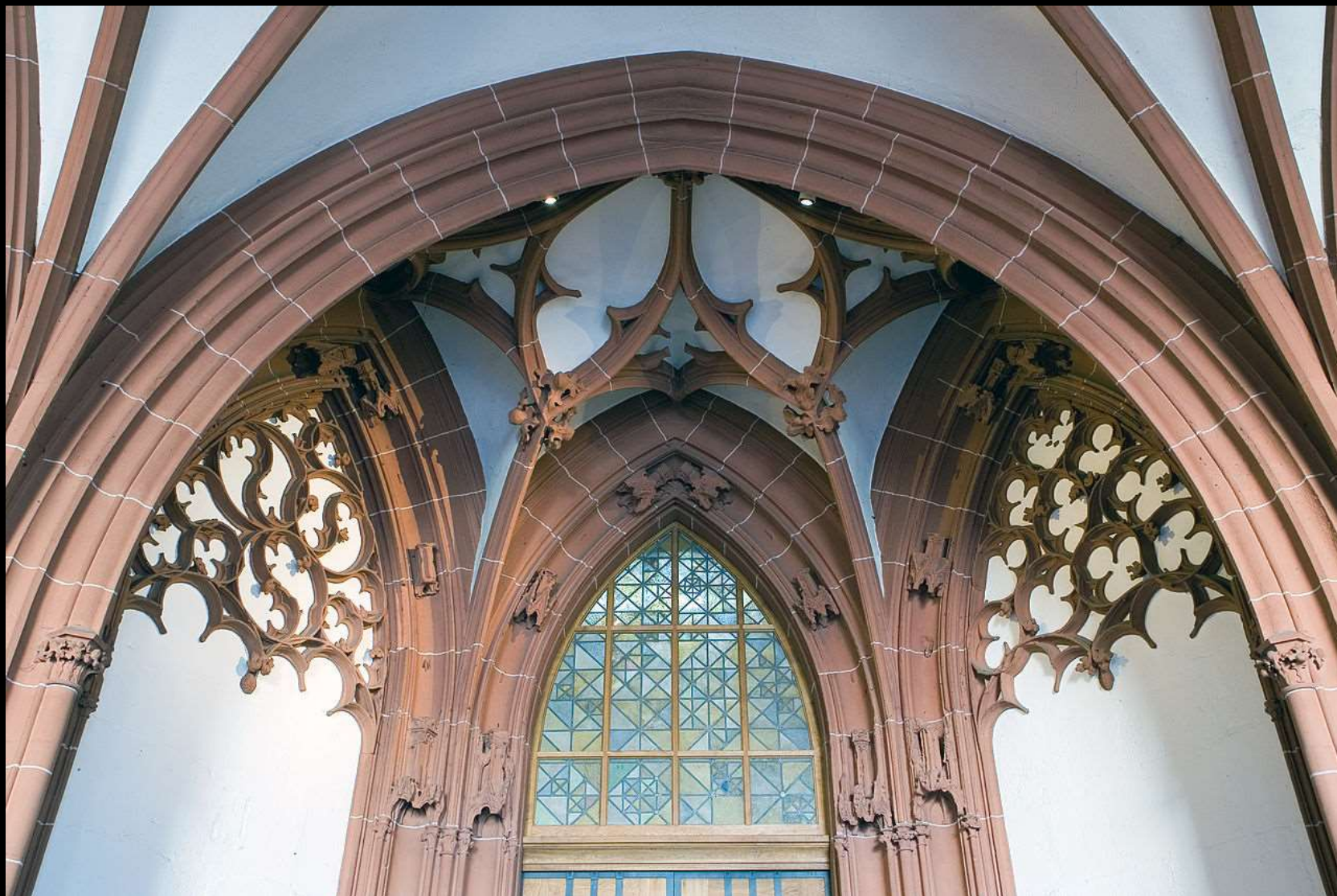

Václav Mencl, schéma vývoje kroužených kleneb v Podunají a u nás

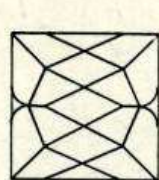

1. VÍDEŇ

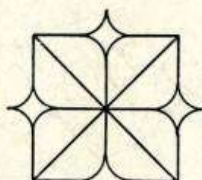

2. BRATISLAVA
ŠAMORÝN, BADEN, RUST

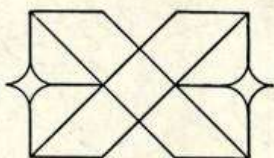

3. BRATISLAVA

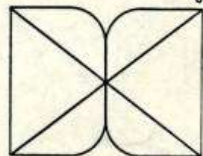

4. VÍDEŇ, NOVÉ MĚSTO

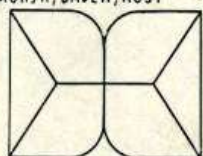

5. ŠOPRON

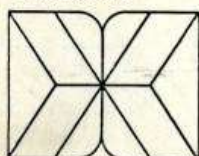

6. FRIEDRICHSBACH

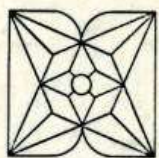

7. PERG

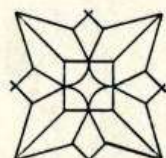

8. SALZBURG

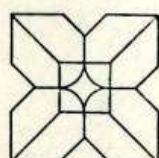

9. STEYER

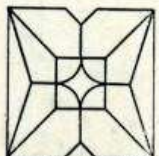

10. ST. GEORGEN AM YBBSFELD
EISENERZ

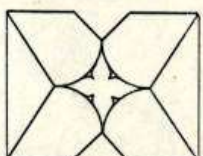

11. KÖNIGSWIESEN
UNTER-WEISSENBACH

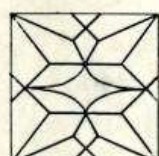

12. PABNEUKIRCHEN

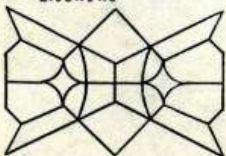

13. MANK



14. WARTBERG

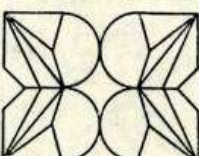

15. VILLACH

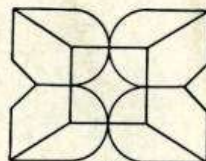

16. NÖCHLING
NEUSTADT

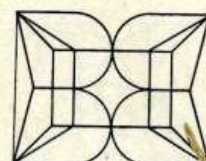

17. WALLMERSDORF

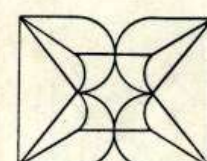

18. HAIMBURG



19. SECKAU

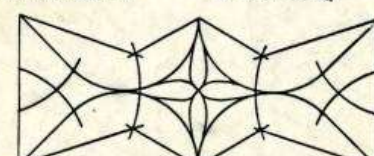

20. ROŽMBERK, HASLACH, CHVALŠINY

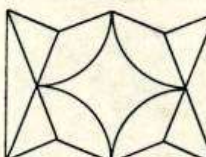

21. SCHWERDBERG



22. TRACWEIN

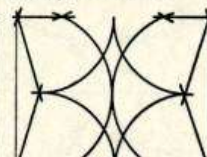

23. ZNOJMO

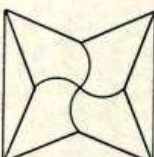

24. RIED

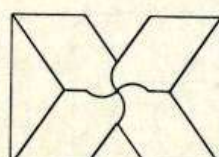

25. WALLMERSDORF

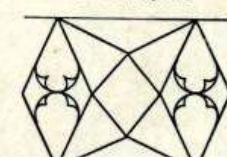

26. SALZBURG

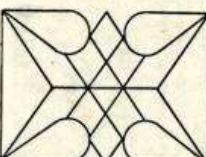

27. KREMNICE



28. FRIESACH



29. HIRSCHBACH

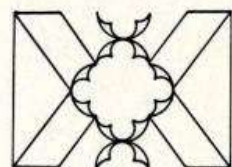

30. MIŠEŇ

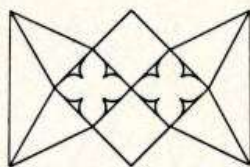

31. EICHSTÄDT

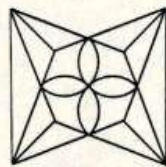

32. EICHSTÄDT

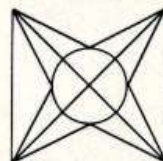

33. EICHSTÄDT

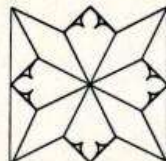

34. PLANKENSTEIN

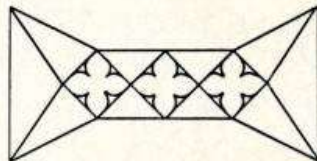

35. DINKELSBÜHL

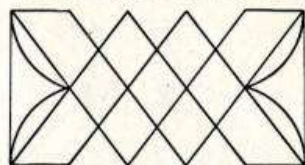

36. FREIBURG

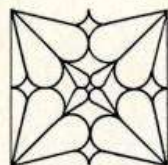

37. NORIMBERG



38. WIMPFEN

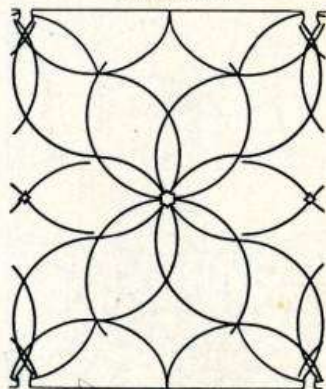

39. PRAHA

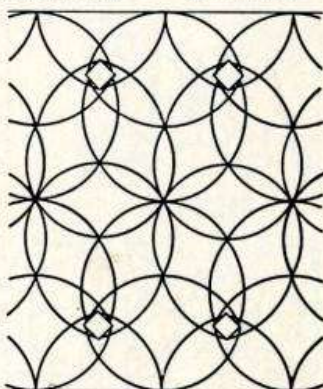

40. KUTNÁ HORA



41. PRAHA

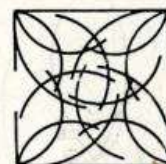

42. PRAHA

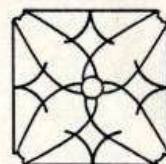

43. LOUNY

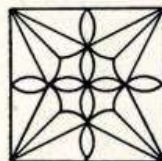

44. ANNABERG, PIRNA

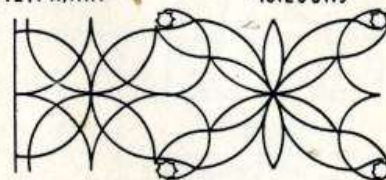

45. ANNABERG

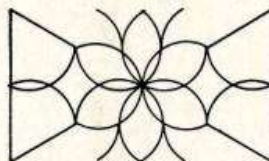

46. MOST, KADAŇ

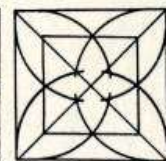

47. CRÖDITZBERG

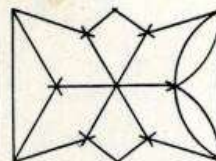

48. HALBERSTADT

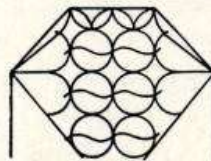

49. PIRNA

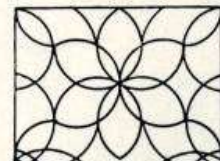

50. BUNZLAU

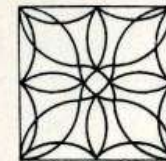

51. LÖWENBERG



52. BAŇ. BYSTRICE
VÍDEN



53. BRNO

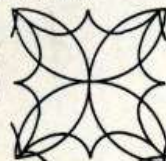

54. WEISTRACH

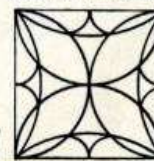

55. VÍD. N. MĚSTO

36

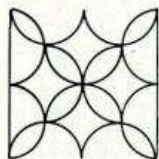

56. SINDELBURG
GRÖBMINC

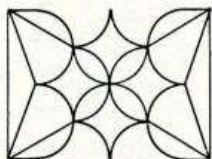

57. EBERNDORF, CURK

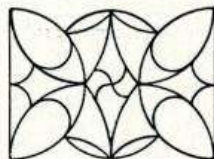

58. GÖSS



59. SALZBURG

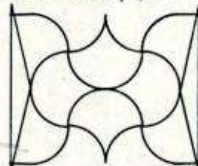

60. BAŇ, ŠTÁVNICE



61. SV. JAN, IM WALDE"

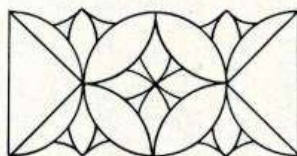

62. FREISTADT



63. KÖNIGSWIESEN

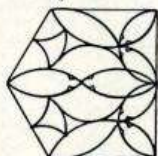

64. STEYER

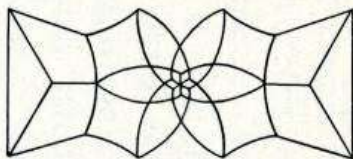

65. LAAS



66. LUČCAU

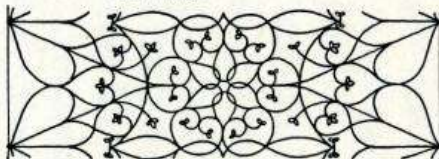

67. LAAS

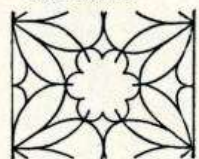

68. KRONAU

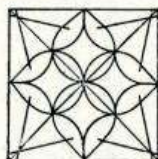

69. AUČSBURG

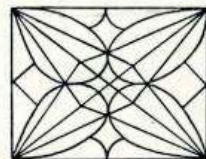

70. KRAKOV

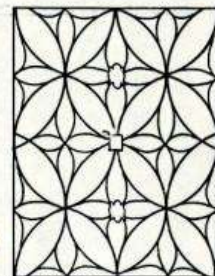

71. JINDŘ. HRADEC

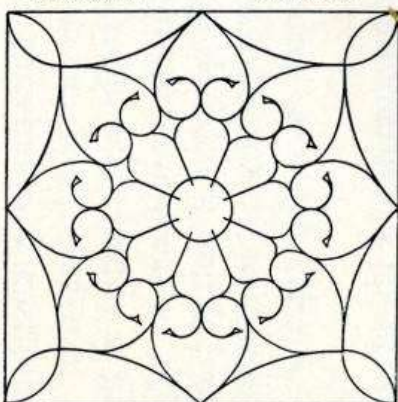

72. KUTNÁ HORA

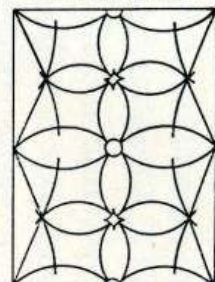

73. PRAHA SV. VÍT

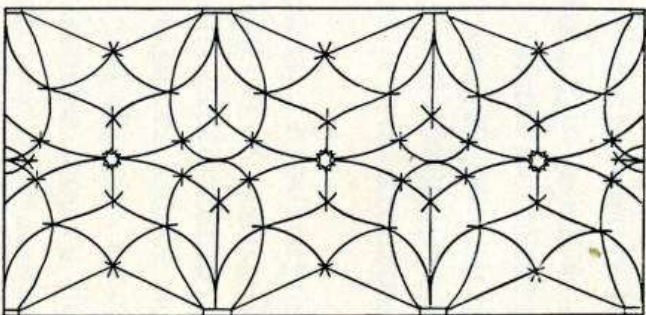

74. PRAHA HRAD

Ingolstadt, memoriální kaple farního chrámu, kol. 1520
Erhard Heidenreich

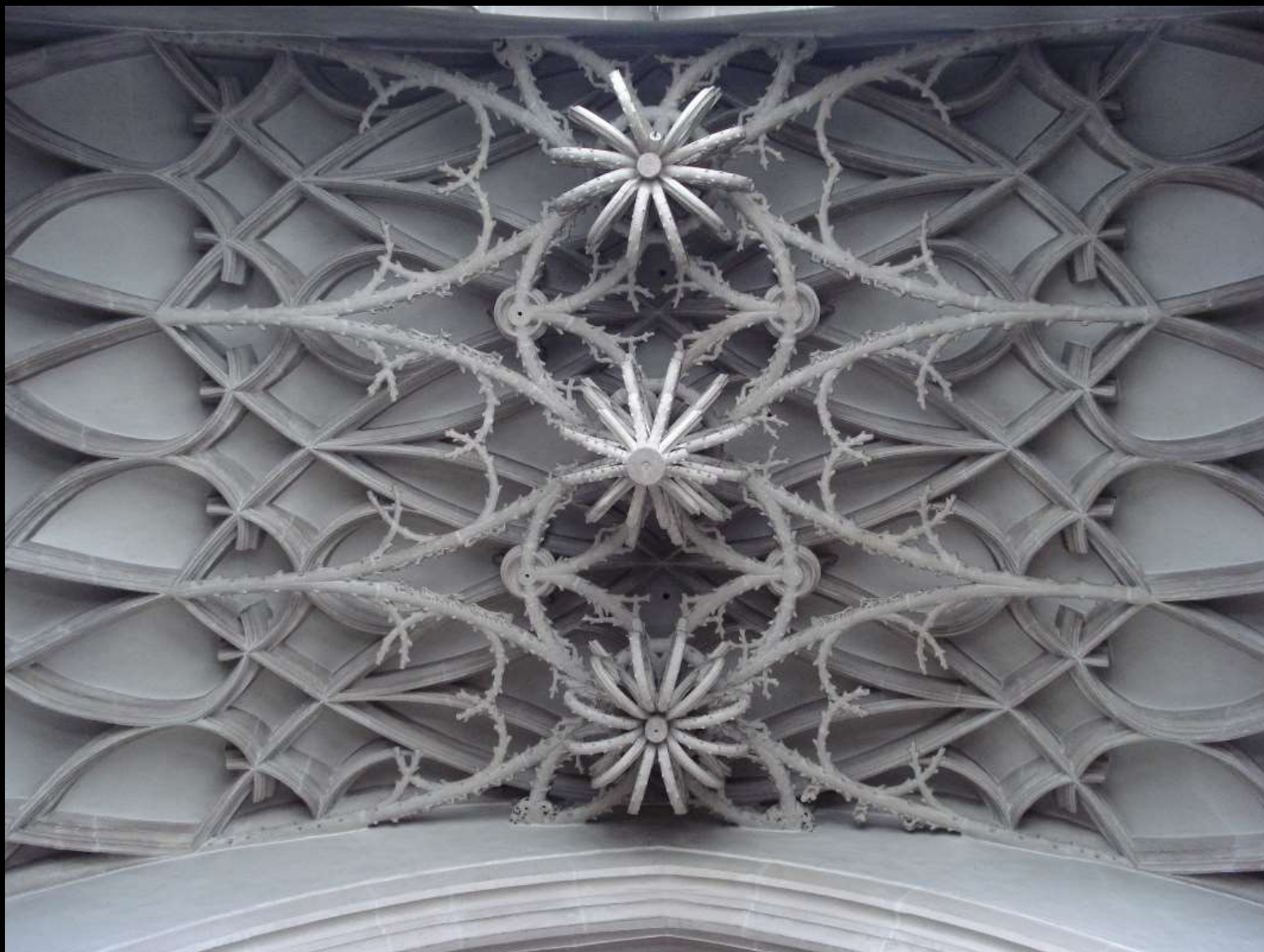

Benedikt Ried (1454-1536)

původně pevnostní stavitel
od 1485 v Praze

Kutná Hora, sv. Barbora, od 1512



Vladislavský sál, 1493-1502

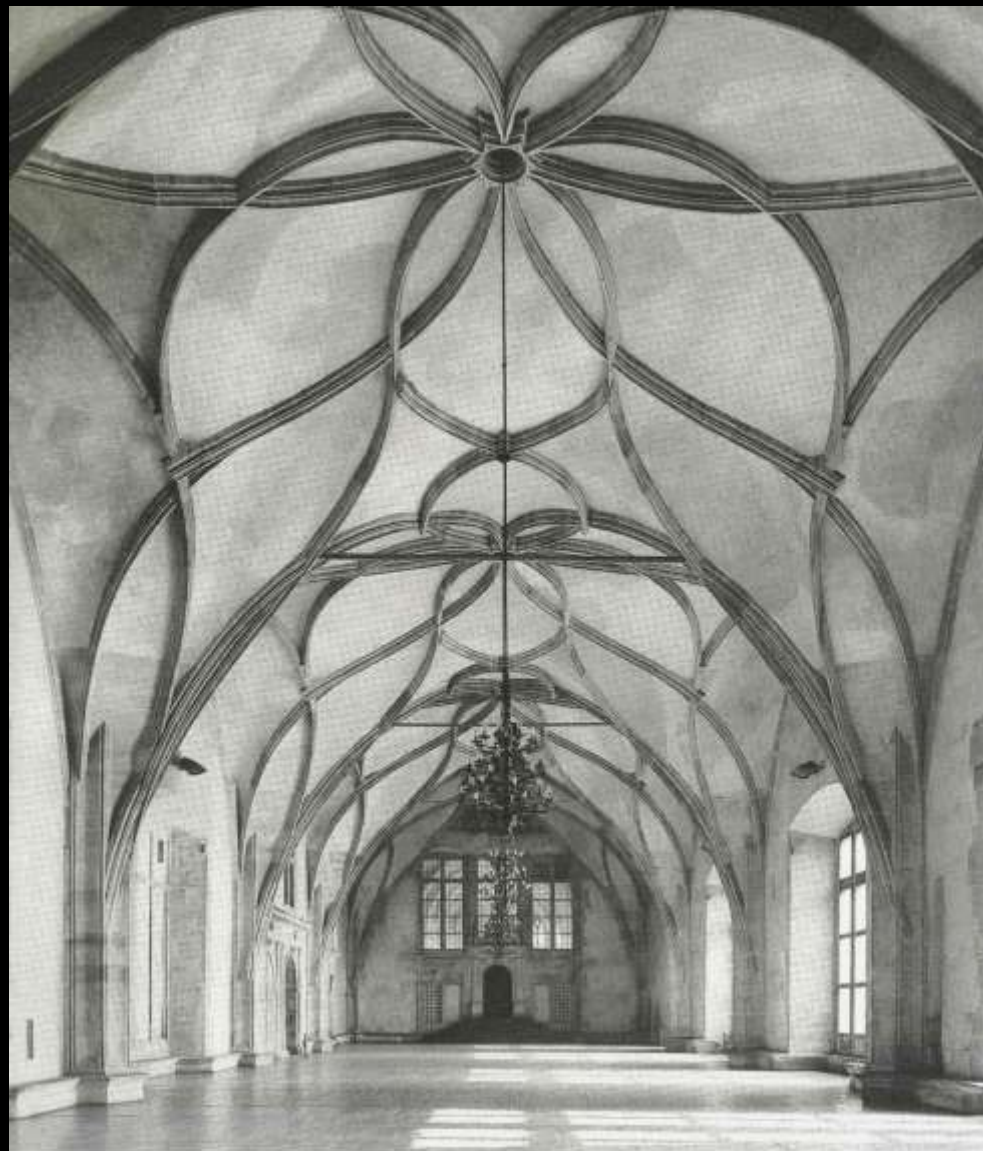
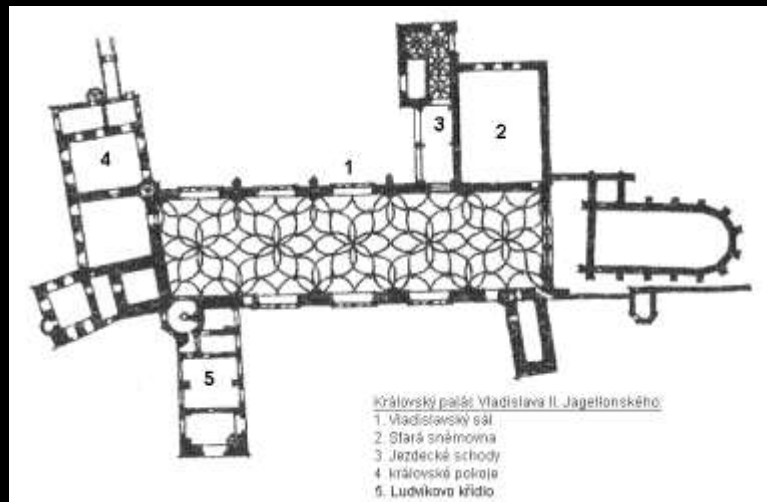

Jakob Heilmann ze Schweinfurtu

(kol. 1475-1526)

Annaberg, městský kostel sv. Anny

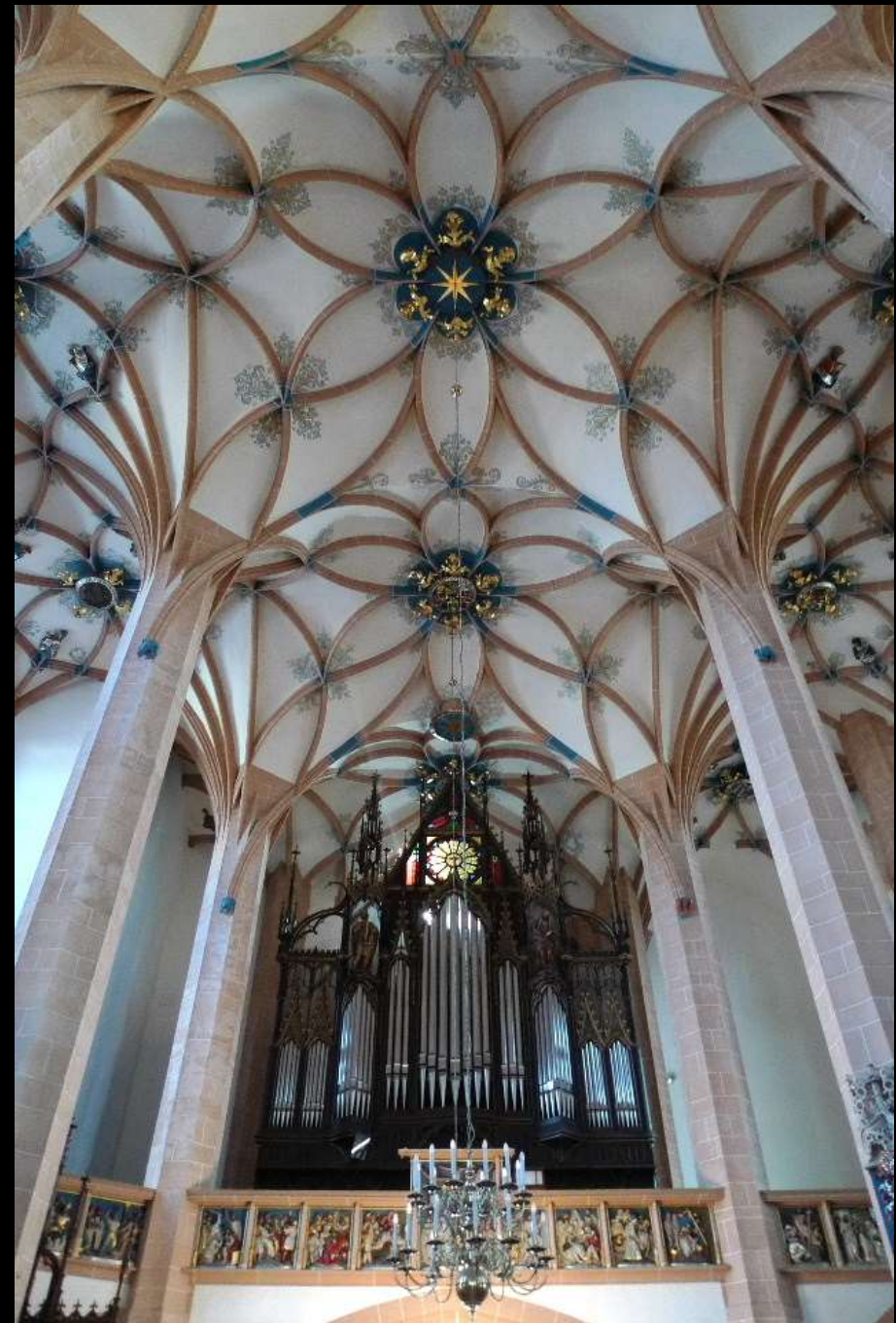
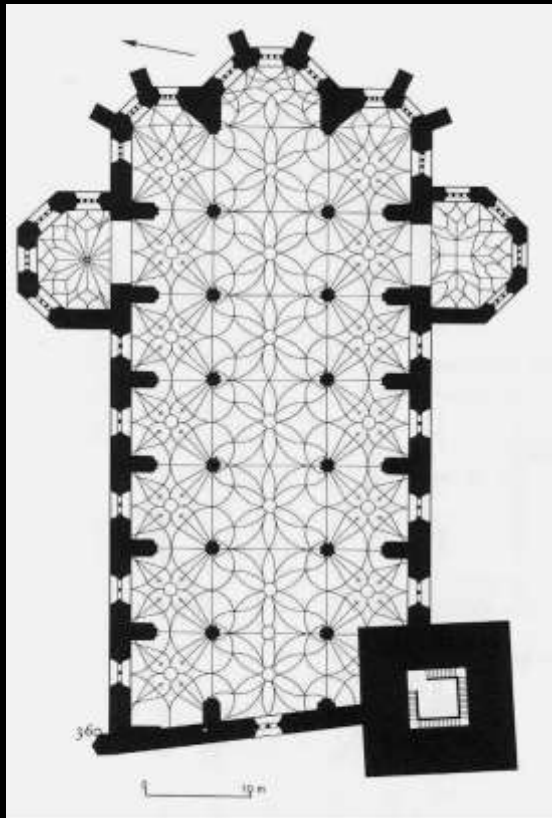

Arnold von Westfalen

(kol. 1425 - 1480 /1481)

Míšeň (Meißen), Albrechtsburg



Sklípková klenba u nás

Soběslav, kostel sv. Petra a Pavla, 1499-1501





Slavonice

Pernštejn

