



Informace, dezinformace a informační etika II

Moravská zemská knihovna, 6. 11. 2018

PhDr. Jiří Stodola, PhD.



Pravda jako hodnota

- Pravda = shoda poznání a skutečnosti (korespondenční nebo adekvační pojetí pravdy)
- ostatní pojetí pravdy (konsenzuální, koherenční, pragmatické) korespondenční pojetí předpokládají
- pravda je hodnota, nikdo nechce být klamán, i když sám často klame (sv. Augustin)
- výjimku představují neškodné lži (white lies), otázkou je, zda jsou přípustné

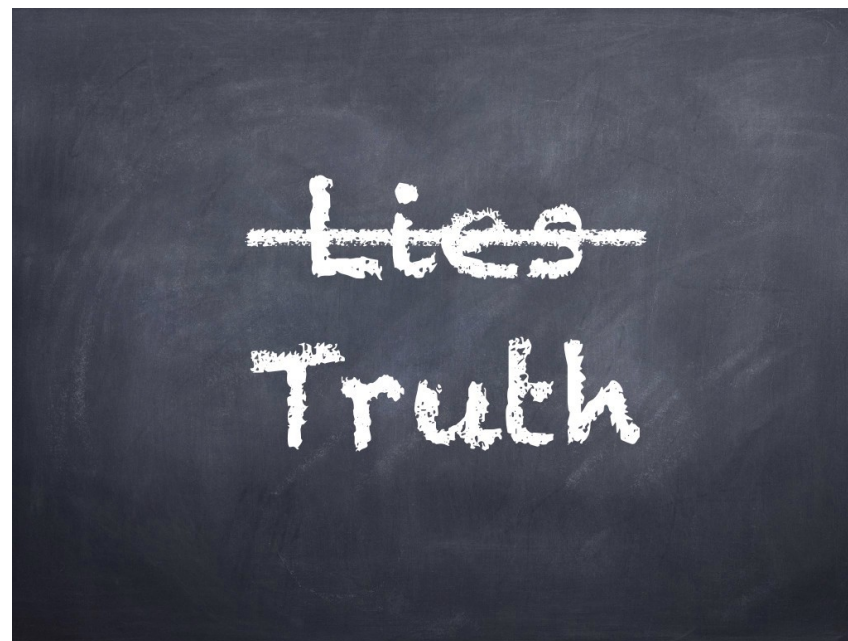

Cesta od informace k ne-informaci

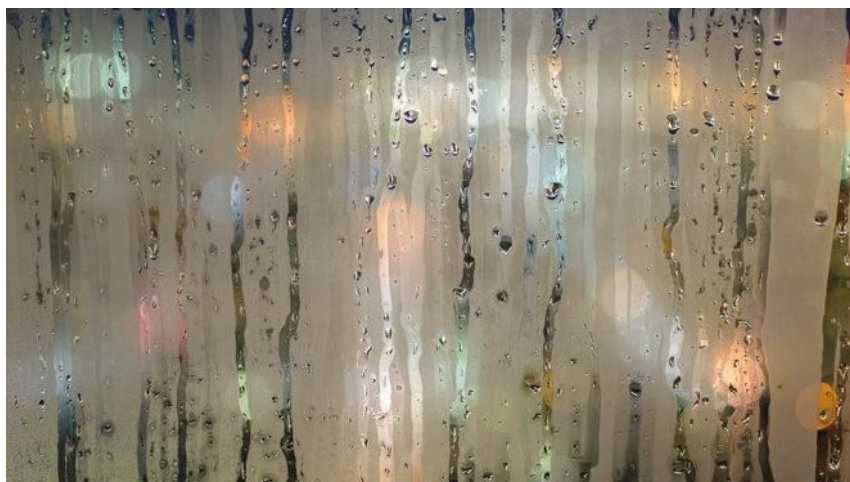

1. Pravdivá
2. Pravděpodobná
3. Hypotetická
4. Neprokazatelná
5. Pochybná
6. Mylná, chybná
7. Zavádějící,
zamlžující
8. Klamná

Autenticita

- Do jaké míry je něco takové, jaké se zdá být
- V oblasti písemných dokumentů a pramenů – 1) pravost, tj. nezfalšovanost; 2) korespondence s fakty
- V oblasti událostí – že daná událost proběhla tak, jak je popisována
- V oblasti umění – pravost, nezfalšovanost, jde o originál (u autografických umění)
- V oblasti lidské osobnosti – ten, kdo nic nepředstírá, má bezprostřední vztah k sobě, není otrokem konvencí



Fejk

- Opak autenticity
- Etymologie – „fegen“ – „čistit“ (němčina), „facere“ = „dělat“ (latina)
- 18. století – ve vojenství – klam, předstírání
- 19. století – podsvětí – nezákonný skutek, napálení někoho
- 1945 - O' Neill – padělek, předstírání
- Nyní – stále nespisovný, ekvivalenty „deception“, „counterfeits“, „falzum“, „padělek“, „falešný“, „zfalšovaný“
- Def. Fejk = něco, co se tváří být něčím, čím ve skutečnosti není a jehož podstatou je zmatení či zkreslení autenticity nebo autorství.



Druhy fejku dle forem klamání

- **1. Fejk v rámci chování**
 - a. předstírané emoce
 - b. úprava vzhledu
 - dočasná
 - Trvalá

- **2. Fejk v rámci prezentace objektů**

- **3. Fejk v rámci sdělení**
 - a. obrazové
 - b. písemné



Fejk v rámci chování

- Taktická sebe prezentace – bez ohledu na autenticitu představujeme se způsobem, který je výhodný pro dosažení krátkodobých cílů, vyskytuje se i u zvířat
- *„Pohupovali tělem ze strany na stranu, jakoby nic, což je u slonů přátelské gesto. Ve skutečnosti se ale nechtěli kamarádit. Dělalí to jen do chvíle, než se dostali k druhému slonovi dostatečně blízko. Pak mu snědli část jeho sena.“ (GLASS, Lillian. *Lháři a jejich řeč těla: jak prohlédnout finty, přetvářku a lži, které každý den slyšíte od lidí*. Brno: BizBooks, 2014. ISBN 978-80-265-0220-3.)*



Předstírání emocí

- Mimika, gestika, kinezika, posturologie
- Nejvíce mimika
- Emoce předstíráme, když se domníváme, že jsme pozorováni – společenské chování
- Maskování (skrývání) emocí, modulace emocí (zmírňování či zvýraznění, simulace (předstírání emocí) emocí

Prvek interpersonální komunikace	Osobní komunikace	Počítačem zprostředkovaná komunikace
Prezentace sebe sama v řízení působivosti	Viditelný vnější vzhled komunikuje, kdo jste. Osobní znaky (pohlaví, přibližný věk, rasa atd.) jsou zřetelné a všem na očích. Příjemce kontroluje pořadí toho, čemu věnuje pozornost. Přetvářka je nesnadná.	Prezentujete vlastní já takové, jaké si přejete, aby druzí viděli. Osobní vlastnosti jsou skryté, odhalujete je, když chcete. Mluvčí kontroluje pořadí jejich odhalení. Přetvářka nebo anonymita jsou snadné.

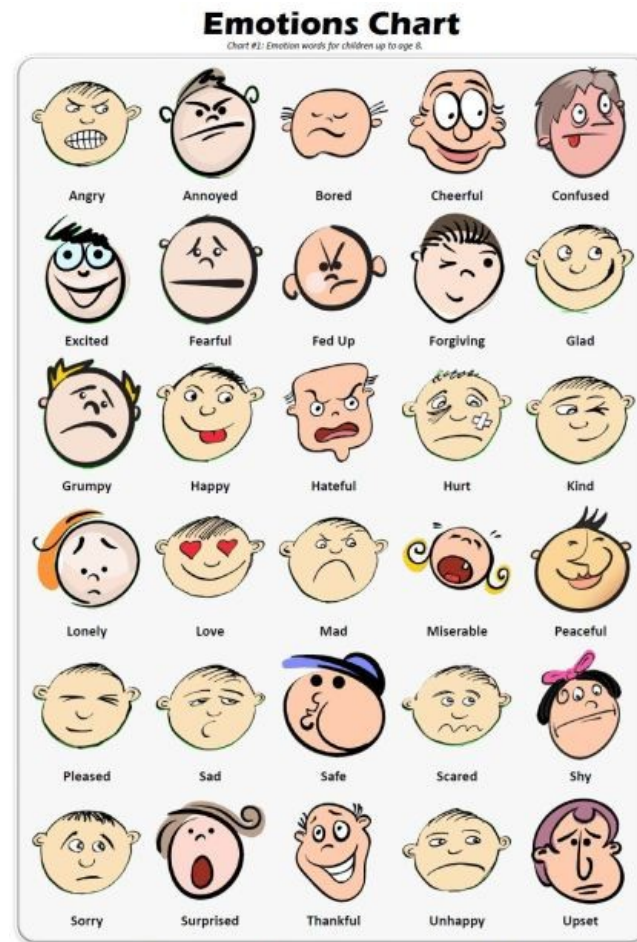

Fejk při úpravě vzhledu

□ Přechodný

- Líčení
- Oblečení
- Paruky
- Falešné vousy
- Barevné kontaktní čočky

□ Trvalý

- Deformace částí těla
- Odstranění ochlupení
- Vkládání implantátů
- Změna pohlaví



Fejk v oblasti prezentace předmětů

- Navrženo tak, aby to vypadalo, že to vytvořila určitá firma či osoba, ačkoliv tomu tak není



- Druhy předmětů:
 - objekty týkající se měny (zejména bankovky);
 - doklady totožnosti, razítka, pečeti;
 - historické nebo kulturní „sběratelské předměty“;
 - značkové spotřební zboží;
 - průmyslové díly;
 - léčiva;
 - zábavní produkty (zejména hudba a video v různých formátech);
 - předměty denní spotřeby (potraviny, alkohol a cigarety...)

Nejvýraznější průmysl v padělání zboží (2013)

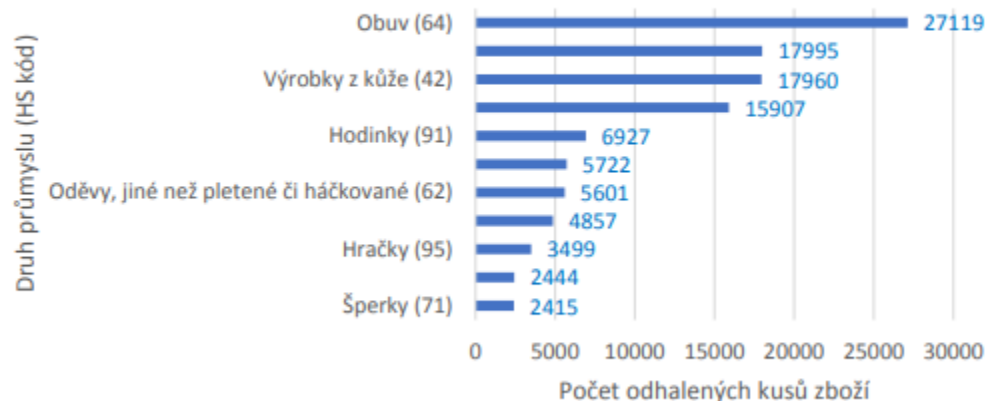

Fejk v oblasti sdělení

- Klamání v oblasti nepřímé komunikace zkreslením autenticity nebo autorství

- Sdělení
 - Obrazové
 - Textové

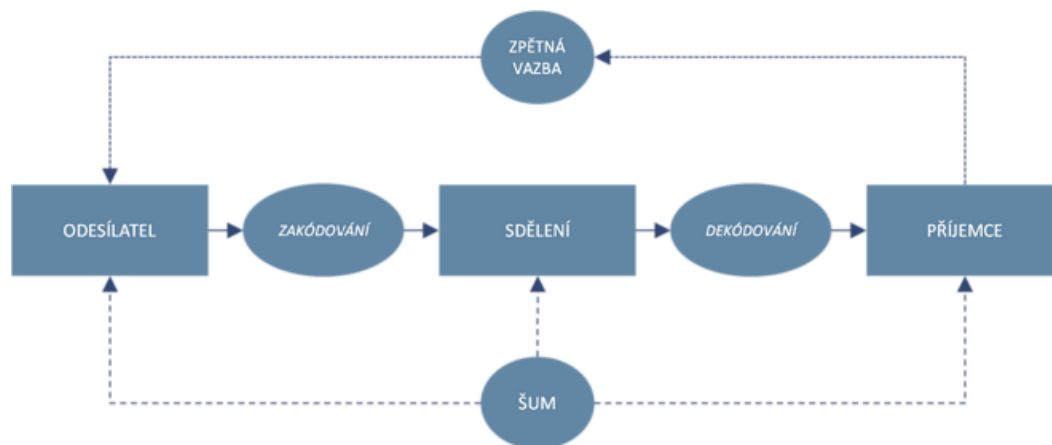

Fejk v oblasti obrazové komunikace

- Kresby
- Malby
- Fotografie
- Film

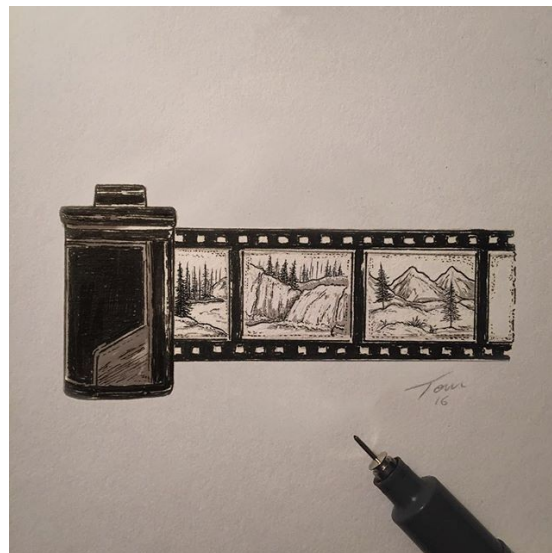

□ Metody

- zkruslování předmětů i osob ve tvarech;
- využívání barev k vytvoření pozitivního nebo negativního dojmu;
- operace s fotografiemi a filmy (osvětlení, směr záběru, fotomontáže, retuše,...);
- sled záběrů ve filmu k vytvoření neexistujících souvislostí;
- digitalizace obrazu v televizi, jež umožňuje libovolně měnit obraz

Malba – příklad 1



- Duhový portrét královny Alžběty I.
- Marcus Gheeraerts ml.
- Ve věku 67 let – potlačeny známky stárnutí
- Cíl: představit královnu jako mladou a silnou

Fotografie – stylizace

- H. Bayard
- Nebyly mu uznány zásluhy na vynálezu fotografie
- Autoportrét jako sebevraha, který se utopil



H. Bayard. *Autoportrait en noyé*, 1840.
Positif direct sur papier.
© SFP

Fotografie – retušování

□ Retušování

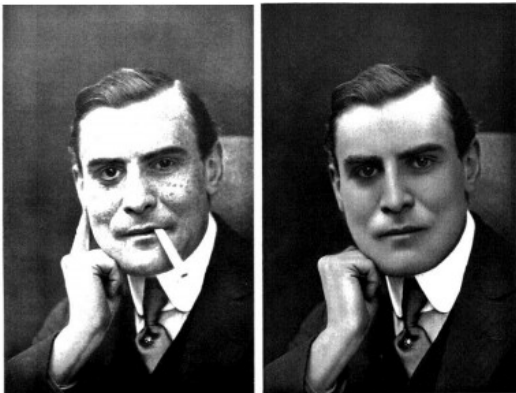

Fotografie – fotomontáž

□ Fotomontáž fotografie generála Granta

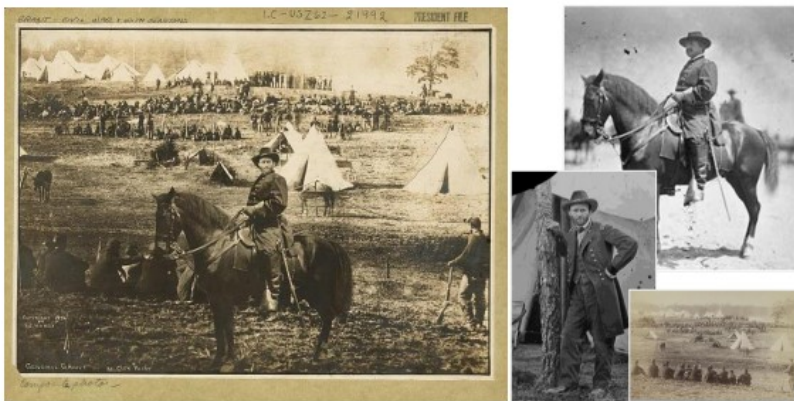

□ Brian Walski – digitální fotomontáž



□ Diana a Kate



Fotografie – manipulace s fotografií

□ Spirituální a bezhlavá fotografie (dříve)



Digital Image © Lincoln Financial Foundation Collection, Allen County Public Library

□ Bezhlavá fotografie z Photoshopu (nyní)



Fotografie – předvádění neživých entit jako by byly živé

- Mrtvá dívka jako by byla živá



- Elsie Wrightová – nadpřirozená bytost vystřižená z papíru



Fotografie – manipulace s fotografií

Obr. č. 27: Fejková fotografie A. Pechtolda¹⁵⁴



Obr. č. 28: Předloha fejkové fotografie¹⁵⁵



Obr. č. 26: Fejk jako politická satira¹⁵³



Obr. č. 25: Fejková fotografie Donalda Trumpa¹⁵²



Selfie fotografie – zkrášlovací programy

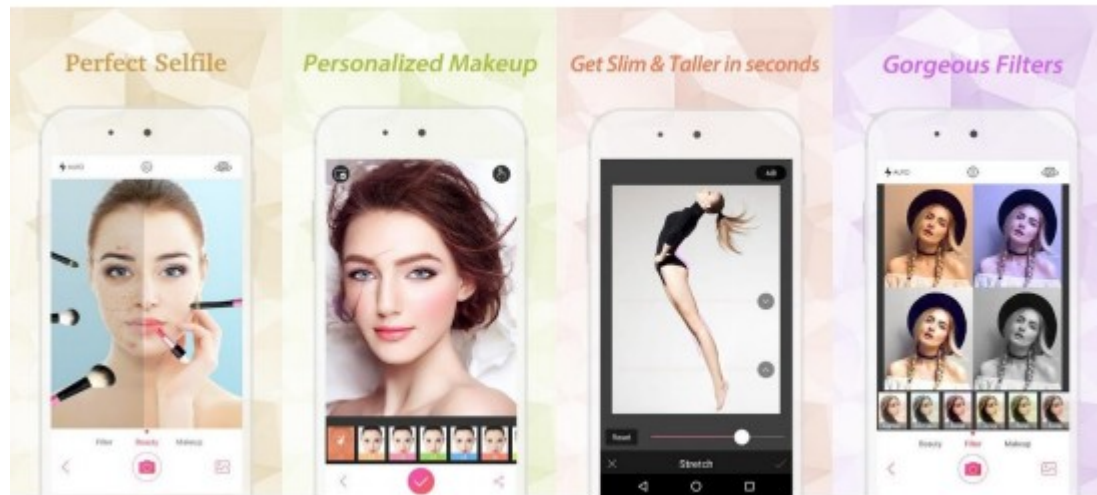

Fantaskop – předchůdce filmu

- Promítání obrazů na plátno
- Termín „fantasmagorie“

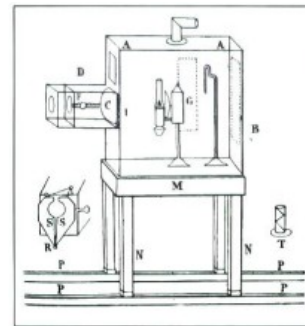

Film

Obr. č. 29: Ukázka využití tzv. Green Screenu pro filmové efekty (film Atlas mraků)¹⁵⁶



Film – fikce vydávaná za dokument

- **Triumf vůle** (1935)
- Na žádost A. Hitlera
- Tváří se jako autentický dokument
- Velmi stylizovaný, neodpovídá skutečnosti

- Dnes reality show – například Prostřeno, Alaskan Bush People

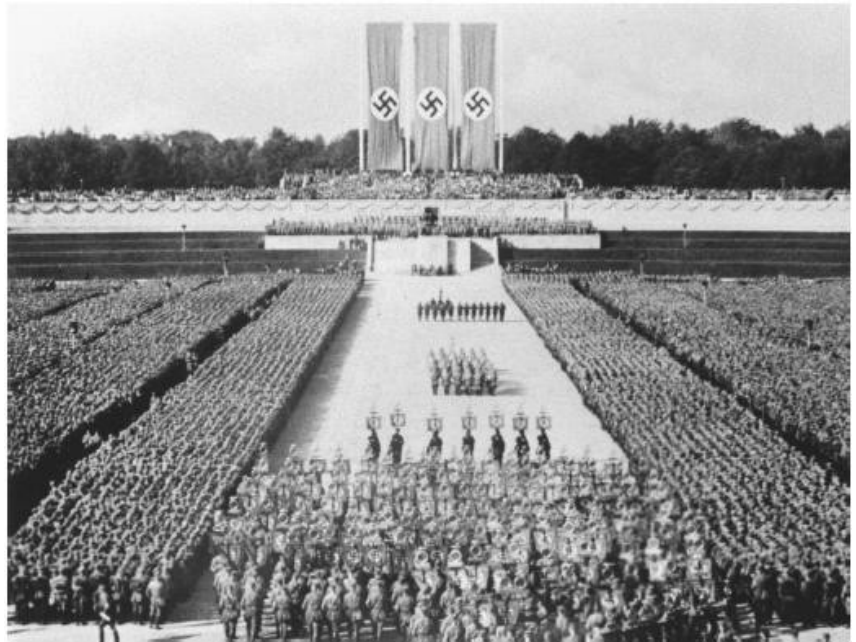

Textové sdělení - knihy

- ❑ Bible – apokryfy, které předstírají autorství konkrétního apoštola
- ❑ Zlatý věk na počátku středověku – kniha velmi drahá, funkce verifikátora, tvrdé tresty za falšování
- ❑ Mandevillův cestopis (1356)
- ❑ Lentulův dopis (1474)
- ❑ Václav Hájek z Libočan – Kronika česká (16. století)
- ❑ Richard Meinertzhagen (20. století) – deníky – smyšlené vojenské úspěchy



Textové sdělení – žurnalistika

- 18.-19. století honba za senzací
- Rozvoj tzv. žluté žurnalistiky (yellow journalism) – bulvár
- The Sun – 1935 – série článků o netopýřích mužích na Měsíci
- The New York Journal – William Hearst – 1896 – smyšlená rebelie na Kubě, důvod americko-španělského konfliktu
- Jaroslav Hašek – 109 – vymýšlí zvířata pro časopis Svět zvířat
- Stephen Glass – 1998 – The New Republic – série smyšlených článků
- Jayson Blair – 2013 – The New York Times



Textové sdělení – válka

- 2. světová válka – falešné zprávy o pohybu vojsk
- Operace Bodyguard
- Cílem přesvědčit Němce, že se spojenci nevylodí v Normandii, ale jinde



Textové sdělení – internet

- ❑ Web 2.0 – snadné tvoření vlastního obsahu
- ❑ Fejkové blogy – flogy
- ❑ Falešné identity – Jiří Ovčáček, Tomáš Halík, Jiří Kájínek
- ❑ Kyberkriminalita – phishing – falešné stránky (2015 – falešné stránky prostějovského útulku pro kočky)
- ❑ Fake News



The screenshot shows a Facebook post from a page named "Stránky". The post features a profile picture of a man with a beard and a rainbow-colored background. The text of the post reads: "Já jsem velmi pro humor. Dokonce jsem o tom napsal řadu textů." Below the text, there is a rating of 5.0 stars (5,0) and a note that 5,6 thousand people like it. The post is categorized as "Lektor(ka)/učitel(ka)". A comment below the post says: "Toto se líbí uživateli Ignác Pospíšil a dalším (30 dalším přátelům). Falešnější než pravý Tomáš Halík." The page name "Stránky" is visible at the top left, and there are "Zobrazit vše" (Show all) buttons at the top right and bottom center.

Textové sdělení – Fake News

□ Charakteristiky

- záměrný podvod;
- neseriózní témata;
- falešné informace vzbuzující emoce;
- šíření a propagace skrz sociální sítě; napodobování designu věrohodných zpravodajských webů;
- napodobování URL věrohodných zpravodajských webů;
- po smazání webu kolují jeho falešné zprávy internetem dál.

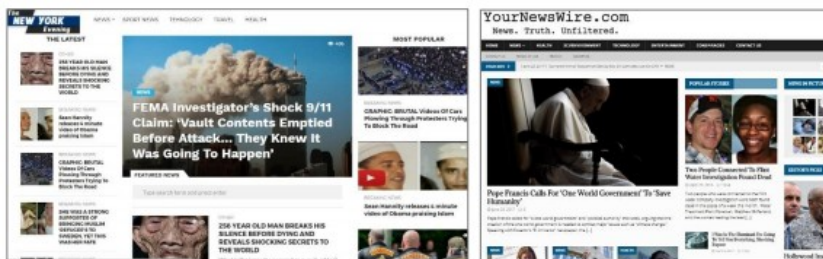

Textové sdělení – Fake News

- Klam je snadno rozpoznatelný
 - Lidé přesto na ně klikají a sdílejí je
 - Teorie – chtějí těmto zprávám věřit
 - Ovlivňování amerických voleb – Pizzagate (H. Clintonová se setkává v pizzerii Comet Ping Pong, kde projednává obchod s dětmi)
 - Turismus s identitami – lidé se zkoušejí jiné identity
 - Social bot – programy vydávající se za běžné uživatele
- worldnewsdailyreport.com:
 - "Čínský imigrant prodával hod dogy z masa skutečných psů"
 - „Muž zabil svou ženu poté, co použila jeho zubní kartáček na čištění toaletní mísy“
 - Žena byla zadržena za trénování veverky k útoku na jejího bývalého přítele“
 - „Test DNA prokázal, že jistý pošťák má 1300 nelegitimních dětí“
 - „128 letý muž tvrdí, že je Adolf Hitler“

Internet a fejk

- Internet je nejvýznamější komunikační kanál k šíření fejku
 - anonymita
 - dostupnost
 - beztrestnost
 - těžká ověřitelnost
 - takřka nulové náklady na tvorbu a šíření informací
 - bezplatné programy a aplikace podporující tvorbu fejku
 - globální dosah za krátký čas (především díky sociálním sítím)
 - výdělečná činnost díky možnostem vkládání reklamy
 - naivita uživatelů podpořená vlastnostmi zprostředkované komunikace

Kontakt

stodola5@gmail.com

