

**Neolit**

# periodizace

- **protoneolit – do počátku 6 tis.**
  - jen na Balkáně (Thesálie, Srbsko, Rumunsko)
  - Lepenski Vir
  - Karanovo, Sesklo, Dimini
- **starý neolit – 5700 – 5100**
  - kultura s lineární keramikou (LnK)
  - východoslovenská lineární keramika
- **střední neolit – 5100 - 4800**
  - šárecký stupeň LnK
  - vypíchaná keramika
  - bukovohorská
  - želiezovská
- **mladý neolit – 4800 - 4200**
  - lengyelský kulturní okruh
    - lužianská skupina
    - kultura s moravskou malovanou keramikou (MMK)
    - ludanická, balatonská, jordanovská, bisamberská

hlavní oblasti mezolitických skupin

rané zemědělské kultury:

- lineární keramika
- kardiová a příbuzná keramika
- anatolská a balkánská malovaná keramika
- šíření zemědělství
- mezolitická lokalita
- rané zemědělská lokalita



# Hlavní znaky neolitu

1. pěstování kulturních plodin a chov zvířat
2. usedlý způsob života a budování domů
3. výroba keramických nádob
4. výroba broušených a vrtaných kamenných nástrojů
5. textilnictví a počátky oděvní kultury

# Zemědělství

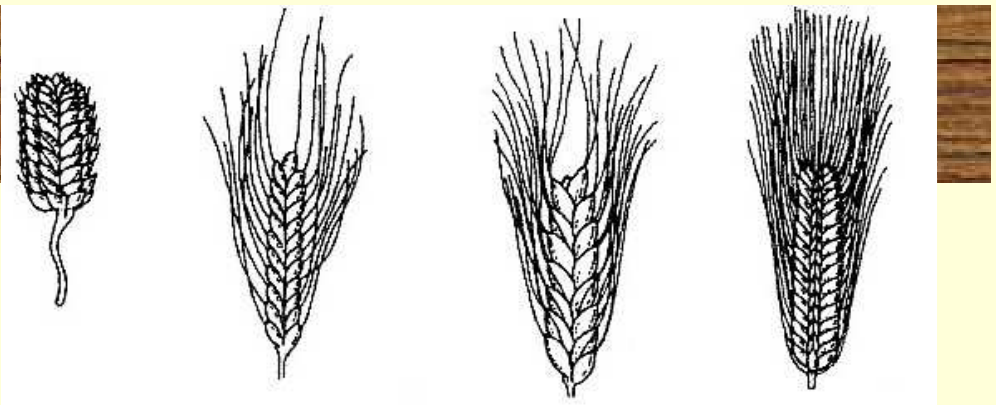

- **Zemědělské plodiny:** pšeničné monokultury, proso, ječmen, luštěniny
- brázdící tyče, rozsochové rádlo, kopáč
- žací nože a srpy
- znotěrky

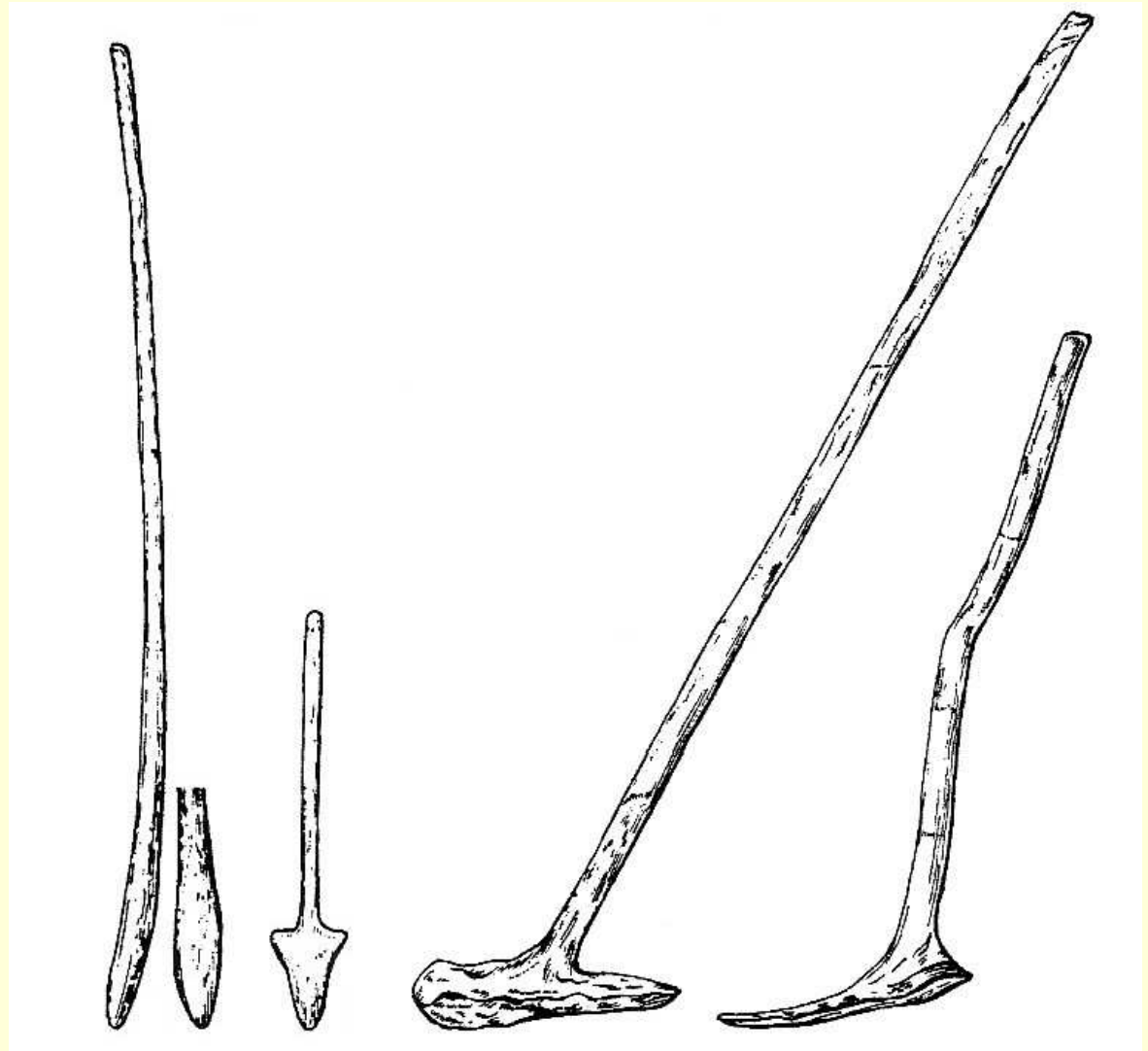

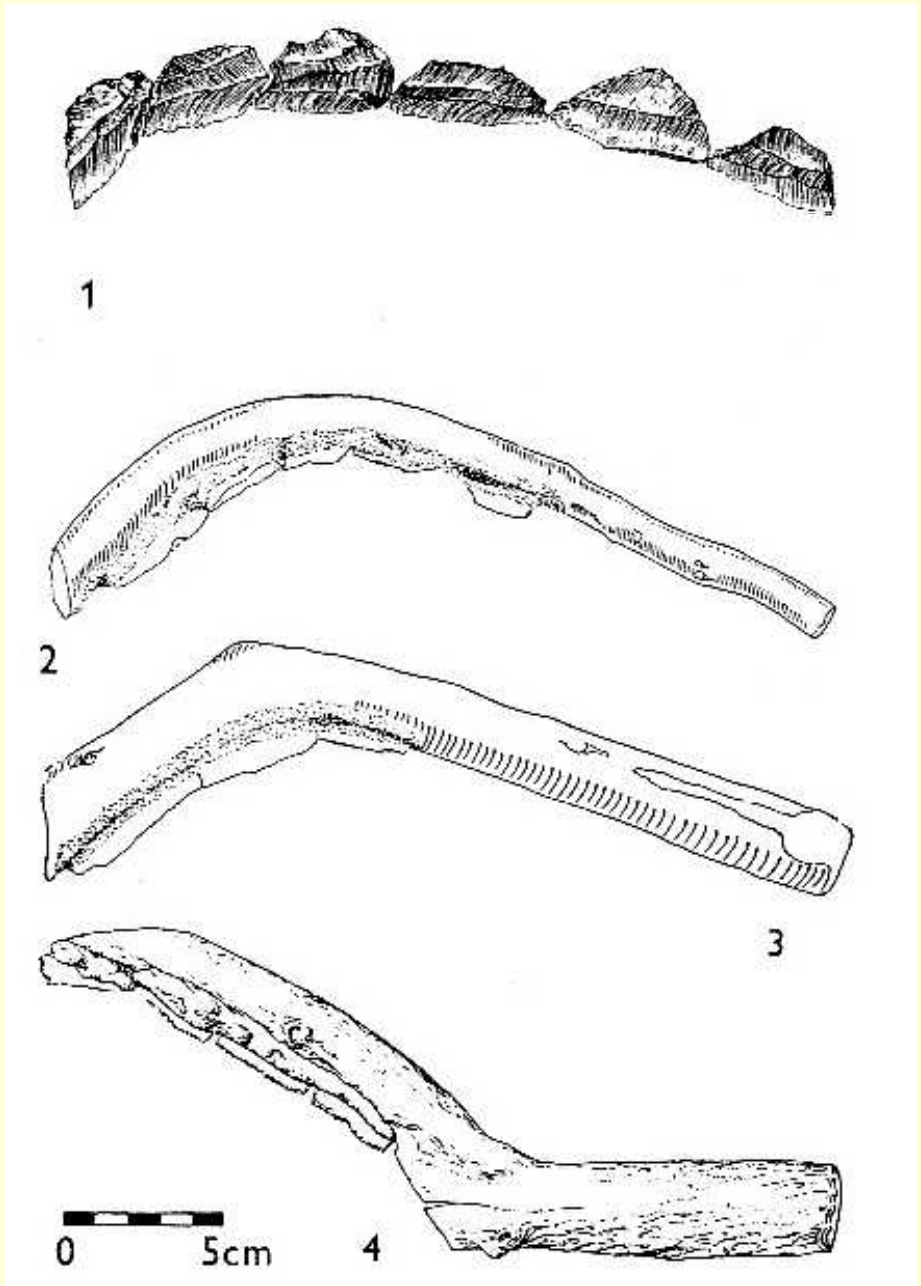
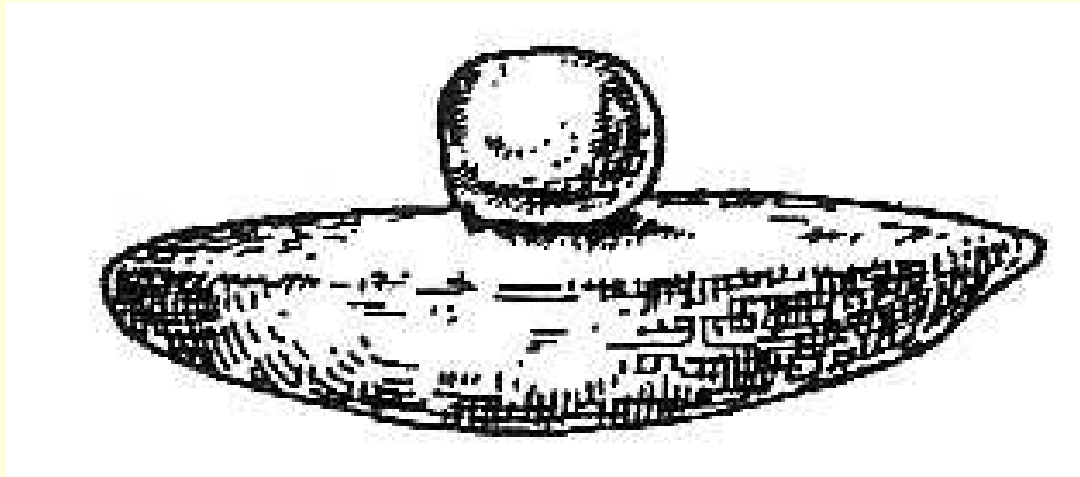

# Domestikace

- **Vliv:** masitá potrava, mléko, textil, hospodářské objekty
- **pes** (již několik ras)
- **koza**
- **ovce**
- **tur**
- **prase**

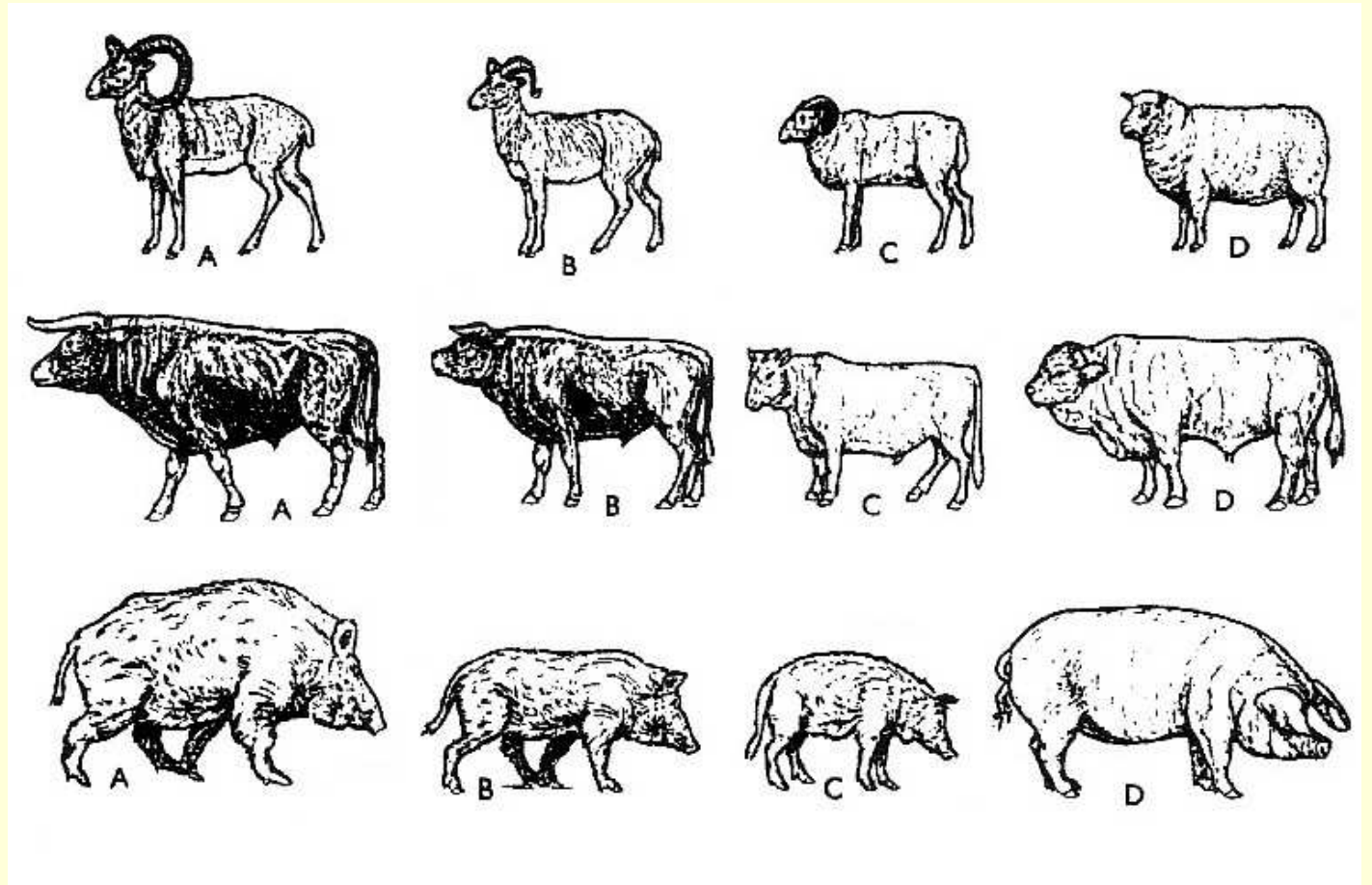

# Sídliště

## Starší neolit

- nížinná
  - opevněná
    - příkop
      - neckovitý
      - vanovitý
  - neopevněná
- na sídlišti 3 – 5 výjimečně 10 domů
- **dům**: 5 řad kůlů (okraje – zhuštěně), orientace S – J nebo SZ – JV, 20 x 5 m – 40 x 9 m
- **pece**: mimo dům (na Balkáně uvnitř domu)
- **studny**

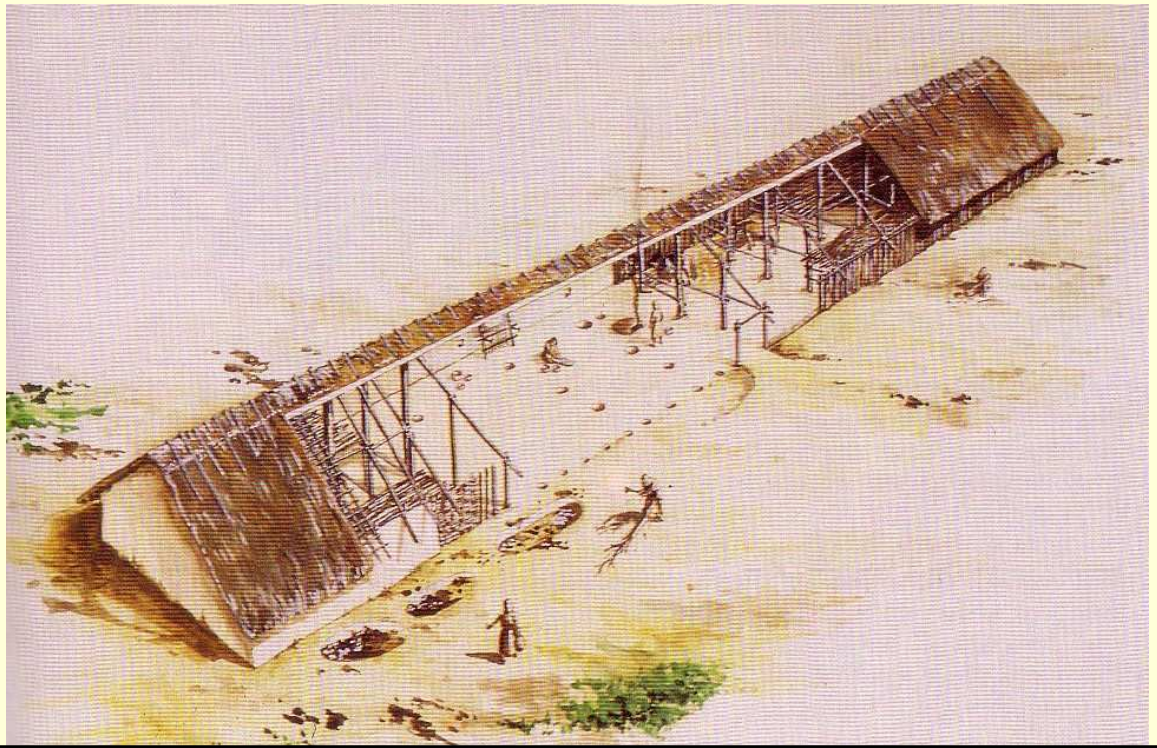
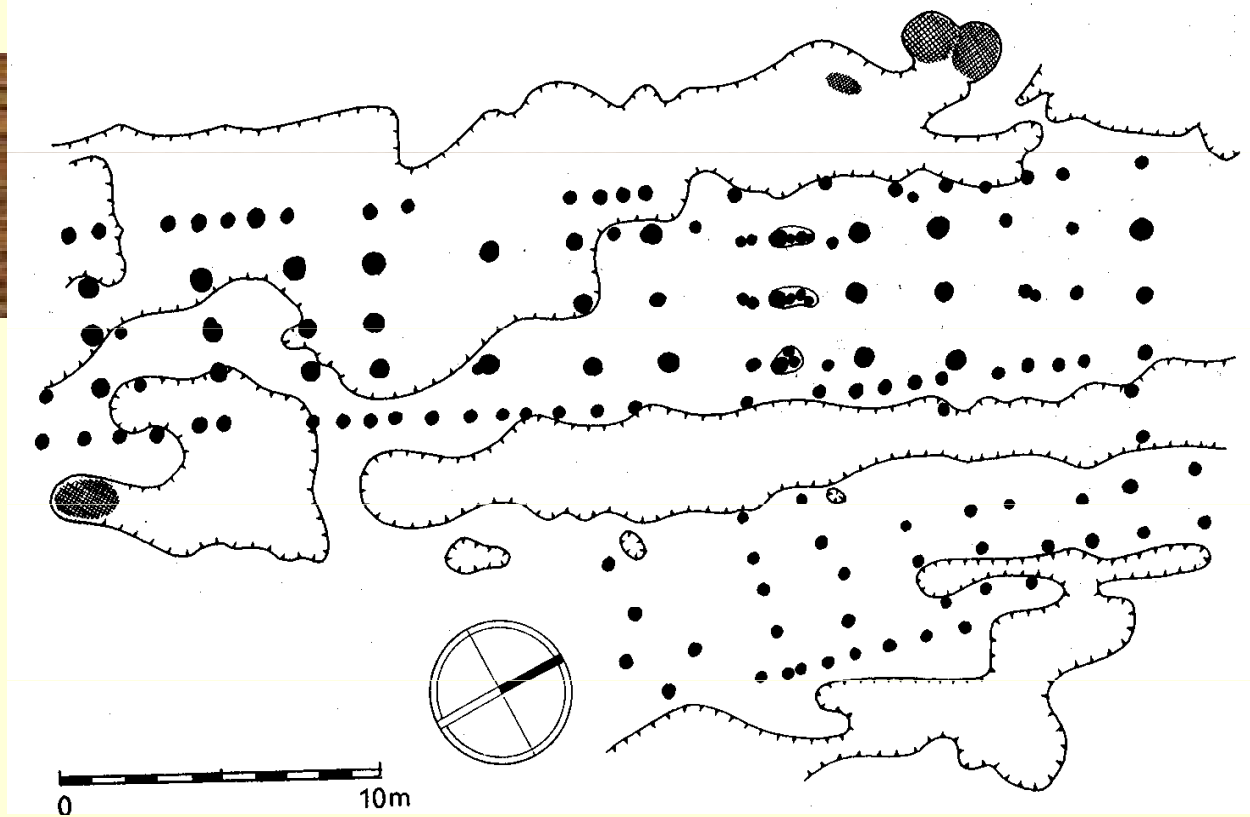



# Asparn an der Zaya



# rozšíření LnK

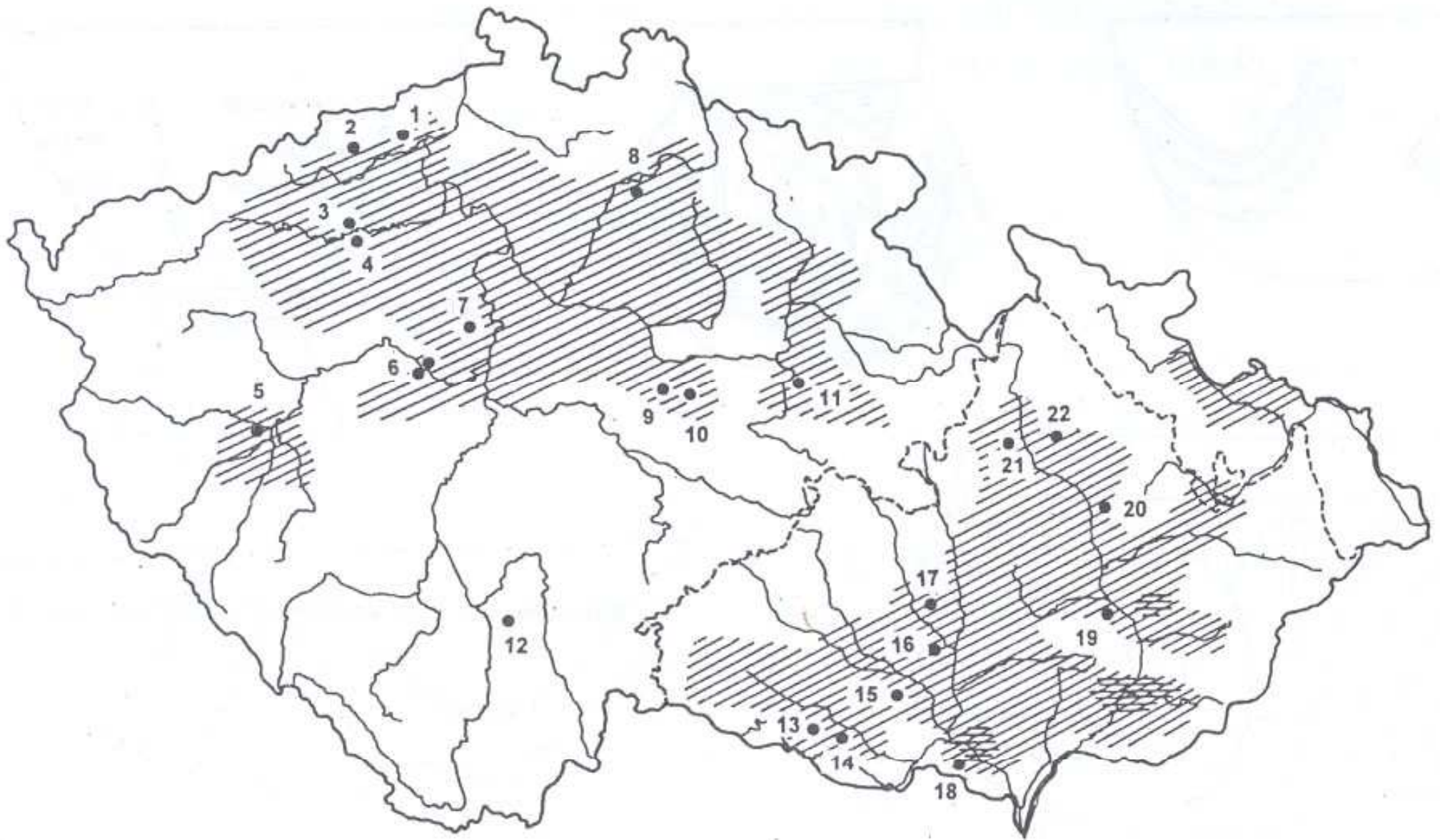

# Sídliště

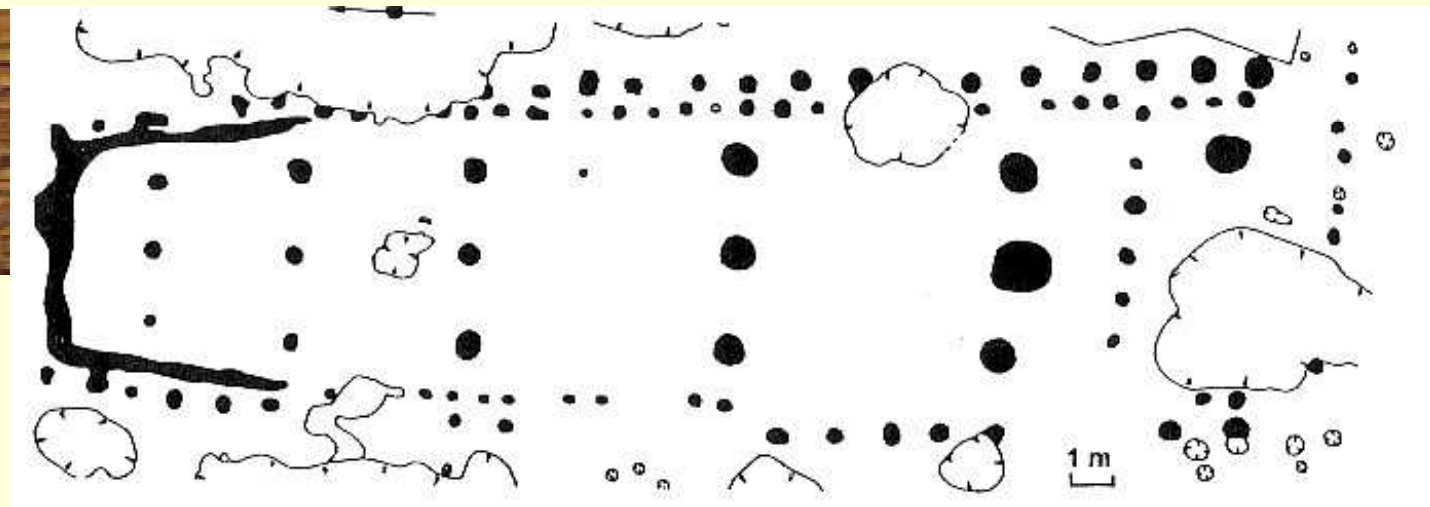

## Střední neolit

- výšinná (v závěru LnK: šárecký stupeň, VK)
- nížinná
  - opevnění - palisáda
- **dům**: trapézový, na S straně žlab, menší rozměry

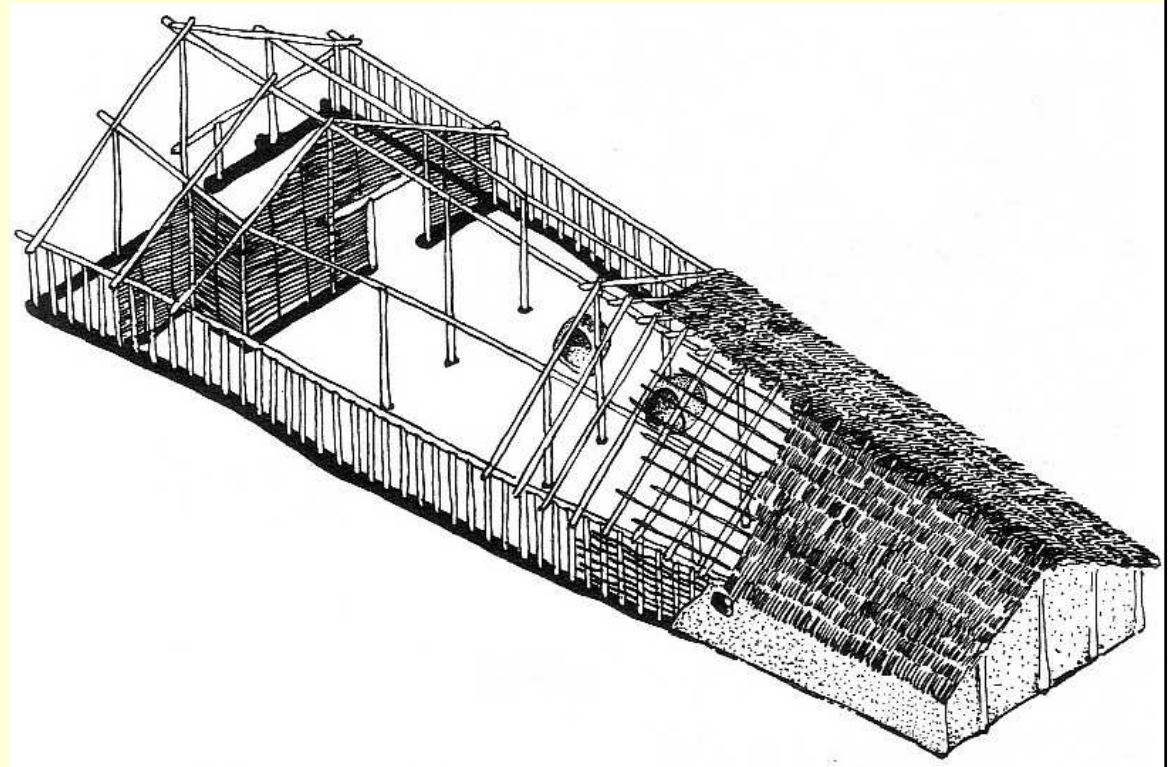

# rozšíření VK

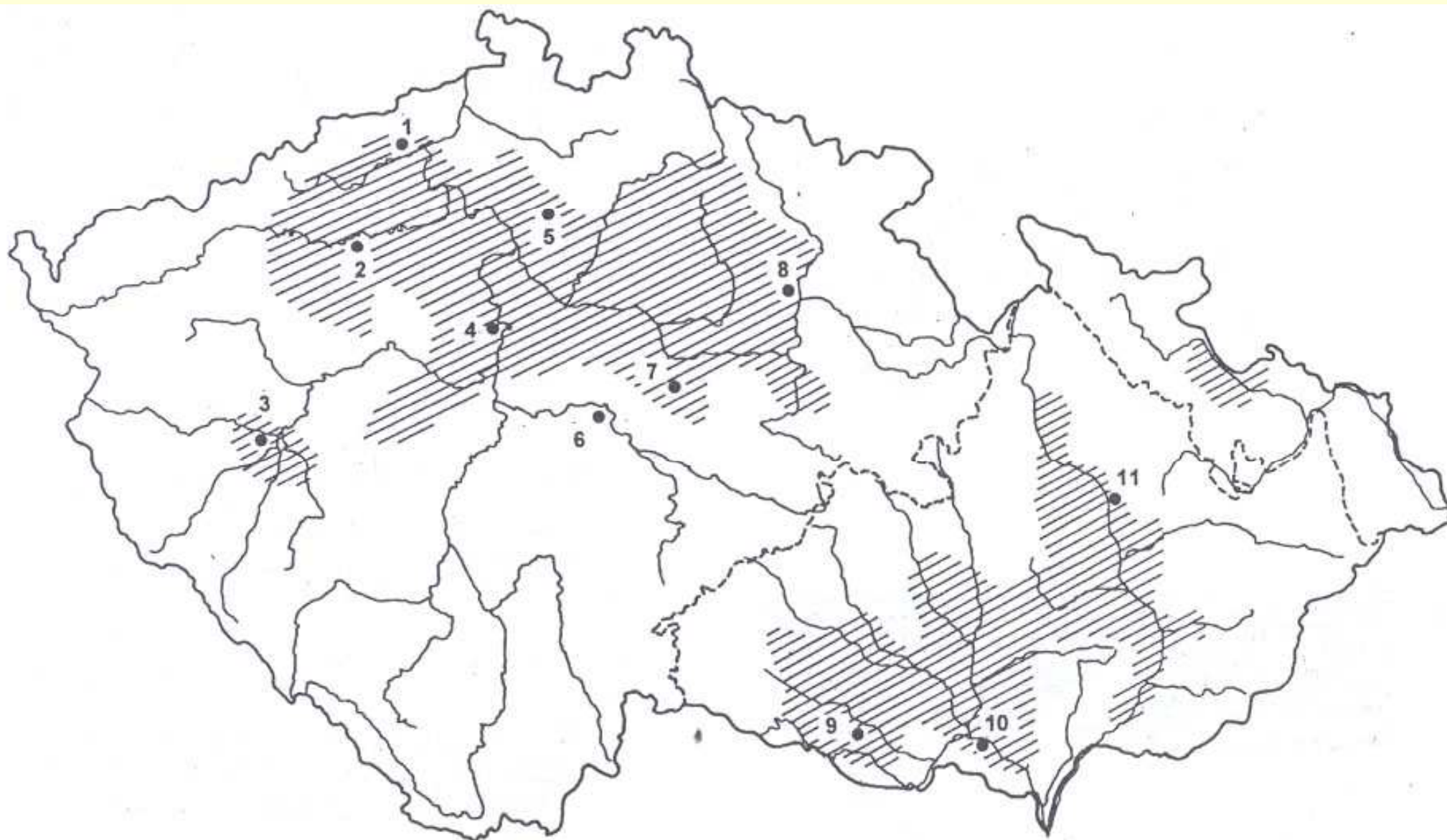

# Sídliště

## Mladší neolit

- nížinná
  - neopevňená
  - s rondelem (opevňené sociokulturní areály; Lengyel)
- výšinná
  - opevňená (palisáda)
- dům:
  - halové (Březno u Loun; 27 x 6m)
  - menších rozměrů
    - 3 x 4 nebo 5 x 3 m; 3 řady kůlů, prostřední řada nejmocnější
  - polozemnice

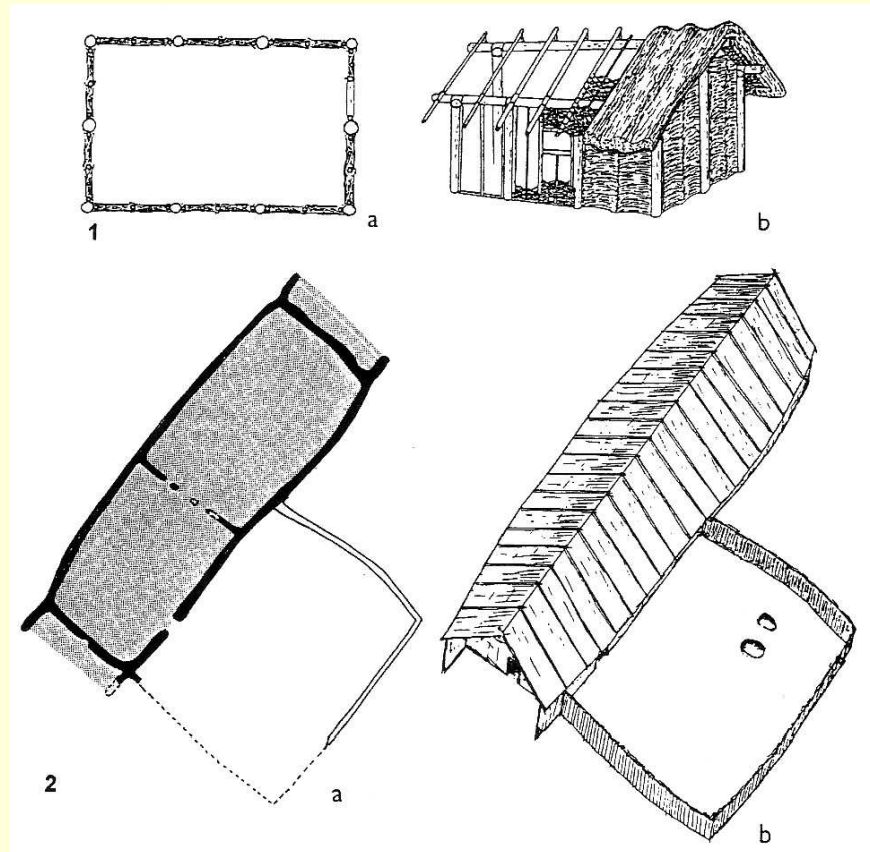
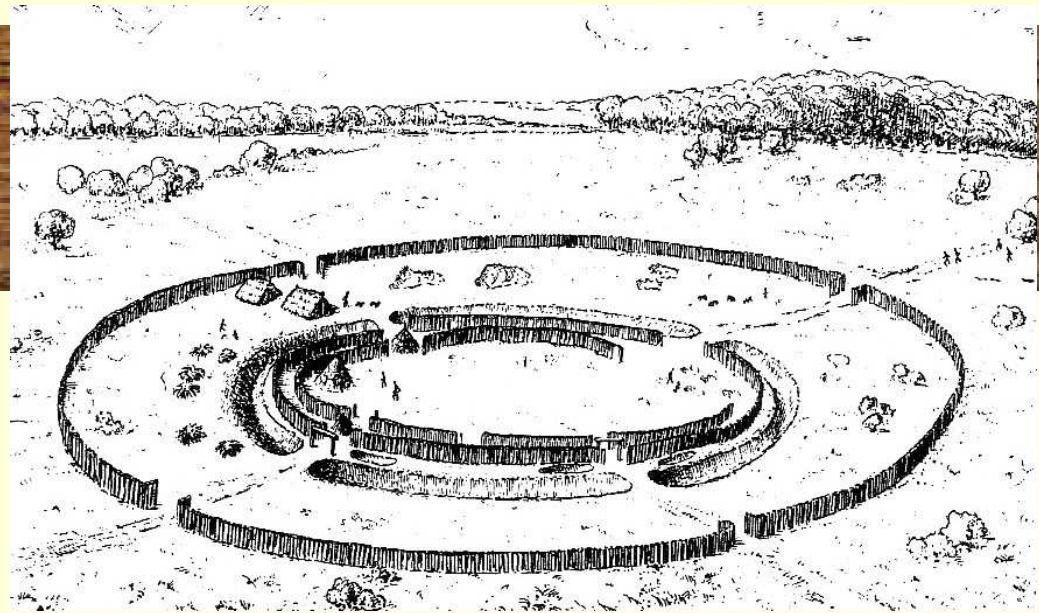

# rozšíření MMK

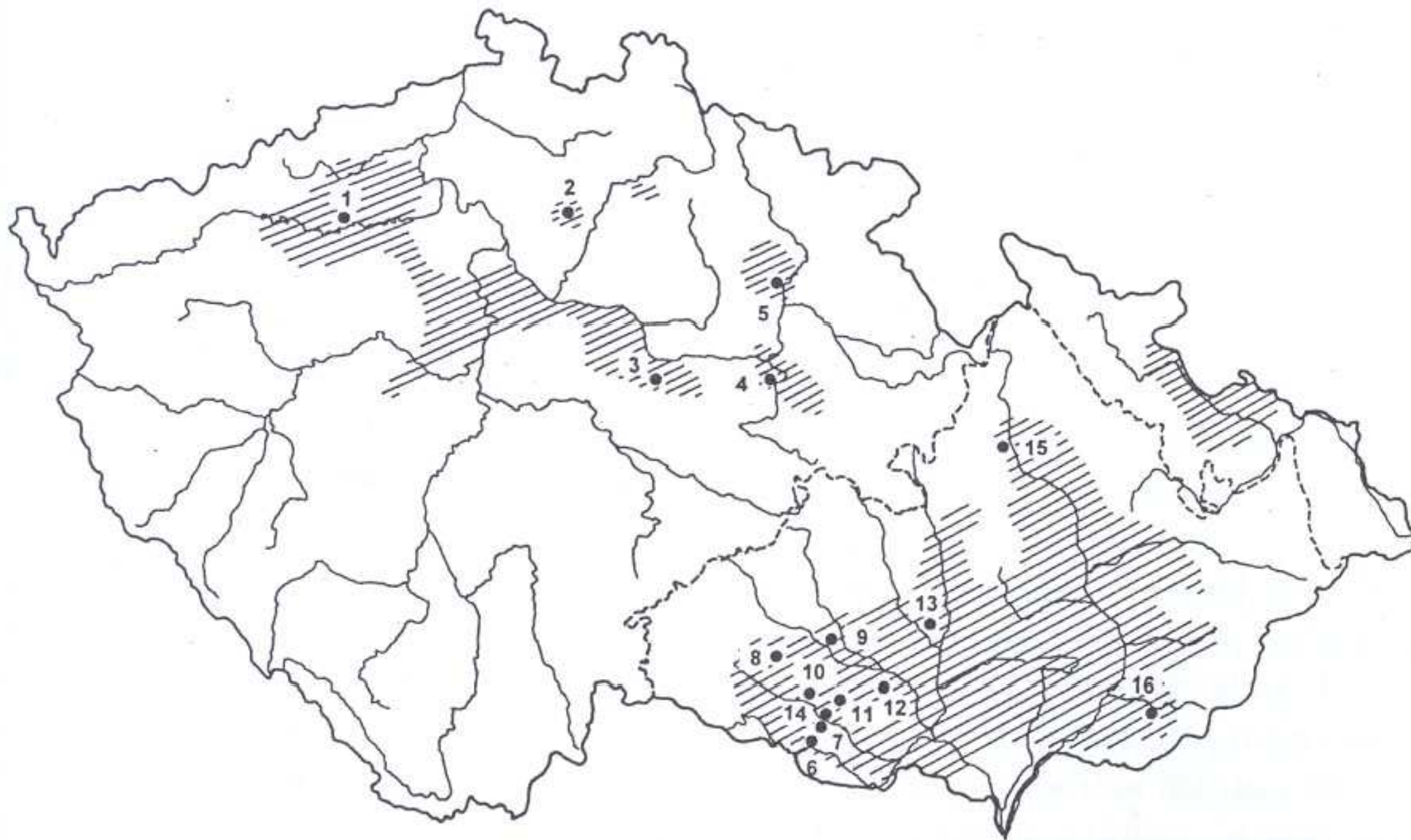

# Broušená industrie

## Technologie výroby

- vrtání
- broušení
- hlazení

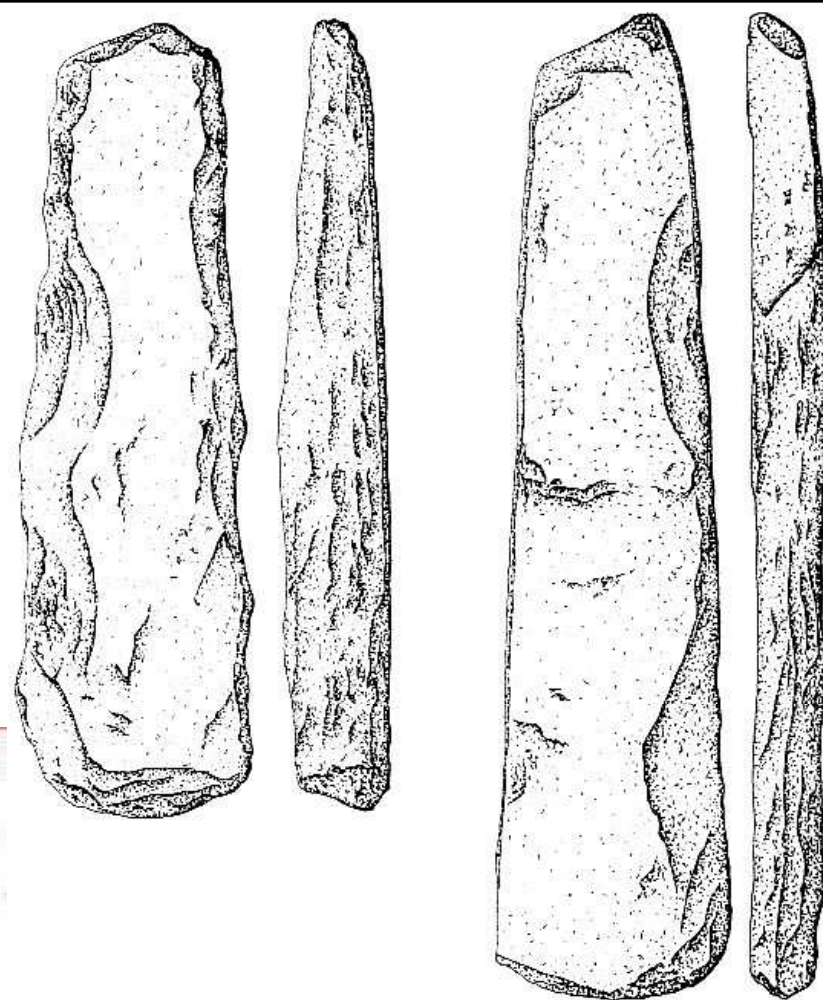
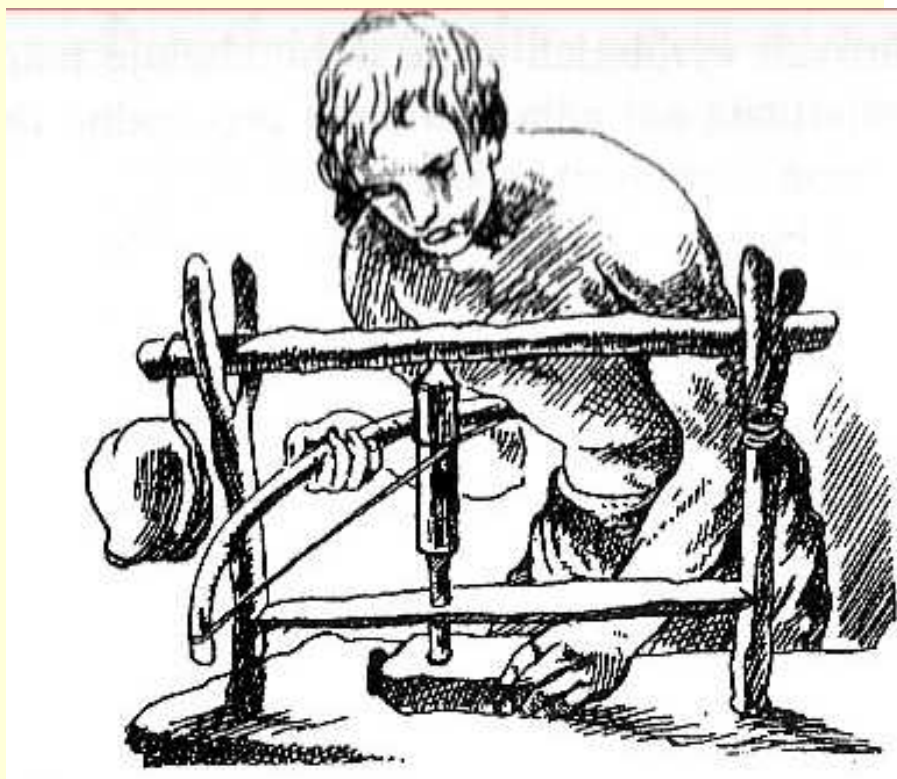

BI

## typologie

→ bez provrtu

– sekery

1. rubací
2. štípací
3. plochá
4. kopytovitá

– klíny

- kopytovitý

– dláto

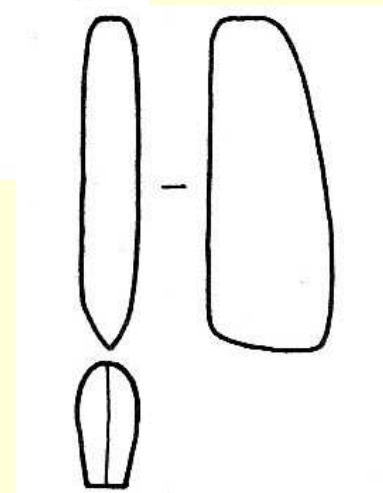
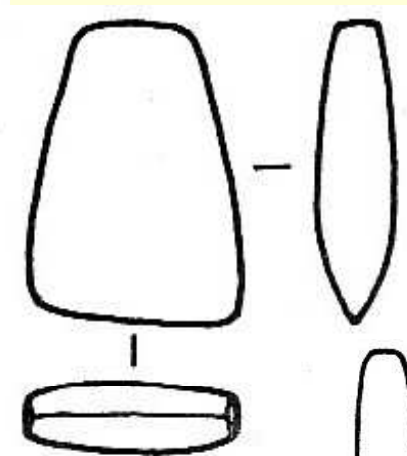
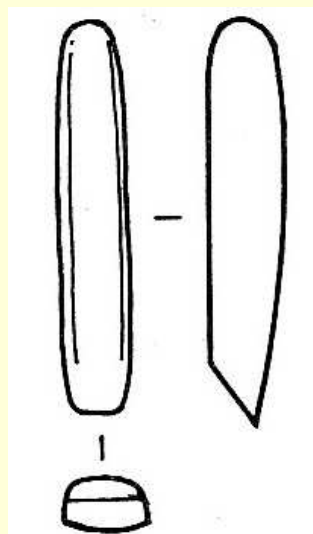
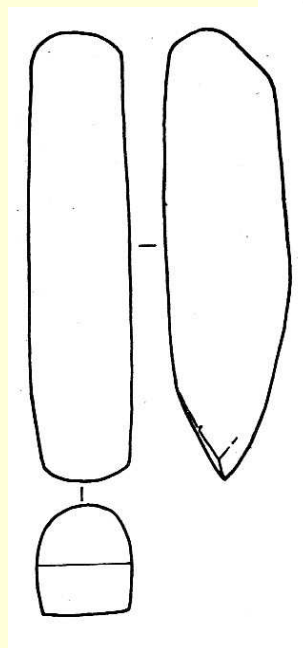
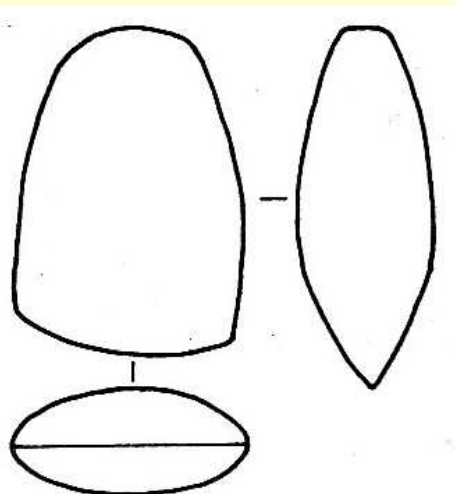
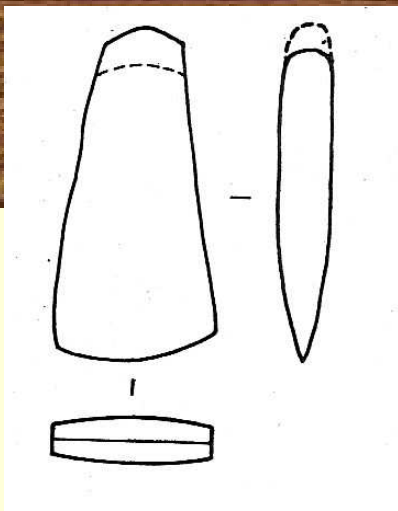

dláto



BI



s provrtem

– mlaty

a. diskovitý

b. dvojramenný

c. kladivovitý

– sekery

• štípací

– sekeromlaty

1. kopytovitý

2. motykovitý

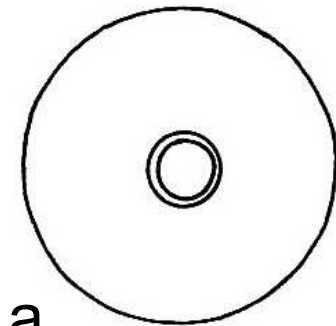

a

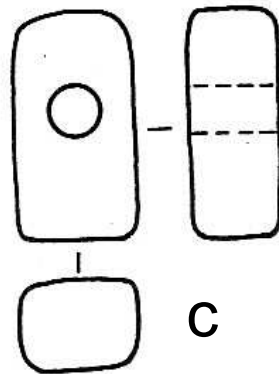
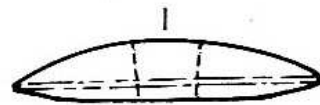

c

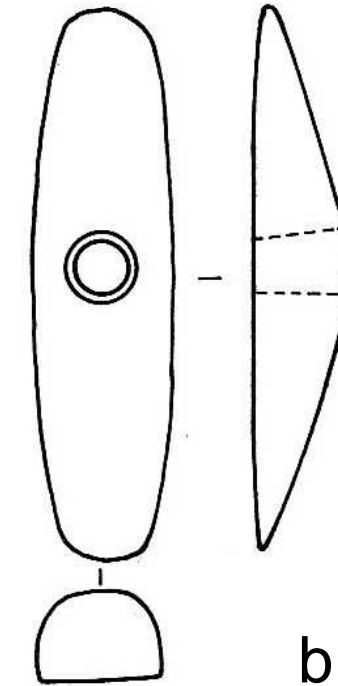

b

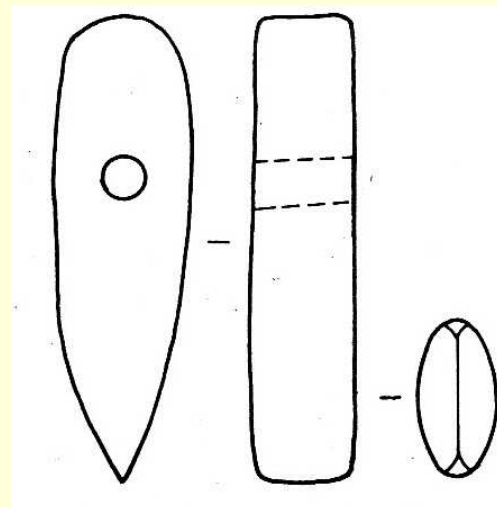
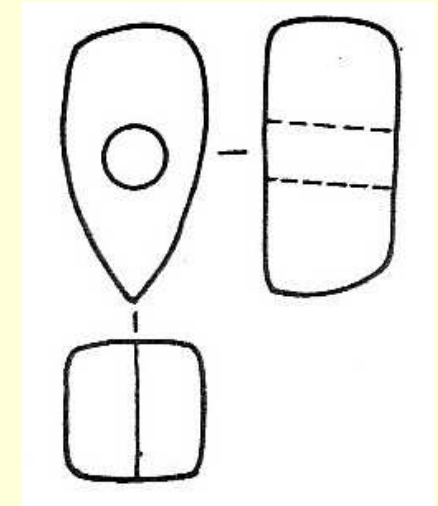

1

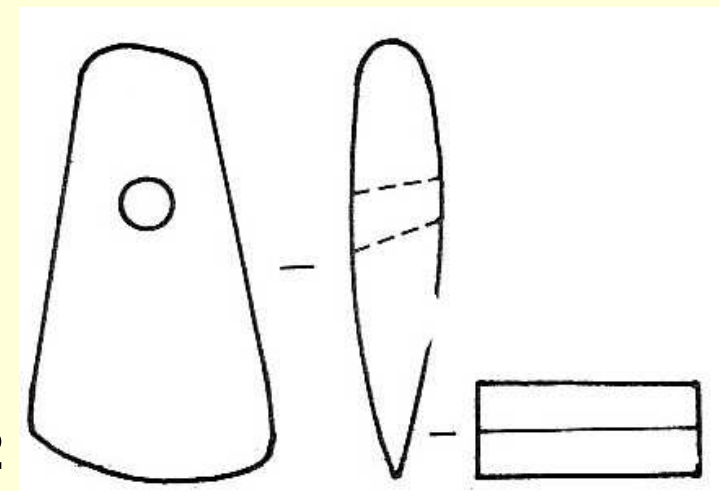

2

# Textil

## Výroba

- suroviny
- přesleny
- tkalcovský stav
- závaží

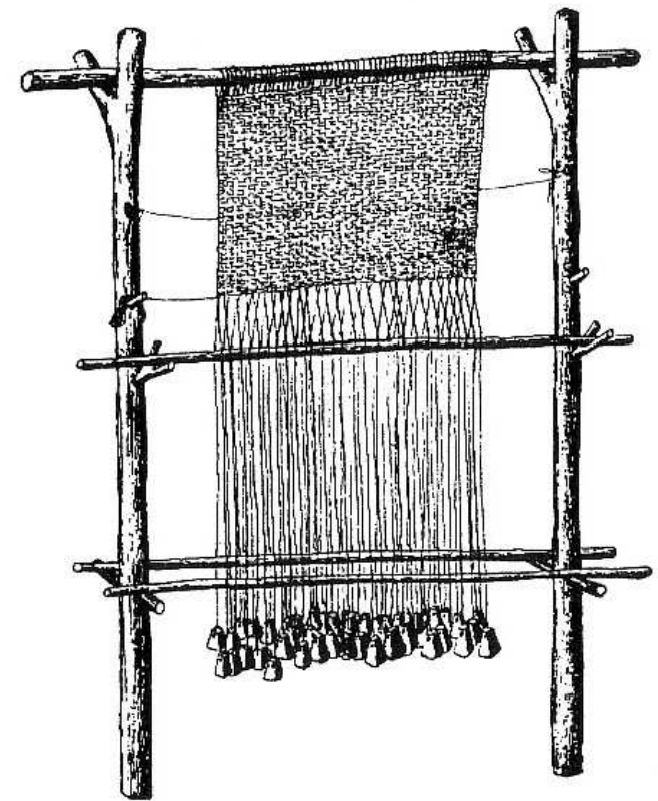
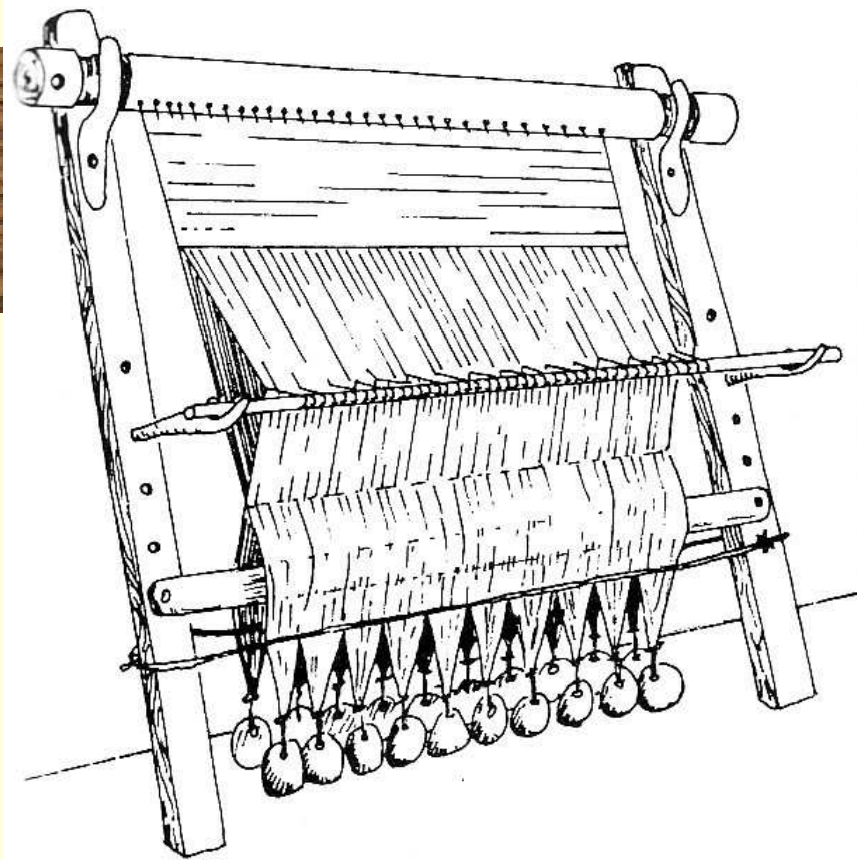

- dochované zbytky tkanin a jejich vazby (studna v Mohelnici) nebo dochované otisky
- pozůstatky v objektech

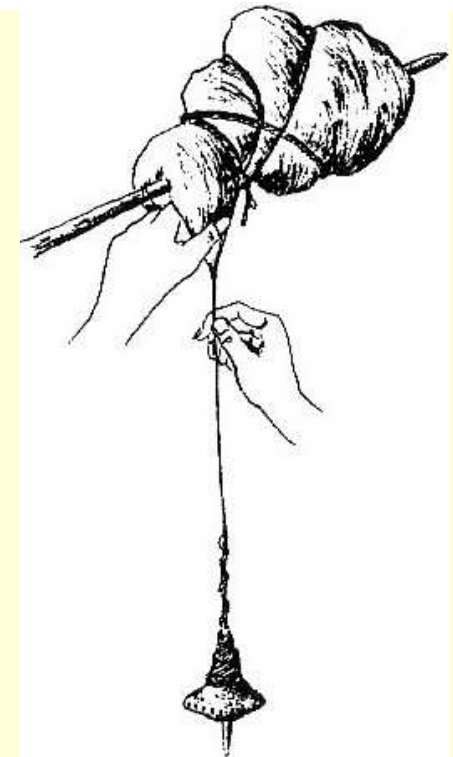
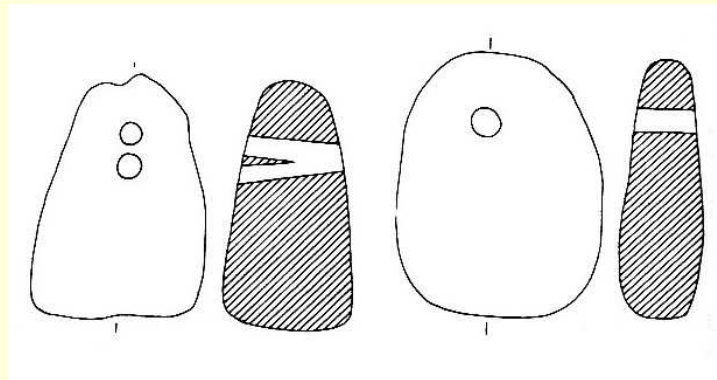

# KPI

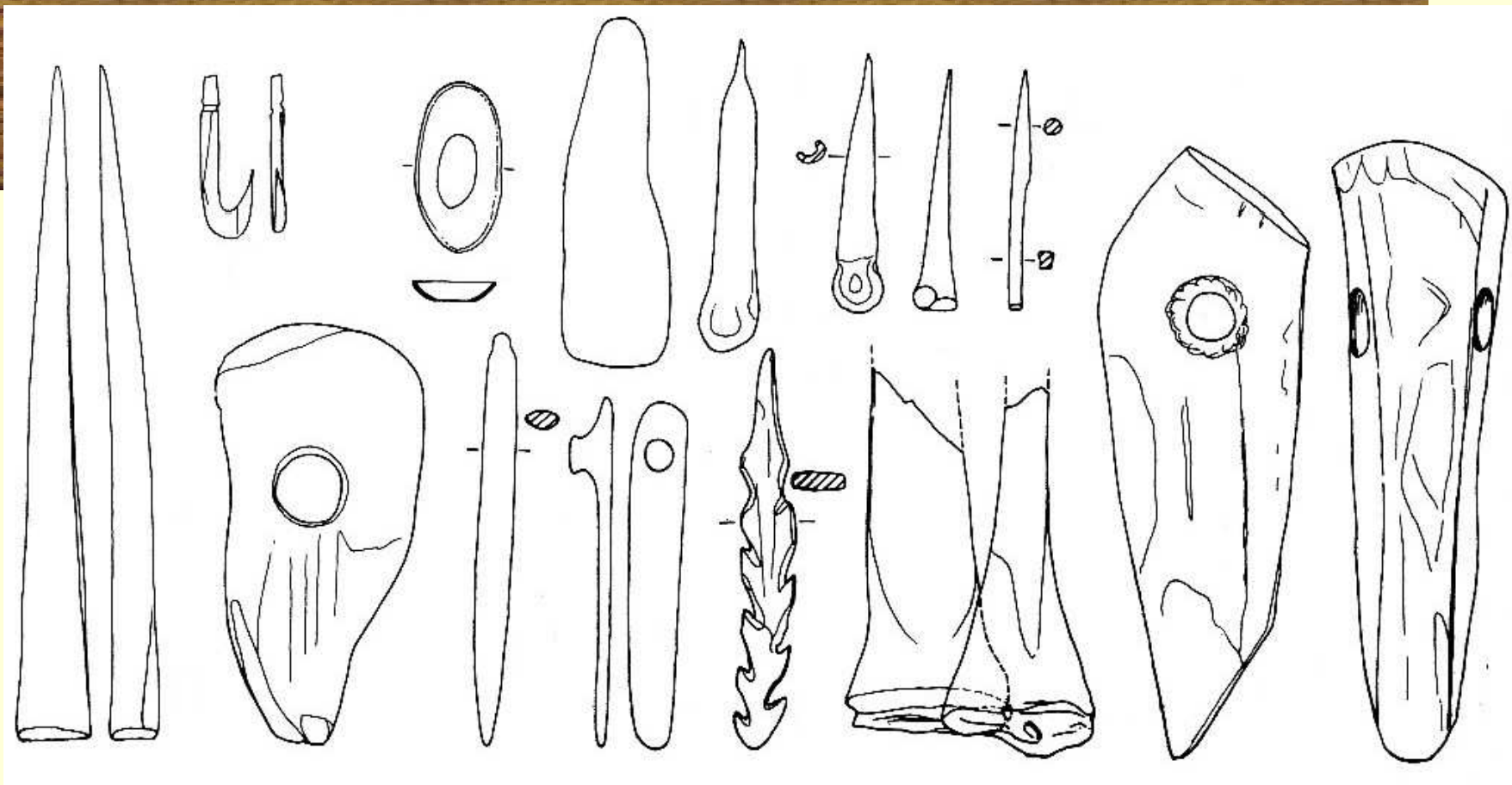

- šídlo
- hrot
- harpuna
- udička
- parohové palice
- stěrka

# Starý neolit

## Lineární keramika (LNK)

### 😊 lokality

- ❖ Vedrovice, Mohelnice, Bylany u Kutné Hory

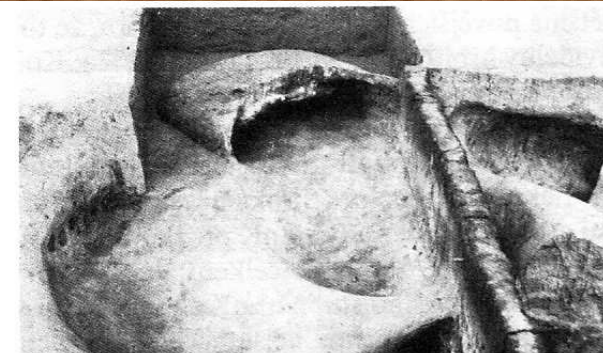

1

2

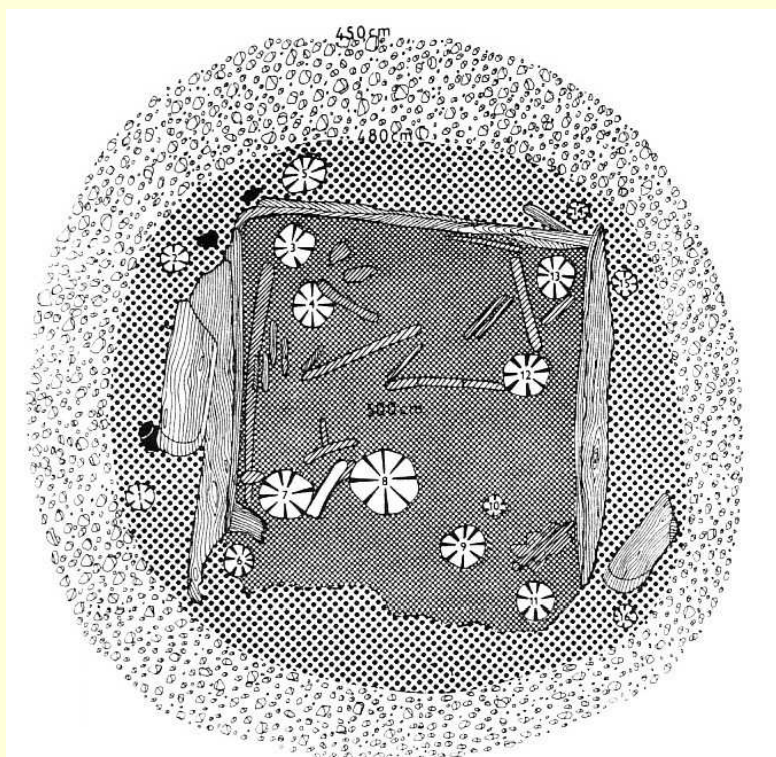

# Starý neolit

## ☺ pohřební ritus

- ❖ kostrový
- ❖ ojedinělé hroby
- ❖ pohřebiště – Vedrovice –  
Široká u lesa, Nitra,  
Mlynárce

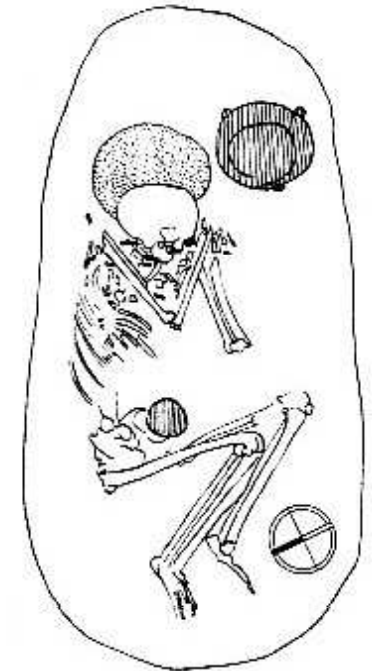
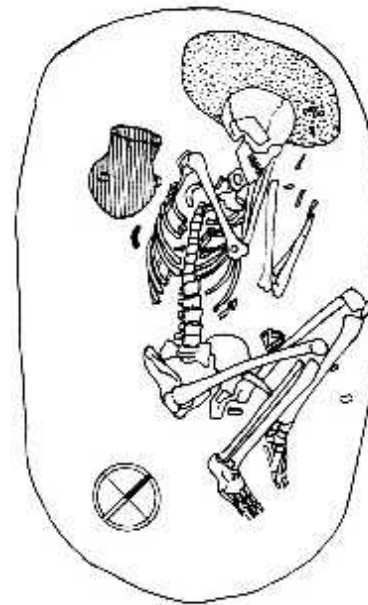

0 50cm

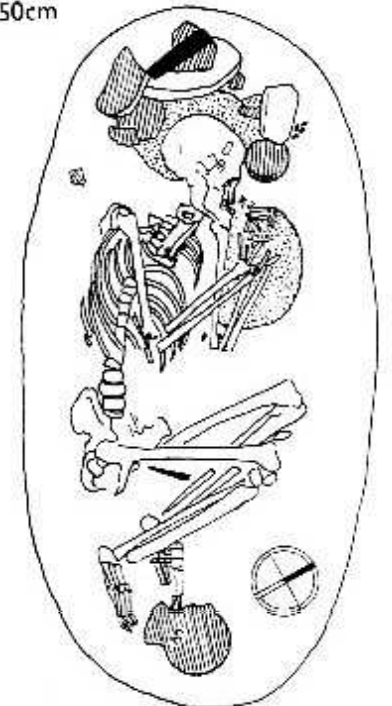
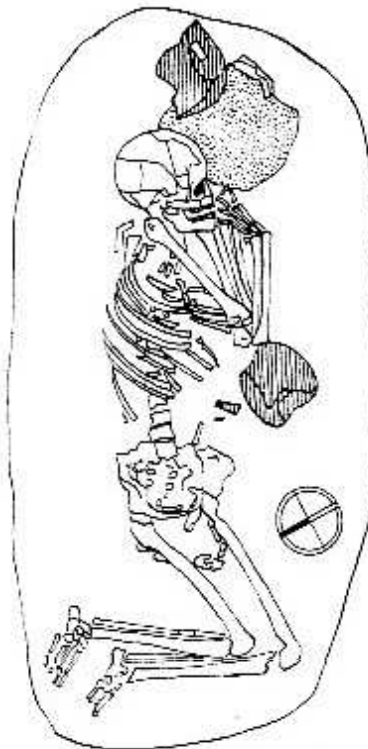

# Starý neolit

## ☺ Keramika LnK

- kulovité a polokulovité tvary, láhve, putny,isky
- **výzdoba** – rytá: přímé linie nebo spirály, A motiv, notová značka

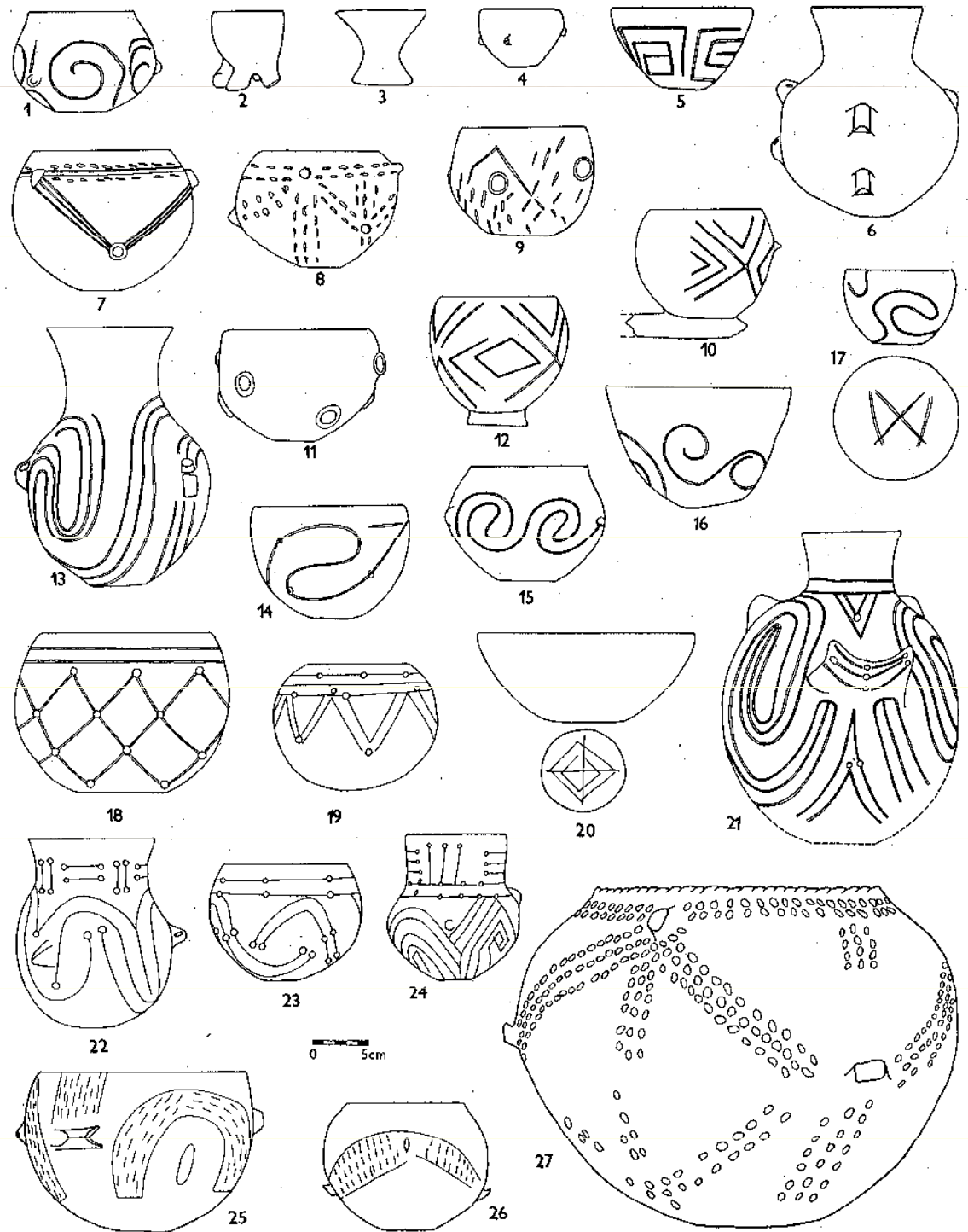

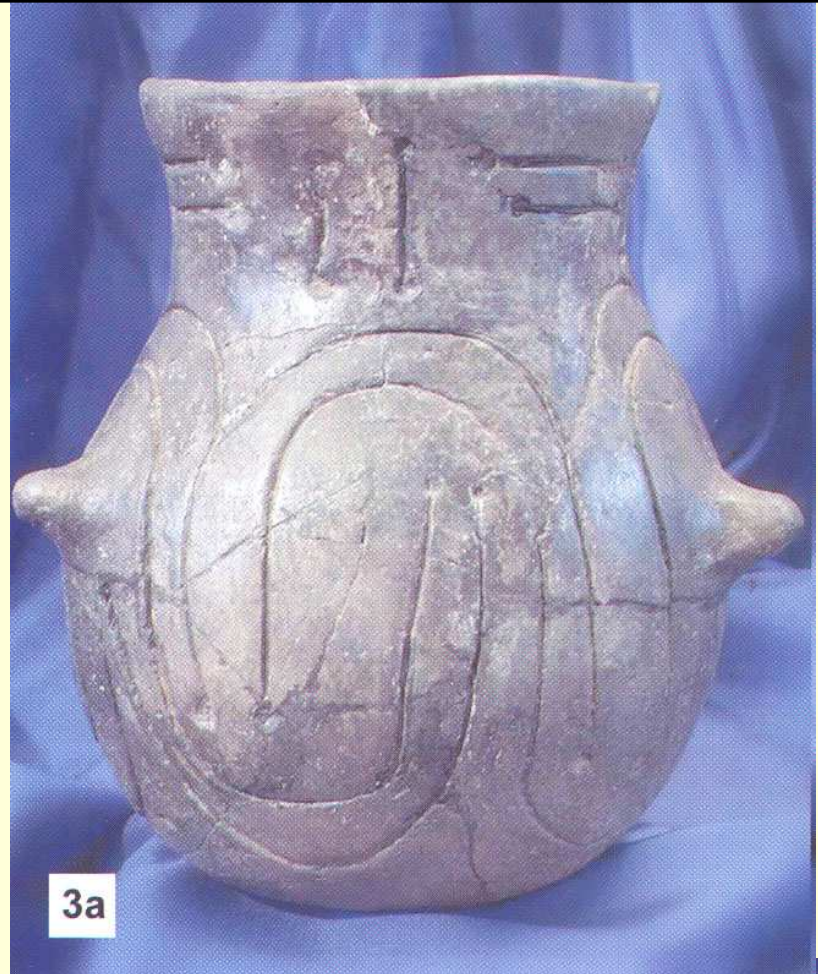

# Starý neolit

## ☺ kultovní předměty

- závěšky, figurky
- antropomorfní nádoby – Blatné SK, Suchdol
- zoomorfní nádoby – Bíňa
- rytiny na keramice – žáby, labrys, lidičkové

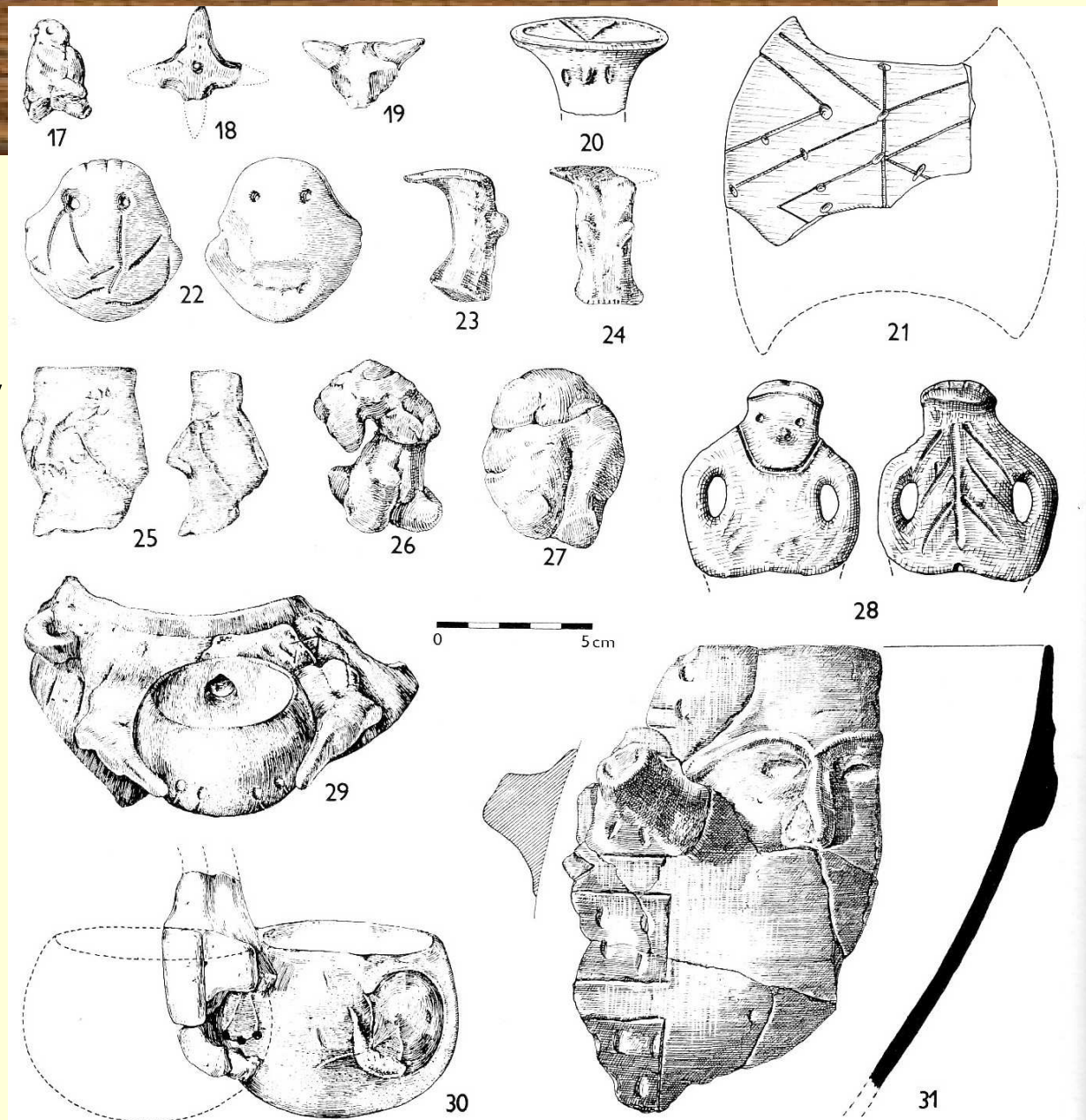



# Starý neolit

## ☺ BI (dřevořádké nářadí, zbraně; depoty):

- kopytovité klíny
- mlaty – diskovitý, dvojramenný, kopytovitý
- sekery - plochá
- brousek
- zrnokřesky

## ☺ ŠI:

- vrtáčky
- srpové čepele
- šipky

## ☺ KPI:

- hladidla
- hroty
- šídla
- lopatičky

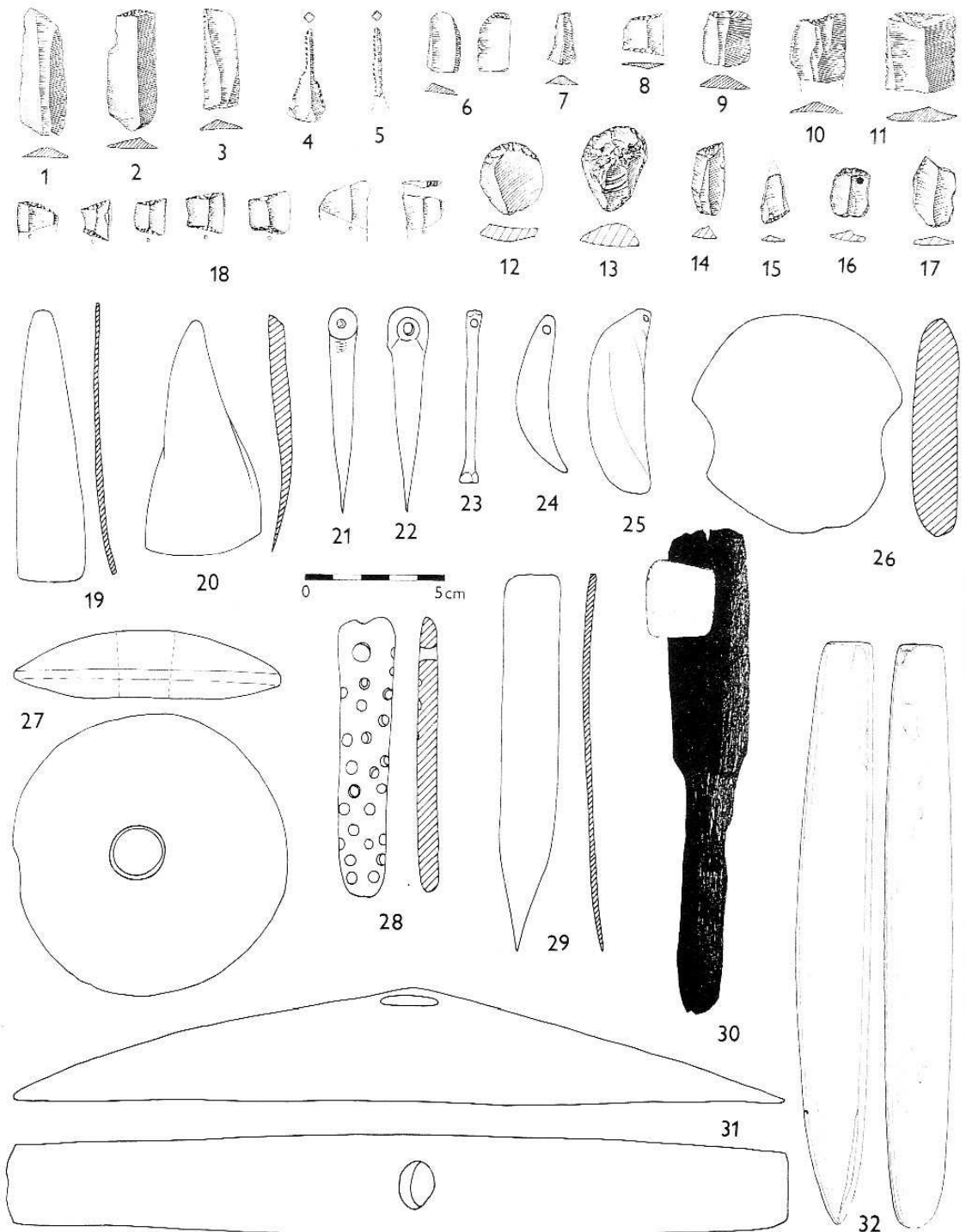

# Starý neolit

## 😊 šperk

- **ulity, lastury** - spondyl, kardiium, dentalium
- **kostěný** - destičky

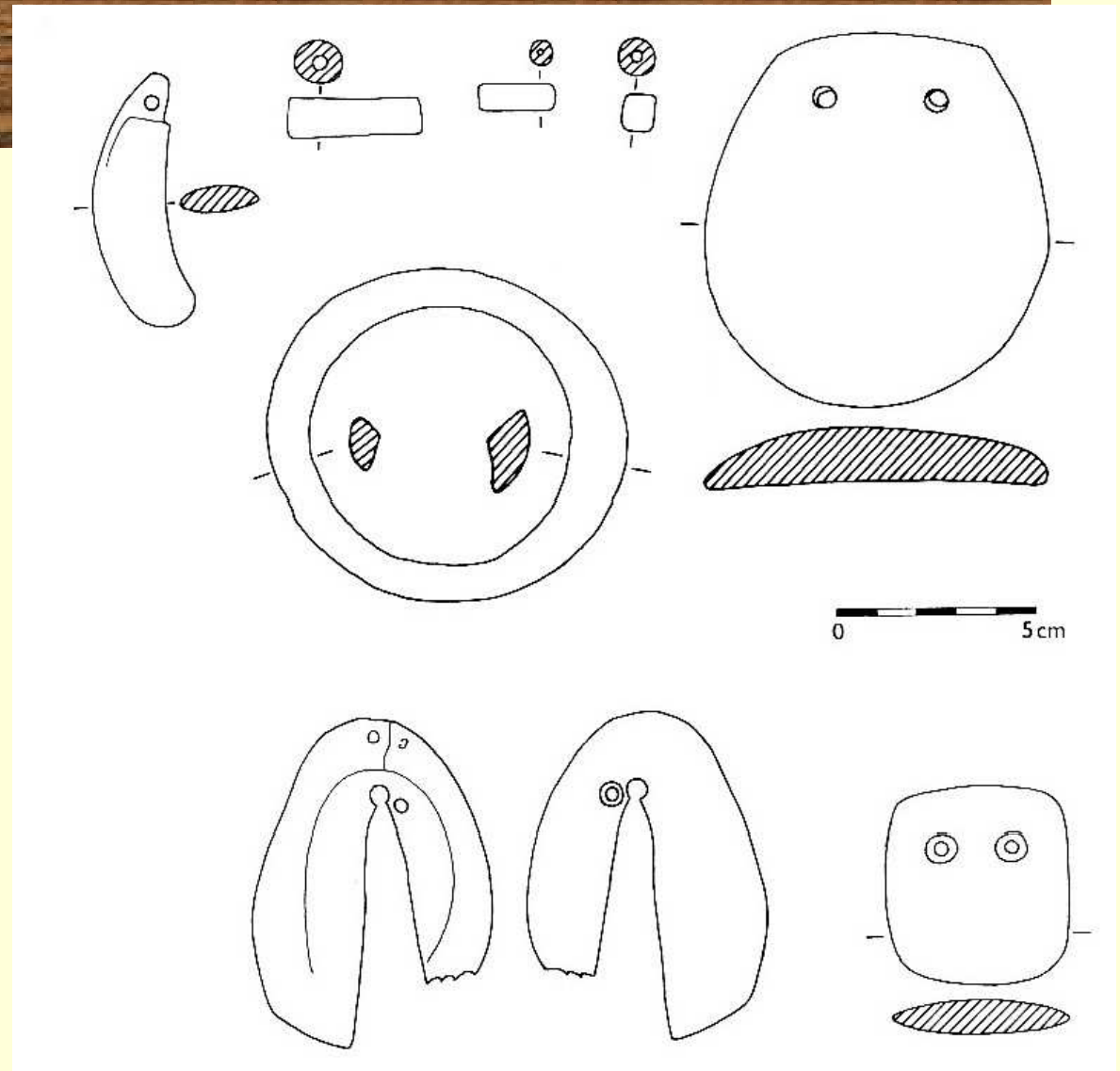
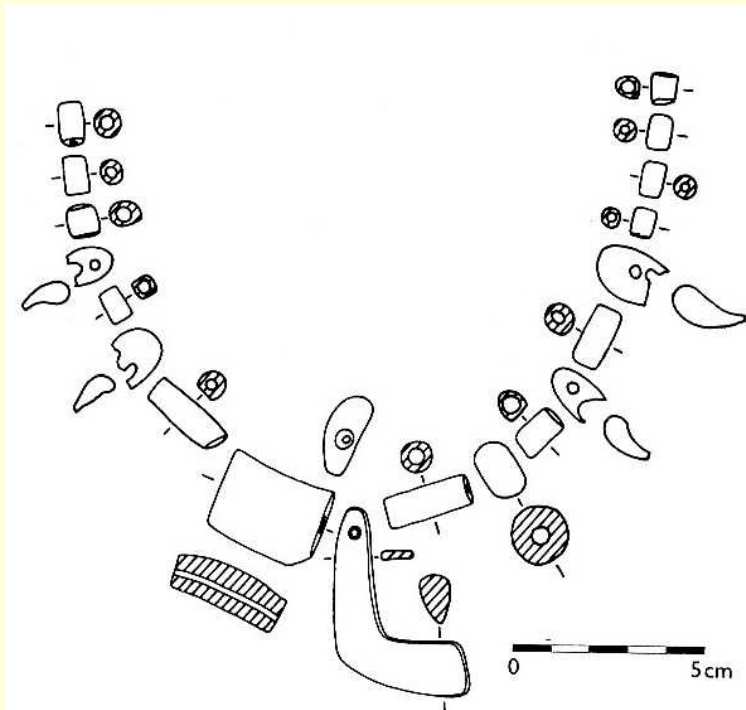



# Střední neolit

## ☺ lokality

- Pavlov, Slavonín, Ardovo, Domica

## ☺ sídliště

- opevněná
- domy – dlouhé, trapezoidní

## ☺ pohřebiště

- Praha-Bubeneč, Miskovice u Bylan (**VK**)

## ☺ ŠI – podobná

## ☺ figurální a zoomorfní plastika

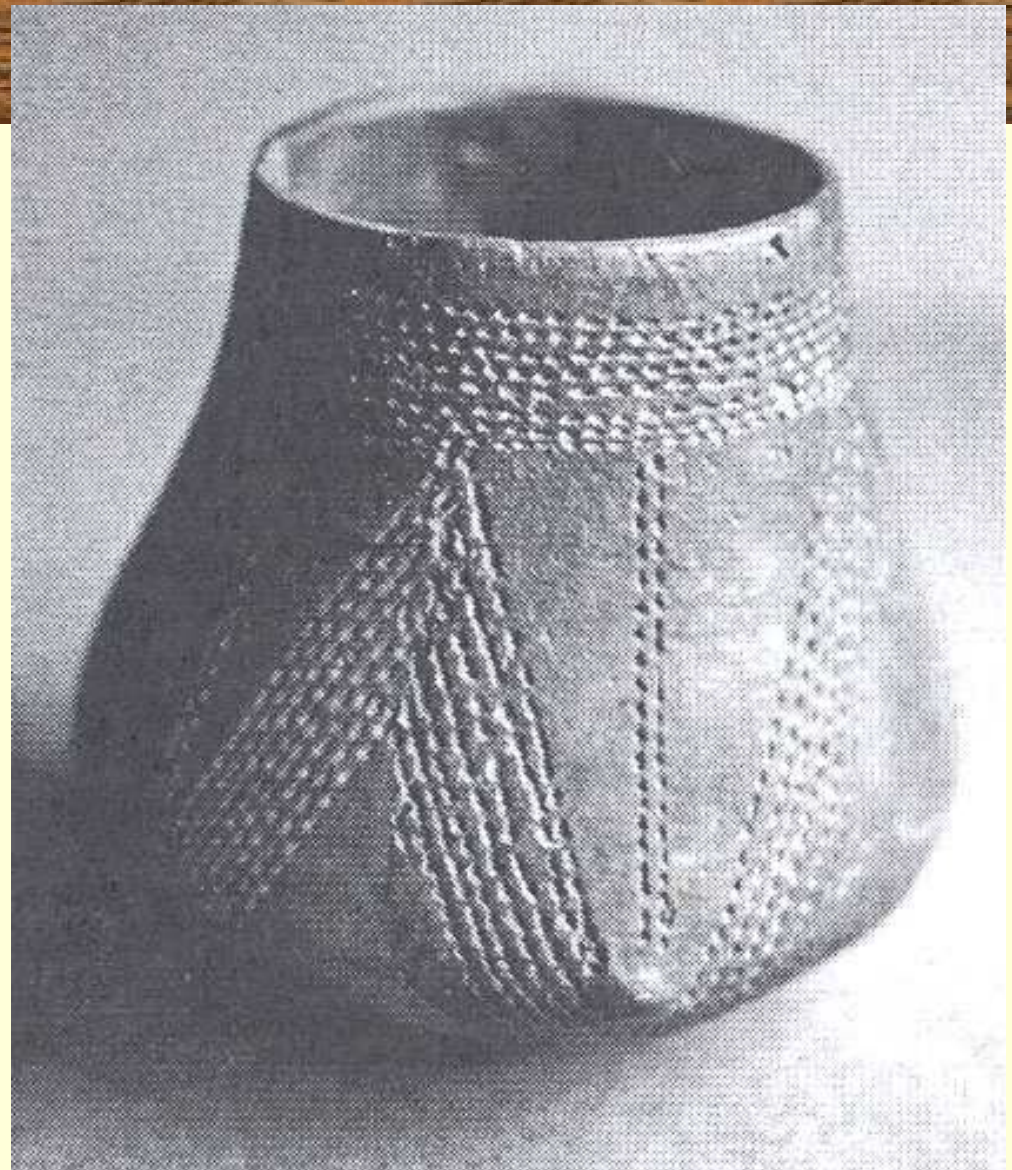

# • Šárecký stupeň LnK

## • výzdoba:

- jednoduchý trojúhelníkový vpich nebo vpich na linii
- černé tuhové malování

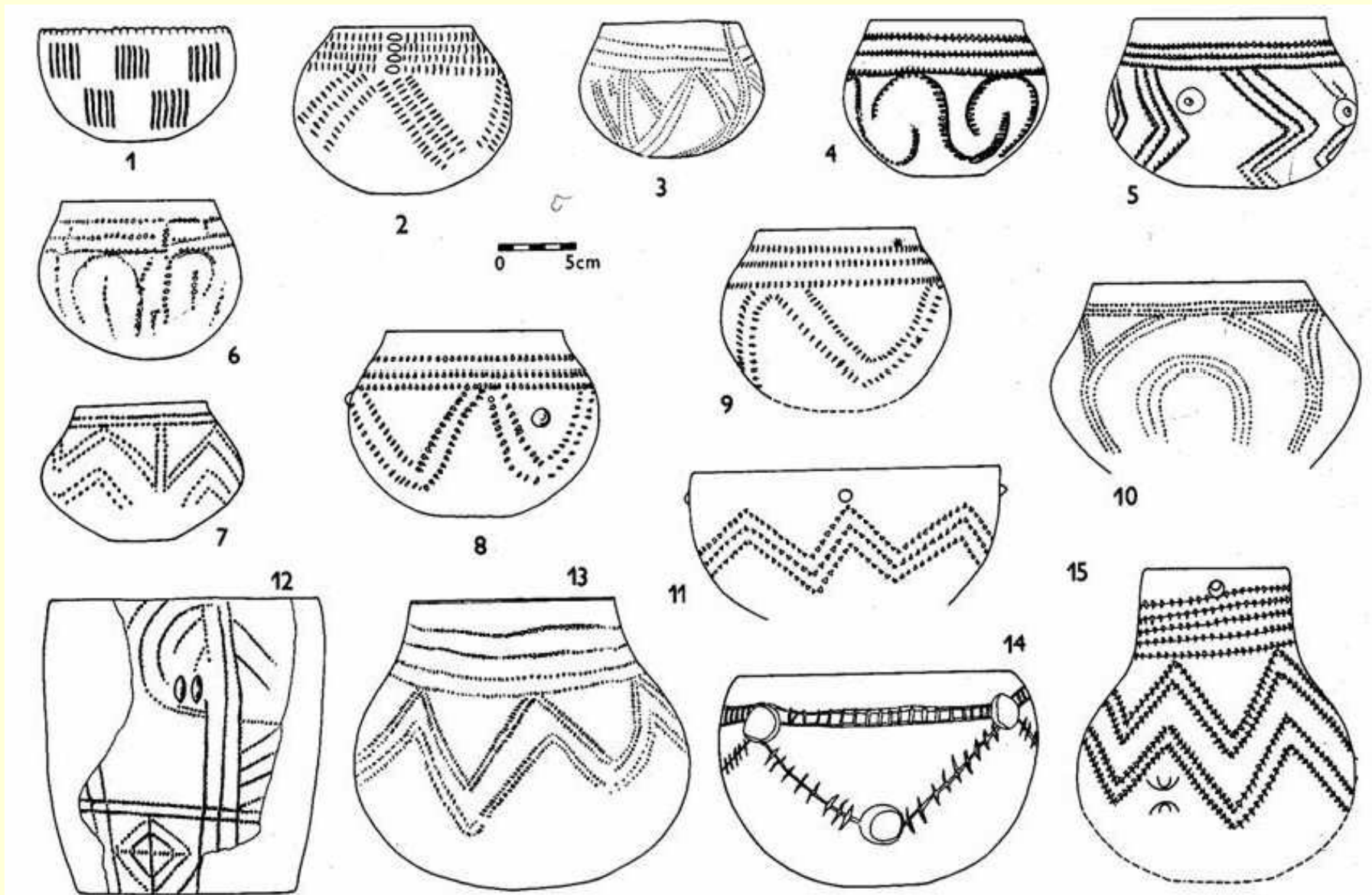

# • Želiezovská

## • výzdoba:

- dvojice, trojice linií – přeseknutí
- malování: červená, ale žlutá a bílá
- leštěné pásy

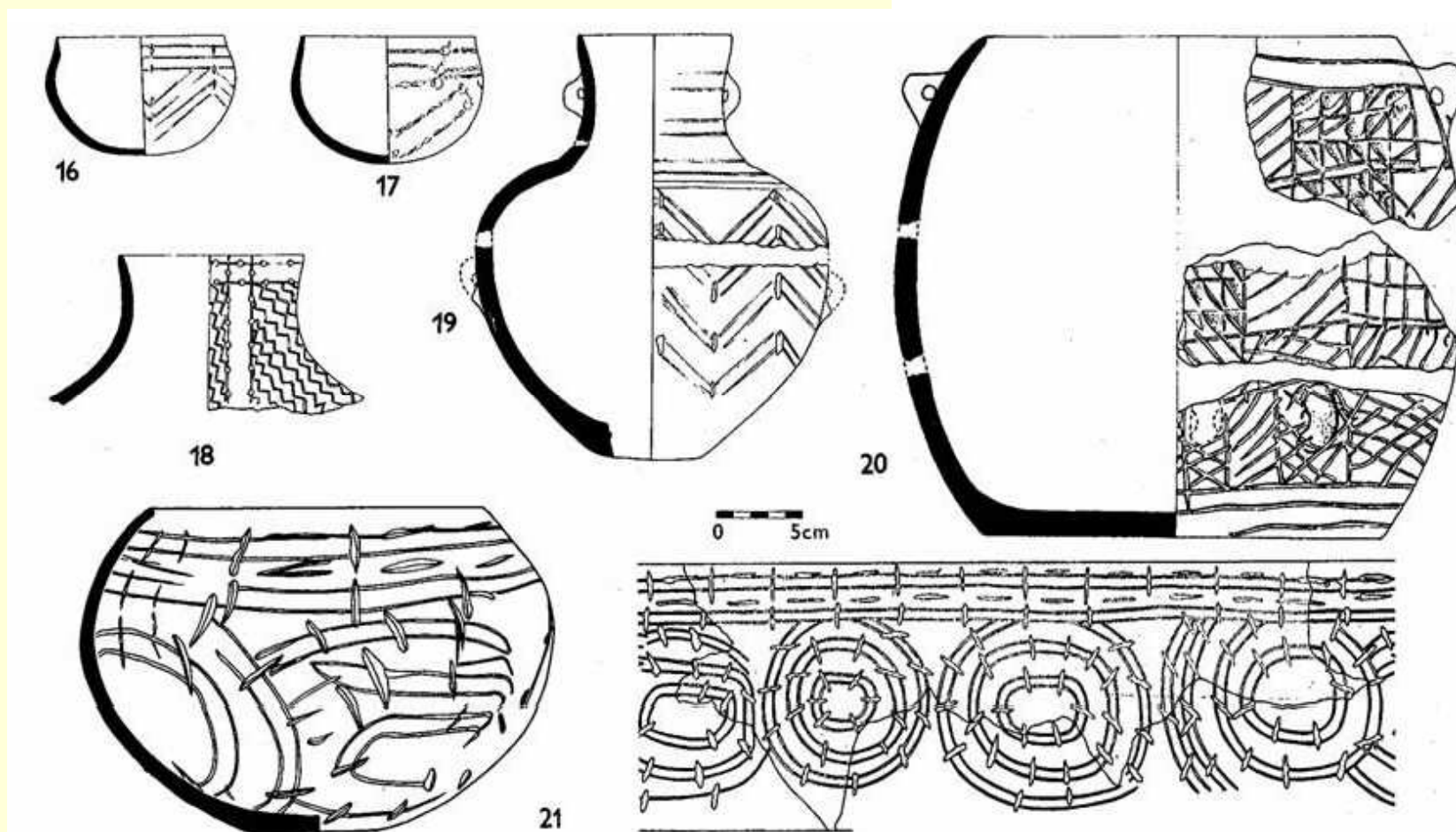
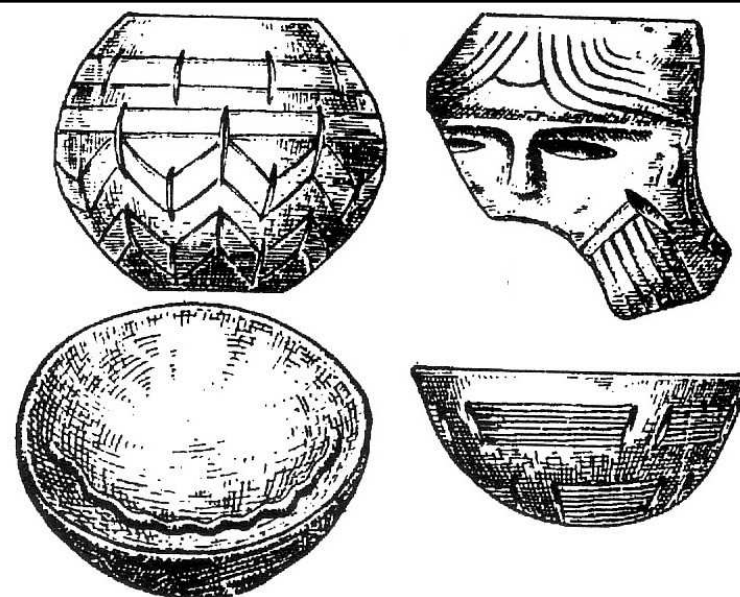

# • Vypíchaná (VK)

- hruškovité, lahvovitě, vakovité a kotlovité tvary, misky a pohárky

## • výzdoba:

- zdobení vypícháváním za pomoci kolků
- krokvice, žáby

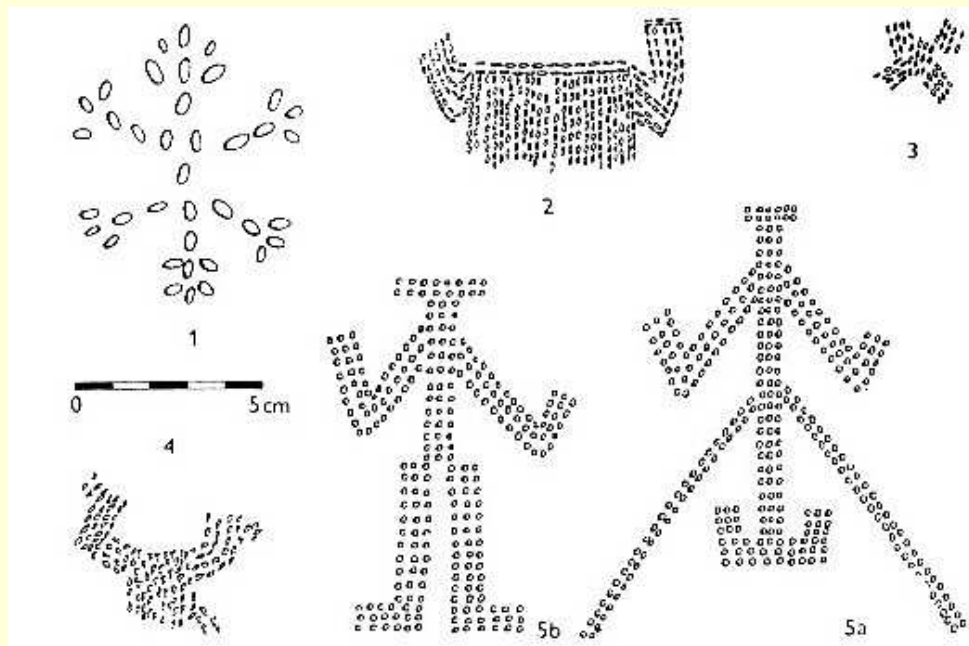
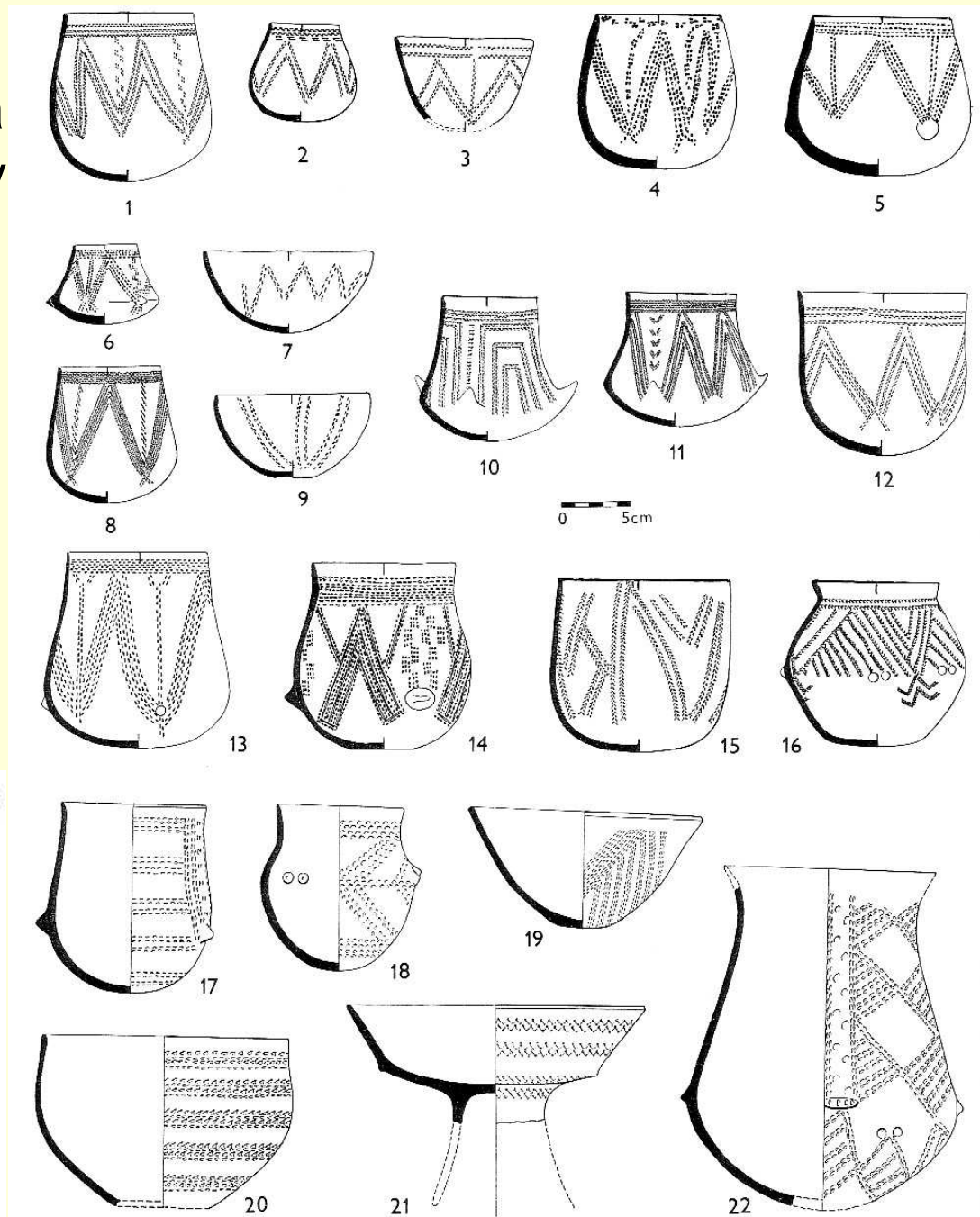

# • Bukovohorská

- tenkostěnná
- tvary: kulovité
- **výzdoba:** husté ryté hřebenové vzory - lomené oblouky
  - nejprve hrubým hřebenem, později jemné lomené oblouky

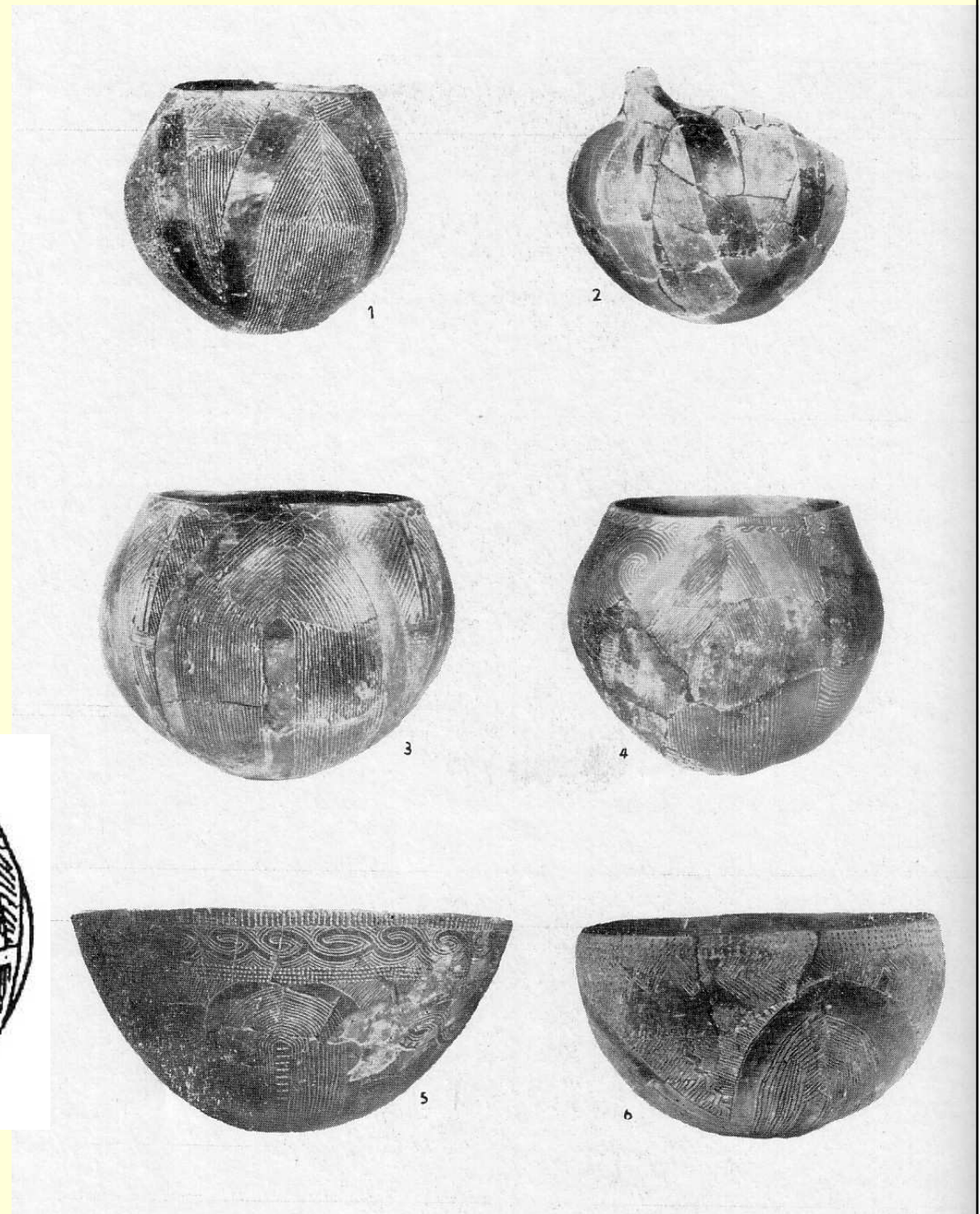
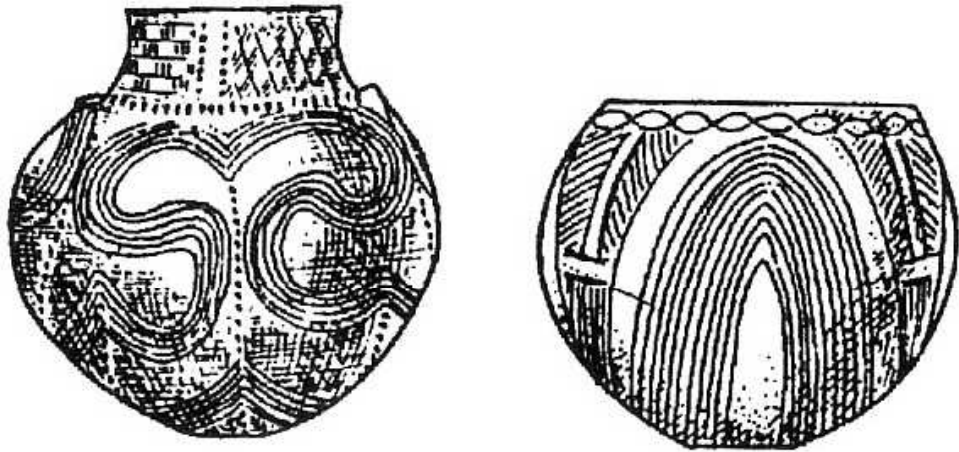



# Mladý neolit

## starší stupeň MMK

- **otevřená sídliště**
  - Střelice, Těšetice-Kyjovice
- **opevněná sídliště**
- **domy**
- **rondely**
- **pohřby**
  - u nás bez pohřebišť – jen hroby [**biritualita – převaha kostrového**]
  - v Karp. kotl. – Svodín, Aszód
- **keramika**
  - vázy, hrnce, naběračky, pohárky
  - jemně ryté, polychromní malba (červenožlutá)

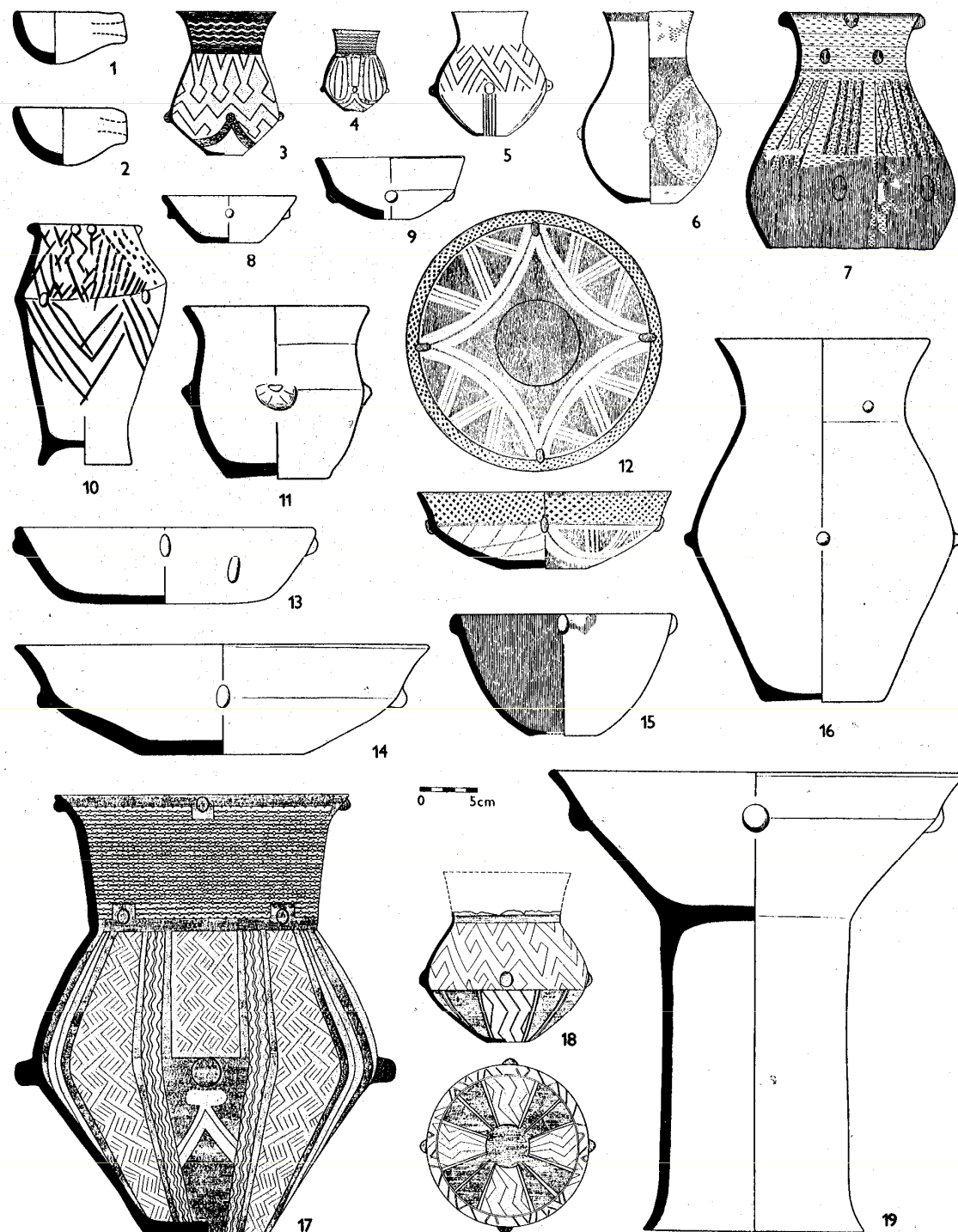

# Mladý neolit

## mladší stupeň MMK

### Sídliště:

- neopevněná Ctidružice, Lesůňky
- ohrazená a opevněná příkopem
  - Hluboké Mašůvky
- výšinná
  - Hradisko u Kramolína, Staré Zámky u Jevišovic

### Rondely:

- ojediněle

### Pohřby

- neznáme pohřebiště
- objevují se žárové hroby
- druhotně manipulováno s mrtvými
- hromadné pohřby (Džbánice)
- keramika
  - červenobílé malování; červeně a černě malovaná
  - nepravá terra sigillata a terra nigra

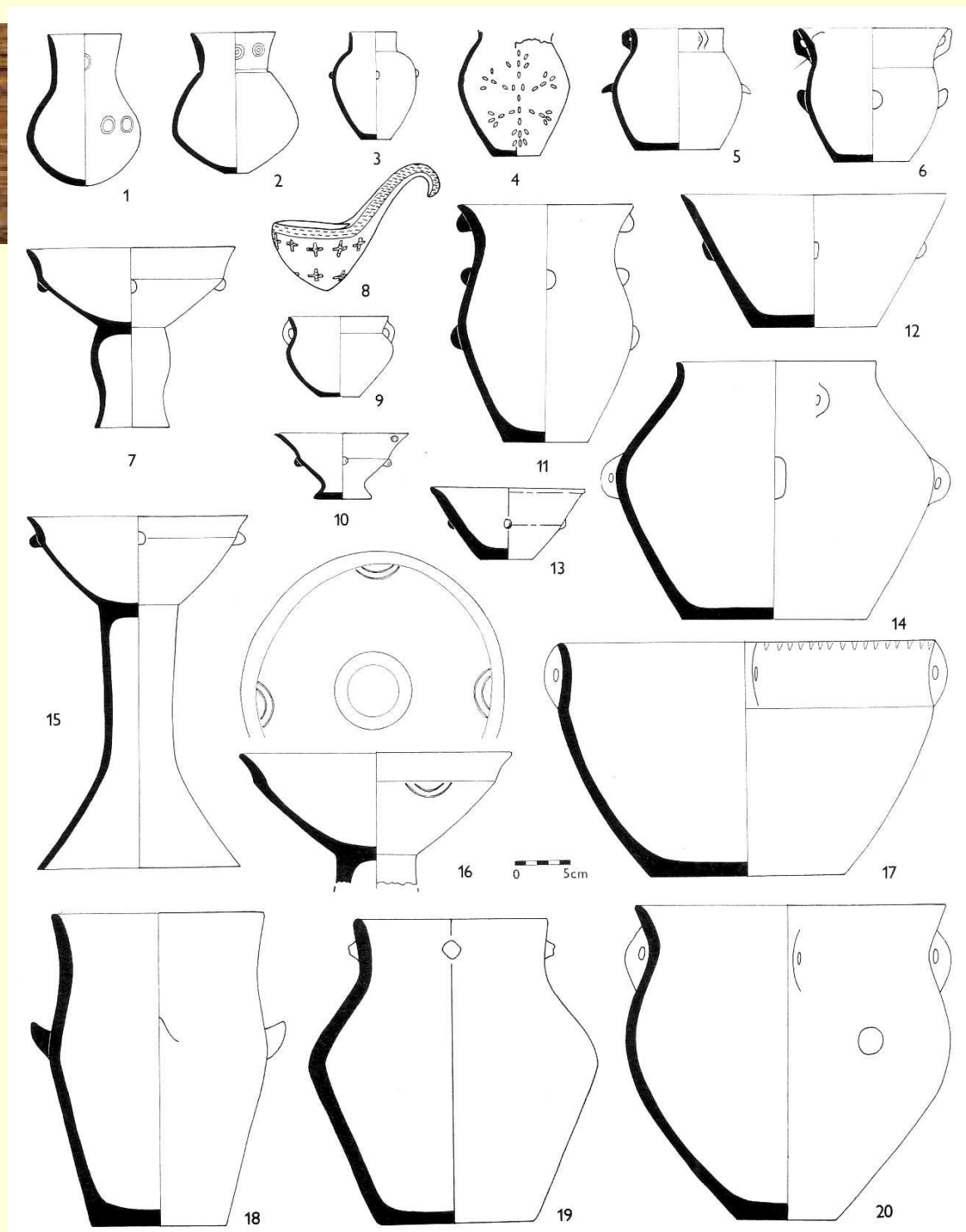

# keramika

- **tvary** – putny, hrnce, misky, misky na nožkách, naběračky, pohárky, přesleny
- **výzdoba**
  - meandry, klikatky, girlandy
  - malování – černá x bílá, žlutočervená
  - **rytí** – stejné vzory jako u malování

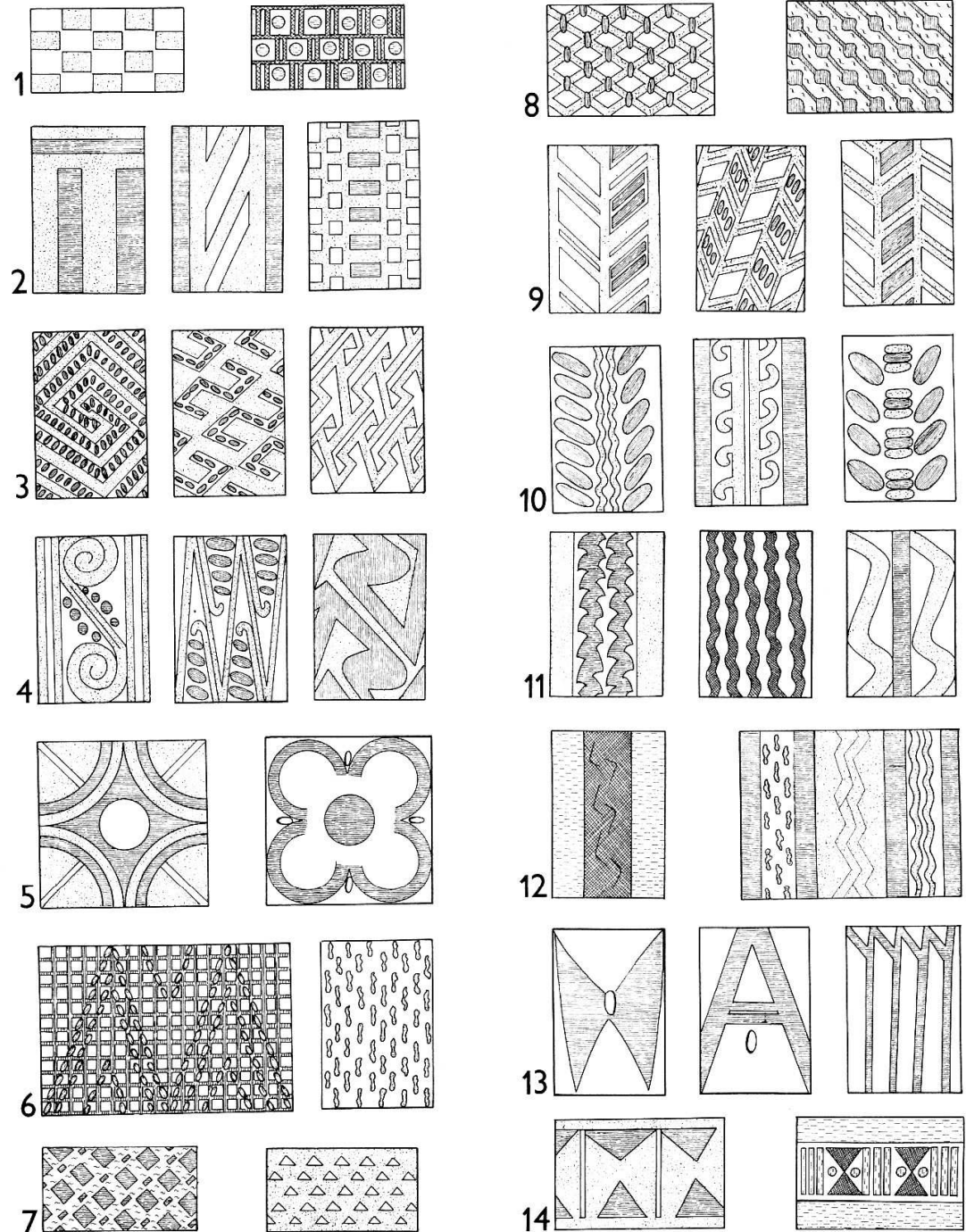



MMK I

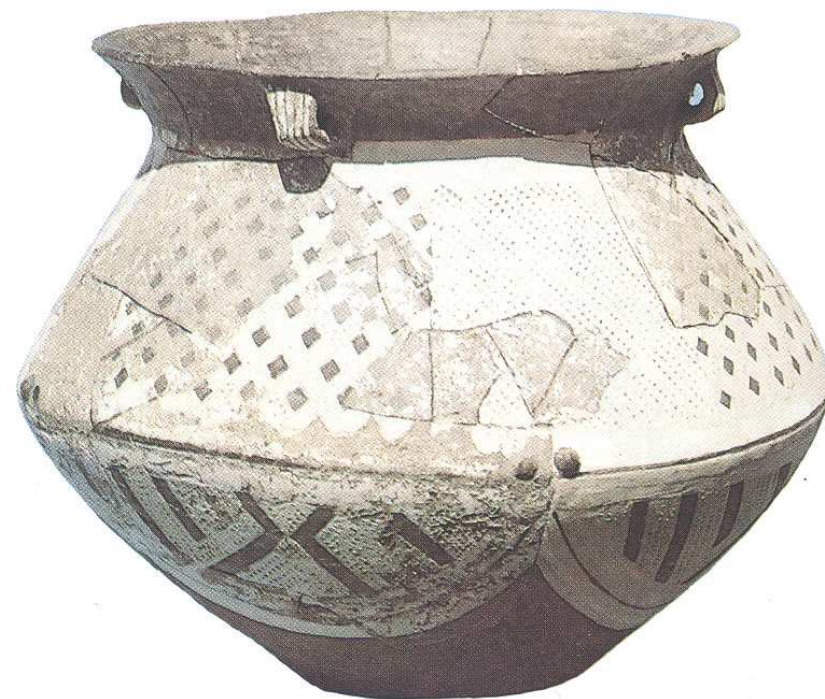

MMK II

# plastika

- **venuše**
  - střelická
  - maloměřická
  - hlubokomašůvecká
  - štěpánovická
  - kramolínská
- nádoba svodínského typu
- domečky, vaničky
- zvířata



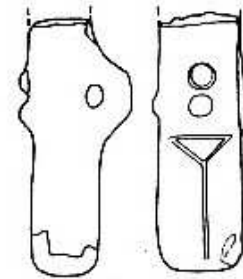
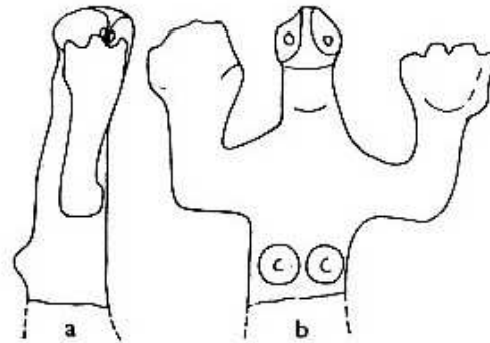
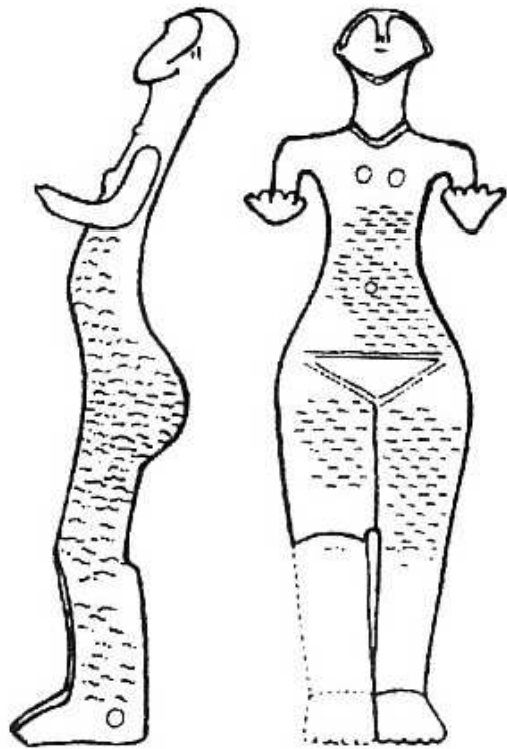
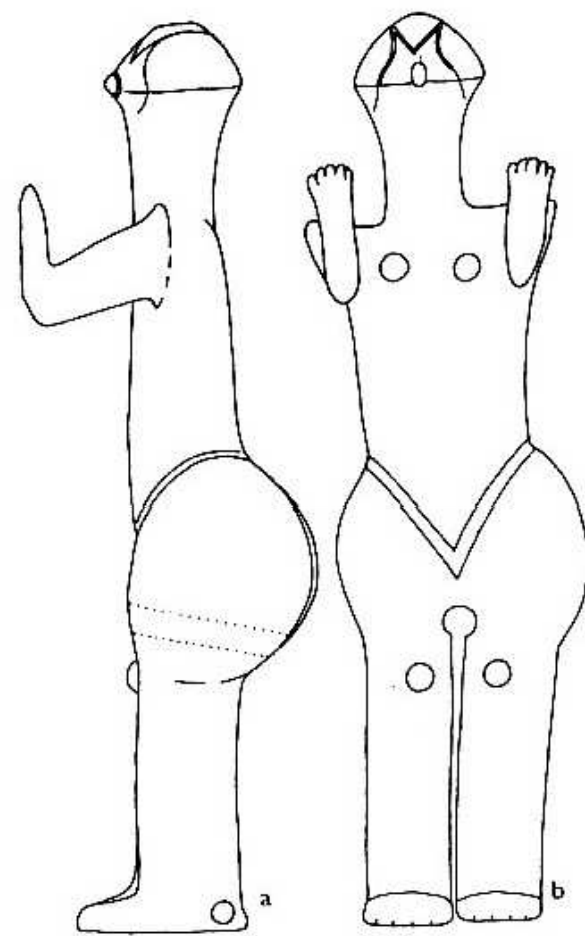
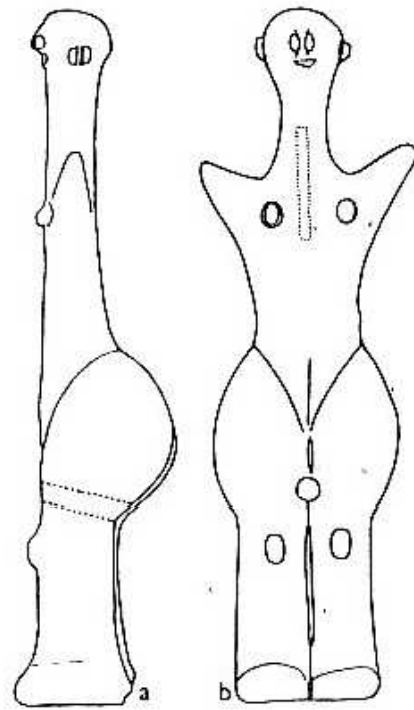
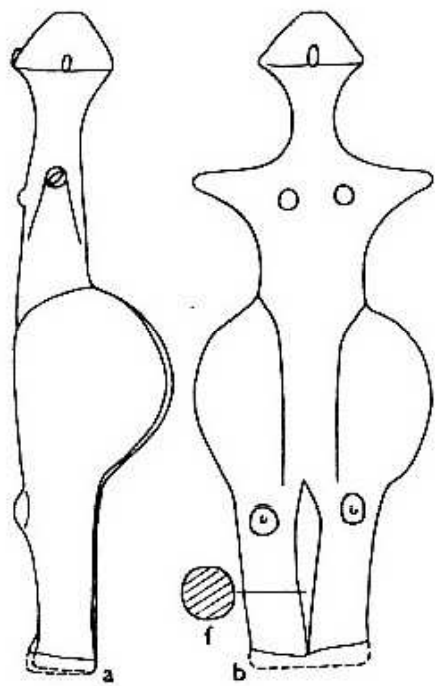

# rondely

- hluboký příkop, 4 vstupy, uvnitř skoro nic
- astronomická, společenská, obranná funkce
- Bulhary, Němčičky, Vedrovice, Křepice, **Těšetice – Kyjovice**, Rašovice, Hornsburg, Bučany, Svodín, Lochenice, Friebritz

