

1) Basic Sounds Which Are Shown in a Single Written Kana

W	R	Y	M	P	B	H	N	D	Ts	Ch	T	J	Z	Sh	S	G	K	
わ	ら	や	ま	ば	は	な	だ			た		た	ざ	さ	が	か	あ	A
り		み	び	び	ひ	に				ち		じ	ず	し	ぎ	き	い	I
る	ゆ	む	ぶ	ぶ	ふ	ぬ	つ										う	U
れ		め	べ	べ	へ	ね	で			て		て	ぜ	せ	げ	け	え	E
ろ	よ	も	ぼ	ぼ	ほ	の	ど			と		と	ぞ	そ	ご	こ	お	O

There is one more sound which is shown by a single *kana*. It is ん. ん itself is pronounced through the nose, but it changes its sound in the combination of other *kana*.

Ex.: しんぶん (newspaper)

さんぽ (walk)

まんが (comic book)

2) Basic Sounds Which Are Shown by a Combination of Two Written Kana

Ry	My	Py	By	Hy	Ny	Ch	J	Sh	Gy	Ky	
り	み	び	び	ひ	に	ち	じ	し	ぎ	き	A
や	や	や	や	や	や	や	や	や	や	や	U
り	み	び	び	ひ	に	ち	じ	し	ぎ	き	O
ゆ	ゆ	ゆ	ゆ	ゆ	ゆ	ゆ	ゆ	ゆ	ゆ	ゆ	
り	み	び	び	ひ	に	ち	じ	し	ぎ	き	
よ	よ	よ	よ	よ	よ	よ	よ	よ	よ	よ	

Lesson 2 Writing System

1) A Complete Hiragana Chart

あ	か	さ	た	な	は	ま	や	ら	わ
い	か	さ	た	な	は	ま	や	ら	わ
う	く	す	ち	に	び	み	ゆ	る	を
え	け	せ	つ	ぬ	ふ	む	ゆ	れ	
お	こ	そ	と	の	ほ	も	よ	ろ	ん

[2]

あ	い	う	え	お	か	き	く	け	こ
あ	い	う	え	お	か	き	く	け	こ
あ	い	う	え	お	か	き	く	け	こ
あ	い	う	え	お	か	き	く	け	こ

2) How to Describe Long Vowels in Hiragana

In Japanese, some vowels are "stretched out" when you say them. These are called long vowels. These long vowels are described in hiragana as follows.

The top row of the chart is called *あだん*, and all the *hiragana* in this row will be followed by *あ*.

Ex.: ああ、かあ、さあ、たあ、なあ、はあ、まあ、やあ、らあ、わあ。

The second row is called *いだん*, and all the *hiragana* in this row will be followed by *い*.

Ex.: っい、きい、しい、ちい、にい、ひい、みい、りい。

The third row is called *うだん*, and *hiragana* in this row will be followed by *う*.

Ex.: うう、くう、さう、つう、ぬう、ふう、むう、ゆう、るう。

The fourth row is called *えだん*, and *hiragana* in this row will be followed by *え*. There are a few exceptions where it is followed by *え*.

Ex.: えい、けい、せい、てい、ねい、めい、れい。

exceptions: ええ (Yes), おねえさん (big sister)

The bottom row is called *おだん*, and *hiragana* in this row will be followed by う. There are a few exceptions where it is followed by お.

Ex.: おう、こう、そう、どう、のう、ほう、もう、よう、ろう。
 exceptions; おおきい (big), とおい (far), こおり (ice).

You'll also have to learn how to pronounce Japanese words with double consonants. In these words, you write a small つ before the written *kana*.

Ex.: きつぷ (ticket)
 せっけん (soap)

3) Hiragana

Here are some very common words which will be used in this textbook. They are very practical. You can use them in your day-to-day contact with the Japanese community. Learn the words first.

あ い う え お

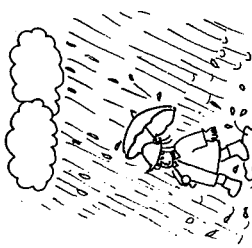

1 あめ

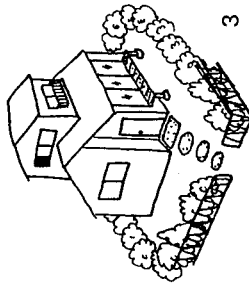

2 いす

3 うち

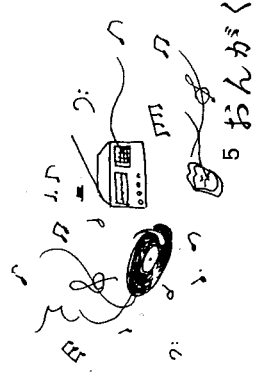
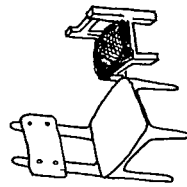

4 えき

5 おんがく

か き く け こ

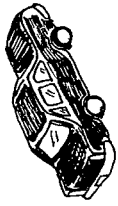

3 くるま

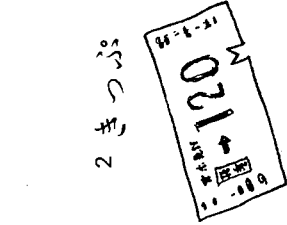

2 きっぷ

1 かさ



4 けんか

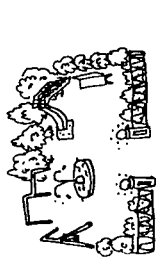

5 こうえん



3 すいか

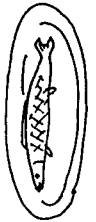

1 さかな

さ し す せ そ

2 しんぶん

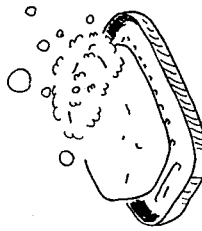

4 せつけん

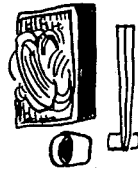

5 そば

たちつてと

①



1 たまご



2 ちず

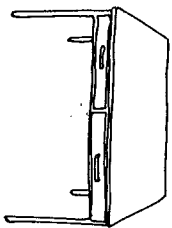

3 つくえ

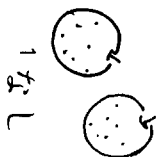

1 なし

2 にく

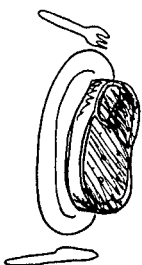

4 ねこ

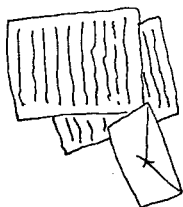

4 てがみ

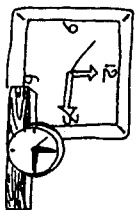

5 とけい



3 いぬ

なににぬねの

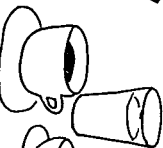

5 のみもの



1 はさみ

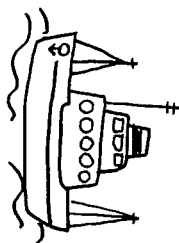

3 ふね

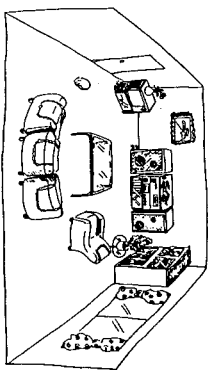

4 へや

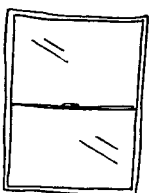

1 まど

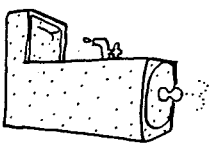

2 びん



5 ほん



3 めがね



4 めがね



5 もも

はひふへほ



2 ひこうき

わさん

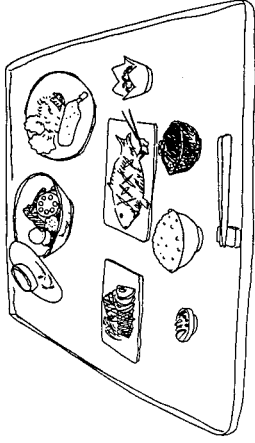

1 わしよく

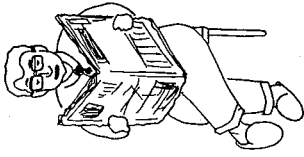

2 しんぶんをよみます。

PRACTICE

Choose a partner, and practice these expressions using the words given on the pages 4, 5, 6, 7, 8 and 9.

- なんですか。 What is it?
 _____ (word) です。 It is _____ (word).
 _____ (word) ですか。 Is it _____ (word)?
 はい、そうです。 Yes, it is.
 いいえ、そうじゃないです。 No, it's not.

The small circle after the statement is a period. You don't use a question mark even for a question.

Hiragana (pages 4-9)

かきくけこ

1. かき umbrella
2. きつぷ ticket
3. くるま car
4. けんか fight
5. こうえん park

あいうえお

1. あめ rain
2. いす chair
3. うち house, home
4. えき station
5. おんがく music

やゆよ



1 やま

2 ゆき



ゆきだるま

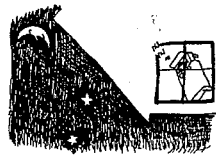

3 よる

らりるれろ

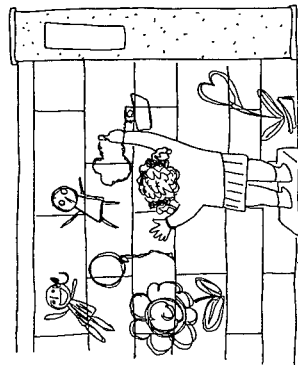

1 らくがき



2 りんご

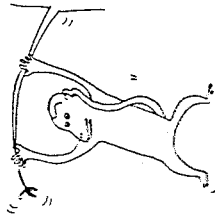

3 さる

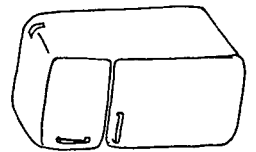

4 れいぞうこ

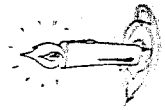

6 ろうそく

さしすせそ

- 1. さかな fish
- 2. しんぶん newspaper
- 3. すいか watermelon
- 4. せっけん soap
- 5. そば buckwheat noodle

たちつてと

- 1. たまご egg
- 2. ちず map
- 3. つくえ desk
- 4. てがみ letter
- 5. とけい watch, clock

なにぬねの

- 1. なし pear
- 2. にく meat
- 3. いぬ dog
- 4. ねこ cat
- 5. のみもの drinks

はひふへほ

- 1. はさみ scissors
- 2. ひこうき airplane
- 3. ふね ship, boat
- 4. へや room
- 5. ほん book

まみむめも

- 1. まど window
- 2. みず water
- 3. むしめがね magnifying glass
- 4. めがね glasses
- 5. もも peach

やゆよ

- 1. やま mountain
- 2. ゆき snow
- 3. よる night

らりるれろ

- 1. らくがき graffiti
- 2. りんご apple
- 3. さる monkey
- 4. れいぞうこ refrigerator
- 5. ろうそく candle

わをん

- 1. わしよ Japanese food
- 2. しんぶんをよみます。 I'm going to read a newspaper.

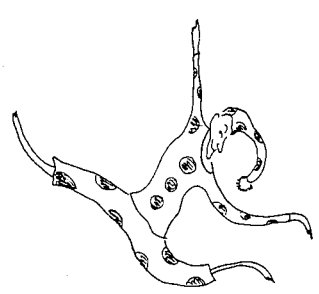

キ	キ	キ	リ	リ	リ
シ	シ	シ	ギ	ギ	ギ
チ	チ	チ	ジ	ジ	ジ
ニ	ニ	ニ	ヂ	ヂ	ヂ
ヒ	ヒ	ヒ	ビ	ビ	ビ
フ	フ	フ	ピ	ピ	ピ
ガ	ガ	ガ	ダ	ダ	ダ
ギ	ギ	ギ	ヂ	ヂ	ヂ
グ	グ	グ	ツ	ツ	ツ
ゲ	ゲ	ゲ	テ	テ	テ
ゴ	ゴ	ゴ	ト	ト	ト

5) The Usage of *Katakana*

Katakana is used to describe the words that came to Japanese from other languages, including the name of countries and people. It is also used to describe the sounds around us, like the purring of a cat or the roar of a motor. In this book, however, *katakana* is used only for foreign words. In describing long vowel sounds in *katakana*, a dash is used after the *kana*.

Ex.:

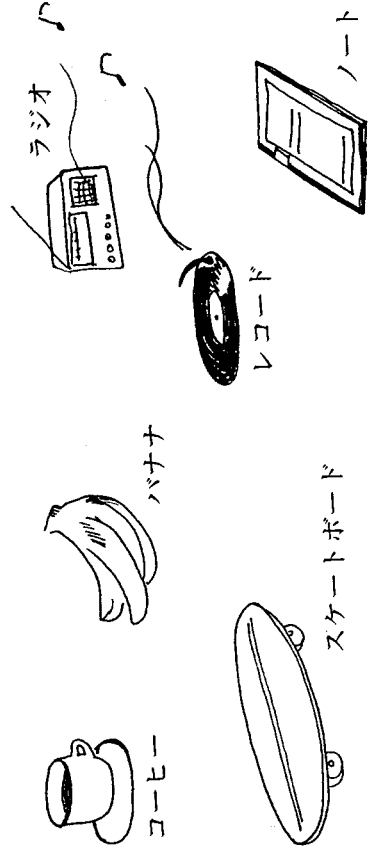

4) A Complete *Katakana* Chart

ア	ア	イ	イ	ウ	ウ	エ	エ	オ	オ
カ	カ	キ	キ	ク	ク	ケ	ケ	コ	コ
サ	サ	シ	シ	ス	ス	セ	セ	ソ	ソ
タ	タ	チ	チ	ツ	ツ	テ	テ	ト	ト
ナ	ナ	ニ	ニ	ヌ	ヌ	ネ	ネ	ノ	ノ
ハ	ハ	ヒ	ヒ	フ	フ	ヘ	ヘ	ホ	ホ
マ	マ	ミ	ミ	ム	ム	メ	メ	モ	モ
ヤ	ヤ			ユ	ユ			ヨ	ヨ
ラ	ラ	リ	リ	ル	ル	レ	レ	ロ	ロ
ワ	ワ			ヲ	ヲ			ン	ン

If you write the words vertically, this dash becomes a vertical line.

Ex: レ コ ノ ス
コ ー ト ケ ー ト
ー ト ト ボ ー ト
ー ト ト ボ ー ト

コ ー ヒ ー	coffee
ラ ジ オ	radio
ノ ー ト	notebook
レ コ ー ド	a record, a disk
ス ケ ー ト ボ ー ド	skateboard
バ ナ ナ	banana

Lesson 3
Counting One to Ten

1	ひとつ	6	むっつ
2	ふたつ	7	ななつ
3	みっつ	8	やっつ
4	よっつ	9	ここのつ
5	いっつ	10	とお

This way of counting is very useful in ordering food at a restaurant or in buying something at a shop. There is, however, a different way in counting which you will learn later.

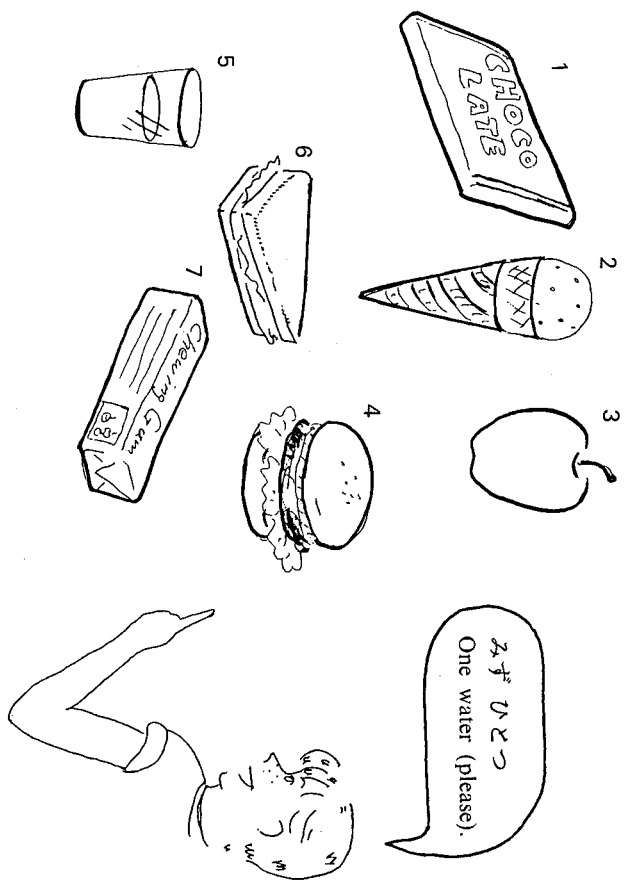

Greetings

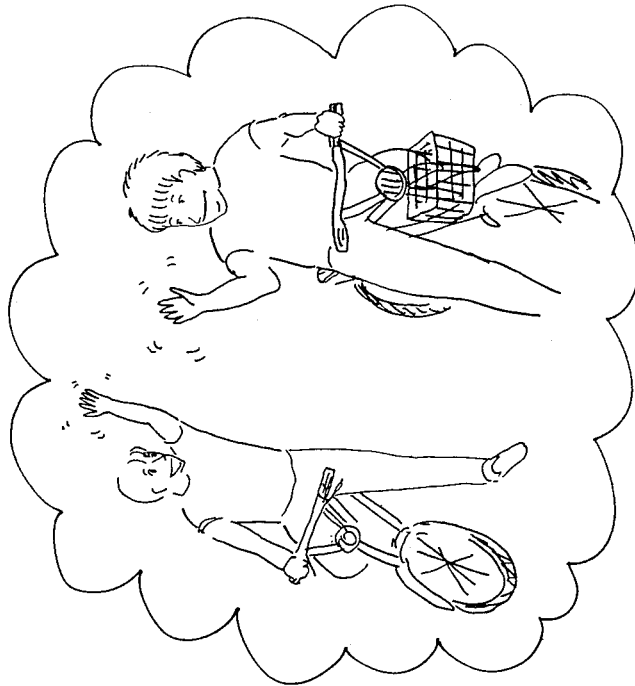

おはようございます。
 こんにちは。
 さようなら。
 おやすみなさい。

"Good morning."
 "Hi!"
 "Good-bye."
 "Good night."

● **One step further**

いただきます。
 ごちそうさま。
 どうもありがとうございます。
 すみません。

(Greeting before the meal)
 (Greeting after the meal)
 "Thank you."
 "Excuse me."

Introducing Yourself

おなまえは。

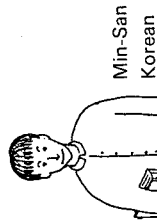

Min-San
Korean

ぼくは Min-San です。
よろしく。

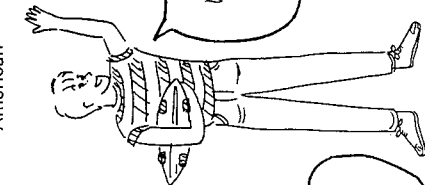

Kent
American

ぼくは Kent です。
よろしく。

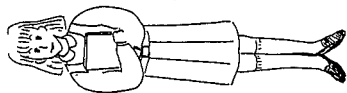

Ann
British

わたしは Ann です。
よろしく。

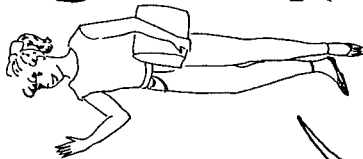

Donna
Australian

わたしは Donna です。
よろしく。



Maria
Brazilian

わたしは Maria です。
よろしく。

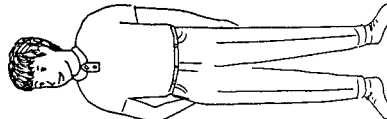

Taro
Japanese

ぼくは たろう です。
にほんじん です。
よろしくおねがいします。

When you want to say your name and your nationality, use this pattern.

ぼくは 名 姓 名 です。
わたしは 名 姓 名 です。

If you want to say where you are from, add じん which means person after the name of your country.

ぼくは 名 姓 名 of your country + じん です。

ぼく I (for boys' use only)

わたし I (for girls' use, and for adult men's use in formal conversations)

は (A particle to show the topic or the subject. The sound of this particle isn't "は," but "わ.")

です am, is, are

よろしく Nice to meet you. (If you want to say more politely say よろしくおねがいます。)

じん (A suffix which means person)

おなまえ your name
なまえ name

If you want to ask someone's name, say "おなまえは" which is an abbreviated form of the expression "おなまえはなんですか。"

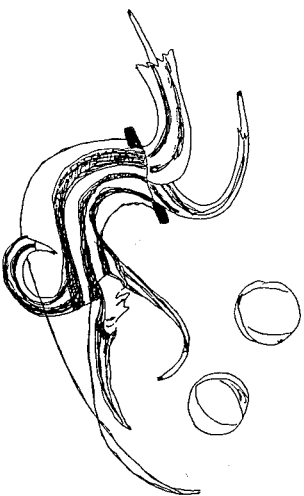

Introducing Your Family

Introducing Yourself

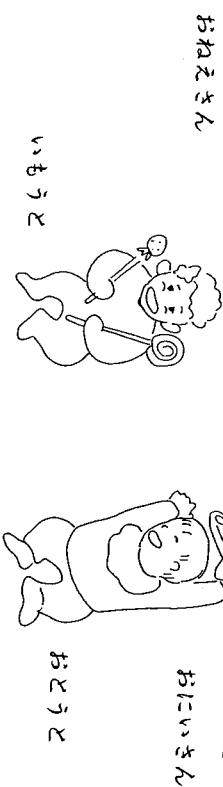
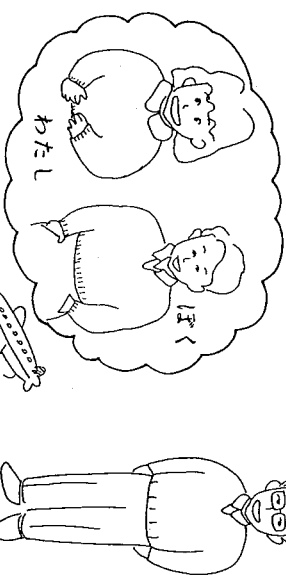
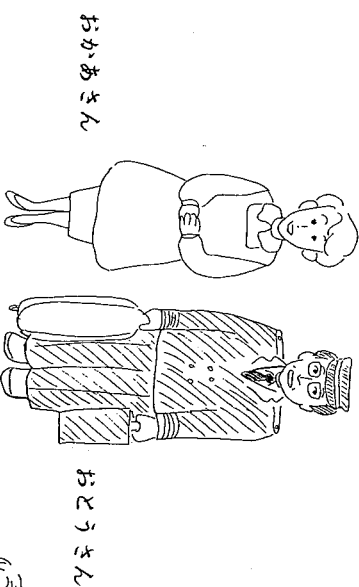

- おじいさん grandfather
- おばあさん grandmother
- おとうさん father
- おかあさん mother
- おにいさん elder brother
- おねえさん elder sister
- おとうと younger brother
- いもうと younger sister

Introducing Your Friend

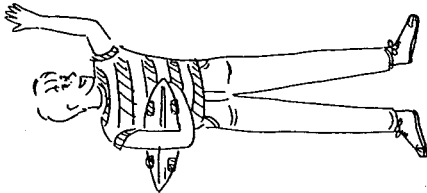

Kent くん

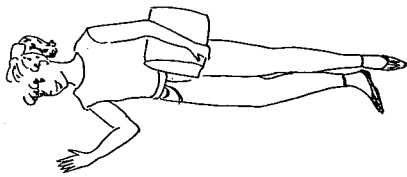

Donna さん

さん

(If you want to say someone's name politely, put the suffix **さん** to either the first name or the last name. Never use it with your own name.)

くん

(Sometimes you can use the suffix **くん** instead of **さん** with the name of boys who are of the same age as you or younger than you.)

★ EXERCISE ★

1. Introducing yourself to your classmates.

2. Chain Drill

Student 1

おなまえは。

Student 2

たろうです。よろしく。おなまえは。

Student 3

Kent です。よろしく。おなまえは。

Student 4

Maria です。よろしく。おなまえは。

3. Role Play (1)

Student A

(1) Greet B

(3) Ask B B's name.

(5) Tell your name and say that it's nice to meet B.

Student B

(2) Greet A

(4) Tell your name and say that it's nice to meet A.

4. Role Play (2)

Student A

(1) Greet B. Tell your name and nationality. Say that it's nice to meet B.

Student B

(2) Say that it's nice to meet A. Greet C. Tell your name and nationality. Say that it's nice to meet C.

5. Role Play (3)

Student A is with Student B. Student A and B meet Student C. Student B and Student C meet for the first time.

<p>Student A</p> <p>(1) Greet C. Introduce B to C by saying B's name.</p>	<p>Student B</p> <p>(2) Tell C your name and say that it's nice to meet C.</p>	<p>Student C</p> <p>(3) Tell B your name. Say that it's nice to meet B.</p>
---	--	---

6. Role Play (4)
Role play using your family terms.

Lesson 6
In Your Classroom
Classroom Expressions

はじめましょう。
みてください。
きいてください。
いつしよにいつてください。
しゆくだいをだしてください。
しずかにしてください。

Let's begin.
Please look.
Please listen.
Please say it together.
Please hand in your homework.
Please be quiet.

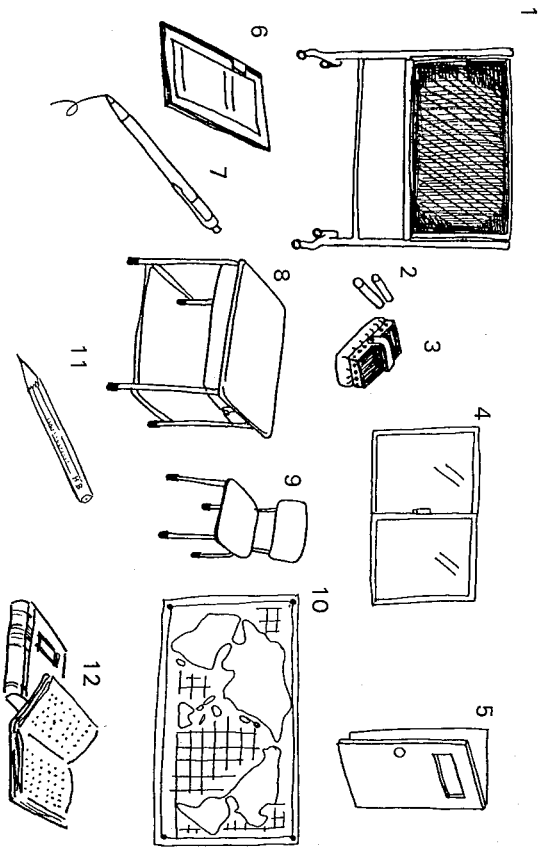

- | | | | |
|-----------|--------------|----------|---------------|
| 1. こくばん | blackboard | 7. _____ | ballpoint pen |
| 2. _____ | chalk | 8. つくえ | desk |
| 3. こくばんけし | chalk eraser | 9. いす | chair |
| 4. まど | window | 10. ちず | map |
| 5. _____ | door | 11. えんぴつ | pencil |
| 6. _____ | notebook | 12. ほん | book |

Lesson

Do You Like It?

すきですか。

Choose a partner and ask each other about the foods listed below.
Use the following expressions.

すきですか。

はい、すきです。

はい、だいすきです。

いいえ、きらいです。

いいえ、あんまり。

Do you like it?

Yes, I like it.

Yes, I like it very much.

No, I don't like it.

No, not much.

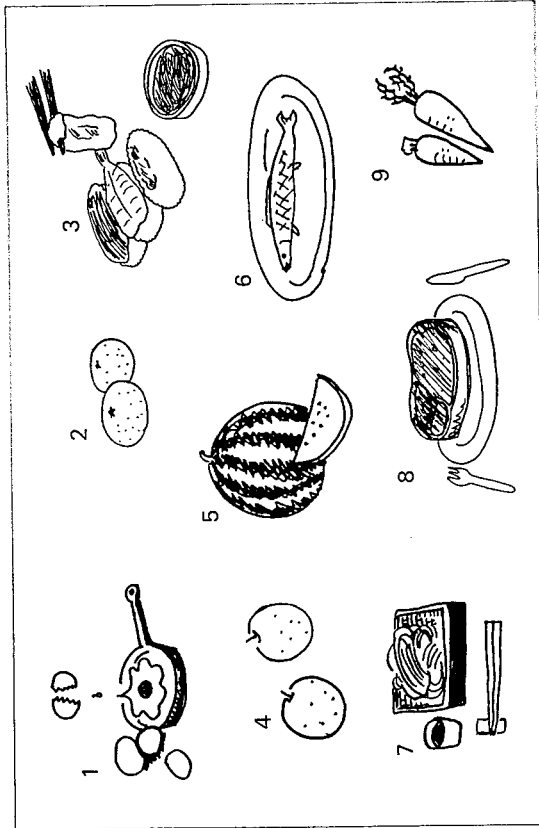

1. たまご egg
2. みかん orange
3. すし sushi
4. なし pear
5. すいか watermelon
6. さかな fish
7. そば buckwheat noodle
8. _____ beef steak
9. にんじん carrot

Lesson

8

Can You Do It?

できますか。

できますか。

はい、できます。

いいえ、できません。

すこし、できます。

ぜんぜん、できません。

Can you do it?

Yes, I can.

No, I can't.

I can do it a little.

I can't do it at all.

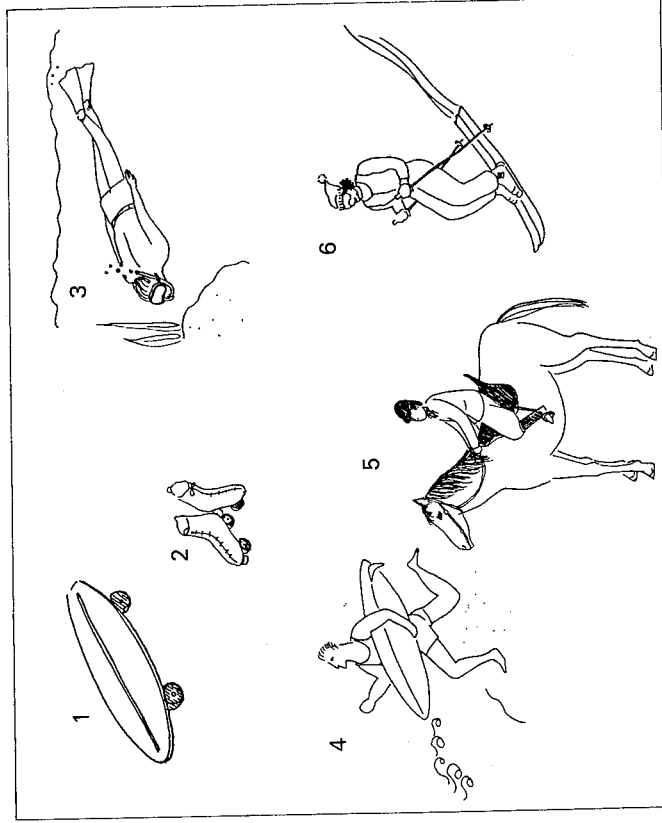

1. _____ skateboarding
2. _____ rollerskating
3. _____ diving
4. _____ surfing
5. じょうば horseback riding
6. _____ skiing

★ EXERCISE ★

Role Play

Student A

1. Ask B what this is.

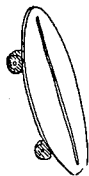

3. Ask B if B can do this.

1. Ask B if B can do this.



3. Tell B that you can do it.

1. Ask B what this is.

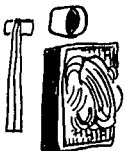

3. Ask B if B likes it.

1. Ask B if B likes this.



3. Tell B that you like it.

Student B

2. Tell A what this is.

4. Tell A that you can do it.

2. Tell A that you can't do it at all.
Ask A if A can do it.

2. Tell A what it is.

3. Tell A that you like it very much.

2. Tell A that you don't like it very much.
Ask A if A likes it.

Numbers

1) Counting

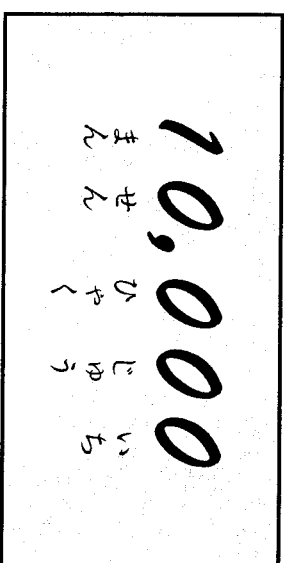

0	れい	16	じゅうろく	29	にじゅうく
1	いち	17	じゅうしち	30	さんじゅう
2	に	18	じゅうはち		
3	さん	19	じゅうく	40	よんじゅう
4	し・よん			50	ごじゅう
5	ご	20	にじゅう	60	ろくじゅう
6	ろく	21	にじゅういち	70	しちじゅう
7	しち・なな	22	にじゅうに		
8	はち	23	にじゅうさん	80	はちじゅう
9	く・きゅう	24	にじゅうし	90	きゅうじゅう
10	じゅう			100	ひゃく
11	じゅういち	25	にじゅうご		
12	じゅうに	26	にじゅうろく	1,000	せん
13	じゅうさん	27	にじゅうしち	10,000	いちまん
14	じゅうし				
15	じゅうご	28	にじゅうはち		

2) Telling Time

じゅうにじ
いちじ
ふたじ
さんじ
よんじ
ごじ
ろくじ
しちじ
はちじ
くじ
じゅうじ
じゅういちじ
じゅうにじ

いま、なんじですか。
What time is it now?

- いま **2** じ
いま **5** じ
いま **6** じ

じゅうにじ さんじ じゅうふん
(じゅうにじ はん)

3) Asking Price

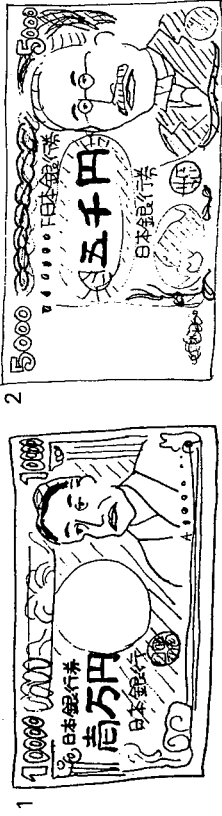

1. いちまんえん
2. ごせんえん
3. せんえん

4. ごひゃくえん
5. ひゃくえん
6. ごじゅうえん
7. じゅうえん
8. ごえん
9. いちえん

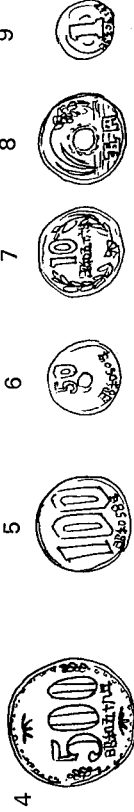

いくらですか。
How much is it?

4) Asking Age and Grade

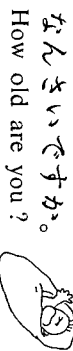

なんさいですか。
How old are you?

ちゅうがくせい

junior high school student

1 いっさい

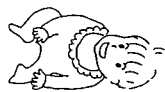

13 じゅうさんさい

14 じゅうよんさい

3 さんさい

15 じゅうごさい

4 よんさい

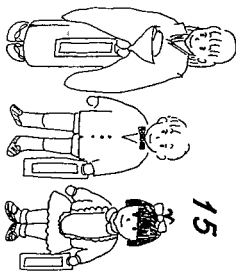

しちごさん
(七・五・三)

5 ごさい

16 じゅうろくさい

17 じゅうななさい

7 ななさい

しょうがくせい

elementary school student

18 じゅうはっさい

こうこうせい

high school student

8 はっさい

19 じゅうきゅうさい

20 にじゅうさい

(はたち)

おとな

adult

10 じゅうさい

11 じゅういっさい

12 じゅうにさい

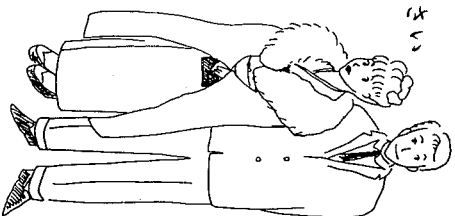
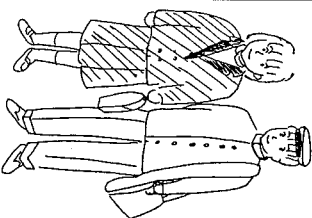

5) What Grade Are You In?

なんねんせいですか。

Grade

Japanese School

Grade	Japanese School
1	しょうがく いちねんせい
2	しょうがく にねんせい
3	しょうがく さんねんせい
4	しょうがく よねんせい
5	しょうがく ごねんせい
6	しょうがく ろくねんせい
7	ちゅうがく いちねんせい
8	ちゅうがく にねんせい
9	ちゅうがく さんねんせい
10	こうこう いちねんせい
11	こうこう にねんせい
12	こうこう さんねんせい
	ちゅうがく Junior High School
	こうこう High School
Freshman	だいがく いちねんせい
Sophomore	だいがく にねんせい
Junior	だいがく さんねんせい
Senior	だいがく よねんせい
	だいがく College

● Cultural Note

Japanese children start elementary school at the age of six and complete their compulsory education at the age of fifteen. At the ages of three, five, and seven, they have special celebrations called "shichi go san" on November 15th. They go to nearby shrines and are blessed by the priests. The parents buy them a long piece of candy that symbolizes long life. When they're twenty years old, they're legally recognized as adults. Adult Day is January 15th, and is one of the national holidays of Japan.

Role Play (1)

Student A

1. Ask B B's name.
3. Ask B what grade B is in.
5. Ask B how old B is.

Student B

2. Tell A your name.
4. Tell A you are in the 7th grade.
6. Tell A how old you are.

Role Play (2)

Student A

1. Ask B if he is an elementary school student.
3. Ask B what grade B is in.

Student B

2. Tell A that you aren't an elementary school student.
Tell A that you are a junior high school student.
4. Tell A that you are in the 8th grade.

LESSON
10
Asking for Things

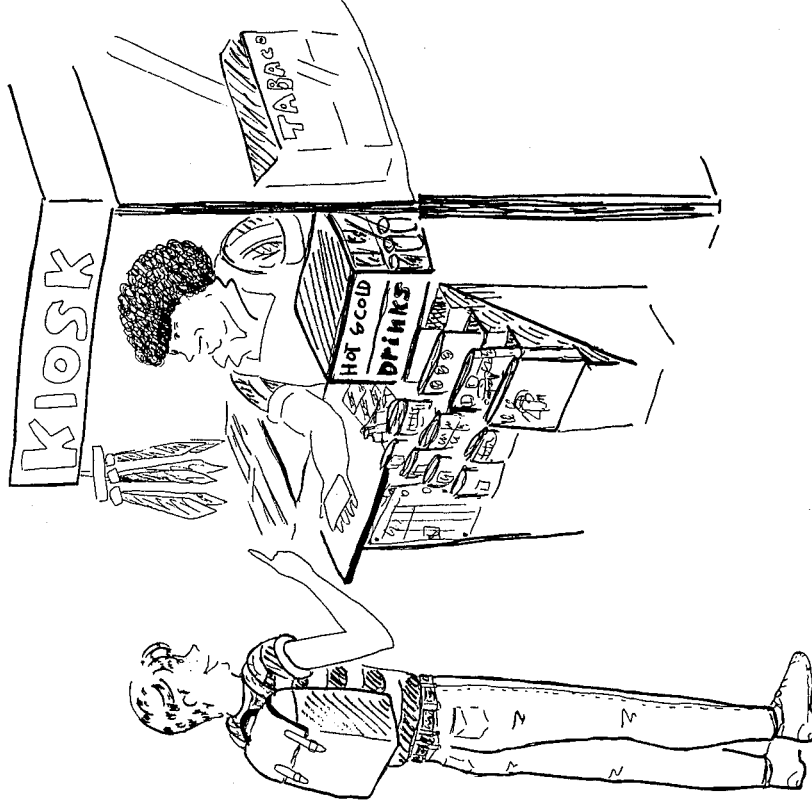

..... **New Words**

ぶどう
を
ください

grapes
(a particle, see Explanation 1)
give (something) to me

みかん	(a kind of Japanese citrus fruits)
これ	this one
それ	that one
あれ	that one over there
どれ	which one
と	(a particle, see Explanation 3)
も	(a particle, see Explanation 4)
か	(a particle, see Explanation 5)
あなた	you
みせ	shop
ひと	person
みせのひと	shopkeeper ; salesclerk
それから	and then
ありがとうございます	"Thank you very much."
けしゴム	eraser
ペン	pen
ノート	notebook

Basic Expressions

- これをください。 Please give me this one.
- りんごどなしをください。 Please give me an apple and a pear.
- ぶどうもください。 Please give me some grapes too.

Explanation

1. Something を ください

When you want to ask for something, you will say something を ください。
 This particle を is often left out in conversation.
 Ex.: りんごをください。 → りんご、ください。
 Please give me an apple.

PRACTICE A

Ask for the following things using を ください。

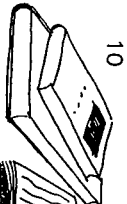
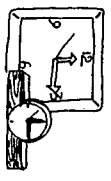
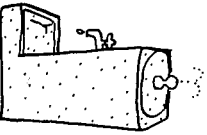
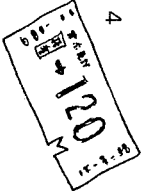
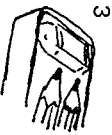
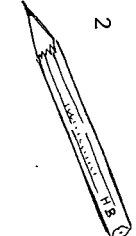
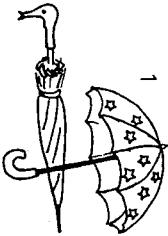

Explanation

2. これ、それ、あれ、どれ

When you refer to something close to you, you say これ.
 When you refer to something close to the person you are talking to, you say それ.
 When you refer to something away from both of you, you say あれ.
どれ is a question word.

- Ex.: これをください。 Please give me this one.
 それをください。 Please give me that one.
 あれをください。 Please give me that one over there.
 どれですか。 Which one?

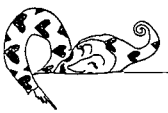

● **One step further**

When you want to ask someone which one of the two you like, you say どっちですか。

どっちですか。 Which one of the two?

PRACTICE] B

Substitution Drill

Ex.: これをください。

1. これ ⇨ これをください。
2. それ ⇨ それをください。
3. あれ ⇨ あれをください。
4. どれ ⇨ どれですか。
5. あれ ⇨ あれですか。
6. これ ⇨ これですか。
7. それ ⇨ それですか。



Explanation

3. The particle と

The particle と means "and". It is used between two or more nouns.

Ex.: りんごとすいか apples and watermelon
 あなたとわたし you and I
 ほんとノートとペン a book, a notebook, and a pen

PRACTICE] C

Substitution Drill

- Ex.: みかんとりんごをください。 ⇨ りんごとみかをください。
 1. りんごとみかん ⇨ ノートとえんぴつをください。
 2. ノートとえんぴつ

3. かさとりんぶん ⇨ かさとりんぶんをください。
4. きつぷとほん ⇨ きつぷとほんをください。
5. とけいとはさみ ⇨ とけいとはさみをください。

PRACTICE] D

Expansion Drill

1. ももをください。
2. ももとりんごをください。
3. ももとりんごとすいかをください。
4. ももとりんごとすいかとぶどうをください。
5. ももとりんごとすいかとぶどうとなしをください。

Explanation

4. The particle も

The particle も means "also," "too."

Ex.: りんごもください。 Please give me an apple, too.

PRACTICE] E

- Ex.: りんごをください。 ⇨ りんごとすいかをください。
 なしをください。 ⇨ りんごとすいかとなしをください。
 1. ノートをください。 ⇨ ノートとペンをください。
 ペンをください。 ⇨ ノートとペンとみずをください。
 2. すしをください。 ⇨ すしとみずをください。
 みずをください。 ⇨ すしとみずとぶどうをください。
 3. ぶどうをください。 ⇨ ぶどうとなしをください。
 なしをください。

4. しんぶんを ください。
 ほんを ください。 }

Explanation

5. The particle か

To change a statement to a question, put か at the end of the sentence.

Ex.: すきです。 I like it.
 すきですか。 Do you like it?

PRACTICE F

Change the following statements to a question.

Ex.: たろうは ちゆうがくせい
 ⇨ たろうは ちゆうがくせいですか。

1. これは みかんです。
2. じょうばが できます。
3. わしよが すきです。
4. そばも すきです。
5. あれ です。
6. たろうは にほんじんです。

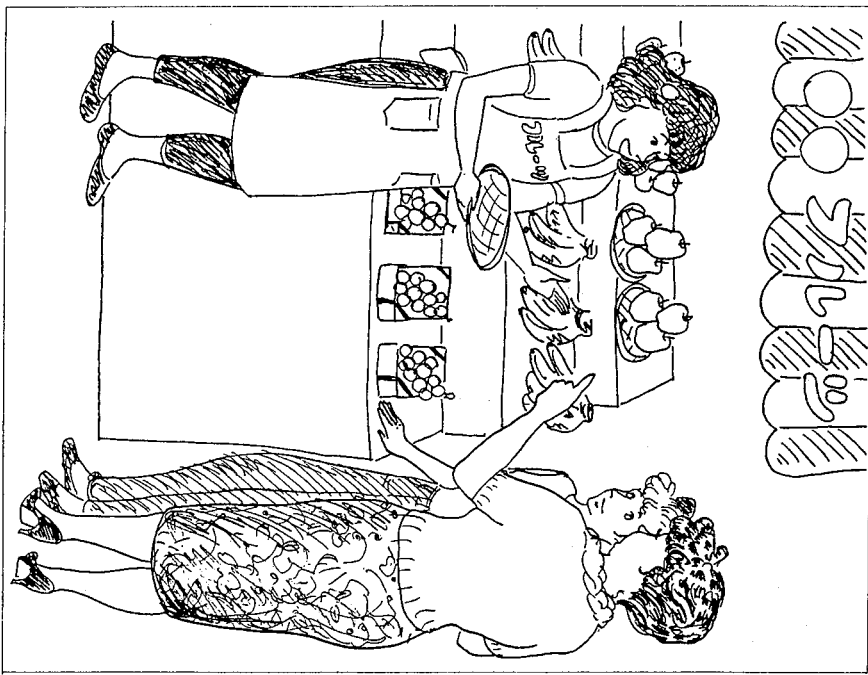

Let's learn the following dialogue.

おかあさん	それ (を) ください。
みせのひと	どれですか。
おかあさん	それです。
みせのひと	これですか。
おかあさん	はい。それから あれも ください。
みせのひと	りんごですか。ありがとうございます。
おかあさん	いくらですか。
みせのひと	よんひゃくえんです。

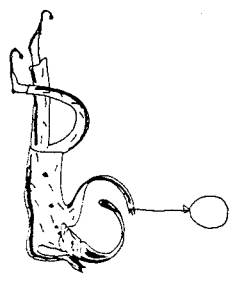

★ EXERCISE ★

1. Find the words for the following things in the chart. Then circle the words.

Ex.

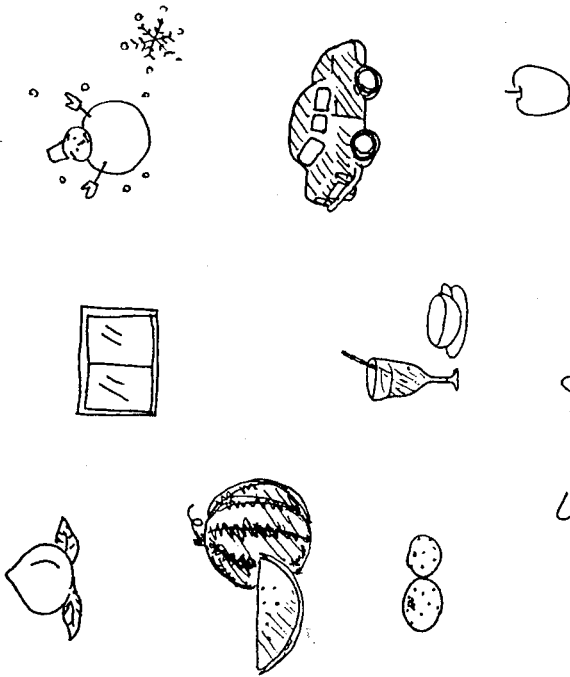

*	の	*	の	*	ゆ	*	き	ど	*
み	か	も	も	ご	う	る	*	ま	ど
の	い	り	ん	こ	く	じ	ん	*	ぶ
*	す	*	*	*	え	*	*	*	*

Asking for Things
Complete the Japanese words in the squares across, in ひらがな.

Ex.

1	2	3	4	5	6
り	ん	ご			

Katakana writing exercise

ノ	ト	コ	ゴ	ム	ク	ン	ン
ノ	ト	コ	ゴ	ム	ク	ン	ン

ノート	ゴム	ペン				
ノート	ゴム	ペン				

(1) Ask for the following things using をください.
Write the word in *hiragana* in the boxes.



1

をください。

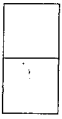

2

をください。



3

をください。



4

をください。

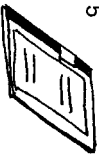

5

をください。



6

をください。



(2) Ask for more things using the pictures on page 35.

LESSON 11
Talking About Your Favorite Things



1



2



3

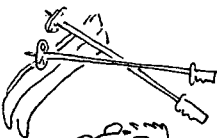

4



5

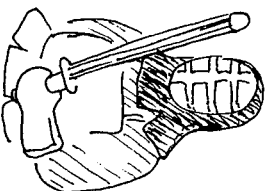

••• New Words •••

えいご	English
にほんご	Japanese language (ご after the name of a country means language spoken in that country.)
ほしい	want
いけばな	flower arranging
ぼんさい	dwarf tree planted in a pot
そろばん	abacus
きって	stamp
せんせい	teacher

すいえい	swimming
けんどう	Japanese fencing
すもう	Japanese wrestling
ええ	はい; yes
もちろん	of course
でも	but
が	(a particle, see Explanation 1)
ローラースケート	roller skate
スケートボード	skateboard
ケント	Kent
スキー	ski

Basic Expressions

- おとうとは えいごが できます。
My younger brother can speak English.
- いもうとは ねこが すきです。
My younger sister likes cats.
- あなたは にほんごが できますか。
Can you speak Japanese?
いいえ、できません。
No, I can't.
- あなたは さかなが すきですか。
Do you like fish?
いいえ、すきじゃないです。
No, I don't.
- ぼくは いぬが ほしいです。
I want a dog.

Explanation

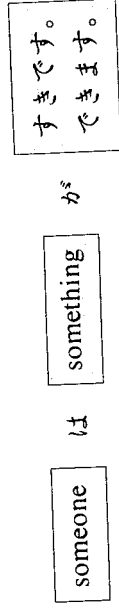

1. When you want to say that someone likes something or can do something, set up your sentence this way:









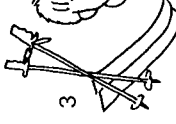

This particle は shows the subject or the topic of the sentence.
This particle が is used before すきです and できます to show what you like or can do.

PRACTICE

The following pictures show things people like or like to do. Following the pattern in the example below, make a complete sentence describing each picture.

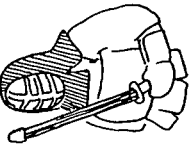
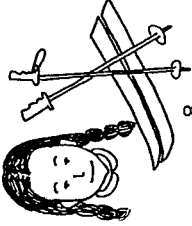
Ex.:  ねこ
 さかな
ねこは さかなが すきです。

1 	おかあさん	2 	おばあさん
3 	ぼく	4 	わたし
5 		6 	
7 	けんどう	8 	
9 	せんせい	10 	すもう
	おとうさん		

Explanation

2. できます is a verb which means "can do," OR "is able to."
できます can mean different things. In a sentence about language, it means "can speak." In a sentence about tennis, it means "can play." In English you must use the specific verbs — "to speak," "to play," etc.
When you want to say that you can't do something, you say できません.



PRACTICE A

Substitution Drill

Ex.: ぼくは スキーができます。

1. そろばん ⇒ ぼくは そろばんができます。
2. すいえい ⇒ ぼくは すいえいができます。
3. スキー ⇒ ぼくは スキーができます。
4. にほんご ⇒ ぼくは にほんごができます。
5. えいご ⇒ ぼくは えいごができます。

PRACTICE B

Answer the following questions with はいえ、できません。

Ex.: あなたは スキーができますか。はいえ、できません。

1. あなたは スケートボードができますか。
2. あなたは ロータースクーターができますか。
3. あなたは そろばんができますか。
4. あなたは すいえいができますか。
5. あなたは じょうぶができますか。
6. あなたは スキーができますか。







Explanation

3. です means "is," "am," "are." When you want to say "isn't," "am not," "aren't," you say じゃないです. You may also hear じゃありません for じゃないです.

PRACTICE

With a partner, take turns in asking and answering the following. Pretend that you don't like these things.

Ex.: あなたは  が好きですか。はいえ、好きじゃないです。

1. あなたは  が好きですか。
2. あなたは  が好きですか。
3. あなたは  が好きですか。
4. あなたは  が好きですか。
5. あなたは  が好きですか。
6. あなたは  が好きですか。

Explanation

4. In order to say that you want something, you use the expression "ほしい".

The sentence pattern will be:

(someone は) something が ほしいです。

Ex.: わたしはねこが ほしいです。 I want a cat.

PRACTICE

Look at the pictures on p.24 and say that you want these things.

Ex.: ぼくは たまごが ほしいです。 I want an egg.

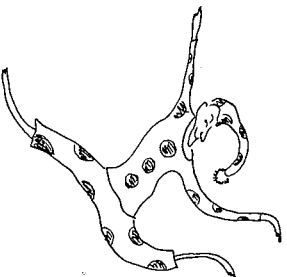

★ EXERCISE ★

Lesson 11

Let's learn the following dialogue.



たろう スケートボード すきですか。
 ケント ええ、だいすきです。 たろうくんは すきですか。
 たろう ほくは あんまり すきじゃないです。
 ケント ケントくんは ローラースケート すきですか。
 もちろん。

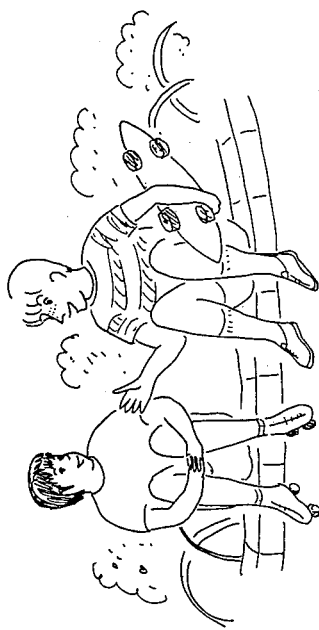

たろうは ローラースケートが すきです。
 ケントは スケートボードが すきです。
 ケントは スケートボードが すきです。
 でも、たろうは できません。

1. Choose the proper particle in the blanks, and put a circle around it.

- (1) ほく (は、が) りんご (を、が) すきです。
- (2) これ (は、を) なんです (が、か) 。
- (3) なし (を、は) ください。
- (4) おかあさん (は、を) スキー (が、を) できます。
- (5) これ (は、を) すいかです。
- (6) わたし (は、が) きって (が、を) ほしいです。

2. Find the expressions from B-group, and apply them to the A-group expressions. Find as many expressions possible and write their numbers.

A-group

- a. これは
- b. これを
- c. ケントは
- d. わたしは
- e. にほんごと
- f. たまごど
- g. ほくは スケートボードが

B-group

- 1. そばです。
- 2. ください。
- 3. スキーが できます。
- 4. にほんじんです。
- 5. なんですか。
- 6. えいごが できます。
- 7. ほしいです。
- 8. すしが すきです。
- 9. にくが すきです。

Lesson 12

Talking About Actions

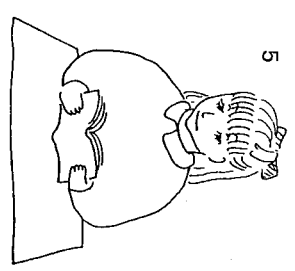
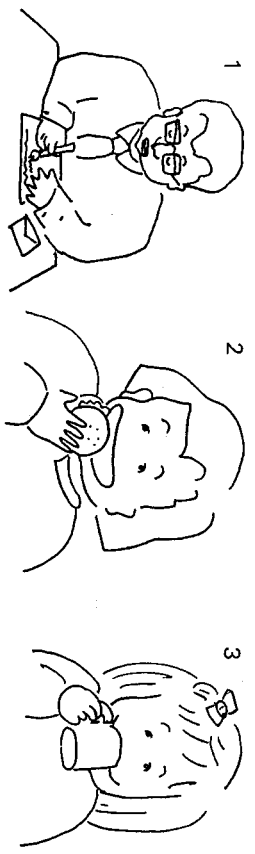

- 1. かきます
- 2. たべます
- 3. のみます
- 4. みます

- 5. よみます
- 6. きます
- 7. かいます

[50]

New Words

かきます	write	アン	Ann
たべます	eat	テレビ	TV
のみます	drink	テープ	tape ; cassettes
みます	see ; watch	ケーキ	cake
よみます	read	プレゼント	present
かいます	buy	どうぞ	“Please. (for offering)”
ききます	listen	どうも	“Thank you.”
なに	what	けっこうです	“No, thank you.”
します	do	じゃあ	then
コーヒー	coffee	レコード	record
パン	bread	ね	(a particle,
ドナ	Donna		see Explanation 4)

Basic Expressions

- 1. なにを しますか。 What are you going to do ?
- 2. ぼくは りんごを たべます。 I eat apples. OR, I'm going to eat an apple.
- 3. あなたも たべますね。 You'll eat it too, won't you ?
- 4. いいえ、たべません。 No, I don't.

Explanation

1. The verbs on the previous page take objects. The objects and verbs are connected by a particle. The particle in this case is always を.

Ex.: りんごを たべます。 I/You/She is going to eat an apple.

The ます form of verbs indicates either “am going to” or something a person does as a habit.

2. To say that you don't do something, you change the suffix ます to ません.



Ex.:

りんごを たべます。 I'm going to eat an apple.

りんごを たべません。 I'm not going to eat an apple.

PRACTICE] A

Transformation Drill

Ex.: かきます ⇒ かきません

1. たべます ⇒

2. のみます ⇒

3. みます ⇒

4. よみます ⇒

5. ききます ⇒

6. かいます ⇒

PRACTICE] B

Answer the following questions either with はい or いいえ.

1st speaker

Ex.: みずを のみますか。

はい

If you answer... Then...

はい、のみます。

いいえ

いいえ、のみません。

1. てがみを かきますか。

はい

2. パンを たべますか。

いいえ

3. テレビを みますか。

いいえ

4. ほんを よみますか。

はい

5. テープを ききますか。

いいえ

6. たまごを かいますか。

いいえ

7. パンを かいますか。

はい

8. たまごを たべますか。

はい

9. ほんを よみますか。

いいえ

10. てがみを かきますか。

いいえ

11. テレビを みますか。

はい

12. みずを のみますか。 いいえ

Explanation

3. If you want to use a complete sentence to say that someone does something, set up your sentence this way:

someone は something を verb

Ex.: ぼくは りんごを たべます。

わたしは しゅくだいを します。



PRACTICE]

Look at the pictures and the verbs in the boxes below.







With a partner, take turns in asking and answering, following the pattern in the example.

Question.

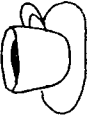
Ex.: たろうは なにを たべますか。

Answer

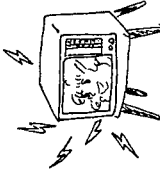
たろうは りんごを たべます。

たろう 	おねえさん 	ケント 	トナ 
Ex. りんご おかあさん 	1 コーヒー アン 	2 ケーキ せんせい 	3 ほん おとうさん 
4 てがみ	5 テレビ	6 テープ	7 プレゼント

のみます	かいます	かきます	たべます	ききます	みます	よみます
------	------	------	------	------	-----	------

Explanation

4. The particle ね

If you want to say, "isn't that so?" put the particle ね at the end of the sentence or the phrase.

Ex.: あなたはこれが好きですね。 You like this, don't you?
 これはプレゼントですね。 This is a present, isn't it?

Let's learn the following dialogue.

たろう	こんにちは。
ボナ	こんにちは。どうぞ。
たろう	どうも。
ボナ	コーヒーをのみますか。
たろう	いいえ、けっこうです。
ボナ	じゃあ、レコードをききますか。
たろう	はい、ききます。
ボナ	たろうくんはこれが好きですね。
たろう	はい、好きです。

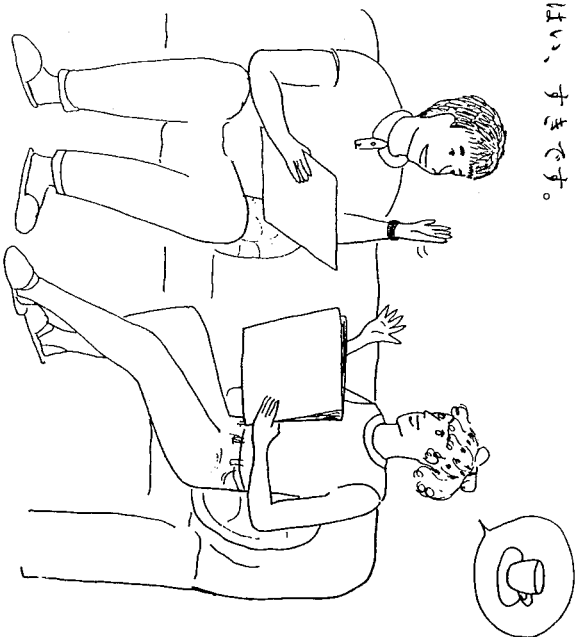

ボナは おんがくが 好きです。 たろうも おんがくが 好きです。
 ボナは コーヒーを のみます。 たろうは のみません。
 ボナとたろうは レコードを ききます。

★ EXERCISE ★

1. Put the Japanese word in the blank.

Ex.: おとうさんは みずを のみます。

- (1) ケントは ひらがなを _____。
write
- (2) おかあさんは すしを _____。
eat
- (3) せんせいは おんがくを _____。
listen to
- (4) アンは どけいを _____。
look at
- (5) たろうは えんぴつと けしゴムを _____。
buy

2. Read the example below. Then fill in the blanks in the sentences with the form of the verb that means "doesn't."

Ex.: ボナは コーヒーを のみます。 たろうは のみません。

- (1) アンは パンを たべます。 おにいさんは _____。
- (2) ぼくは レコードを ききます。 おとうさんは _____。
- (3) ケントは けしゴムを かいます。 ボナは _____。
- (4) たろうは ひらがなをかきます。 ケントは _____。
- (5) わたしは テレビを みます。 おかあさんは _____。

LESSON 13 Describing or Defining Things

1. ケントの

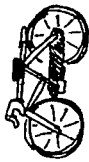

5. アメリカの



2. にほんごの



6. オーストラリアの



3. わたしの

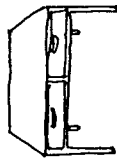

7. どうきょうの



4. おかあさんの



8. テニスの



どの	which+(noun)
しゆくだい	homework
しよくじ	meal
ゲーム	game
テニス	tennis
ラケット	racket
でんわ	telephone
ばん	turn
ちよつと	a little
ちよつとまって	"Wait a minute!"
いま	now
はやく、はやく	"Hurry up!"
テニスコート	tennis court
れんしゆう	practice
えいが	movie
アメリカ	America
オーストラリア	Australia
カメラ	camera
のどがかわきました。	"I'm thirsty."
ぼくたち	we (male form)

Basic Expressions

1. ケントは たろうの ともだちです。
Kent is Taro's friend.
2. わたしは にほんごの ほんを
よみます。
I'm going to read a Japanese book (OR a book written in Japanese).
3. わたしは どうきょうの がっこうが
すきです。
I like a school in Tokyo.
4. このノートは だれのですか。
Whose notebook is this?
5. まいにち ケントは テニスを
します。
Kent plays tennis every day.

New Words

じてんしゃ	bicycle
つぎ	next, coming
がっこう	school
ともだち	friend
だれ	who
まいにち	every day
この	this+(noun)
その	that+(noun)
あの	that+(noun) over there

Explanation

1. When you use the particle の between two nouns, the first noun describes the second one. The first noun and の act as an adjective for the second noun.

Ex.:
 ぼくのとまたち my friend
 にほんごのほん a Japanese book, OR a book written in Japanese
 とうきょうのかっこう a school in Tokyo

れんしゅう

Question and Answer Drill

1st speaker Ex.: これはだれのかさですか。ボナ
 2nd speaker ボナのかさです。

ケント
 おかあさん
 マリア
 ぼく
 わたし

Explanation

2. このノート this notebook
 こ、そ、あ、ど+の describe or go with the noun which follows them.

この+noun → this+noun
 Ex.: このりんご this apple
 その+noun → that+noun
 Ex.: そのりんご that apple
 あの+noun → that+noun over there
 Ex.: あのりんご that apple over there



どの+noun → which+noun?
 Ex.: どのりんご which apple

Go back to Lesson 10, and read page 35 again. Pay special attention to the difference between これ, それ, あれ, どれ and この, その, あの, どの.
 この、その、あの、どの work just like "this" and "that" in phrases like "this boy" or "that girl." これ、それ、あれ、どれ work like "this" and "that" in phrases like "I want this" or "You can have that."

れんしゅう A

You say... Shopkeeper asks... Then you point to...
 Ex.: これをください。 どれですか。 りんご このりんごです。
 1. これをください。 どれですか。 えんぴつ (このえんぴつです。)
 2. それをください。 どれですか。 レコード (そのレコードです。)
 3. それをください。 どれですか。 テープ (そのテープです。)
 4. あれをください。 どれですか。 かさ (あのかさです。)
 5. あれをください。 どれですか。 ぶんぶん (あのぶんぶんです。)

れんしゅう B

You point to... And you say... Shopkeeper asks... Then you say...
 Ex.: ぼん そのぼんをください。 どのぼんですか。 それです。
 (そのぼんをください。)
 1. ぶんぶん (そのぶんぶんをください。)
 どのぶんぶんですか。 (それです。)
 2. テープ (そのテープをください。)
 どのテープですか。 (それです。)

Lesson 13

3. ノート どのノートですか。
 (あのノートをくださいい。) (あれです。)
4. レコード どのレコードですか。
 (あのレコードをくださいい。) (あれです。)

Explanation

3. If you want to say, in a complete sentence, that someone is going to do something, you say :

someone は something を します。

Ex.: たろうはしゅくだいを します。
Taro is going to do his homework.

4. There are other expressions in Japanese that use します. します is used mainly for sports and games. It's also used for actions like making a phone call, having a meal, etc.

Ex.: ゲームを します。 I'll play a game.
 テニスを します。 I'll play tennis.
 でんわを します。 I'll make a phone call.
 しょくじを します。 I'll have a meal.

れんしゅう

Question and answer drill

1st speaker	なにを しますか。	れんしゅう
2nd speaker	なにを しますか。	ゲーム
	なにを しますか。	テニス
	なにを しますか。	けんどう
	なにを しますか。	でんわ

Explanation

5. ケントの わたしの おかさんの だれの
 These expressions can be used by themselves. In English, we say, "It's mine." or "I think that's Kent's." In Japanese, these phrases work the same way.

Ex.:
 このかさは ケントの です。 This umbrella is Kent's.
 そのつくえは わたしの です。 That desk is mine.
 あのめがねは おかさんの です。 Those glasses over there are Mother's.

れんしゅう

Transformation Drill

Ex.: これは ケントのスケートボードです。 このスケートボードは ケントの です。

1. これは たろうのとけい です。
2. それは おかさんのいす です。
3. それは わたしのけしゴム です。
4. あれは せんせいのボールペン です。
5. あれは ぼくのいぬ です。

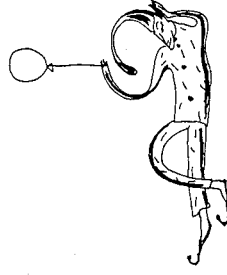

Let's learn the following dialogue.

★ EXERCISE ★



Kent つぎはだれのばんですか。
 たらう ぼくたちのばんです。
 Kent ぼくはのどがかわきました。
 たらう みずをのみますか。
 Kent ええ、ちよつとまっけてください。

たらうはKentのともだちです。Kentとたらうはまいにち、テニスのれんしゅうをします。

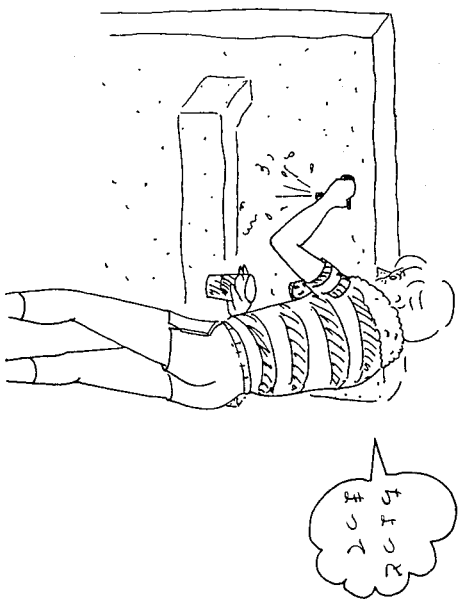

1. Write the following in Japanese.

- (1) my friend ()
- (2) Japanese book ()
- (3) a book written in English ()
- (4) school in Tokyo ()
- (5) Kent's father's car ()

2. Rewrite the following sentences as shown in the example.

Ex.: これは、Kentのほんです。 This is Kent's book.

このほんは、Kentのです。 This book is Kent's.

- (1) これは、たらうのラケットです。
- (2) これは、わたしのレコードです。
- (3) それは、せんせいのつくえです。
- (4) それは、アンのノートです。
- (5) あれは、ぼくのカメラです。
- (6) あれは、だれのスケーボードですか。

3. Rearrange the following words to make a correct sentence.

Ex.: は わたし ノート の これ です。

これは、わたしのノートです。

This is my notebook.

- (1) か い ま す。 ケ ン ト キ ッ テ オ ー ス ト ラ リ ア ハ ノ ヲ
- (2) ほん わた し を よ み ま す。 い け ば な ノ ハ
- (3) レ コ ー ド レ コ ー ド コ ノ ハ ア メ リ カ デ ス。 ノ
- (4) じ や な い デ ス。 ど う き よ う ノ ち ず ハ あ ノ ち ず
- (5) ケ ー キ ノ バ ナ ナ く だ さ い。 を
- (6) ア メ リ カ ハ ア ン ノ え い が す き デ ス。 が

Basic Expressions

ぼくはアイスクリームをたべたいです。 I want to eat ice cream.
 このぎつしをよみませんか。 Do you want to read
 this magazine?
 いいえよみたくないです。 No, I don't want to.

Explanation

1. In order to say, "I want to do....," you change ます to たい. たい means "want to."

Ex.:
 たべます I'm going to eat. たべたい I want to eat.
 のみます I'm going to drink. のみたい I want to drink.

When you need to speak more politely, add です after たい.

Ex.: たべたい たべたいです。
 のみたい のみたいです。

れんしゅう

Change the following verbs into the "want to" form.

- Ex. たべます ⇨ たべたい
 1. のみます ⇨ のみたい
 2. かきます ⇨ かきたい
 3. ききます ⇨ ききたい
 4. かいます ⇨ かいたい
 5. よみます ⇨ よみたい

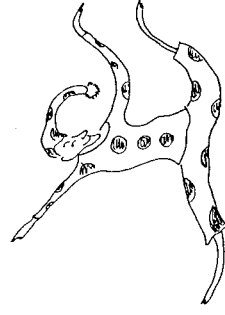

Telling What You Want to Do

Lesson 14

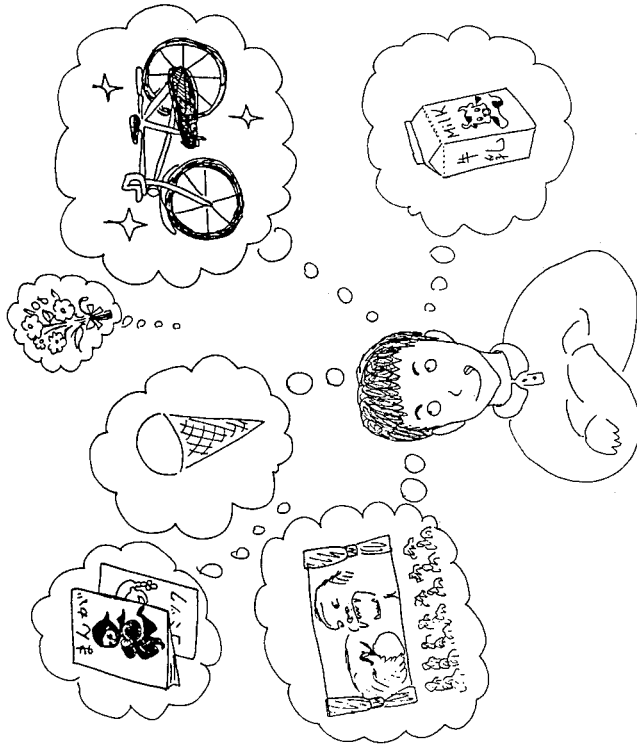

ざっし	magazine
ぎゅうにゅう	milk
はな	flower
まんが	cartoon; comic book
ちヨコレート	chocolate
いらっしやいませ。	"Welcome!"
ええ	"Yes."
おなかかがすきました。	"I'm hungry."
ミント	mint
バニラ	vanilla

Explanation

2. When you want to use a complete sentence to say what you want to do, set up the sentence this way:

わたし
はく

は something を

たべ
のみに
よみ

たいです。



Ex.:

わたしは しんぶんを よみたい です。 I want to read the news-paper.

れんしゅう

Look at the pictures and say what you want to do.

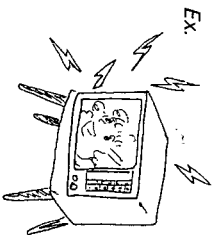

Ex.

Ex.: わたしは テレビを みたいです。

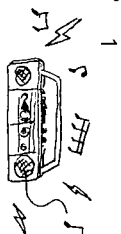

1



2



3



4



5



6

Explanation

3. Remember, though, not to use the *たい* form when you offer someone something. The *たい* form is used only to tell people what you want to do. When you offer something, say *ませんか*.

Ex.: りんごを たべませんか

Won't you eat an apple?

れんしゅう A

Transformation Drill

Ask your classmate if he wants to do the following.

Ex.: テレビを みます。 テレビを みますか。

1. レコードを きます。

2. ほんを よみます。

3. ケーキを たべます。

4. コーヒーを のみます。

れんしゅう B

Respond to the following offers using the expressions given below.

1. この ぎつしを よみませんか。

2. ぎゆうにゆうを のみませんか。

3. アイスクリームを たべませんか。

4. テレビを みますか。

5. このレコードを きますか。

6. コーヒーを のみませんか。

ええ、ありがとうございます。

いいえ、けっこうです。

ええ、よみたいです。

ええ、のみたいです。

ええ、ききたいです。

ええ、みたいです。

Explanation

4. To say that you don't want to do something, drop *い* from *たい* and add *くない*.

Ex.: たべたい たべたくない たべたくない
I don't want to eat...

Remember, in Lesson 11 you learned that you said *ほしい* when you wanted to have something.

To say that you don't want something, drop *い* from *ほしい* then add *くない*. This is just like what you did to *たい* form.

れんしゆ

Transformation Drill

- Ex. たべたい ⇨ たべたくない
- 1. みたい ⇨ みたくない
- 2. ききたい ⇨ きたくない
- 3. よみたい ⇨ よみたくない
- 4. かきたい ⇨ かきたくない
- 5. のみたい ⇨ のみたくない
- 6. かいたい ⇨ かいたくない
- 7. ほしい ⇨ ほしくない

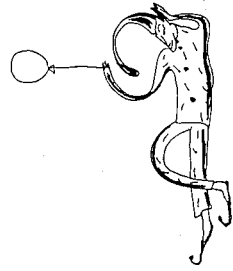

Let's learn the following dialogue.

ケント おなかか すきました。
たろう ぼくも。
ケント アイスクリームを たべませんか。
たろう ええ、たべたいです。

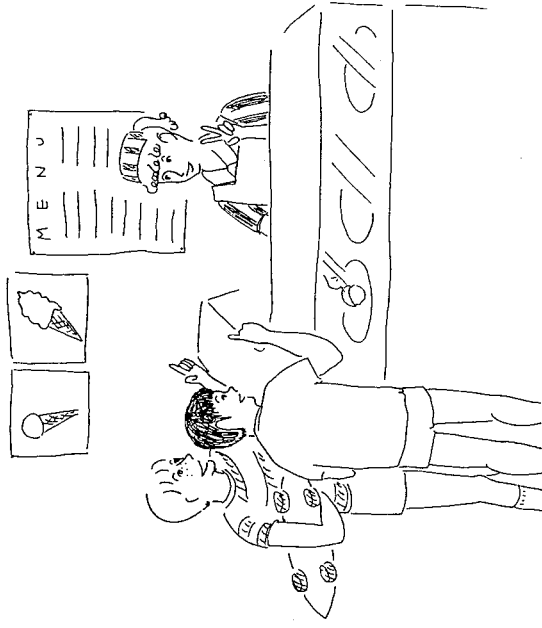

たろうと ケントは アイスクリームが すきです。ケントは、
チョコレートアイスクリームを たべます。たろうは ミントと
バナナを たべます。

みせのひと いらっしゃいませ。
ケント これを ください。
みせのひと チョコレートですか。
ケント はい、そうです。
たろう ぼくは ミントと バナナを たべたい。
 ミントと バナナを ください。

★ EXERCISE ★

1. Fill in the blanks.

のみます	のみたい	のみたくない
		かきたくない
かいます		
	たべたい	
きます		
	みたい	
		よみたくない

2. Look at the pictures and respond with いいえ. Use the < ない form.

Ex:  ? いいえ、よみた< ないです。



(Do you want to read?)

(1)  ? いいえ、.....

(2)  (drink) ? いいえ、.....

(3)  (buy) ? いいえ、.....

(4)  (call) ? いいえ、.....

(5)  (write) ? いいえ、.....
 (watch) ? いいえ、.....

(6)  ? いいえ、.....
 (listen to)

(7)  ? いいえ、.....
 (want)

ACTIVITY ▶▶▶

Ice Cream Shop

Cut out paper and make many kinds of ice cream cones. Take turns and carry on a conversation as a customer and a sales clerk.

いい	good	おいしい	you touch or taste)
わるい	bad	しけん	taste good
てん	mark, point	とても	exam, test
テレビゲーム	TV game	どんな	very
よ	particle, (see Explanation 6)	フィールド	what kind of
		アスレチック	field athletics
おもしろい	interesting	説明	explanation
つまらない	boring	マニュアル	manual
あつい	hot	“Here you are.”	
さむい	cold (for climate)		
つめたい	cold (for something)		

Basic Expressions

- これは おもしろい ゲームです。 This is an interesting game.
- この テレビゲームは つまらない です。 This TV game is surely boring.
- この ケーキは あんまり おいしく ないです。 This cake doesn't taste too good.
- どんな ゲームですか。 What kind of game is it?

Explanation

1. In Japanese, adjectives always end in い.

Ex.: おもしろい interesting
 つまらない boring
 あつい hot
 さむい cold (for climate)
 つめたい cold (for something you touch or taste)

2. Just as in English, Japanese adjectives come right before the noun they describe.

Lesson 15
Describing How Things Are

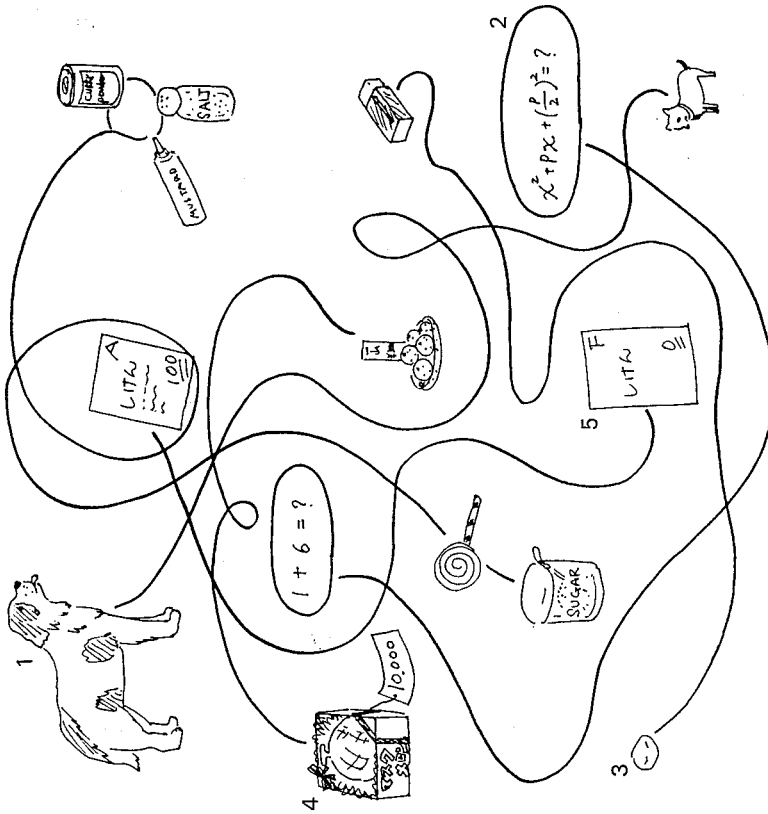

New Words

おおきい	big	やさしい	easy
ちいさい	small	たかい	expensive
あたらしい	new	やすい	cheap
ふるい	old	あまい	sweet
むずかしい	difficult	からい	salty, spicy

Ex.: おもしろい えいか interesting movie
 やさしい しけん easy test
 わるい てん bad mark

3. All adjectives in Japanese can also take a negative form. You simply drop い from the adjective, and add くない.

Ex.: おもしろい \longleftrightarrow おもしろくない

Go back to lesson 14 and read again Explanation 4 on page 68. This page explains the negative form of たい and ほしい.
 The negative form of adjectives follows the same rule.

Ex.: たべたい \longleftrightarrow たべたくない ほしい \longleftrightarrow ほしくない

There is one exception. いい ("good"), shown on page 73, comes from よい ("good"). いい is used more in daily conversation. But the negative form of "good" is based on よい.

Ex.: (よい) \rightarrow いい \rightarrow よくない

練習問題

Answer the following questions with either はい or いいえ.

Ex.: このえいかは おもしろいですか。

If you answer... Then...

- | | | |
|------------------------|------|------|
| 1. このえいかは つまらないですか。 | いいえ、 | はい、 |
| 2. このえいかは あたらしいですか。 | いいえ、 | はい、 |
| 3. このえいかは いいですか。 | はい、 | はい、 |
| 4. このえいかは ぶるいですか。 | いいえ、 | いいえ、 |
| 5. そのテレビゲームは むずかしいですか。 | いいえ、 | はい、 |
| 6. そのゲームは おもしろいですか。 | はい、 | いいえ、 |
| 7. そのくるまは あたらしいですか。 | いいえ、 | いいえ、 |
| 8. そのがっこうは ちいさいですか。 | いいえ、 | |

9. そのテレビは たかいですか。 はい、
 10. そのみせは いいですか。 いいえ、

Explanation

4. To describe things more politely, you have to add です after い, OR くない, just like you do to the たい form. Go back to Lesson 14, and reread the Explanation 1.

Ex.: たべたい たべたいです
 たべたくない たべたくないです
 ほしい ほしいです
 ほしくない ほしくないです
 やさしい やさしいです
 やさしくない やさしくないです

● One step further

むずかしい \rightarrow むずかしいありません

You might hear the expression ありません instead of くないです. ありません is the negative form of あります, and has the same meaning and use as ないです.

Ex.: おもしろくないです = おもしろありません
 よくないです = よありません

練習問題

Transformation Drill

- Ex.: さむくないです。 ⇒ さむくありません。
 1. あつくないです。
 2. さむくないです。
 3. あたらしくないです。
 4. たかくないです。



Lesson 15

5. ほしくありません。
6. たべたくありません。
7. むずかしくありません。
8. やさしくありません。
9. やすくありません。

Explanation

5. どんな

To ask what kind of thing something is, say どんな.

- Ex.: どんな えいが What kind of movie...?
 どんな しけん What kind of test...?
 どんな ひど What is he/she like?

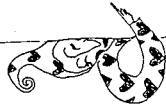

れんしゅう

Question and Answer Drill

1st speaker

- Ex.: どんな ひどですか。
 1. どんな ねこですか。
 2. どんな しけんですか。
 3. どんな みせですか。
 4. どんな せんせいですか。

2nd speaker

- おもしろい おもしろいひとです。
ちいさい
むずかしい
おおきい
いい

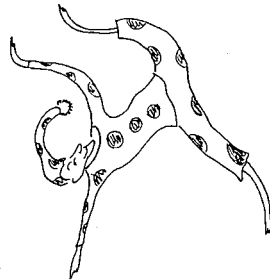

Explanation

6. よ a particle

At the end of a sentence, the particle よ emphasizes what you are saying:

- Ex.: この ゲームは やさしいですよ。
 This game is surely easy.
 これは わたしのですよ。
 This is mine, you know.

れんしゅう

Emphasize the following statements by adding よ at the end.

- Ex.: これは おもしろいほんです。⇒これは おもしろいほんですよ。
 1. あの せんせいは あたらしいせんせいです。⇒
 2. これは やさしいゲームです。⇒
 3. この かさは ぼくのです。⇒
 4. あの ひとは ちゅううがくせいです。⇒
 5. この ケーキは おいしいです。⇒

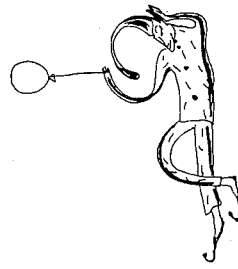

Let's learn the following dialogue.

みせのひと これは あたらしいゲームですよ。
 ケント むずかしいですか。
 みせのひと いいえ、あんまり むずかしくありません。
 ケント とても おもしろいゲームですよ。
 みせのひと どんなゲームですか。
 ケント ファイナルファンタジーのゲームです。
 ケント そうですか。じゃあ、これをください。
 みせのひと ありがとうございます。えいごのせつめいしですよ。
 ケント どうぞ。

ケントはテレビゲームが好きです。ケントはあたらしいゲームをか
 います。ファイナルファンタジーのゲームです。それはとても
 おもしろいゲームです。



★ EXERCISE ★

1. Draw a line to connect the adjectives with the opposite meaning.

- | | |
|-----------|-------|
| (1) おおきい | つまらない |
| (2) あたらしい | ちいさい |
| (3) むずかしい | あつい |
| (4) たかい | ふるい |
| (5) あまい | あつい |
| (6) わるい | いい |
| (7) おもしろい | やさしい |
| (8) さむい | からい |
| (9) つめたい | やさい |

2. Look at the pictures on page 72 and write the correct adjective.

- これは 1 いぬです。
 これは 2 しけんです。
 これは 3 けしごむです。
 これは 4 くだものです。
 これは 5 せんです。

3. Put either *ね、よ* or *か* in the blanks.

- (1) おもしろいほんです()。
 This is surely an interesting book.
- (2) これはおもしろいほんです()。
 Is this an interesting book?
- (3) これはおもしろいほんです()。
 This is an interesting book, isn't it?
- (4) これはぼくのです()。
 This is mine, isn't it?

- (5) こうこうせいです()。
- Are you a high school student?
- (6) ちゅうがくせいです()。
- I am a junior high school student, you know.
- (7) ちゅうがくせいです()。
- You are a junior high school student, aren't you?

ACTIVITY ▶▶▶
Role Playing

1. You are at a shop. You want to buy a new game. The shopkeeper recommends one game. He says that it's a hard game. You say that you like a difficult game and decide to take it.
2. You ask at a shop if that game is difficult. The shopkeeper says that it's very easy. You lose interest and say...
3. Your teacher says that you're going to have a test tomorrow. He says that it's going to be very easy. You disagree with him saying that his tests are always very hard. Your teacher asks you what sort of test you like. You tell him that you like easy ones of course.
4. When you're feeding your dog, your friend stops by. You have a Saint Bernard. Your friend is astonished with the size and appetite of your dog. He says that his dog doesn't eat that much. You ask your friend what sort of dog he has. Your friend says that he has a Chihuahua.

Lesson 16
Telling Where and How You Go Return and Come

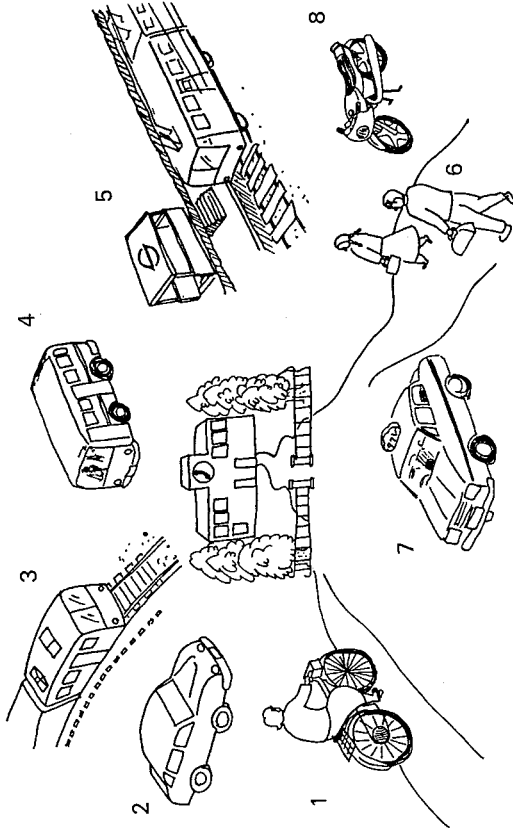

New Words

へ(に)	particle (see Explanation 1)	きます	come
で	particle, (see Explanation 2)	くうこう	airport
なんで	by what OR how	デパート	department store
でんしゃ	train	みぎ	right
バス	bus	ひだり	left
ちかてつ	subway; underground	まっすぐ	straight
あるいて	walking; on foot	ここ	here
タクシー	taxi	そこ	there
バイク	motorcycle	あそこ	over there
いきます	go	どこ	where
いってください。	"Please go."	あさひちよう	Asahi-cho (a place name)
かえります	return	うんでんしや	driver

- しんごう traffic light
- わかります understand
- わかりました understood
- In responding to the request, わかりました means "Your request is understood and will be taken care of."
- それば near

Basic Expressions

わたしは こうえんへ いきます。 I'm going to the park.
 ぼくは えきへ タクシーで いきます。 I'm going to the station by taxi.
 どこへ いきますか。 Where are you going?
 えきへ 行ってください。 Please go to the station.

Explanation

1. Japanese has a special way of saying "go," "return," and "come" (as in "He came over to my house.")
 These three verbs take the particle へ. This particle shows where you're going, returning or coming to.
 Even though you write *hiragana* へ for the particle, you have to say it as *hiragana* え.

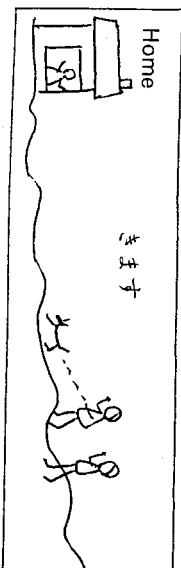
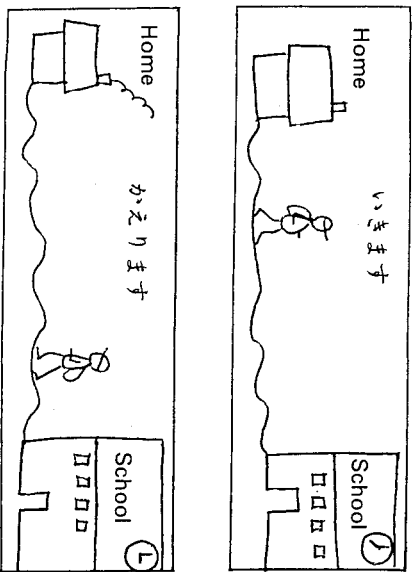

Ex: こうえんへ いきます。 I'm going to the park.
 うちへ かえります。 I'm going home.
 がっこうへ きます。 I'm coming to school.
 You can also use the particle に in the place of へ.
 Ex.: こうえんに いきます。 I am going to the park.

おんしゅう

Look at the picture and say where this girl is going.

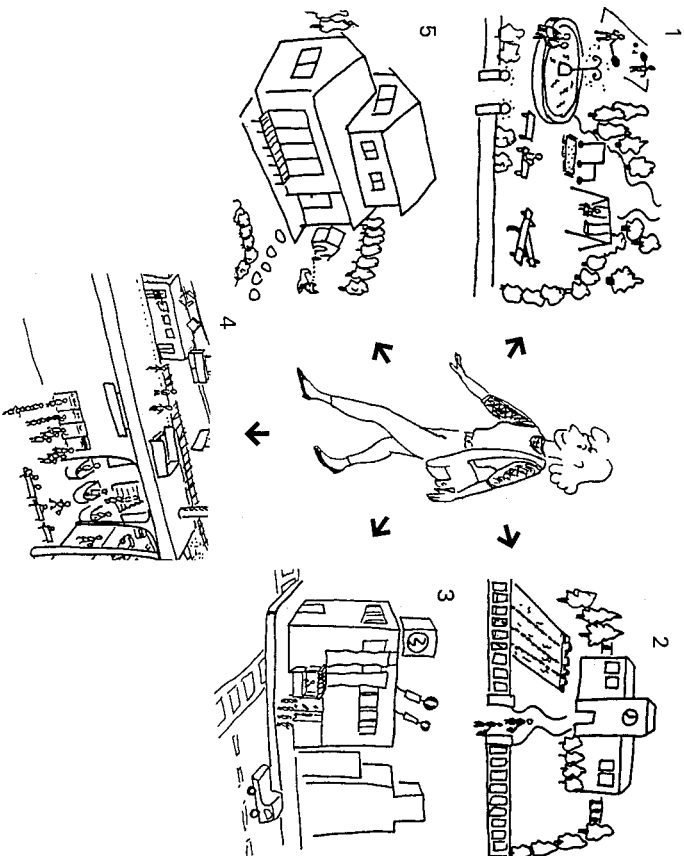

Explanation

2. In order to say how you're going to get somewhere, you use the particle で. This particle means "by means of." It tells the kind of transportation you used.

Ex.: タクシーで いきます。 I'm going by taxi.
 バスで かえります。 I'm going home by bus.
 ひこうきで きます。 He's coming by plane.

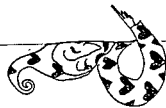

In order to ask what kind of transportation you use, you say なんで いきますか, きますか, かえりますか.

What if you don't travel in any kind of vehicle? Then use あるいて which means "on foot" or "walking." The words given on page 81 are vehicles. あるいて is the て form of the verb あるきます which means "will walk." You'll learn this form in Lesson 20, so for now just think of あるいて as "on foot."

れんしゆ

Look at the pictures on page 81 and ask each other how you are coming to school.

Ex.: *Question* がっこうへ なんと きますか。
Answer じてんしゃで きます。

Explanation

3. When you want to ask someone to go somewhere, use this pattern:
 name of place へ 行ってください。
 This expression is convenient when you tell the taxi driver where you want to go.

Ex.: くうこうへ 行ってください。 Please go to the airport.
 Instead of the place names, you can also use direction words like "right," "left," etc.

Ex.: みぎへ 行ってください。 Please go to the right.
 ひだりへ 行ってください。 Please go to the left.
 まっすぐ 行ってください。 Please go straight.

れんしゆ

Substitution Drill

Ex.: えき へ 行ってください。
 1. くうこう
 2. うち
 3. がっこう
 4. どうきょう
 5. みぎ
 6. ひだり
 7. まっすぐ



Explanation

4. ここ そこ あそこ どこ

Go back to Lesson 13 and reread the Explanation 2 on page 58. ここ means here, そこ means there, and あそこ means over there. どこ is a question word.

れんしゆ

Point to the things you see in the classroom. Then ask each other where they are. Use the words ここ, そこ, あそこ.

Ex.: あなたのほんはどこですか。 ここです。
 1. せんせいのほん
 2. どけい
 3. Student A の えんぴつ
 4. こくばんけし
 5. ドア

Let's learn the following dialogue.

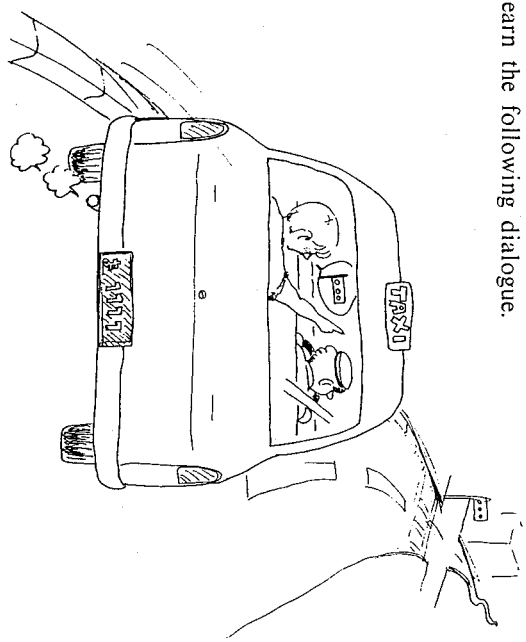

ケント あさひちようへ 行ってください。
 うんてんしゆ はい。

ケント あさひちようです。どこへ いきますか。
 まつすゞ 行ってください。あさひちようこうえんへ
 いきたいです。

うんてんしゆ あさひちようこうえんですね。
 ケント ええ、つぎの しんごうです。みぎへ 行ってください。
 うんてんしゆ はい、みぎですね。
 ケント それから ひだりへ 行ってください。
 うんてんしゆ はい、わかりました。









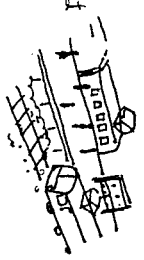

ケント 这里是。いくらですか。
 うんてんしゆ 1,680 円です。

ケントは タクシーで ともだちの うちへ いきます。ともだちの
 うち は あさひちようこうえんの そばです。
 タクシーの うんてんしゆは えいごが できません。

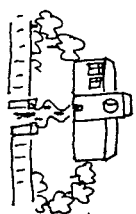
★ EXERCISE ★

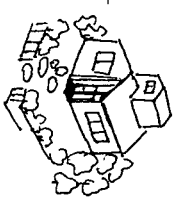
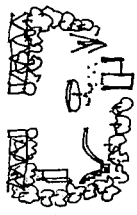
Telling Where and How You Go Return and Come

Write a correct particle in the blank.

1. おねえさんは   いきます。
2. ケントは   かえります。
3. おにいさんは   いきます。
4. ともだちは   きます。
5. わたしは   いきます。
6. ぼくは   かえります。

Question and Answer Drill

1st speaker

Ex.: あなたの うちはどこですか。 とうえん こうえんの そばです。

2nd speaker

- がっこう
- せんせいのうち
- デパート
- えき

ACTIVITY ▶▶▶

Game: Taxi driver

Each student draws two maps which are identical. The map you keep has a mark at your destination. Give one map to your partner. Pretend that your partner is the taxi driver and you are the passenger. Your partner will draw a line according to your direction. If he can take you where you want to go, you will get one point because you gave direction correctly.

Telling Where Things Are
and Where You Do Things

Lesson
17

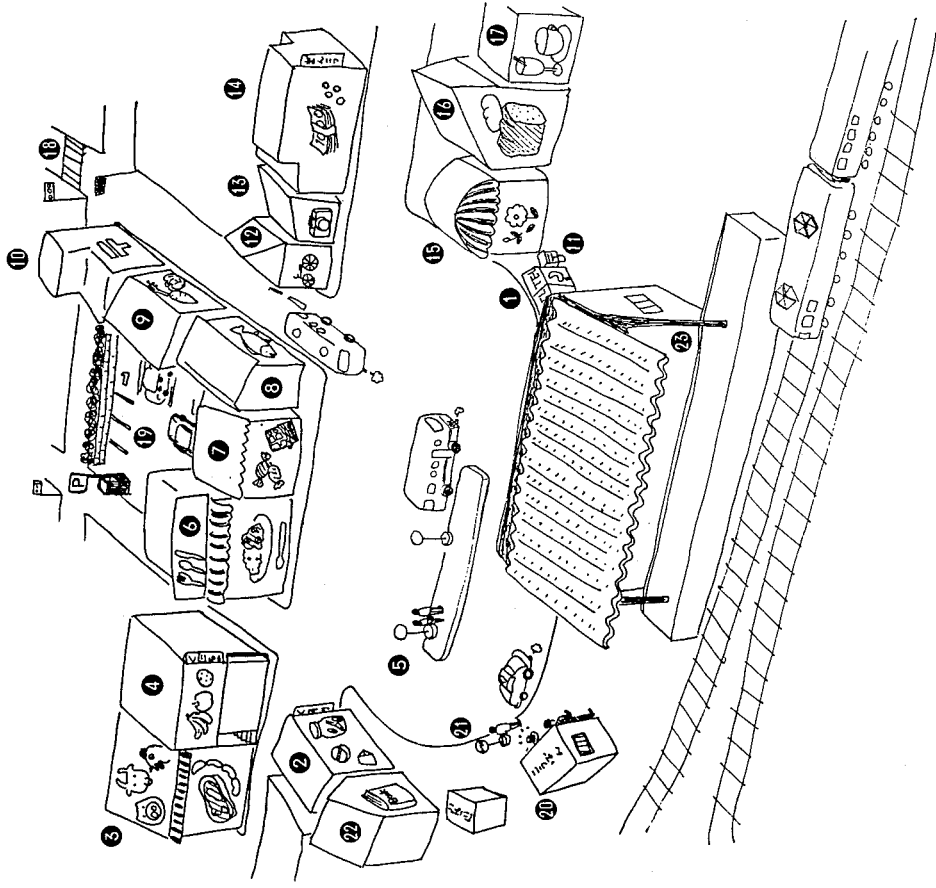

New Words

The words for the picture on page 89.

- | | |
|--------------|-----------------------|
| 1. どんおボックス | telephone box |
| 2. くすりや | pharmacy |
| 3. にくや | butcher |
| 4. くだものや | fruit shop |
| 5. バスのりば | place to get on a bus |
| 6. レストラン | restaurant |
| 7. おかしや | sweetshop |
| 8. さかなや | fish store |
| 9. やおや | green grocery |
| 10. ゆうびんきょく | post office |
| 11. ボスト | mailbox |
| 12. じてんしゃや | bicycle shop |
| 13. カメラや | camera shop |
| 14. ぎんこう | bank |
| 15. はなや | florist |
| 16. パンや | bakery |
| 17. きつてん | coffee shop |
| 18. おうだんほどう | crosswalk |
| 19. ちゆうしゃじょう | parking lot |
| 20. こうばん | police box |
| 21. タクシーのりば | place to get a taxi |
| 22. ほんや | bookstore |
| 23. えき | station |

Other new words for this lesson

- | | |
|--------|---------------------------------|
| おまわりさん | policeman |
| います | there is... (see Explanation 1) |
| あります | there is... (see Explanation 1) |
| かど | corner |
| まがります | turn |
| で | (particle, see Explanation 4) |
| を | (particle, see Explanation 5) |
| ききます | ask |

- | | |
|-----------|-----------------------------------|
| わたります | go across |
| ちよつと | a little |
| ちよつとすみません | Excuse me. |
| どおり | street |
| みぎがわ | on the right |
| となり | next to |
| みち | way ; road |
| わかりません | I don't know ; I don't understand |
| マリア | Maria |

Basic Expressions

- | | |
|-----------------------|---|
| 1. こうばんにおまわりさんがいます。 | There is a policeman in the police box. |
| 2. くるまはちゆうしゃじょうにあります。 | The car is in the parking lot. |
| 3. こうばんでききます。 | I'll ask at the police box. |
| 4. そのかどをまがります。 | I'll turn at that corner. |

Explanation

1. In order to say "there is..." use **あります** and **います**. **あります** is used for non-living things, while **います** is used for living things such as people, dogs, birds, etc. In the Japanese language, plants are considered to be non-living things.

Sentence pattern is :

something	が	あります。
someone	が	います。

Ex.: こうばんが あります。
おまわりさんが います。

When used in a question in daily conversations, the particle **が** is



often left out.

Ex.: たろうくん(が)いますか。 Is Taro there?

でんわ(が)ありますか。 Is there a telephone?

れんしゅ

Substitution Drill

1. Ex.: ちゅうしゃじょう ちゅうしゃじょうがあります。

(1) おかしや

(2) ゆうびんきょく

(3) さかなや

(4) でんわボックス

2. Ex.: おまわりさん

(1) みせのひと

(2) たろう

(3) ともだち

(4) せんせい

3. Ex.: つくえ

(1) いぬ

(2) ケント

(3) くるま

(4) おまわりさん

(5) こうばん

(6) おかあさん

(7) こうえん

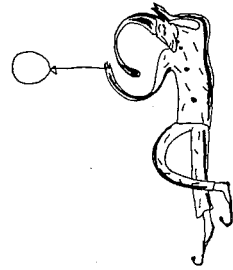

Explanation

2. In order to show where people or things are, use this pattern :

name of place に います。 / あります。

Ex.: うちに います。 I'll be at home.
がっこうに あります。 It's at school.

れんしゅ

Tell where おかあさん or くるま is. Use this pattern shown below.

place に います。 / あります。

Ex.: うち うちに います。

- 1. ちゅうしゃじょう
- 2. でんわボックス
- 3. にくや
- 4. パンや



- 1. ちゅうしゃじょう
- 2. おうだんぼどう
- 3. がっこう
- 4. うち



Explanation

3. When you want to use a complete sentence to say where things are set up the sentence this way.

name of place	に	name of someone or something	が	います。
			あります。	

Ex.: こうばんにおまわりさんがいます。

There is a policeman at the police box.

かつこうにどけいがあります。

There is a clock at school.

かんしゆう

Say the following in complete sentences.

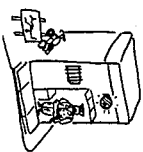

Ex.: こうばん・おまわりさん こうばんにおまわりさんが います。

1. ちゆうしゃやじよう・くるま
2. ゆうびんきよく・きつて
3. タクシーのりば・おじいさん
4. きつてん・アイスクリーム
5. でんわボックス・たろう

Explanation

4. The particle で means "at this place."

In this lesson we have another use of this particle で. When used between a place-word and a verb, this particle means that that place is where the action happens.

Ex.: うちでしよくじをします。 I'll eat at home.

で is used in two very different ways in Japanese. Go back to the preceding lesson (Lesson 16) and read Explanation 2. In that case, で means "by means of." Compare this meaning of で to the meaning

of "at this place" which you have just learned.

Ex.: でんしゃでいきます。

かっこうでべんきょうします。

かんしゆう

Question and Answer Drill

1st speaker

If you say...

Then

Ex.: どこでにんじんをかいますか。やおや やおやで かいます。

1. どこでじしよをかいますか。 ほんや
2. どこできつてをかいますか。 ゆうびんきよく
3. どこでみちをききますか。 こうばん
4. どこでコーヒーをのみますか。 きつてん
5. どこでしよくじをしますか。 レストラン
6. どこできつぶをかいますか。 えき

Explanation

5. The particle を means "through," "along"

name of place

を まがります

turn at

あるきます

walk along

いきます

go through

きます

come along

わたります

go across

In this case, the particle を means that you're moving through or along a place.

Ex.:

そのかどをまがります。 I'll turn at that corner.

こうえんをあるきます。 I'm going to walk through the park.

おうだんほどうをわたります。 I'll go across the crosswalk.



Let's learn the following dialogue.

マリア　　ちよつと すみません。
 　　ゆうびんきょくは どこですか。
 おまわりさん　このみちを まっすぐ いって ください
 　　みぎがわには なやさんが ありますね。
 マリア　　どこですか。
 おまわりさん　あそこです。
 マリア　　ああ、あの はなやさんです。ね。
 おまわりさん　ええ、そのかどを みぎへ まがります。
 　　そこに がっこうが あります。ゆうびんきょくは
 　　がっこうの となりです。
 マリア　　ああ、そうですか。どうも ありがとう。
 マリアは ゆうびんきょくへ いきます。あたらしいきつてを
 　　かいます。でも みちが わかりません。
 　　こうばんに おまわりさんが います。
 マリアは こうばんで みちを ききます。

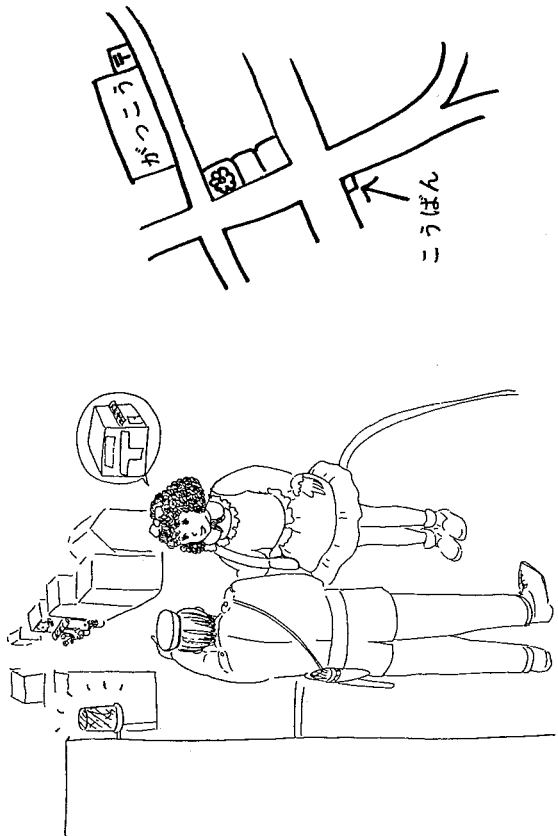

れんしゆう

Question and Answer Drill

if you say...

Ex.: えいごの せつめいしょ ありますか。
 then ⇒ はい、ありますよ。
 1. あたらしいゲーム ありますか。
 2. ちゆうしゃじょう ありますか。
 3. でんわ ありますか。
 4. ミンサンくん いますか。
 5. たろうくん いますか。
 6. マリアさん いますか。
 7. ドナさん いますか。

★ EXERCISE ★

1. Look at the pictures on page 89. Answer the questions using となり ("next to").

どこにありますか。

Ex.: ゆうびんきょく

⇒ ゆうびんきょくは やおやのとなりにあります。

- (1) くだものや
- (2) ほんや
- (3) はなや
- (4) じてんしゃや
- (5) ぎんこう

2. Choose the correct particle and circle it.

- (1) こうえん (を・で) あるきます。
- (2) うち (を・で) ごはんをたべます。
- (3) せんしゃ (を・で) いきます。
- (4) こうばん (を・で) きます。
- (5) おうだんほどう (を・で) わたります。
- (6) そのかぞ (を・で) まがります。

3. Fill in the blanks with the proper particle if necessary.

- (1) わたし () せんわ () したいです。でも10えん ()
ありません。
- (2) たろう () がっこう () あるいて () いきます。
- (3) おかしやさん () かぞ () みぎ () いてくたさい。
- (4) うち () テレビ () みません () 。
- (5) じてんしゃ () こうえん () いきます。
- (6) カメラや () きんこう () となり () あります。

ACTIVITY ▶▶▶

Pretend that you are at a police box. Carry on a conversation under the following circumstances.

1. You're visiting your friend's house for the first time. The only thing you have is your friend's address. The policeman doesn't know your friend's house, but he is kind enough to look it up on the map and tell you the way.
2. You're stopped by a Japanese person in your neighborhood. He doesn't speak much English, but he seems to be looking for a public telephone. Fortunately you're studying Japanese through *Speak Japanese*. Now can you help him out?

Lesson **18** Suggesting Things

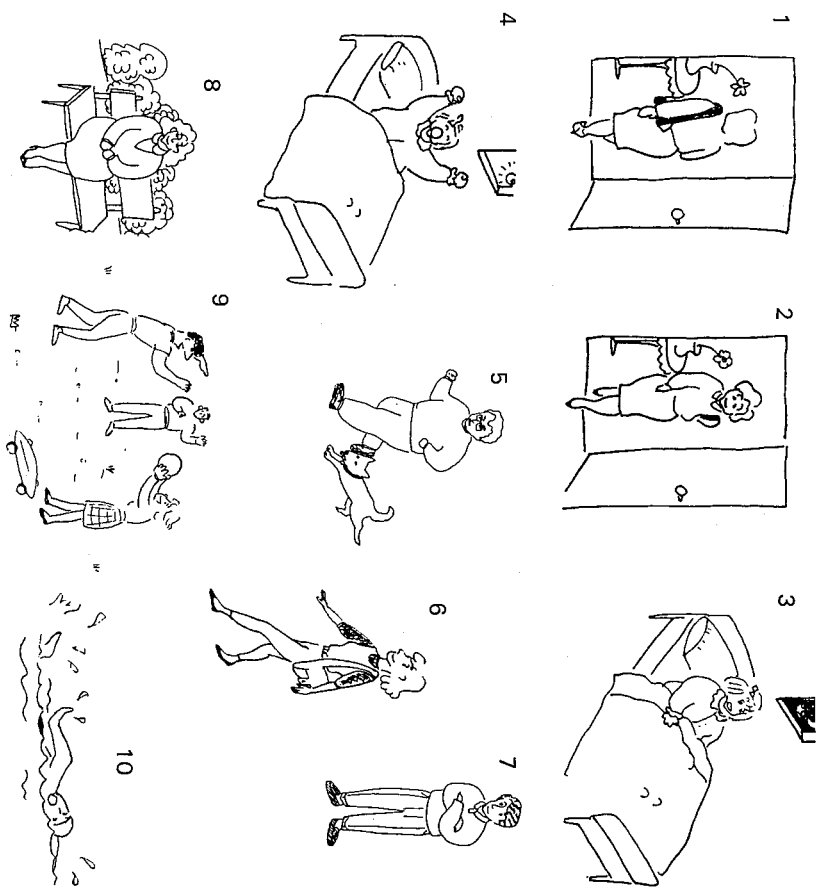

- **New Words** (Verbs on this page) •••••
- | | | | |
|----------|-----------|-----------|-------|
| 1. はいります | enter | 6. あるきます | walk |
| 2. えます | go out | 7. たちます | stand |
| 3. ねます | go to bed | 8. すわります | sit |
| 4. おきます | get up | 9. あそびます | play |
| 5. はしります | run | 10. およぎます | swim |

Explanation

1. If you want to make a suggestion to someone to do something, say ましょう OR ましょうか. The suffix ましょう means "Let's..." ましょうか means "Shall we...?"

Ex.: こうえんへ いきましよう。 Let's go to the park.
 こうえんへ いきましようか。 Shall we go to the park?

れんしゆう

Change the following verbs into "Let's" form.

1. Ex.: たべます ⇨ たべましよう
- (1) できます ⇨
- (2) はいります ⇨
- (3) ねます ⇨
- (4) おきます ⇨
- (5) はしります ⇨
- (6) あるきます ⇨
- (7) たちます ⇨
- (8) すわります ⇨
- (9) あそびます ⇨

2. Ex.: なにか たべましようか。 ええ、たべましよう。

- (1) なにか のみましようか。
- (2) なにか かいましようか。
- (3) なにか みましようか。
- (4) なにか かきましようか。
- (5) なにか しましようか。

(Other words)

なにか	something	あかるい	light, bright
どうして	why	しょくどう	cafeteria
きょう	today	におい	smell
おきやくさん	guest	ほんとうに	really
ふたり	both of them	から	because
あんなに	to show someone	だから	therefore, so
around		すこし	a little
はじめに	first	いいですか。	"Is it all right?"
コンピューター	computer	まいにち	every day
クラス	class	とても	very
にかい	upstairs		
ここが	(particle, see Explanation 2)		

Basic Expressions

1. いきましよう。 Let's go.
2. なにか たべましようか。 Shall we have something to eat?
3. ここがコンピューターの部屋です。 This is the computer room.
4. どうして このハンバーガーが すきですか。 Why do you like hamburgers here?
5. いいから すきです。 I like them because they are good.

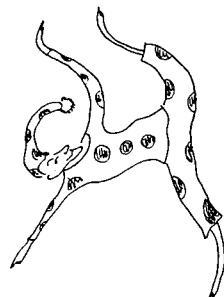

Explanation

2. The particle *が* that comes after a noun shows the subject of a sentence, and emphasises it.

Ex.: *ここが* コンピューターのへやです。

It's this place that is the computer room. (not the other place.)

おまわりさんがいます。

It's a policeman who is here. (not another person.)

れんしゅう

No Emphasis on Subject ⇒ Emphasis on Subject

Ex.: *ここは* コンピューターのへやです。

⇒ *ここが* コンピューターのへやです。

1. わたしは いきます。 ⇒
2. これは わたしの がっこうです。 ⇒
3. ケントは かいました。 ⇒
4. このほんは おもしろいですよ。 ⇒
5. あのケーキは おいしいですよ。 ⇒
6. あそこは たろうくんのうちです。 ⇒

Explanation

3. To tell the reason why, use *から*.

Ex.: あついから... Because it's hot...

たべたいから... Because I want to eat...

たべたくないから... Because I don't want to eat...

ほしいから... Because I want (it)...

れんしゅう

If you answer... Then...

Ex.: テレビゲームを しますか。 (いいえ) いいえ、しません。

どうして。 (つまらない) つまらないから

しません。

1. にほんごのしけんが すきですか。 (はい)
- どうして。 (やさしい)
2. しょくどうのハンバーガーを たべますか。 (いいえ)
- どうして。 (おいしくない)
3. きょう、テニスのれんしゅうを しますか。 (はい)
- どうして。 (おもしろい)
4. あたらしいゲームを かいますか。 (はい)
- どうして。 (ほしい)
5. テイヌクリームを たべませんか。 (いいえ)
- どうして。 (ほしくない)
6. りんごを かいませんか。 (いいえ)
- どうして。 (たべたくない)
7. すわりませんか。 (いいえ)
- どうして。 (すわりたくない)
8. きょう、がっこうへ いきますか。 (はい)
- どうして。 (テニスをしたい)
9. うちへ かえりますか。 (はい)
- どうして。 (テレビをみたい)
10. コーヒーを のみますか。 (いいえ)
- どうして。 (いま、のみたくない)

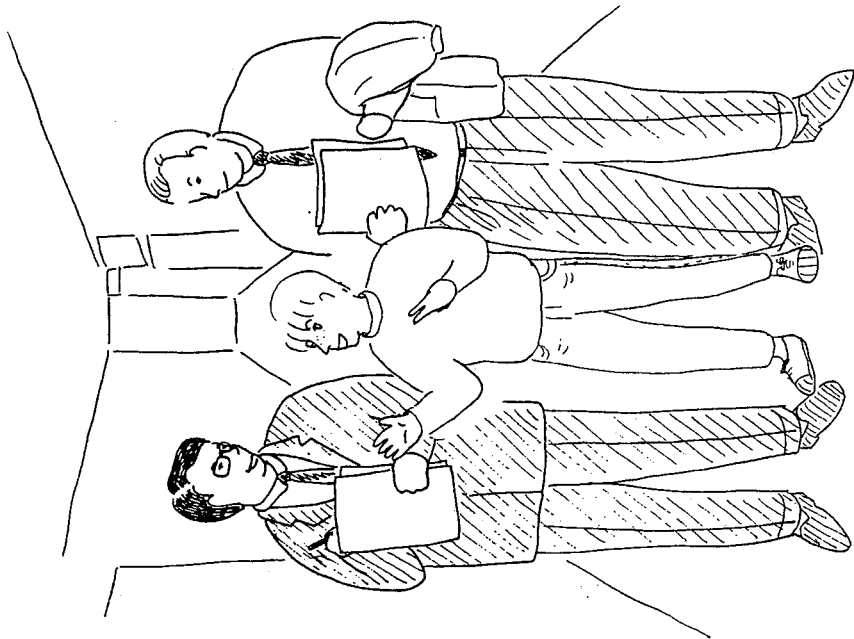

Let's learn the following dialogue.

きょう、ケントのがつこうにおきやくさんがきます。やまださんと
たなかさんです。ふたりは、にほんのちゅうがつこうの
せんせいです。

ケントは、すこしにほんごができます。

ケントは ふたりを あんないします。

1. ケント はじめに どこへいきましようか。

やまださん わたしは、コンピューターのクラスをみたいです。

たなかさん わたしも みたいです。

ケント じゃあ、にかいへいきましよう。

2. ケント コンピューターのへやです。
たなかさん あかるいへやですね。
やまださん これは なんねんせいのクラスですか。
ケント ちゅうがつがくしねんです。
たなかさん ちよつど はいりましよう。
ケント いいですか。
ええ、どうぞ。

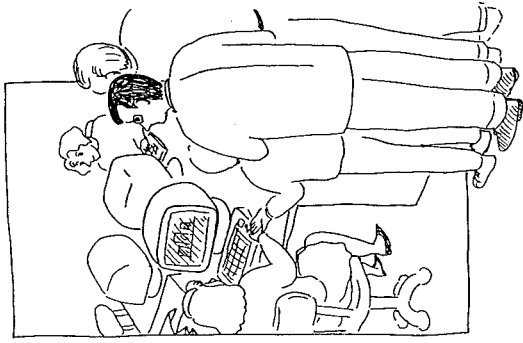

3. ケント ここが しょくどうです。
やまださん いいにおいですね。
ケント ぼくは、まいにちハンバーガーをたべます。
たなかさん まいにち、どうしてですか。
ケント とてもおいしいから。

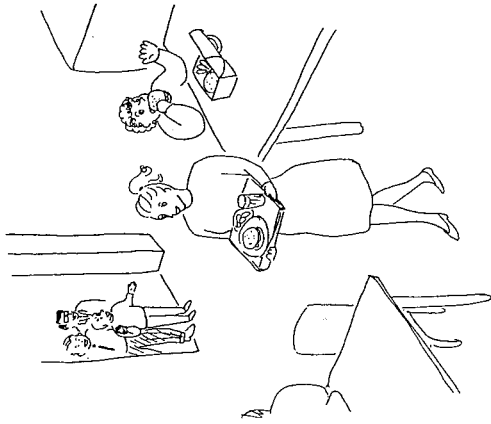

★ EXERCISE ★

1. Give your suggestion for the following statements.

Ex: さむいですね。 ⇒ あついいコートを のみませんか。

- (1) あついですね。
- (2) しゆくだいがありません。
- (3) おなかかすきました。
- (4) のどかかわきました。
- (5) いいえいかを みたいです。

2. Answer the following questions.

- (1) ケントのかがっこうのおきやくさんは だれですか。
- (2) おきやくさんは しようかがっこうのせんせいですか。
- (3) どうして ケントが あんないしますか。
- (4) はじめに どのクラスを みますか。
- (5) コンピューターのへやは どこにありますか。
- (6) コンピューターのへやは どんなへやですか。
- (7) ケントは まいにち しよくどうで なにを たべますか。
- (8) どうしてですか。

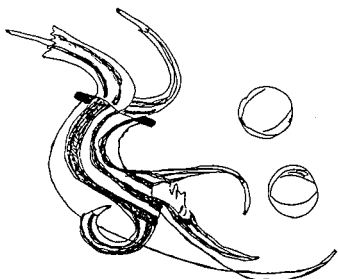

ACTIVITY ▶▶▶

You have an exchange student from Japan who doesn't speak much English. That person's going spend a night at your house. Can you show him around your house?

The words which might be useful in the household are as follows:

- | | |
|----------------|---------------|
| 1. living room | いま (リビングルーム) |
| 2. kitchen | だいどころ (キッチン) |
| 3. bath | おふろ |
| 4. shower | シャワー |
| 5. bathroom | おてあらい |
| 6. entryway | げんかん |
| 7. bedroom | しんしつ (ベッドルーム) |

Draw a house plan and tell where things are. Take turns being the exchange student and the host family.

Lesson 19 Describing What You Did and How Things Were

4月 (April)						
SUN.	MON.	TUE.	WED.	THU.	FRI.	SAT.
日	月	火	水	木	金	土
にち	げつ	か	すい	もく	きん	ど
イースターの やすみ			ほっかいどう			
6	7	8	9	10	11	12
13	14	15	16	17	18	19
20	21	22	23	24	25	26
27	28	29	30			
	おとどい	きのう	きょう			

Today is Wednesday the 30th. The picture above shows what you did or how things were during the month. If the picture has an X on it, pretend that you did *not* do it or that things were *not* that way.

New Words

にちようび	Sunday
げつようび	Monday
かようび	Tuesday
すいようび	Wednesday
もくようび	Thursday
きんようび	Friday
どようび	Saturday
イースター	Easter
たんじょうび	birthday
やすみ	holiday, vacation
ほっかいどう	Hokkaido
きょうかい	church
きのう	yesterday
おとどい	the day before yesterday
かばん	bag
わすれました	forgot
わすれます	forget
どう	how
みどりちようゆき	bound for Midoricho
バスのなか	on the bus
バンド	band
しあい	game, tournament
だから	so, therefore
にもつ	luggage
たくさん	a lot
おもかった	was heavy
おもい	heavy
せき	seat
うしろ	back, behind
おきました	put (past form)
おきます	put
そして	and
すっかり	completely
かいしゃ	company

- あおい blue
- スポーツバッグ sportsbag
- なかみ content
- ホール ball
- おべんどう packed lunch
- ああ、よかった。 "What a relief!"
- じゆうしよ address
- おながいします。 "Please do (something) for me."
- なか inside

Basic Expressions

1. きのう、かばんをわすれました。 I left my bag (somewhere) yesterday.
2. こうえんへ いきませんでした。 I didn't go to the park.
3. きのうは さむかったですね。 It was cold yesterday, wasn't it?
4. しけんは どうでしたか。 How was the exam?
5. きのうは あめでしたか。 Was it a rainy day yesterday?
6. かばんを うしろのせきにおきました。 He put his bag on the back seat.

Explanation

1. To tell what you did, simply change the suffix **ます** to the suffix **ました**.

Ex.:
 きょうがっこうへ いきます。 I'm going to school today.
 きのうがっこうへ いきました。 I went to school yesterday.

れんしゆう

Transformation Drill

- Ex.: いきません。 ⇒ いきました。
1. たべます。
 2. あります。
 3. かえります。
 4. います。
 5. わすれます。
 6. あげます。
 7. みます。
 8. およぎます。

Explanation

2. To say you did not do something, add **で** to the **ません** form. **で**した is the past form of **です**.

Ex.: いきません。 I won't go.
 いきませんでした。 I didn't go.



れんしゆう

Transformation Drill

- Ex.: およぎません。 ⇒ およぎませんでした。
1. あそびません。
 2. はしりません。
 3. あるきません。
 4. おきません。
 5. ねません。
 6. できません。
 7. はいりません。
 8. まかりません。

9. まぢません。

Explanation

3. For describing words (adjectives), drop the final い and add かった。

Ex.: さむい さむ+かった さむかった
(It's cold.)

Go back to lesson 15 and reread Explanation 3 on page 74. In that lesson you learned that the negative form of いい (good) comes from よい. It's exactly the same for the negative form of adjectives in the past. The past tense of いい is also based on よい.

よい⇒いい⇒よかった

Ex.: しけんの てんはよかったです。

My test result was good.

きのうの えいがはよかったです。

The movie I watched yesterday was a good one.

きのうの しあいはよかったです。

We had a good game yesterday.



れんしゆ

Change the following adjectives into past form.

Ex.: さむい ⇒ さむかった

1. あつい
2. おもしろい
3. つまらない
4. あたらしい
5. ふるい
6. むずかしい
7. やさしい
8. たかい

9. やすい
10. わるい
11. おおきい
12. ちいさい
13. いい

Explanation

4. To make adjectives negative past, drop the final い from くない and add かった。

Ex.: さむくない さむくな+かった さむくなかった
(It's not cold.)

Remember in lesson 15 you learned that you could say ありません for くないです. In this case you can also say ありませんでした for くなかったです.

Ex.: さむくなかったです = さむくありませんでした

れんしゆ

Ex.: おもしろくない ⇒ おもしろくなかった

1. ちいさくない
2. あまり たかくない
3. あまり おいしくない
4. あまり むずかしくない

Explanation

5. noun+です ⇒ noun+でした

Ex.: きょうは あめです。 It's a rainy day today.
きのうは あめでした。 It was a rainy day yesterday.

れんしゆう

Ex: きょうは あめです。 ⇒きのうは あめでした。

1. きょうは やすみです。
2. きょうは にちようびです。
3. たなかさんは せんせいです。
4. たろうは しょうがくせいです。
5. おべんとうは ハンバーガーです。
6. きょうは ぼくのたんじようびです。

Explanation

6. To make noun+です negative past, the sentence pattern is as follows.

noun+じやないです ⇒ noun+じやなかったです
or noun+じやありません ⇒ noun+じやありませんでした

Ex: きょうは あめじやないです。

It's not a rainy day today.

きのうは あめじやなかったです。

It wasn't a rainy day yesterday.

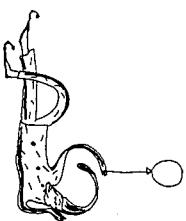

れんしゆう

1. Ex: おべんとうは おすじじやないです。

⇒おべんとうは おすじじやなかったです。

- (1) きょうは たんじようびじやないです。
- (2) げつようびは やすみじやないです。
- (3) テニスのしあいじやないです。
- (4) バンドのれんしゆうじやないです。
- (5) にほんごのしけんじやないです。

2. Ex: おもしろくなかったです。⇒おもしろくありませんでした。

- (1) ちいさくなかったです。

- (2) あまり たかくなかったです。
- (3) あまり おいしくなかったです。
- (4) あまり むずかししくなかったです。

Explanation

7. におきます, わすれます

When you want to say you put something or left something at a certain place, you always use the particle に after the name of the place.

Set up your sentence this way.

something を name of place に おきます (put)
わすれます (leave)

れんしゆう A

Question: かばんを どこにおきましたか。

Answer: Ex: バスのなかに おきました。

- (1) コンピューターのへや
- (2) こうえんのなか
- (3) タクシーのなか
- (4) うしろのせき
- (5) せんわのそば
- (6) テレビのうしろ

れんしゆう B

Say where you left your umbrella.



Ex.: Back seat ⇒うしろのせきに おきました。

- (1) In the taxi
- (2) At the station
- (3) On the bus
- (4) At home

Let's learn the following dialogue.

いま、8じはんです。みどりちようゆきのバスのなかに
 ケントのかばんがあります。でも、ケントはいません。ケントは
 いまがっこうにいます。
 きよう、バンドのれんしゆうとテニスのしあいがありました。
 だから、にもつがたくさんありました。ケントはかばんをうしろの
 せきにおきました。おもったからです。そしてすっかり
 わずれました。

いま、4じです。ケントはバスのかいしゃにいます。

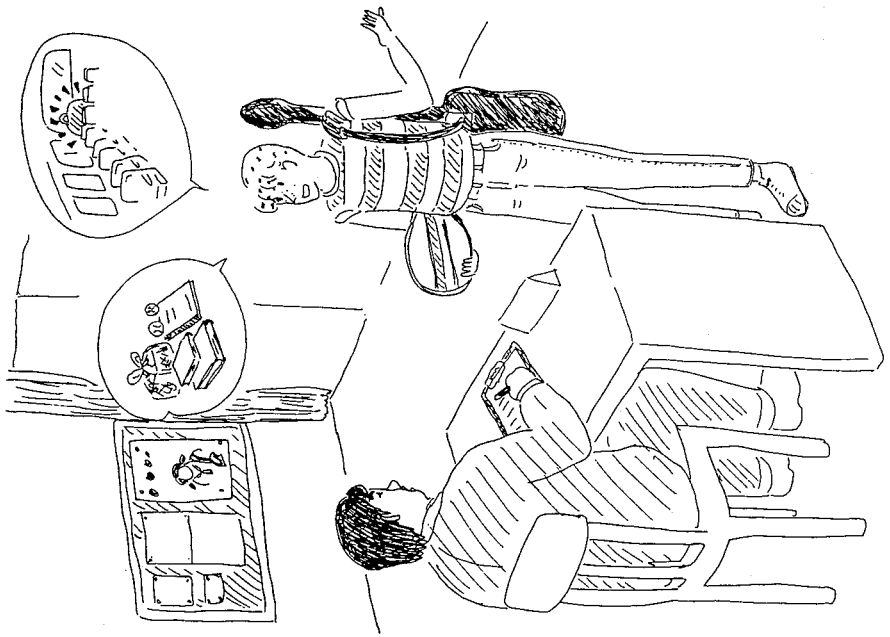

ケント すみません。けきの みどりちよう ゆきの
 バスの バスに、かばんが ありませんでしたか。
 かいしゃのひと ほんな かばんですか。
 ケント あおい スポーツバッグです。
 かいしゃのひと なかみは なんですか。
 ケント がっこうの ほんど、おべんどうと、テニスの
 ボールです。
 かいしゃのひと ちよつと まつて ください。 ありましたよ。
 ケント ああ、よかった。
 かいしゃのひと ここに なまえと じゆうしよをおねがい
 します。

★ EXERCISE ★

1. Look at the picture on page 108. Choose the correct statement based on the condition given in English.

- (1) Today is April 30th.
- a. きとう、ぼくは しんぶんを よみました。
 - b. きとう、ぼくは カメラを かいました。
 - c. きとう、ぼくは カメラを かいませんでした。
- (2) Today is April 14th.
- a. きとう、わたしは きようかいへ いきました。
 - b. きとうは あめ でした。
 - c. きとう、わたしは きようかいへ いきませんでした。
- (3) Today is April 7th.
- a. おどい、ぼくは ほっかいどうに いました。
 - b. おどい、ぼくは がっこうで テニスを しました。
 - c. おどい、ぼくは プレゼントを あげました。

(4) Today is April 25th.

- a. きょうは あめじゃありませんでした。
- b. おどどい、わたしは カメラを かいしました。
- c. おどどい、わたしは テニスを しませんでした。

2. Read the story and the dialogue on the pages 116-17. Then answer the questions in complete sentences.

- (1) 8 じはんです。ケントのかばんは どこにありますか。

- (2) きょう、にもつが たくさんありました。どうしてですか。

- (3) どうして ケントは かばんを うしろのせきにおきましたか。

- (4) ケントのかばんのなかに なにかありましたか。

- (5) いま、4 じです。ケントのかばんは どこにありましたか。

- (6) ケントは バスのかいしゃで なにを かきましたか。

- (7) ケントのかばんは ぜんぜんかばんですか。

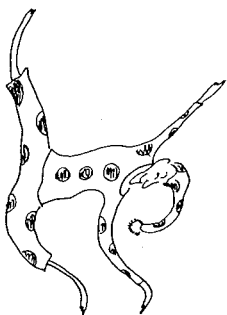

ACTIVITY ▶▶▶

1. Look at the picture on page 116. Pretend that you are Kent and carry on a conversation with the man in the office.

2. Put on a skit based on the following plot.

You ate at a hamburger shop with your friend. It was raining. When you came out, it had stopped raining so you forgot to pick up your umbrella. At the station you remembered that you had left your umbrella at the shop. You hurried back, but you could not find it where you had put it. You asked one of the waitresses about your umbrella. She asked you what sort of umbrella it was. You told her what it was like. The waitress said that she had found it and took it out from behind the counter and gave it to you.

LESSON 20

Asking Someone to Do Something

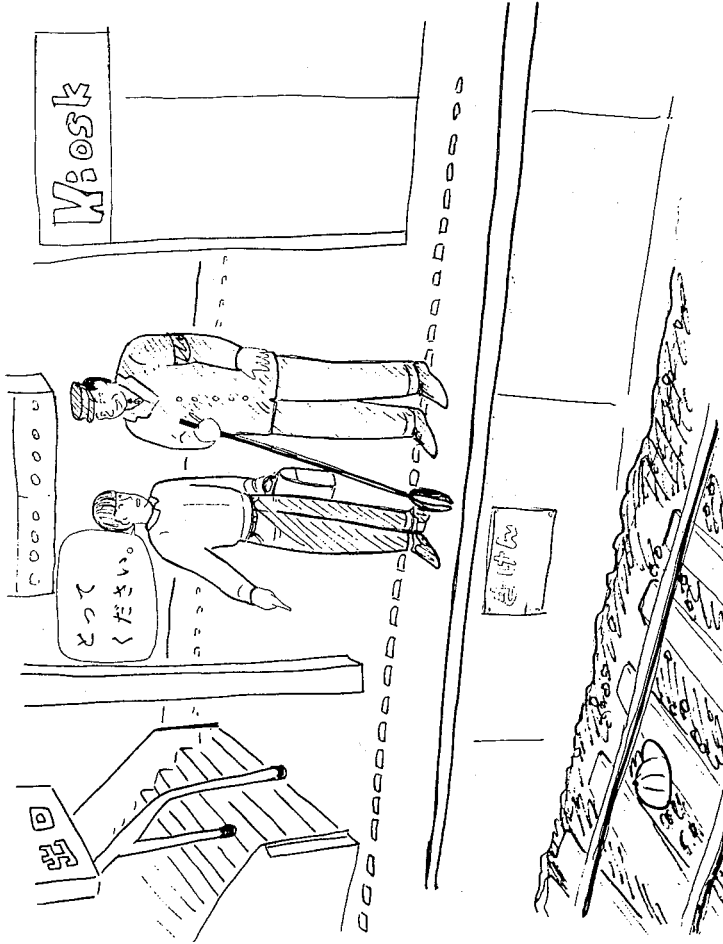

- みせて (て form of みせます)
- みせます show
- もう、すこし a little more
- リボン ribbon
- リボンをします put ribbon on
- して (て form of します)
- そうしてください Please do that
- なかよし good friend
- びょうき ill, sick
- おもちゃや toy shop
- おみまいの プレゼント gift to comfort a sick person
- かわいい cute
- ぬいぐるみ stuffed animal

Basic Expressions

1. その ぼうしをとってください。 Please get that hat for me.
2. しろいのを みせてください。 Please show me the white one.

Explanation

1. Japanese has a special way for you to ask someone to do something for you. You put the verb in a certain form and add the expression ください. This is called the て form.

Before you study this lesson, go back to lesson 6 about "classroom expressions" on page 23. Reread Explanation 3 in lesson 16 on page 84 also. You already know that :

- て form of a verb + ください
- = Please do (something) for me.

These are the て forms of the verbs you've already learned. Learn them well by heart.

Lesson 6

- (1) はじめます (begin) はじめて
- (2) みます (look, see) みて

- New Words
- ぼうし hat, cap
- とって (て form of とります)
- とります get
- とってください Please get it for me.
- の one (see Explanation 2)
- うさぎ rabbit
- はい、どうぞ Here you are.



- (3) きます (listen) きいて
- (4) いいます (say) いって
- (5) します (do) して

Lesson 12

- (6) かきます (write) かいて
- (7) たべます (eat) たべて
- (8) のみます (drink) のんで
- (9) みます (watch) みて
- (10) よみます (read) よんで
- (11) かいます (buy) かって

Lesson 13

- (12) 待ちます (wait) まって

Lesson 14

- (13) かきます (draw) かいて

Lesson 16

- (14) わかります (understand, know) わかって
- (15) あるきます あるいて
- (16) いきます いって
- (17) かえります かって
- (18) きます きて

Lesson 17

- (19) きます (ask) きて
- (20) わたります (go across) わたって
- (21) います いて
- (22) まがります まがって

Lesson 18

- (23) えます (go out) でて
- (24) はいります (enter) はいって
- (25) ねます (go to bed) ねて
- (26) おきます (get up) おきて
- (27) します (run) して

- (28) あるきます (walk) あるいて
- (29) 立ちます (stand) たって
- (30) すわります (sit) すわって
- (31) あそびます (play) あそんで
- (32) およびます (swim) およいで

Lesson 19

- (33) おきます (put) おいて
- (34) わすれます (forget) わすれて

Lesson 20

- (35) とります (get) とって
- (36) みせます (show) みせて

れんしゅう

Ex: てがみを かきます。 ⇒ てがみを かいて ください。

1. この かんじを よみます。 ⇒
2. ひこうきの きつぶを かいます。 ⇒
3. この テープを ききます。 ⇒
4. はいります。 ⇒
5. すわります。 ⇒
6. あの かどを まがります。 ⇒
7. おうだんほどうを わたります。 ⇒

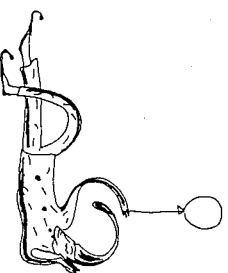

Explanation

2. しろいの a white one

Review the usage of the particle の

ケントの じてんしゃ Kent's bicycle (Lesson 13, Explanation 1)
 どうきょうの がっこう a school in Tokyo
 えいごの ほん an English book OR a book written in English.

ケントの です。 It's Kent's (Lesson 13, Explanation 6)
 わたしの です。 It's mine.
 だれの ですか。 Whose is it?

しろいの A white one
 おおきいの A big one
 あたらしいの A new one

Adjective + の

This の replaces the noun mentioned before. It works as an English word *one* in the sentences like "Please give me a white one." OR "I like the red *one* better."

Ex.: この しんぶんは ふるいです。
 あたらしいのを とってください。

This newspaper is old. Please get me a new one.

れんしゅう

- Ex.: しろい ぼうしを ください。 ⇨ しろいのを ください。
 1. おおきい ノート を ください。 ⇨
 2. ちいさい ぬいぐるみ を ください。 ⇨
 3. ふるい しんぶん を ください。 ⇨
 4. あたらしい ぼうし を ください。 ⇨
 5. いい カメラ を かって ください。

6. おもしろい まんがを みせて ください。
 7. やさしい ほんを よんで ください。

Let's learn the following dialogue.

アン すみません。その しろい うきぎを とってください。
 みせのひと はい、どうぞ。
 アン それから その しろいのも みせて ください。
 もうすこし おおきいのが ありますか。
 みせのひと はい、これです。
 アン かわいいですね。じゃあ、これを ください。
 みせのひと ありがとうございます。プレゼントですか。
 アン はい、そうです。
 みせのひと リボンを しますか。
 アン ええ、そうしてください。

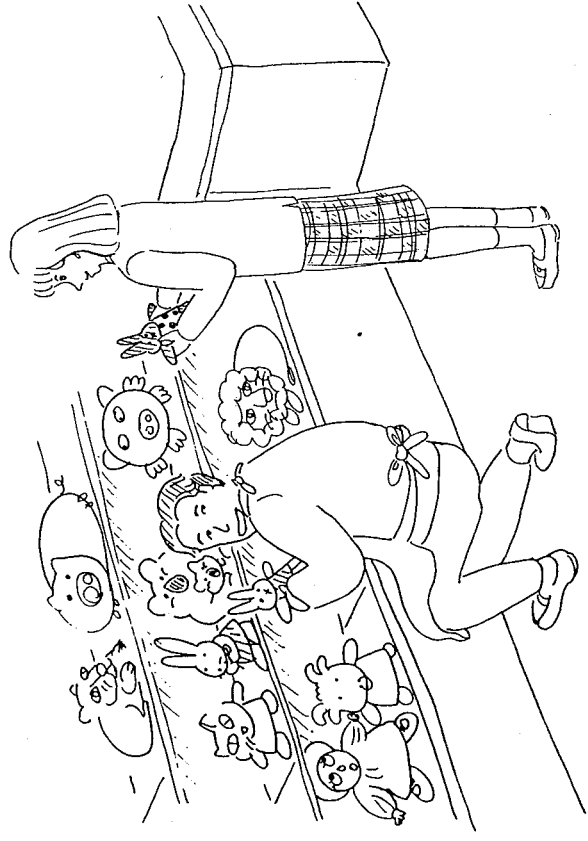

アツと ドナは なかよしです。ドナは いま、びょうきです。だから
いま、びょういんに います。アツは おもちやでおみまいの
プレゼントを かいます。ドナは ぬいぐるみが すきです。アツは
うさぎの ぬいぐるみを かいました。かわいい うさぎの
ぬいぐるみです。

★ EXERCISE ★

1. Respond to the following statements. Complete each verb form in the
て form. Write the correct hiragana in the blanks.

Ex: アメリカへ かえります。てがみを かいて ください。

write

(1) これは おもしろい ほんです。その ほんを ください。

show

(2) みちが わかりません。 ください。

ask

(3) ああ、おなか が すきました。これを ください。

eat

(4) ゆうびん きょへ いきたいです。あの かぞを ください。

turn

(5) あついから およぎたいです。プールで ください。

swim

2. Answer the following questions.

- (1) アツの なかよしは だれですか。.....
- (2) ドナは いま、どこに いますか。.....
- (3) どうして ですか。.....
- (4) アツは どこ おみまいの プレゼントを かいましたか。.....

- (5) おみまいの プレゼントは なんですか。.....
- (6) ドナは、なにが すきですか。.....
- (7) アツは どんな ぬいぐるみを かいましたか。.....

ACTIVITY ▶▶▶

1. You are at the following stores. One of you will be a customer and
another one will be a shopkeeper. Do some shopping at each of the
stores.

- (1) camera shop
- (2) bicycle shop
- (3) bookstore

2. Look at the picture on page 120.
Pretend that you are the boy on the platform.
What would you say to the stationmaster in the following situations?

- (1) You dropped your report card.
- (2) You dropped coins from your pocket.
- (3) Your shoe fell on the track.

Words for this role play

report card	つうちひょう
¥10 coin	10えんだま
¥50 coin	50えんだま
¥100 coin	100えんだま
shoe	くつ

さくいん

- ああ、よかった。 What a relief! 19
 あおい blue 19
 あかいるい light, bright 18
 あさひちよう Asahi-cho (a place name) 16
 あそこ over there 16
 あそびます play 18
 あたらしい new 15
 あつい hot 15
 あなた you 10
 あの that+(noun) over there 13
 あまい sweet 15
 あめ rain 2-(3)
 ありがとうございます。 Thank you very much. 10
 あります there is.... (see Explanation 1) 17
 あるいて walking; on foot 16
 あるきます walk 18
 あれ that one over there 10
 あんないします to show someone around 18
 あんまり not so much 7
 いい good 15
 いいえ no 2-(3)
 いいえ、そうじゃないです。 No, it's not. 2-(3)
 いいですか。 Is it all right? 18
 いきます go 16
 いくらですか。 How much is it? 9-(3)
 いけばな flower arranging 11
 いす chair 2-(3); 6
 いただきます (greeting before the meal) 4
 いち one 9-(1)
 いっしょに together 6
 行ってください。 Please go. 16
 行ってください。 Please say. 6
 五つ five 3
 いぬ dog 2-(3)
 いま now 9-(2)
 います there is.... (see Explanation 1) 17
 いもうと younger sister 5
 いらっしゃいます。 Welcome! 14
 うさぎ rabbit 20
 うしろ back, behind 19
 うち house, home 2-(3)
 うんでんしゅう driver 16
- えいが movie 13
 えいご English 11
 ええ、はい yes 11
 えき station 2-(3)
 えん yen 9-(3)
 えんぴつ pencil 6
 おいしい taste good 15
 おうだんほどう crosswalk 17
 おおきい big 15
 おおきい big 15
 おおきい big 15
 おかしや sweet shop 17
 おきました past form of おきます 19
 おきます! get up 18
 おきます? put 19
 おきやくさん guest 18
 おじいさん grandfather 5
 おとうさん father 5
 おとうと younger brother 5
 おどどい the day before yesterday 19
 おどな adult 9-(4)
 おなかかすきました。 I'm hungry. 14
 おにいさん elder brother 5
 おねえさん elder sister 5
 おねえさん elder sister 5
 おねえさん elder sister 5
 おはようございます。 Please do (something) for me. 19
 Good morning. 4
 Good morning. 4
 おばあさん grandmother 5
 おべんどう packed lunch 19
 おまわりさん policeman 17
 おみまいのブレゼント gift to comfort a sick person 20
 おもい heavy 19
 おもかった past form of おもい 19
 おもしろい interesting 15
 おもちゃや toy shop 20
 おやすみなさい Good night. 4
 およぎます swim 18
 おんがく music 2-(3)
 か (a particle, see Explanation 5) 10
 かいしゃ company 19
 かいしや buy 12
 かえりませ return 16
 かきます write 12
 かさ umbrella 2-(3)
 かど corner 17
 かばん bag 19
 かようび Tuesday 19

- から because 18
- からい salty 15
- かわいい cute 20
- が¹ (a particle, see Explanation 1) 11
- が² (a particle, see Explanation 2) 18
- が³ (a particle, see Explanation 2) 18
- が⁴ (a particle, see Explanation 2) 18
- が⁵ (a particle, see Explanation 2) 18
- が⁶ (a particle, see Explanation 2) 18
- が⁷ (a particle, see Explanation 2) 18
- が⁸ (a particle, see Explanation 2) 18
- が⁹ (a particle, see Explanation 2) 18
- が¹⁰ (a particle, see Explanation 2) 18
- が¹¹ (a particle, see Explanation 2) 18
- が¹² (a particle, see Explanation 2) 18
- が¹³ (a particle, see Explanation 2) 18
- が¹⁴ (a particle, see Explanation 2) 18
- が¹⁵ (a particle, see Explanation 2) 18
- が¹⁶ (a particle, see Explanation 2) 18
- が¹⁷ (a particle, see Explanation 2) 18
- が¹⁸ (a particle, see Explanation 2) 18
- が¹⁹ (a particle, see Explanation 2) 18
- が²⁰ (a particle, see Explanation 2) 18
- が²¹ (a particle, see Explanation 2) 18
- が²² (a particle, see Explanation 2) 18
- が²³ (a particle, see Explanation 2) 18
- が²⁴ (a particle, see Explanation 2) 18
- が²⁵ (a particle, see Explanation 2) 18
- が²⁶ (a particle, see Explanation 2) 18
- が²⁷ (a particle, see Explanation 2) 18
- が²⁸ (a particle, see Explanation 2) 18
- が²⁹ (a particle, see Explanation 2) 18
- が³⁰ (a particle, see Explanation 2) 18
- が³¹ (a particle, see Explanation 2) 18
- が³² (a particle, see Explanation 2) 18
- が³³ (a particle, see Explanation 2) 18
- が³⁴ (a particle, see Explanation 2) 18
- が³⁵ (a particle, see Explanation 2) 18
- が³⁶ (a particle, see Explanation 2) 18
- が³⁷ (a particle, see Explanation 2) 18
- が³⁸ (a particle, see Explanation 2) 18
- が³⁹ (a particle, see Explanation 2) 18
- が⁴⁰ (a particle, see Explanation 2) 18
- が⁴¹ (a particle, see Explanation 2) 18
- が⁴² (a particle, see Explanation 2) 18
- が⁴³ (a particle, see Explanation 2) 18
- が⁴⁴ (a particle, see Explanation 2) 18
- が⁴⁵ (a particle, see Explanation 2) 18
- が⁴⁶ (a particle, see Explanation 2) 18
- が⁴⁷ (a particle, see Explanation 2) 18
- が⁴⁸ (a particle, see Explanation 2) 18
- が⁴⁹ (a particle, see Explanation 2) 18
- が⁵⁰ (a particle, see Explanation 2) 18
- が⁵¹ (a particle, see Explanation 2) 18
- が⁵² (a particle, see Explanation 2) 18
- が⁵³ (a particle, see Explanation 2) 18
- が⁵⁴ (a particle, see Explanation 2) 18
- が⁵⁵ (a particle, see Explanation 2) 18
- が⁵⁶ (a particle, see Explanation 2) 18
- が⁵⁷ (a particle, see Explanation 2) 18
- が⁵⁸ (a particle, see Explanation 2) 18
- が⁵⁹ (a particle, see Explanation 2) 18
- が⁶⁰ (a particle, see Explanation 2) 18
- が⁶¹ (a particle, see Explanation 2) 18
- が⁶² (a particle, see Explanation 2) 18
- が⁶³ (a particle, see Explanation 2) 18
- が⁶⁴ (a particle, see Explanation 2) 18
- が⁶⁵ (a particle, see Explanation 2) 18
- が⁶⁶ (a particle, see Explanation 2) 18
- が⁶⁷ (a particle, see Explanation 2) 18
- が⁶⁸ (a particle, see Explanation 2) 18
- が⁶⁹ (a particle, see Explanation 2) 18
- が⁷⁰ (a particle, see Explanation 2) 18
- が⁷¹ (a particle, see Explanation 2) 18
- が⁷² (a particle, see Explanation 2) 18
- が⁷³ (a particle, see Explanation 2) 18
- が⁷⁴ (a particle, see Explanation 2) 18
- が⁷⁵ (a particle, see Explanation 2) 18
- が⁷⁶ (a particle, see Explanation 2) 18
- が⁷⁷ (a particle, see Explanation 2) 18
- が⁷⁸ (a particle, see Explanation 2) 18
- が⁷⁹ (a particle, see Explanation 2) 18
- が⁸⁰ (a particle, see Explanation 2) 18
- が⁸¹ (a particle, see Explanation 2) 18
- が⁸² (a particle, see Explanation 2) 18
- が⁸³ (a particle, see Explanation 2) 18
- が⁸⁴ (a particle, see Explanation 2) 18
- が⁸⁵ (a particle, see Explanation 2) 18
- が⁸⁶ (a particle, see Explanation 2) 18
- が⁸⁷ (a particle, see Explanation 2) 18
- が⁸⁸ (a particle, see Explanation 2) 18
- が⁸⁹ (a particle, see Explanation 2) 18
- が⁹⁰ (a particle, see Explanation 2) 18
- が⁹¹ (a particle, see Explanation 2) 18
- が⁹² (a particle, see Explanation 2) 18
- が⁹³ (a particle, see Explanation 2) 18
- が⁹⁴ (a particle, see Explanation 2) 18
- が⁹⁵ (a particle, see Explanation 2) 18
- が⁹⁶ (a particle, see Explanation 2) 18
- が⁹⁷ (a particle, see Explanation 2) 18
- が⁹⁸ (a particle, see Explanation 2) 18
- が⁹⁹ (a particle, see Explanation 2) 18
- が¹⁰⁰ (a particle, see Explanation 2) 18

- さむい cold 15
- さようなら。 Good-bye. 4
- さる monkey 2-(3)
- さん¹ (a suffix, see page 20) 5
- さん² three 9-(1)
- さんじゅう thirty 9-(1)
- さんじゅうぶふん 30 minutes 9-(2)
- ざつし magazine 14
- し ⇒ さん
- しあい game, tournament 19
- しけん exam., test 45
- しずかにしてください。
- Please be quiet. 6
- しち seven 9-(1)
- しちごさん (a celebration, see Cultural Note p.31) 9-(4)
- して (て form of します) 20
- します do 12
- しゅくだい homework 6: 13
- しようがくせい elementary school student 9-(4)
- しょうがくせい elementary school student 9-(4)
- しょうがくせい elementary school 9-(5)
- しよくじ meal 13
- しよくどう cafeteria 18
- しんごう traffic light 16
- しんぶん newspaper 2-(3)
- じてんしや bicycle 13
- じてんしやや bicycle shop 17
- じやあ then 12
- じゅう ten 9-(1)
- じゅういち eleven 9-(1)
- じゅうきゅう ⇒ じゅうく
- じゅうく nineteen 9-(1)
- じゅうご fifteen 9-(1)
- じゅうさん thirteen 9-(1)
- じゅうしち fourteen 9-(1)
- じゅうしち seventeen 9-(1)
- じゅうしち address 19
- じゅうなな ⇒ じゅうしち
- じゅうに twelve 9-(1)
- じゅうはち eighteen 9-(1)
- じゅうよん ⇒ じゅうし
- じゅうろく sixteen 9-(1)
- じょうば horseback riding 8
- じん (a suffix) person 5
- すいスイ swimming 11
- すいか watermelon 2-(3)
- すいようび Wednesday 19
- すきです。 I like it. 7
- すこし a little 8: 18
- すつかり completely 19
- すみません。 Excuse me. 4
- すもう Japanese wrestling 11
- すわります sit 18
- せき seat 19
- せつけん soap 2-(3)
- せつめい explanation 15
- せつめい manual 15
- せん thousand 9-(1)
- せんせい teacher 11
- せんぜん not at all 8
- そうしてください。 Please do that. 20
- そこ there 16
- そして and 19
- その that+(noun) 13
- そば¹ buckwheat noodle 2-(3)
- そば² near 16
- それ that one 10
- それから and then 10
- そろばん abacus 11
- たかいい expensive 15
- たぐさん a lot 19
- たちます stand 18
- たべます eat 12
- たまご egg 2-(3)
- たんじょうび birthday 19
- だいがく college 9-(5)
- だいきです。 I like it very much. 7
- だから therefore 18
- だしてください。 Please hand in. 6
- だれ who 13
- ちいさい small 15
- ちかてつ subway, underground 16
- ちず map 2-(3): 6
- ちゅうがくせい
- ちゅうがくせい junior high school student 9-(4)
- ちゅうがくせい junior high school 9-(5)
- ちゅうしやじょう parking lot 17
- ちよつと a little 13
- ちよつとすみません。 Excuse me. 17
- ちよつとです。 Wait a minute! 13
- つき next, coming 13
- つぐ desk 2-(3): 6
- つまらない boring 15
- つめたい
- cold (for something you touch) 15
- てがみ letter 2-(3)
- てん mark, point 15
- てい (a particle, see Explanation 2) 16
- てい² (a particle, see Explanation 4) 17
- てす am, is, are 5
- てます go out 18
- ても but 11
- てんしや train 16
- てんわボックス telephone booth 17
- と (a particle, see Explanation 3) 10
- とお ⇒ じゅう
- とおり street 17
- とけい watch, clock 2-(3)
- とつて (て form of とります) 20
- とつてください。
- Please get it for me. 20
- とても very 15
- とまり next to 17
- ともだち friend 13
- とります get 20
- どう how 19
- どうして why 18
- どうぞ。 Please. (for offering) 12
- どうぞ。 Here you are. 15
- どうぞ。 Thank you. 12
- どうもありがとう。 Thank you. 4
- どこ where 16
- どの which+(noun) 13
- どようび Saturday 19
- どれ which one 10
- どんな what kind of 15
- なか inside 19
- なかよし good friend 20
- ななし pear 2-(3)
- ななし ⇒ ち
- ななじゅう seventy 9-(1)
- ななつ seven 3
- なに what 12
- なにか something 18
- なまえ name 5
- なんさい How old...? 9-(4)
- なんじ what time 9-(2)
- なんで by what OR how 16
- なんですか。 What is it? 2-(3)
- なんねんせい what grade 9-(5)
- に two 9-(1)
- におい smell 18
- にかい upstairs 18
- にく meat 2-(3)
- にくや butcher 17
- にじゅう twenty 9-(1)
- にじゅうさい ⇒ はたち
- にちようび Sunday 19
- にほんご Japanese language 11
- にもつ luggage 19
- ぬいぐるみ stuffed animal 20
- ね (a particle, see Explanation 4) 12

ねこ cat 2-(3)
 ねます go to bed 18
 ねんせい 一grade 9-(5)
 の one (see Explanation 2) 20
 のどがかわきました。 I'm thirsty. 13
 のみず drink 12
 のみもの drink 2-(3)
 は (a particle, see page 18) 5
 はい yes 2-(3)
 はい、そうです。 Yes, it is. 2-(3)
 はい、どうぞ。 Here you are. 20
 はいります enter 18
 はさみ scissors 2-(3)
 はしります run 18
 はじめに first 18
 はじめましょう。 Let's begin. 6
 はたち 20 years old 9-(4)
 はち eight 9-(1)
 はちじゅう eighty 9-(1)
 はな flower 14
 はなや florist 17
 はやく、はやく。 Hurry up! 13
 ばん turn 13
 ひこうき airplane 2-(3)
 ひだり left 16
 ひど person 10
 ひどつ one 3
 ひやく hundred 9-(1)
 ひょうき ill, sick 20
 ふたつ two 3
 ふたり both of them 18
 ふね ship, boat 2-(3)
 ふるい old 15
 ぶどう grapes 10
 へ(に) (a particle, see Explanation 1) 16
 へや room 2-(3)
 ほしい want 11
 ほつかいどう
 Hokkaido (place name) 19
 ほん book 2-(3); 6
 ほんどうに really 18
 ほんや bookstore 17
 ぼうし hat, cap 20
 ぼく I (for boy's use only) 5
 ぼくたち we 13
 ほんさい dwarf tree planted in a pot 11
 まいにち every day 13
 まがります turn 17
 まっすぐ straight 16
 まど window 2-(3); 6
 まん、いちまん ten thousand 9-(1)

テープ tape, cassettes 12
 テニス tennis 13
 テニスコート tennis court 13
 テレビ TV 12
 テレビゲーム TV game 15
 デパート department store 16
 ドナ Donna (a name of a person) 5
 ノート notebook 2-(5)
 ハンバーガー hamburger 3
 バイク motorcycle 16
 バス bus 16
 バスのなか on the bus 19
 バスのりば place to get on a bus 17
 バナナ banana 2-(5)
 バニラ vanilla 14
 バンド band 19
 バン bread 12
 バンや bakery 17
 フィールドアスレチック field athletics 15
 プレゼント present 12
 ペン pen 10
 ボール ball 19
 ポスト mailbox 17
 マリア Maria 17
 ミント mint 14
 ラケット racket 13
 ラジオ radio 2-(5)
 リボン ribbon 20
 リボンをします put ribbon on 20
 レコード record, disk 2-(5); 12
 レストラン restaurant 17
 ローラースケート roller skates 4
 (past form of わかります) 16
 わかります understand
 わかりません I don't know.; I don't understand. 17
 わしょく Japanese food 2-(3)
 わすれました (past form of わすれます) 19
 わすれます forget 19
 わたし I 5
 わたります go across 17
 わるい bad 15
 を¹ (a particle, see Explanation 1) 10
 を² (a particle, see Explanation 5) 17
 アイスクリーム ice cream 3
 アメリカ America 13
 アン Ann (a name of a person) 12
 イースター Easter 19
 オーストラリア Australia 13
 カメラ camera 13
 カメラや camera shop 17
 ガム chewing gum 3
 クラス class 18
 ケーキ cake 12
 ケント Kent (a name of a person) 5
 ゲーム game 13
 コーヒー coffee 2-(5); 12
 コンピューター computer 18
 サンドイッチ sandwich 3
 スキー ski 11
 スケートボード skateboard 2-(5)
 スポーツバッグ sportbag 19
 タクシー taxi 16
 タクシーのりば place to get a taxi 17
 チョコレート chocolate 3

まんが cartoon, comic book 14
 みかん (a kind of Japanese citrus fruit) 10
 みぎ right 16
 みぎがわ on the right 17
 みず water 2-(3)
 みせ shop 10
 みせて (て form of みせます) 20
 みせのひと shopkeeper; salesclerk 10
 みせます show 20
 みち way, road 17
 みつつ three 3
 みてくださいます。 Please look. 6
 みどりちようゆき bound for Midoricho 19
 みます see, watch 12
 むし worm, insect 2-(3)
 むしめがね magnifying glass 2-(3)
 むずかしい difficult 15
 むつつ six 3
 むがつ glasses 2-(3)
 も (a particle, see Explanation 4) 10
 もう、すこし a little more 20
 もくようび Thursday 19
 もちろん of course 11
 もも peach 2-(3)
 やおや green grocery 17
 やさしい easy 15
 やすい cheap 15
 やすみ holiday, vacation 19
 やつつ eight 3
 やま mountain 2-(3)
 ゆうびんきょく post office 17
 ゆき snow 2-(3)
 ゆきだるま snowman 2-(3)
 よ (a particle, see Explanation 6) 15
 よつつ four 3
 よみます read 12
 よろしく。 Nice to meet you. 5
 よろしくおねがいます。 Nice to meet you. 5
 よん four 9-(1)
 よんじゅう forty 9-(1)
 らくがき graffiti 2-(3)
 りんご apple 2-(3)
 れいぞうこ refrigerator 2-(3)
 れんしゅう practice 13
 ろうそく candle 2-(3)
 ろく six 9-(1)
 ろくじゅう sixty 9-(1)
 わかりました

