

1) Basic Sounds Which Are Shown in a Single Written *Kana*

W	R	Y	M	P	B	H	N	D	Ts	Ch	T	J	Z	Sh	S	G	K	
わ	ら	や	ま	ぱ	ば	は	な	だ		た	ぎ	さ	が	か	あ			A
	り	み	び	び	ひ	に			ち	じ	し	ぎ	き	い				I
	る	ゆ	む	ぶ	ぶ	ふ	ぬ	つ			ず	す	ぐ	く	う			U
	れ	め	ぺ	べ	へ	ね	で		て	ぜ	せ	げ	け	え				E
	ろ	よ	も	ぼ	ぼ	ほ	の	ど	と	ぞ	そ	ご	こ	お				O

There is one more sound which is shown by a single *kana*. It is ん. ん itself is pronounced through the nose, but it changes its sound in the combination of other *kana*.

Ex.: しんぶん (newspaper)

さんぽ (walk)

まんが (comic book)

2) Basic Sounds Which Are Shown by a Combination of Two Written *Kana*

Ry	My	Py	By	Hy	Ny	Ch	J	Sh	Gy	Ky	
り	み	び	び	ひ	に	ち	じ	し	ぎ	き	A
や	や	や	や	や	や	や	や	や	や	や	
り	み	び	び	ひ	に	ち	じ	し	ぎ	き	U
ゆ	ゆ	ゆ	ゆ	ゆ	ゆ	ゆ	ゆ	ゆ	ゆ	ゆ	
り	み	び	び	ひ	に	ち	じ	し	ぎ	き	O
よ	よ	よ	よ	よ	よ	よ	よ	よ	よ	よ	

Lesson
2

Writing System

1) A Complete Hiragana Chart

わ わ	ら ら	や や	ま ま	は は	な な	た た	さ さ	か か	あ あ
	り り		み み	ひ ひ	に に	ち ち	し し	き き	い い
を を	る る	ゆ ゆ	む む	ふ ふ	ぬ ぬ	つ つ	す す	く く	う う
	れ れ		め め	へ へ	ね ね	て て	せ せ	け け	え え
ん ん	ろ ろ	よ よ	も も	ほ ほ	の の	と と	そ そ	こ こ	お お

みや	ひや	にや	ちや	しや	きや	ぱ	ば	だ	ざ	が
みゆ	ひゆ	にゆ	ちゆ	しゆ	きゆ	び	び	ぢ	じ	ぎ
みよ	ひよ	によ	ちよ	しよ	きよ	ぷ	ぶ	づ	ず	ぐ
ぴや	びや	ぢや	じや	ぎや	りや	ぺ	べ	で	ぜ	げ
ぴゆ	びゆ	ぢゆ	じゆ	ぎゆ	りゆ					
ぴよ	びよ	ぢよ	じよ	ぎよ	りよ	ぽ	ぼ	ど	ぞ	ご

2) How to Describe Long Vowels in Hiragana

In Japanese, some vowels are "stretched out" when you say them. These are called long vowels. These long vowels are described in *hiragana* as follows.

The top row of the chart is called *あだん*, and all the *hiragana* in this row will be followed by *あ*.

Ex.: ああ、かあ、さあ、たあ、なあ、はあ、まあ、やあ、らあ、わあ。

The second row is called *いだん*, and all the *hiragana* in this row will be followed by *い*.

Ex.: いい、きい、しい、ちい、にい、ひい、みい、りい。

The third row is called *うだん*, and *hiragana* in this row will be followed by *う*.

Ex.: うう、くう、すう、つう、ぬう、ふう、むう、ゆう、るう。

The fourth row is called *えだん*, and *hiragana* in this row will be followed by *え*. There are a few exceptions where it is followed by *え*.

Ex.: えい、けい、せい、てい、ねい、へい、めい、れい。

exceptions; ええ (Yes), おねえさん (big sister)

Lesson 2

The bottom row is called おだん, and hiragana in this row will be followed by う. There are a few exceptions where it is followed by お.

Ex.: おう、こう、そう、とう、のう、ほう、もう、よう、ろう。

exceptions; おおきい (big), とおい (far), こおり (ice).

You'll also have to learn how to pronounce Japanese words with double consonants. In these words, you write a small つ before the written kana.

Ex.: きっふ (ticket)

せっけん (soap)

3) Hiragana

Here are some very common words which will be used in this textbook. They are very practical. You can use them in your day-to-day contact with the Japanese community. Learn the words first.

あいうえお



1 あめ

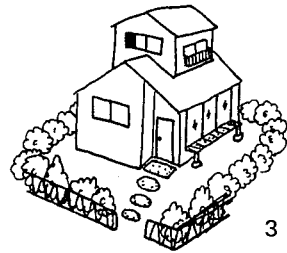

3 うち

2 いす

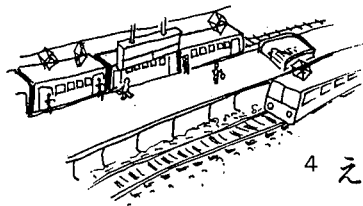
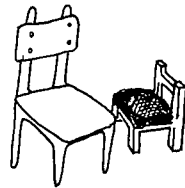

4 えき



5 おんがく

かきくけこ



1 かさ



3 くるま

2 きっぷ

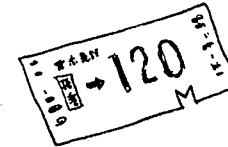

4 けんか



5 こうえん

さしすせそ



1 さかな

2 しんぶん

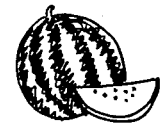
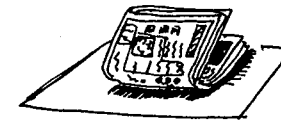

3 すいか

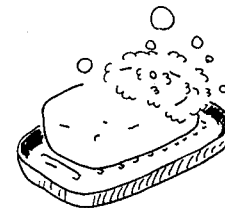

4 せっけん



5 そば

たちつてと

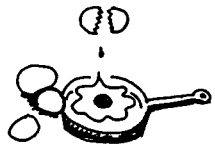

1 たまご

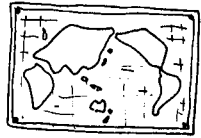

2 ちず

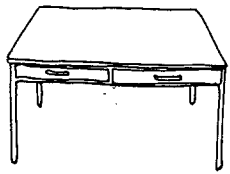

3 つくえ

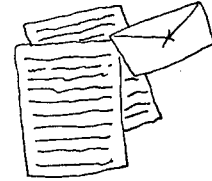

4 てがみ

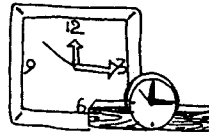

5 とけい

なにぬねの

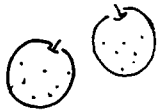

1 なし

2 にく

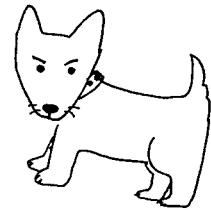
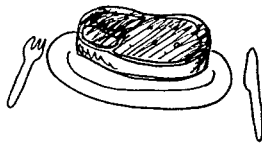

3 いぬ



4 ねこ



5 のみもの

はひふへほ

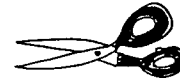

1 はさみ

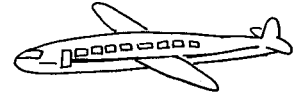

2 ひこうき



3 ふね

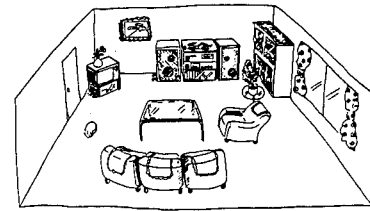

4 へや

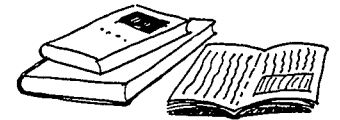

5 ほん

まみむめも

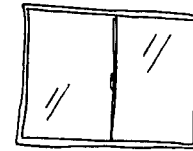

1 まど

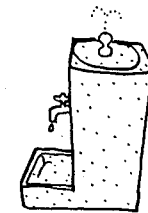

2 みず

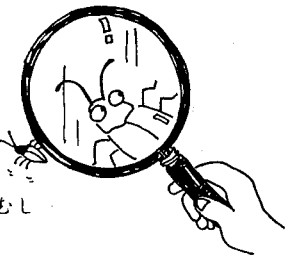

3 むし

3 むしめがね



4 めがね

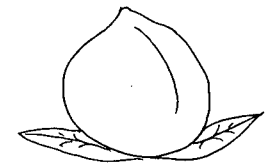

5 もも

やゆよ



1 やま

2 ゆき



ゆきだるま

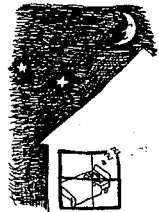

3 よる

らりるれろ

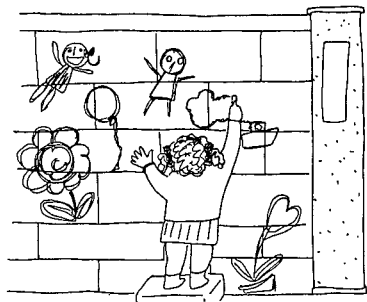

1 らくがき



2 りんご

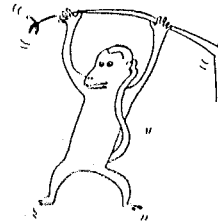

3 さる

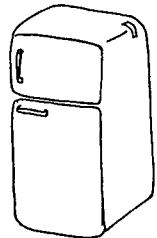

4 れいぞうこ



5 ろうそく

わをん

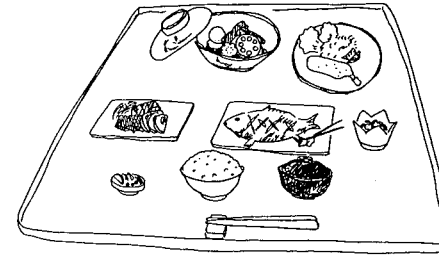

1 わしょく



2 しんぶんをよみます。

PRACTICE

Choose a partner, and practice these expressions using the words given on the pages 4, 5, 6, 7, 8 and 9.

なんですか。

What is it?

_____ (word) です。

It is _____ (word).

_____ (word) ですか。

Is it _____ (word)?

はい、そうです。

Yes, it is.

いいえ、そうじゃないです。

No, it's not.

The small circle after the statement is a period. You don't use a question mark even for a question.

Hiragana (pages 4-9)

あいうえお

- 1. あめ rain
- 2. いす chair
- 3. うち house, home
- 4. えき station
- 5. おんがく music

かきくけこ

- 1. かさ umbrella
- 2. きっぷ ticket
- 3. くるま car
- 4. けんか fight
- 5. こうえん park

さしすせそ

- | | |
|---------|------------------|
| 1. さかな | fish |
| 2. しんぶん | newspaper |
| 3. すいか | watermelon |
| 4. せっけん | soap |
| 5. そば | buckwheat noodle |

たちつてと

- | | |
|--------|--------------|
| 1. たまご | egg |
| 2. ちず | map |
| 3. つくえ | desk |
| 4. てがみ | letter |
| 5. とけい | watch, clock |

なにぬねの

- | | |
|---------|--------|
| 1. なし | pear |
| 2. にく | meat |
| 3. いぬ | dog |
| 4. ねこ | cat |
| 5. のみもの | drinks |

はひふへほ

- | | |
|---------|------------|
| 1. はさみ | scissors |
| 2. ひこうき | airplane |
| 3. ふね | ship, boat |
| 4. へや | room |
| 5. ほん | book |

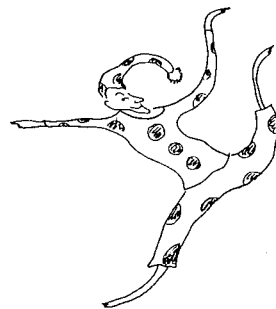

まみむめも

- | | |
|----------|------------------|
| 1. まど | window |
| 2. みず | water |
| 3. むしめがね | magnifying glass |
| 4. めがね | glasses |
| 5. もも | peach |

やゆよ

- | | |
|-------|----------|
| 1. やま | mountain |
| 2. ゆき | snow |
| 3. よる | night |

らりるれろ

- | | |
|----------|--------------|
| 1. らくがき | graffiti |
| 2. りんご | apple |
| 3. さる | monkey |
| 4. れいぞうこ | refrigerator |
| 5. ろうそく | candle |

わをん

- | | |
|---------------|--------------------------------|
| 1. わしょく | Japanese food |
| 2. しんぶんをよみます。 | I'm going to read a newspaper. |

Lesson 2

4) A Complete Katakana Chart

ワ ワ ワ	ラ ラ ラ	ヤ ヤ ヤ	マ マ マ	ハ ハ ハ	ナ ナ ナ	タ タ タ	サ サ サ	カ カ カ	ア ア ア
	リ リ リ		ミ ミ ミ	ヒ ヒ ヒ	ニ ニ ニ	チ チ チ	シ シ シ	キ キ キ	イ イ イ
ヲ ヲ ヲ	ル ル ル	ユ ユ ユ	ム ム ム	フ フ フ	ヌ ヌ ヌ	ツ ツ ツ	ス ス ス	ク ク ク	ウ ウ ウ
	レ レ レ		メ メ メ	ヘ ヘ ヘ	ネ ネ ネ	テ テ テ	セ セ セ	ケ ケ ケ	エ エ エ
ン ン ン	ロ ロ ロ	ヨ ヨ ヨ	モ モ モ	ホ ホ ホ	ノ ノ ノ	ト ト ト	ソ ソ ソ	コ コ コ	オ オ オ

ミヤ	ヒヤ	ニヤ	チャ	シヤ	キヤ	パ	バ	ダ	ザ	ガ
ミユ	ヒユ	ニユ	チュ	シユ	キユ	ピ	ビ	ヂ	ジ	ギ
ミヨ	ヒヨ	ニヨ	チヨ	シヨ	キヨ	プ	ブ	ヅ	ズ	グ
ピヤ	ビヤ	ヂヤ	ジヤ	ギヤ	リヤ	ペ	ベ	デ	ゼ	ゲ
ピユ	ビユ	ヂユ	ジユ	ギユ	リュ					
ピヨ	ビヨ	ヂヨ	ジヨ	ギヨ	リヨ	ポ	ボ	ド	ゾ	ゴ

5) The Usage of Katakana

Katakana is used to describe the words that came to Japanese from other languages, including the name of countries and people. It is also used to describe the sounds around us, like the purring of a cat or the roar of a motor. In this book, however, *katakana* is used only for foreign words.

In describing long vowel sounds in *katakana*, a dash is used after the *kana*.

Ex.:



コーヒー



バナナ



ラジオ



レコード

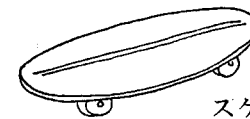

スケートボード



ノート

Lesson 2

If you write the words vertically, this dash becomes a vertical line.

Ex.: レコード コーヒー ノート スケートボード

コーヒー	coffee
ラジオ	radio
ノート	notebook
レコード	a record, a disk
スケートボード	skateboard
バナナ	banana

Lesson 3 Counting One to Ten

1	ひとつ	6	むっつ
2	ふたつ	7	ななつ
3	みっつ	8	やっつ
4	よっつ	9	ここのつ
5	いつつ	10	とお

This way of counting is very useful in ordering food at a restaurant or in buying something at a shop. There is, however, a different way in counting which you will learn later.

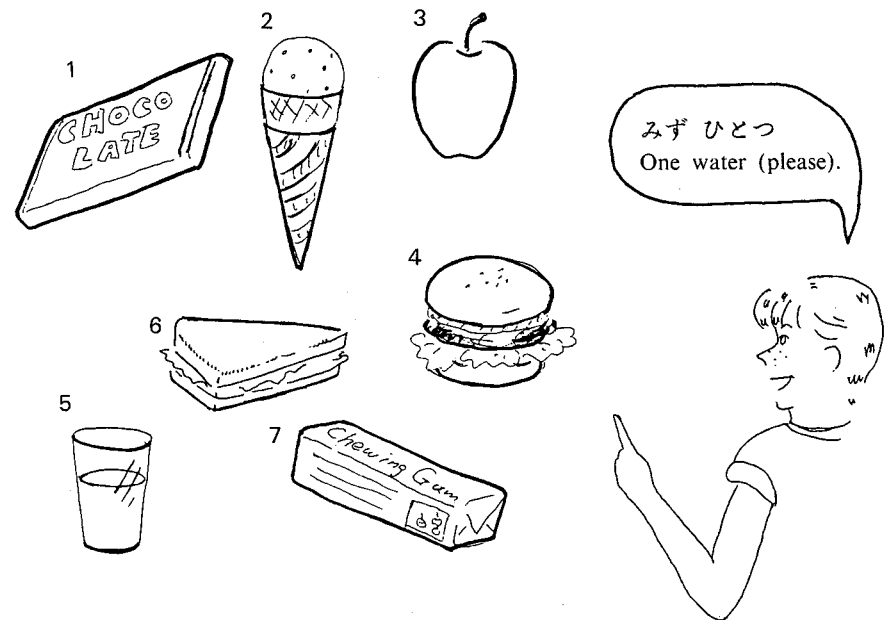

Lesson
4

Greetings

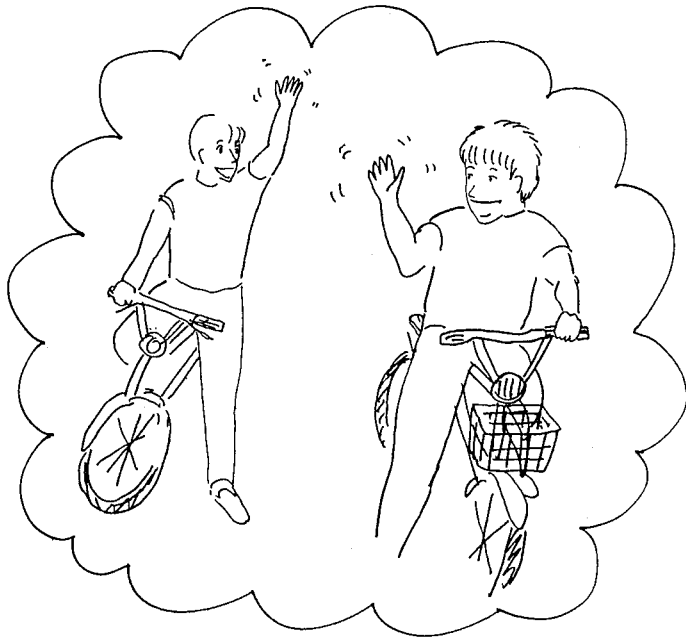

おはようございます。
こんにちは。
さようなら。
おやすみなさい。

“Good morning.”
“Hi!”
“Good-bye.”
“Good night.”

● **One step further**

いただきます。
ごちそうさま。
どうも ありがとう。
すみません。

(Greeting before the meal)
(Greeting after the meal)
“Thank you.”
“Excuse me.”

Lesson
5

Introducing Yourself

おなまえは。



When you want to say your name and your nationality, use this pattern.

ぼくは name です。
わたしは

If you want to say where you are from, add じん which means person after the name of your country.

ぼくは name of your country+じん です。

- ぼく I (for boys' use only)
- わたし I (for girls' use, and for adult men's use in formal conversations)
- は (A particle to show the topic or the subject. The sound of this particle isn't "は," but "わ.")
- です am, is, are
- よろしく Nice to meet you. (If you want to say more politely say よろしくおねがいます。)
- じん (A suffix which means person)
- おなまえ your name
- なまえ name

If you want to ask someone's name, say "おなまえは" which is an abbreviated form of the expression "おなまえは 何ですか。"

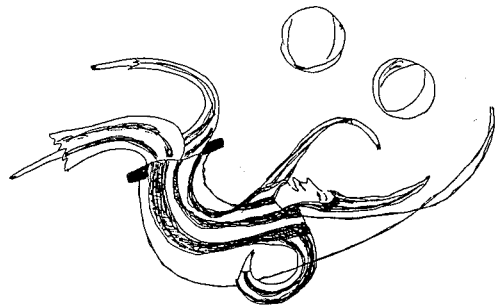

Introducing Your Family

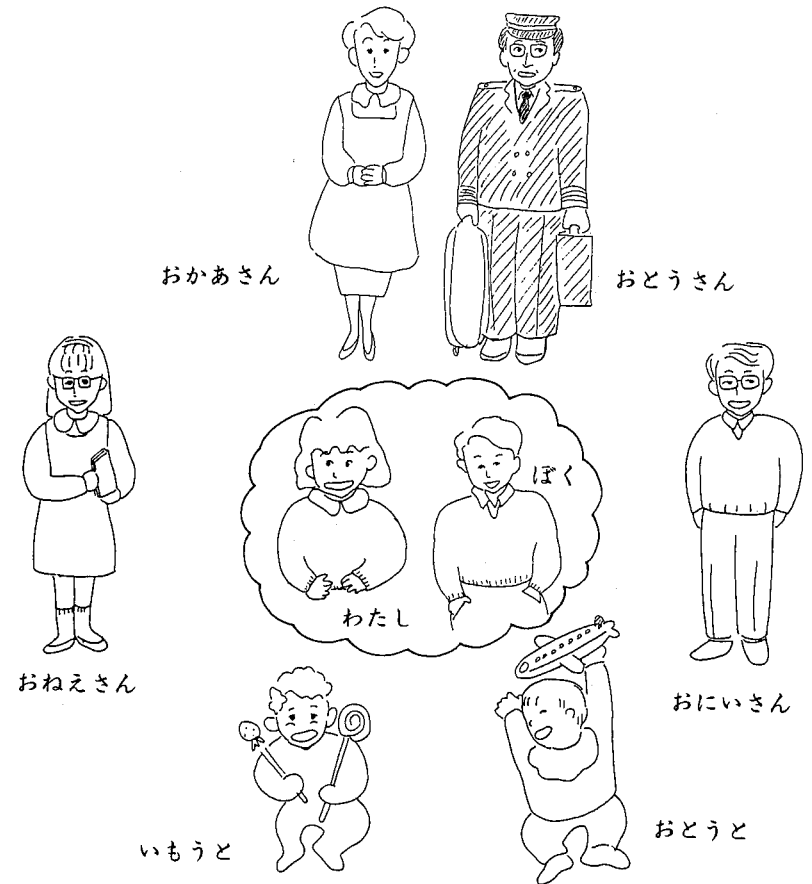

- おじいさん grandfather
- おばあさん grandmother
- おとうさん father
- おかあさん mother
- おにいさん elder brother
- おねえさん elder sister
- おとうと younger brother
- いもうと younger sister

Introducing Your Friend



Kent くん



Donna さん

さん

(If you want to say someone's name politely, put the suffix さん to either the first name or the last name. Never use it with your own name.)

くん

(Sometimes you can use the suffix くん instead of さん with the name of boys who are of the same age as you or younger than you.)

★ EXERCISE ★

1. Introducing yourself to your classmates.

2. Chain Drill

Student 1

おなまえは。

Student 2

たろうです。よろしく。おなまえは。

Student 3

Kent です。よろしく。おなまえは。

Student 4

Maria です。よろしく。おなまえは。

3. Role Play (1)

Student A

Student B

(1) Greet B

(2) Greet A

(3) Ask B B's name.

(4) Tell your name and say that it's nice to meet A.

(5) Tell your name and say that it's nice to meet B.

4. Role Play (2)

Student A

Student B

(1) Greet B. Tell your name and nationality. Say that it's nice to meet B.

(2) Say that it's nice to meet A. Greet C. Tell your name and nationality. Say that it's nice to meet C.

5. Role Play (3)

Student A is with Student B. Student A and B meet Student C. Student B and Student C meet for the first time.

Student A	Student B	Student C
(1) Greet C. Introduce B to C by saying B's name.	(2) Tell C your name and say that it's nice to meet C.	(3) Tell B your name. Say that it's nice to meet B.

6. Role Play (4)

Role play using your family terms.

Lesson 6 **In Your Classroom**
Classroom Expressions

- | | |
|-----------------|-------------------------------|
| はじめましょう。 | Let's begin. |
| みてください。 | Please look. |
| きいてください。 | Please listen. |
| いっしょに 行ってください。 | Please say it together. |
| しゅくだいを だしてください。 | Please hand in your homework. |
| しずかに してください。 | Please be quiet. |

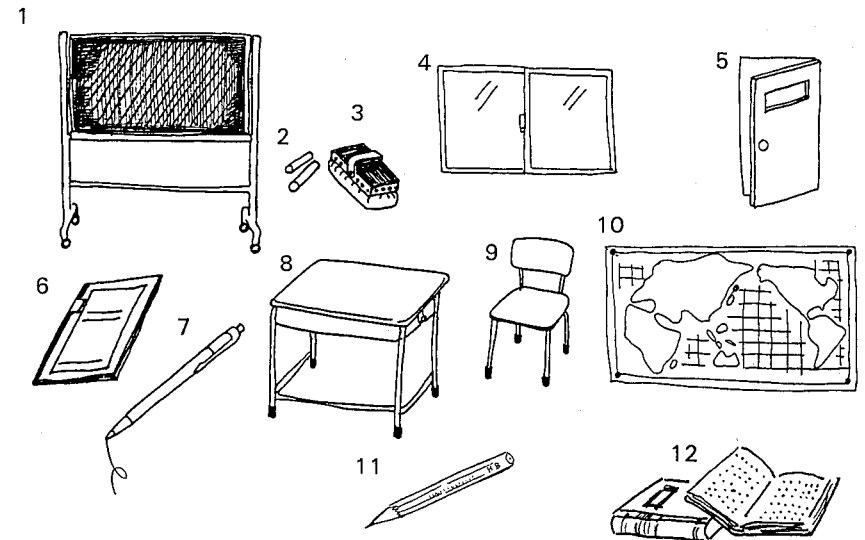

1. こくばん	blackboard	7. _____	ballpoint pen
2. _____	chalk	8. つくえ	desk
3. こくばんけし	chalk eraser	9. いす	chair
4. まど	window	10. ちず	map
5. _____	door	11. えんぴつ	pencil
6. _____	notebook	12. ほん	book

Lesson
7

Do You Like It?

すきですか。

Choose a partner and ask each other about the foods listed below.
Use the following expressions.

すきですか。

はい、すきです。

はい、だいすきです。

いいえ、きらいです。

いいえ、あんまり。

Do you like it?

Yes, I like it.

Yes, I like it very much.

No, I don't like it.

No, not much.

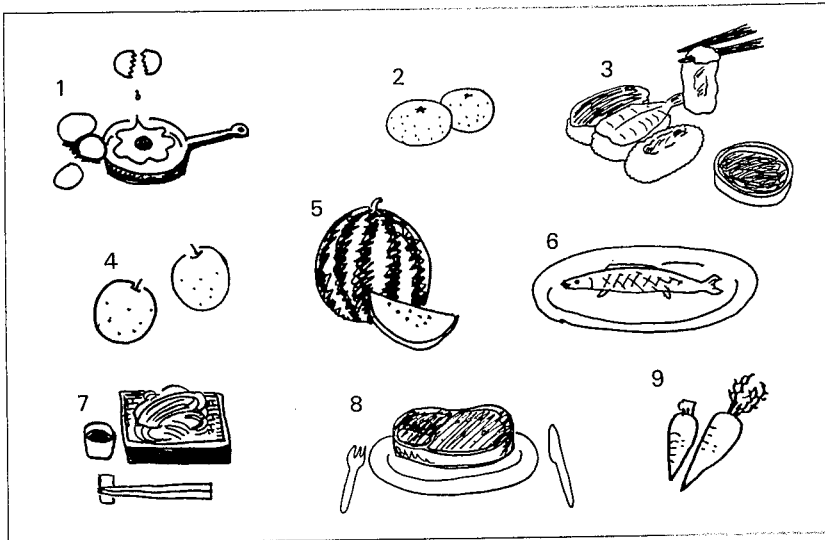

- | | | | |
|--------|------------|----------|------------------|
| 1. たまご | egg | 6. さかな | fish |
| 2. みかん | orange | 7. そば | buckwheat noodle |
| 3. すし | sushi | 8. _____ | beef steak |
| 4. なし | pear | 9. にんじん | carrot |
| 5. すいか | watermelon | | |

Lesson
8

Can You Do It?

できますか。

できますか。

はい、できます。

いいえ、できません。

すこし、できます。

ぜんぜん、できません。

Can you do it?

Yes, I can.

No, I can't.

I can do it a little.

I can't do it at all.

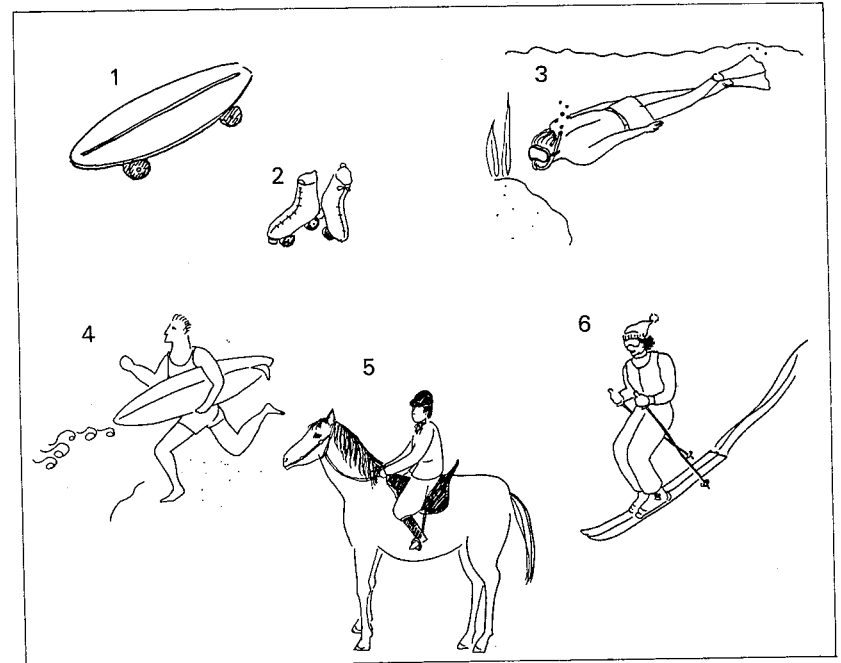

- | | | | |
|----------|---------------|----------|------------------|
| 1. _____ | skateboarding | 4. _____ | surfing |
| 2. _____ | rollerskating | 5. じょうば | horseback riding |
| 3. _____ | diving | 6. _____ | skiing |

★ EXERCISE ★

Role Play

Student A

1. Ask B what this is.



3. Ask B if B can do this.

1. Ask B if B can do this.



3. Tell B that you can do it.

1. Ask B what this is.

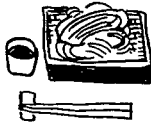

3. Ask B if B likes it.

1. Ask B if B likes this.



3. Tell B that you like it.

Student B

2. Tell A what this is.

4. Tell A that you can do it.

2. Tell A that you can't do it at all.

Ask A if A can do it.

2. Tell A what it is.

3. Tell A that you like it very much.

2. Tell A that you don't like it very much.

Ask A if A likes it.

Lesson 9

Numbers

1) Counting

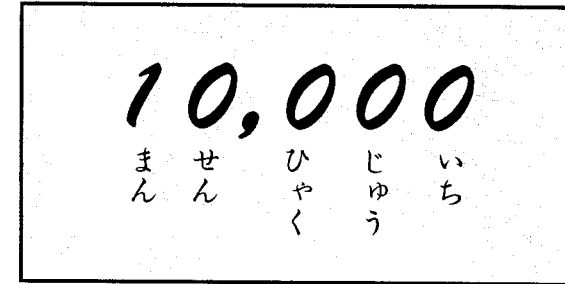

0	れい	16	じゅうろく	29	にじゅうく
1	いち	17	じゅうしち		にじゅうきゅう
2	に		じゅうなな	30	さんじゅう
3	さん	18	じゅうはち		
4	し・よん	19	じゅうく	40	よんじゅう
5	ご		じゅうきゅう	50	ごじゅう
6	ろく	20	にじゅう	60	ろくじゅう
7	しち・なな	21	にじゅういち	70	しちじゅう
8	はち	22	にじゅうに		ななじゅう
9	く・きゅう	23	にじゅうさん	80	はちじゅう
10	じゅう	24	にじゅうし	90	きゅうじゅう
11	じゅういち		にじゅうよん	100	ひゃく
12	じゅうに	25	にじゅうご		
13	じゅうさん	26	にじゅうろく	1,000	せん
14	じゅうし	27	にじゅうしち	10,000	いちまん
	じゅうよん		にじゅうなな		
15	じゅうご	28	にじゅうはち		

2) Telling Time

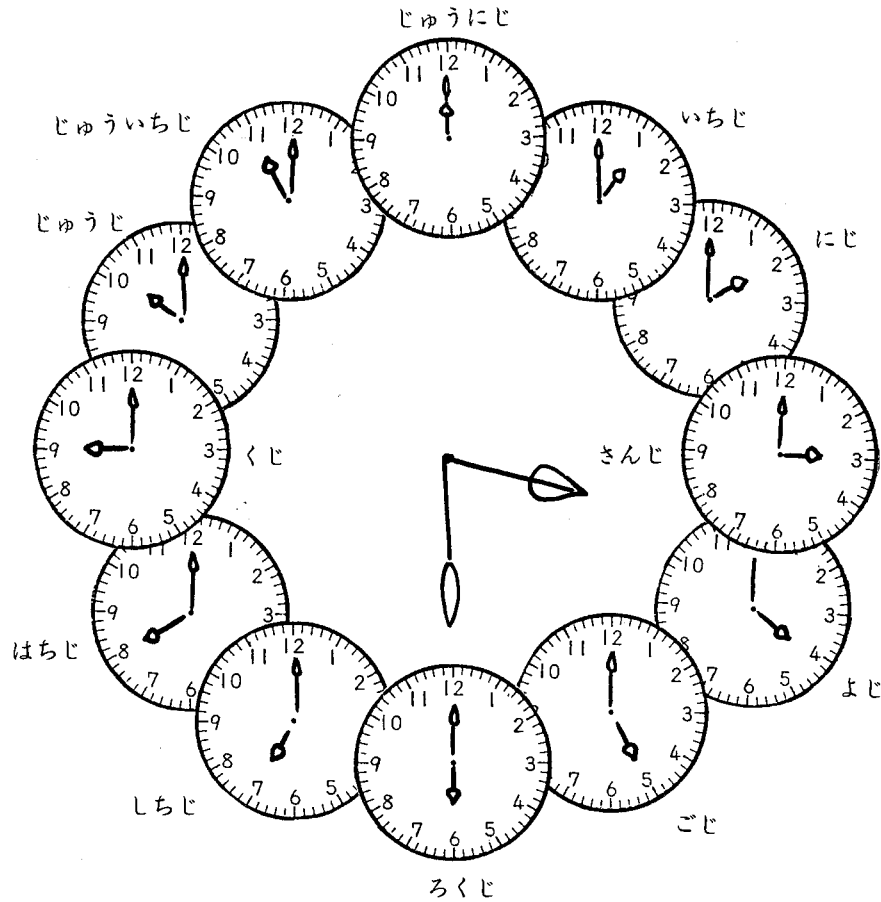

いま、なんじですか。
What time is it now?

- いま **2** じ
- いま **5** じ
- いま **6** じ

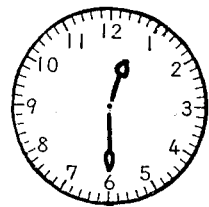

じゅうにじ さんじゅうふん
(じゅうにじ はん)

3) Asking Price

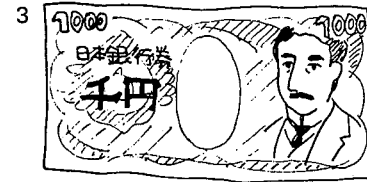
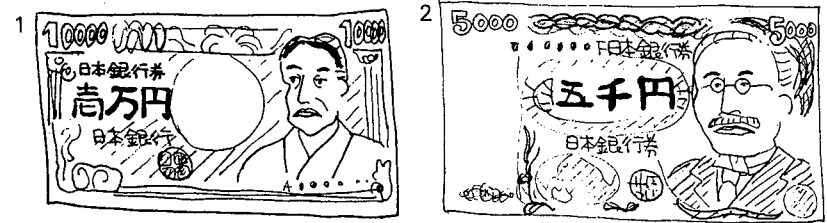

1. いちまんえん
2. ごせんえん
3. せんえん
4. ごひゃくえん
5. ひゃくえん
6. ごじゅうえん
7. じゅうえん
8. ごえん
9. いちえん

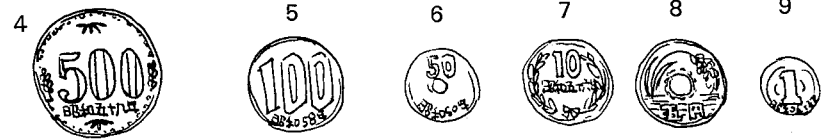

いくらですか。
How much is it?

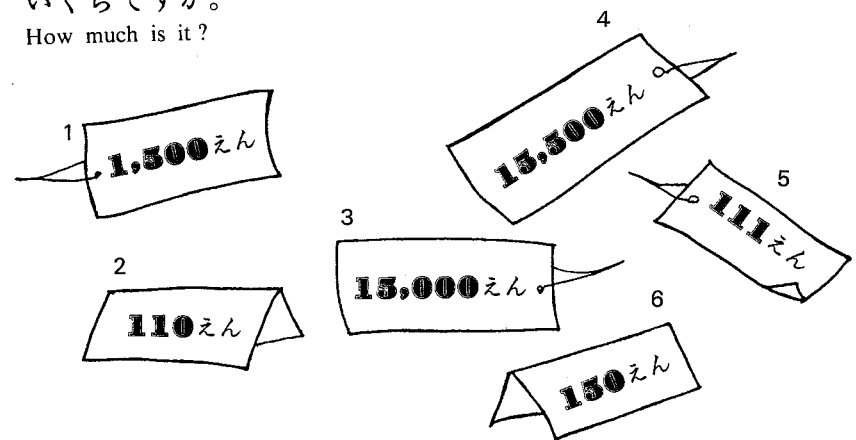

4) Asking Age and Grade

なんさいですか。
How old are you?



- 1 いっさい
- 2 にさい
- 3 さんさい
- 4 よんさい
- 5 ごさい
- 6 ろくさい
- 7 ななさい
- 8 はっさい
- 9 きゅうさい
- 10 じゅうっさい
- 11 じゅういっさい
- 12 じゅうにさい

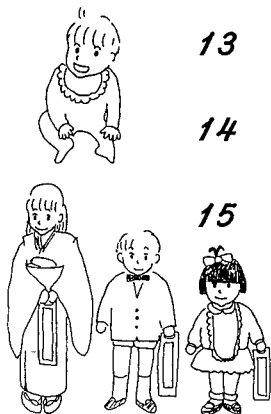

- 13 じゅうさんさい
- 14 じゅうよんさい
- 15 じゅうごさい

しち・ご・さん
(七・五・三)

ちゅうがくせい

junior high school student

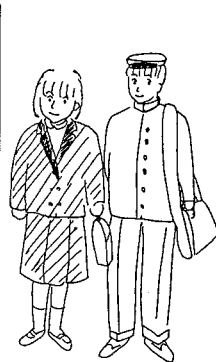

- 16 じゅうろくさい
- 17 じゅうななさい
- 18 じゅうはっさい
- 19 じゅうきゅうさい
- 20 にじゅうっさい

こうこうせい

high school student

しょうがくせい

elementary school student

おとな

adult

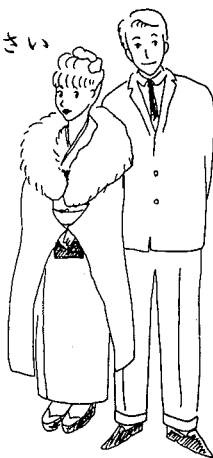

5) What Grade Are You In?

なんねんせいですか。

Grade	Japanese School
1	1 しょうがく いちねんせい
2	2 しょうがく にねんせい
3	3 しょうがく さんねんせい
4	4 しょうがく よねんせい
5	5 しょうがく ごねんせい
6	6 しょうがく ろくねんせい
7	1 ちゅうがく いちねんせい
8	2 ちゅうがく にねんせい
9	3 ちゅうがく さんねんせい
10	1 こうこう いちねんせい
11	2 こうこう にねんせい
12	3 こうこう さんねんせい
Freshman	1 だいがく いちねんせい
Sophomore	2 だいがく にねんせい
Junior	3 だいがく さんねんせい
Senior	4 だいがく よねんせい

しょうがっこう
Elementary School

ちゅうがく
Junior High School

こうこう
High School

だいがく
College

● Cultural Note

Japanese children start elementary school at the age of six and complete their compulsory education at the age of fifteen. At the ages of three, five, and seven, they have special celebrations called "shichi go san" on November 15th. They go to nearby shrines and are blessed by the priests. The parents buy them a long piece of candy that symbolizes long life. When they're twenty years old, they're legally recognized as adults. Adult Day is January 15th, and is one of the national holidays of Japan.

Role Play (1)

Student A

1. Ask B B's name.
3. Ask B what grade B is in.
5. Ask B how old B is.

Student B

2. Tell A your name.
4. Tell A you are in the 7th grade.
6. Tell A how old you are.

Role Play (2)

Student A

1. Ask B if he is an elementary school student.
3. Ask B what grade B is in.

Student B

2. Tell A that you aren't an elementary school student.
Tell A that you are a junior high school student.
4. Tell A that you are in the 8th grade.

Lesson 10

Asking for Things



••• **New Words** •••

ぶどう

grapes

を

(a particle, see Explanation 1)

ください

give (something) to me

みかん	(a kind of Japanese citrus fruits)
これ	this one
それ	that one
あれ	that one over there
どれ	which one
と	(a particle, see Explanation 3)
も	(a particle, see Explanation 4)
か	(a particle, see Explanation 5)
あなた	you
みせ	shop
ひと	person
みせのひと	shopkeeper ; salesclerk
それから	and then
ありがとう ございました。	"Thank you very much."
けしゴム	eraser
ペン	pen
ノート	notebook

Basic Expressions

- これを ください。 Please give me this one.
- りんごと なしを ください。 Please give me an apple and a pear.
- ぶどうも ください。 Please give me some grapes too.

Explanation

1. Something を ください

When you want to ask for something, you will say something を ください.

This particle を is often left out in conversation.

Ex.: りんごをください。 → りんご、ください。

Please give me an apple.

PRACTICE A

Ask for the following things using を ください.

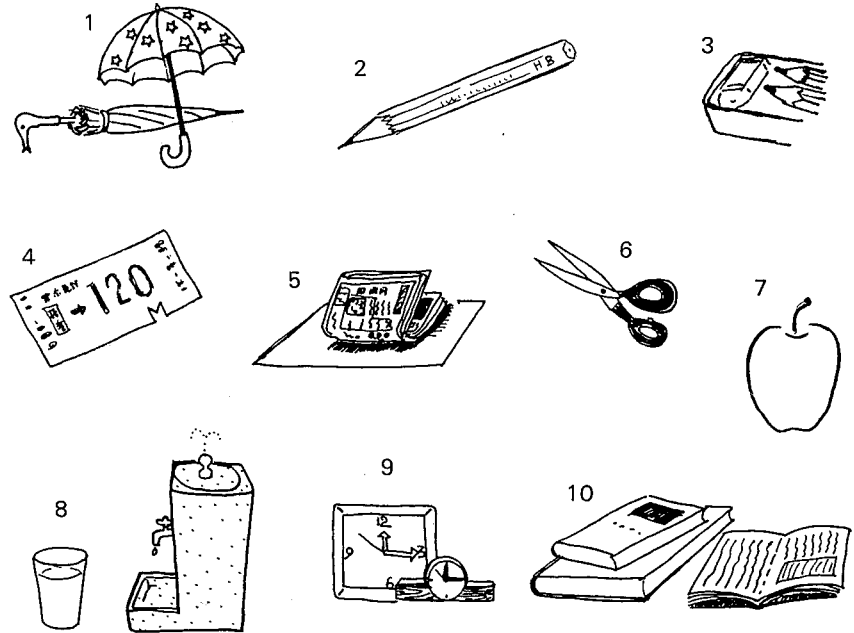

Explanation

2. これ、それ、あれ、どれ

When you refer to something close to you, you say これ.

When you refer to something close to the person you are talking to, you say それ.

When you refer to something away from both of you, you say あれ.
どれ is a question word.

- Ex.: これを ください。 Please give me this one.
 それを ください。 Please give me that one.
 あれを ください。 Please give me that one over there.
 どれですか。 Which one?



Lesson 10

● One step further

When you want to ask someone which one of the two you like, you say **どっち** ですか.

どっちですか。 Which one of the two?

PRACTICE B

Substitution Drill

Ex.: これを ください。

1. これ ⇒これを ください。
2. それ ⇒それを ください。
3. あれ ⇒あれを ください。
4. どれ ⇒どれですか。
5. あれ ⇒あれですか。
6. これ ⇒これですか。
7. それ ⇒それですか。

Explanation

3. The particle と

The particle と means "and". It is used between two or more nouns.

Ex.: りんご <u>と</u> すいか	apples and watermelon
あなた <u>と</u> わたし	you and I
ほん <u>と</u> ノート <u>と</u> ペン	a book, a notebook, and a pen

PRACTICE C

Substitution Drill

Ex.: みかんと りんごを ください。

1. りんごと みかん ⇒りんごと みかんを ください。
2. ノートと えんぴつ ⇒ノートと えんぴつを ください。

3. かさと しんぶん
4. きつぷと ほん
5. とけいと はさみ

⇒かさと しんぶんを ください。
⇒きつぷと ほんを ください。
⇒とけいと はさみを ください。

PRACTICE D

Expansion Drill

1. ももを ください。
2. ももと りんごを ください。
3. ももと りんごと すいかを ください。
4. ももと りんごと すいかと ぶどうを ください。
5. ももと りんごと すいかと ぶどうと なしを ください。

Explanation

4. The particle も

The particle も means "also," "too."

Ex.: りんごもください。 Please give me an apple, too.

PRACTICE E

Ex.: りんごを ください。 }
 なしを ください。 }
 ⇒りんごを ください。 なしも ください。

1. ノートを ください。 }
 ペンを ください。 }
2. すしを ください。 }
 みずを ください。 }
3. ぶどうを ください。 }
 なしを ください。 }

4. しんぶんを ください。 }
 ほんを ください。 }

Explanation

5. The particle か

To change a statement to a question, put か at the end of the sentence.

Ex.: すきです。 I like it.
 すきですか。 Do you like it?

PRACTICE F

Change the following statements to a question.

Ex.: たろうは ちゅうがくせいです。

⇒たろうは ちゅうがくせいですか。

1. これは みかんです。
2. じょうばが できます。
3. わしょくが すきです。
4. そばも すきです。
5. あれ です。
6. たろうは にほんじんです。

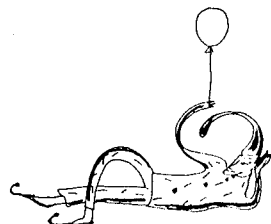

Let's learn the following dialogue.

おかあさん それ (を) ください。
 みせのひと どれですか。
 おかあさん それです。
 みせのひと これですか。
 おかあさん はい。それから あれも ください。
 みせのひと りんごですか。ありがとうございました。
 おかあさん いくらですか。
 みせのひと よんひゃくえんです。

★ EXERCISE ★

1. Find the words for the following things in the chart. Then circle the words.

Ex.

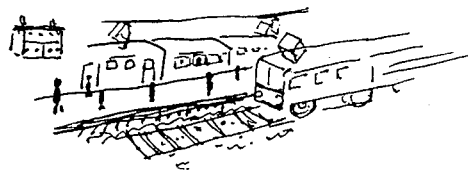
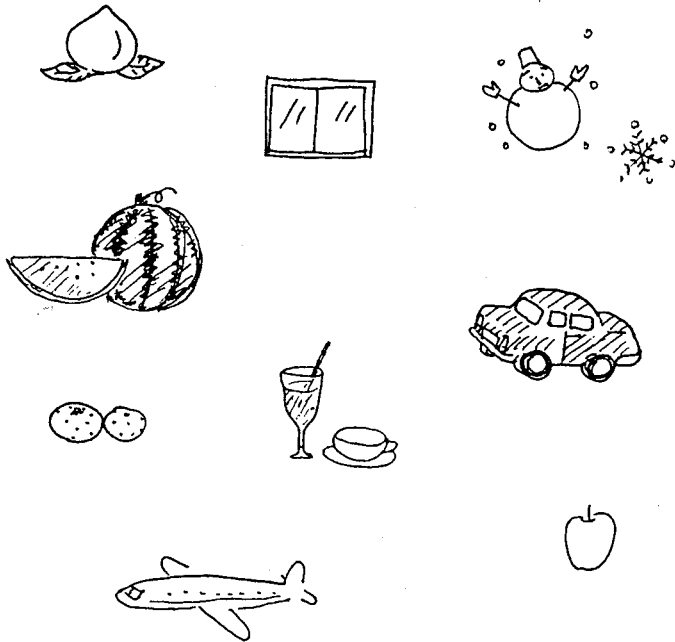

*	の	み	も	の	*
す	い	か	も	*	*
*	り	ん	ご	ゆ	*
*	ひ	こ	う	き	*
え	き	く	る	ま	ど
*	つ	じ	*	ど	*
*	て	ん	ぶ	ら	*

2. Complete the Japanese words in the squares across, in ひらがな.

Ex.

	りんご				
1	にほんご				
2	はさみ				
3	お茶				
4	ねこ				
5	うた				
6	はな				

3. Katakana writing exercise

ノ	ト	コ	ゴ	ム	ヘ	ペン
ノ	ト	コ	ゴ	ム	ヘ	ペン
		ト	コ	コ	ム	ペン
			ゴ			
			ゴ			

ノ	ー	ト	ゴ	ム	ペ	ン
ノ	ー	ト	ゴ	ム	ペ	ン

(1) Ask for the following things using をください.
Write the word in *hiragana* in the boxes.



をください。

--	--



をください。

--	--	--	--	--



をください。

--	--	--

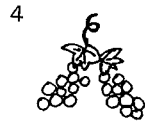

をください。

--	--	--



をください。

--	--	--

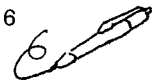

をください。

--	--

(2) Ask for more things using the pictures on page 35.

Lesson
11

**Talking About Your
Favorite Things**

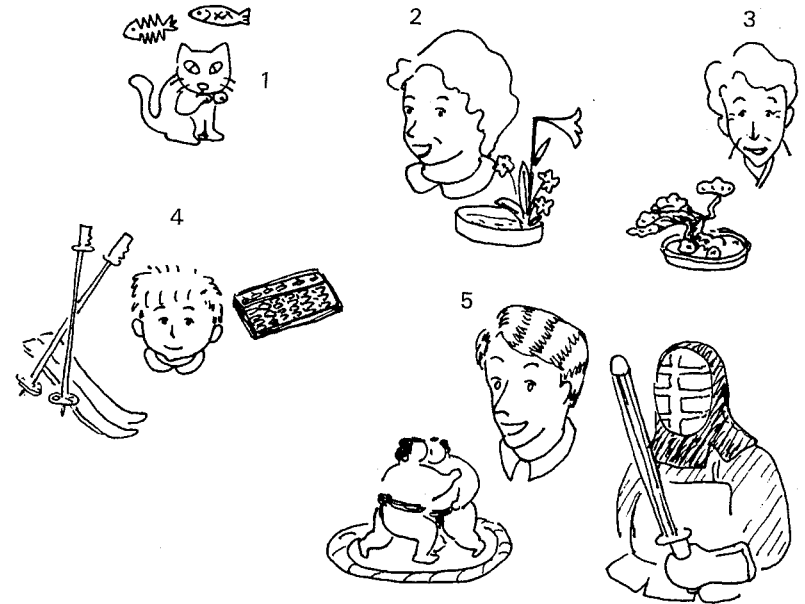

- **New Words** •••••
- | | |
|------|--|
| えいご | English |
| にほんご | Japanese language (ご after the name of a country means language spoken in that country.) |
| ほしい | want |
| いけばな | flower arranging |
| ぼんさい | dwarf tree planted in a pot |
| そろばん | abacus |
| きって | stamp |
| せんせい | teacher |

Lesson 11

すいえい	swimming
けんどう	Japanese fencing
すもう	Japanese wrestling
ええ	はい; yes
もちろん	of course
でも	but
が	(a particle, see Explanation 1)
ローラースケート	roller skate
スケートボード	skateboard
ケント	Kent
スキー	ski

Basic Expressions

- | | |
|----------------------|---------------------------------------|
| 1. おとうとは えいごが できます。 | My younger brother can speak English. |
| 2. いもうとは ねこが すきです。 | My younger sister likes cats. |
| 3. あなたは にほんごが できますか。 | Can you speak Japanese? |
| いいえ、できません。 | No, I can't. |
| 4. あなたは さかなが すきですか。 | Do you like fish? |
| いいえ、すきじゃないです。 | No, I don't. |
| 5. ぼくは いぬが ほしいです。 | I want a dog. |

Explanation

1. When you want to say that someone likes something or can do something, set up your sentence this way:

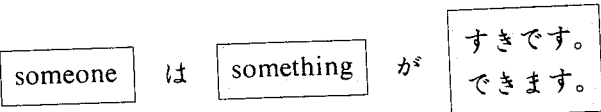

This particle は shows the subject or the topic of the sentence.
 This particle が is used before すきです and できます to show what you like or can do.

PRACTICE

The following pictures show things people like or like to do. Following the pattern in the example below, make a complete sentence describing each picture.

Ex.:

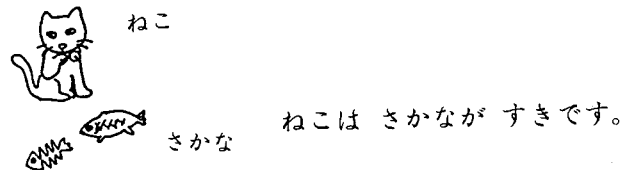

Explanation

2. できます is a verb which means "can do," OR "is able to."
できます can mean different things. In a sentence about language, it means "can speak." In a sentence about tennis, it means "can play." In English you must use the specific verbs — "to speak," "to play," etc.
 When you want to say that you can't do something, you say できません.

PRACTICE A

Substitution Drill

Ex.: ぼくは スキーができます。

1. そろばん ⇒ぼくは そろばんができます。
2. すいえい ⇒ぼくは すいえいができます。
3. スキー ⇒ぼくは スキーができます。
4. にほんご ⇒ぼくは にほんごができます。
5. えいご ⇒ぼくは えいごができます。

PRACTICE B

Answer the following questions with いいえ.

Ex.: あなたは スキーができますか。 いいえ、できません。

1. あなたは スケートボードができますか。
2. あなたは ローラースケートができますか。
3. あなたは そろばんができますか。
4. あなたは すいえいができますか。
5. あなたは じょうばができますか。
6. あなたは スキーができますか。







Explanation

3. です means "is," "am," "are." When you want to say "isn't," "am not," "aren't," you say じゃありません. You may also hear じゃありません for じゃありません.

PRACTICE

With a partner, take turns in asking and answering the following. Pretend that you don't like these things.

Ex.: あなたは  がすきですか。 いいえ、すきじゃないです。

1. あなたは  がすきですか。
2. あなたは  がすきですか。
3. あなたは  がすきですか。
4. あなたは  がすきですか。
5. あなたは  がすきですか。
6. あなたは  がすきですか。

Explanation

4. In order to say that you want something, you use the expression "ほしい."

The sentence pattern will be:

(someone は) something が ほしいです。

Ex.: わたしはねこが ほしいです。 I want a cat.

PRACTICE

Look at the pictures on p.24 and say that you want these things.

Ex.: ぼくは たまごが ほしいです。 I want an egg.

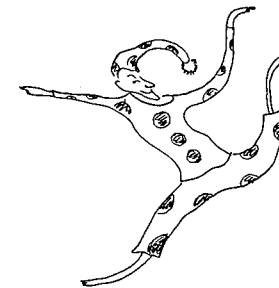

Lesson 11

Let's learn the following dialogue.

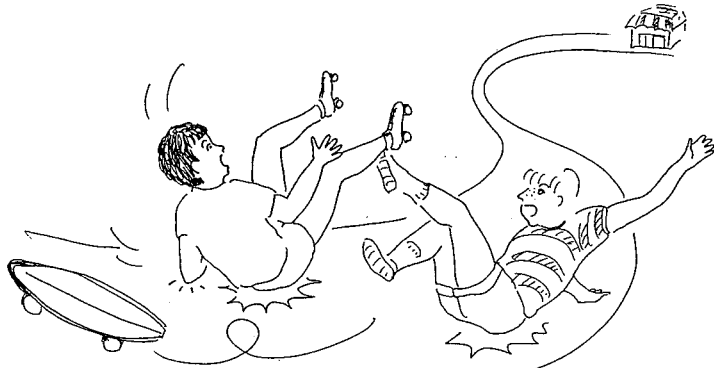

たろう スケートボード すきですか。
 ケント ええ、だいすきです。 たろうくんは すきですか。
 たろう ぼくは あんまり すきじゃないです。
 ケントくんは ローラースケート できますか。
 ケント もちろん。

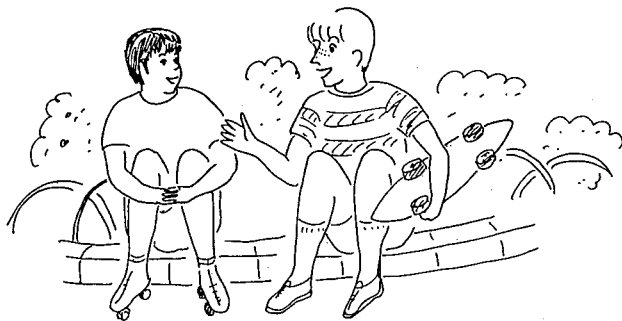

たろうは ローラースケートが すきです。
 ケントは スケートボードが すきです。
 ケントは スケートボードが できます。
 でも、たろうは できません。

★ EXERCISE ★

1. Choose the proper particle in the blanks, and put a circle around it.

- (1) ぼく (は、が) りんご (を、が) すきです。
- (2) これ (は、を) なんです (が、か) 。
- (3) なし (を、は) ください。
- (4) おかあさん (は、を) スキー (が、を) できます。
- (5) これ (は、を) すいかです。
- (6) わたし (は、が) きって (が、を) ほしいです。

2. Find the expressions from B-group, and apply them to the A-group expressions. Find as many expressions possible and write their numbers.

A-group

B-group

- a. これは
- b. これを
- c. ケントは
- d. わたしは
- e. にほんごと
- f. たまごと
- g. ぼくは スケートボードが

1. そばです。
2. ください。
3. スキーが できます。
4. にほんじんです。
5. なんですか。
6. えいごが できます。
7. ほしいです。
8. すしが すきです。
9. にくが すきです。

Lesson
12

Talking About Actions

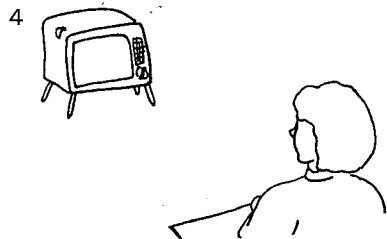

1. かきます
2. たべます
3. のみます
4. みます

5. よみます
6. ききます
7. かります

•• New Words •••••			
かきます	write	アン	Ann
たべます	eat	テレビ	TV
のみます	drink	テープ	tape ; cassettes
みます	see ; watch	ケーキ	cake
よみます	read	プレゼント	present
かいます	buy	どうぞ	“Please. (for offering)”
ききます	listen	どうも	“Thank you.”
なに	what	けっこうです	“No, thank you.”
します	do	じゃあ	then
コーヒー	coffee	レコード	record
パン	bread	ね	(a particle,
ドナ	Donna		see Explanation 4)

Basic Expressions

- | | |
|-------------------|--|
| 1. なにを しますか。 | What are you going to do ? |
| 2. ぼくは りんごを たべます。 | I eat apples. OR, I'm going to eat an apple. |
| 3. あなたも たべますね。 | You'll eat it too, won't you ? |
| 4. いいえ、たべません。 | No, I don't. |

Explanation

1. The verbs on the previous page take objects. The objects and verbs are connected by a particle. The particle in this case is always を.
Ex.:
りんごを たべます。 I/You/She is going to eat an apple.

The ます form of verbs indicates either “am going to” or something a person does as a habit.
2. To say that you don't do something, you change the suffix ます to ません.



Lesson 12

Ex.:

りんごを たべます。 I'm going to eat an apple.

りんごを たべません。 I'm not going to eat an apple.

PRACTICE A

Transformation Drill

Ex.: かきます ⇒ かきません

1. たべます ⇒

2. のみます ⇒

3. みます ⇒

4. よみます ⇒

5. ききます ⇒

6. かいます ⇒

PRACTICE B

Answer the following questions either with はい or いいえ.

1st speaker

Ex.: みずを のみますか。

If you answer... Then...

はい はい、のみます。

いいえ いいえ、のみません。

1. てがみを かきますか。 はい

2. パンを たべますか。 いいえ

3. テレビを みますか。 いいえ

4. ほんを よみますか。 はい

5. テープを ききますか。 いいえ

6. たまごを かいますか。 いいえ

7. パンを かいますか。 はい

8. たまごを たべますか。 はい

9. ほんを よみますか。 いいえ

10. てがみを かきますか。 いいえ

11. テレビを みますか。 はい

12. みずを のみますか。 いいえ

Explanation

3. If you want to use a complete sentence to say that someone does something, set up your sentence this way:

someone は something を verb

Ex.: ぼくは りんごを たべます。

わたしは しゅくだいを します。



PRACTICE







Look at the pictures and the verbs in the boxes below.

With a partner, take turns in asking and answering, following the pattern in the example.

Question.

Answer

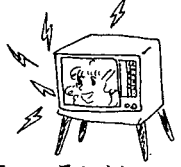
Ex.: たろうは なにを たべますか。 たろうは りんごを たべます。

たろう .  Ex. りんご	おねえさん  1 コーヒー	ケント  2 ケーキ	ドナ  3 ほん
おかあさん  4 てがみ	アン  5 テレビ	せんせい  6 テープ	おとうさん  7 プレゼント

のみます かいます かきます たべます ききます みます よみます

Explanation**4. The particle ね**

If you want to say, "isn't that so?" put the particle ね at the end of the sentence or the phrase.

Ex.: あなたは これが すきですね。 You like this, don't you?
 これは プレゼント ですね。 This is a present, isn't it?

Let's learn the following dialogue.

たろう こんにちは。
 ドナ こんにちは。どうぞ。
 たろう どうも。
 ドナ コーヒーを のみますか。
 たろう いいえ、けっこうです。
 ドナ じゃあ、レコードを ききますか。
 たろう はい、ききます。
 ドナ たろうくんは これが すきですね。
 たろう はい、すきです。



ドナは おんがくが すきです。 たろうも おんがくが すきです。
 ドナは コーヒーを のみます。 たろうは のみません。
 ドナとたろうは レコードを ききます。

★ EXERCISE ★

1. Put the Japanese word in the blank.

Ex.: おとうさんは みずを のみます。
 drink

- (1) ケントは ひらがなを _____。
 write
- (2) おかあさんは すしを _____。
 eat
- (3) せんせいは おんがくを _____。
 listen to
- (4) アンは どけいを _____。
 look at
- (5) たろうは えんぴつと けしゴムを _____。
 buy

2. Read the example below. Then fill in the blanks in the sentences with the form of the verb that means "doesn't."

Ex.: ドナは コーヒーを のみます。 たろうは のみません。

- (1) アンは パンを たべます。 おにいさんは _____。
 (2) ぼくは レコードを ききます。 おとうさんは _____。
 (3) ケントは けしゴムを かいます。 ドナは _____。
 (4) たろうは ひらがなを かきます。 ケントは _____。
 (5) わたしは テレビを みます。 おかあさんは _____。

Lesson
13

**Describing or
Defining Things**

1. ケントの



5. アメリカの



2. にほんごの



6. オーストラリアの

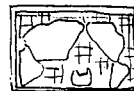

3. わたしの

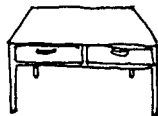

7. どうきょうの

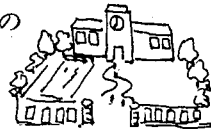

4. おかあさんの



8. テニスの

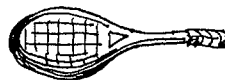

New Words

じてんしゃ	bicycle
つき	next, coming
がっこう	school
ともだち	friend
だれ	who
まいにち	every day
この	this+(noun)
その	that+(noun)
あの	that+(noun) over there

どの	which+(noun)
しゅくだい	homework
しょくじ	meal
ゲーム	game
テニス	tennis
ラケット	racket
でんわ	telephone
ばん	turn
ちょっと	a little
ちょっと まって。	"Wait a minute!"
いま	now
はやく、はやく。	"Hurry up!"
テニスコート	tennis court
れんしゅう	practice
えいが	movie
アメリカ	America
オーストラリア	Australia
カメラ	camera
のどが かわきました。	"I'm thirsty."
ぼくたち	we (male form)

Basic Expressions

1. ケントは たろうの ともだちです。	Kent is Taro's friend.
2. わたしは にほんごの ほんを よみます。	I'm going to read a Japanese book (OR a book written in Japa- nese).
3. わたしは どうきょうの がっこうが すきです。	I like a school in To- kyo.
4. このノートは だれのですか。	Whose notebook is this ?
5. まいにち ケントは テニスを します。	Kent plays tennis every day.

Explanation

1. When you use the particle の between two nouns, the first noun describes the second one. The first noun and の act as an adjective for the second noun.

Ex.:

- | | |
|-------------|--|
| ぼくの ともだち | my friend |
| にほんごの ほん | a Japanese book, OR a book written in Japanese |
| とうきょうの がっこう | a school in Tokyo |

れんしゅう

Question and Answer Drill

1st speaker

2nd speaker

Ex.: これは だれの かさですか。 ドナ ドナの かさです。

- ケント
- おかあさん
- マリア
- ぼく
- わたし



Explanation

2. このノート **this notebook**

こ、そ、あ、ど+ describe or go with the noun which follows them.

この+noun → this+noun

Ex.: このりんご this apple

その+noun → that+noun

Ex.: そのりんご that apple

あの+noun → that+noun over there

Ex.: あのりんご that apple over there

どの+noun → which+noun?

Ex.: どのりんご which apple

Go back to Lesson 10, and read page 35 again. Pay special attention to the difference between これ、それ、あれ、どれ and この、その、あの、どの.

この、その、あの、どの work just like "this" and "that" in phrases like "this boy" or "that girl." これ、それ、あれ、どれ work like "this" and "that" in phrases like "I want this" or "You can have that."

れんしゅう A

You say...	Shopkeeper asks...	Then you point to...
Ex.: これをください。	どれですか。 りんご	<u>このりんごです。</u> (このりんごです。)
1. これをください。	どれですか。 えんぴつ	_____ (このえんぴつです。)
2. それをください。	どれですか。 レコード	_____ (そのレコードです。)
3. それをください。	どれですか。 テープ	_____ (そのテープです。)
4. あれをください。	どれですか。 かさ	_____ (あのかさです。)
5. あれをください。	どれですか。 しんぶん	_____ (あもしんぶんです。)

れんしゅう B

You point to...	And you say...	Shopkeeper asks...	Then you say...
Ex.: ほん	<u>そのほんをください。</u> (そのほんをください。)	どのほんですか。	<u>それです。</u> (それです。)
1. しんぶん	_____ (そのしんぶんをください。)	どのしんぶんですか。	_____ (それです。)
2. テープ	_____ (そのテープをください。)	どのテープですか。	_____ (それです。)

Lesson 13

3. ノート _____ どのノートですか。 _____
 (あのノートをください。) (あれです。)
4. レコード _____ どのレコードですか。 _____
 (あのレコードをください。) (あれです。)

Explanation

3. If you want to say, in a complete sentence, that someone is going to do something, you say :

someone は something を します。

Ex.: たろうは しゅくだいを します。
 Taro is going to do his homework.

4. There are other expressions in Japanese that use します. します is used mainly for sports and games. It's also used for actions like making a phone call, having a meal, etc.

Ex.: ゲームを します。	I'll play a game.
テニスを します。	I'll play tennis.
でんわを します。	I'll make a phone call.
しょくじを します。	I'll have a meal.

れんしゅう

Question and answer drill

1st speaker

Ex.: なにをしますか。 れんしゅう
 なにをしますか。 ゲーム
 なにをしますか。 テニス
 なにをしますか。 けんどう
 なにをしますか。 でんわ

2nd speaker

れんしゅうをします。
 ゲームをします。
 テニスをします。
 けんどうをします。
 でんわをします。

Explanation

5. ケントの わたしの おかあさんの だれの

These expressions can be used by themselves. In English, we say, "It's mine." or "I think that's Kent's." In Japanese, these phrases work the same way.

Ex.:

このかさは ケントの です。	This umbrella is Kent's.
そのつくえは わたしの です。	That desk is mine.
あのめがねは おかあさんの です。	Those glasses over there are Mother's.

れんしゅう

Transformation Drill

Ex.: これは ケントのスケートボードです。 このスケートボードは ケントの です。

- これは たろうのとけいです。
- それは おかあさんのいすです。
- それは わたしのけしゴムです。
- あれは せんせいのボールペンです。
- あれは ぼくのいぬです。

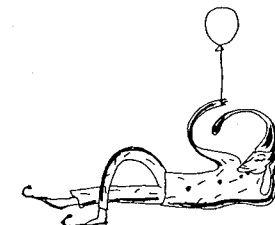

Let's learn the following dialogue.

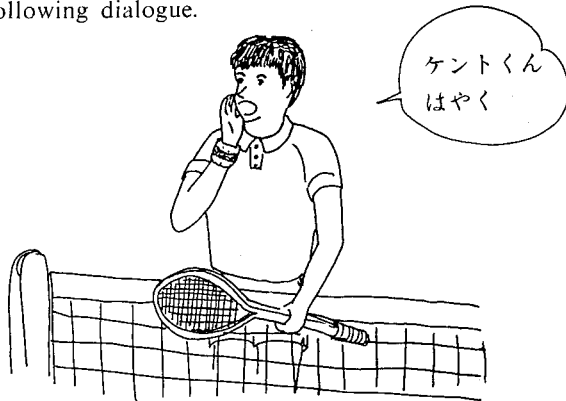

ケント つぎは だれの ばんですか。
 たろう ぼくたちの ばんです。
 ケント ぼくは のどが かわきました。
 たろう みずを のみますか。
 ケント ええ、ちょっと まってください。

たろうは ケントの ともだちです。ケントと たろうは
 まいにち、テニスの れんしゅうを します。

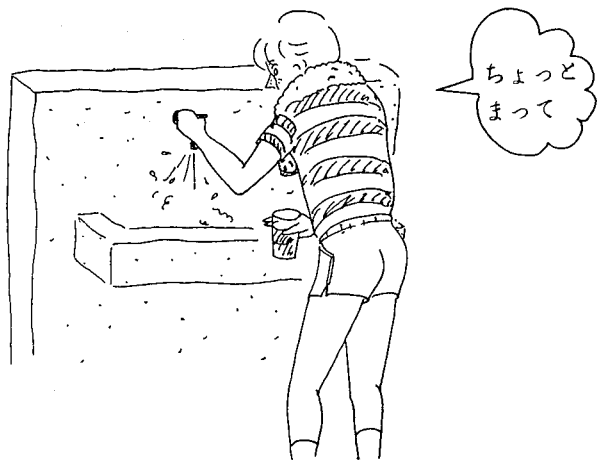

★ EXERCISE ★

1. Write the following in Japanese.

- (1) my friend ()
- (2) Japanese book ()
- (3) a book written in English ()
- (4) school in Tokyo ()
- (5) Kent's father's car ()

2. Rewrite the following sentences as shown in the example.

Ex.: これは、ケントのほんです。 This is Kent's book.
 このほんは、ケントのです。 This book is Kent's.

- (1) これは、たろうの ラケットです。
- (2) これは、わたしの レコードです。
- (3) それは、せんせいの つくえです。
- (4) それは、アンの ノートです。
- (5) あれは、ぼくの カメラです。
- (6) あれは、だれの スケートボードですか。

3. Rearrange the following words to make a correct sentence.

Ex.: は わたし ノート の これ です。
これは、わたしの ノートです。
 This is my notebook.

- (1) かいます。 ケント 買って オーストラリア は の を
- (2) ほん わたし を よみます。 いけばな の は
- (3) レコード レコード この は アメリカ です。 の
- (4) じゃないです。 どうきょう の ちず は あの ちず
- (5) ケーキ の バナナ ください。 を
- (6) アメリカ は アン の えいが すきです。 が

Lesson
14

**Telling What You
Want to Do**

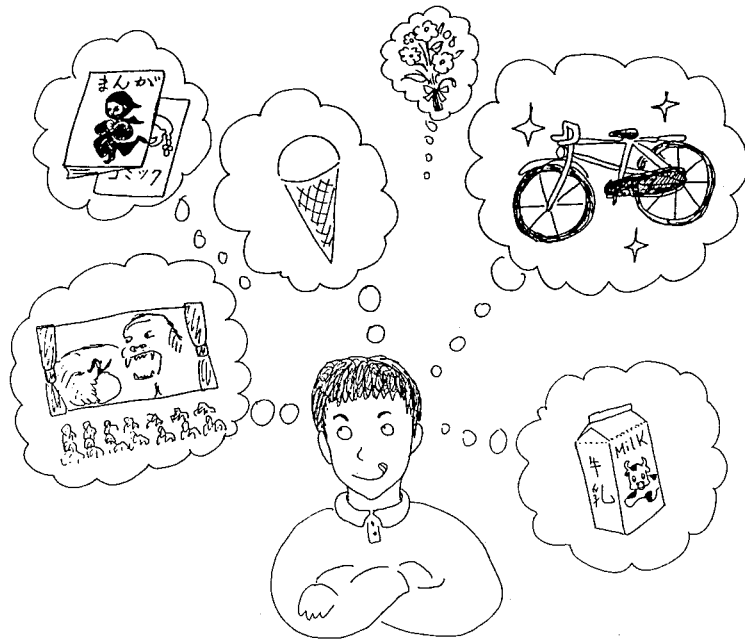

◆◆ New Words ◆◆	
ざっし	magazine
ぎゅうにゅう	milk
はな	flower
まんが	cartoon ; comic book
チョコレート	chocolate
いらっしゃいませ。	"Welcome!"
ええ	"Yes."
おなかが すきました。	"I'm hungry."
ミント	mint
バニラ	vanilla

Basic Expressions

ぼくは アイスクリームを たべたいです。 I want to eat ice cream.
この ざっしを よみませんか。 Do you want to read this magazine?
いいえ よみたくないです。 No, I don't want to.

Explanation

1. In order to say, "I want to do..." you change ます to たい. たい means "want to."

Ex.:

たべます I'm going to eat. たべたい I want to eat.
のみます I'm going to drink. のみたい I want to drink.

When you need to speak more politely, add です after たい.

Ex.: たべたい たべたいです。
 のみたい のみたいです。

れんしゅう

Change the following verbs into the "want to" form.

- | | |
|----------|--------|
| Ex. たべます | ⇒ たべたい |
| 1. のみます | ⇒ のみたい |
| 2. かきます | ⇒ かきたい |
| 3. ききます | ⇒ ききたい |
| 4. かいます | ⇒ かいたい |
| 5. よみます | ⇒ よみたい |

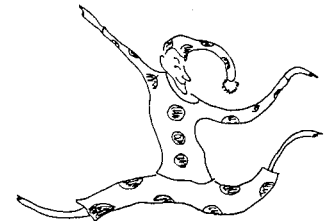

Explanation

2. When you want to use a complete sentence to say what you want to do, set up the sentence this way:

わたしは something を 食べのみのみますたいです。



Ex.:

わたしは しんぶん を よみ たいです。 I want to read the newspaper.

れんしゅう

Look at the pictures and say what you want to do.

Ex.

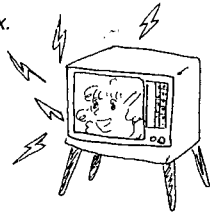

Ex.: わたしは テレビを みたいです。

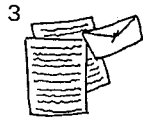

Explanation

3. Remember, though, not to use the たい form when you offer someone something. The たい form is used only to tell people what you want to do. When you offer something, say ませんか.

Ex.: りんごを 食べませんか Won't you eat an apple?

れんしゅう A

Transformation Drill

Ask your classmate if he wants to do the following.

Ex.: テレビを みます。 テレビを みますか。

1. レコードを ききます。
2. ほんを よみます。
3. ケーキを たべます。
4. コーヒーを のみます。

れんしゅう B

Respond to the following offers using the expressions given below.

1. この ぎっしを よみませんか。
2. ぎゅうにゅうを のみませんか。
3. アイスクリームを たべませんか。
4. テレビを みますか。
5. この レコードを ききませんか。
6. コーヒーを のみませんか。

ええ、ありがとう。 ええ、のみたいです。
 いいえ、けっこうです。 ええ、ききたいです。
 ええ、よみたいです。 ええ、みたいです。

Explanation

4. To say that you don't want to do something, drop *い* from *たい* and add *くない*.

Ex.: たべたい たべたくない たべたくない
I don't want to eat...

Remember, in Lesson 11 you learned that you said *ほしい* when you wanted to have something.

To say that you don't want something, drop *い* from *ほしい* then add *くない*. This is just like what you did to *たい* form.

れんしゅう

Transformation Drill

- Ex. たべたい ⇒ たべたくない
1. みたい ⇒ みたくない
 2. ききたい ⇒ ききたくない
 3. よみたい ⇒ よみたくない
 4. かきたい ⇒ かきたくない
 5. のみたい ⇒ のみたくない
 6. かいたい ⇒ かいたくない
 7. ほしい ⇒ ほしくない

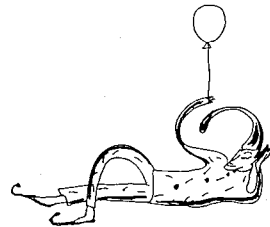

Let's learn the following dialogue.

ケント おなかが すきました。
たろう ぼくも。
ケント アイスクリームを たべませんか。
たろう ええ、たべたいです。



たろうと ケントは アイスクリームが すきです。ケントは、チョコレートアイスクリームを たべます。たろうは ミントとバニラを たべます。

みせのひと いらっしゃいませ。
ケント これを ください。
みせのひと チョコレートですか。
ケント はい、そうです。
たろう ぼくは ミントと バニラを たべたい。
 ミントと バニラを ください。

★ EXERCISE ★

1. Fill in the blanks.

のみます	のみたい	のみたくない
		かきたくない
かいます		
	たべたい	
ききます		
	みたい	
		よみたくない

2. Look at the pictures and respond with いいえ. Use the くない form.

Ex.:  ? いいえ、よみたくないです。

(Do you want to read?)

(1)  ? いいえ、.....

(drink)

(2)  ? いいえ、.....

(buy)

(3)  ? いいえ、.....

(eat)

(4)  ? いいえ、.....

(write)

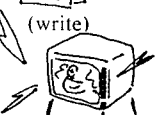
(5)  ? いいえ、.....

(watch)

(6)  ? いいえ、.....

(listen to)

(7)  ? いいえ、.....

(want)

ACTIVITY ▶▶▶

Ice Cream Shop

Cut out paper and make many kinds of ice cream cones. Take turns and carry on a conversation as a customer and a sales clerk.

Lesson
15

Describing How Things Are

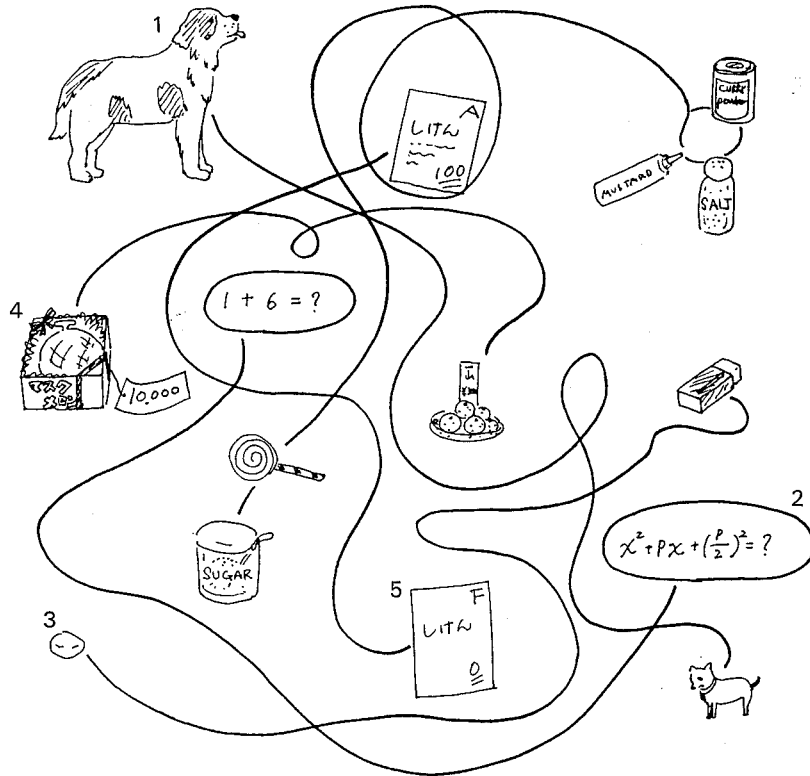

New Words

おおきい	big	やさしい	easy
ちいさい	small	たかい	expensive
あたらしい	new	やすい	cheap
ふるい	old	あまい	sweet
むずかしい	difficult	からい	salty, spicy

Describing How Things Are

いい	good		you touch or taste)
わるい	bad	おいしい	taste good
てん	mark, point	しけん	exam, test
テレビゲーム	TV game	とても	very
よ	particle, (see Explanation 6)	どんな	what kind of
		フィールド	field athletics
おもしろい	interesting	アスレチック	
つまらない	boring	せつめい	explanation
あつい	hot	せつめいしょ	manual
さむい	cold (for climate)	どうぞ。	"Here you are."
つめたい	cold (for something		

Basic Expressions

- これは おもしろい ゲームです。 This is an interesting game.
- この テレビゲームは つまらない です。 This TV game is surely boring.
- この ケーキは あんまり おいしく ないです。 This cake doesn't taste too good.
- どんな ゲームですか。 What kind of game is it?

Explanation

1. In Japanese, adjectives always end in い.

Ex.:

おもしろい	interesting
つまらない	boring
あつい	hot
さむい	cold (for climate)
つめたい	cold (for something you touch or taste)

2. Just as in English, Japanese adjectives come right before the noun they describe.

Ex.: おもしろい えいが interesting movie
 やさしい しけん easy test
 わるい てん bad mark

3. All adjectives in Japanese can also take a negative form. You simply drop い from the adjective, and add くない.

Ex.: おもしろい ←→ おもしろくない

Go back to lesson 14 and read again Explanation 4 on page 68. This page explains the negative form of たい and ほしい. The negative form of adjectives follows the same rule.

Ex.: たべたい ←→ たべたくない ほしい ←→ ほしくない

There is one exception. いい ("good"), shown on page 73, comes from よい ("good"). いい is used more in daily conversation. But the negative form of "good" is based on よい.

Ex.: (よい) → いい → よくない

れんしゅう

Answer the following questions with either はい or いいえ.

Ex.: このえいがは おもしろいですか。

If you answer... Then...

いいえ、 いいえ、おもしろくないです。

1. このえいがは つまらないですか。 いいえ、
2. このえいがは あたらしいですか。 はい、
3. このえいがは いいですか。 はい、
4. このえいがは ふるいですか。 いいえ、
5. そのテレビゲームは むずかしいですか。 いいえ、
6. そのゲームは おもしろいですか。 はい、
7. そのくるまは あたらしいですか。 いいえ、
8. そのがっこうは ちいさいですか。 いいえ、

9. そのテレビは たかいですか。
10. そのみせは いいですか。

はい、
 いいえ、

Explanation

4. To describe things more politely, you have to add です after い, OR くない, just like you do to the たい form. Go back to Lesson 14, and reread the Explanation 1.

Ex.: たべたい たべたいです
 たべたくない たべたくないです
 ほしい ほしいです
 ほしくない ほしくないです
 やさしい やさしいです
 やさしくない やさしくないです



● **One step further**

むずかしくないです = むずかしくありません

You might hear the expression ありません instead of くないです. ありません is the negative form of あります, and has the same meaning and use as ないです.

Ex.: おもしろくないです = おもしろくありません
 よくないです = よくありません

れんしゅう

Transformation Drill

- Ex.: さむくないです。 ⇒ さむくありません。
1. あつくないです。
 2. さむくないです。
 3. あたらしくないです。
 4. たかくないです。

Lesson 15

5. ほしくないです。
6. たべたくないです。
7. むずかしくないです。
8. やさしくないです。
9. やすくないです。

Explanation

5. どんな

To ask what kind of thing something is, say *どんな*.

Ex.: *どんな えいが* What kind of movie...?
どんな しけん What kind of test...?
どんな ひと What is he/she like?



れんしゅう

Question and Answer Drill

1st speaker

2nd speaker

- Ex.: *どんな ひと*ですか。 *おもしろい* *おもしろいひと*です。
1. *どんな ねこ*ですか。 *ちいさい*
 2. *どんな しけん*ですか。 *むずかしい*
 3. *どんな みせ*ですか。 *おおきい*
 4. *どんな せんせい*ですか。 *いい*

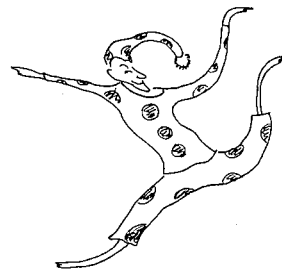

Explanation

6. よ a particle

At the end of a sentence, the particle *よ* emphasizes what you are saying:

Ex.: *この ゲームは やさしいですよ。*
 This game is *surely* easy.
これは わたしのですよ。
 This is mine, *you know*.

れんしゅう

Emphasize the following statements by adding *よ* at the end.

- Ex.: *これは おもしろいほん*です。 ⇒ *これは おもしろいほん*ですよ。
1. *あの せんせい*は *あたらしいせんせい*です。 ⇒
 2. *これは やさしいゲーム*です。 ⇒
 3. *このかき*は *ぼく*の**です**。 ⇒
 4. *あのひと*は *ちゅうがくせい*です。 ⇒
 5. *このケーキ*は *おいしい*です。 ⇒

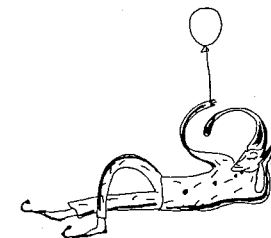

Let's learn the following dialogue.

みせのひと これは あたらしいゲームですよ。
 ケント むずかしいですか。
 みせのひと いいえ、あんまり むずかしくありません。
 とても おもしろいゲームですよ。
 ケント どんな ゲームですか。
 みせのひと フィールドアスレチックの ゲームです。
 ケント そうですか。じゃあ、これを ください。
 みせのひと ありがとうございます。えいごの せつめいしよです。
 どうぞ。

ケントは テレビゲームがすきです。ケントは あたらしいゲームを
 かいます。フィールドアスレチックの ゲームです。それは とても
 おもしろいゲームです。



★ EXERCISE ★

1. Draw a line to connect the adjectives with the opposite meaning.

- | | |
|-----------|-------|
| (1) おおきい | つまらない |
| (2) あたらしい | ちいさい |
| (3) むずかしい | あつい |
| (4) たかい | ふるい |
| (5) あまい | あつい |
| (6) わるい | いい |
| (7) おもしろい | やさしい |
| (8) さむい | からい |
| (9) つめたい | やすい |

2. Look at the pictures on page 72 and write the correct adjective.

- これは 1 いぬです。
 これは 2 しけんです。
 これは 3 けしごむです。
 これは 4 くだものです。
 これは 5 てんです。

3. Put either *ね*, *よ* or *か* in the blanks.

- (1) おもしろいほんです()。
 This is surely an interesting book.
- (2) これはおもしろいほんです()。
 Is this an interesting book?
- (3) これはおもしろいほんです()。
 This is an interesting book, isn't it?
- (4) これはぼくのです()。
 This is mine, isn't it?

(5) こうこうせいです()。

Are you a high school student?

(6) ちゅうがくせいです()。

I am a junior high school student, you know.

(7) ちゅうがくせいです()。

You are a junior high school student, aren't you?

ACTIVITY ▶▶▶

Role Playing

1. You are at a shop. You want to buy a new game. The shopkeeper recommends one game. He says that it's a hard game. You say that you like a difficult game and decide to take it.
2. You ask at a shop if that game is difficult. The shopkeeper says that it's very easy. You lose interest and say...
3. Your teacher says that you're going to have a test tomorrow. He says that it's going to be very easy. You disagree with him saying that his tests are always very hard. Your teacher asks you what sort of test you like. You tell him that you like easy ones of course.
4. When you're feeding your dog, your friend stops by. You have a Saint Bernard. Your friend is astonished with the size and appetite of your dog. He says that his dog doesn't eat that much. You ask your friend what sort of dog he has. Your friend says that he has a Chihuahua.

Lesson 16 Telling Where and How You Go Return and Come

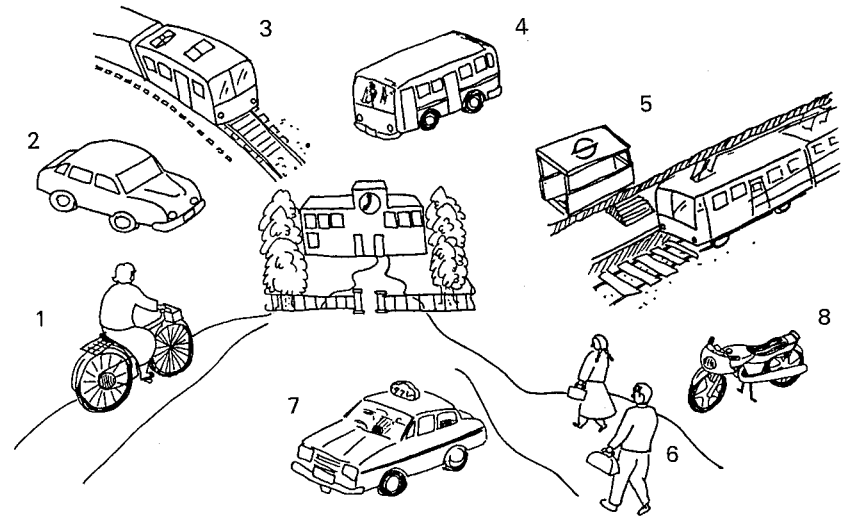

•• New Words •••••

へ(に)	particle (see Explanation 1)	きます	come
		くうこう	airport
で	particle, (see Explanation 2)	デパート	department store
		みぎ	right
なんで	by what OR how	ひだり	left
でんしゃ	train	まっすぐ	straight
バス	bus	ここ	here
ちかてつ	subway; underground	そこ	there
あるいて	walking; on foot	あそこ	over there
タクシー	taxi	どこ	where
バイク	motorcycle	あさひちょう	Asahi-cho (a place name)
いきます	go	うんてんしゅ	driver
いってください。	"Please go."		
かえます	return		

しんごう	traffic light	わかりました	means "Your request
わかります	understand	is understood and will be taken	
わかりました	understood	care of."	
In responding to the request,		そば	near

Basic Expressions

わたしは こうえんへ いきます。	I'm going to the park.
ぼくは えきへ タクシーで いきます。	I'm going to the station by taxi.
どこへ いきますか。	Where are you going?
えきへ 行ってください。	Please go to the station.

Explanation

1. Japanese has a special way of saying "go," "return," and "come" (as in "He came over to my house.").
 These three verbs take the particle へ. This particle shows where you're going, returning or coming to.
 Even though you write *hiragana* へ for the particle, you have to say it as *hiragana* え.

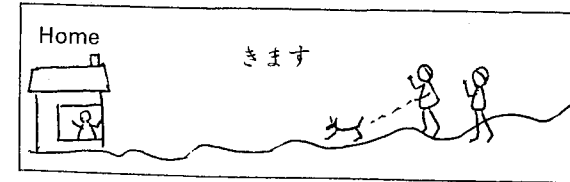
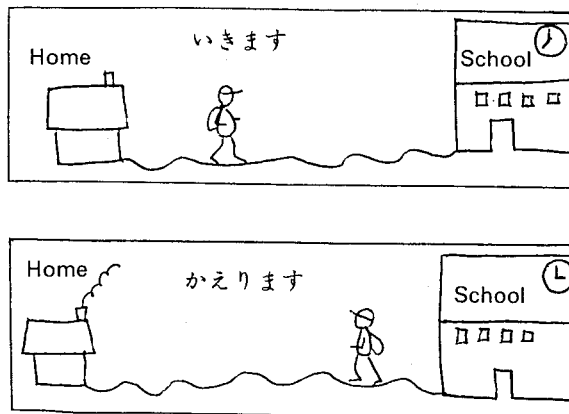

Ex.: こうえんへ いきます。	I'm going to the park.
うちへ かえります。	I'm going home.
がっこうへ きます。	I'm coming to school.

You can also use the particle に (ni) in the place of へ (he).

Ex.: こうえんに いきます。	I am going to the park.
------------------	-------------------------

れんしゅう

Look at the picture and say where this girl is going.

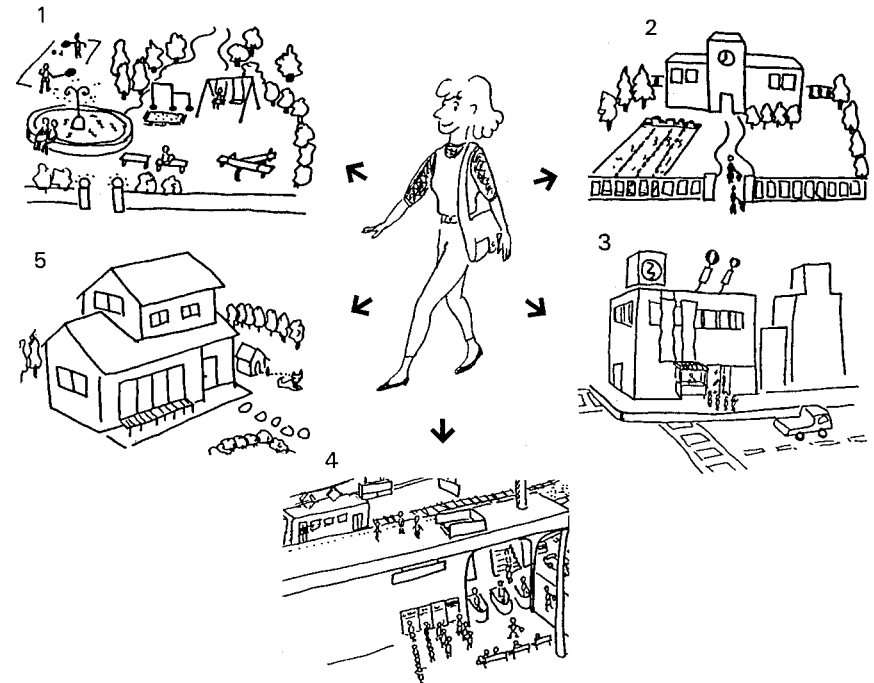

Explanation

2. In order to say how you're going to get somewhere, you use the particle で. This particle means "by means of." It tells the kind of transportation you used.

Ex.: タクシーで いきます。 I'm going by taxi.
 バスで かえります。 I'm going home by bus.
 ひこうきで きます。 He's coming by plane.



In order to ask what kind of transportation you use, you say なんで いきますか, きますか, かえりますか.

What if you don't travel in any kind of vehicle? Then use あるいて which means "on foot" or "walking." The words given on page 81 are vehicles. あるいて is the て form of the verb あるきます which means "will walk." You'll learn this form in Lesson 20, so for now just think of あるいて as "on foot."

れんしゅう

Look at the pictures on page 81 and ask each other how you are coming to school.

Ex.: *Question* がっこうへ なんで きますか。
Answer じてんしゃで きます。

Explanation

3. When you want to ask someone to go somewhere, use this pattern:

name of place へ 行ってください。

This expression is convenient when you tell the taxi driver where you want to go.

Ex.: くうこうへ 行ってください。 Please go to the airport.

Instead of the place names, you can also use direction words like "right," "left," etc.

Ex.: みぎへ 行ってください。 Please go to the right.
 ひだりへ 行ってください。 Please go to the left.
 まっすぐ 行ってください。 Please go straight.

れんしゅう

Substitution Drill

Ex.: えき へ 行ってください。
 1. くうこう
 2. うち
 3. がっこう
 4. どうきょう
 5. みぎ
 6. ひだり
 7. まっすぐ



Explanation

4. ここ そこ あそこ どこ

Go back to Lesson 13 and reread the Explanation 2 on page 58. ここ means here, そこ means there, and あそこ means over there. どこ is a question word.

れんしゅう

Point to the things you see in the classroom. Then ask each other where they are. Use the words どこ, ここ, そこ, あそこ.

Ex.: あなたのほんは どこですか。 ここです。
 1. せんせいのほん
 2. とけい
 3. Student A の えんぴつ
 4. こくばんけし
 5. ドア

Let's learn the following dialogue.

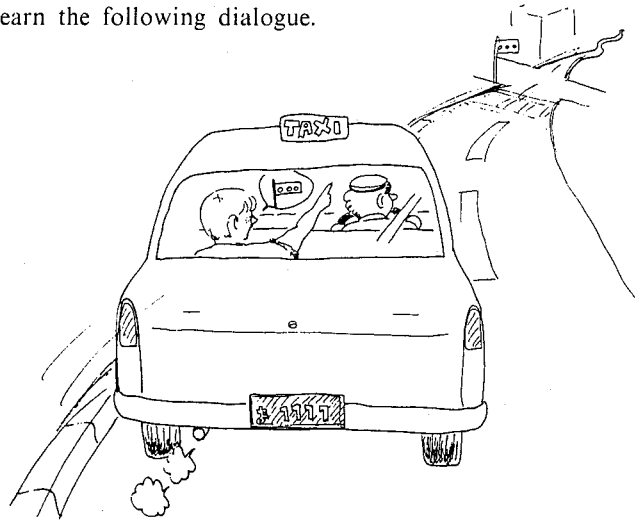

ケント あさひちょうへ 行ってください。
 うんてんしゅ はい。

 あさひちょうです。どこへ いきますか。
 ケント まっすぐ 行ってください。あさひちょうこうえんへ
 いきたいです。
 うんてんしゅ あさひちょうこうえんですね。
 ケント ええ、つぎの しんごうです。みぎへ 行ってください。
 うんてんしゅ はい、みぎですね。
 ケント それから ひだりへ 行ってください。
 うんてんしゅ はい、わかりました。









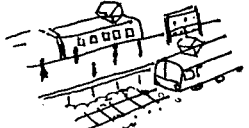

 ケント ここです。いくらですか。
 うんてんしゅ 1,680 えんです。

ケントは タクシーで ともだちの うちへ いきます。ともだちの
 ちは あさひちょうこうえんの そばです。

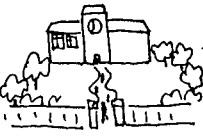
タクシーの うんてんしゅは えいごが できません。

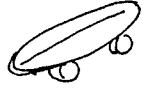
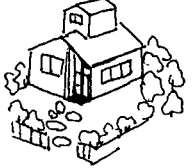
★ EXERCISE ★

Write a correct particle in the blank.

1. おねえさんは   いきます。
2. ケントは   かえります。
3. おにいさんは   いきます。
4. ともだちは   きます。
5. わたしは   いきます。
6. ぼくは   かえります。

れんしゅう

Question and Answer Drill

1st speaker

2nd speaker

Ex.: あなたのうちはどこですか。 とうえん とうえんのそばです。

がっこう

せんせいのうち

デパート

えき

ACTIVITY ▶▶▶

Game ; Taxi driver

Each student draws two maps which are identical. The map you keep has a mark at your destination. Give one map to your partner. Pretend that your partner is the taxi driver and you are the passenger. Your partner will draw a line according to your direction. If he can take you where you want to go, you will get one point because you gave direction correctly.

Lesson 17 Telling Where Things Are and Where You Do Things

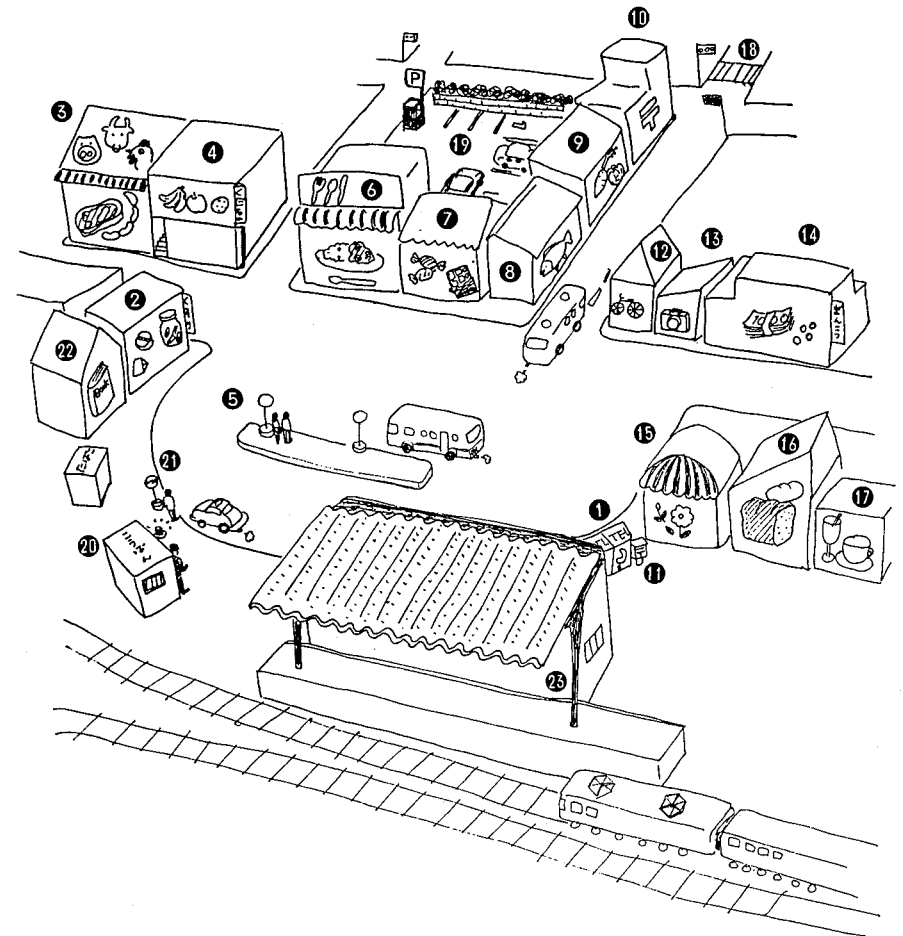

New Words

The words for the picture on page 89.

- | | |
|--------------|-----------------------|
| 1. けんわボックス | telephone box |
| 2. くすりや | pharmacy |
| 3. にくや | butcher |
| 4. くだものや | fruit shop |
| 5. バスのりば | place to get on a bus |
| 6. レストラン | restaurant |
| 7. おかしや | sweetshop |
| 8. さかなや | fish store |
| 9. やおや | green grocery |
| 10. ゆうびんきょく | post office |
| 11. ポスト | mailbox |
| 12. じてんしゃや | bicycle shop |
| 13. カメラや | camera shop |
| 14. ぎんこう | bank |
| 15. はなや | florist |
| 16. パンや | bakery |
| 17. きっさてん | coffee shop |
| 18. おうだんほどう | crosswalk |
| 19. ちゅうしゃじょう | parking lot |
| 20. こうばん | police box |
| 21. タクシーのりば | place to get a taxi |
| 22. ほんや | bookstore |
| 23. えき | station |

Other new words for this lesson

- | | |
|--------|---------------------------------|
| おまわりさん | policeman |
| います | there is... (see Explanation 1) |
| あります | there is... (see Explanation 1) |
| かど | corner |
| まがります | turn |
| で | (particle, see Explanation 4) |
| を | (particle, see Explanation 5) |
| ききます | ask |

- | | |
|-----------|-----------------------------------|
| わたります | go across |
| ちょっと | a little |
| ちょっとすみません | Excuse me. |
| とおり | street |
| みぎがわ | on the right |
| となり | next to |
| みち | way ; road |
| わかりません | I don't know ; I don't understand |
| マリア | Maria |

Basic Expressions

- | | |
|-------------------------|---|
| 1. こうばんに おまわりさんが います。 | There is a policeman in the police box. |
| 2. くるまは ちゅうしゃじょうに あります。 | The car is in the parking lot. |
| 3. こうばんで ききます。 | I'll ask at the police box. |
| 4. そのかどを まがります。 | I'll turn at that corner. |

Explanation

1. In order to say "there is..." use *あります* and *います*. *あります* is used for non-living things, while *います* is used for living things such as people, dogs, birds, etc. In the Japanese language, plants are considered to be non-living things.

Sentence pattern is :

something	が あります。
someone	が います。

Ex.: こうばんが あります。
おまわりさんが います。

When used in a question in daily conversations, the particle *か* is



often left out.

Ex.: たろうくん(が)いますか。 Is Taro there?
 でんわ(が) ありますか。 Is there a telephone?

れんしゅう

Substitution Drill

1. Ex.: ちゅうしゃじょう ちゅうしゃじょうが あります。

- (1) おかしや
- (2) ゆうびんきょく
- (3) さかなや
- (4) でんわボックス

2. Ex.: おまわりさん おまわりさんが います。

- (1) みせのひと
- (2) たろう
- (3) ともだち
- (4) せんせい

3. Ex.: つくえ つくえが あります。

- (1) いぬ
- (2) ケント
- (3) くるま
- (4) おまわりさん
- (5) こうばん
- (6) おかあさん
- (7) こうえん

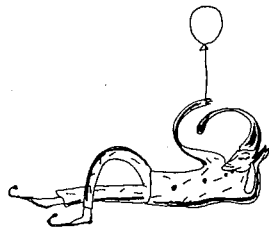

Explanation

2. In order to show where people or things are, use this pattern:

name of place に います。
 あります。

Ex.: うちに います。 I'll be at home.
 がっこうに あります。 It's at school.

れんしゅう

Tell where おかあさん or くるま is. Use this pattern shown below.

place に います。
 あります。

Ex.: うち うちに います。



- 1. ちゅうしゃじょう
- 2. でんわボックス
- 3. にくや
- 4. パンや



- 1. ちゅうしゃじょう
- 2. おうだんぼどう
- 3. がっこう
- 4. うち

Explanation

3. When you want to use a complete sentence to say where things are set up the sentence this way.

name of place に name of someone or something が います。
 があります。

Ex.: こうばんに おまわりさんが います。
 There is a policeman at the police box.
 がっこうに とけいがあります。
 There is a clock at school.

れんしゅう

Say the following in complete sentences.

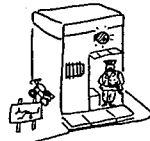

Ex.: こうばん・おまわりさん こうばんに おまわりさんが います。

1. ちゅうしゃじょう・くるま
2. ゆうびんきょく・きって
3. タクシーのりば・おじいさん
4. きっさてん・アイスクリーム
5. でんわボックス・たろう

Explanation

4. The particle **で** means "at this place."

In this lesson we have another use of this particle **で**. When used between a place-word and a verb, this particle means that that place is where the action happens.

Ex.: うちで しょくじを します。 I'll eat at home.

で is used in two very different ways in Japanese. Go back to the preceding lesson (Lesson 16) and read Explanation 2. In that case, **で** means "by means of." Compare this meaning of **で** to the meaning

of "at this place" which you have just learned.

Ex.: でんしゃで いきます。
がっこうで べんきょうします。

れんしゅう

Question and Answer Drill

1st speaker

If you say... Then

Ex.: どこで にんじんを かいますか。やおや やおやで かいます。

1. どこで じしょを かいますか。ほんや
2. どこで きってを かいますか。ゆうびんきょく
3. どこで みちを ききますか。こうばん
4. どこで コーヒーを のみますか。きっさてん
5. どこで しょくじを しますか。レストラン
6. どこで きっぷを かいますか。えき



Explanation

5. The particle **を** means "through," "along"

name of place を まがります turn at
 あるきます walk along
 いきます go through
 きます come along
 わたります go across

In this case, the particle **を** means that you're moving through or along a place.

Ex.:

そのかどを まがります。 I'll turn at that corner.
 こうえんを あるきます。 I'm going to walk through the park.
 おうだんほどうを わたります。 I'll go across the crosswalk.

Let's learn the following dialogue.

マリア　　ちょっとすみません。
 ゆうびんきょくは どこですか。
 おまわりさん　このみちを まっすぐ 行ってください
 みぎがわに はなやさん がありますね。
 マリア　　どこですか。
 おまわりさん　あそこです。
 マリア　　ああ、あの はなやさん ですね。
 おまわりさん　ええ、そのかどを みぎへ まがります。
 そこに がっこう があります。ゆうびんきょくは
 がっこうの となりです。
 マリア　　ああ、そうですか。どうもありがとうございます。

マリアは ゆうびんきょくへ いきます。あたらしいきつてを
 かいます。でも みちが わかりません。
 こうばんに おまわりさんが います。
 マリアは こうばんで みちを ききます。

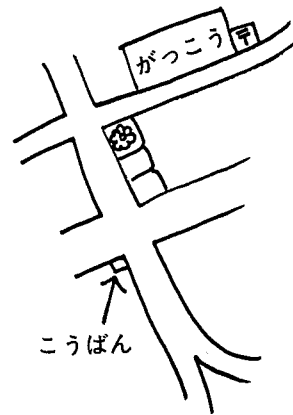

れんしゅう

Question and Answer Drill

if you say...

Ex.: えいごの せつめいしょ ありますか。　　はい
 then ⇒ はい、ありますよ。
 1. あたらしいゲーム ありますか。　　はい
 2. ちゅうしゃじょう ありますか。　　いいえ
 3. でんわ ありますか。　　いいえ
 4. ミンサンくん いますか。　　はい
 5. たろうくん いますか。　　はい
 6. マリアさん いますか。　　いいえ
 7. ドナさん いますか。　　いいえ

★ EXERCISE ★

1. Look at the pictures on page 89. Answer the questions using となり ("next to").

どこにありますか。

Ex.: ゆうびんきょく
 ⇒ ゆうびんきょくは やおやの となり にあります。

- (1) くだものや
- (2) ほんや
- (3) はなや
- (4) じてんしゃや
- (5) ぎんこう

2. Choose the correct particle and circle it.

- (1) こうえん (を・で) あるきます。
- (2) うち (を・で) ごはんをたべます。
- (3) でんしゃ (を・で) いきます。
- (4) こうばん (を・で) ききます。
- (5) おうだんほどう (を・で) わたります。
- (6) そのかど (を・で) まがります。

3. Fill in the blanks with the proper particle if necessary.

- (1) わたし()でんわ()したいです。でも10えん()
ありません。
- (2) たろう()がっこう()あるいて()いきます。
- (3) おかしやさん()かど()みぎ()いってください。
- (4) うち()テレビ()みません()。
- (5) じてんしゃ()こうえん()いきます。
- (6) カメラや()ぎんこう()となり()あります。

ACTIVITY ▶▶▶

Pretend that you are at a police box. Carry on a conversation under the following circumstances.

- 1. You're visiting your friend's house for the first time. The only thing you have is your friend's address. The policeman doesn't know your friend's house, but he is kind enough to look it up on the map and tell you the way.
- 2. You're stopped by a Japanese person in your neighborhood. He doesn't speak much English, but he seems to be looking for a public telephone. Fortunately you're studying Japanese through *Speak Japanese*. Now can you help him out?

Lesson **18** Suggesting Things

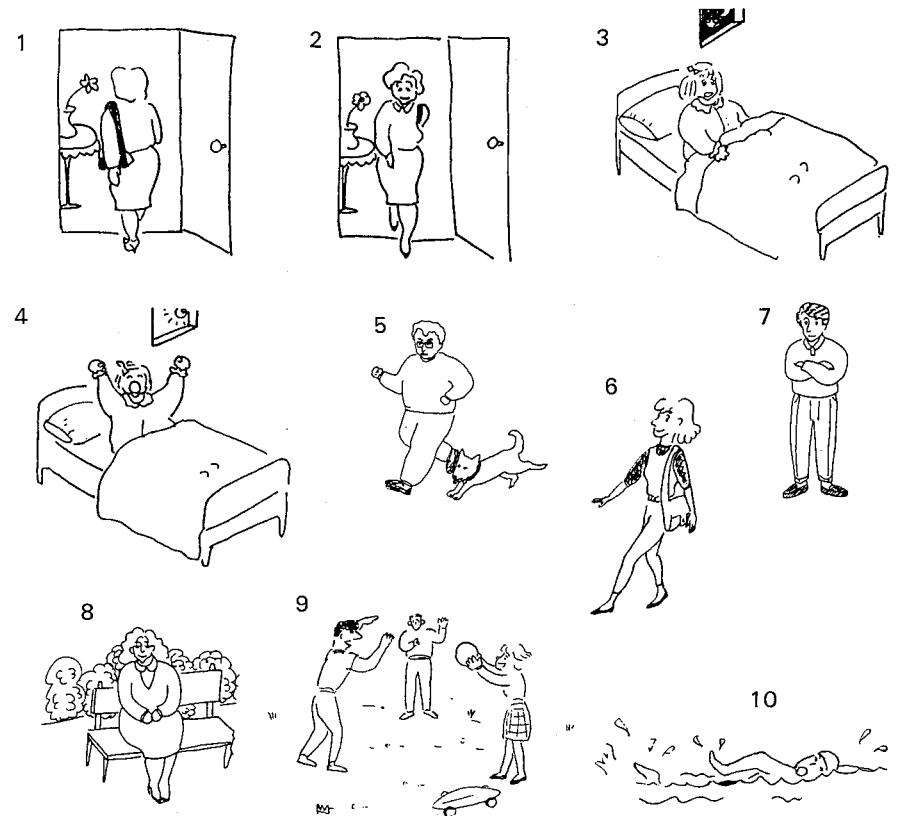

••• New Words (Verbs on this page) •••••

1. はいります	enter	6. あるきます	walk
2. でます	go out	7. たちます	stand
3. ねます	go to bed	8. すわります	sit
4. おきます	get up	9. あそびます	play
5. はしります	run	10. およぎます	swim

(Other words)

なにか	something	あかるい	light, bright
どうして	why	しょくどう	cafeteria
きょう	today	におい	smell
おきゃくさん	guest	ほんとうに	really
ふたり	both of them	から	because
あんないします	to show someone around	だから	therefore, so
はじめに	first	すこし	a little
コンピューター	computer	いいですか。	"Is it all right?"
クラス	class	まいにち	every day
にかい	upstairs	とても	very
ここが	(particle, see Explanation 2)		

Basic Expressions

- | | |
|-----------------------------|------------------------------------|
| 1. いきましょう。 | Let's go. |
| 2. なにか たべましょうか。 | Shall we have something to eat? |
| 3. ここが コンピューターの
へやです。 | This is the computer room. |
| 4. どうして このハンバーガーが
好きですか。 | Why do you like hamburgers here? |
| 5. おいしいから 好きです。 | I like them because they are good. |



Explanation

1. If you want to make a suggestion to someone to do something, say ましょう OR ましょうか. The suffix ましょう means "Let's..." ましょうか means "Shall we...?"

Ex.: こうえんへ いきましょう。 Let's go the park.
 こうえんへ いきましょうか。 Shall we go to the park?

れんしゅう

Change the following verbs into "Let's" form.

1. Ex.: たべます ⇒ たべましょう

(1) できます ⇒

(2) はいります ⇒

(3) ねます ⇒

(4) おきます ⇒

(5) はしります ⇒

(6) あるきます ⇒

(7) たちます ⇒

(8) すわります ⇒

(9) あそびます ⇒

2. Ex.: なにか たべましょうか。 ええ、たべましょう。

(1) なにか のみましょうか。

(2) なにか かいましょうか。

(3) なにか みましょうか。

(4) なにか かきましょうか。

(5) なにか しましょうか。

Explanation

2. The particle が that comes after a noun shows the subject of a sentence, and emphasises it.

Ex.: ここが コンピューターのへやです。

It's this place that is the computer room. (not the other place.)

おまわりさんが います。

It's a policeman who is here. (not another person.)

れんしゅう

No Emphasis on Subject ⇒ Emphasis on Subject

Ex.: ここは コンピューターのへやです。

⇒ ここが コンピューターのへやです。

1. わたしは いきます。 ⇒
2. これは わたしの がっこうです。 ⇒
3. ケントは かいました。 ⇒
4. このほんは おもしろいですよ。 ⇒
5. あのケーキは おいしいですよ。 ⇒
6. あそこは たろうくんのうちです。 ⇒

Explanation

3. To tell the reason why, use から.

Ex.: あついから...	Because it's hot...
たべたいから...	Because I want to eat...
たべたくないから...	Because I don't want to eat...
ほしいから...	Because I want (it)...

れんしゅう

If you answer... Then...

- Ex.: テレビゲームを しますか。 (いいえ) いいえ、しません。
 どうして。 (つまらない) つまらないから
 しません。
1. にほんごのしけんが すきですか。 (はい)
 どうして。 (やさしい)
 2. しょくどうのハンバーガーを たべますか。 (いいえ)
 どうして。 (おいしくない)
 3. きょう、テニスのれんしゅうを しますか。 (はい)
 どうして。 (おもしろい)
 4. あたらしいゲームを かいますか。 (はい)
 どうして。 (ほしい)
 5. アイスクリームを たべませんか。 (いいえ)
 どうして。 (ほしくない)
 6. りんごを かいませんか。 (いいえ)
 どうして。 (たべたくない)
 7. すわりませんか。 (いいえ)
 どうして。 (すわりたくない)
 8. きょう、がっこうへ いきますか。 (はい)
 どうして。 (テニスをしたい)
 9. うちへ かえますか。 (はい)
 どうして。 (テレビをみたい)
 10. コーヒーを のみますか。 (いいえ)
 どうして。 (いま、のみたくない)



Let's learn the following dialogue.

きょう、ケントのがっこうにおきゃくさんがきます。やまださんとたなかさんです。ふたりは、にほんのちゅうがっこうのせんせいです。

ケントは、すこしにほんごができます。

ケントはふたりをあんないします。

- | | |
|--------|-------------------------|
| 1. ケント | はじめにどこへいきましょうか。 |
| やまださん | わたしは、コンピューターのクラスをみたいです。 |
| たなかさん | わたしもみたいです。 |
| ケント | じゃあ、にかいへいきましょう。 |

- | | |
|--------|-------------------|
| 2. ケント | ここがコンピューターのへやです。 |
| たなかさん | あかるいへやですね。 |
| やまださん | これはなんねんせいのクラスですか。 |
| ケント | ちゅうがく1ねんです。 |
| | ちょっとはいりましょう。 |
| たなかさん | いいですか。 |
| ケント | ええ、どうぞ。 |

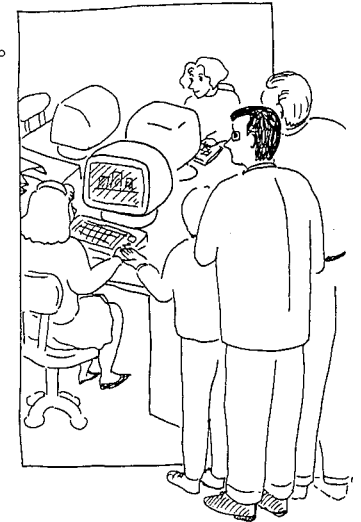

- | | |
|--------|---------------------|
| 3. ケント | ここがしょくどうです。 |
| やまださん | いいにおいですね。 |
| ケント | ぼくはまいにちハンバーガーをたべます。 |
| たなかさん | まいにち、どうしてですか。 |
| ケント | とてもおいしいから。 |

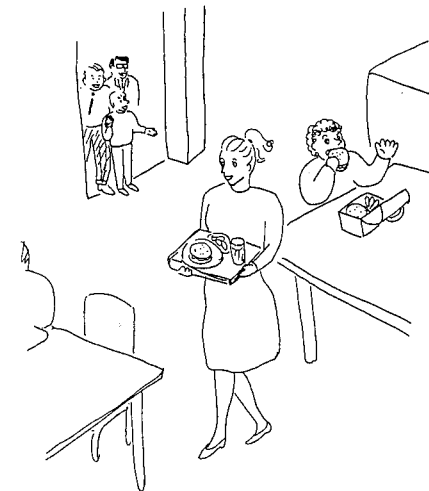

★ EXERCISE ★

1. Give your suggestion for the following statements.

Ex.: さむいですね。 ⇒ あついココアを のみませんか。

- (1) あついですね。
- (2) しゅくだいがありません。
- (3) おなかが すきました。
- (4) のどが かわきました。
- (5) いいえいがを みたいです。

2. Answer the following questions.

- (1) ケントのがっこうの おきゃくさんは だれですか。
- (2) おきゃくさんは しょうがっこうのせんせいですか。
- (3) どうして ケントが あんないしますか。
- (4) はじめに どのクラスを みますか。
- (5) コンピューターのへやは どこにありますか。
- (6) コンピューターのへやは どんなへやですか。
- (7) ケントは まいにち しょくどうで なにを たべますか。
- (8) どうしてですか。

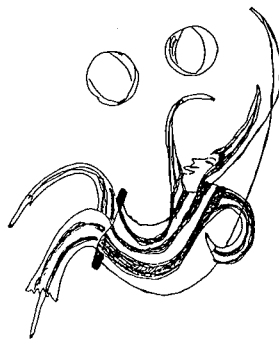

ACTIVITY ▶▶▶

You have an exchange student from Japan who doesn't speak much English. That person's going spend a night at your house. Can you show him around your house?

The words which might be useful in the household are as follows:

- | | |
|----------------|---------------|
| 1. living room | いま (リビングルーム) |
| 2. kitchen | だいどころ (キッチン) |
| 3. bath | おふろ |
| 4. shower | シャワー |
| 5. bathroom | おてあらい |
| 6. entryway | げんかん |
| 7. bedroom | しんしつ (ベッドルーム) |

Draw a house plan and tell where things are. Take turns being the exchange student and the host family.

Lesson
19

**Describing What You Did
and How Things Were**

4月 (April)						
SUN.	MON.	TUE.	WED.	THU.	FRI.	SAT.
日	月	火	水	木	金	土
にち	げつ	か	すい	もく	きん	ど
イースターの やすみ  ほっかいどう 						
6	7 	8	9	10 	11	12 
13 	14	15	16 	17	18 	19
20	21	22	23	24 	25	26 
27	28 	29 	30 			
	おととい	きのう	きょう			

Today is Wednesday the 30th. The picture above shows what you did or how things were during the month. If the picture has an X on it, pretend that you did *not* do it or that things were *not* that way.

••• New Words •••••

にちようび	Sunday
げつようび	Monday
かようび	Tuesday
すいようび	Wednesday
もくようび	Thursday
きんようび	Friday
どようび	Saturday
イースター	Easter
たんじょうび	birthday
やすみ	holiday, vacation
ほっかいどう	Hokkaido
きょうかい	church
きのう	yesterday
おととい	the day before yesterday
かばん	bag
わすれました	forgot
わすれます	forget
どう	how
みどりちょうゆき	bound for Midoricho
バスのなか	on the bus
バンド	band
しあい	game, tournament
だから	so, therefore
にもつ	luggage
たくさん	a lot
おもかった	was heavy
おもい	heavy
せき	seat
うしろ	back, behind
おきました	put (past form)
おきます	put
そして	and
すっかり	completely
かいしゃ	company

● あおい	blue	●
● スポーツバッグ	sportsbag	●
● なかみ	content	●
● ボール	ball	●
● おべんとう	packed lunch	●
● ああ、よかった。	"What a relief!"	●
● じゅうしょ	address	●
● おねがいします。	"Please do (something) for me."	●
● なか	inside	●

Basic Expressions

- | | |
|-----------------------|--------------------------------------|
| 1. きのう、かばんを わすれました。 | I left my bag (somewhere) yesterday. |
| 2. こうえんへ いきませんでした。 | I didn't go to the park. |
| 3. きのうは さむかったですね。 | It was cold yesterday, wasn't it? |
| 4. しけんは どうでしたか。 | How was the exam? |
| あんまり むずかしくなかったです。 | It wasn't too difficult. |
| 5. きのうは あめでしたか。 | Was it a rainy day yesterday? |
| いいえ、あめじゃなかったです。 | No, it wasn't. |
| 6. かばんを うしろのせきにおきました。 | He put his bag on the back seat. |

Explanation

1. To tell what you did, simply change the suffix **ます** to the suffix **ました**.

Ex.:

きょう がっこうへ いきます。 I'm going to school today.

きのう がっこうへ 行きました。 I went to school yesterday.

れんしゅう

Transformation Drill

Ex.: いきます。 ⇨ 行きました。

1. たべます。
2. あります。
3. かえります。
4. います。
5. わすれます。
6. あげます。
7. みます。
8. およぎます。

Explanation

2. To say you did not do something, add **でした** to the **ません** form. **でした** is the past form of **です**.

Ex.: いきます。 I won't go.
 行けません。 I didn't go.



れんしゅう

Transformation Drill

Ex.: およぎません。 ⇨ およぎませんでした。

1. あそびません。
2. はしりません。
3. あるきません。
4. おきません。
5. ねません。
6. でません。
7. はいりません。
8. まがりません。

9. まちません。

Explanation

3. For describing words (adjectives), drop the final い and add かった.

Ex.: さむい さむ+かった さむかった
 (It's cold.) (It was cold.)

Go back to lesson 15 and reread Explanation 3 on page 74. In that lesson you learned that the negative form of いい (good) comes from よい. It's exactly the same for the negative form of adjectives in the past. The past tense of いい is also based on よい.

よい ⇒ いい ⇒ よかった

Ex.: しけんの てんは よかったです。
My test result was good.

きのうの えいがは よかったです。
The movie I watched yesterday was a good one.

きのうの しあいは よかったです。
We had a good game yesterday.



れんしゅう

Change the following adjectives into past form.

Ex.: さむい ⇒ さむかった

1. あつい
2. おもしろい
3. つまらない
4. あたらしい
5. ふるい
6. むずかしい
7. やさしい
8. たかい

9. やすい
10. わるい
11. おおきい
12. ちいさい
13. いい

Explanation

4. To make adjectives negative past, drop the final い from くない and add かった.

Ex.: さむくない さむくな+かった さむくなかった
 (It's not cold.) (It wasn't cold.)

Remember in lesson 15 you learned that you could say ありません for くないです. In this case you can also say ありませんでした for くなかったです.

Ex.: さむくなかったです = さむくありませんでした

れんしゅう

Ex.: おもしろくない ⇒ おもしろくなかった

1. ちいさくない
2. あまり たかくない
3. あまり おいしくない
4. あまり むずかしくない

Explanation

5. noun+です ⇒ noun+でした

Ex.: きょうは あめです。 It's a rainy day today.
 きのうは あめでした。 It was a rainy day yesterday.

れんしゅう

Ex.: きょうは あめです。 ⇒きのうは あめでした。

1. きょうは やすみです。
2. きょうは にちようびです。
3. たなかさんは せんせいです。
4. たろうは しょうがくせいです。
5. おべんとうは ハンバーガーです。
6. きょうは ぼくのたんじょうびです。

Explanation

6. To make noun+です negative past, the sentence pattern is as follows.

noun+じゃないです ⇒ noun+じゃなかったです
 or noun+じゃありません ⇒ noun+じゃありませんでした

Ex.: きょうは あめじゃないです。

It's not a rainy day today.

きのうは あめじゃなかったです。

It wasn't a rainy day yesterday.

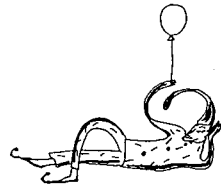

れんしゅう

1. Ex.: おべんとうは おすしじゃないです。
 ⇒おべんとうは おすしじゃなかったです。

- (1) きょうは たんじょうびじゃないです。
- (2) げつようびは やすみじゃないです。
- (3) テニスのしあいじゃないです。
- (4) バンドのれんしゅうじゃないです。
- (5) にほんごのしけんじゃないです。

2. Ex.: おもしろくありませんでした。 ⇒おもしろくありませんでした。

- (1) ちいさくありませんでした。

- (2) あまり たかくなかったです。
- (3) あまり おいしくありませんでした。
- (4) あまり むずかしくありませんでした。

Explanation

7. におきます, わすれます

When you want to say you put something or left something at a certain place, you always use the particle に after the name of the place.

Set up your sentence this way.

something	を	name of place	に	おきます (put)
				わすれます (leave)

れんしゅう A

Question: かばんを どこに おきましたか。

Answer: Ex.: バスのなかに おきました。

- (1) コンピューターのへや
- (2) こうえんのなか
- (3) タクシーのなか
- (4) うしろのせき
- (5) でんわのそば
- (6) テレビのうしろ

れんしゅう B

Say where you left your umbrella.



Ex.: Back seat ⇒うしろのせきに わすれました。

- (1) In the taxi
- (2) At the station
- (3) On the bus
- (4) At home

Let's learn the following dialogue.

いま、8じはん です。みどりちょうゆきの バスの なかに ケントのかばんがあります。でも、ケントは いません。ケントは いま がっこうに います。

きょう、バンドのれんしゅうと テニスのしあいが ありました。だから、にもつが たくさんありました。ケントは かばんをうしろの せきにおきました。おもかったからです。そして すっかり わずれました。

いま、4じ です。ケントは バスの かいしゃに います。



ケント すみません。けさの みどりちょう ゆきの
バスの かいしゃの ひと バスに、かばんが ありませんでしたか。
ひと どんな かばんですか。
ケント あおい スポーツバッグです。
かいしゃの ひと なかみは なんですか。
ケント がっこうの ほんど、おべんとうと、テニスの
ボールです。
かいしゃの ひと ちょっと まってください。ありましたよ。
ケント ああ、よかった。
かいしゃの ひと ここに なまえと じゅうしょを おねがい
します。

★ EXERCISE ★

1. Look at the picture on page 108. Choose the correct statement based on the condition given in English.

- (1) Today is April 30th.
- きのう、ぼくは しんぶんを よみました。
 - きのう、ぼくは カメラを かいました。
 - きのう、ぼくは カメラを かいませんでした。
- (2) Today is April 14th.
- きのう、わたしは きょうかいへ いきました。
 - きのうは あめ でした。
 - きのう、わたしは きょうかいへ いきませんでした。
- (3) Today is April 7th.
- おととい、ぼくは ほっかいどうに いました。
 - おととい、ぼくは がっこうで テニスを しました。
 - おととい、ぼくは プレゼントを あげました。

(4) Today is April 25th.

- a. きょうは あめじゃありませんでした。
- b. おどどい、わたしは カメラを かいました。
- c. おどどい、わたしは テニスを しませんでした。

2. Read the story and the dialogue on the pages 116-17. Then answer the questions in complete sentences.

(1) 8じはんです。ケントのかばんは どこにありますか。

(2) きょう、にもつが たくさんありました。どうしてですか。

(3) どうして ケントは かばんを うしろのせきにおきましたか。

(4) ケントのかばんのなかに なにがありましたか。

(5) いま、4じです。ケントのかばんは どこにありましたか。

(6) ケントは バスのかいしゃで なにを かきましたか。

(7) ケントのかばんは どんなかばんですか。

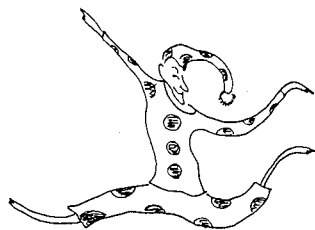

ACTIVITY ▶▶▶

1. Look at the picture on page 116. Pretend that you are Kent and carry on a conversation with the man in the office.
2. Put on a skit based on the following plot.
You ate at a hamburger shop with your friend. It was raining. When you came out, it had stopped raining so you forgot to pick up your umbrella. At the station you remembered that you had left your umbrella at the shop. You hurried back, but you could not find it where you had put it. You asked one of the waitresses about your umbrella. She asked you what sort of umbrella it was. You told her what it was like. The waitress said that she had found it and took it out from behind the counter and gave it to you.

Lesson
20

**Asking Someone
to Do Something**

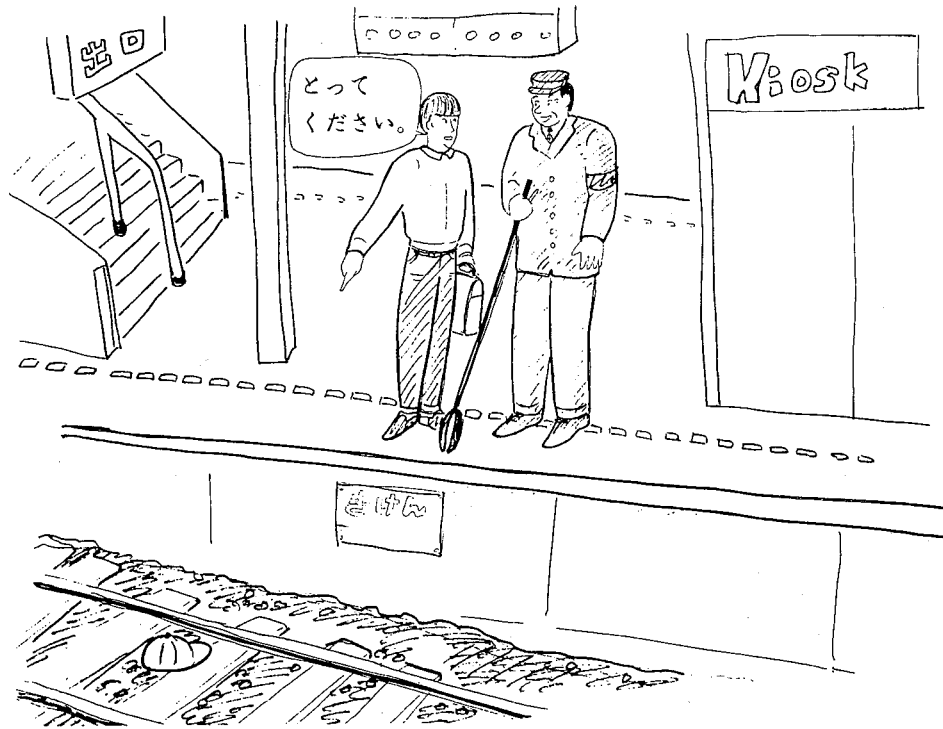

●● New Words ●●	
ぼうし	hat, cap
とって	(て form of 取ります)
とります	get
とってください	Please get it for me.
の	one (see Explanation 2)
うさぎ	rabbit
はい、どうぞ	Here you are.

● みせて	(て form of みせます)
● みせます	show
● もう、すこし	a little more
● リボン	ribbon
● リボンをします	put ribbon on
● して	(て form of します)
● そうしてください	Please do that
● なかよし	good friend
● びょうき	ill, sick
● おもちゃや	toy shop
● おみまいの プレゼント	gift to comfort a sick person
● かわいい	cute
● ぬいぐるみ	stuffed animal

Basic Expressions

1. その ぼうしを とってください。 Please get that hat for me.
2. しろいのを みせてください。 Please show me the white one.

Explanation

1. Japanese has a special way for you to ask someone to do something for you. You put the verb in a certain form and add the expression ください. This is called the て form.

Before you study this lesson, go back to lesson 6 about "classroom expressions" on page 23. Reread Explanation 3 in lesson 16 on page 84 also. You already know that:

て form of a verb + ください
= Please do (something) for me.

These are the て forms of the verbs you've already learned. Learn them well by heart.

Lesson 6

- | | | |
|-----------|-------------|------|
| (1) はじめます | (begin) | はじめて |
| (2) みます | (look, see) | みて |



Lesson 20

(3) ききます	(listen)	きいて
(4) いいます	(say)	いって
(5) します	(do)	して

Lesson 12

(6) かきます	(write)	かいて
(7) たべます	(eat)	たべて
(8) のみます	(drink)	のんで
(9) みます	(watch)	みて
(10) よみます	(read)	よんで
(11) かいます	(buy)	かって

Lesson 13

(12) まちます	(wait)	まって
-----------	--------	-----

Lesson 14

(13) かきます	(draw)	かいて
-----------	--------	-----

Lesson 16

(14) わかります	(understand, know)	わかって
(15) あるきます		あるいて
(16) いきます		いって
(17) かえります		かえって
(18) きます		きて

Lesson 17

(19) ききます	(ask)	きいて
(20) わたります	(go across)	わたって
(21) います		いて
(22) まがります		まがって

Lesson 18

(23) でます	(go out)	でて
(24) はいります	(enter)	はいって
(25) ねます	(go to bed)	ねて
(26) おきます	(get up)	おきて
(27) はしります	(run)	はしって

Asking Someone to Do Something

(28) あるきます	(walk)	あるいて
(29) たちます	(stand)	たって
(30) すわります	(sit)	すわって
(31) あそびます	(play)	あそんで
(32) およぎます	(swim)	およいで

Lesson 19

(33) おきます	(put)	おいて
(34) わすれます	(forget)	わすれて

Lesson 20

(35) とります	(get)	とって
(36) みせます	(show)	みせて



れんしゅう

- Ex.: てがみを かきます。 ⇒ てがみを かいてください。
- この かんじを よみます。 ⇒
 - ひこうきの きっぷを かいます。 ⇒
 - この テープを ききます。 ⇒
 - はいります。 ⇒
 - すわります。 ⇒
 - あの かどを まがります。 ⇒
 - おうだんほどうを わたります。 ⇒

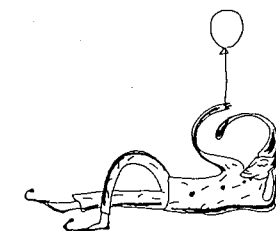

Explanation

2. しろいの a white one

Review the usage of the particle の

ケントのじてんしゃ	Kent's bicycle (Lesson 13, Explanation 1)
とうきょうのがっこう	a school in Tokyo
えいごのほん	an English book OR a book written in English.

ケントの です。	It's Kent's (Lesson 13, Explanation 6)
わたしの です。	It's mine.
だれの ですか。	Whose is it?

- しろいの A white one
- おおきいの A big one
- あたらしいの A new one

Adjective+の

This の replaces the noun mentioned before. It works as an English word *one* in the sentences like "Please give me a white one." OR "I like the red one better."

Ex.: この しんぶんは ふるいです。
 あたらしいの を とってください。
 This newspaper is old. Please get me a new one.

れんしゅう

- Ex.: しろい ぼうしを ください。 ⇒ しろいのをください。
1. おおきい ノート を ください。 ⇒
 2. ちいさい ぬいぐるみ を ください。 ⇒
 3. ふるい しんぶん を ください。 ⇒
 4. あたらしい ろうそく を ください。 ⇒
 5. いい カメラ を かってください。

6. おもしろい まんがを みせてください。
7. やさしい ほんを よんでください。

Let's learn the following dialogue.

アン すみません。その しろい うさぎを とってください。
 みせのひと はい、どうぞ。
 アン それから その しろいのも みせてください。
 もうすこし おおきいのが ありますか。
 みせのひと はい、これです。
 アン かわいいですね。じゃあ、これを ください。
 みせのひと ありがとうございます。プレゼントですか。
 アン はい、そうです。
 みせのひと リボンを しますか。
 アン ええ、そうしてください。

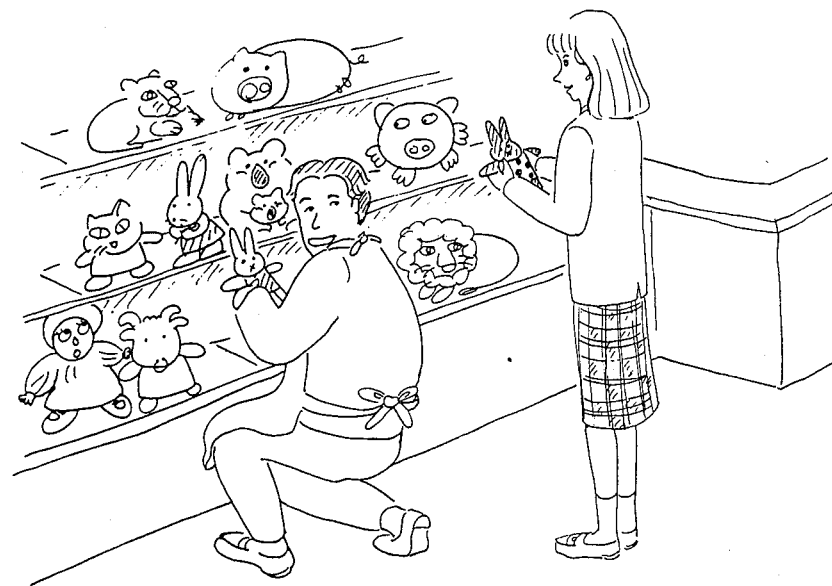

アンとドナはなかよしです。ドナはいま、びょうきです。だからいま、びょういんにいます。アンはおもちゃやおみまいのプレゼントをかいます。ドナはぬいぐるみが好きです。アンはうさぎのぬいぐるみをかいました。かわいいうさぎのぬいぐるみです。

★ EXERCISE ★

1. Respond to the following statements. Complete each verb form in the て form. Write the correct *hiragana* in the blanks.

Ex.: アメリカへ かえります。てがみを ください。
write

(1) これは おもしろい ほんです。その ほんを ください。
show

(2) みちが わかりません。こうばんで ください。
ask

(3) ああ、おなか すきました。これを ください。
eat

(4) ゆうびんきょくへ いきたいです。あの かどを ください。
turn

(5) あついから およぎたいです。プールで ください。
swim

2. Answer the following questions.

(1) アン なかよしは だれですか。

(2) ドナは いま、どこにいますか。

(3) どうしてですか。

(4) アンは どこで おみまいの プレゼントを かいましたか。

(5) おみまいの プレゼントは なんですか。

(6) ドナは、なにが すきですか。

(7) アンは どんな ぬいぐるみを かいましたか。

ACTIVITY ▶▶▶

1. You are at the following stores. One of you will be a customer and another one will be a shopkeeper. Do some shopping at each of the stores.

- (1) camera shop
- (2) bicycle shop
- (3) bookstore

2. Look at the picture on page 120.

Pretend that you are the boy on the platform.

What would you say to the stationmaster in the following situations?

- (1) You dropped your report card.
- (2) You dropped coins from your pocket.
- (3) Your shoe fell on the track.

Words for this role play

report card	つうちひょう
¥10 coin	10えんだま
¥50 coin	50えんだま
¥100 coin	100えんだま
shoe	くつ

さくいん

- ああ、よかった。 What a relief! 19
 あおい blue 19
 あかるい light, bright 18
 あさひちょう
 Asahi-cho (a place name) 16
 あそこ over there 16
 あそびます play 18
 あたらしい new 15
 あつい hot 15
 あなた you 10
 あの that+(noun) over there 13
 あまい sweet 15
 あめ rain 2-(3)
 ありがとうございます。
 Thank you very much. 10
 あります
 there is . . . (see Explanation 1) 17
 あるいて walking; on foot 16
 あるきます walk 18
 あれ that one over there 10
 あんないします
 to show someone around 18
 あんまり not so much 7
 いい good 15
 いいえ no 2-(3)
 いいえ、そうじゃないです。
 No, it's not. 2-(3)
 いいですか。 Is it all right? 18
 いきます go 16
 いくらですか。 How much is it? 9-(3)
 いけばな flower arranging 11
 いす chair 2-(3);6
 いただきます (greeting before the meal) 4
 いち one 9-(1)
 いっしょに together 6
 いってください。¹ Please go. 16
 いってください。² Please say. 6
 五 つ five 3
 いぬ dog 2-(3)
 いま now 9-(2)
 います
 there is . . . (see Explanation 1) 17
 いもうと younger sister 5
 いらっしゃいませ。 Welcome! 14
 うさぎ rabbit 20
 うしろ back, behind 19
 うち house, home 2-(3)
 うんてんしゅ driver 16
 えいが movie 13
 えいご English 11
 ええ、はい yes 11
 えき station 2-(3)
 えん yen 9-(3)
 えんぴつ pencil 6
 おいしい taste good 15
 おうだんほどう crosswalk 17
 おおきい big 15
 おかあさん mother 5
 おかしや sweet shop 17
 おきました past form of おきます 19
 おきます¹ get up 18
 おきます² put 19
 おきやくさん guest 18
 おじいさん grandfather 5
 おとうさん father 5
 おとうと younger brother 5
 おとどい the day before yesterday 19
 おとな adult 9-(4)
 おなかかすきました。 I'm hungry. 14
 おにいさん elder brother 5
 おねえさん elder sister 5
 おねがいます。
 Please do (something) for me. 19
 おはようございます。
 Good morning. 4
 おばあさん grandmother 5
 おべんとう packed lunch 19
 おまわりさん policeman 17
 おみまいのプレゼント
 gift to comfort a sick person 20
 おもい heavy 19
 おもかった past form of おもい 19
 おもしろい interesting 15
 おもちゃや toy shop 20
 おやすみなさい Good night. 4
 およぎます swim 18
 おんがく music 2-(3)
 か (a particle, see Explanation 5) 10
 かいしゃ company 19
 かいます buy 12
 かえります return 16
 かきます write 12
 かさ umbrella 2-(3)
 かど corner 17
 かばん bag 19
 かようび Tuesday 19

から because 18
 からい salty 15
 かわいい cute 20
 か¹ (a particle, see Explanation 1) 11
 か² (a particle, see Explanation 2) 18
 がっこう school 13
 聞いてください。 Please listen. 6
 ききます¹ listen 12
 ききます² ask 17
 きっさてん coffee shop 17
 きって stamp 11
 きっぷ ticket 2-(3)
 きのう yesterday 19
 きます come 16
 きゅう nine 9-(1)
 きゅうじゅう ninety 9-(1)
 きょう today 18
 きょうかい church 19
 きらいです。 I don't like it. 7
 きんようび Friday 19
 きゅうにゅう milk 14
 ぎんこう bank 17
 く ⇒ きゅう
 くこう airport 16
 くすりや pharmacy 17
 ください give (something) to me 10
 くだものや fruit shop 17
 くるま car 2-(3)
 くん (a suffix, see page 20) 5
 けしゴム eraser 10
 けっこうです。 No, thank you. 12
 けんか fight 2-(3)
 けんどう Japanese fencing 11
 げつようび Monday 19
 こうえん park 2-(3)
 こうこうせい high school student 9-(4)
 こうどうがっこう high school 9-(5)
 こうばん police box 17
 こくばん blackboard 6
 こくばんけし chalk eraser 6
 ここ here 16
 このつ nine 3
 この this+(noun) 13
 これ this one 10
 こんにちは。 Hi! 4
 こ¹ five 9-(1)
 こ² language (see page 43) 11
 ごじゅう fifty 9-(1)
 ごちそうさま。
 (greeting after the meal) 4
 さかな fish 2-(3)
 さかなや fish store 17

さむい cold 15
 さようなら。 Good-bye. 4
 さる monkey 2-(3)
 さん¹ (a suffix, see page 20) 5
 さん² three 9-(1)
 さんじゅう thirty 9-(1)
 さんじゅうふん 30 minutes 9-(2)
 ざっし magazine 14
 し ⇒ よん
 しあい game, tournament 19
 しけん exam., test 45
 しずかにしてください。
 Please be quiet. 6
 しち seven 9-(1)
 しちごさん (a celebration, see Cultural
 Note p.31) 9-(4)
 して (て form of します) 20
 します do 12
 しゅくだい homework 6; 13
 しょうがくせい
 elementary school student 9-(4)
 しょうがっこう elementary school 9-(5)
 しょくじ meal 13
 しょくどう cafeteria 18
 しんこう traffic light 16
 しんぶん newspaper 2-(3)
 じてんしゃ bicycle 13
 じてんしゃや bicycle shop 17
 じゃあ then 12
 じゅう ten 9-(1)
 じゅういち eleven 9-(1)
 じゅうきゅう ⇒ じゅうく
 じゅうく nineteen 9-(1)
 じゅうご fifteen 9-(1)
 じゅうさん thirteen 9-(1)
 じゅうし fourteen 9-(1)
 じゅうしち seventeen 9-(1)
 じゅうしょ address 19
 じゅうなな ⇒ じゅうしち
 じゅうに twelve 9-(1)
 じゅうはち eighteen 9-(1)
 じゅうよん ⇒ じゅうし
 じゅうろく sixteen 9-(1)
 じょうば horseback riding 8
 じん (a suffix) person 5
 すいえい swimming 11
 すいか watermelon 2-(3)
 すいようび Wednesday 19
 すきです。 I like it. 7
 すこし a little 8; 18
 すっかり completely 19
 すみません。 Excuse me. 4

すもう Japanese wrestling 11
 すわります sit 18
 せき seat 19
 せっけん soap 2-(3)
 せつめい explanation 15
 せつめいしょ manual 15
 せん thousand 9-(1)
 せんせい teacher 11
 ぜんぜん not at all 8
 そうしてください。 Please do that. 20
 そこ there 16
 そして and 19
 その that+(noun) 13
 そば¹ buckwheat noodle 2-(3)
 そば² near 16
 それ that one 10
 それから and then 10
 そろばん abacus 11
 たかい expensive 15
 たくさん a lot 19
 たちます stand 18
 たべます eat 12
 たまご egg 2-(3)
 たんじょうび birthday 19
 だいがく college 9-(5)
 だいすきです。 I like it very much. 7
 だから therefore 18
 だしてください。 Please hand in. 6
 だれ who 13
 ちいさい small 15
 ちかてつ subway, underground 16
 ちず map 2-(3); 6
 ちゅうがくせい
 junior high school student 9-(4)
 ちゅうがっこう
 junior high school 9-(5)
 ちゅうしゃじょう parking lot 17
 ちよっと a little 13
 ちよっとすみません。 Excuse me. 17
 ちよっとまって。 Wait a minute! 13
 つぎ next, coming 13
 つくえ desk 2-(3); 6
 つまらない boring 15
 つめたい
 cold (for something you touch) 15
 てがみ letter 2-(3)
 てん mark, point 15
 で¹ (a particle, see Explanation 2) 16
 で² (a particle, see Explanation 4) 17
 できます。 I can do it. 8
 です am, is, are 5
 えます go out 18

でも but 11
 でんしゃ train 16
 でんわ telephone 13
 でんわボックス telephone booth 17
 と (a particle, see Explanation 3) 10
 とお ⇒ じゅう
 とおり street 17
 とけい watch, clock 2-(3)
 とって (て form of 取ります) 20
 とってください。
 Please get it for me. 20
 とても very 15
 となり next to 17
 ともだち friend 13
 取ります get 20
 どう how 19
 どうして why 18
 どうぞ。¹ Please. (for offering) 12
 どうぞ。² Here you are. 15
 どうも。 Thank you. 12
 どうもありがとうございます。 Thank you. 4
 どこ where 16
 どの which+(noun) 13
 どうび Saturday 19
 どれ which one 10
 どんな what kind of 15
 なか inside 19
 なかよし good friend 20
 なし pear 2-(3)
 なな ⇒ ちち
 ななじゅう seventy 9-(1)
 ななつ seven 3
 なに what 12
 なにか something 18
 なまえ name 5
 なんさい How old...? 9-(4)
 なんて what time 9-(2)
 なんて by what OR how 16
 なんです。 What is it? 2-(3)
 なんねんせい what grade 9-(5)
 に two 9-(1)
 におい smell 18
 にかい upstairs 18
 にく meat 2-(3)
 にくや butcher 17
 にじゅう twenty 9-(1)
 にじゅうさい ⇒ はたち
 にちようび Sunday 19
 にほんご Japanese language 11
 にもつ luggage 19
 ぬいぐるみ stuffed animal 20
 ね (a particle, see Explanation 4) 12

さくいん

ねこ cat 2-(3)
 ねます go to bed 18
 —ねんせい —grade 9-(5)
 の one (see Explanation 2) 20
 のどがかわきました。 I'm thirsty. 13
 のみます drink 12
 のみもの drink 2-(3)
 は (a particle, see page 18) 5
 はい yes 2-(3)
 はい、そうです。 Yes, it is. 2-(3)
 はい、どうぞ。 Here you are. 20
 はいります enter 18
 はさみ scissors 2-(3)
 はしります run 18
 はじめに first 18
 はじめましょう。 Let's begin. 6
 はたち 20 years old 9-(4)
 はち eight 9-(1)
 はちじゅう eighty 9-(1)
 はな flower 14
 はなや florist 17
 はやく、はやく。 Hurry up! 13
 ばん turn 13
 ひこうき airplane 2-(3)
 ひだり left 16
 ひど person 10
 ひどつ one 3
 ひゃく hundred 9-(1)
 びょうき ill, sick 20
 ふたつ two 3
 ふたり both of them 18
 ふね ship, boat 2-(3)
 ふるい old 15
 ぶどう grapes 10
 へ(に) (a particle, see Explanation 1) 16
 へや room 2-(3)
 ほしい want 11
 ほっかいどう
 Hokkaido (place name) 19
 ほん book 2-(3); 6
 ほんどうに really 18
 ほんや bookstore 17
 ぼうし hat, cap 20
 ぼうく I (for boy's use only) 5
 ぼくたち we 13
 ぼんさい
 dwarf tree planted in a pot 11
 まいにち every day 13
 まがります turn 17
 まっすぐ straight 16
 まど window 2-(3); 6
 まん、いちまん ten thousand 9-(1)

まんが cartoon, comic book 14
 みかん
 (a kind of Japanese citrus fruit) 10
 みぎ right 16
 みぎがわ on the right 17
 みず water 2-(3)
 みせ shop 10
 みせて (て form of みせます) 20
 みせのひと shopkeeper; salesclerk 10
 みせます show 20
 みち way, road 17
 みつつ three 3
 みてください。 Please look. 6
 みどりちょうゆき
 bound for Midoricho 19
 みます see, watch 12
 むし worm, insect 2-(3)
 むしめがね magnifying glass 2-(3)
 むずかしい difficult 15
 むつつ six 3
 めがね glasses 2-(3)
 も (a particle, see Explanation 4) 10
 もう、すこし a little more 20
 もくようび Thursday 19
 もちろん of course 11
 もも peach 2-(3)
 やおや green grocery 17
 やさしい easy 15
 やすい cheap 15
 やすみ holiday, vacation 19
 やつつ eight 3
 やま mountain 2-(3)
 ゆうびんきょく post office 17
 ゆき snow 2-(3)
 ゆきだるま snowman 2-(3)
 よ (a particle, see Explanation 6) 15
 よつつ four 3
 よみます read 12
 よる night 2-(3)
 よろしく。 Nice to meet you. 5
 よろしくおねがいします。
 Nice to meet you. 5
 よん four 9-(1)
 よんじゅう forty 9-(1)
 らくがき graffiti 2-(3)
 りんご apple 2-(3)
 れいぞうこ refrigerator 2-(3)
 れんしゅう practice 13
 ろうそく candle 2-(3)
 ろく six 9-(1)
 ろくじゅう sixty 9-(1)
 わかりました

(past form of わかります) 16
 わかります understand
 わかりません
 I don't know.; I don't understand. 17
 わしよく Japanese food 2-(3)
 わすれました
 (past form of わすれます) 19
 わすれます forget 19
 わたし I 5
 わたります go across 17
 わるい bad 15
 を¹ (a particle, see Explanation 1) 10
 を² (a particle, see Explanation 5) 17
 アイスクリーム ice cream 3
 アメリカ America 13
 アン Ann (a name of a person) 12
 イースター Easter 19
 オーストラリア Australia 13
 カメラ camera 13
 カメラや camera shop 17
 ガム chewingum 3
 クラス class 18
 ケーキ cake 12
 ケント Kent (a name of a person) 5
 ゲーム game 13
 コーヒー coffee 2-(5); 12
 コンピューター computer 18
 サンドイッチ sandwich 3
 スキー ski 11
 スケートボード skateboard 2-(5)
 スポーツバッグ sportbag 19
 タクシー taxi 16
 タクシーのりば place to get a taxi 17
 チョコレート chocolate 3

さくいん

テープ tape, cassettes 12
 テニス tennis 13
 テニスコート tennis court 13
 テレビ TV 12
 テレビゲーム TV game 15
 デパート department store 16
 ドナ Donna (a name of a person) 5
 ノート notebook 2-(5)
 ハンバーガー hamburger 3
 バイク motorcycle 16
 バス bus 16
 バスのなか on the bus 19
 バスのりば place to get on a bus 17
 バナナ banana 2-(5)
 バニラ vanilla 14
 バンド band 19
 パン bread 12
 パンや bakery 17
 フィールドアスレチック
 field athletics 15
 プレゼント present 12
 ペン pen 10
 ボール ball 19
 ポスト mailbox 17
 マリア Maria 17
 ゲーム game 13
 ミント mint 14
 ラケット racket 13
 ラジオ radio 2-(5)
 リボン ribbon 20
 リボンをします put ribbon on 20
 レコード record, disk 2-(5); 12
 レストラン restaurant 17
 ローラースケート roller skates 4

