

Divák je v obraze

Jak „je“ divák v obraze?

Proč je *dnes* divák v obraze?

Obraz bez diváka?

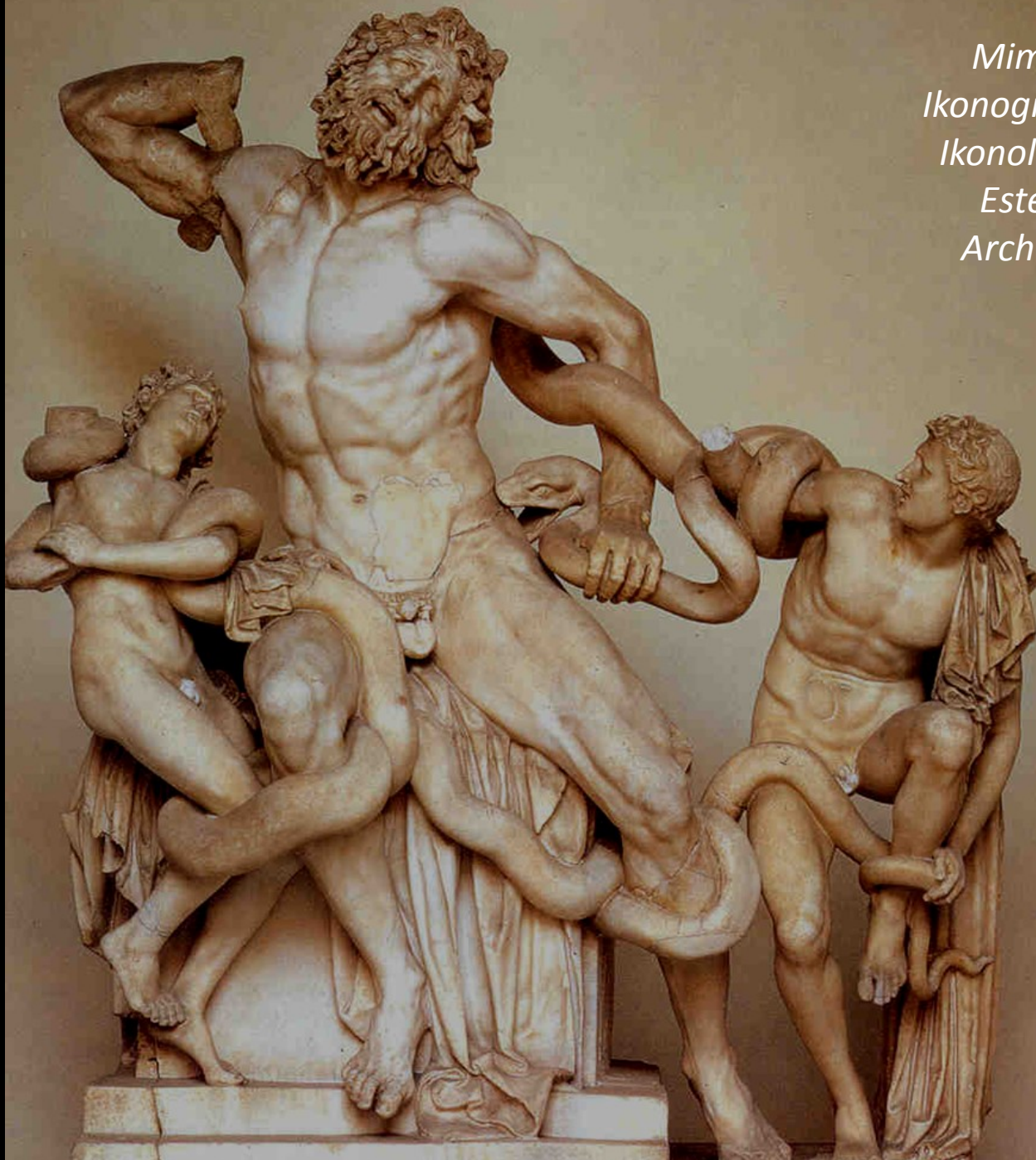

Mimesis
Ikongrafie
Ikongologie
Estetika
Archetyp

Moderní plastika: kuličkové
ložisko jako *ostenze* nové krásy





Bene morato
Vraisemblance
Mimesis

„vechiarella motiv“





Formální analýza a terza maniera „Mistra“





Psychoanalýza: *temná persona* a cesta do *Nekyje*



Epilepsie

Šílenství

Překousnutí jazyka

Křeč

Odvracená tvář člověka

Démon

Utrpení a soucit





Obraz není nápodobou vnější formy





Bata

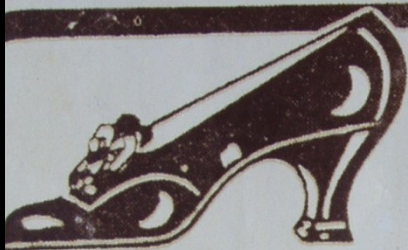

PAVKOS
1922

%

50

DRAMA



Nehomolgické pojmy umění a společnost x kultura a
institute

Postavy a příběh: *narrative*,
emplotment (Hayden WHITE)



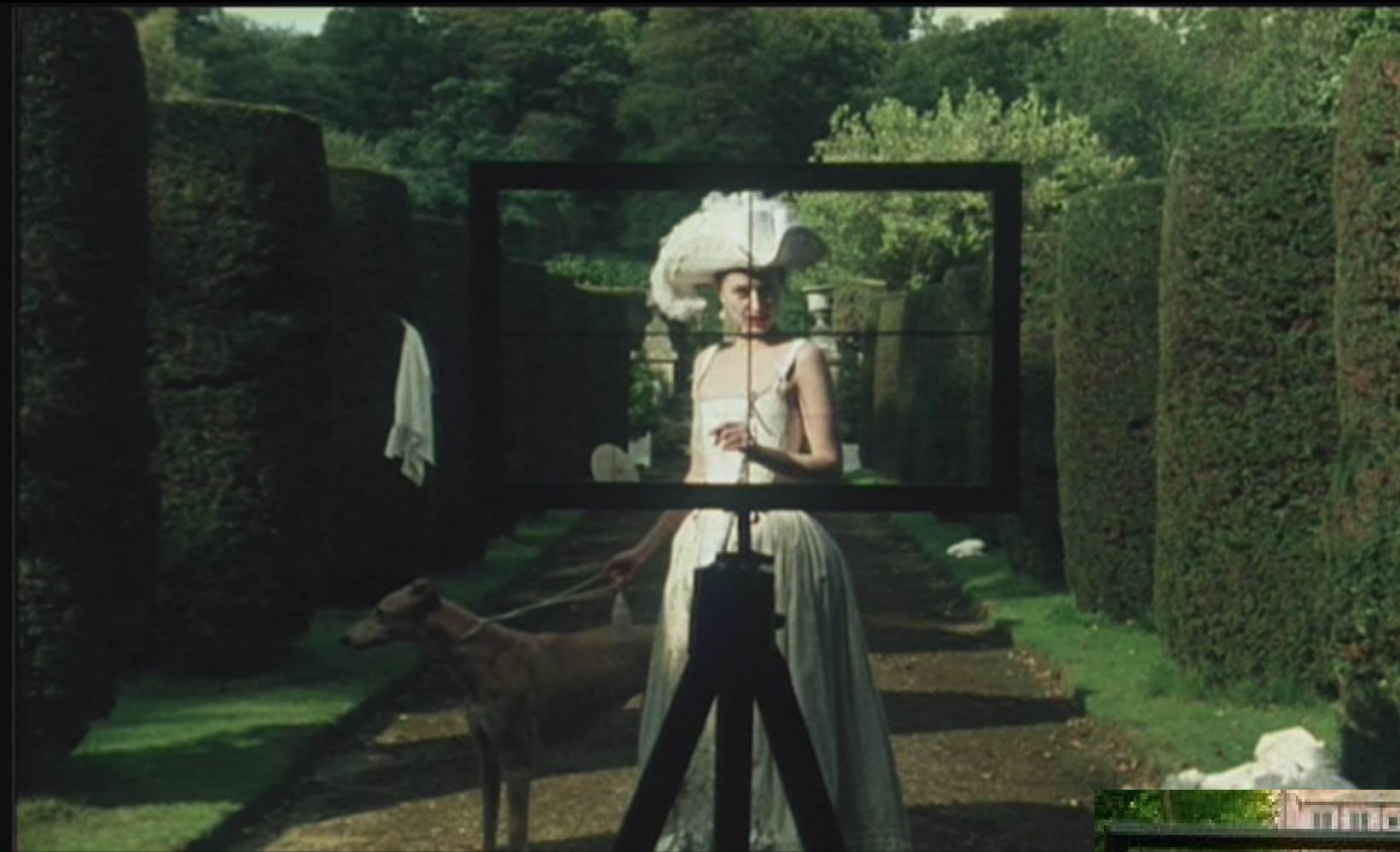

Rámování a vidění



Jak „je“ divák v obraze?

Navrhovatel a rozhodčí

Americká krása (American Beauty, 1999)



- http://www.youtube.com/watch?v=Hvi_H5ANPC

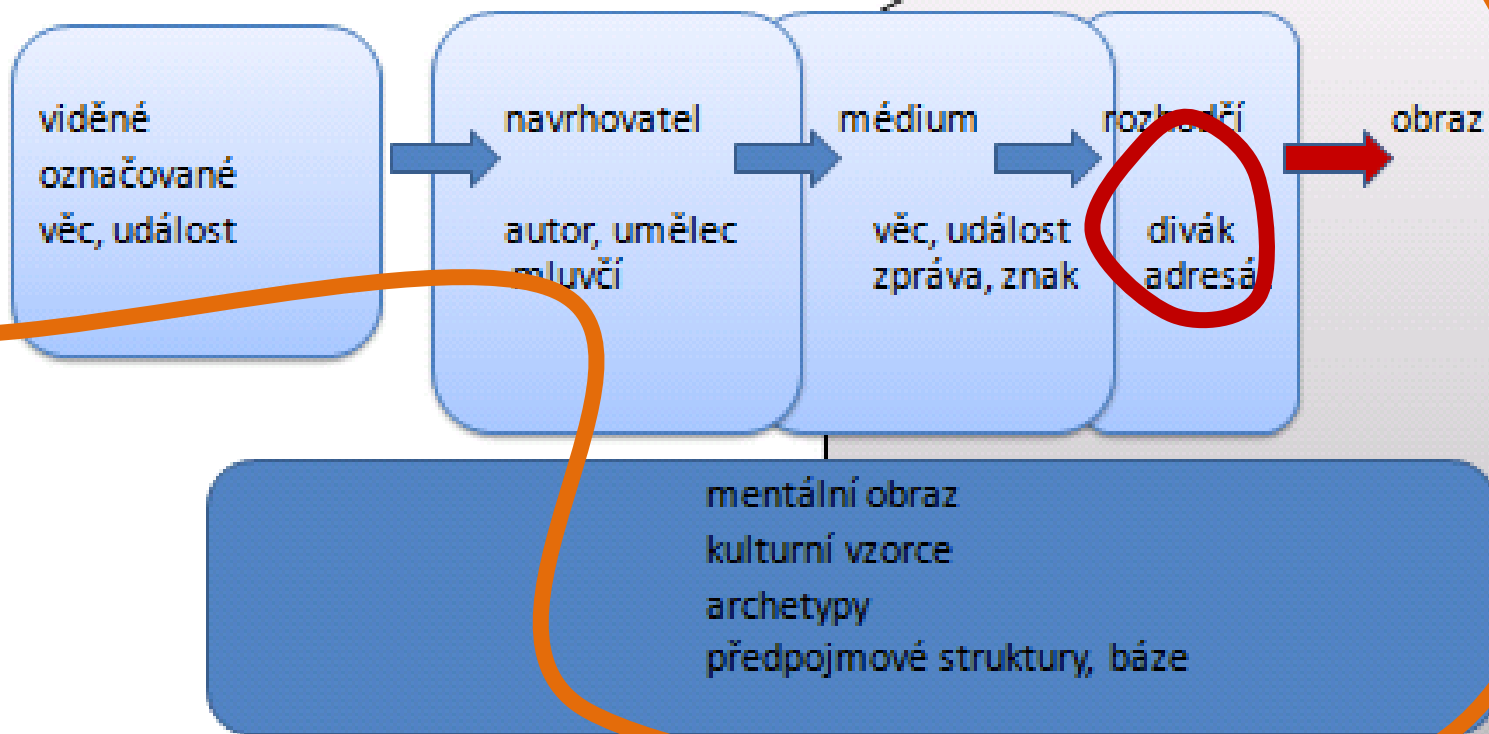

Proč je *dnes* divák v obraze?

- Komunikační model Georga Gebnera, 1956:
vysílač – přijímač (telefonní rozhovor)

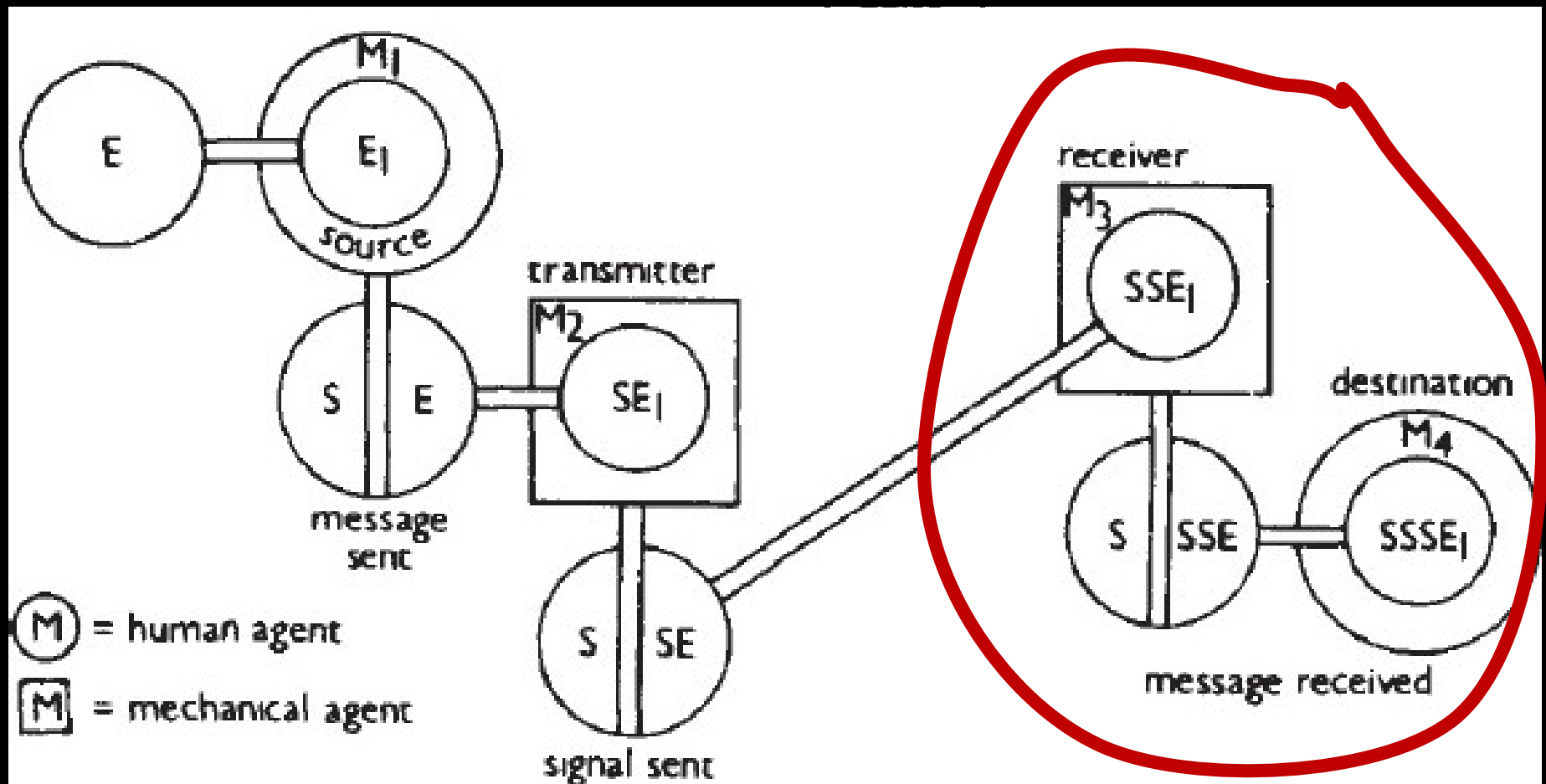

Proč je *dnes* divák v obraze?

- Komunikační model Romana Jacobsona, 1960:

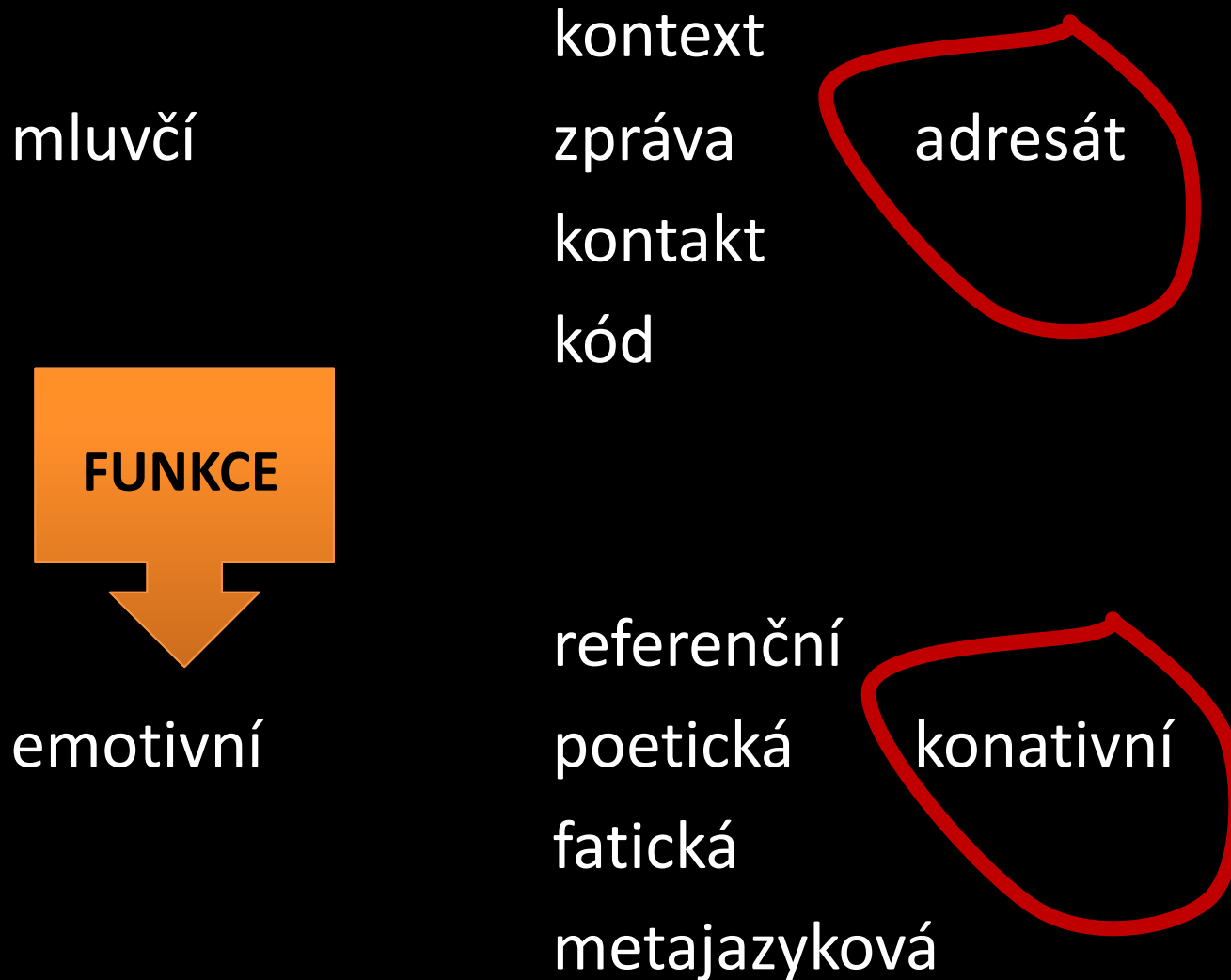

Proč je *dnes* divák v obraze?

- Komunikační model Georga Gebnera, 1956:

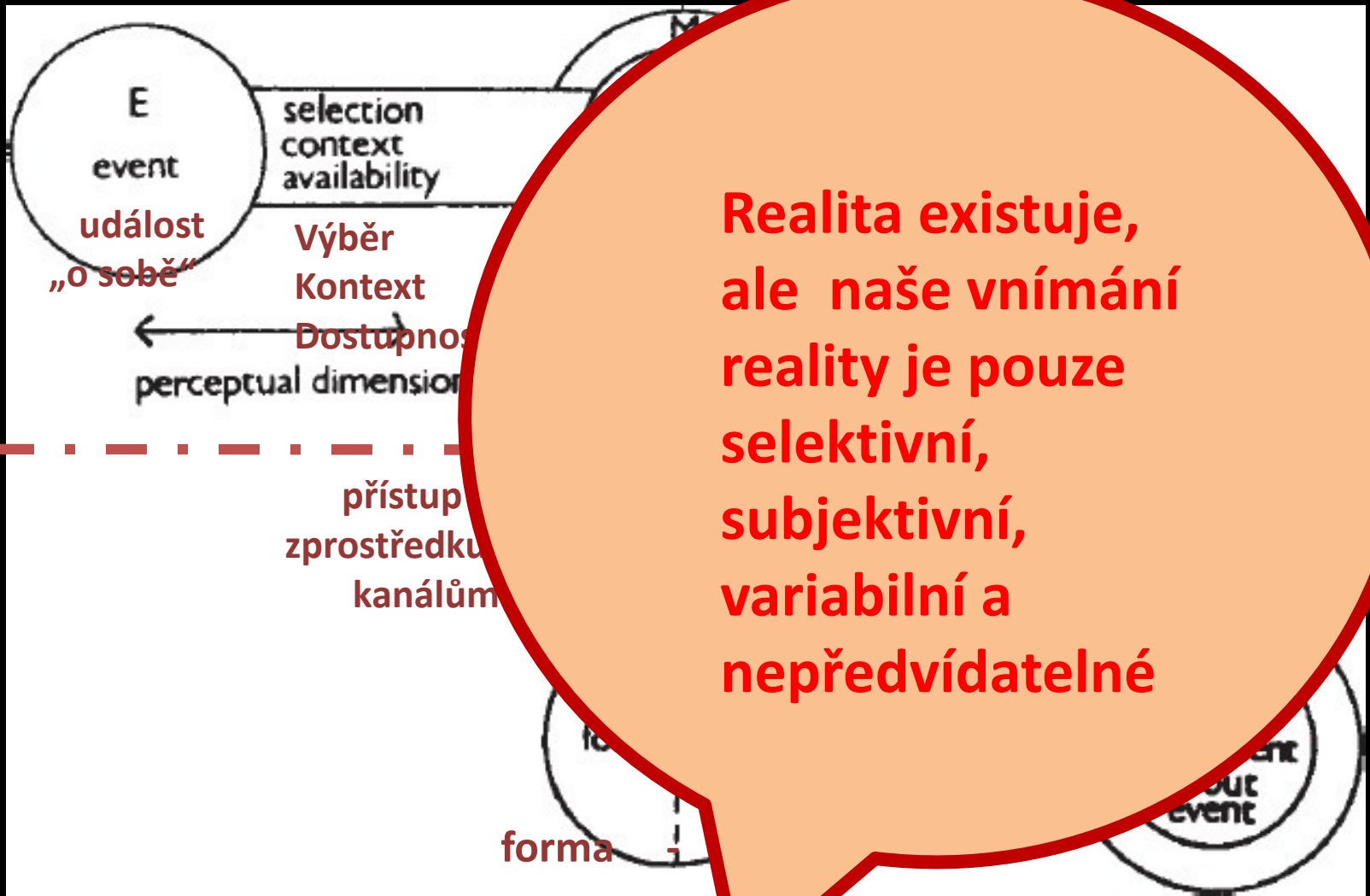

IDEÁLNÍ,
námi
neinterpret
ovaná
skutečnost

REÁLNÉ,
námi
zakoušené
jako
sdělitelné

Realita existuje,
ale naše vnímání
reality je pouze
selektivní,
subjektivní,
variabilní a
nepředvídatelné

Postrukturální *obrat k divákovi*

- Co dílo *znamená*  Co dílo *činí*

v rámci Velkého vyprávění

formální analýza

ikonologie

autorská intence

nadčasovost

humanismus

(Aristotelés)

period eye

kontext (kultura)

ideologie (instituce,

umělecká úloha)

relativita

gender

post-kolonialismus....

Obraz bez diváka?

*„Uspokojivá interpretace
neusiluje o ‚pravdu‘,
musí ale být originální,
pravděpodobná a
odpovídat faktům –
měřítkem její hodnoty je
přijatelnost – obecný
konsensus vědecké
komunity.“*

(L. Kesner)



Témata závěrečných seminárních prací

- Votivní scéna ve Smíškovské kapli v chrámu svaté Barbory v Kutné Hoře. Trompe l'oeil a jeho divák.



Literatura: Pešina, Seifertová,
Vacková – viz odkazy in: Pozdně
gotické umění v Čechách, 1984, str.
310, pozn. 32-34n.



Jackson Pollock na stěně. Dílo a instituce.

- Literatura: Rosalind Krauss



Rámování *realismu*: Courbet versus Lungová (Dlouhá řeka)

- Literatura: Shapiro, Clark, Lungová

