

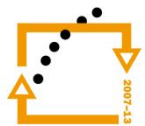

MINISTERSTVO ŠKOLSTVÍ,
MLÁDEŽE A TĚLOVÝCHOVY



**OP Vzdělávání
pro konkurenceschopnost**



INVESTICE
DO ROZVOJE
VZDĚLÁVÁNÍ



Základní pojmy pro konstrukci staveb

Hrad a jiná opevněná sídla

Místo

místská parcela

místský díl

Klášter

Kostel

Vesnice

Hrad a jeho jednotlivé části

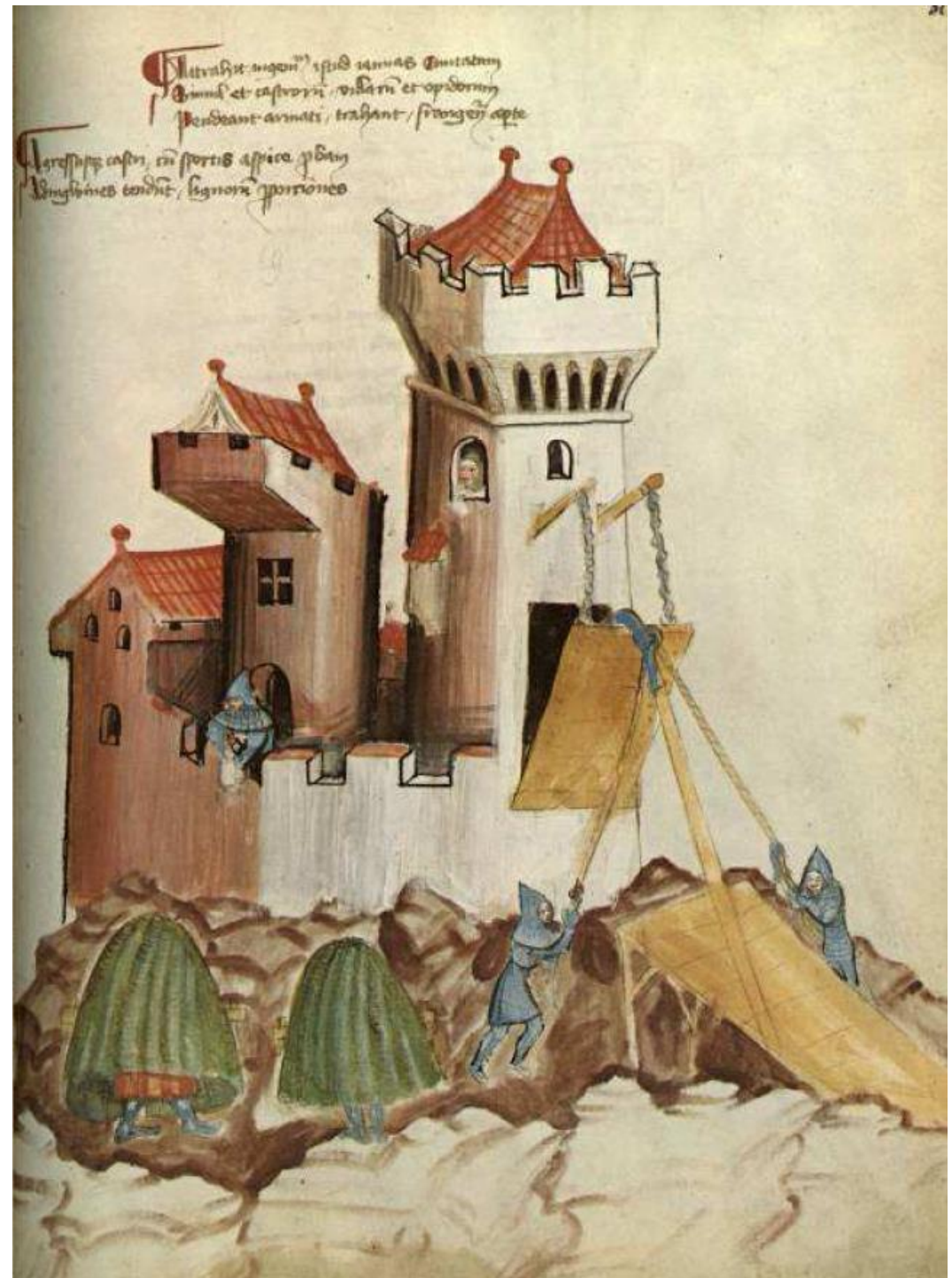

Trojdílná hradní dispozice (3 nádvoří)

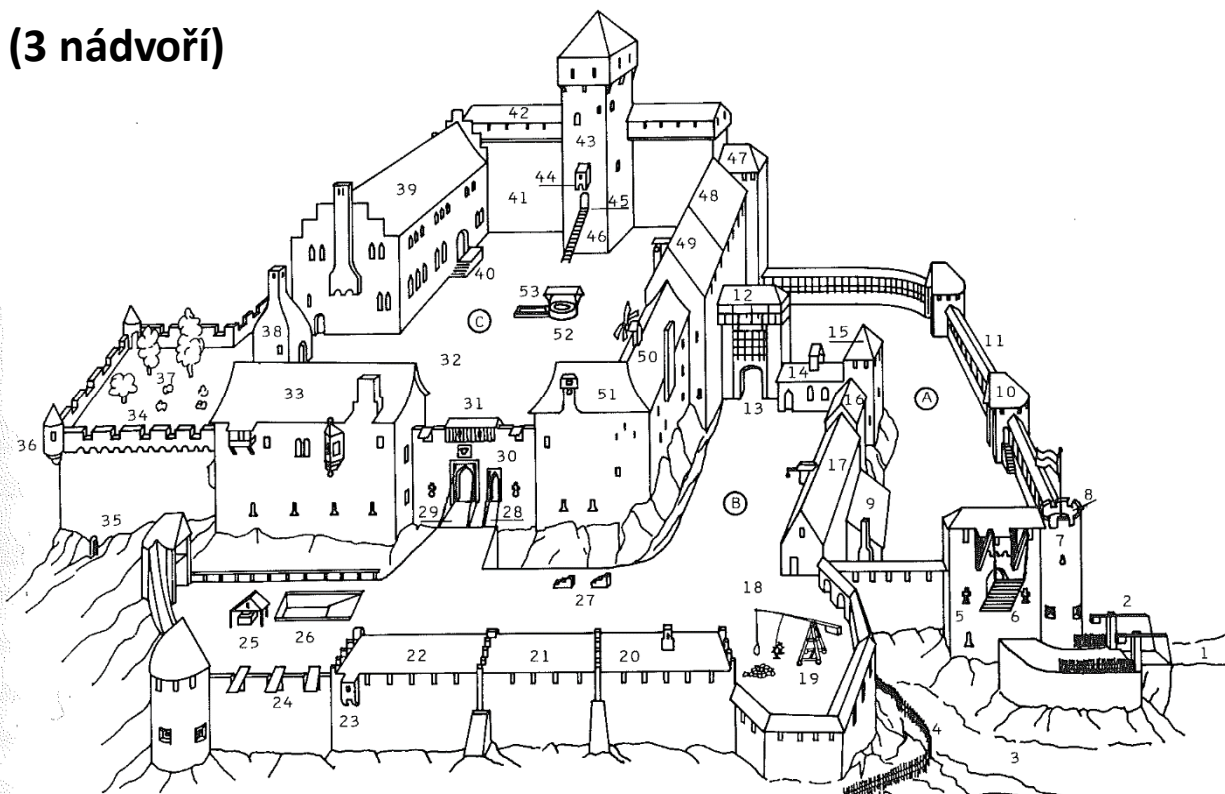

A vnější předhradí
B vnitřní přehradí
C hlavní hrad/ hradní jádro

A äußere Vorburg
 B innere Vorburg
 C Hauptburg

château-bas extérieur
 château-bas intérieur
 coeur de château-fort

1 hradní cesta
2 přebraní
3 Hradní příkop
4 Palisáda
5 Vnější brána
6 Hlavní most
7 Flankovací věž
8 obranná plošina věže

1 Burgweg
 2 Vorbrücke
 3 Burggraben
 4 Palisade
 5 Außentor
 6 Hauptbrücke
 7 Flankierungsturm
 8 offene Wehrplatte

chemin d'accès
 avant-pont
 fossé
 palissade
 porte extérieure
 pont principal
 tour de flanquement
 plate-forme de tir à ciel ouvert

- 9 Herberge
- 10 Halbturm
- 11 gedeckter Wehgang
- 12 Torturm
- 13 Fallgattertor
- 14 Burgkapelle
- 15 Eckturm
- 16 Kaplanei und
Siechenstube
- 17 Schüttkasten
- 18 Vorhof
- 19 Schleuder
- 20 Gesindehaus
- 21 Stallungen
- 22 Moßhaus
- 23 Latrinenerker
- 24 Zinnenladen
- 25 Zisterne
- 26 Roßwette
Roßtränke
- 27 Aufsteigesteine
- 28 Fußgängerpforte
- 29 Wagentor
- 30 Innentor

- tournebride
- tour ouverte à la gorge
- chemin de ronde couvert
- tour-porte
- porte à herse
- chapelle
- tour d'angle
- chapellenie et
infirmerie
- magasin à blé
- avant-cour
- fronde
- habitation des domestiques
- écuries
- communs économiques
- latrine en encorbellement
- mantelet
- citerne
- gué aux chevaux
- abreuvoir
- montoirs
- porte piétonne
- porte cochère
- porte intérieure

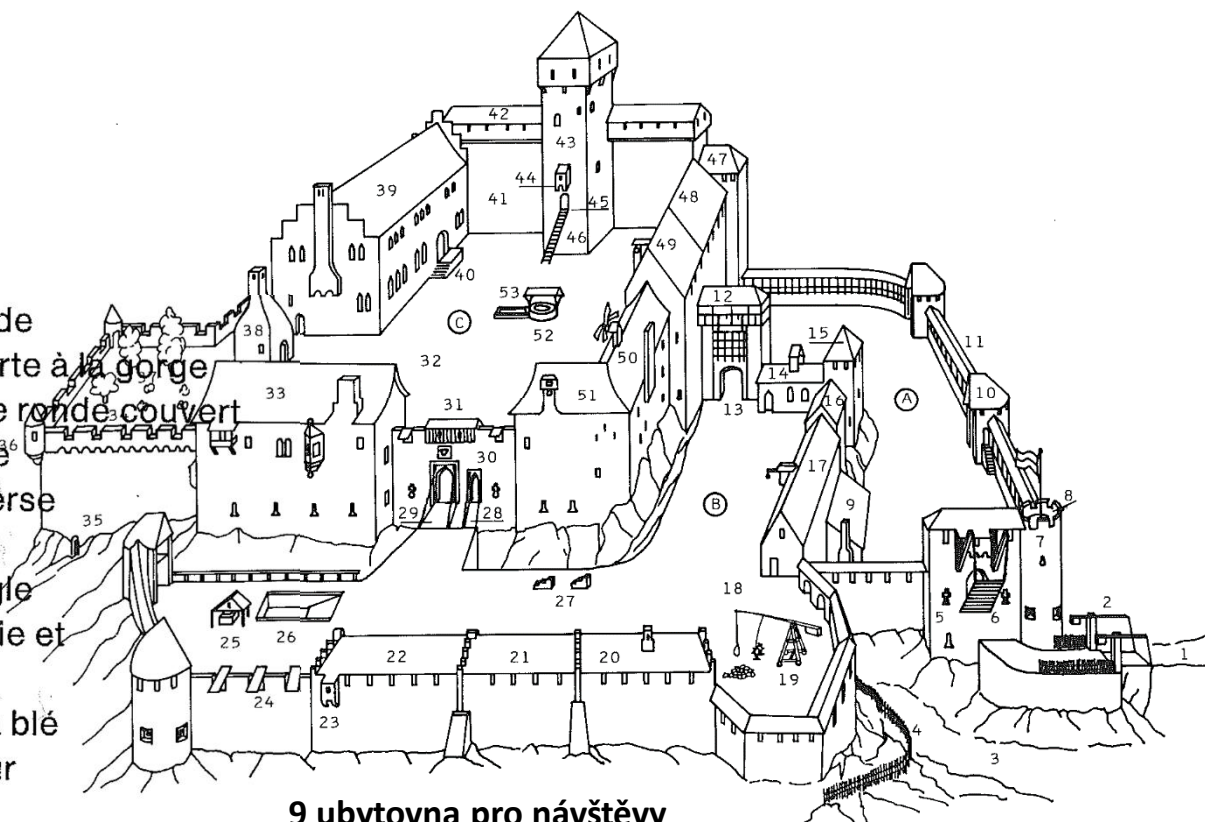

9 ubytovna pro návštěvy

10 bašta

11 Krytý ochoz

12 branská věž

13 brána s padací mříží

14 hradní kaple

15 nárožní věž

16 kaplonovy pokoje a špitál

17 hospodářská budova: sýpka

18 nádvoří

19 prak

20 čeledník

21 stáje

22 hospodářská budova
(kuchyně a sklad)

23 prevet

24 poklopy v prolukách
mezi stínkami

25 cisterna

26 cisterna na plavení koní

27 výstupní kameny

28 brána pro pěší

29 brána pro povozy

30 vnitřní brána

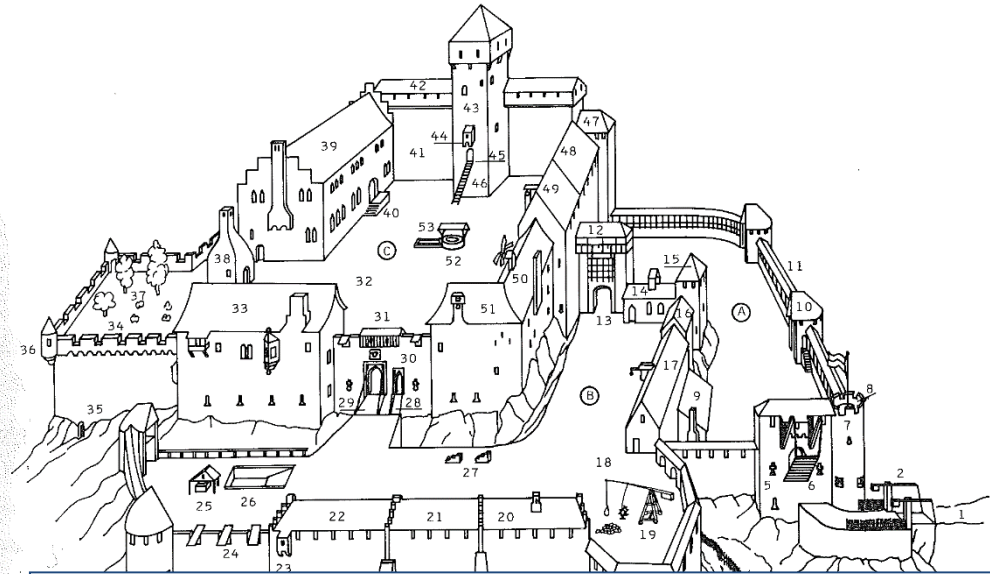

- 31 podsebití**
- 32 vnitřní nádvoří**
- 33 palác: kohradní komnaty**
- 34 poprsní zídka s cimbuřím**
- 35 výpadní branka**
- 36 střelecký arkýř**
- 37 hradní zahrada**
- 38 kuchyně**
- 39 palác**
- 40 schodiště paláce**
- 41 štítová zeď**
- 42 krytý ochoz s posebitím**
- 43 bergfrit**
- 44 arkýř, ze kterého se lila směla**
- 45 výstup do bergfitu**

- | | |
|--|-------------------------------------|
| 31 Hurde | hourd |
| 32 Innenhof | haute-cour |
| 33 Kemenatenbau | maison à cheminée |
| 34 gezinnette Brustwehr
mit Maschikulis | parapet crénelé
avec mâchicoulis |
| 35 Ausfalltor | fausse poterne |
| 36 Schießerker | cabinet de tir saillant |
| 37 Burggarten | jardin |
| 38 Küche | cuisine |
| 39 Palas | palais |
| 40 Grede | perron de palais |
| 41 Schildmauer | mur bouclier |
| 42 Wehrgang mit Hurde | chemin de ronde avec hourd |
| 43 Bergfried | beffroi |
| 44 Pechnase | bretèche |
| 45 Einstieg/Bergfried-
pforte | porte haute |

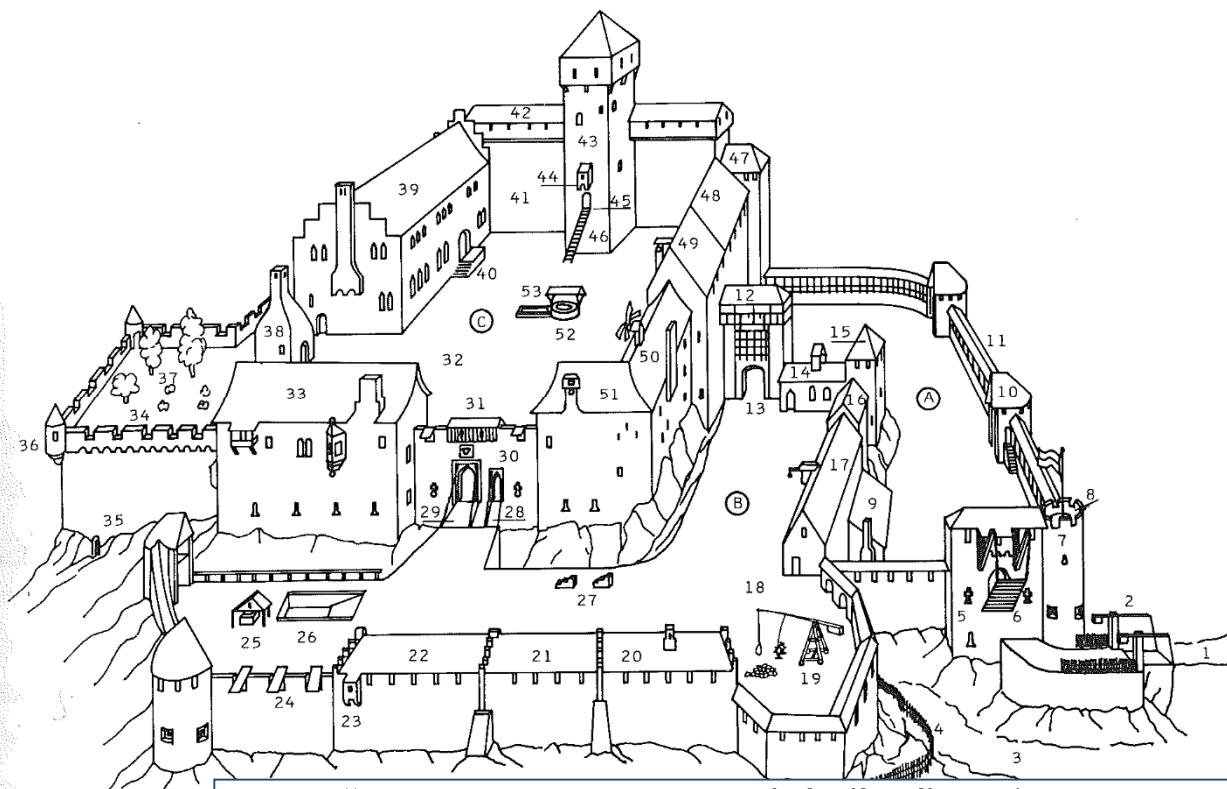

- 46 schodiště/žebřík**
- 47 hladomorna**
- 48 zbrojnice**
- 49 budova: manství**
- 50 zásobárna/skladiště**
- 51 čeledník s lázněmi**
- 52 studna**
- 53 vodní nádrž/koryto**

- | | |
|------------------------------------|--|
| 46 Einstiegleiter | échelle d'entrée |
| 47 Faulturm | tour-prison |
| 48 Zeughaus
Rüstkammer | arsenal
dépôt d'armes |
| 49 Dienstmännerhaus | habitation des chevaliers
servants |
| 50 Vorratsgebäude mit
Backstube | magasin avec
boulangerie |
| 51 Mägdehaus mit
Badestube | habitation des servantes
avec étuve |
| 52 Ziehbrunnen | puits à treuil |
| 53 Wassertrog | cuve |

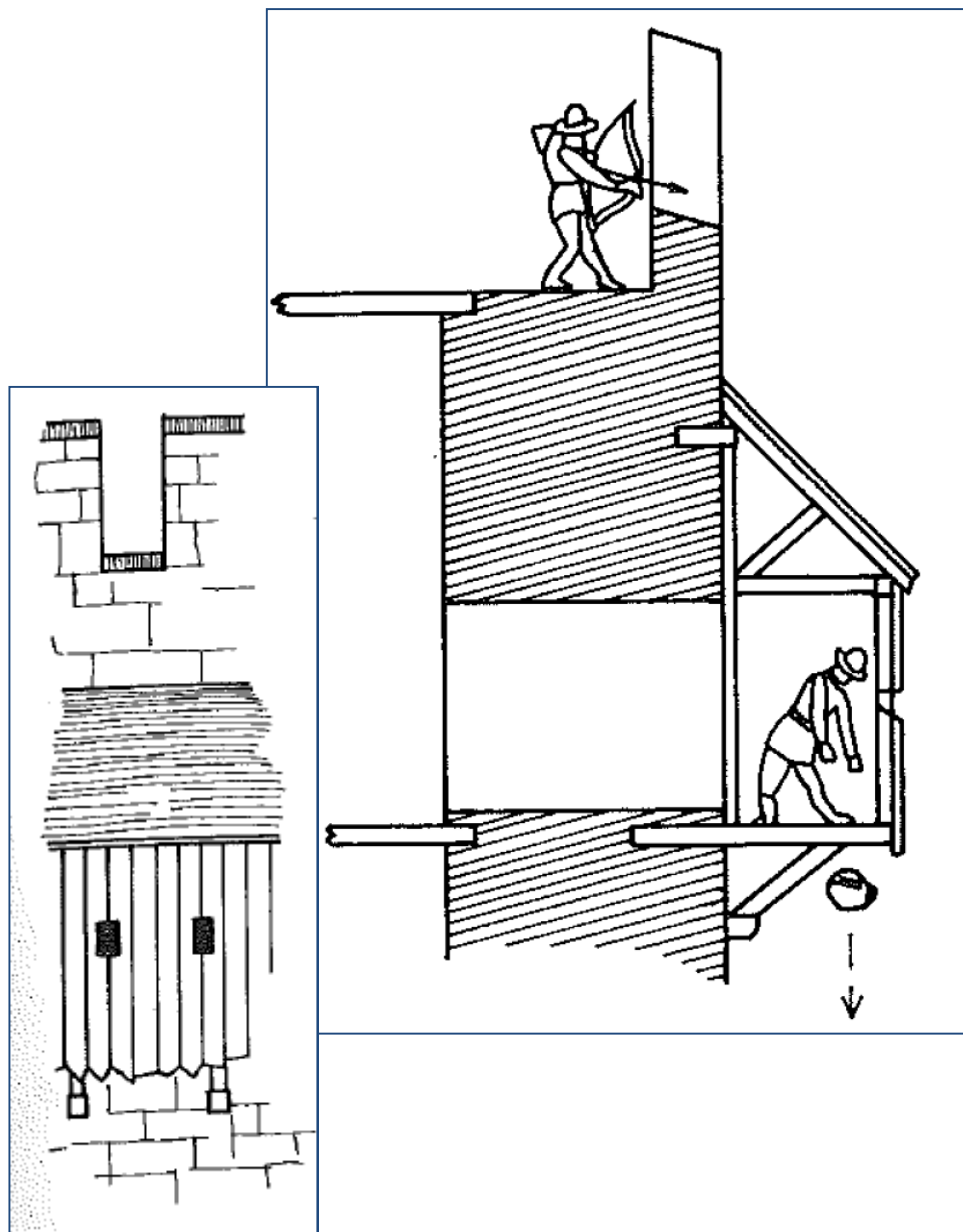

Ochoz na koruně hradby a poprsní zídka
S cimbuřím (stínky a proluky)

podsebití

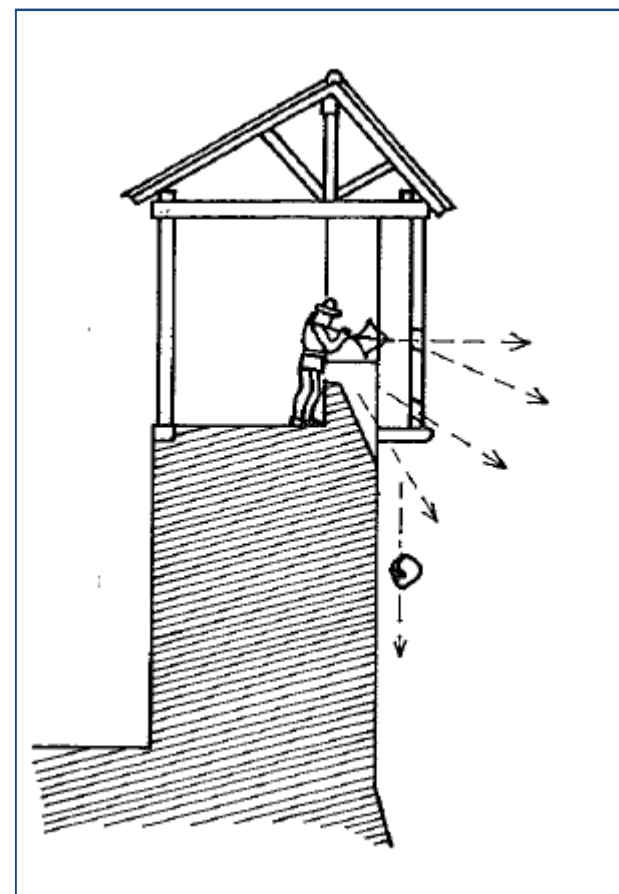

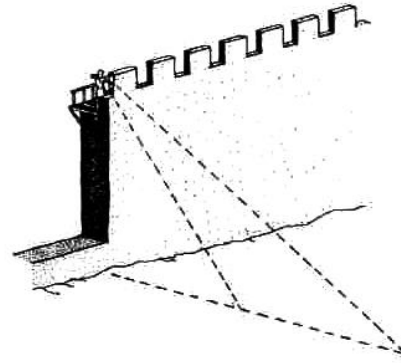
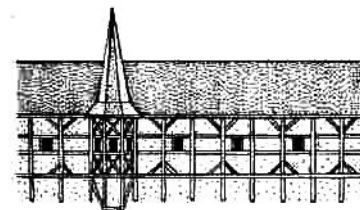
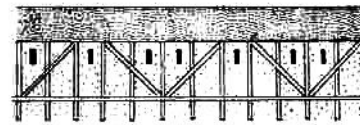
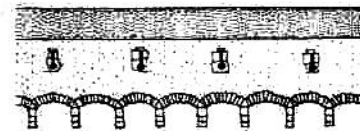
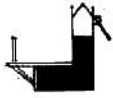
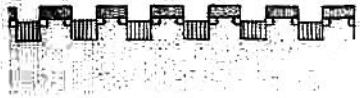

věž

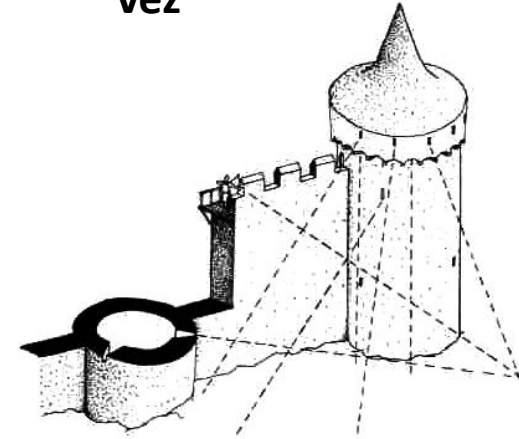

věžice

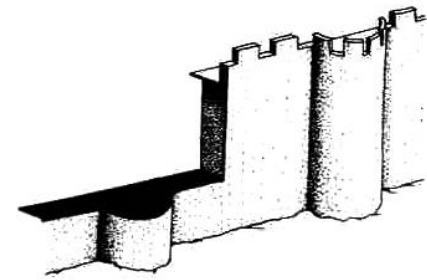

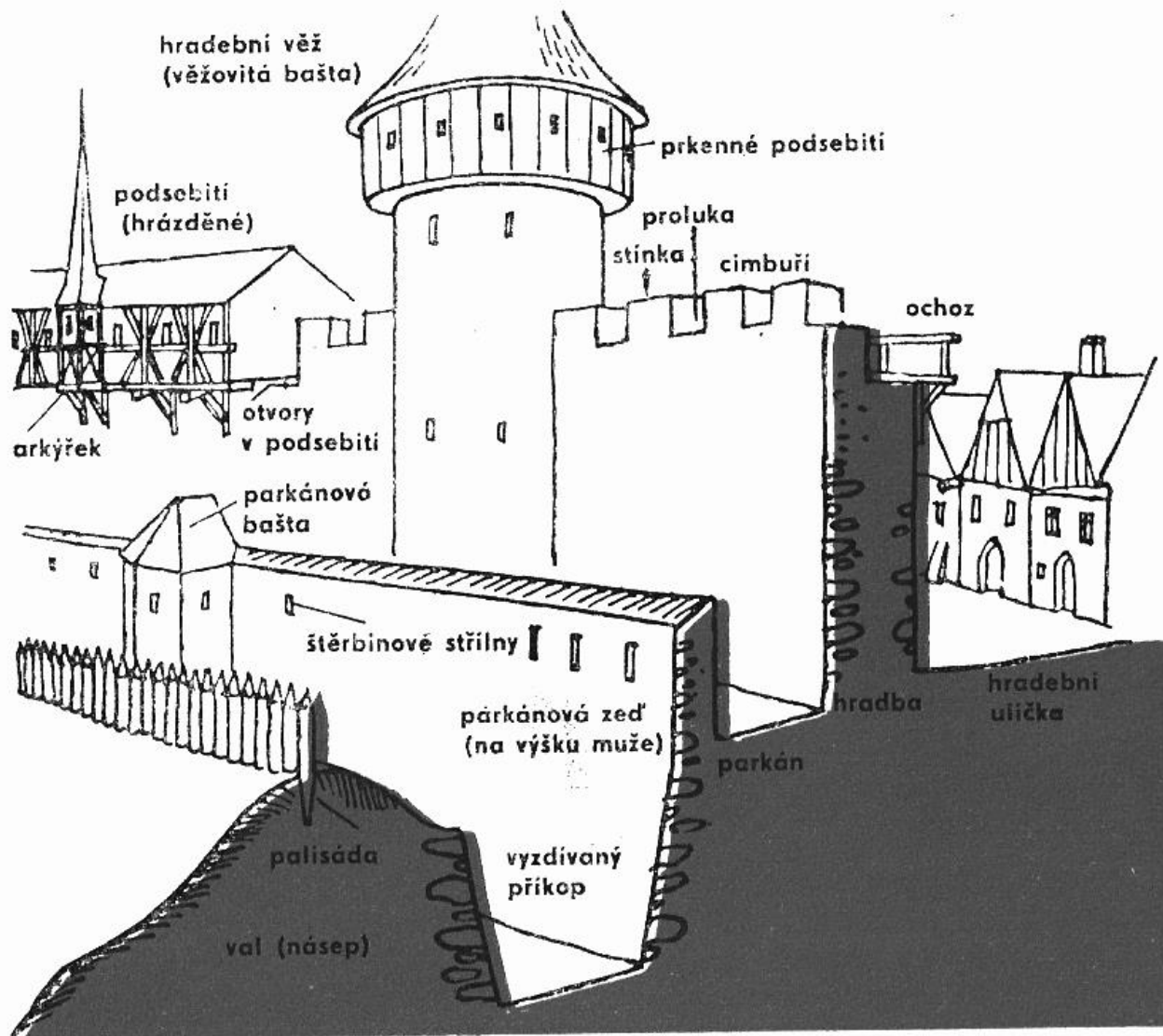

Arkýře na lití smůly

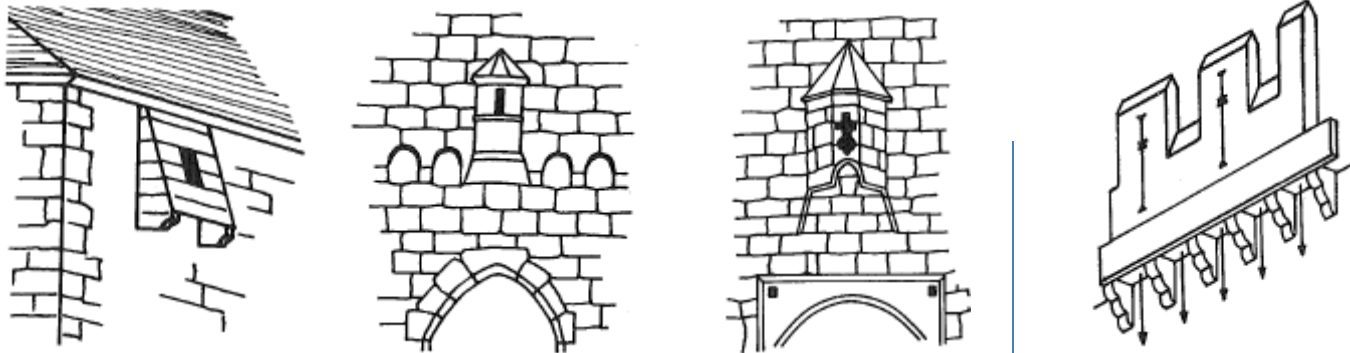

Střelecký arkýř/akrýřek

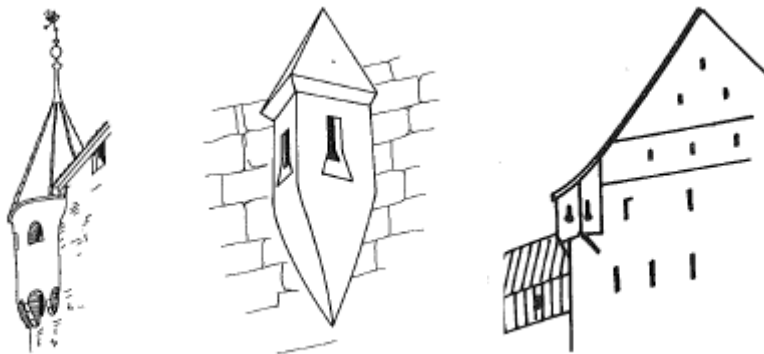

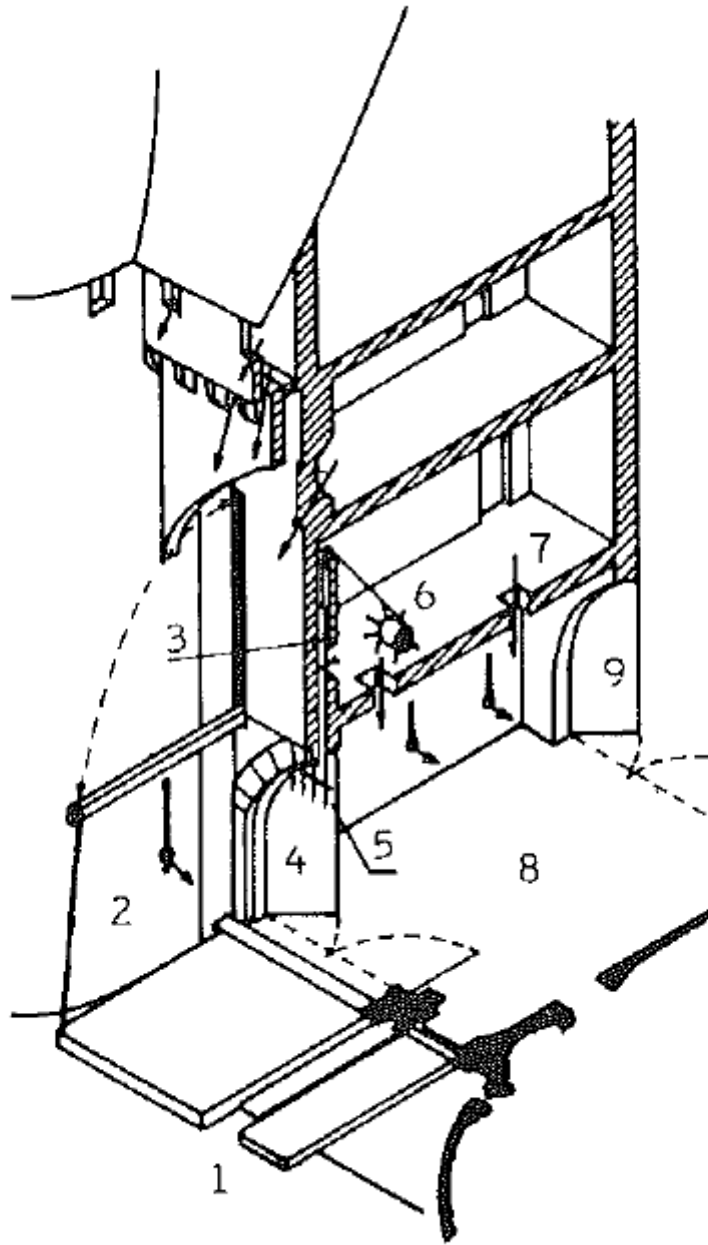

Brána – branská věž

1 padací můstek

2 padací most - stěžejkový

3 lůžko pro padací mříž

4 křídlo brány

5 padací mříž

6 rumpál na vytahování padací mříže

7 licí otvor

8 vnitřní prostor brány

9 křídlo brány

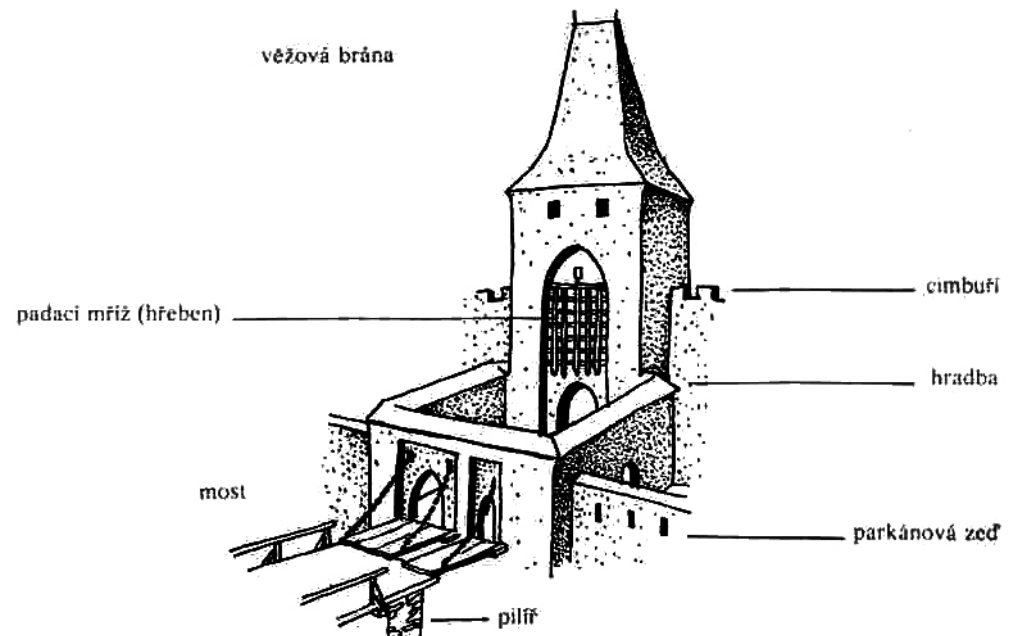

Barbakán
Rekonstrukce – Prachatice
Barbakán v Kadani

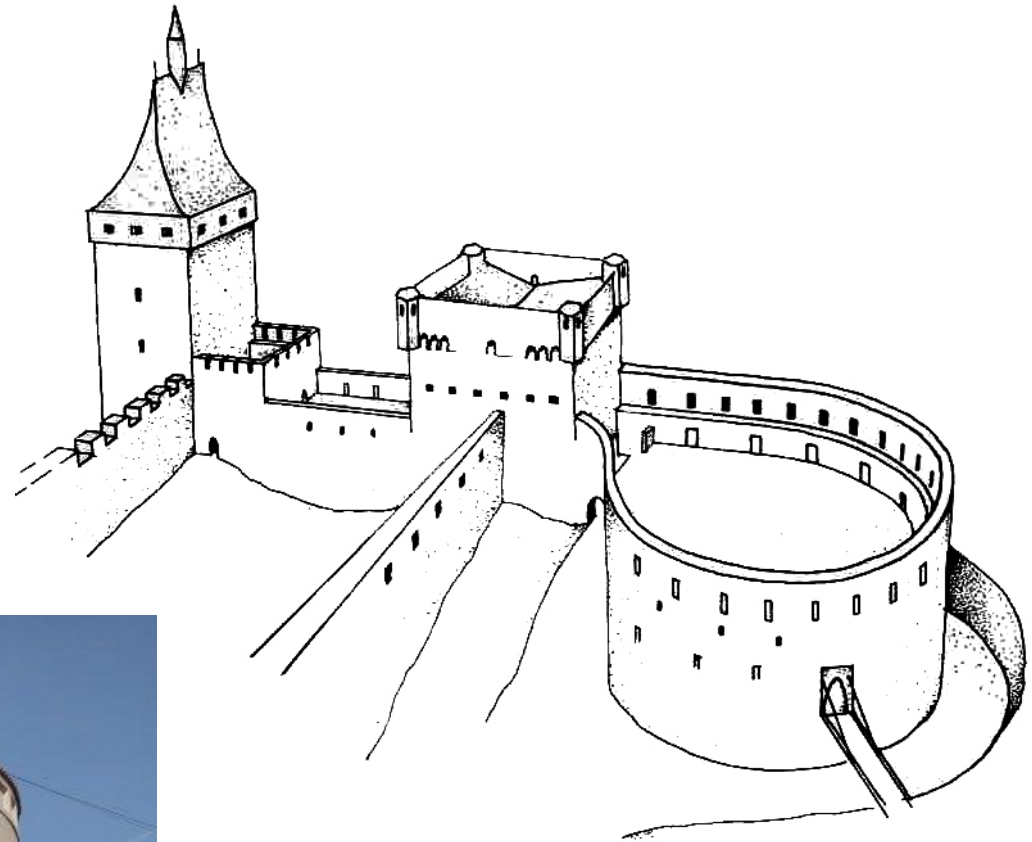

KLÁŠTERY

Cluastrum=uzavřený

Dispozicic kláštera lze pochopit z úsilí Benedikta z Nursie (519 Monte Cassino) a dalších zakladatelů řádů, kteří chtěli nahradit mnišské poustevny společenstvím mnichů s pevnými pravidly kolem 4-stranného otevřeného dvora:

1. křížová chodba, 2. klášterní studna, 3. kostel, 4. kapitulní síň (shromažďovací místnost), 5. refektář (jídelna; u něm. rytířů – remter), 6. parlatorium (hovorna), 7. v horním podlaží dormitář (společná ložnice) X klausura (mnišské cely)

Ambit – křížová chodba, tvoří součást klausury, obíhá rajský dvůr
Cela (cella) – komora, komůrka, buňka
Cellarium – klášterní zásobárna,
Dormitář – společná mnišská ložnice
Elemosinarium – místnost v klauzuře, kde se udělovala almužna laikům
Empora (tribuna) – vyvýšená tribuna v kostele pro laického zakladatele
Grangie – hospodářské dvory spjaté s cisterciáky osazené konvrši
Chór – presbytář, kněžiště, nejčastěji východní část kostela
Infirmarium – místnost vyčleněná v konventu nemocným
Kalefaktorium – původně jediná vyhřívaná místnost v klauzuře, u benedikt. pracovní
Kanonie – řádový dům řeholních kanovníků
Kapitula – společenství členů konventu
Kapitulní síň – slavnostní prostor ke scházení se kapituly (od 11. stol.), honosně provedena
Kartouza – dům řádu Kartuziánů
Klášter – z něm. *Kloster* – něco uzavřeného, dům mnišského řádu
Klausura – obydlí členů konventu uzavřené veřejnosti
Koinonia – kláštery založené sv. Pachomiem ve 4. stol.
Konfraternita – dohody o přátelském spojení dvou a více konventů
Kongregace – sdružení několika klášterů, či členů jež skládají jednoduché sliby
Krypta – podzemní prostor pro pohřby významných laiků i duchovních
Latrina – hajzlík
Laura – shluk samostatných cell
Lavatorium – zdroj vody (umývárna) v rajském dvoře
Lettner (lektorium) – přepážka mezi chórem a lodí kostela, oddělení světské a mnišské části
Mandatum – lavice v ambitu
Oratorium – modlitebna (budova, místo, kaple) - blíže nevyhraněný termín
Ossarium – kostnice, márnice
Parlatorium – hovorna sloužící k pohovoru nadřízeného s podřízeným
Proboštví – samostatný řádový dům
Rajský dvůr – prostor vymezený ambitem v rámci konventu
Refektář – společná konventní jídelna
Řehole – pravidlo, systém pravidel
Sakristie – místnost vedle chóru pro uchovávání liturgických ředmětů
Transept – příčná loď kostela
Trapéza – víceúčelová hala reprezentativního charakteru

Exempce – vynětí ze soudní pravomoce, u klášterů např. z jurisdikce místního biskupa

Konvent – řádové osazenstvo jednoho kláštera či ta budova, kterou obývají

Kanovník – člen kapituly nebo řádu řeholních kanovníků

Konvrš – laický bratr

Prelát – vysoký duchovní hodnostář

Probošt – představený samostatného řádového domu

St. Gallen: ideální klášter

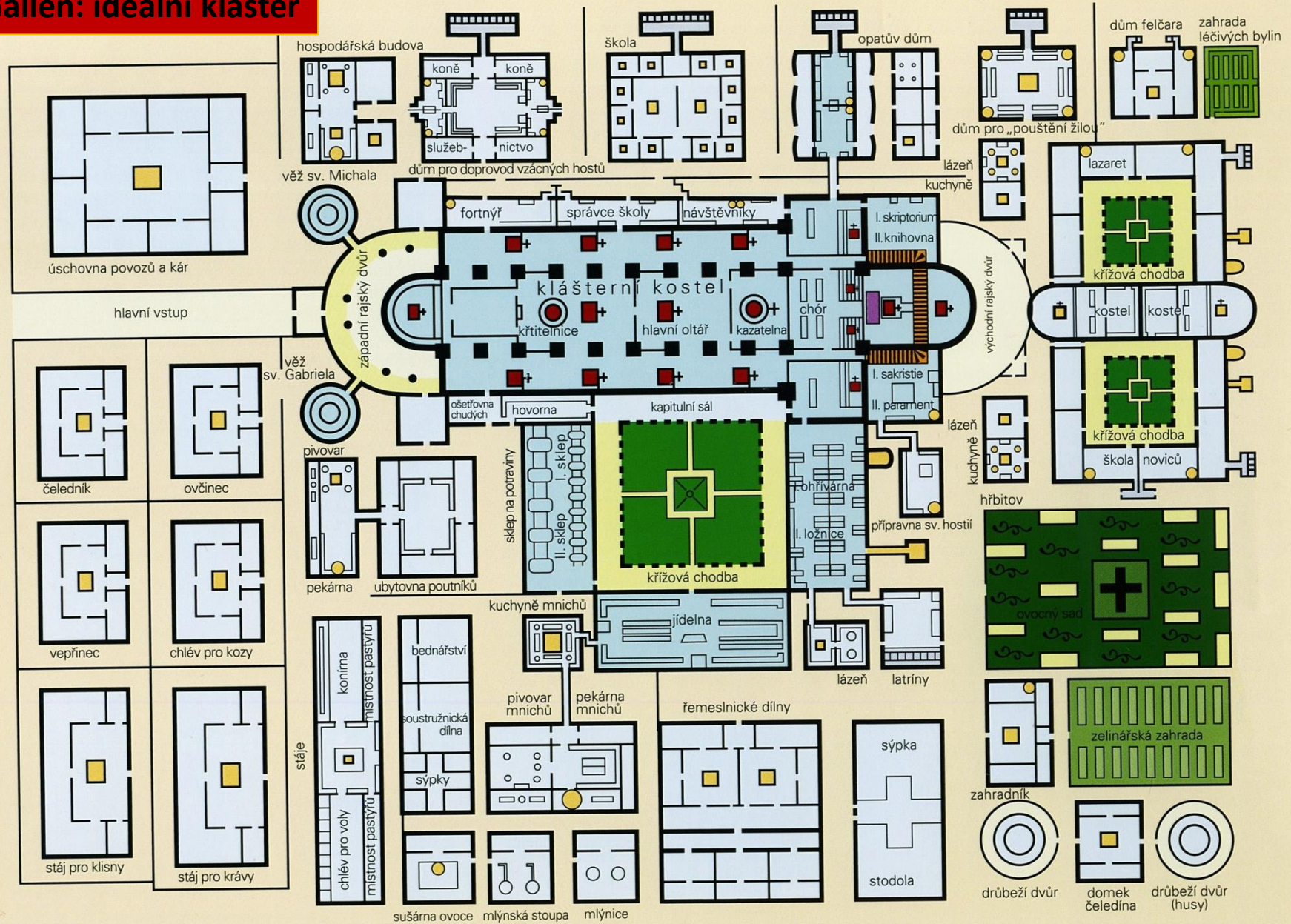

- | | | | |
|--|---|--|-------------------|
|  vícepodlažní budova |  zeleň |  oltáře | I. přízemí |
|  jednopodlažní budova |  latríny |  konfesio (hrob s ostatky světce) pod hlavním oltářem | II. horní podlaží |
|  otevřená ohniště , osvětlovací otvory atd. | |  chodba vedoucí ke hrobu světce | |

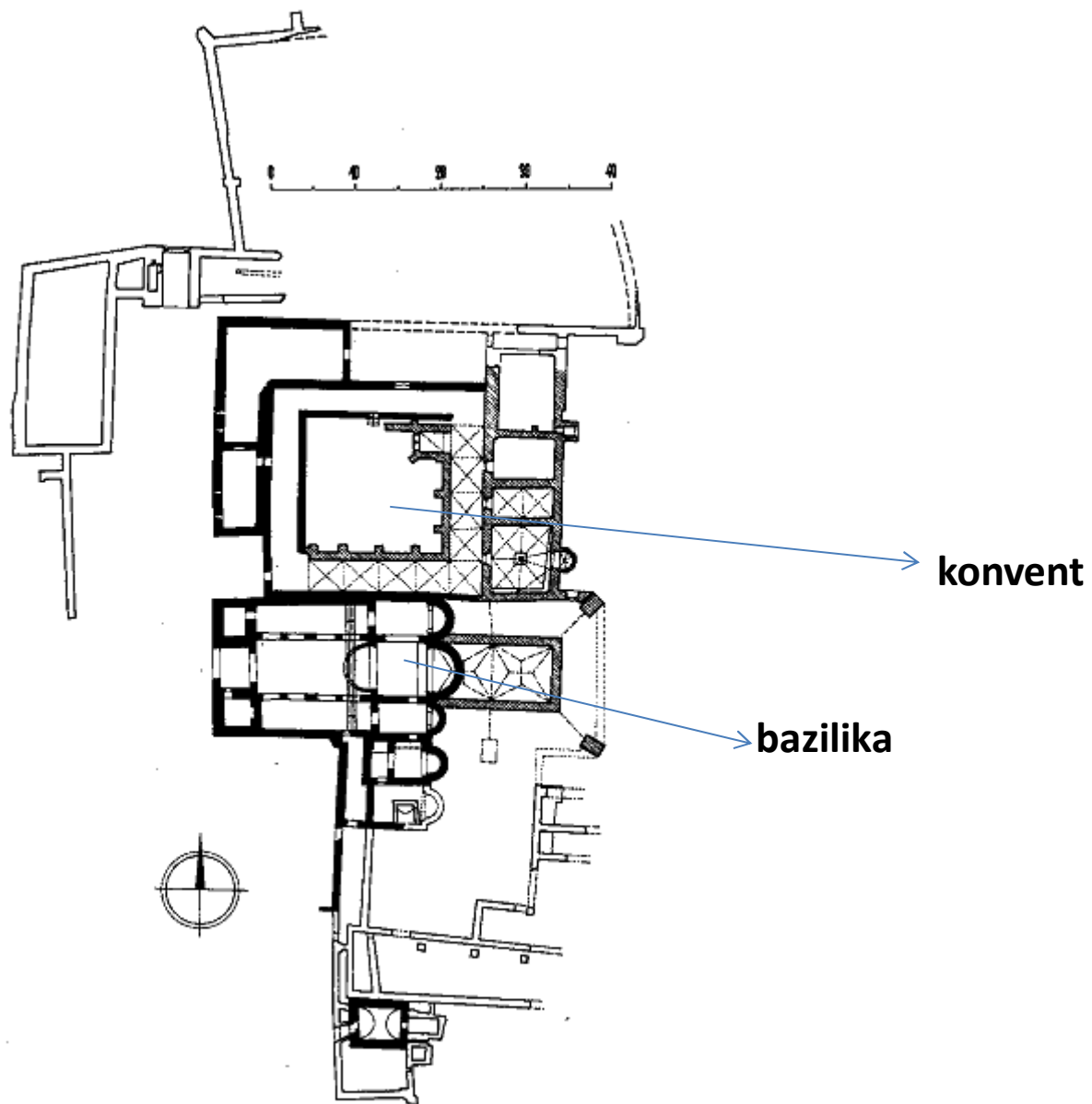

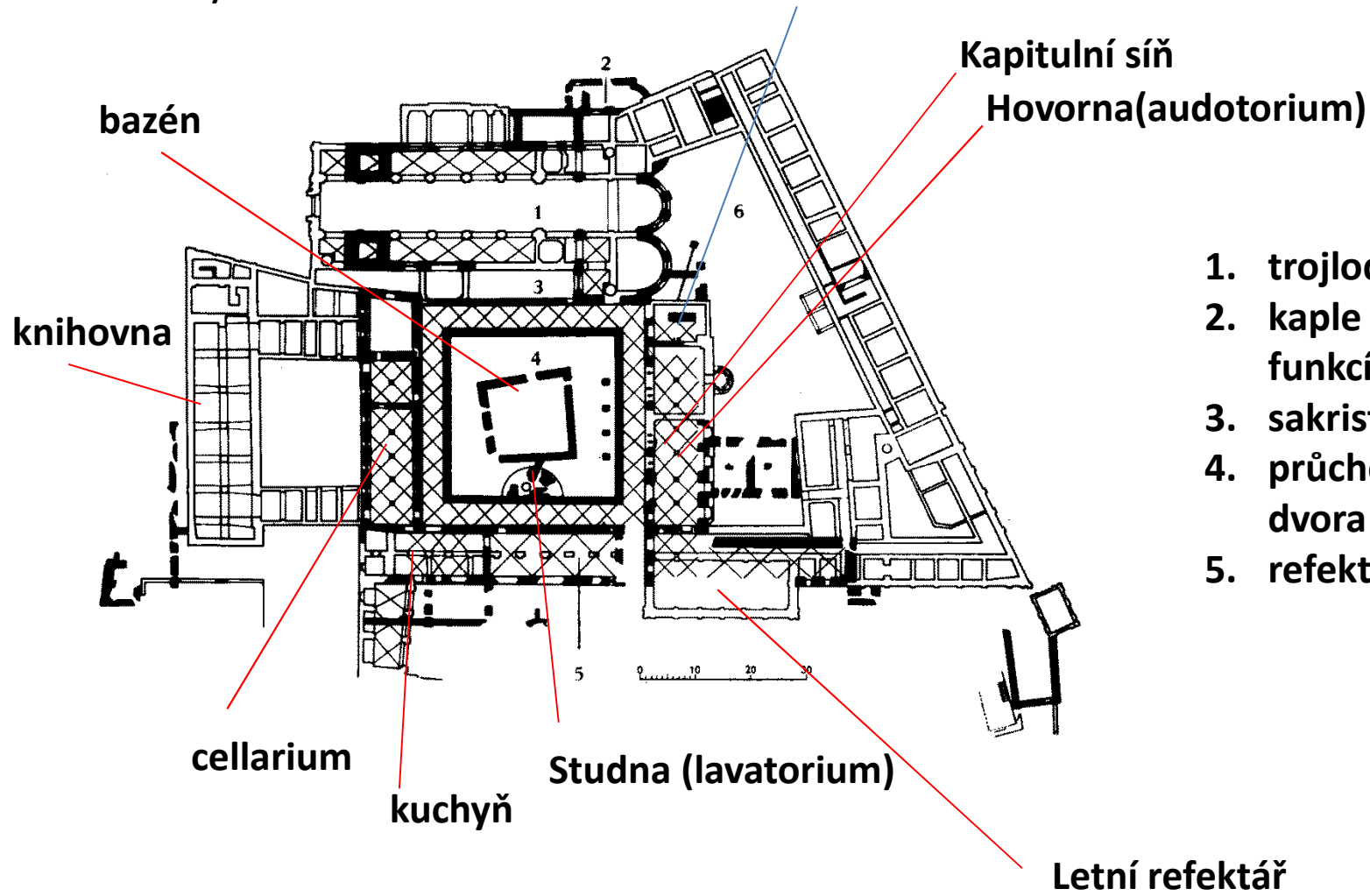

Cisterciácký klášter ideální plán

1. Konventní kostel
2. Sakristie
3. Armarium (prostor pro ukládání knih)
4. Kapitulní síň
5. Schodiště do dormitáře, který se nacházel v patře nad prostory 4–7
6. Hovorna (místo, kde spolu mniši mohli mluvit)
7. Sál mniichů (místnost pro práci)
8. Záchody pro mniichy (v patře)
9. Ohřívárna (jediný vytápěný prostor v klášteře)
10. Refektář mniichů
11. Kuchyně
12. Hovorna
13. Refektář konvršů. Dormitář konvršů se nacházel v patře nad prostory 13 a 15
14. Záchody pro konvrše (v patře)
15. Zásobárna
16. Křížová chodba
17. Studniční stavení

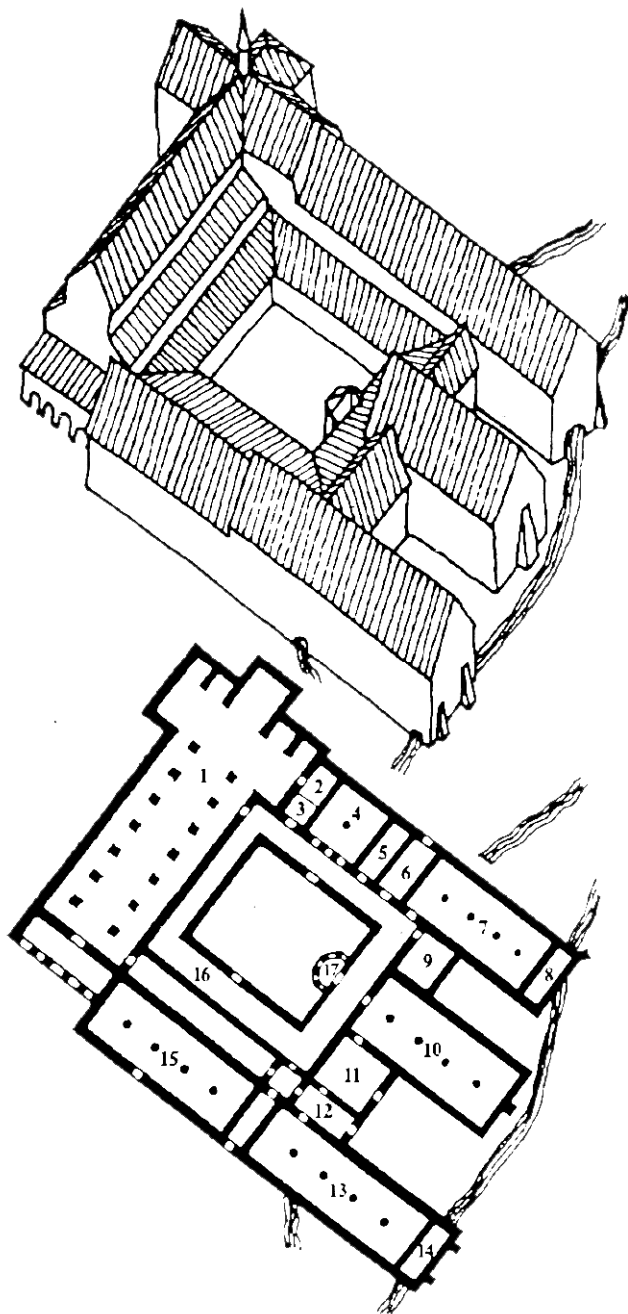

Cisterciácký klášter

Velehrad

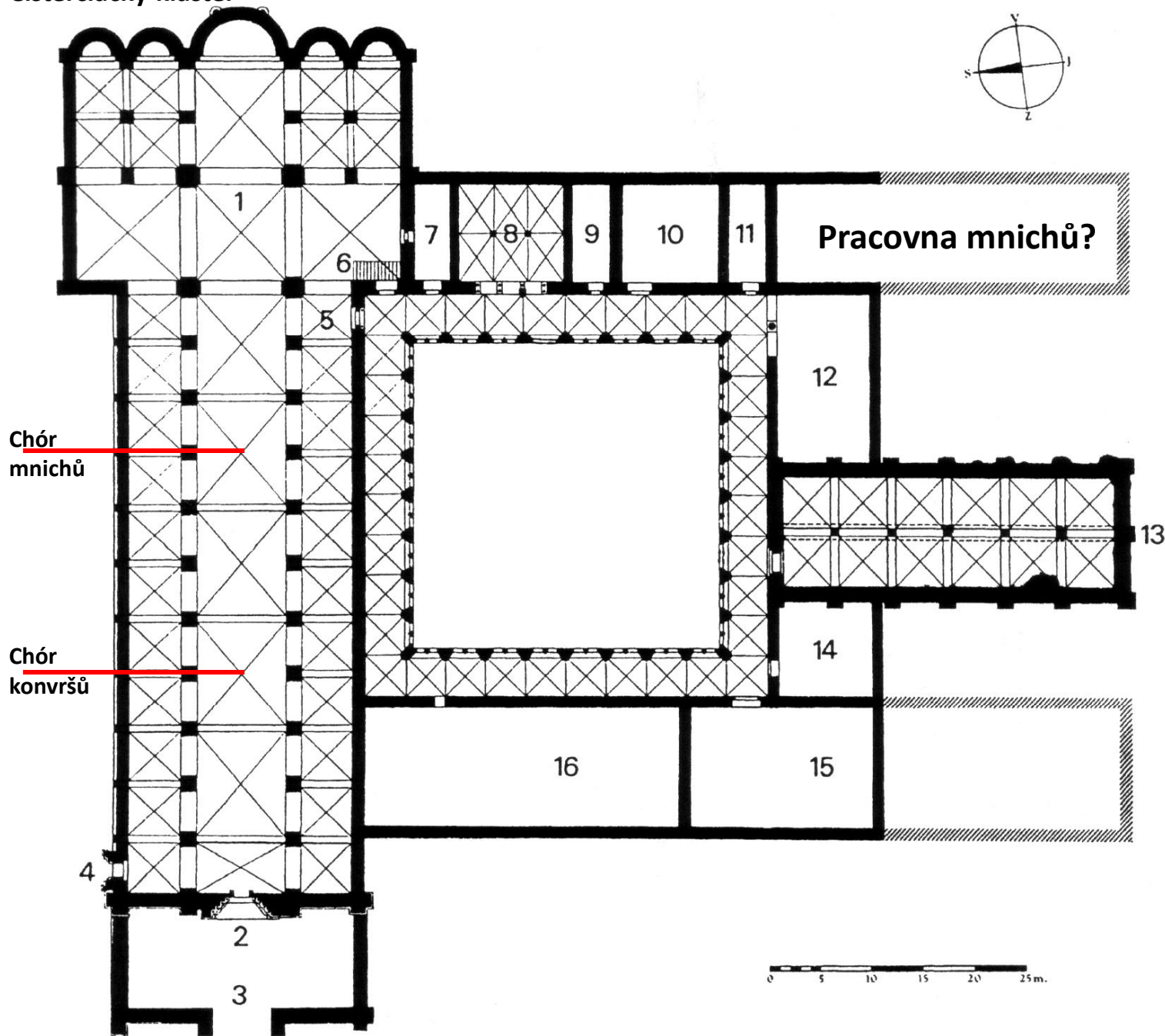

- 1. kapitulní chrám
- 2. západní portál
- 3. vstupní předsíň
- 4. „branka mrtvých“ (porta mortuorum)
- 5. vstup do křížové chodby (ambitu)
- 6. schodiště do dormitáře
- 7. sakristie
- 8. kapitulní síň
- 9. schodiště do dormitáře?
- 10. hovorna (parlatorium)
- 11. průchod z konventu do zahrady
- 12. calefactorium (ohřívárna)
- 13. refektář
- 14. kuchyně
- 15. konvrši: refektář
- 16. konvrši: dormitář

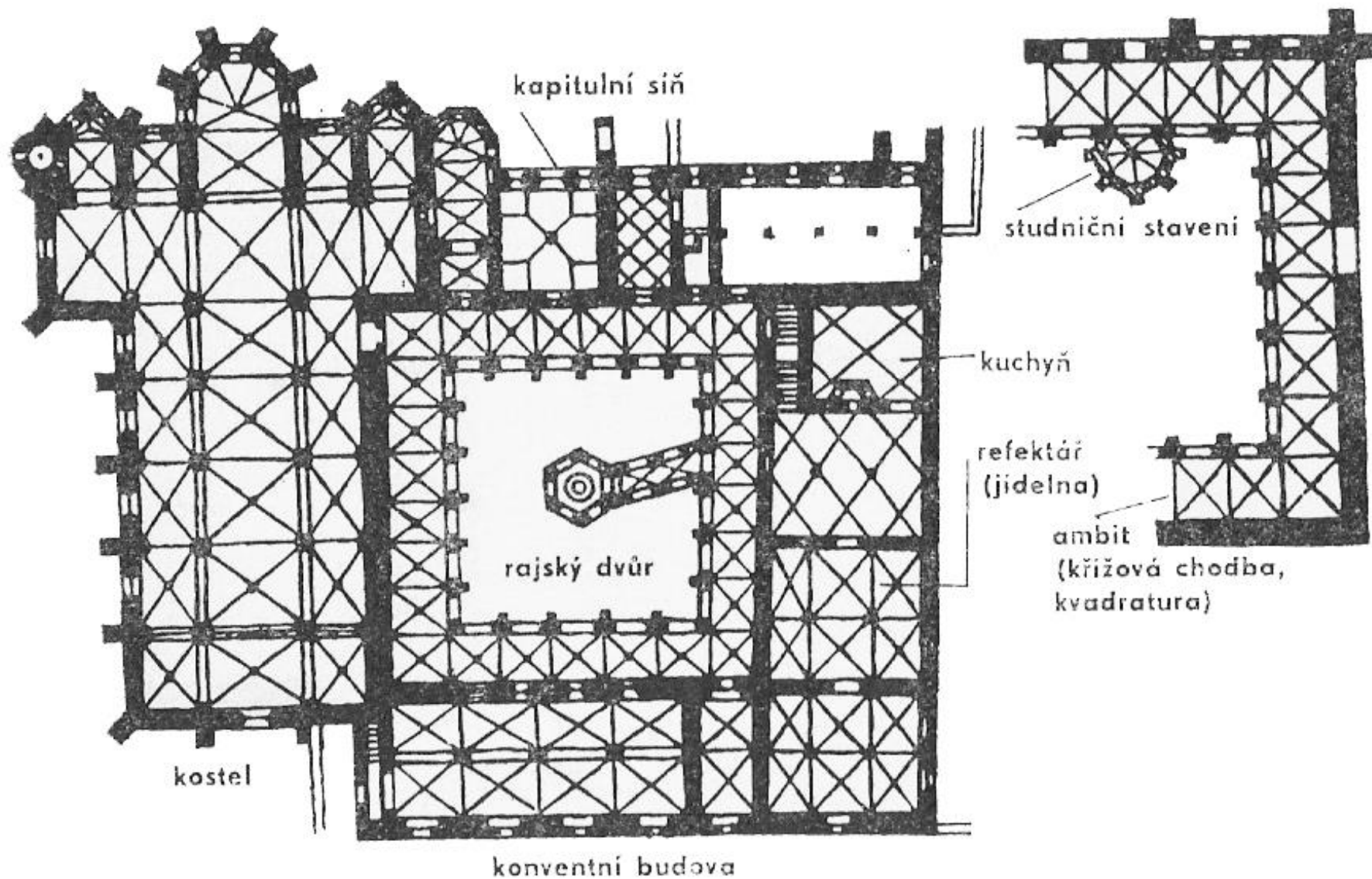

1. Malý Konvent
2. Kaple andělů strážných
3. Křížová chodba
4. Rajský dvůr
5. Kapitulní síň
6. Chrám Nanebevzetí Pany Marie
7. Opatství

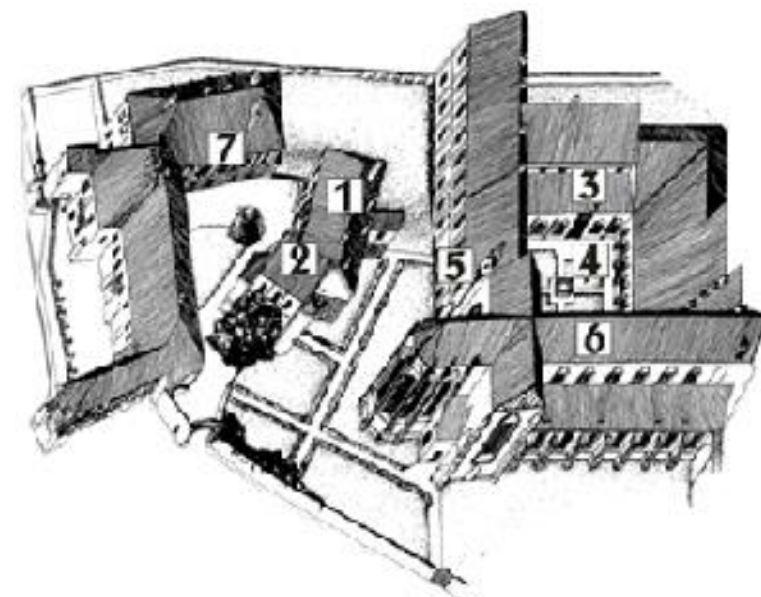

Klášter (Zlatá Koruna, cisterciácký)



Pohled F. B. Wenera na cisterciácký klášter Zlatá Koruna z poloviny 18. století zobrazuje schematicky celý areál.

KOSTEL

sálový kostel: 1 loď

bazilika: trojlodní kostel, hlavní loď je vyšší než boční lodě

halový kostel: hlavní loď a boční lodě jsou ve stejné výšce

pseudohalový kostel: hlavní loď je vyšší, ale boční nemají vlastní osvětlení

dvouchórový kostel: loď ukončená z obou stran chórem

-chór – kněžiště

-stupňovitý – hlavní apside, boční apsidy

-trojapsidální závěr

-katedrální závěr (vysoký chór, ohoz, kaple)

-redukovaný katedrální závěr (vysoký chór, ohoz, bez kaplí)

-boční prostory vedle chóru

-cancelii – chorové desky, které obklopují kněžiště (Tridentina: vyhlášení koncilu o bořebí Cancellii; 16.st.)

-pastofória: pro uchování svátostí a přípravu kněze, později z nich vznikají sakristie (oficiálně až od 16. století), jedno pastaforium pro kněze, druhé pro dary chudých; následně vznikají jako samostatné přístěnné stavby v podobě věží, které navazují na funkci sanktuáře (uzamykatelný výklenek s eucharistií)

-boční kaple – z nich jsou pak často sakristie, původně často soukromé kaple

-oltář, vítězný oblouk

-schola cantorum – prostor pro zpěváky

-ambon – později kazatelna

-chórová přepážka -letner (lektorium) – přepážka (spíše arkádová stěna) mezi chórem a kněžištěm v biskupských kostelích, na které se nahoře četla bible, před ní vždy oltář zasvěcený sv. Kříži; oddělený chór sloužil jen kapitulním kanovníkům

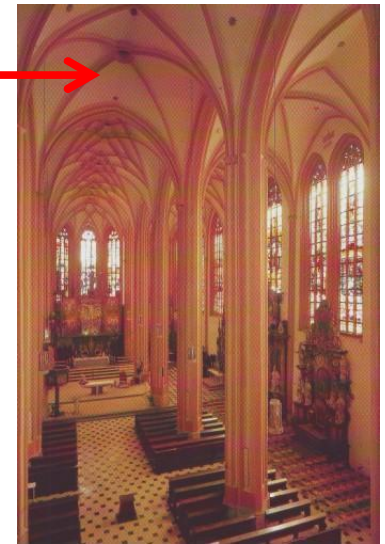
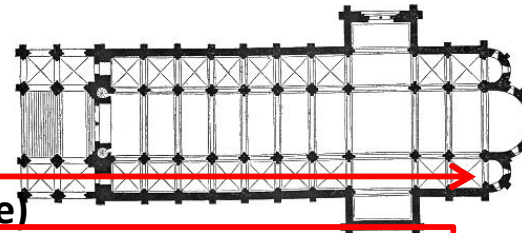

Halový kostel, Olomouc, sv. Mořic

CHÓR

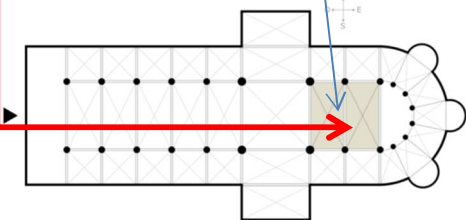

CHÓROVÝ OCHOZ

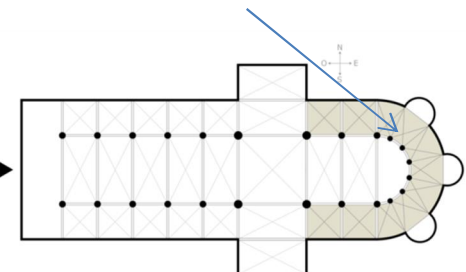

dvouchórový kostel: loď ukončená z obou stran chórem

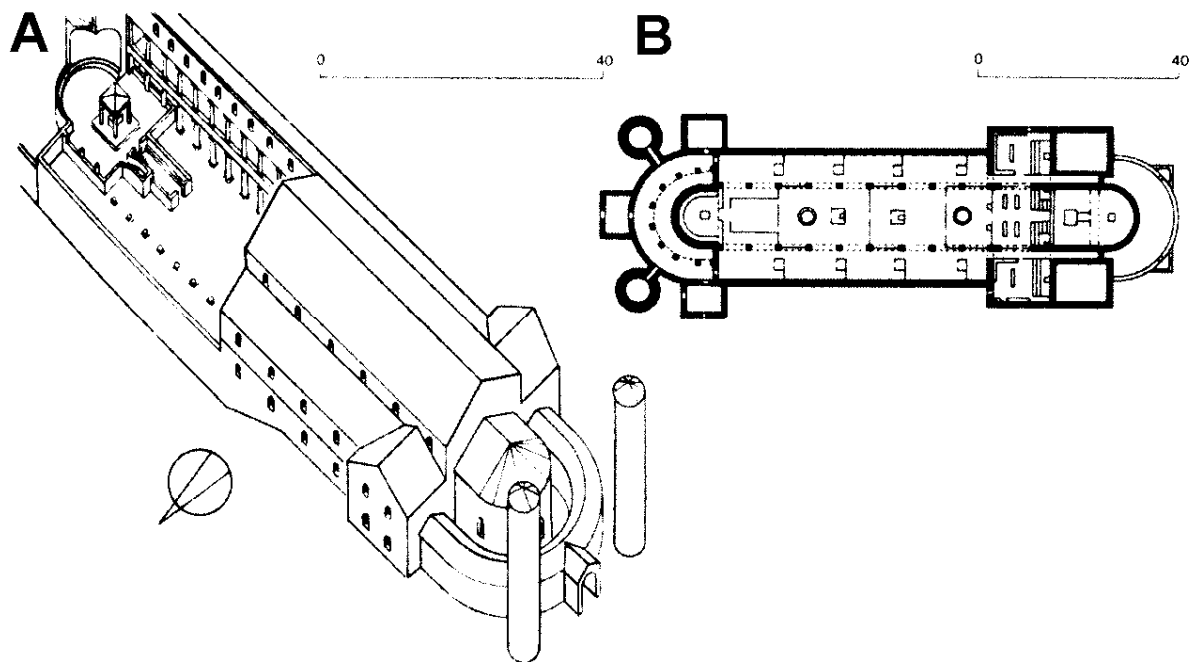

A Kolín nad Rýnem, dóm, stav v 9. stol. (rekonstrukce)

- loď se zastavěným půlkruhovým atriem na západ,
- dvouchórová dispozice,
- východní chór s prostorem pro zpěváky uvnitř chórové přepážky,
- pravděpodobně 2 věže na západě.

B St. Gallen, klášterní kostel, plán z let 820/830 (rekonstrukce G. Binding)

- příčná loď s oddělenými pastoforii,
- dvouchórová dispozice,
- hlavní loď probíhá bez křížení lodí až k chórům,
- oltáře rozděleny do všech částí stavby,
- půlkruhové atrium na západě,
- 2 věže na západě.

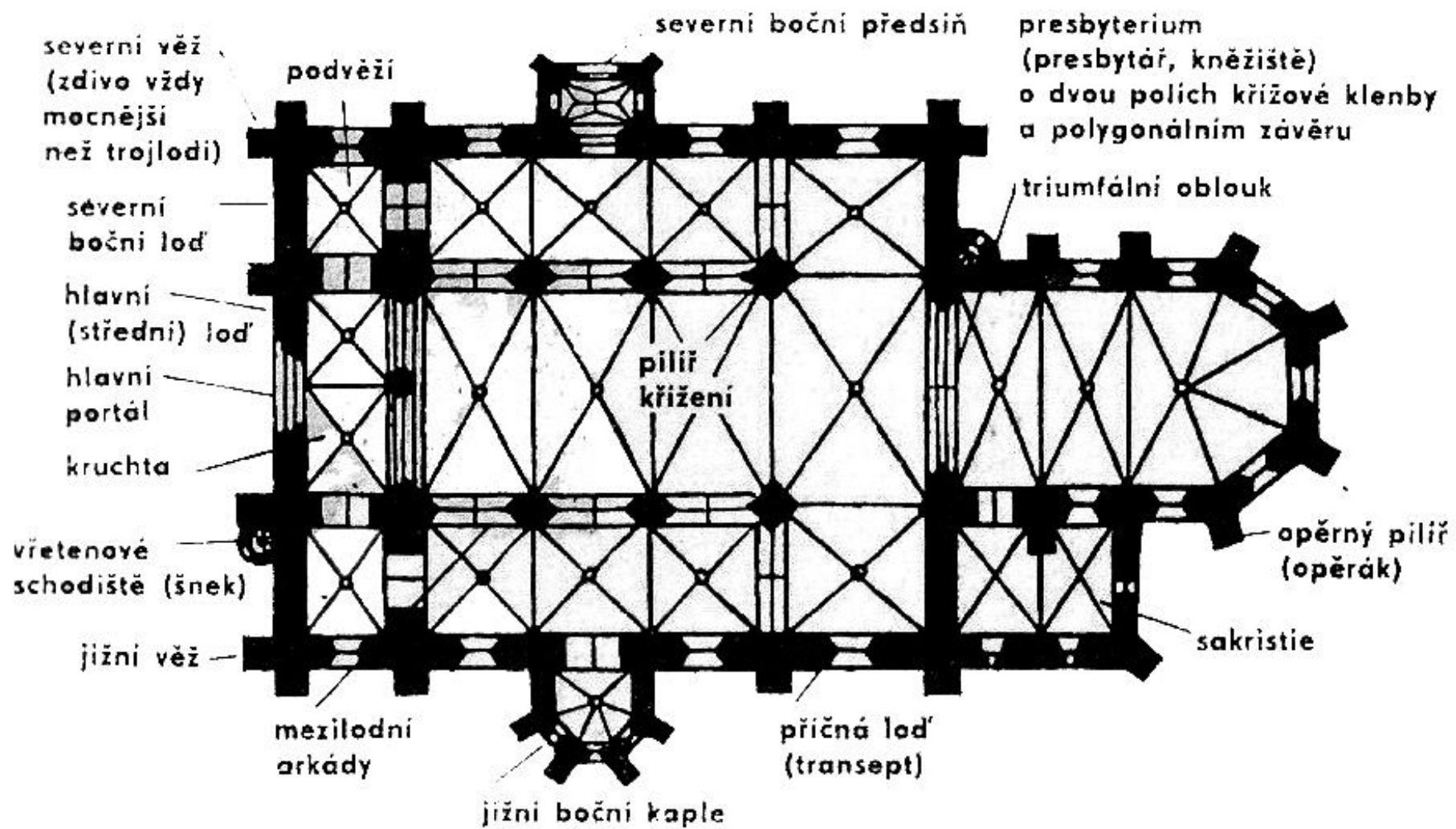

Severní boční loď=evangelická
 Jižní boční loď=epištolní

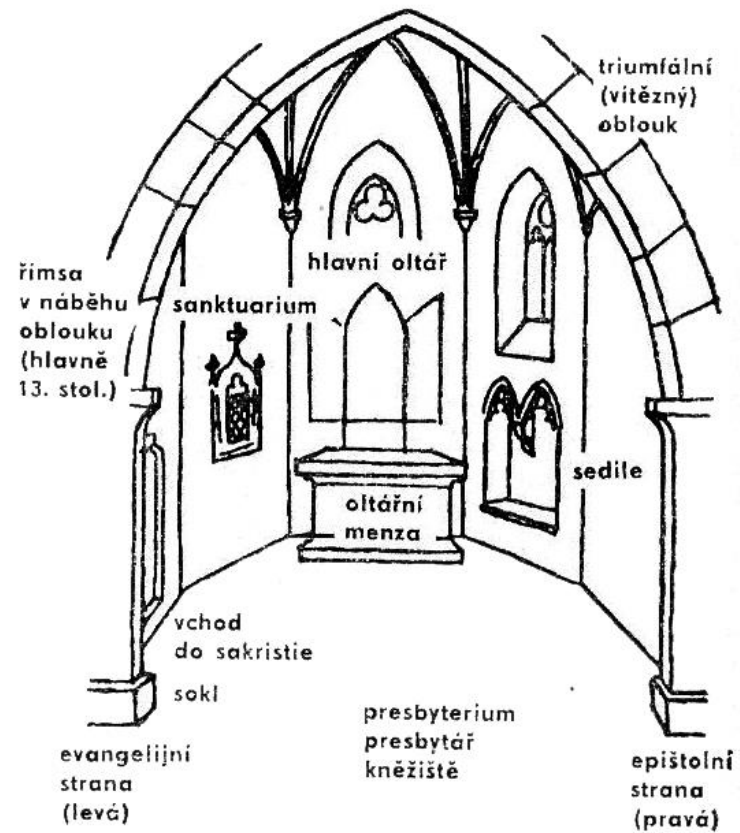
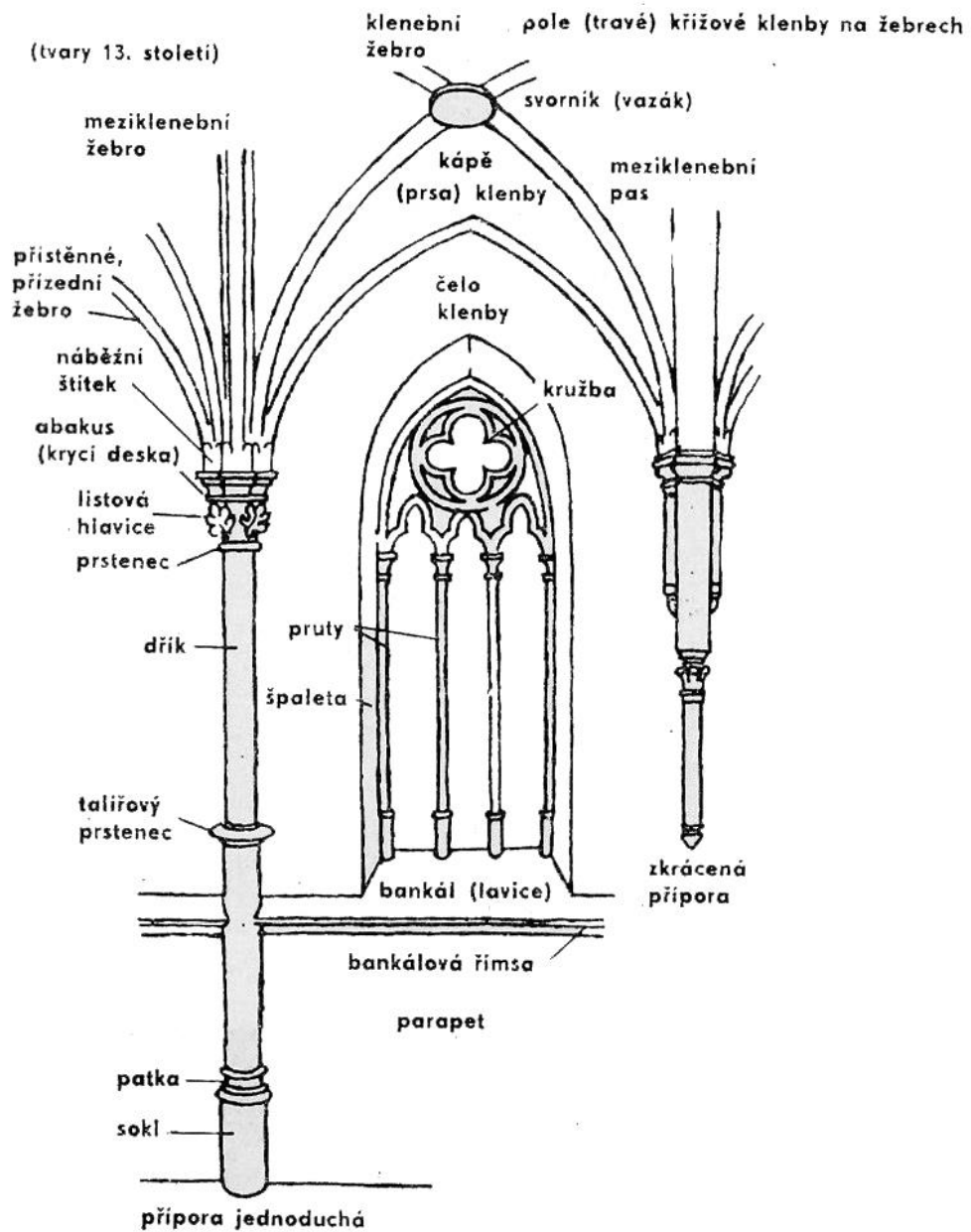

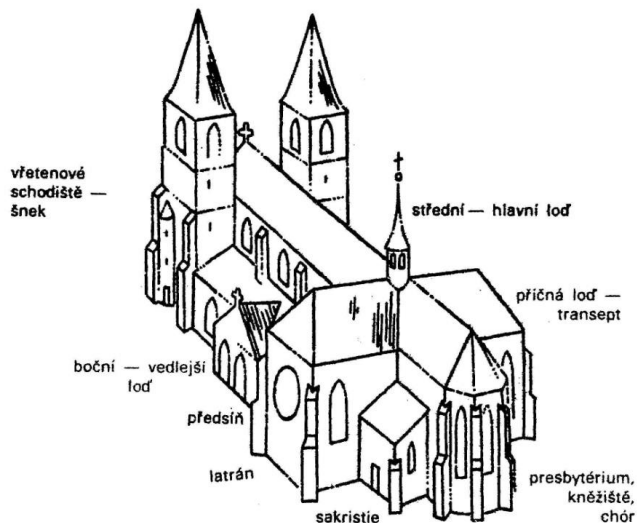

Mikroarchitektura

tzv. světla mrtvých: lucerny v kostele nebo samostatně sloup s lucernou, ve kterém bylo věčné světlo

-lucerny na stavbách

uvnitř kostela sanktuárium → pastoforium (věžovitá přístěnná stavba na kalich)

sedílie: na epištolní straně kostela; sedátka pro kněží, kteří nestáli u oltáře

boží hrob

+

boží muka: na okrajích města a vesnic, vymezovali vnitřní a vnější svět



pastoforium



sanktuárium

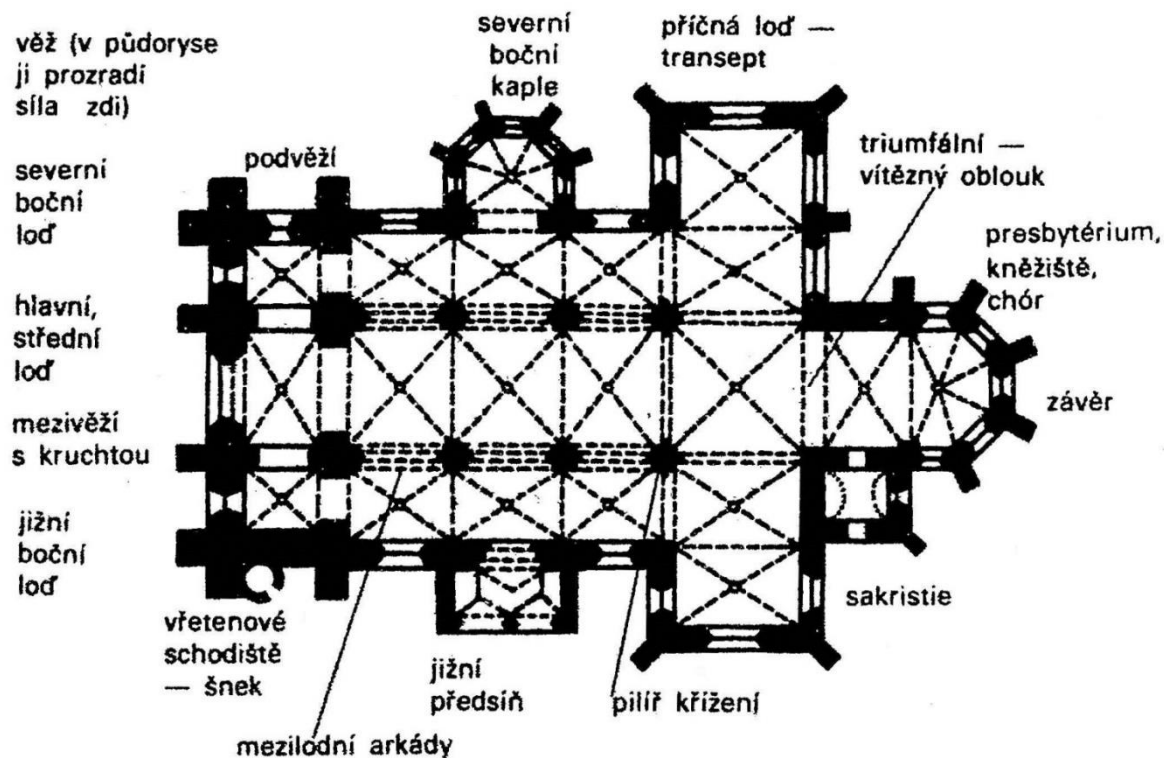

krypta (confesio): raně křesťanské a byzantské: **confesio** komorový hrob světce pod hlavním oltářem, na který je vidět otvorem ze štoly
 první kostely vznikaly nad hroby světců; prostor pro uctívání ostatků s ve středověku nesloužily k pohřbívání, ale k uctívání ostatků svatých
 -**chodbové (štolové) krypty** – jsou nejstarší, chodba kolem místa hrobu světce
 -**halové krypty** – už vytvářejí prostoro pod kněžištěm, část chrámu nad halovou kryptou musela být vyvýšena
 -tzv. **venkovní krypta** – překročila pod zemí pomyslnou hranici kněžiště nebo kostela
 -později se označení přeneslo na vše pod podlahou kostela

kostela

chodbová - půlkruhová

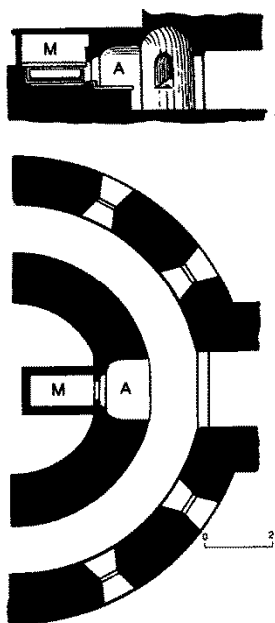

Řezno, St. Emmeram, půlkruhová (prstencová) krypta, 8. stol., **confesio** s A oltářem v čelním výklenku, za ním M hrob mučedníka.

chodbová

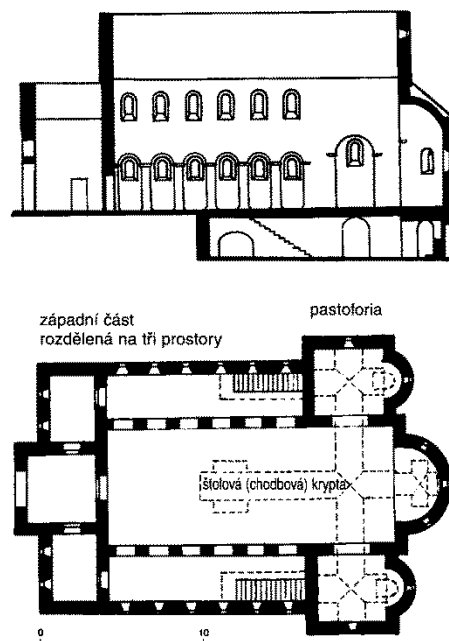

Steinbach/Odenwald, Einhardova bazilika, 815–827, štolová krypta pod východními částmi kostela tvoří pět křížů.

halová

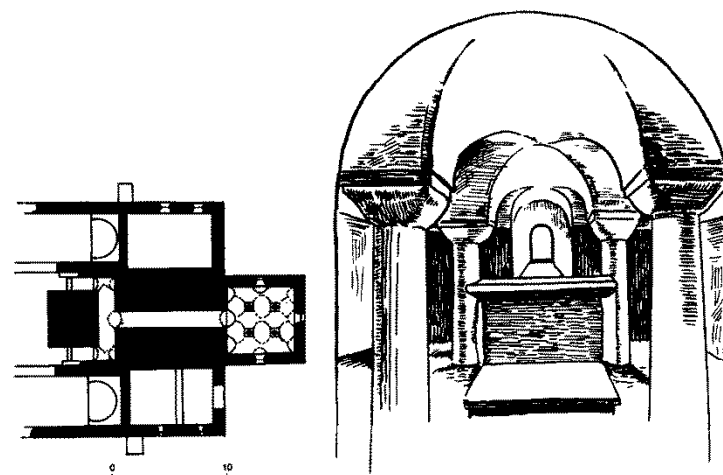

Reichenau, Oberzell, St. Georg, 896–913. Vpravo a vlevo od schodiště stoupajícího k chóru vedou schody do 2 štol, které se setkávají před stolou směřující v ose stavby k východu. Tato stola vede k raně formě halové krypty se 4 sloupy.

Členění zdí v rámci hlavní lodě

- loď

-**arkáda**: seskupení oblouků nebo průběžná řada oblouků na pilířích nebo sloupech, jako arkáda se označuje chodba jejíž jedna strana (nebo obě strany) je otevřena oblouky = arkádová chodba; (zvláště vyčleněné: slepá, trpasličí arkádá=trpasličí galerie)

-triforium: v katedrální dispozici ochoz v síle zdi otevřený (např. sloupkovými arkádami) do vnitřního prostoru a umístěný pod okny hlavní lodi a vysoké střední části chóru, nad arkádami bočních lodí

-okna

-vazby kleneb: **vazný systém (na 1 pole hlavní lodi navzují 2 pole v boční lodi) X průběžný systém (1 pole klenby v hlavní lodi odpovídá 1 poli klenby v boční lodi)**

vrcholná a pozdní gotika: síťové klenby, kroužené klenby, ...

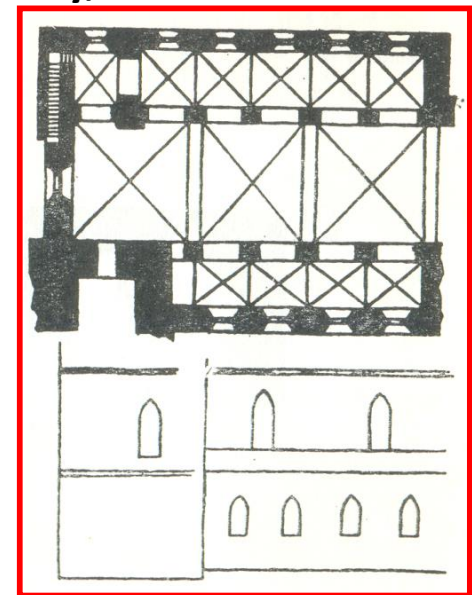
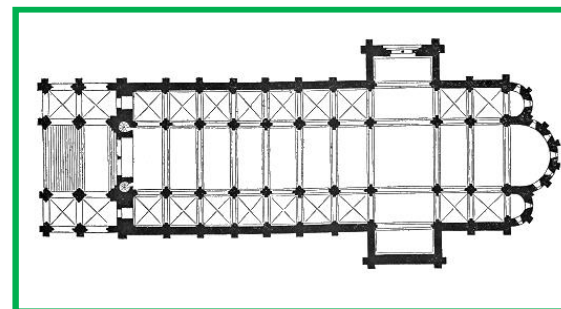
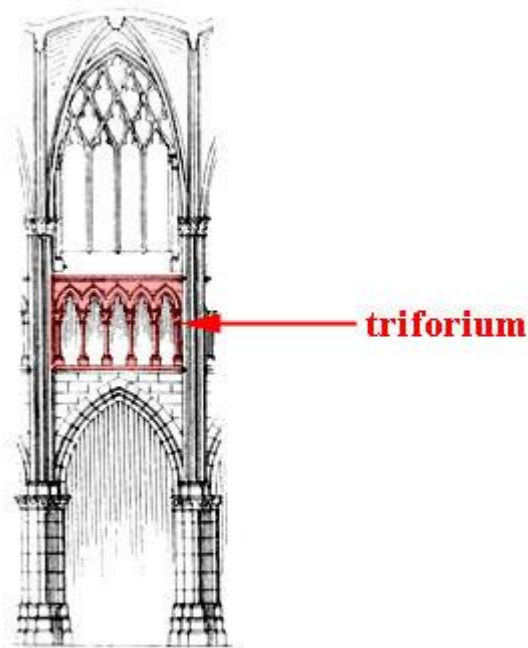

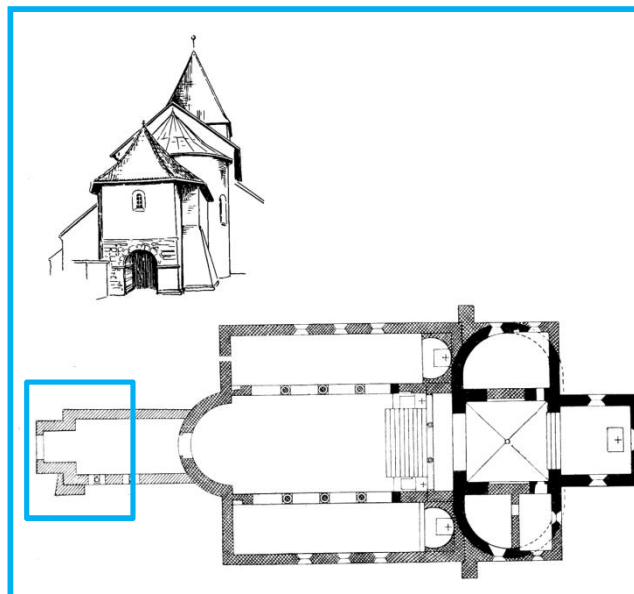

- západní průčelí:

-lod', 1 nebo 2 věže, portál, západní chór → vstup do kostela z jihu a severu

- před západním průčelím:

-různé **předsíně** (pro věřící – ochrana před deštěm, vyhlašování soudních nařízení

→ už se vztahovalo exilové právo): drobné předsíně před západním průčelím - arkáda

(**porticus**=nartex, předsíň kostela, často bohatě zdobená architektonickou plastikou, dříve se zde ukládali a žehnali mrtvý předtím, než byli odneseni do kostela), dvůr (atrium, nartex) – raně křesťanské a středověké baziliky, přední dvůr obklopený sloupovými síněmi

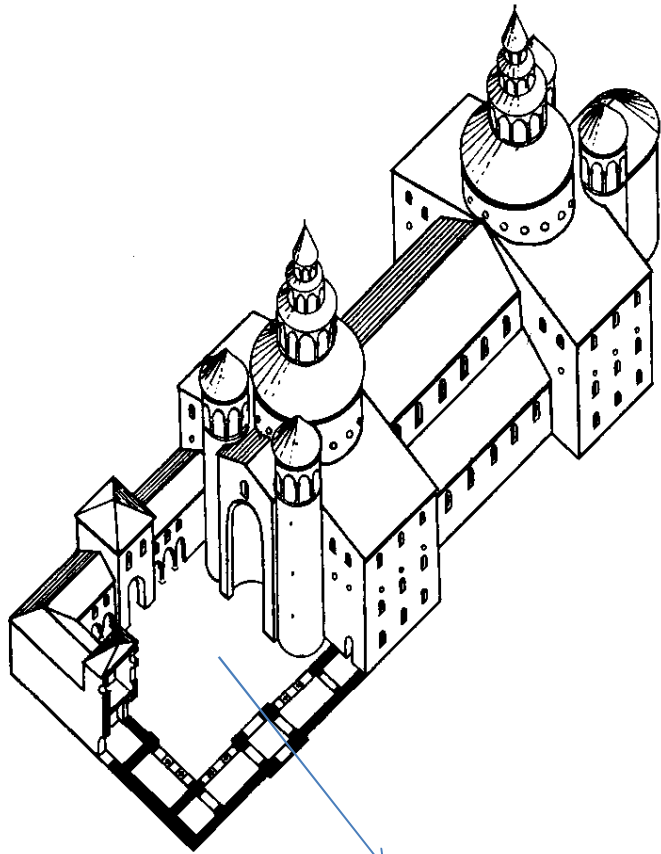

Atrium/narthex

0 30

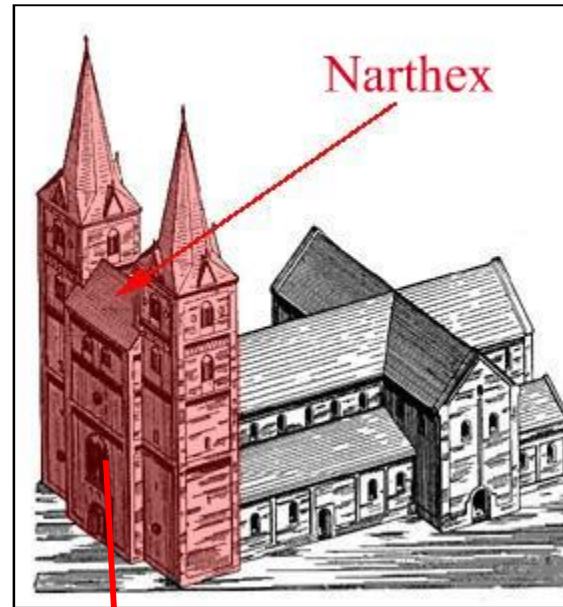
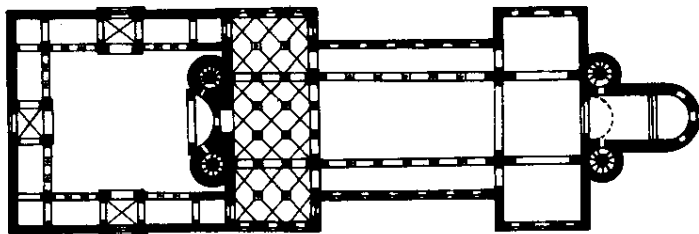

Narthex

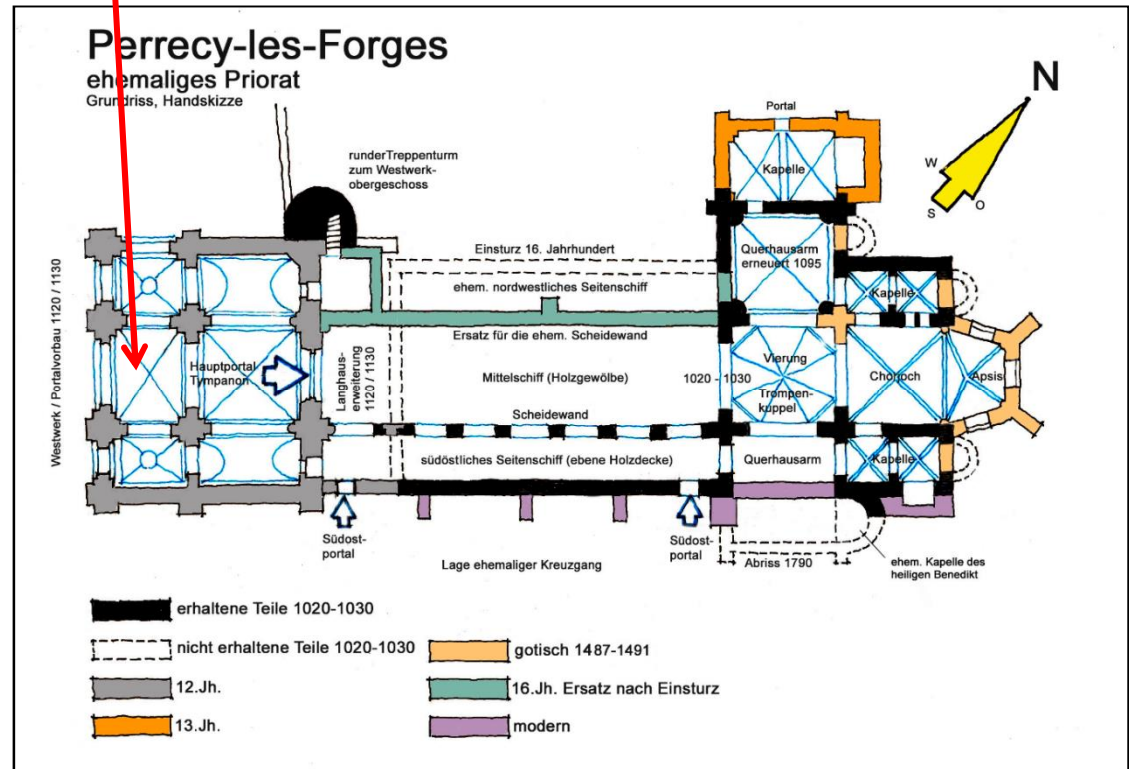

Centula, opatský kostel St-Riquier, 790–799, rekonstrukce. Sloupová bazilika s atriem, westwerkem, příčnou lodí a kruhovými věžemi, pravděpodobně oddělené křížení

- samostatně řešená část na západní straně baziliky (odtud označení westwerk); předrománská a románská architektura
- měl zdůraznit postavení zakladatele/majitele kostela
- v patře: tribuna, ze které se otevíral pohled na hlavní oltář; nebo kaple, která sloužila často jako soukromá

WESTWERK

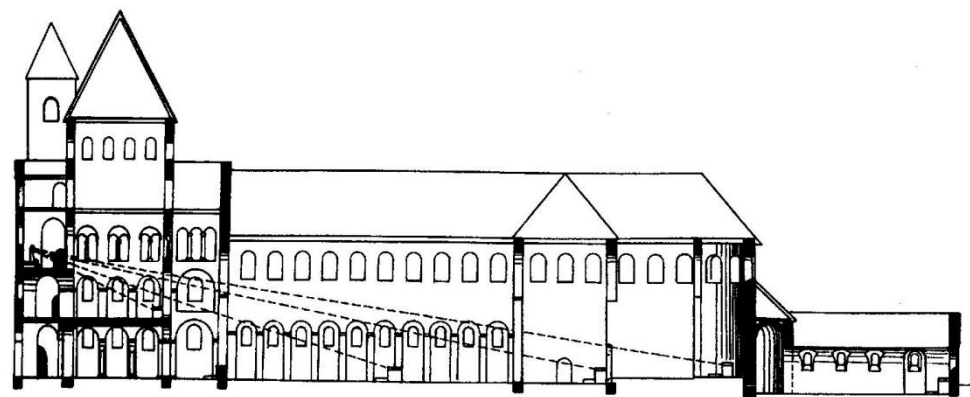
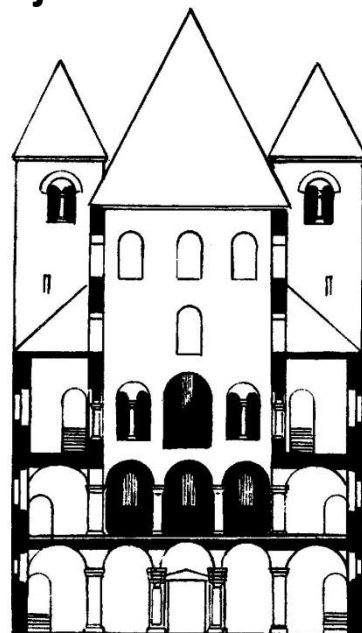
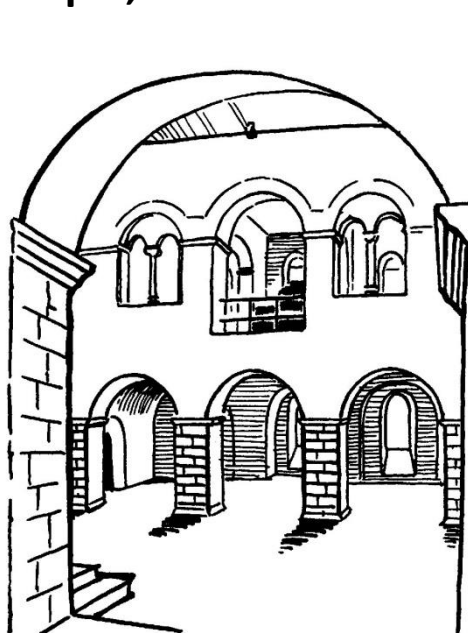

westwerk

kostel

štolová (chodbová)
krypta

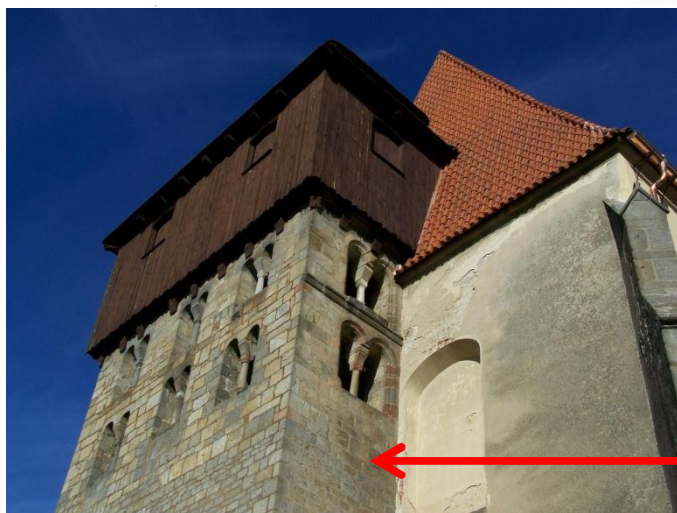
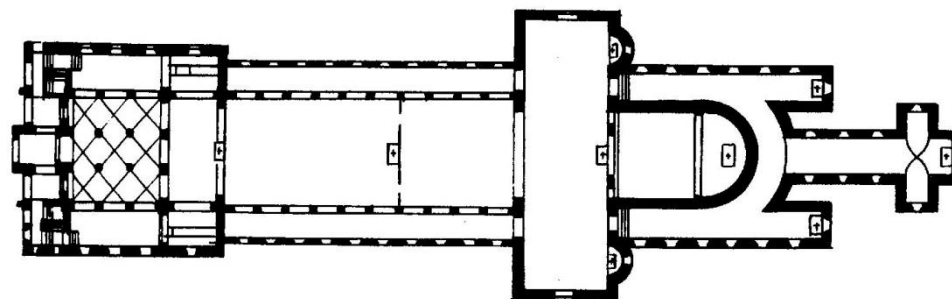

Na českém území - nesrovnatelné s prvky u románských staveb: např. sv. Jiljí v Milevsku, Kondrac, Kojice, Svojšíň

**Tribunové (emporové)
kostely**

Typy tribun (empor)

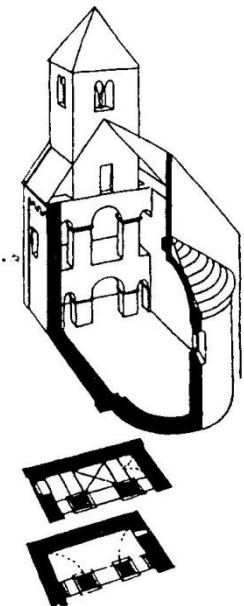
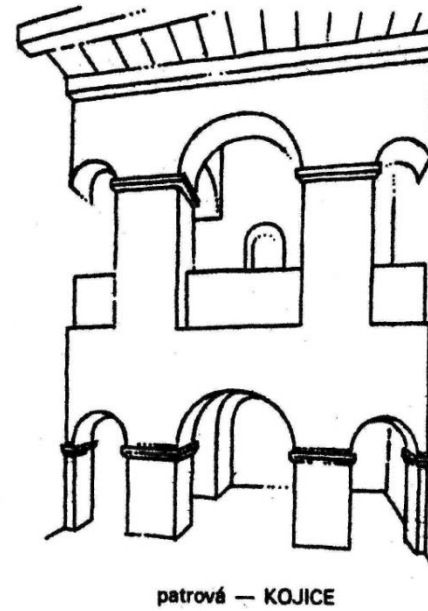
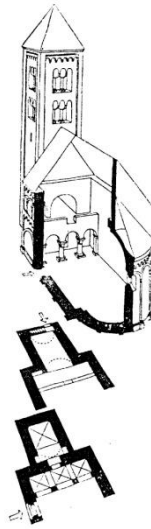
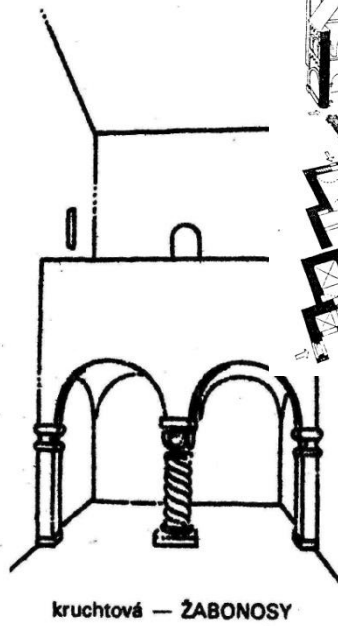
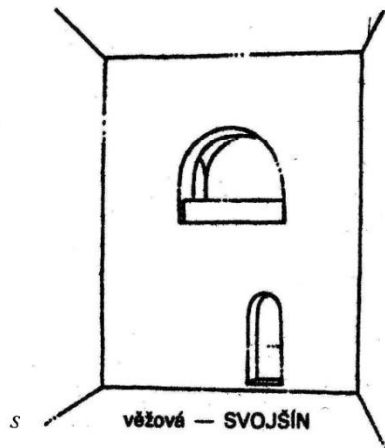
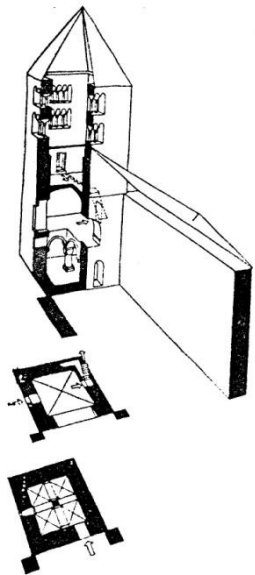
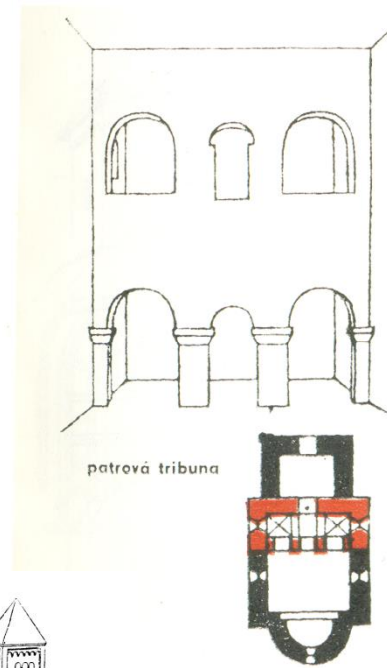
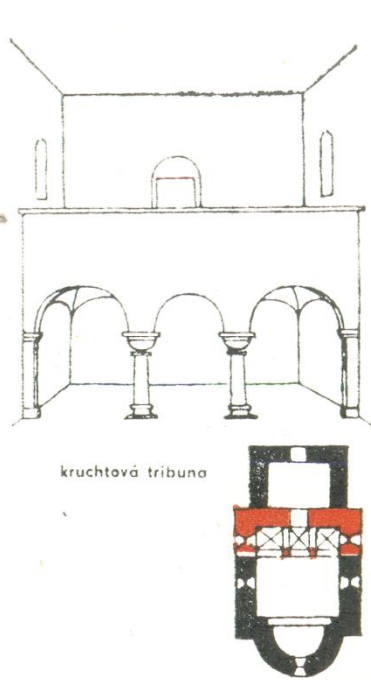
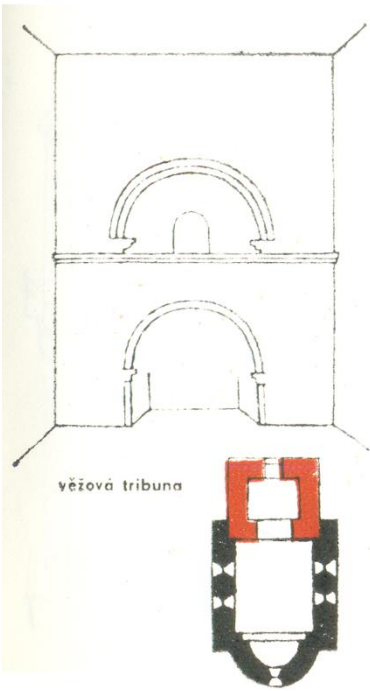

Kirchenfamilie – soustava vedle sebe stojících liturgicky jednotných kostelů
do literatury uvedeno r. 1952: E. Lehmannem

Na základě klášterních pravidel a liturgických předpisů

Různé funkce církevních staveb: baptisterium, oratorium, kaple

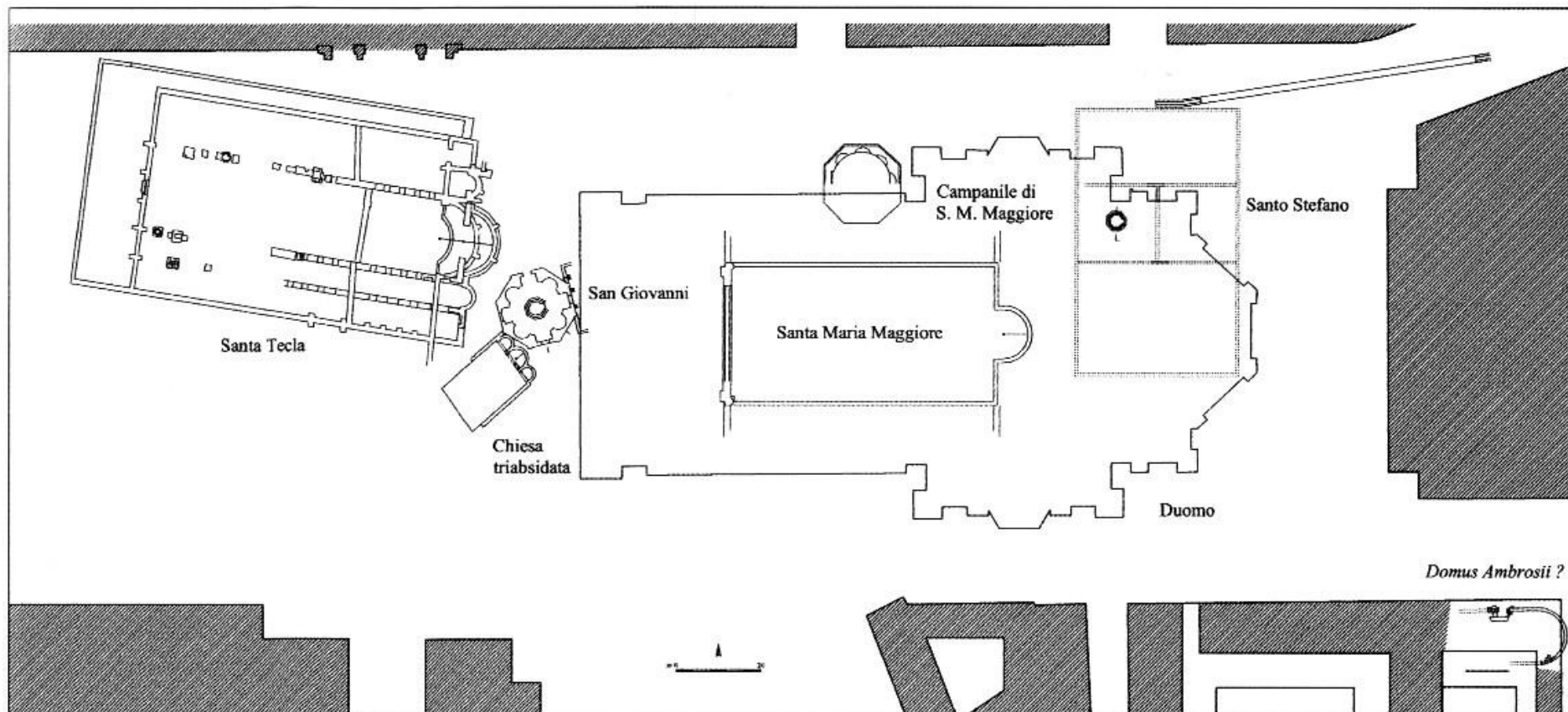

poutní kostel:
– uloženy ostatky světců

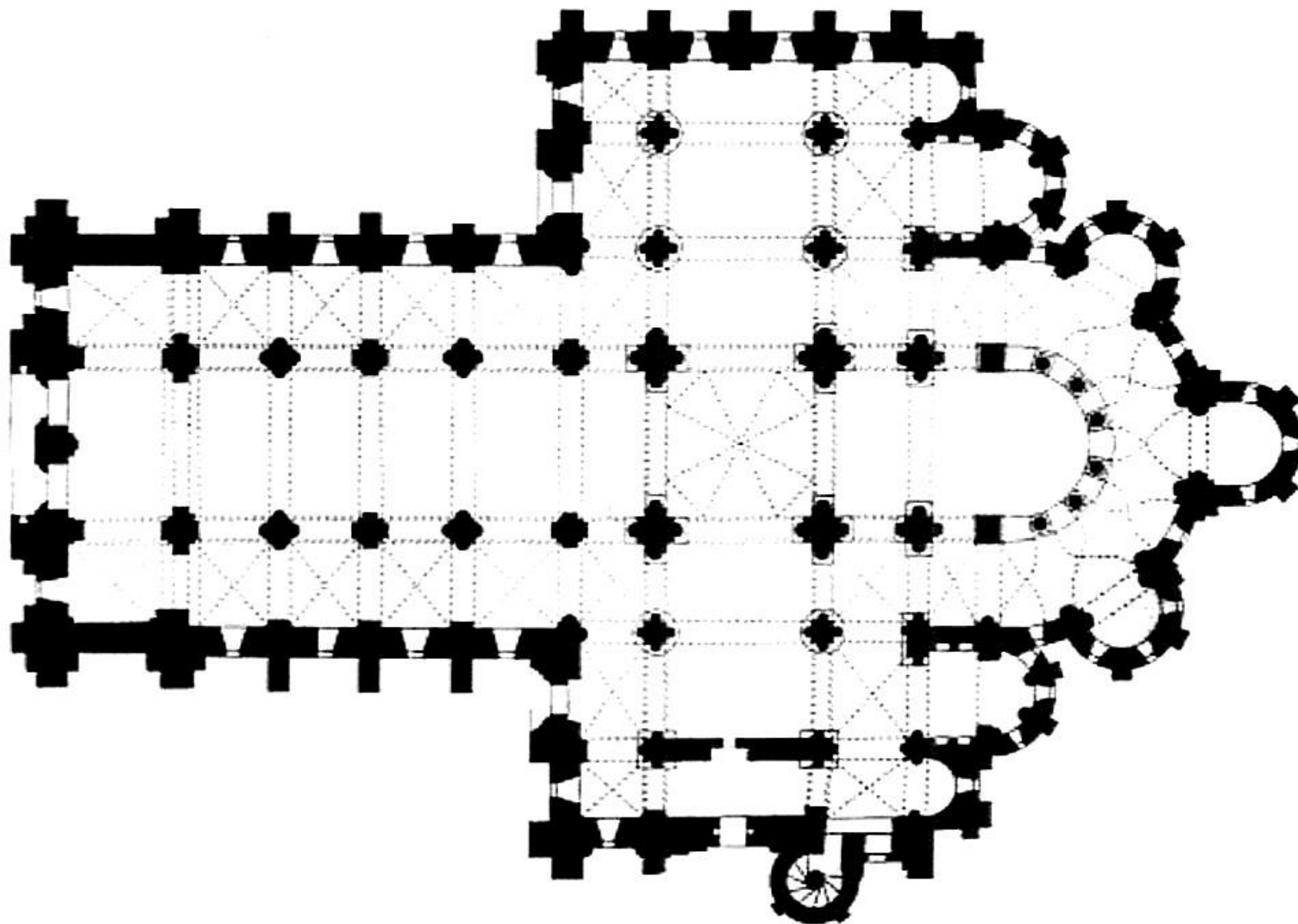

biskupské, soukromé kostely: např. tribunový kostel sv. Bartoloměje v Kyjích

kaple: nemají farní práva

- stojící samostatně nebo integrované v kostele
- slouží jako pomocné, boční nebo soukromé prostory
- křestní (baptisteria), pohřební, soukromé (součástí falcí, hradů)
- někdy jsou i dvoupatrové: horní patro sloužilo pánovi
- dvoupatrový kostel X kaple:

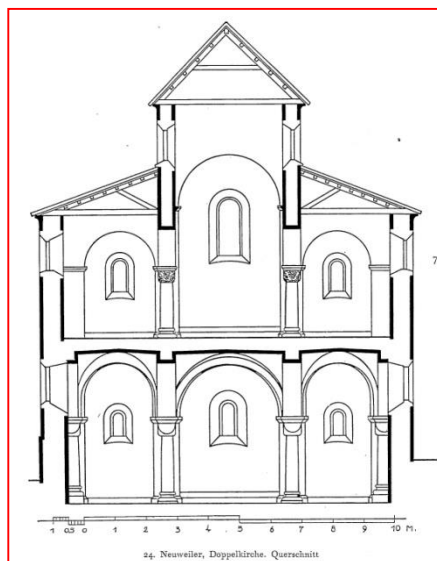

MĚSTO

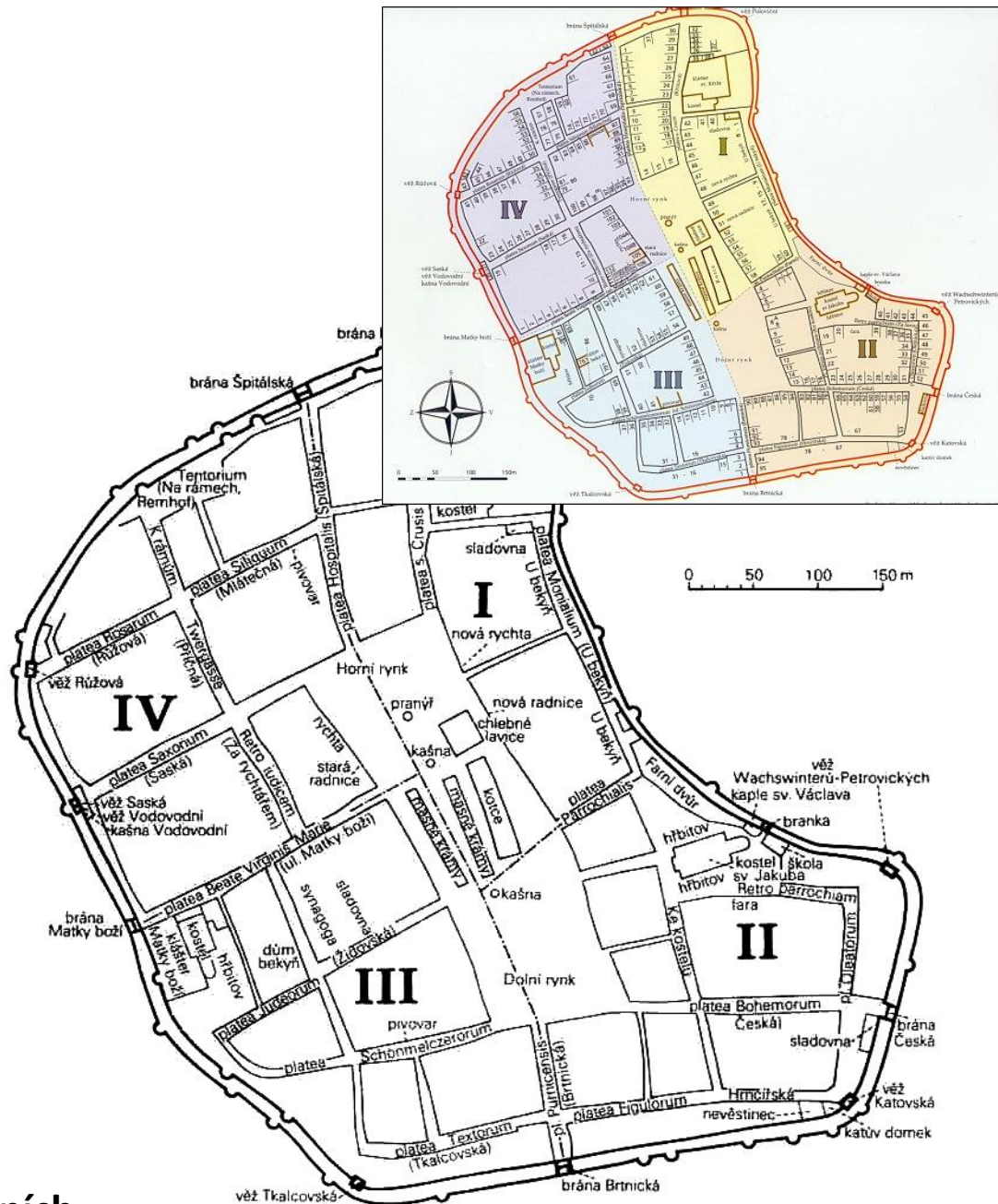
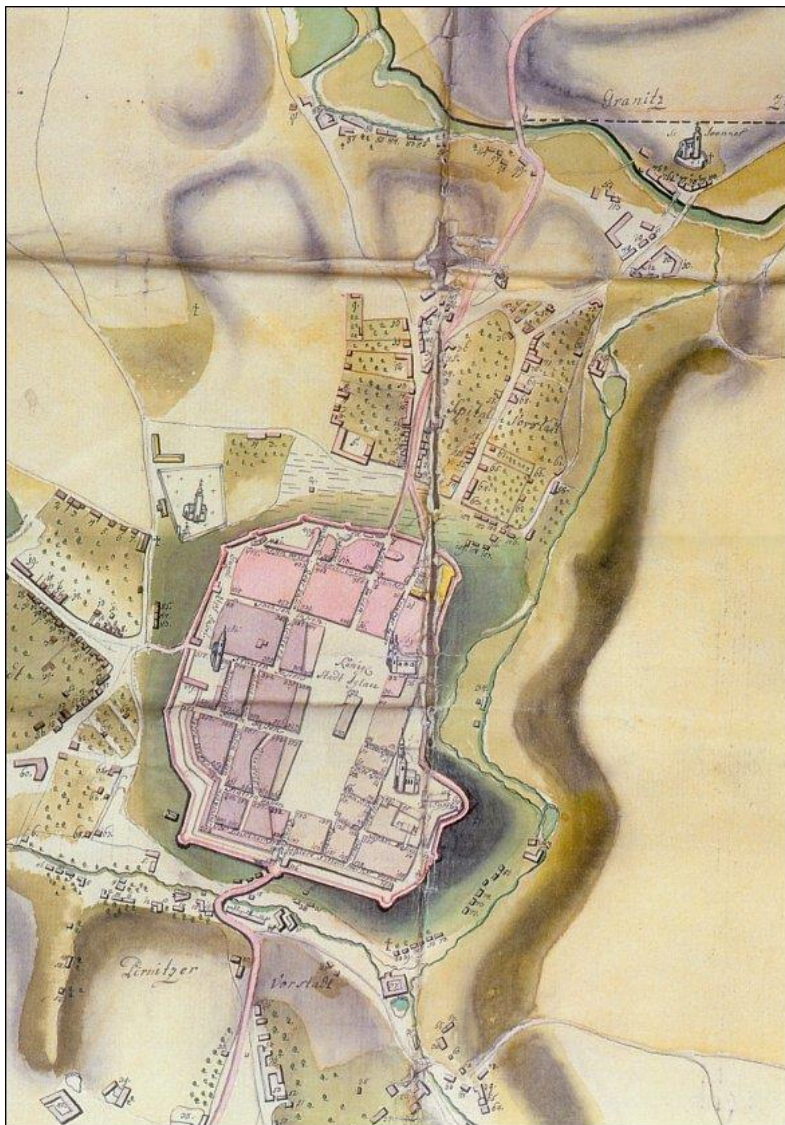

Jihlava s předměstími a s vyznačením farních obvodů (1785)

<http://www.hiu.cas.cz/cs/mapova-sbirka/historicky-atlas-mest-cr/mesta/jihlava.ep/>

městské objekty

městský dům (síťový NEBO průjezdový)

parcely – široká x úzká

3 typické průřezové řezy

A. na široké parcele (parcely až 20 m)

1. trojtrakt se středovým průjezdem
pro jezdce vlastní bydlení bylo ve 2. patře, v přízemí například dílna, obchod, hospoda. Komorová část zahřívána.

2. síňový průřez

B. na úzké parcele

3. hloubkový - průjezdový dům

4. síňový - síňový dům

opevnění

městská brána

městský hrad

kláštery

kostely

špitál

univerzita

radnice

tržiště

cechovní budovy

kašna

pranýř

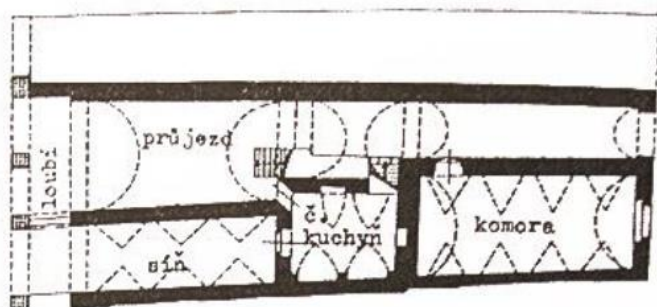

gotický, průjezdový typ měšťanského domu (J. Hradec 169)

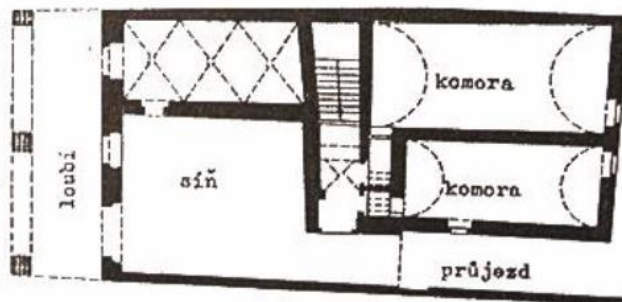

gotický, síňový typ měšťanského domu (Žatec č.p. 64)

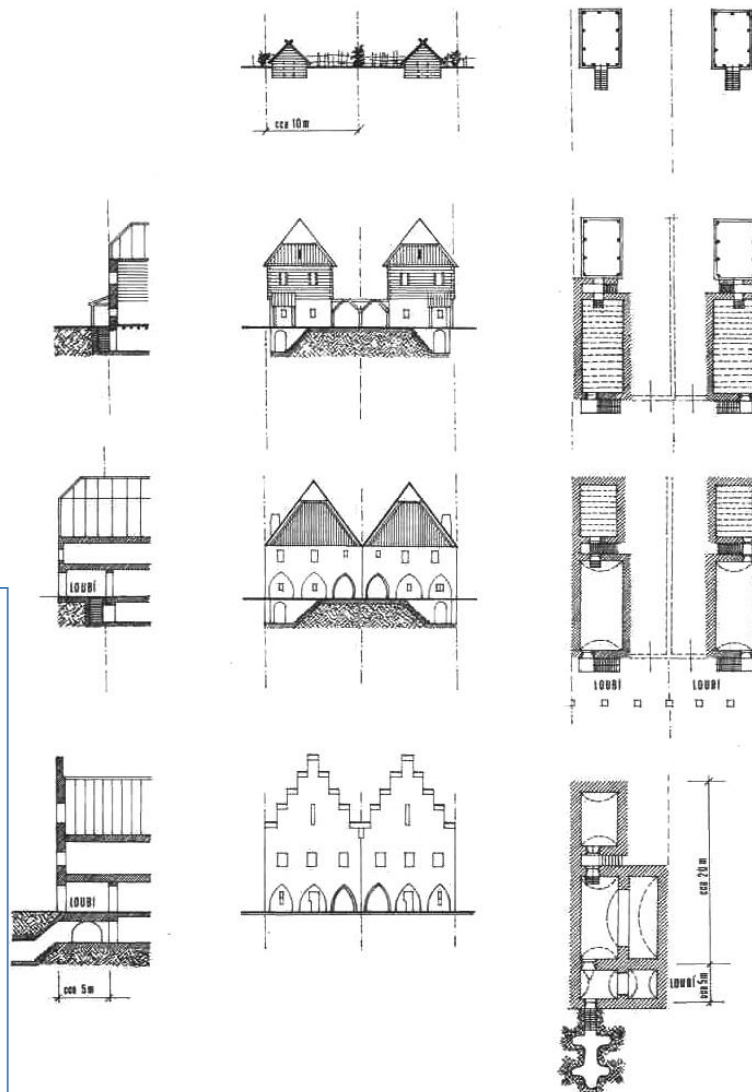

Špalíček v Chebu

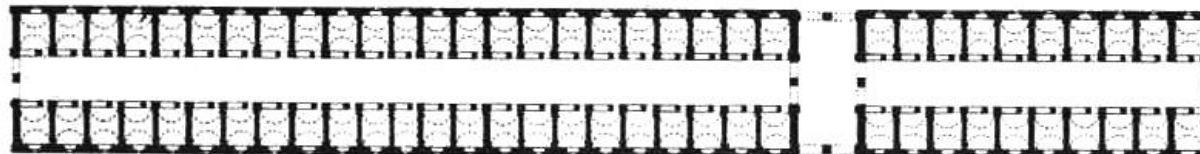

Kotce na Starém Městě pražském
Délka: Kolem 200 m
Kotec: valenou klenbu, 5x5,5 m
Celkem 66 kotců

