

Filozofická fakulta Masarykovy univerzity v Brně

Seminář japonských studií

Centrum asijských studií

JAP341

Obchodní japonština I

podzim 2018

Přednášející: Petr Podzimek

JAP341 **Obchodní japonština I** podzim 2018

ROZPIS PŘEDNÁŠEK

Každý sudý pátek 11:00 – 14:40

- 5. 10.
- 19.10.
- 2. 11.
- 16.11.
- 30.11.
- 14.12.

JAP341 **Obchodní japonština I** podzim 2018

Cíle předmětu

- Cílem předmětu je seznámit studenty s japonštinou užívanou ve firemním prostředí a se základy každodenní komunikace v japonské firmě. Předmět se zaměřuje na terminologii vztahující se k chodu japonské firmy a též na rozvíjení komunikačních dovedností, které jsou důležité pro práci v japonské firmě. Studenti se v průběhu předmětu teoreticky seznamují s fungováním japonských firem a též s nezbytnou etikou, která je základem obchodních vztahů.
- Studenti se rovněž seznámí s možnými rolemi a požadavky, které na ně mohou být jakožto na mluvčí japonštiny v praxi kladeny v japonských firmách působících v evropském prostředí.
- Předmět je koncipován jako jazykový a zároveň jako sociolingvistický.

JAP341 **Obchodní japonština I** podzim 2018

I. BLOK

- ***Úvod do předmětu***

- ***Teoretický rámec***

Struktura a uspořádání japonských obchodních společností

Tituly, funkce a hierarchie v japonských obchodních společnostech

- ***Jazyková část***

Základní slovní zásoba a fráze I

Představení se, pozdrav, úklony, výměna vizitek, pozdravy, opouštění pracoviště

JAP341 **Obchodní japonština I** podzim 2018

Úvod do předmětu

JAP341 **Obchodní japonština I** podzim 2018

Teoretický rámec

Struktura a uspořádání japonských obchodních společností

Tituly, funkce a hierarchie v japonských obchodních společnostech

JAP341 **Obchodní japonština I** podzim 2018

会社の組織と役職名

本社

支店

海外支店

会社の組織と役職名

- ・総務・人事・経理・営業・企画
- ・製造・品質管理・生産技術・保全
- ・研究開発（R&D）・物流

JAP341 **Obchodní japonština I** podzim 2018

会社の組織と役職名

- ~社 → ~社長 (取締役) 副社長 専務 常務
- ~部 → ~部長 次長
- ~課 → ~課長
~係長
~課員
- ~班 → ~班長

JAP341 **Obchodní japonština I** podzim 2018

Jazyková část

Základní slovní zásoba a fráze I

Představení se, pozdrav, úklony, výměna vizitek,
pozdravy, opouštění pracoviště...

Základní slovní zásoba a fráze I

- 自己紹介時の言葉
「初めまして」、「よろしくお願ひいたします」
「ご指導のほど、よろしくお願ひいたします」
- 入社時の挨拶
「おはようございます」
- 退社時の挨拶
「お疲れ様です」、「お先に失礼いたします」
- 入室・退室
「失礼します」
- 等々... (別途教材参照)

JAP341 Obchodní japonština I podzim 2018

お辞儀

- ・会釈
- ・お辞儀
- ・丁寧なお辞儀

お辞儀のコツ

- ・お辞儀は丁寧にすること
- ・お辞儀をするとき、手は自然に下げる
- ・明るい表情でお辞儀をすること
- ・視線は床に向ける
- ・場面によって **会釈**、**お辞儀**、**丁寧なお辞儀**の中から、適切なものを選ぶ

お辞儀の仕方

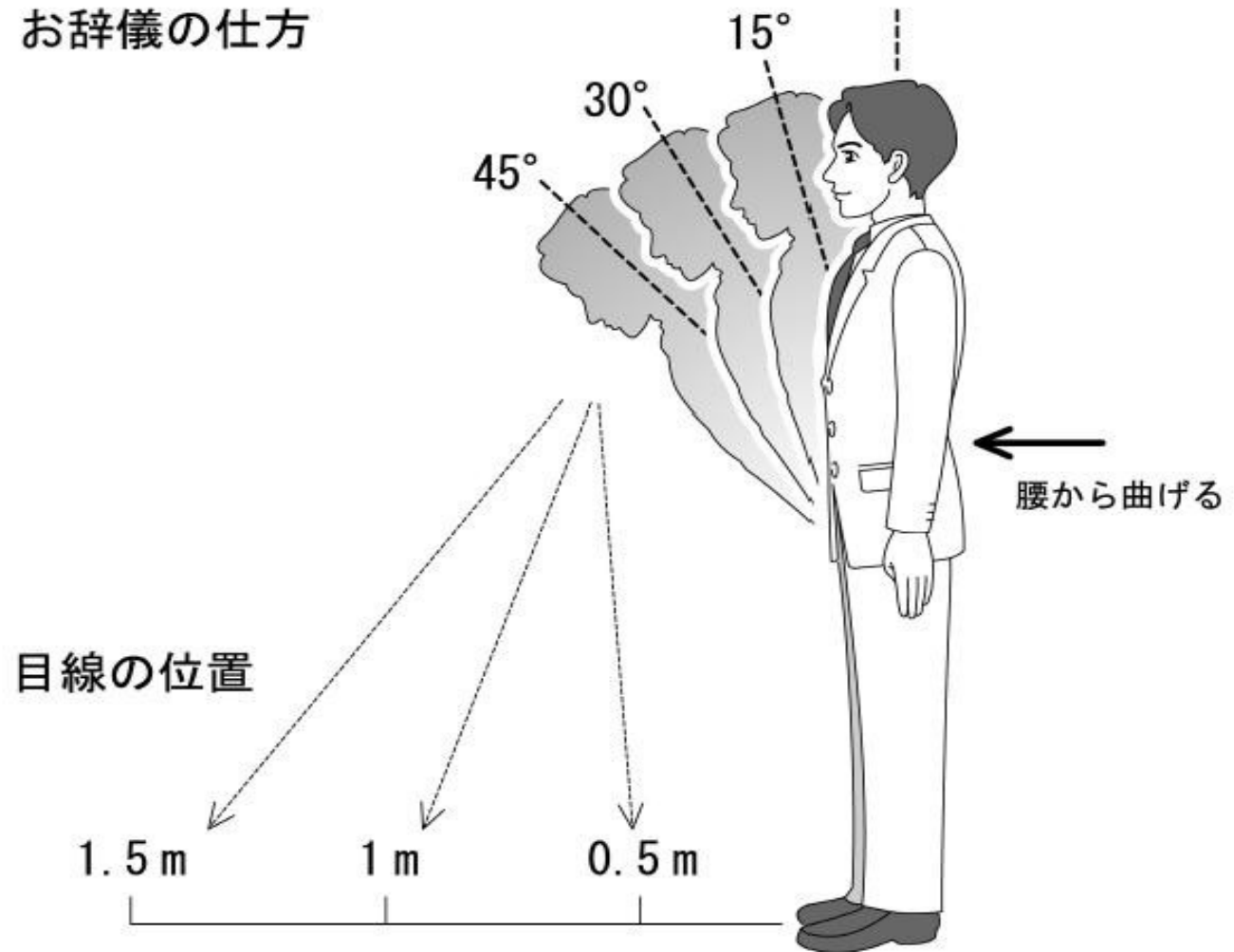

JAP341 Obchodní japonština I podzim 2018

名刺の渡し方



- 両手で渡す
- 相手に見やすい向きにする
- 「～～と申します。宜しくお願いいたします」

名刺の受け方

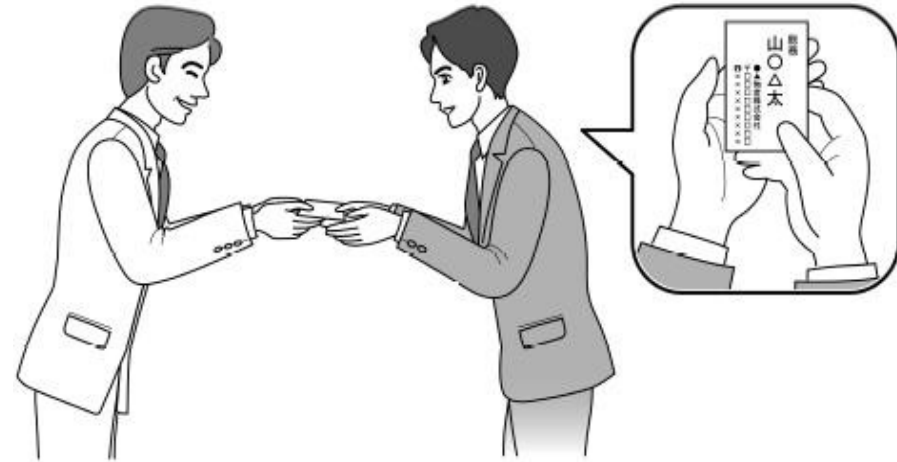

- 両手で受け取る
- 丁寧に扱う
- 「頂戴致します」

Příprava na následující blok

- 自己紹介
- 名刺作成
- 語彙の復習
- 『国境を越えて』L.12の語彙の確認※

※資料はIS.MUNIにより提供されます