

# DSBcB031 – 6. hodina – Římský mithraismus a menší kulty



Hello. Have you ever thought  
about letting Mithras into your life?

## DSBcB031 – 6. hodina – Římský mithraismus a menší kulty

Sami Římané nazývali tento kult jako mystéria Mithrova nebo mystéria Peršanů. Současní badatelé také používají označení jako západní nebo římský mithraismus pro odlišení od perského kultu Mithry.

Římané používali v označení Mithry nominativ Mithras, nicméně řecký filosof Porphyrios používá nesklonné Mithra.

Římský mithraismus byl kult, který byl velice populární hlavně mezi vojáky, později i mezi vojevůdci, úředníky a obchodníky, a těšil se i podpoře ze strany některých císařů. Jednalo se o **kult určený exkluzivně pro muže**, účast na liturgiích byla ženám bez výjimky zcela zakázána.

Celkově bylo nalezeno na zhruba 400-450 místech něco přes 1000 mithraických nápisů, cca 700 různých vyobrazení tauroktonie a přibližně 400 dalších monumentů. V literatuře se nacházejí ojedinělé zmínky, u Porphyria je zmíněno jméno autora nedochovaného textu o dějinách mithrova kultu (Eubúlos). V dopisu sv. Jeronýma (Jer. *Ep.* 107.2) je výčet jmen sedmi stupňů zasvěcení do Mithrova kultu. Byl také nalezen hodně porušený text označovaný jako Mithrova liturgie, který je součástí kolekce řeckých magických papyrů (*Papyri Graecae Magicae*, zkr. PGM).

# Římský mithraismus

Co se týče římského mithraismu, není tedy příliš mnoho textu, o který by se mohli badatelé opřít, ale je poměrné velké bohatství ikonografického materiálu, podle kterého někteří badatelé (Ferguson, 1970; Turcan, 2004) rekonstruovali mýtus o Mithrovi.

Římský mithraismus byl charakteristický svými unikátními svatyněmi, svou ikonografií a hierarchií sedmi stupňů zasvěcení.

# Římský mithraismus – rekonstrukce mýtu

*„Associated with this new religion is a myth. Mithras was born from a rock; the representations of this suggest the sun rising behind mountains; Mithras and the Sun are separate in the myth, yet their figures tend to merge and blend. The Sun was Ahura-Mazda's chief representative in the battle of light against darkness. Mithras both shares the struggle with him and ousts him from his supremacy. Ahura-Mazda's first creation had been a wild bull; Mithras seized it by the horns and held out till the bull was worn with weariness, then slung it on his shoulder and dragged it to a cave; we have here an aetiological myth explaining some kind of rodeo-rite, and the fact that Mithraic chapels were underground. The bull escaped, and the Sun sent his messenger, the Raven, to track it. In accordance with Ahura-Mazda's will Mithras with his faithful hound set off in pursuit, found the bull, pulled back its head, grasped its nostrils with his left hand and with his right plunged a dagger into its throat. From the blood of the dead bull sprang corn and other life. Ahriman, the power of darkness, sent his servants, the scorpion, ant and snake, to lap up the life-giving stream, but in vain; it spread over the earth. Through this act the Sun yielded supremacy to his ally, knelt before Mithras, was invested by him with a crown, arose and made a covenant with him. In other stories Ahriman tried to destroy the world by a flood, from which Mithras rescued mankind, or by drought, but Mithras shot an arrow into a rock and unleashed a spring; parallels with Hebrew legend are obvious. Finally he took leave of his ally the Sun in a ceremonial banquet, which was commemorated in a sacramental meal.“*

*(Ferguson, J.: The Religions of the Roman Empire. London, 1970, 47-48).*

# Římský mithraismus – rekonstrukce mýtu

*"S tímto novým náboženstvím se pojí mýtus. Mithras se narodil ze skály; to naznačuje slunce vycházející mezi horami; Mithras a Slunce jsou v mýtu oddělené, ale jejich postavy se obvykle spojují a mísí. Slunce bylo nejvyšším zástupcem Ahury Mazdy v boji světla proti temnotě. Mithras s ním jednak sdílí zápas, jednak ho sráží z jeho nadřazeného postavení. Prvním výtvorem Ahury Mazdy byl divoký býk; Mithras jej chytil za rohy a držel jej tak dlouho, dokud býk nebyl utahaný tím náparem, poté si jej hodil na ramena a odtáhl jej do jeskyně; zde máme aitiologický mýtus vysvětlující jistý druh rodeo-rituálu, a také fakt, že mithraické svatyně byly v podzemí. Býk uprchl a Slunce poslalo svého posla, Havrana, aby jej našel. V souladu s vůlí Ahury Mazdy se Mithras se svým věrným loveckým psem vydal býka pronásledovat, našel býka, stáhl jeho hlavu dozadu, chytil ho levou rukou za nozdry a pravicí mu vrazil dýku do krku. Z krve mrtvého býka vyrazilo obilí a ostatní život. Ahriman, vládce temnoty, poslal své služebníky, škorpióna, mravence a hada, aby vychlemtali ten životadárný pramen, ale marně; rozšířil se po celé zemi. Skrze tento akt se Slunce vzdalo prvenství ve prospěch svého spojence, pokleklo před Mithrou, bylo na něj oděno spolu s korunou, povstalo a uzavřelo s ním smlouvu. V jiných příbězích se Ahriman pokusil zničit svět potopou, ze které Mithras lidstvo zachránil, nebo také suchem, ale Mithras stříl šíp do skály a vypustil z ní pramen; paralely s židovskou legendou jsou zde zcela jasné. Konečně došlo ke slavnostní hostině se Sluncem, jejíž připomínkou byla obětní hostina."*

*(Ferguson, 1970, 47-48, přeloženo z anglického originálu).*

# Římský mithraismus

Podle archeologických nálezů jsou počátky římského mithraismu datovány do doby 1. století n. l. Do římského prostředí měli kult přinést vojáci XV. legie Apollinaris, která pod velením Gnaea Cornelia Corbulona bojovala s Parthy v Sýrii, po Corbulonově smrti se účastnila v roce 70 n. l. obléhání Jerusáléma a roku 71 se vrátila do svého původního sídla v pannonském hraničním městě Carnuntu. V Carnuntu byl nalezen zatím nejstarší dochovaný mithraický nápis na oltáři zasvěceném Mithrovi setníkem Gaiem Sacidiem Barbarem (CIL 03, 4418).

V latinské literatuře se Mithra poprvé vyskytl na konci 1. stol. př. n. l. na konci první knihy Thebaidy od římského básníka Domitianovy doby Publia Papinia Statia, který v několika verších popsal Mithru obětujícího v jeskyni býka.

Nejstarší vyobrazení Mithry zabíjejícího býka bylo nalezeno v Římě, datované do roku 102 n. l., které Mithrovi věnoval Alcimo, otrok Tiberia Claudia Liviana, přítele císaře Trajána a prefekta prétoriánské gardy.

Největší rozmach kult Mithry zažíval v době 2. - 4. století n. l. Kult se šířil poměrně rychle do Germánie, Pannonií a dalších hraničních provincií, kde byly vojenské posádky.

# Římský mithraismus

Římský mithraismus byl omezen jen pro mužskou část společnosti, čímž byla velice omezena i základna jeho vyznavačů. Mithraismus se i přesto těšil velké oblibě mezi vojáky, obchodníky (kteří souviseli s armádou), úředníky, politiky i u některých císařů (podle Historia Augusta se Commodus jako soukromý občan nechal zasvětit do Mithrových mystérií, dále se předpokládá, že se mohl dát zasvětit i Juliánus. Constantinus Veliký spolu s dalšími císaři roku 308 v Carnuntu zasvětili Mithrovi svatyni, ale jednalo se o kult v Carnuntu nejoblíbenější, takže mohlo jít jen o politický tah).

## Mithraeum – svatyně Mithrova kultu

Svatyně mithrova římského kultu se latinsky nazývá ***mithraeum***, méně často také ***speleum***. Jedná se o unikátní formu svatyně – nedrží se totiž obvyklého řeckého či římského úsu a nejedná se o obvyklé antické velkolepé chrámy. Mithrovy svatyně byly buď v přírodních jeskyních, nebo častěji ve sklepeních soukromých či veřejných domů. Nebyly tak patrné na první pohled jako obvyklé antické chrámy.

Obvyklé Mithreum mívalo podlouhlou místnost s oltářem a vyobrazením Mithry přímo naproti vstupu s uličkou vedoucí přímo k oltáři mezi postranními stupni, na kterých mohli zasvěcenci sedět či ležet během mithraických obřadů a hostin. Poměrně často se v mithreích nacházely také v podlaze uličky k oltáři mozaiky vyobrazující sedm iniciačních stupňů, o kterých bude pojednáno později, které však určovaly zasedací pořádek podle pravidla čím vyšší stupeň, tím blíže oltáři. Větší mithrea často mívaly i různé další pomocné místnosti sloužící například k přípravě jídla z obětovaného zvířete.



## Mithraeum – svatyně Mithrova kultu

O jeskyních ve vztahu k Mithrově kultu a další důležité informace o mithraismu zanechal novoplatónský filozof Porphyrios z Tyru (232-304) ve svém díle *De antro nympharum* neboli O jeskyni nymf. uvádí nám například jméno Eubúla, autora nedochovaného díla o mithrově kultu, a uvádí, že první jeskyni zasvětil Mithrovi sám Zarathuštra. Také vysvětluje symboliku jeskyně a naznačuje význam mystérií.

Z Porfyriova svědectví vyplývá několik důležitých zajímavostí:

Mithreum bylo cíleným modelem universa – mikrokosmem, zmenšenou replikou kosmu, do kterého byli zaváděni mystové a zasvěcováni do mystérií sestupu duše a jejího návratu.

Nicméně je třeba brát v potaz, že se jedná o novoplatónský popis mithraických praktik, nemusí se tedy jednat o zcela přesný a pravdivý popis.

Porphyrus, de antro nympharum 6 (citace podle překladu vydaného v edici Arethusa, převzato z R. Beck: *The Religion of Mithras Cult in the Roman Empire. Mysteries of the Unconquered Sun. Osford, 2006. str. 41-42*)

*„Similarly, the Persians call the place a cave where they introduce an initiate to the mysteries, revealing to him the path by which souls descend and go back again. For Eubulus tells us that Zoroaster was the first to dedicate a natural cave in honour of Mithras, the creator and father of all. ... This cave bore for him the image of the cosmos which Mithras had created, and the things which the cave contained, by their proportionate arrangement, provided him with symbols of the elements and climates of the cosmos.“*

První věta je přesněji přeložena v nejnovějším překladu R. Lambertona z roku 1983:

„Likewise the Persian mystagogues initiate their candidate by explaining to him the downward journey of souls and their subsequent return, and they call the place where this occurs a „cave“.“

# Mithrea

Mithrea tedy byly sklepními nebo jeskynnými svatyněmi, které měly představovat miniaturní kopii kosmu. Kromě iniciace a iniciačních rituálů se v nich konaly různé svátky a obřady, hlavně však posvátná hostina, kdy byla Mithrovi přinesena oběť a posléze byla připravena hostina pro zasvěcené rozdělené podle stupňů zasvěcení. Tato hostina byla v přítomnosti boha a byla posvěcena bohem.

Celkově vzato jsou informace o dění v mithreích velice mlhavé a omezené. Texty poskytují jen velice málo informací, nejvíce informací poskytuje bohatá ikonografie a různé drobnější nálezy včetně fresek a mozaik a různých nápisů.

# Mithrea – mapa nalezených mithraických míst

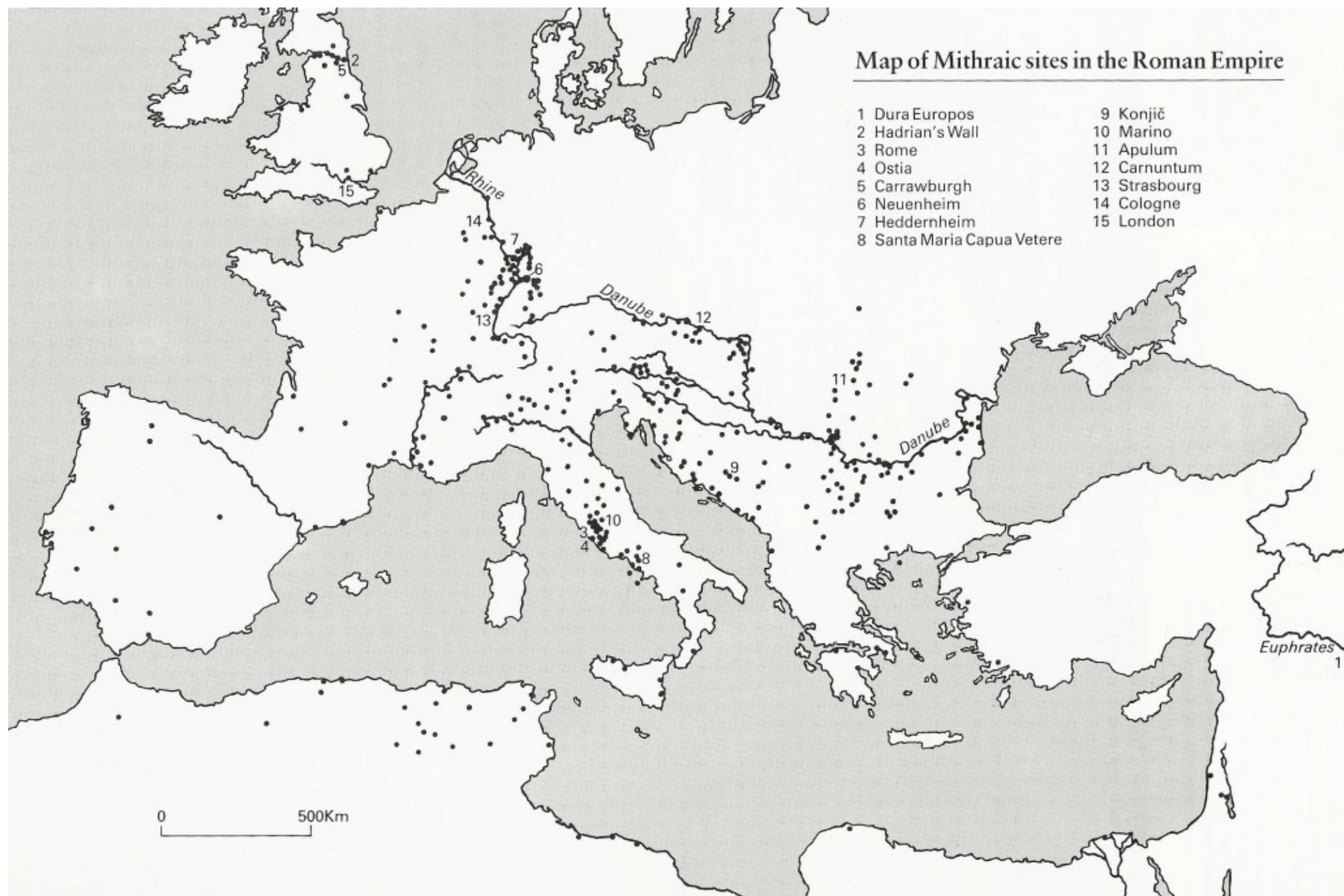

# Mithrea

Mithrea byla nalezena vesměs po celém území římské říše, nicméně největší množství mithreí bylo nalezeno podél *limitu*, většinou v hraničních a posádkových městech, kde se vyskytovali vojáci. Velké množství mithreí bylo samozřejmě v Římě, rovněž převážně na místech kasáren (např. pretoriánů, vigilů, městských kohort...), nicméně i v některých soukromých i veřejných domech. Mithrea se poměrně často vyskytovala i v přístavních městech. Velké množství (cca 17) bylo nalezeno v římském přístavním městě Ostii. Zde se vyskytovaly ve sklepení soukromých i veřejných domů (např. v sídlech různých kolegií), lázních (*Mitreo delle Terme del Mitra*) a podle nápisu (CIL XIV, 66) bylo se svolením císaře Commoda vybudováno mithreum ve sklepení císařské rezidence v Ostii (*Mitreo del Palazzo Imperiale*).

Velice málo mithreí je v Hispánii, Galii, Malé Asii, Řecku a Egyptě. V Británii bylo nalezeno mithreum v Londýně, několik jich bylo nalezeno u některých pevností Hadrianova valu. Na východě byla nalezena mithrea např. v Dura Europos na Eufratu a ve městech Sidónu a Caesarei Maritimě.

# Mitreo del Palazzo Imperiale, Ostia Antica



## Mitreo del Palazzo Imperiale, Ostia Antica



## Mitreo delle Terme del Mitra, Ostia Antica





# Mitreo di Felicissimus, Ostia Antica



# Mitreo di Felicissimus, Ostia Antica

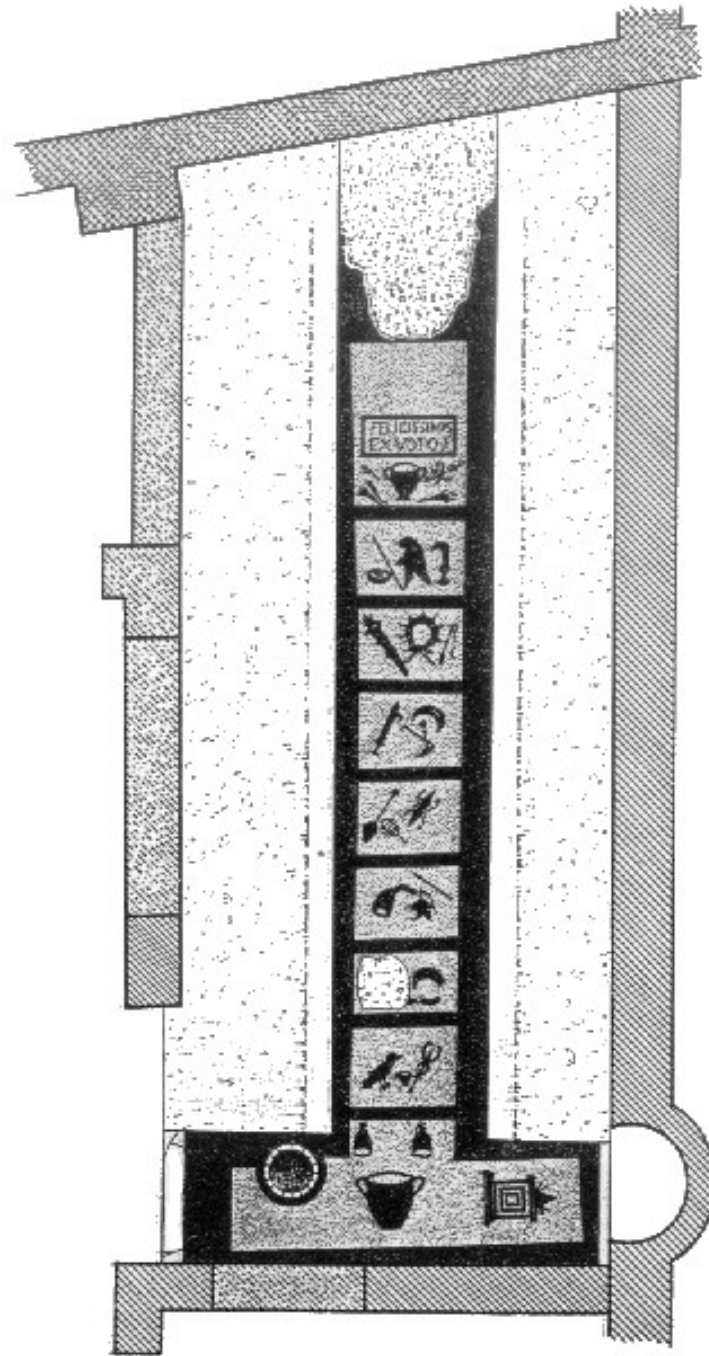

# Mitreo delle Sette Sfere, Ostia Antica

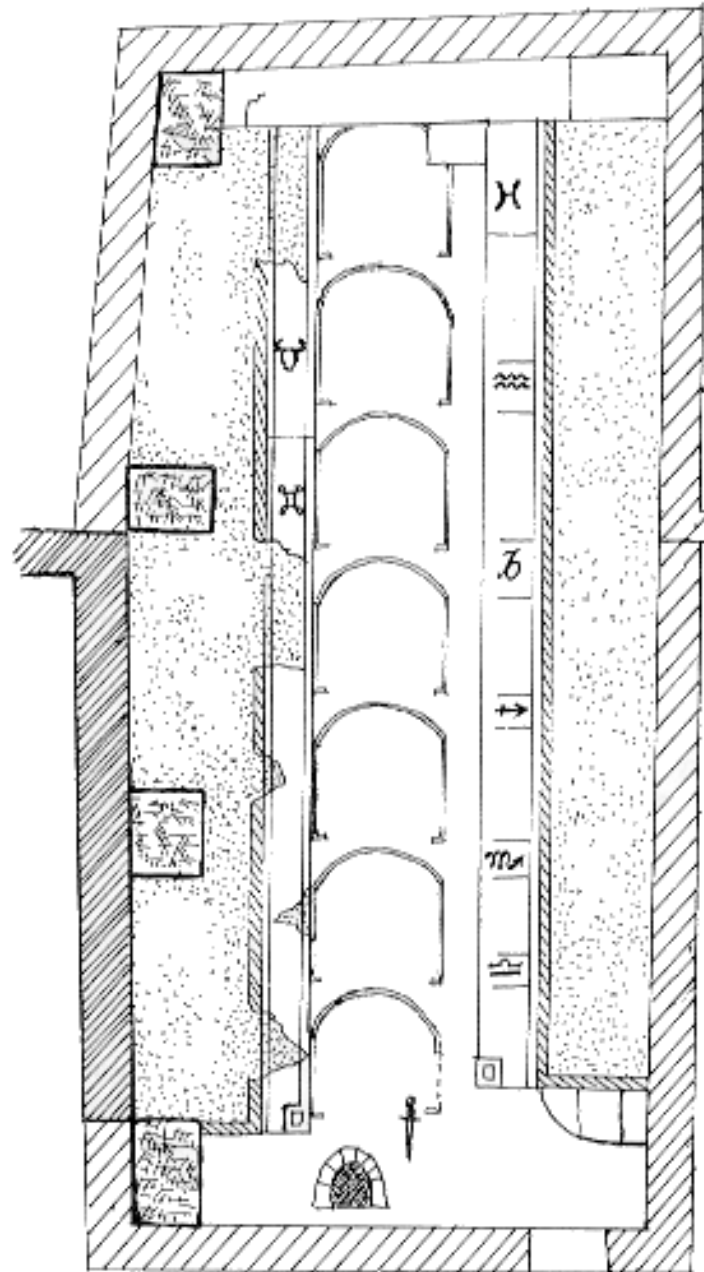

## Mitreo delle Sette Sfere, Ostia Antica



# Mitreo di San Clemente, Roma



## Mitreo del Circo Massimo, Roma



# Mitreo del Circo Massimo, Roma



## La grotta del Mitreo (Duino), sev. Itálie





# Mithraeum at Dura Europos, Sýrie



# Mithraeum at Dura Europos, Sýrie

## EARLY MITHRAEUM

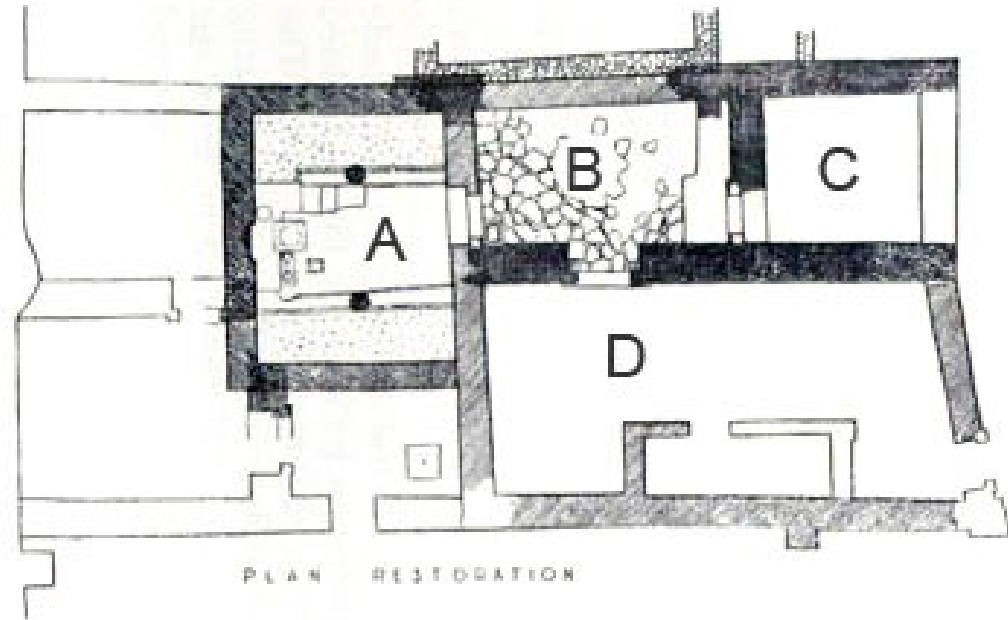
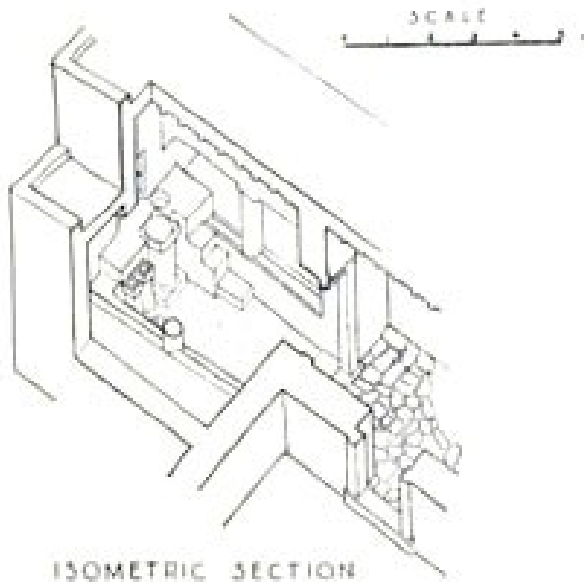

## CEILING PLANS

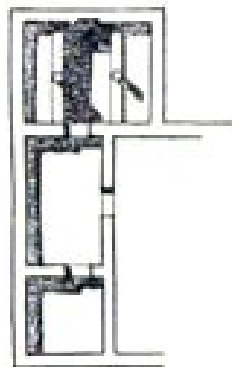

EARLY

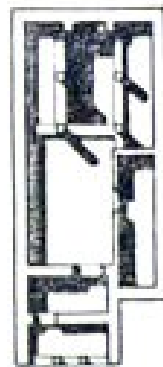



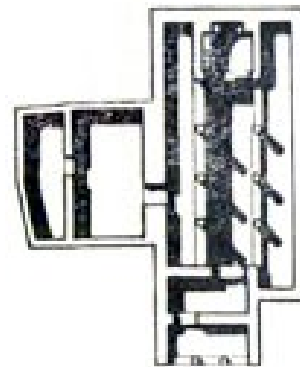

MIDDLE



LATE

SCALE 1:100

-  WALLS OF RE-USED CAT STONE IN MYD
-  WALLS OF DOORS IN MYD
-  WALLS OF PLASTER RIBBLE
-  WALLS MISSING



# Mithraeum at Dura Europos, Sýrie

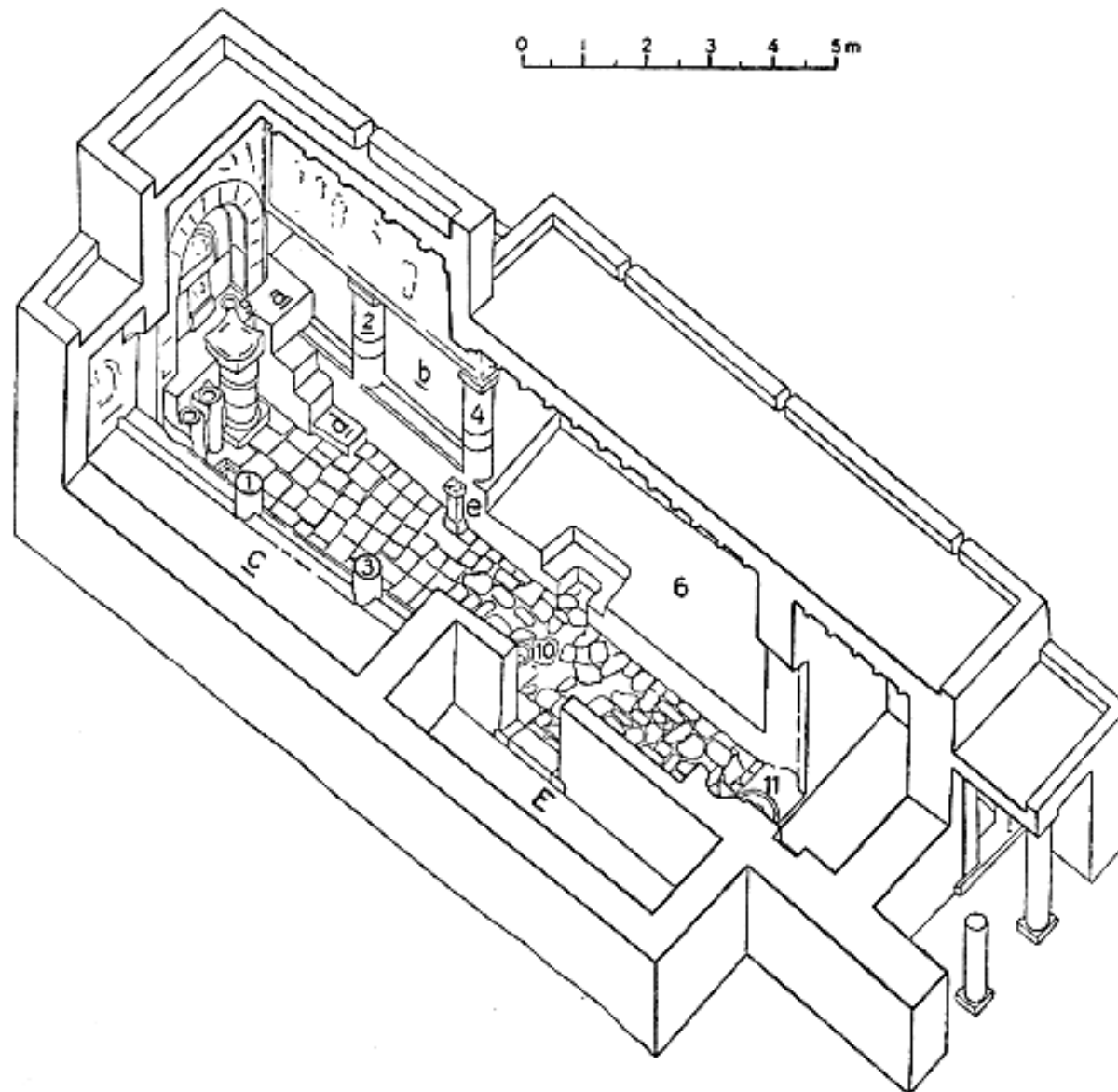
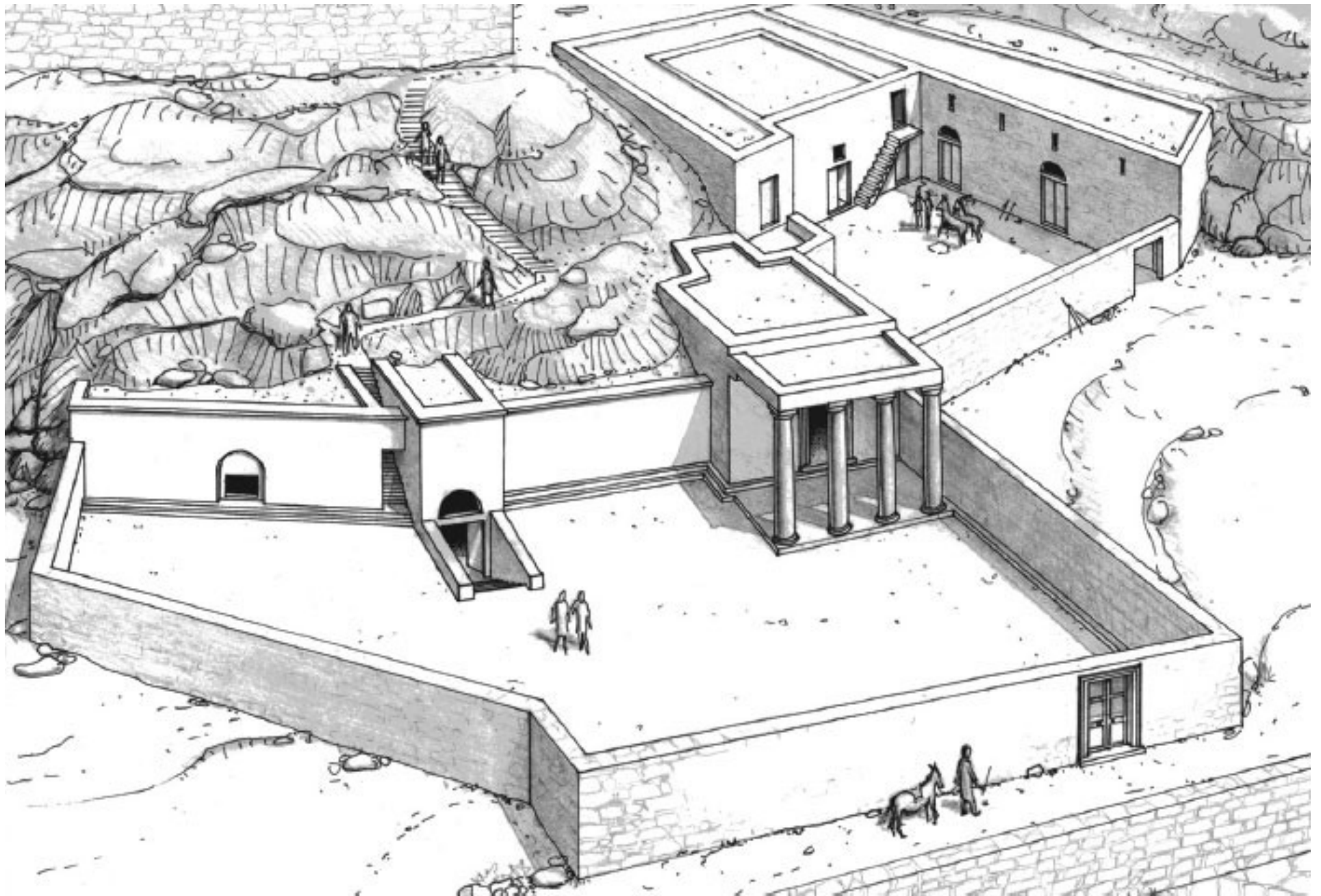
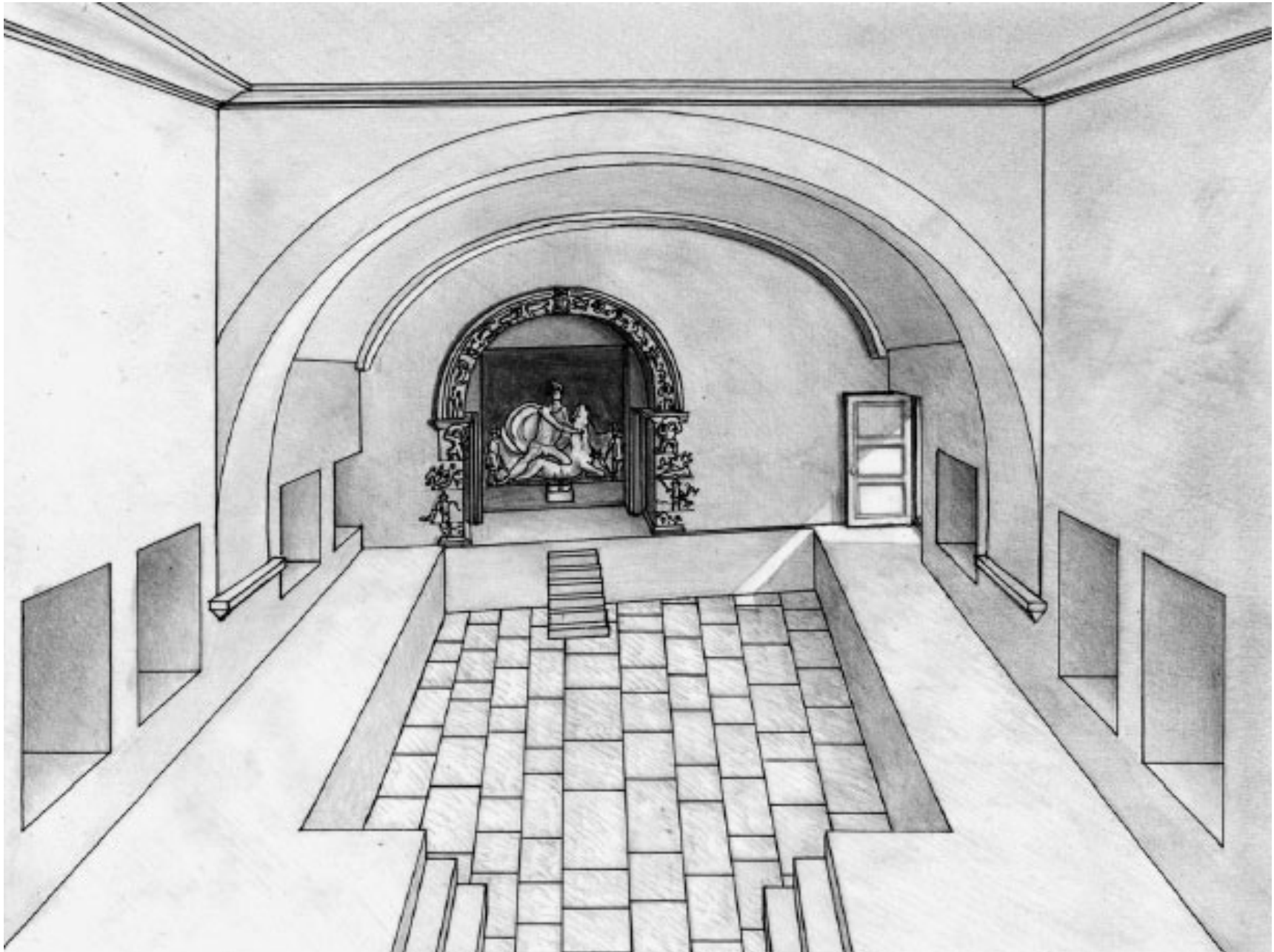

Fig. 10.

# Mithraeum at Ša'āra, Sýrie



# Mithraeum at Ša'āra, Sýrie



## Mithraeum of Victorinus, Aquincum (dn. Budapešť)



Mithräum in Osterburken, Německo  
(rekonstrukce mitraického obřadu)



# Mithräum in Saalburg, Německo



Kastell Saalburg  
b. Bad Homburg v. d. H.  
Mithrastempel, Das Heiligtum



# Carrowburgh Mithraeum (Brocolita), Velká Británie



# Mithraická ikonografie

V mithreích bylo nalezeno velké množství různých soch, plastik, mozaik, fresek a různých kultických vyobrazení a předmětů. Hlavním a ústředním motivem mithraismu byla tzv. **Tauroktonie**, neboli zabití býka Mithrou, který byl podle toho také nazýván **Mithra tauroktonos** (Mithra zabíjející býka). Každé mithreum obvykle mělo u oltáře přímo proti vchodu toto vyobrazení v nějaké podobě (od malby na zdi po sousoší).

Dalšími motivy byly:

- Mithra rodící se ze skály
- Mithra střílející do skály, ze které má vytrysknout vodní pramen
- Setkání se Solem Invictem a jejich potřesení rukou (*déxiosis*)
- Hostina (hostiny Mithry a Sola Invicta na kůži zabitého býka/motiv hostiny mystů)
- Výstup na nebesa ve slunečním voze – Mithra zaujímá Solovo místo a stává se Solem Invictem (neporaženým Sluncem)
- Sochy boha se lví hlavou, který byl omotán hady (Aion)
- Ostatní drobnější kultická vyobrazení – např. mozaiky týkající se sedmi stupňů zasvěcení.

# Tauroktonie

Výše zmíněná tauroktonie byla ústředním a nejrozšířenějším vyobrazením římského mithraismu. Vyjadřuje živelný zápas býka a Mithry, který jej zabíjí dýkou. Často ještě jsou součástí vyobrazení i mithrův pes, který olizuje vytékající krev, škorpión, který vráží svůj osten do býkových varlat, had, havran, který to pozoruje, Slunce a Měsíc, a dva pastýři držící pochodně – průvodci Mithrovi, Cautes a Cautopates, jeden držící pochodně mířící vzhůru (Východ), druhý mířící pochodní dolů (Západ). Často také z býčí oháňky raší obilí.

Některá vyobrazení také byla ohraničena dvanácti znameními zvěrokruhu. V římském mithraismu hrála také významnou roli astrologie.

Alcimova Tauroktonia, 102 n. l.



# Tauroktonia, Sidón, Sýrie



## Tauroctonia v Sala dei Animali, Vatikán



# Tauroctonia z Mitreo del Circo Massimo, Řím



# Tauroctonia z Mitreo Barberinini, Řím





# Tauroktonia, Capua, Itálie





Tauroktonia, Aquileia (Kunsthistorisches Museum, Wien)



Tauroktonia, Mithräum in Osterburken, Německo

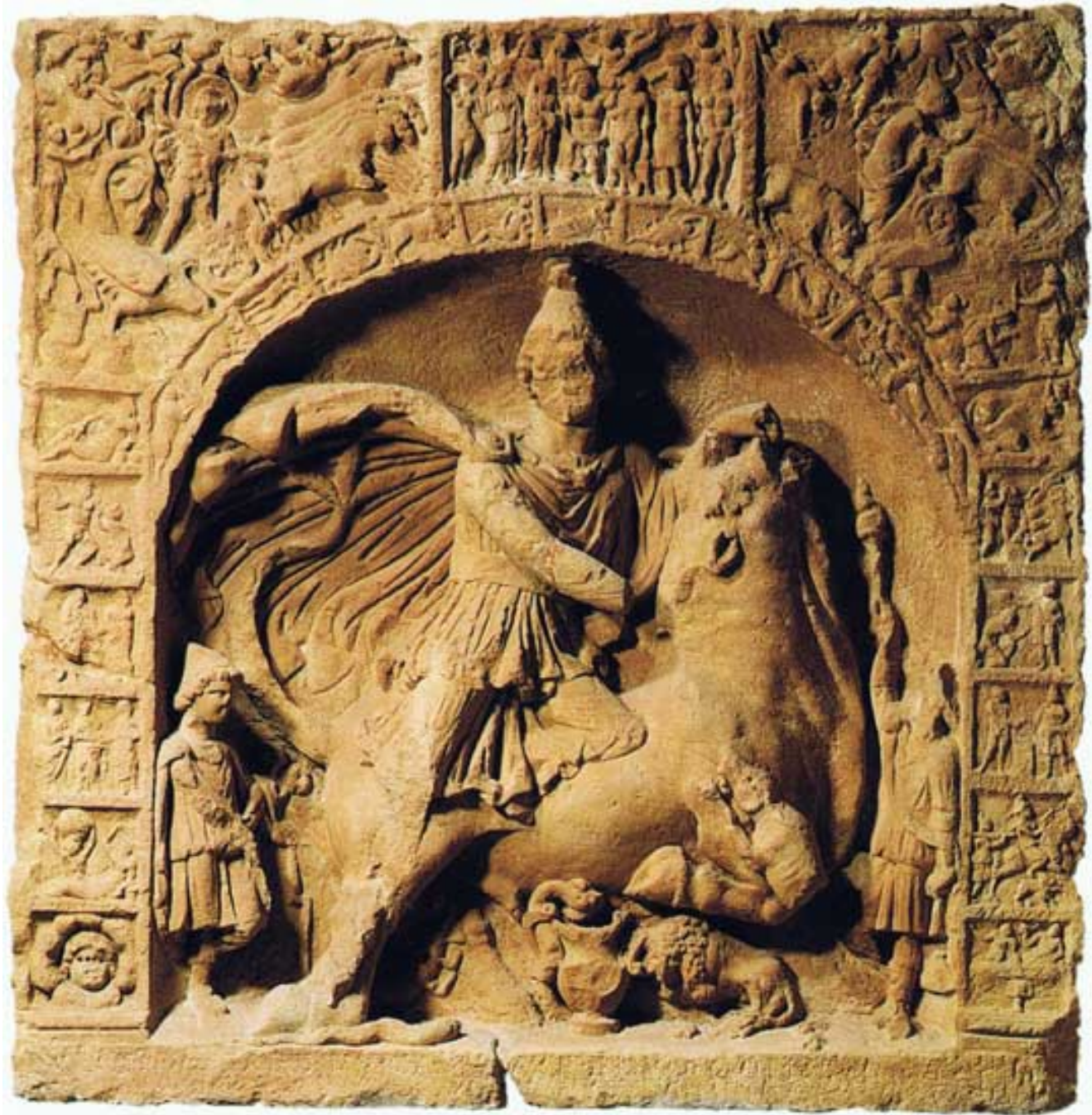

# Tauroktonia, Heddernheim, Německo



Tauroktonia, Mithräum von Heidelberg - Neuenheim, Německo



Mithra na koni, Mithräum von Heidelberg – Neuenheim, Německo



# Petrogonia Mithrae – zeskályzrození Mithrovo, Aquincum





# Petra Genetrix – Rodička Skála, Řím, Diokleciánovy lázně



PEIRAM GENETRICEM  
AVRBA SINUS AEDITVVS  
PRINCIPIORVM CASTI PER EC  
DEDICAVIT HOC IN ID CO ET D D  
ANISIANIA CAEDICIO  
PRISCIANO EQ R PATRE

# Petrogonia, Hodgson, Velká Británie



©Tommy Johansson 2010

## Petrogona di Giustiniani, Roma



## Leontokefalos – postava se lví hlavou omotaná hady

Tajemným motivem mithraického umění je motiv *leontokefala*, sochy mužské postavy se lví hlavou omotané hady. Není pořád jasné o jakou postavu se jedná ani jaký má v mithrově kultu přesný účel. Existují dvě teorie.

Podle první z nich, která vychází z několika popisků a dedikačních nápisů, se jedná o zlého ducha Ahrimana. Podle druhé teorie se jedná o Aiona, boha času.

# Leontokefalos, Ostia (Mitreo Fagan), dnes v Musei Vaticani, Řím



Leontokefalos, Villa Albani (Musei Vaticani), Řím



# Cautes, Sidón, Sýrie



# Cautopates, Sidón, Sýrie





# Mithras táhnoucí býka do jeskyně, Sidón, Sýrie



dvoustranná stéla z Heddernheimu, př. č.; CIMRM 1083



Fig. 274 – Mon. 1083

dvoustranná stéla z Heddernheimu, zad. č. - hostina Mithry a Sola



Fig. 275 – Mon. 1083

## Sedm stupňů zasvěcení

V římském mithraismu bylo sedm stupňů zasvěcení – sedm různých rolí při liturgii a mithraických hostinách. Jsou známá jména jednotlivých stupňů (díky dopisu sv. Jeronýma) a z mozaik ve Felicissimově mithraeu v Ostii jsou známy i atributy jednotlivých stupňů.

Dopis sv. Jeronýma (Ep. 107.2):

*„ante paucos annos propinquus vester Gracchus, nobilitatem patriciam nomine sonans, cum praefecturam regeret urbanam, nonne specu Mithrae et omnia portentuosissima simulacra, quibus **corax, nymphius, miles, leo, Perses, heliodromus, pater initiantur**, subvertit, fregit, excussit et his quasi obsidibus ante praemissis inpetravit baptismum Christi?“*

*„Což před několika lety tvůj příbuzný Gracchus, jehož jméno zní patricijskou urozeností, když držel městskou prefekturu, nerozvrátil, nerozbil a nezničil Mithrovu jeskyni i všechny strašlivé obrazy, **podle kterých jsou zasvěcováni havran, ženich, voják, lev, Peršan, sluneční běžec a otec** a nevzal si je pak před sebe jako rukojmí a nedomohl se tak křtu?“*

Sedm stupňů zasvěcení, cult-relief from Konjic (CIMRM, 1896,2)



Fig. 491 – Mon. 1896

# Sedm stupňů zasvěcení

Díky dopisu sv. Jeronýma a dalším zmínkám a nálezům je s jistotou známo sedm stupňů zasvěcení včetně atributů a planetárních ochránců s nimi spojenými.

Jsou to tedy:

<b>lat. název</b>	<b>český název</b>	<b>atributy podle mozaik ve Felicissimově mithreu</b>	<b>planetární ochránce</b>
<b><i>Corax</i></b>	<b>Havran</b>	džbán, caduceus (Merkurova hůl)	Merkur
<b><i>Nymphus</i></b>	<b>Nevěst</b>	olejová lampa, diadém	Venuše
<b><i>Miles</i></b>	<b>Voják</b>	kopí, helma	Mars
<b><i>Leo</i></b>	<b>Lev</b>	lopatka na oheň, sistrum, blesky	Jupiter
<b><i>Perses</i></b>	<b>Peršan</b>	Akinakes (perský meč), dorůstající Měsíc, hvězda, pluh	Měsíc
<b><i>Heliodromus</i></b>	<b>Sluneční běžec</b>	koruna se sedmi paprsky, bič, pochodeň	Slunce
<b><i>Pater</i></b>	<b>Otec</b>	fryžská čapka, hůl, dýka (nebo srp), patera	Saturn

## 1. stupeň – *Corax* (Havran)

Informace o havranech pocházejí převážně z interpretace mithraické ikonografie. Je o nich jen jediná literární zmínka od křesťanského autora, který se posmívá pohanským zvykům. Předpokládá se tedy, že havrani měli roli služebníků pomáhajících při mithraických hostinách. Je sporné, zda při těchto příležitostech nosili masku havrana.

Havran hrál nějakou roli v mýtu, vystupuje na různých ikonografických scénách a kultických předmětech. V některých mithreích či v jejich blízkosti byly také nalezeny úhledně pohřbené havraní kostry.

## 2. stupeň – *Nymphus* (Nevěst)

Tento stupeň je označen slovem vytvořeným pouze pro tento mithraický účel – označuje nevěstu mužského rodu. Jedná se o nejtajemnější ze všech sedmi stupňů. Není známo téměř nic o roli nevěstů v kultu. Je známý rituální pozdrav dochovaný u křesťanského autora Firmica Materna (4. stol. n. l.; *De errore profanarum religionum* 19.1):

„*δε νυμφίε χαῖρε νυμφίε χαῖρε νέον φῶς.*“

„*pozdrav nevěste, pozdrav nové světlo!*“ (angl. *Hail Nymphus, hail New Light!*).

Podle atributů (diadém, závoj, olejová lampa) se dá předpokládat, že se mohl odehrávat nějaký jakoby sňatek, kdy si nevěst odhalil závoj. Olejová lampa může naznačovat ono nové světlo – roli osvětlování mithrea.



### 3. stupeň – *Miles* (Voják)

Popis iniciace nám zachoval křesťanský autor Tertullianus ve svém díle *De corona* 15, 3. Popisuje tam scénu, kde je vojákově na špici meče nasazena koruna, on si ji má srazit z hlavy a říct: „Mithras je moje koruna!“

*Tert. De corona, 15, 3:*

... „*Erubescite, commilitones eius, iam non ab ipso iudicandi, sed ab aliquo Mithrae milite. Qui cum initiatur in spelaeo, in castris uere tenebrarum, coronam interposito gladio sibi oblatam quasi mimum martyrii, dehinc capiti suo accommodatam, monetur obuia manu a capite pellere et in humerum, si forte, transferre, dicens Mithran esse coronam suam.*“

*Nestydíte se, spolubojovníci Krista, že budete odsouzeni ne od něj, ale od nějakého Mithrova vojáka? Ten, když je zasvěcován v jeskyni, v pravém doupěti temnot, je mu mečem nabídnuta koruna jako imitace mučednictví, poté, co mu je umístěna na hlavu, je napomenut, aby si ji rukou srazil z hlavy, a pokud možno si ji srazil na záda říká, že Mithras je jeho koruna.*“

Některé fresky nalezené v Mithreu v Santa Maria Capua Vetere připomínají vojenské obřady. Není jinak známý přesný význam vojáků v mystériích, jejich role v kultu či jejich symbolický význam.

## 4. stupeň – Leo (Lev)

Lev občas vystupuje při Tauroktonii (hlavně v porýnských provinciích) spolu s hadem. Na některých památkách jsou vidět lidské postavy se lví hlavou – někteří badatelé to považují za doklad toho, že si mithraičtí lvi při některých příležitostech nasazovali lví masky. Ve starověku lvi byli spojováni s ohněm a žárem. Porphyrios zachoval informaci, že se lvi kvůli svému „žáru“ museli očišťovat medem namísto vody.

*Porphyrios, de antro nympharum, 7 (citace z překladu Thomase Taylora, 1823):*

... „ When, therefore, those who are initiated in the Leontic sacred rites, pour honey instead of water on their hands; they are ordered by the initiator to have their hands pure from every thing productive of molestation, and from every thing noxious and detestable. Other initiators into the same mysteries employ fire, which is of a cathartic nature as an appropriate purification. And they likewise purify the tongue from all the defilement of evil with honey. ...“

Lvů se také týká metrický nápis v mithreu ve sv. Prisce v Římě:

*„Accipe thuricremos, Pater, accipe, sancte, Leones  
per quos thura damus, per quos consumimur ipsi“*

*„Svatý Otče, přijmi Lvy pálicí za nás kadidlo, kterým jsme my sami stravováni.“*

Podle tohoto je pravděpodobné, že lvi měli na starosti péči o oheň a pálení kadidla.

## 5. stupeň – *Perses* (Peršan); 6. stupeň – *Heliodromus* (Sl. běžec)

### **5. stupeň – *Perses* (Peršan)**

O peršanech v mystériích nevíme jistě skoro nic. Porfyrios zanechal další zmínku, podle které měli Peršané, když jim mithraisté nabízeli med jako strážcům plodů, považovat med za symbol uchovávací a ochranné moci. Peršané tedy byli „strážci plodů“, podle toho Robert Turcan usuzuje, že mohli mít na starosti podávání ovoce spoluhodovníkům.

### **6. stupeň – *Heliodromus* (Sluneční běžec/posel)**

Označení *Heliodromus* označuje někoho, kdo postupuje jako Slunce, kdo kráčí stejnou cestou. Předpokládá se, že heliodromové přebírali v různých obřadech roli Slunce, ať už při slunovratech a rovnodennostech nebo při scénách z mithraického mýtu (podřízení se Slunce Mithrovi, uzavření přátelství potřesením ruky mezi Mithrou a Solem).

## 7. stupeň – *Pater* (Otec)

Otcové byli vůdčími osobnostmi jednotlivých mithraických komunit, kteří dohlíželi na různé náboženské aktivity, poskytovali tajné znalosti a vysvětlovali různé aspekty Mithraické ideologie. Dohlíželi také na přípravu obětí Mithrovi. Při obřadech zaujímali roli zástupce Mithry na zemi, především při posvátné hostině všech mithraistů. Také dohlíželi na vykonávání iniciačních obřadů a měli tak kontrolu nad postupem mystů po stupních kultu.

O způsobu jejich svěcení není známo nic. Na nápisech z Říma a z Itálie se vyskytuje titul Otec otců (*pater patrum*). Mohlo se jednat o velekněze svého druhu, který mohl mít pravomoc nad několika komunitami.

## Otázky kolem iniciace

Aleš Chalupa ve svém článku *Seven Mithraic Grades: An Initiatory or Priestly Hierarchy?* zmiňuje otázku, zda museli všichni mithraisté procházet jednotlivými iniciacemi nbo zda se nejednalo o různé druhy kněžství. K položení této otázky přímo přispěl Manfred Clauss, který v roce 1990 zpochybnil dlouho přijímaný model, že všichni mithraisté museli postupně projít jednotlivými stupni a iniciacemi.

Z epigrafických dokladů je známo jménem přes tisíc mithraistů a jen necelé dvě stovky z nich uvedli v nápisu svůj *gradus*. Navíc ze sedmi stupňů jen tituly otce a lva jsou uváděny poměrně často a tituly havrana, vojáka a Peršana jsou zmíněny jen minimálně. Tituly nevěsta a heliodroma zmíněny nejsou.

Clauss dospěl k názoru, že mithraisté měli jednu „povinnou“ iniciaci a že kromě velkého množství mithraistů bez stupně existovalo malé množství kněží, kteří byli držiteli stupňů – kněžskou třídou kultu. Turcan přispěl svým tvrzením, že se patrně jedná o pozdní a nedůležitou inovaci, která vznikla v mithraických komunitách v Římě a v Ostii.

## Otázky kolem iniciace

Aleš Chalupa oba názory víceméně vyvrací a uvádí své vlastní přesvědčení:

stupně jsou iniciační a závazné pro všechny mithraisty

jsou velmi pravděpodobně univerzální

stupně byly důležitým prostředkem k vyjádření některých centrálních náboženských motivů.

Další otázkou kolem iniciace je otázka, zda byl kult opravdu jen exkluzivně pro muže. To, že do Mithrových mystérií byli zasvěcováni jen muži poprvé tvrdil roku 1899 Franz Cumont. Shromáždil corpus všech literárních, archeologických a epigrafických památek tohoto náboženství a všiml si, že všechny památky a dedikační nápisy pocházely pouze od mužů. Na základě toho tvrdil, že kult byl určen pouze mužům, nicméně si byl vědom, že několik nálezů naznačuje něco jiného.

U Porfyria je zmíněn iniciační stupeň zvaný „Ivice“, stejně tak na nápisu ze severoafrické Oey (ant. Oea). V 50. letech 20. stol. John Ferguson přišel s myšlenkou, že ženská podoba mužského stupně lev mohla být pokusem mithraistů o rozšíření potenciálu svého kultu. Ferguson myslel, že tyto snahy byly v souladu se snahou mithraistů o přeměnu kultu v plnohodnotné náboženství.

## Otázky kolem iniciace

Ferguson dále narážel na Cumontův předpoklad blízkých vztahů mezi mithraismem a kultem Kybelé, která byla podle Cumonta přeměněnou perskou bohyní Anáhítou, čímž se vyvažoval chybějící ženský prvek.

Dodnes však převěžuje názor Cumonta, že mithraismus byl určen pouze mužům. Aleš Chalupa se této problematice věnuje ve svém dalším článku *Hyenas or Lionesses? Mithraism and Women in the Religious World of the Late Antiquity*. Přezkoumává různé důkazy, které by mohly potvrzovat tvrzení, že ženy se mohly podílet na Mithrově kultu a jeho liturgii, ale nenašel nic, co by to potvrzovalo. Našel dva nápisy věnované Mithrovi od žen, ale uvádí, že to neznamena, že by byly zasvěcené do mystérií nebo se nějak aktivně podílely na aktivitách kultu.

Pátrá však dále po možných příčinách toho, proč nebyla účast žen v kultu povolena. Dospěl k přesvědčení, že pravděpodobně tomu tak bylo kvůli kombinaci dvou faktorů – že mithraismus fungoval na podobných základech jako soudobá kněžská kolegia, která také až na vzácné výjimky vylučovala ženy. Dále, že tato tendence byla podporována negativním názorem na ženský princip v mithraické ideologii.

## Otázky kolem iniciace

Chalupa dále dodává, že někteří badatelé tuto exkluzivitu vnímají jako handicap, který vedl k selhání mithraismu v souboji s křesťanstvím. Chalupa je toho názoru, že je takový názor neopodstatněný: mithraismus stál na malých sevřených komunitách a neaspiroval na to být univerzálním náboženstvím. Zaměřoval svoji pozornost na takové společenské vrstvy, které nebyly příliš početné (vojáci, úředníci, atd.). Neúčast žen nebyla tedy vážnou nevýhodou a nebyla důvodem pro konečné selhání mithraismu.



## Mithraismus - shrnutí

Římský mithraismus byl kultem exkluzivně mužským, který byl oblíbený především mezi vojáky, obchodníky a císařskými úředníky. Byl rozšířen vesměs po celém území římské říše, nicméně hlavním centrem byl Řím a Ostie (největší kumulace mithreí), dále pak hraniční města a posádky na limitu, případně na Hadrianově valu.

Mithraismus měl své unikátní svatyně – mithrea, jeskynní či sklepní svatyně, kde se konaly veškeré obřady a hostiny mystů. Tyto „jeskyně“ měly reprezentovat zmenšenou kopii kosmu a měly prostřednictvím symbolů během iniciace mystům přiblížit sestup lidské duše a její návrat. Hierarchie mithraismu byla pevně dána systémem sedmi stupňů iniciace: šlo o havrany, nevěsty, vojáky, Ivy, Peršany, heliodromy a otce. V každém mithreu se nacházela poměrně bohatá ikonografie, která měla svoji jasnou symboliku pro ty, co byli zasvěceni. Ústředním motivem byla tauroktonie, Mithras zabíjející býka.

Mithraismus patrně neměl ambice být náboženstvím mas.

## Menší kulty

Vedle mithraismu a ostatních velkých kultů existovalo ještě několik menších méně významných kultů. Za zmínky hodné považují kult slunečního božstva Heliogabala císaře Heliogabala, kult Sola Invicta císaře Aureliána, kult Jova Dolichena a kult Juno Caelestis.

## Kult neporaženého Slunce (Sol Invictus), Juno Caelestis

Ve třetím století n. l. proběhly dva pokusy římských císařů o vytvoření univerzálního slunečního kultu, který by mohl přilákat vyznavače různých mysterijních kultů. V letech 218 – 222 se císař Elagabalus pokusil rozšířit původně syrský kult boha slunce **Heliogabala**. Nechal mu v Římě postavit chrám a stal se jeho veleknězem. Zasnoubil jej s kartaginskou bohyní měsíce Tanit, známou v Římě v romanizované podobě jako **Dea Caelestis** nebo **Juno Caelestis** (Nebeská bohyně/Nebeská Juno). Elagabalus byl nakonec zavražděn a kultu se nepodařilo dosáhnout většího významu.

Ke konci 3. stol. byl úspěšnější císař Aurelianus (vládnoucí 270 – 275 n. l.), který založil kult neporaženého Slunce (**Sol Invictus**). vyloučil z jeho kultu syrské prvky a stanovil svátek jeho narození na 25. prosince (*dies natalis Solis Invicti*). Tento kult si již našel množství příznivců, včetně Konstantina Velikého. Sol Invictus také dostal své pontifiky – kněze vysokého postavení v náb. hierarchii císař. Říma.

Kult slunečního boha *Sola* byl v Římě již od dávných dob republiky, byl známý také jako *Sol Indiges*. Je dodnes otázkou, zda Aurelianus oživil a zreformoval starý kult *Sola* a připojil epitheton *Invictus*, či zda prostě založil nový kult a *Sol Indiges* a *Sol Invictus* byli dva odlišní bozi.

# Kult neporaženého Slunce (Sol Invictus), Juno Caelestis



# Kult neporaženého Slunce (Sol Invictus), Juno Caelestis



## Kult Jova Dolichena

Kult Jova Dolichena byl synkretickým kultem – jednalo se o spojení syrského boha Baala s římským Jovem. Jméno Dolichenus dostal podle syrského města Dolicho. Kult byl poměrně oblíbený během 2. a 1. poloviny 3. století, opět především mezi vojáky. V Římě a v provinciích mu bylo zasvěceno nejméně 19 chrámů - kromě 2 chrámů v Římě byly všechny chrámy v hraničních provinciích (Germania, Raetia, Noricum, Pannonia, Dacia, Britannia, Numidia, Syria). Svým významem tento kult zdaleka nedosahoval významu velkých kultů jako byl kult Isidy, Kybelé či Mithry.

# Kult Jova Dolichena

