

Filozofická fakulta Masarykovy univerzity v Brně

Seminář japonských studií

Centrum asijských studií

JAP341

Obchodní japonština I

podzim 2019

Přednášející: Petr Podzimek

JAP341 **Obchodní japonština I** podzim 2019 ROZPIS PŘEDNÁŠEK

Každý sudý pátek 12:00 – 15:40

- 20.9.
- 4.10.
- 18.10.
- 1. 11.
- 15.11.
- 29.11.
- 13.12. (náhradní termín 20.12.?)

JAP341 **Obchodní japonština I** podzim 2019

Cíle předmětu

- Cílem předmětu je seznámit studenty s japonštinou užívanou ve firemním prostředí a se základy každodenní komunikace v japonské firmě. Předmět se zaměřuje na terminologii vztahující se k chodu japonské firmy a též na rozvíjení komunikačních dovedností, které jsou důležité pro práci v japonské firmě. Studenti se v průběhu předmětu teoreticky seznamují s fungováním japonských firem a též s nezbytnou etikou, která je základem obchodních vztahů.
- Studenti se rovněž seznámí s možnými rolemi a požadavky, které na ně mohou být jakožto na mluvčí japonštiny v praxi kladeny v japonských firmách působících v evropském prostředí.
- Předmět je koncipován jako jazykový a zároveň jako sociolingvistický.

JAP341 **Obchodní japonština I** podzim 2019

I. BLOK

- ***Úvod do předmětu***

- ***Teoretický rámec***

Struktura a uspořádání japonských obchodních společností

Tituly, funkce a hierarchie v japonských obchodních společnostech

- ***Jazyková část***

Základní slovní zásoba a fráze I

Představení se, pozdrav, úklony, výměna vizitek, pozdravy, opouštění pracoviště

JAP341 **Obchodní japonština I** podzim
2019

Úvod do předmětu

JAP341 **Obchodní japonština I** podzim
2019

Teoretický rámec

Struktura a uspořádání japonských obchodních společností

Tituly, funkce a hierarchie v japonských obchodních společnostech

JAP341
2019

Obchodní japonština I

podzim

会社の組織と役職名

本社

支店

海外支店

JAP341 **Obchodní japonština I** podzim 2019

会社の組織と役職名

- ・ 総務 ・ 人事 ・ 経理 ・ 営業 ・ 企画
- ・ 製造 ・ 品質管理 ・ 生産技術 ・ 保全
 - ・ 研究開発 (R&D) ・ 物流

JAP341 Obchodní japonština I podzim 2019

会社の組織と役職名

- ~社 → ~社長 (取締役) 副社長 専務 常務
 - ~部 → ~部長 次長
 - ~課 → ~課長
 - ~班 → ~班長
- ~係長
~課員

JAP341 **Obchodní japonština I** podzim
2019

Jazyková část

Základní slovní zásoba a fráze I

Představení se, pozdrav, úklony, výměna vizitek,
pozdravy, opouštění pracoviště...

Základní slovní zásoba a fráze I

- 自己紹介時の言葉
「初めまして」、「よろしくお願いいたします」
「ご指導のほど、よろしくお願いいたします」
- 入社時の挨拶
「おはようございます」
- 退社時の挨拶
「お疲れ様です」、「お先に失礼いたします」
- 入室・退室
「失礼します」
- 等々... (別途教材参照)

JAP341 Obchodní japonština I podzim 2019

お辞儀

- ・ 会釈
- ・ お辞儀
- ・ 丁寧なお辞儀

お辞儀のコツ

- ・ お辞儀は丁寧にすること
- ・ お辞儀をするとき、手は自然に下げること
- ・ 明るい表情でお辞儀をすること
- ・ 視線は床に向けること
- ・ 場面によって 会釈、 お辞儀、 丁寧なお辞儀の中から、適切なものを選ぶこと

お辞儀の仕方

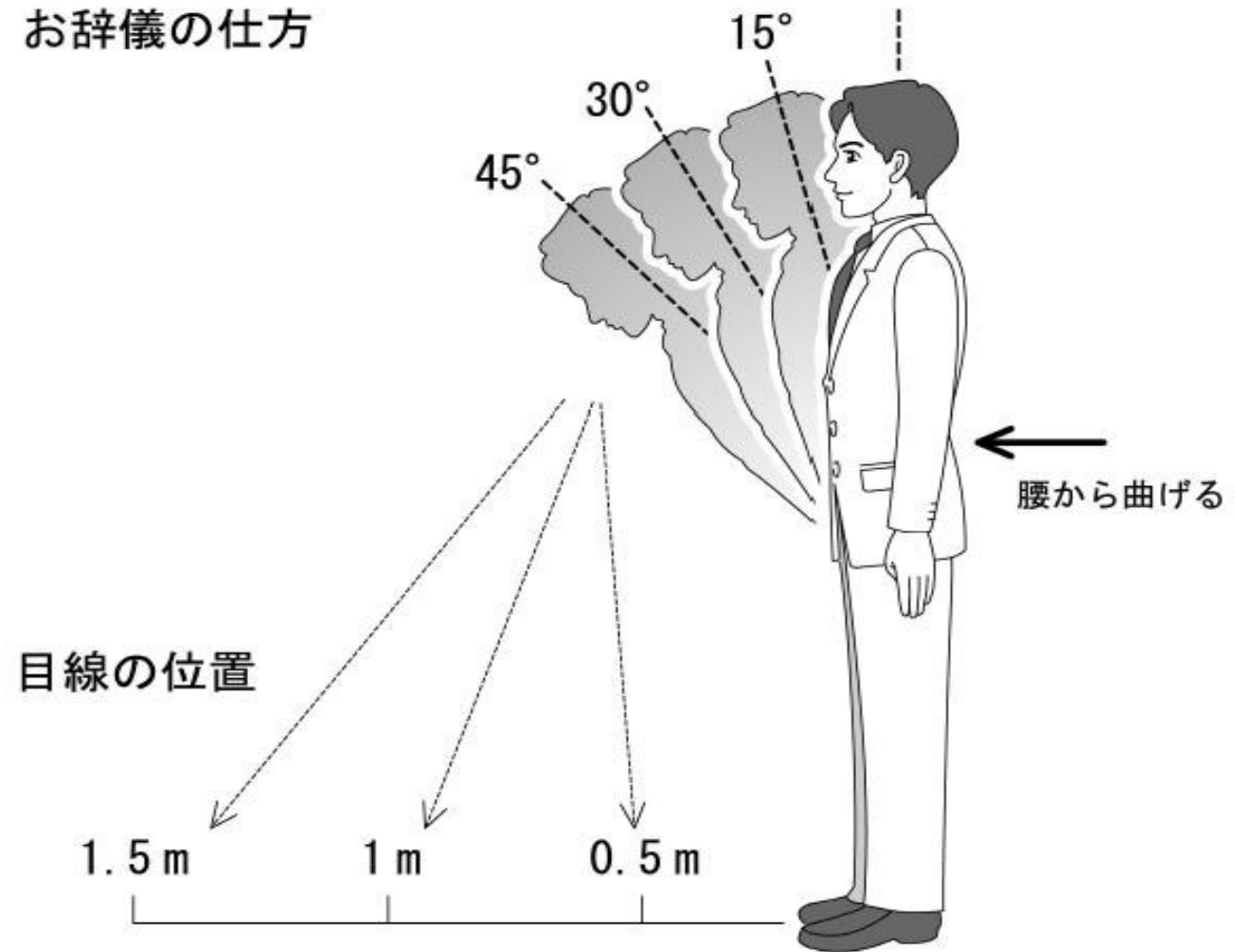

JAP341 Obchodní japonština I podzim 2019

名刺の渡し方



- ・ 両手で渡す
- ・ 相手に見やすい向きにする
- ・ 「～と申します。宜しくお願いいたします」

名刺の受け方

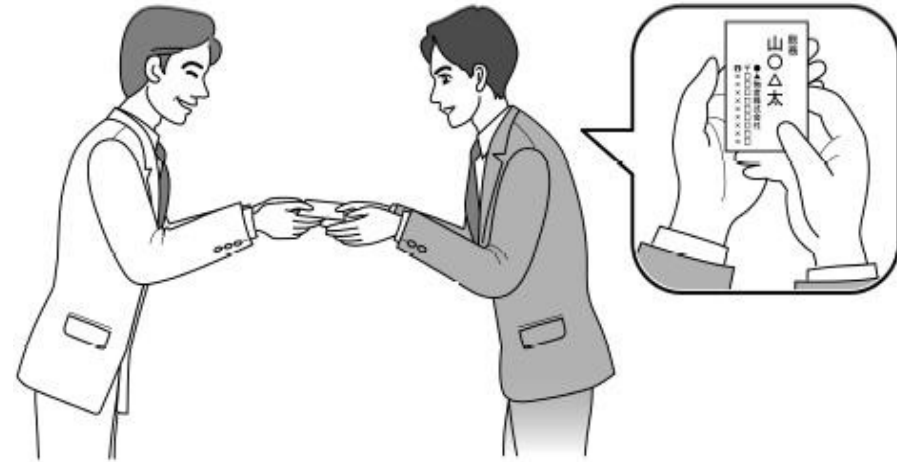

- ・ 両手で受け取る
- ・ 丁寧に取り扱う
- ・ 「頂戴致します」

JAP341 **Obchodní japonština I** podzim 2019

Příprava na následující blok

- 自己紹介
- 名刺作成
- 語彙の復習
- 『国境を越えて』L.12の語彙の確認※

※資料はIS.MUNIにより提供されます