

Církevní organizace VS a PS v EVROPĚ

a pohřební ritus





Rozdělení křesťanské církve

Řím: papež – boj o investituru

Konstantinopol/Cařihrad:
patriarcha – podřízen císaři
1054: rozdělena církev

Západní – katolická (bohoslužby
v latině a národních jazycích)

Východní – pravoslavná –
bohoslužby v řečtině a
národních jazycích



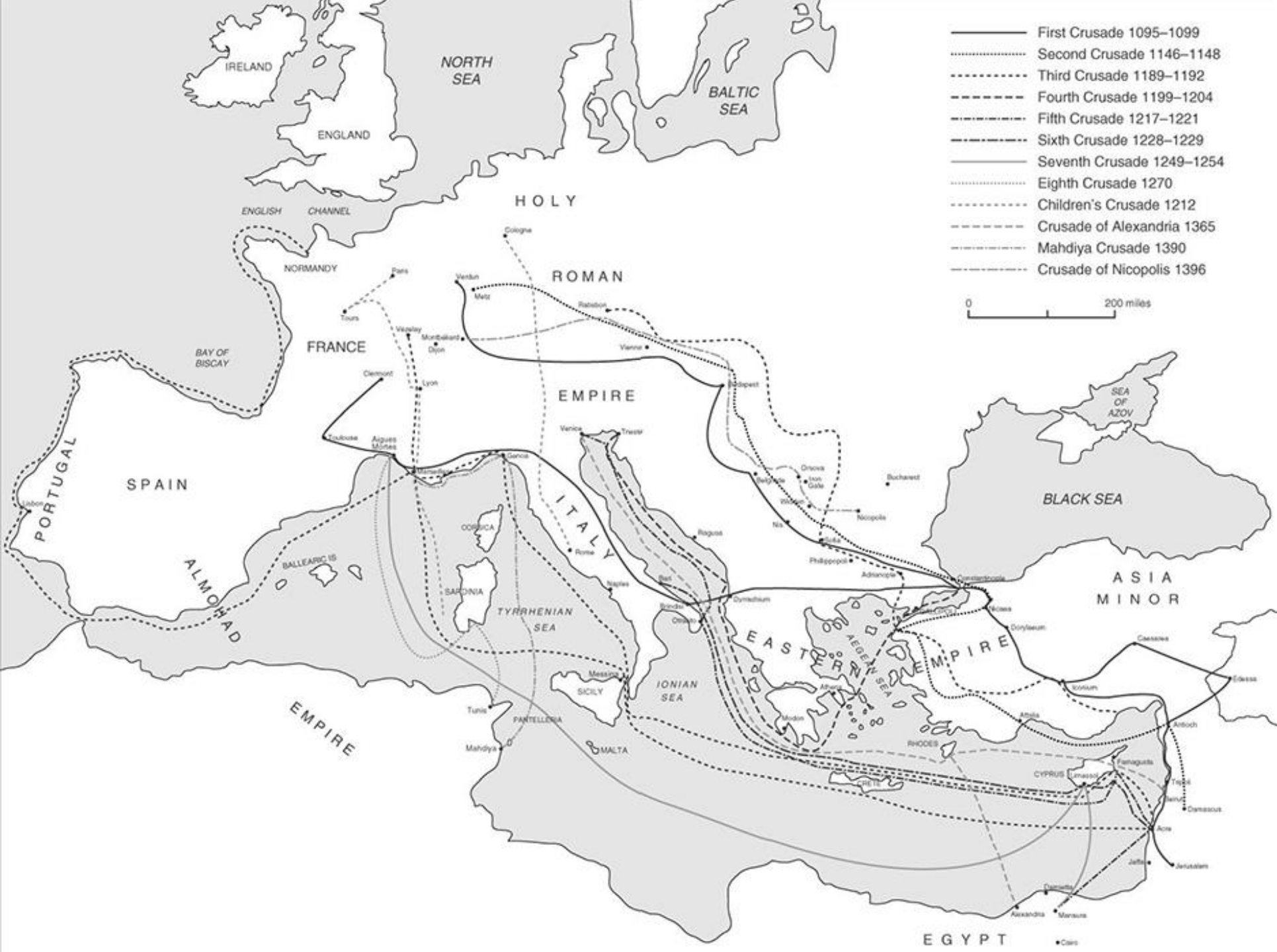



The Crusades, 1096–1204



• Byzantská říše (Východořímská říše)

- Byzantion (Konstantinopol) 330 n. l.
- Největší rozmach: Justinián I. (císař 527; rodný jazyk latina, Ravenna: San Vitale)
- 7. století: řečtina oficiální jazyk říše
- 7. -8. st.: problémy: odrážení rozpínajících se Arabů,
 - vnitřní spory o církevní nauku, boj s herezemi, obrazoborectví 9. – 10.st.
- Stabilizace politická i kulturní, rozvoj vzdělanosti, školství, přepisy a výpisky z antických děl
Obrazoborectví vs. obnovení uctívání obrazů (matka Michaela III.) 863 misionáři Konstantin a Metoděj – východní Evropa, Krym, Moravské knížectví – Rostislav Konstantin – rétor, filozof, disputace, argumentace, mše ve slovanském jazyce, výchova kněží i vysvětlování věrouky prostým lidem, boj s přežívajícím pohanstvím Metoděj – právník
- nevraživost panovníků Východofranské říše, německých kněží proti slovanské misi (osamostatnění) odcizení mezi západními a východními křesťany
- 1054 církevní rozkol (Velké schizma)
- 1204 Konstantinopol dobytá křižáky
- 1261 obnovena, občanské války - postupný rozklad
- 1453 pád Konstantinopole, dobytí zbývajících byzantských území osmanskými Turky.

Raný středověk a vrcholný středověk

Ota I. – křesťanský stát a církev jsou totožné

- Velké schizma (1054) Rozdělení dosud jednotné církve na Západní církev (římská, latinská, katolická) X Východní církev (pravoslavná, ortodoxní)
- Boj o investituru (12.st.)
 - Boj papeže Řehoře VII. za osvobození církve od zásahů světské moci
- Křížové výpravy (4)
 - Znovuzískání Svaté země
 - Vznik rytířských řádů (johanité, templáři, němečtí rytíři)
- Hnutí chudoby
 - Požadovaný návrat k evangeliu podle vzoru Krista
 - Zakládání řádů – žebravé řády František z Assisi (františkáni)
 - Dominik Guzmán (dominikáni) Scholastika a Univerzita Tomáš Akvinský Vědecké pojetí teologie Přenesení na evropské univerzity

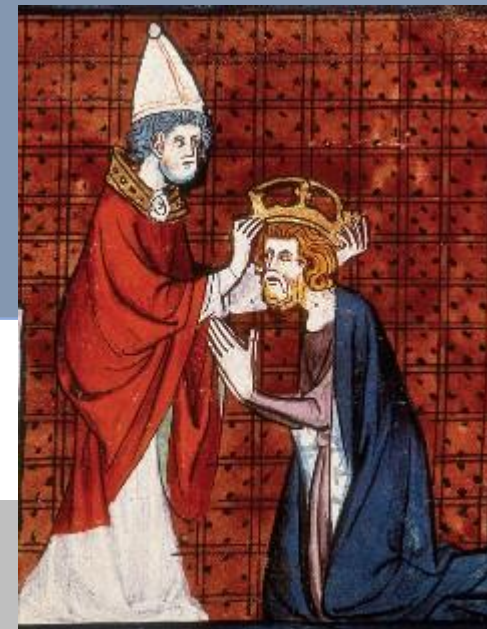

Církevní organizace kolem 1500

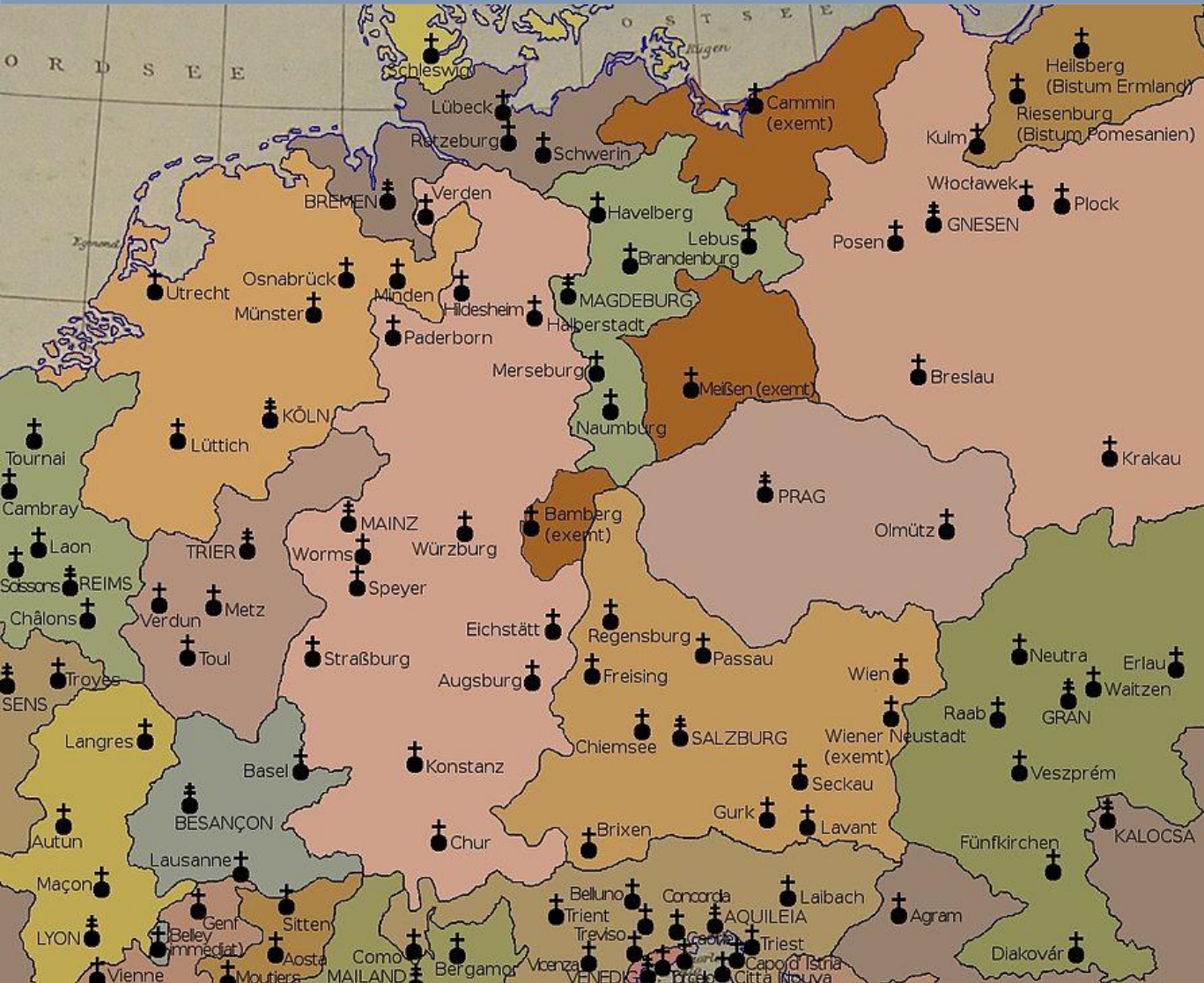

Biskupství: Praha (973) → 1344: arcibiskupství: Praha metropole podřízená papeži

Biskupství: Olomouc (obnovení 1063)

Biskupství: Litomyšl (1344-1425), 1481

1344: pražské biskupství povýšeno na arcibiskupství (1. arcibiskup - Arnošt z Pardubic)

1344: v Litomyšli založeno nové biskupství.



7 kurfiřtů:

3 duchovní:

arcibiskup mohučský (jako řířský kancléř pro německou část říře)

arcibiskup kolínský (jako řířský kancléř pro Itálii)

arcibiskup trevířský (jako řířský kancléř pro Burgundsko)

4 svěřtí:

král český (jako nejvyšší říšník)

falckrabě rýňský (jako nejvyšší stolník)

vévoda saský (jako nejvyšší maršálek)

markrabě braniborský (jako nejvyšší komorník)

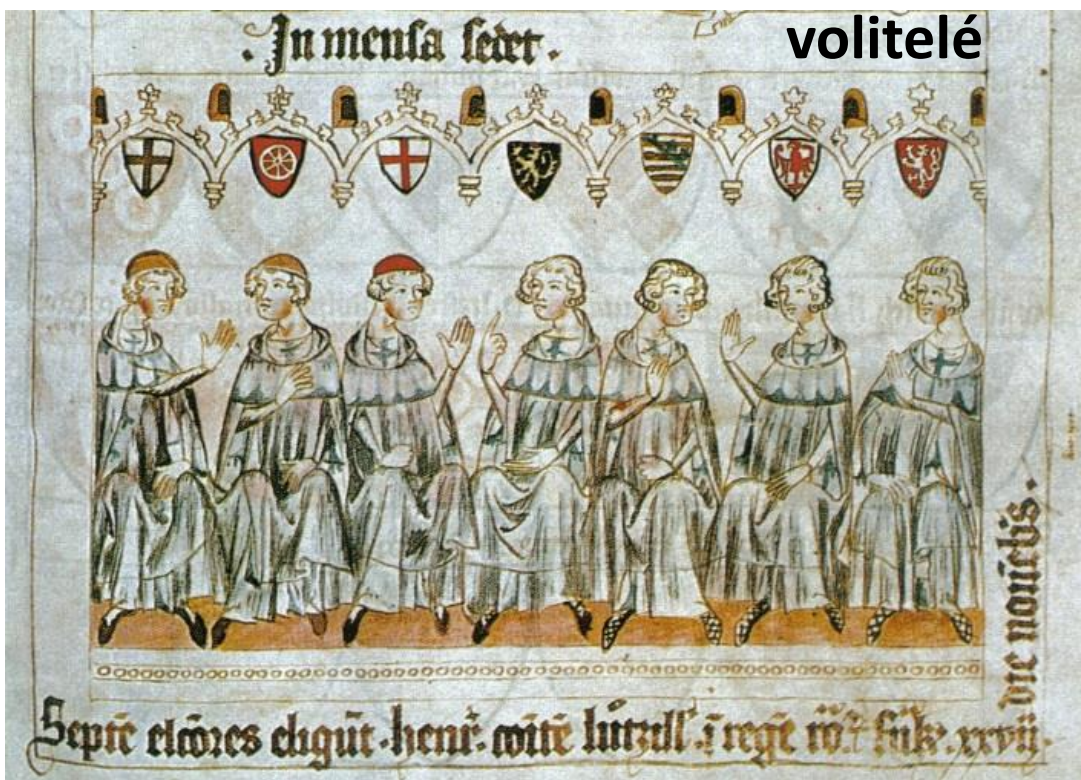

DAS HEILIGE RÖMISCHE REICH um 1400

- Askanier
- Habsburger
- Luxemburger
- Mecklenburg (Obodriten)
- Schauenburger
- Wettiner
- Welfen
- Wittelsbach (Pfälzische Linie)
- Wittelsbach Bayerische Linie
- Zřhringer
- Geistliche Gebiete
- Reichsstädte
- Nicht darstellbare Kleinsterritorien
- Grenze des Heiligen Römischen Reiches
- Kondominat sind als schraffierte Flächen dargestellt

0 50 100 150 200
Kilometer



AL = Albi (Lyon)	FR = Frankreich
AP = Albi (Prov.)	GA = Grafschaft Gattolungho
AR = Aragonien	GE = Grafschaft Gelnhausen
AS = Asturien	GI = Grafschaft Göttingen
AT = Aachen	GL = Grafschaft Glött
BA = Baden (Habsburg)	GM = Grafschaft Gmünd
BB = Baden (Babenberg)	GN = Grafschaft Gnesen
BC = Bistum Basel	GO = Grafschaft Göttingen
BD = Bistum Brixen	GR = Grafschaft Ravensberg
BE = Bistum Metz	GS = Grafschaft Sagan
BF = Bistum Speyer	GT = Grafschaft Teutoburg
BG = Bistum Trier	GU = Grafschaft Gelnhausen
BO = Bistum Osnabrück	GV = Grafschaft Gelnhausen
BR = Bistum Regensburg	GW = Grafschaft Gelnhausen
BS = Bistum Bamberg	HA = Herzogtum Ansbach
BT = Bistum Trier	HB = Herzogtum Böhmen
BU = Bistum Utrecht	HC = Herzogtum Carinthien
CA = Carinthien	HD = Herzogtum Dalmatien
CB = Carinthien	HE = Herzogtum Eberhard
CC = Carinthien	HF = Herzogtum Friaul
CD = Carinthien	HG = Herzogtum Glogau
CE = Carinthien	HH = Herzogtum Hainaut
CF = Carinthien	HI = Herzogtum Istrien
CG = Carinthien	HJ = Herzogtum Jülich
CH = Carinthien	HK = Herzogtum Kärnten
CI = Carinthien	HL = Herzogtum Löhau
CJ = Carinthien	HM = Herzogtum Mecklenburg
CK = Carinthien	HN = Herzogtum Nassau
CL = Carinthien	HO = Herzogtum Ostfriesland
CM = Carinthien	HP = Herzogtum Pommern
CN = Carinthien	HQ = Herzogtum Rauenburg
CO = Carinthien	HR = Herzogtum Rostock
CP = Carinthien	HS = Herzogtum Sachsen
CQ = Carinthien	HT = Herzogtum Thüringen
CR = Carinthien	HU = Herzogtum Ungarn
CS = Carinthien	HW = Herzogtum Westfalen
CT = Carinthien	HX = Herzogtum Xanten
CU = Carinthien	HY = Herzogtum Ypern
CV = Carinthien	HZ = Herzogtum Zypern
CW = Carinthien	
CX = Carinthien	
CY = Carinthien	
CZ = Carinthien	
DA = Danemark	
DB = Danemark	
DC = Danemark	
DD = Danemark	
DE = Danemark	
DF = Danemark	
DG = Danemark	
DH = Danemark	
DI = Danemark	
DJ = Danemark	
DK = Danemark	
DL = Danemark	
DM = Danemark	
DN = Danemark	
DO = Danemark	
DP = Danemark	
DQ = Danemark	
DR = Danemark	
DS = Danemark	
DT = Danemark	
DU = Danemark	
DV = Danemark	
DW = Danemark	
DX = Danemark	
DY = Danemark	
DZ = Danemark	
EA = England	
EB = England	
EC = England	
ED = England	
EE = England	
EF = England	
EG = England	
EH = England	
EI = England	
EJ = England	
EK = England	
EL = England	
EM = England	
EN = England	
EO = England	
EP = England	
EQ = England	
ER = England	
ES = England	
ET = England	
EU = England	
EV = England	
EW = England	
EX = England	
EY = England	
EZ = England	
FA = Flandern	
FB = Flandern	
FC = Flandern	
FD = Flandern	
FE = Flandern	
FF = Flandern	
FG = Flandern	
FH = Flandern	
FI = Flandern	
FJ = Flandern	
FK = Flandern	
FL = Flandern	
FM = Flandern	
FN = Flandern	
FO = Flandern	
FP = Flandern	
FQ = Flandern	
FR = Flandern	
FS = Flandern	
FT = Flandern	
FU = Flandern	
FV = Flandern	
FW = Flandern	
FX = Flandern	
FY = Flandern	
FZ = Flandern	
GA = Grafschaft Gattolungho	
GB = Grafschaft Gattolungho	
GC = Grafschaft Gattolungho	
GD = Grafschaft Gattolungho	
GE = Grafschaft Gattolungho	
GF = Grafschaft Gattolungho	
GG = Grafschaft Gattolungho	
GH = Grafschaft Gattolungho	
GI = Grafschaft Gattolungho	
GJ = Grafschaft Gattolungho	
GK = Grafschaft Gattolungho	
GL = Grafschaft Gattolungho	
GM = Grafschaft Gattolungho	
GN = Grafschaft Gattolungho	
GO = Grafschaft Gattolungho	
GP = Grafschaft Gattolungho	
GQ = Grafschaft Gattolungho	
GR = Grafschaft Gattolungho	
GS = Grafschaft Gattolungho	
GT = Grafschaft Gattolungho	
GU = Grafschaft Gattolungho	
GV = Grafschaft Gattolungho	
GW = Grafschaft Gattolungho	
GX = Grafschaft Gattolungho	
GY = Grafschaft Gattolungho	
GZ = Grafschaft Gattolungho	
HA = Herzogtum Ansbach	
HB = Herzogtum Böhmen	
HC = Herzogtum Carinthien	
HD = Herzogtum Dalmatien	
HE = Herzogtum Eberhard	
HF = Herzogtum Friaul	
HG = Herzogtum Glogau	
HH = Herzogtum Hainaut	
HI = Herzogtum Istrien	
HJ = Herzogtum Jülich	
HK = Herzogtum Kärnten	
HL = Herzogtum Löhau	
HM = Herzogtum Mecklenburg	
HN = Herzogtum Nassau	
HO = Herzogtum Ostfriesland	
HP = Herzogtum Pommern	
HQ = Herzogtum Rauenburg	
HR = Herzogtum Rostock	
HS = Herzogtum Sachsen	
HT = Herzogtum Thüringen	
HU = Herzogtum Ungarn	
HW = Herzogtum Westfalen	
HX = Herzogtum Xanten	
HY = Herzogtum Ypern	
HZ = Herzogtum Zypern	
IA = Italien	
IB = Italien	
IC = Italien	
ID = Italien	
IE = Italien	
IF = Italien	
IG = Italien	
IH = Italien	
II = Italien	
IJ = Italien	
IK = Italien	
IL = Italien	
IM = Italien	
IN = Italien	
IO = Italien	
IP = Italien	
IQ = Italien	
IR = Italien	
IS = Italien	
IT = Italien	
IU = Italien	
IV = Italien	
IW = Italien	
IX = Italien	
IY = Italien	
IZ = Italien	
JA = Japan	
JB = Japan	
JC = Japan	
JD = Japan	
JE = Japan	
JF = Japan	
JG = Japan	
JH = Japan	
JI = Japan	
JJ = Japan	
JK = Japan	
JL = Japan	
JM = Japan	
JN = Japan	
JO = Japan	
JP = Japan	
JK = Japan	
JL = Japan	
JM = Japan	
JN = Japan	
JO = Japan	
JP = Japan	
JK = Japan	
JL = Japan	
JM = Japan	
JN = Japan	
JO = Japan	
JP = Japan	

Dioceses in existence between 850 and 1035



Dioceses founded or re-established after 880:

● location of seat known

● location of seat uncertain

English dioceses 950-1035

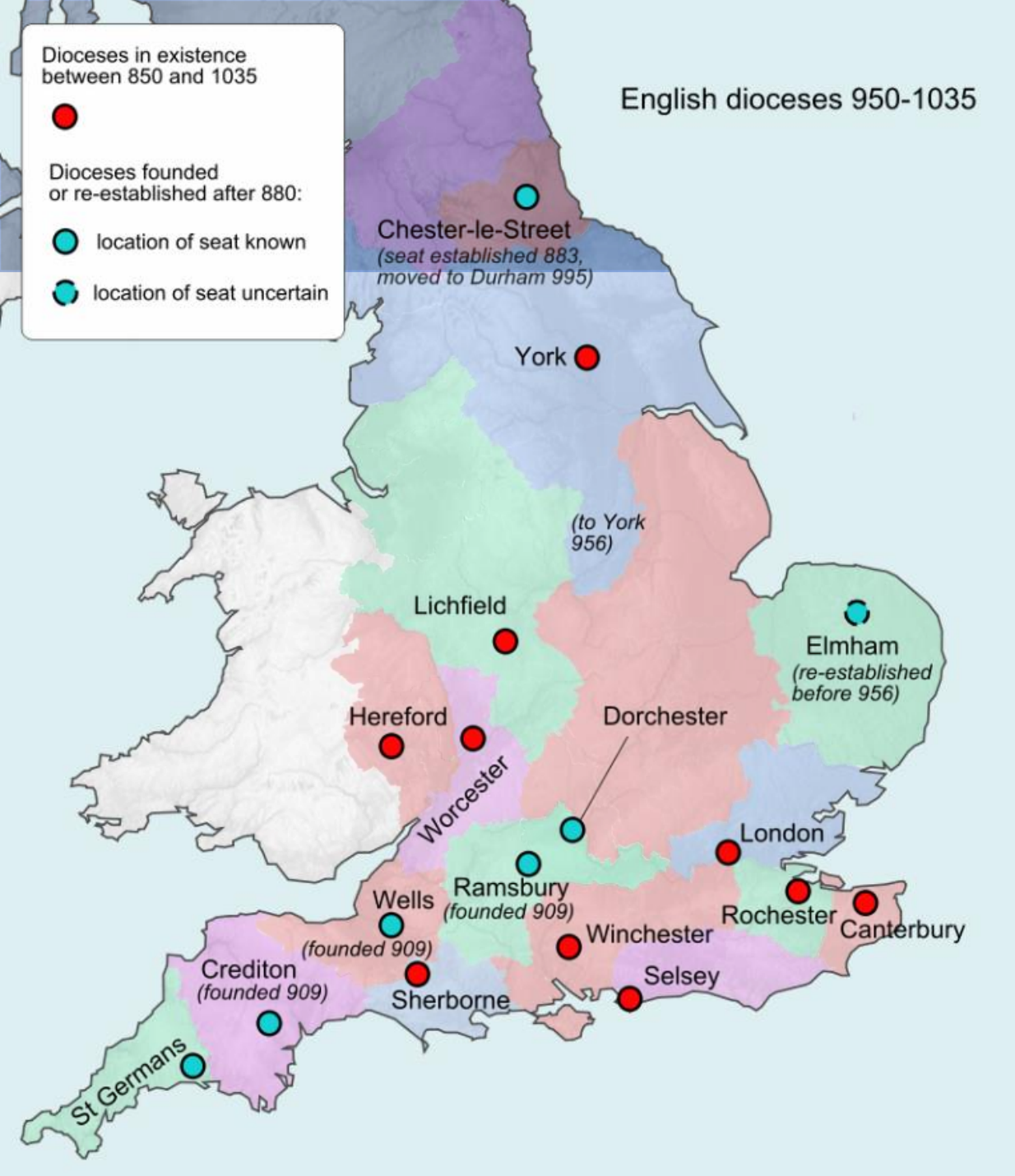

PS - Anglie





Pozdní středověk

- Papežské schizma a avignonské zajetí
 - Přesunutí papežského stola do Francie (Avignon)
 - Papežství ve francouzském zájmu Následná volba – 2 papeži (Řím a Avignon) Až do roku 1415
- Kostnický koncil
- Husitství

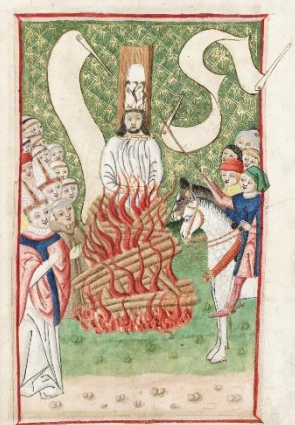
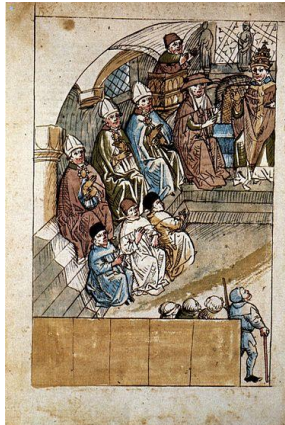

Novověk

- Nově etablované protestantské církve Luteráni, protestanti, anglikáni Německo, Švýcarsko, Británie
- Reformace a čarodějnictví Bílá hora (17.st.)
- Protireformace a katolizace
- Toleranční patent (1781) – Josef II.
 - Osvícenství Konce honu na čarodějnice
- Zrovnoprávnění katolictví a protestantství

Církevní organizace: hierarchie

1.

- papež

2.

- kardinálové

3.

- arcibiskupové

4.

- biskupové, opati

5.

- faráři, mniši



Simon of Sudbury, zavražděn 1381

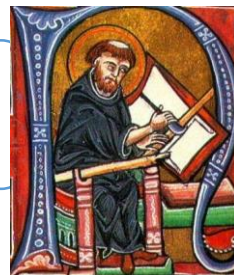

© English Heritage / Oxford Archaeology North © PA
Extraordinary discoveries: The abbot in his grave, left, and a ring and the head of a crozier found next to him

církevní organizace – české země

kláštery, probošství

- RS: kláštery
 - benediktini
 - cisterciáci
 - premonstráti
- VS: kláštery
 - Mendikanti

Biskupství → arcibiskupství

- fara
- děkanát
- kapitula
- Biskupství (Praha: 973; Olomouc: 1063)
- Arcibiskupství (Praha: 1344)



Schéma církevní správy ve 13. století

MLADOHRADIŠTNÍ OBDOBÍ

- Podle zprávy papeže Jana XV. potvrdil kníže Boleslav II. biskupu Vojtěchovi před jeho návratem do Čech v roce 992 za první kompetence v manželském právu a za druhé také povolení stavět na vhodných místech kostely a vybírat desátky (Kosma)
- VELKOFARNÍ ORGANIZACE:
 - kostel (odvozen od termínu castellum – hrad) – na každém hradě – kastelánie – velkofary
- ? : duchovní/pastýřské funkce církve – pro širší zázemí
- * **farní organizace** – síť venkovských kostelů
- Kanovník Vyšehradský – **1136**: vánoce – uzdravení ochrnuté ženy z Běstviny na Čáslavsku – sňala náušnice a obětovala je na oltář v kostele, kde byl její bratr farářem a kam se v neděli scházeli lidé z okolí na mši – důkaz farnosti

Běstvina kostel sv. Jana Křtitele

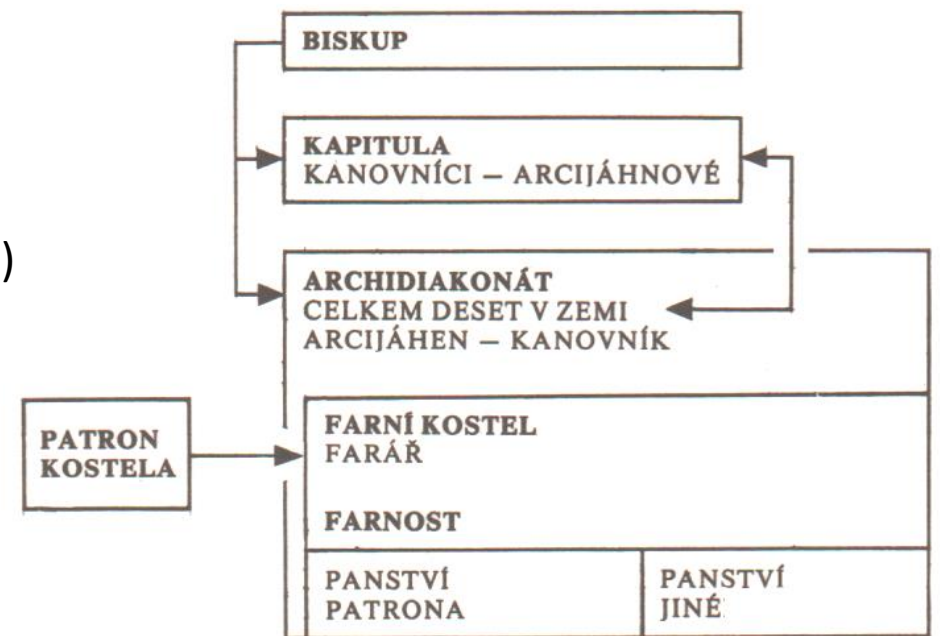

Církevní uspořádání

- **Farnost (parochia)**

- farní okruh

- **farář X kněz:**

- Farář: pleban (?), parochianus, rector ecclesiae parochialis
- Kněz: presbyter, sacerdos, capellanus
- Kaplan: vicarius

- **Fara**

- Soubor práv udělených kostelům
 - Křest
 - Pohřeb
 - Desátky
 - Vymezení farního obvodu
- VÝKON SLUŽEB x PRÁVO NA VÝKON SLUŽEB
- **Patronát (patronátní právo):** vlastník – zeměpán, šlechtic (tzv. vlastnické kostely) – r. 1222: Velké privilegium české církve – vlastnické právo změněno na patronátní, pokud klášter (dochází k tzv. inkorporace – vtělení – klášter získává kostelní požitky), obec, patriciát

- Literatura:

- Hrubý 1917, ČČH; Novotný 1928, ČD I/3, 385; Šilhan 1981, AH 6; Sommer
- Štefan, I. - Varadzin, L., 2007: Počátky farní organizace v Čechách a na Moravě ve výpovědi archeologie, In: Církevní topografie a farní síť pražské církevní provincie v pozdním středověku/Praha : Filosofia, 33-53.
- Baletka 2007: Proměny farní sítě na Moravě mezi pozdním středověkem a raným novověkem CMP 8, 139-143

- **ARCIJÁHENSTVÍ**

- Jindřich Zdík – reorganizace

- **DĚKANÁT**

- **DĚKAN VENKOVSKÝ x DĚKAN JAKO PŘEDSTAVITEL KAPITULY**
- Kněz stojící v čele menší-větší skupiny farností
- 1253: Znojemský děkan
- 1262: bitovský děkan
- 1306: děkan třebíčský
- 1345: děkan tasovský

- **FARNOST**

církevní organizace

Kapituly v českých zemích

Diecéze/arcidiecéze	název kapituly	založení
pražská	<i>Metropolitní kapitula u sv. Víta v Praze</i> (od 1344); (Svatovítská kapitula)	971
	Kolegiátní kapitula Všech svatých na Hradě pražském	1339
	<i>Katedrální kapitula u sv. Štěpána v Litoměřicích</i>	1057
	Kolegiátní kapitula Nanebevzetí Panny Marie na hradě Karlštejně	1357
	Kolegiátní kapitula sv. Kosmy a Damiána ve Staré Boleslavi	1046
papež	Královská kolegiátní kapitula sv. Petra a Pavla na Vyšehradě (Vyšehradská kapitula)	1070
olomoucká	<i>Metropolitní kapitula u svatého Václava v Olomouci</i>	1131
	Kolegiátní kapitula u svatého Mořice v Kroměříži	1262
	Královská stoliční kapitula sv. Petra a Pavla v Brně	1296

Uspořádání kapituly

- Kolegiátní kapitula:
- Katedrální kapitula:

- probošt
- děkan
- kanovníci

1222: Velké privilegium české církve

- Obroč – beneficium, prebenda
- A. Záduší (nadání, lat. Dos, obvěnění, věno) – fond na udržování kostela ale i na nákup svíček; zádušní majetek – z výnosu hrazeny výdaje kostela
- B. záduší (Dos, donace): Nesvobodný majetek, donace donátora, kněz tento majetek nemohl zcizit
- Nejstarší popis věna vesnického kostela se hlásí již doby vlády Soběslava I. Kanovník pražského kostela Zbygněv založil tehdy v Uněticích malou kapitolu pro dva kanovníky. Nadání kostela pocházelo z rodového dědictví a tvořila jej celá řada roztroušených pozemků, polí, lesů, zahrad, mlýn a především lidé s přesně určenými povinnostmi.
- 13. století nadání – 2 lány - Kostel v Rynárci roku 1203, CDB II, č. 33, s. 30-31; Přímětice 1220, CDB II, č. 205, s. 190; Stará Říše před 1257, CDB V/1, č. 135, s. 216-17; Čejč 1257 CDB V/1, č. 131, s. 211-12.
- Věčné platy
- Zakladatelská práva: kníže, velmoži, biskup nebo třeba i samotný klášter pokud se založení nového kostela uskutečnilo z jeho iniciativy a nekřížilo se s cizími nároky
- **Zakladatelská práva:**
 - Soudní pravomoc nad lidmi přináležejícími k nadání kostela nebo církevní instituce.
 - Disponování s majetkem – bez souhlasu fundátora nemožné, zároveň fundátor s tímto majetkem disponovat mohl
 - Patron rovněž v případě uprázdnění biskupského stolce nebo opatského a nebo kněžského místa přímo požíval příjmy kostelních statků - tzv. regalia, která podle mínění Jarlocha nepřiměřeně využívali Vladislav I. i jeho syn Bedřich. Stačilo jim pouze odkládat biskupskou volbu.
 - samotná volba kněze, opata nebo biskupa patřila také mezi důležitá privilegia zakladatelů..
 - Lenní vztah: fundátor – kněz, opat
 - Vymáhání pomoci
 - Zábor donace ale kompenzace: Jihlavsko – Tišnov, Přeštice Johanité

- Dle velkého privilegia lidé náležející (k) církvi měli být nadále souzeni králem nebo dvorským sudím, v případě nehrdelních zločinů i kancléřem.
- Světská vrchnost nemohla přijímat zběhlé poddané z církevních majetků.
- Vojsko a šlechta mohla nadále užívat klášterních hostitelských služeb jen za souhlasu kláštera a kláštery nadále nemusely zásobovat královské vojsko táhnoucí do boje.
- Církevní lidé se neměli účastnit na robotních povinnostech panovníkovi a velmožům (např. stavba hradů, příkopů apod.) jindy, než když se těchto povinností zúčastnili i lidé panovníka nebo těchto velmožů.
- Církevní lidé také měli nadále svědčit u světských soudů pouze na výslovné obeslání.
- Během generálních sněmů král slíbil vyslyšet opaty a další církevní hodnostáře. Klérus neměl nadále při opouštění ze země platit velké mýtné.
- Proti zlovolnému nakládání s kostelním majetkem
- Proti prodávání úřadů a vůbec vlivu laiků na dosazování kněží se církev tvrdě stavěla.
- odboj biskupa Ondřeje X Přemyslu Otakarovi I.
 - POI. Můj biskup (okorespondenci papeži Honoriovi III.
 - Ondřej ovlivněný klimatem IV. Lateránského koncilu se rozhodl prosadit jeho závěry a kanonické zásady do praxe.
- Proti zadržování desátku, libovolné sesazování a dosazování kněží do úřadů a mezi nimi dokonce i kněžských synů, disponování s kostelním jměním, vyžadování neoprávněných robot a dávek od kostelních lidí a v neposlední řadě zásahy světských soudů se staly základem mnohaletého sporu.
- Zásady kanonického práva totiž neměly v oblasti majetkové žádnou platnost. Stejně viděla situaci šlechta, která se postavila za svého panovníka jako jeden muž a vstoupila dokonce do jednání s papežem jako samostatný subjekt.

kláštery



Raně středověké panovnické fundace

- Praha – sv. Jiří: benediktinky
- Praha – Břevnov: * 993 benediktini
- Ostrov: *999, benediktini
- Rajhrad: *1045,
- Hradisko u Ol.: * 1077, benediktini, údělný kníže Ota
- Třebíč: *1101-04, benediktini, údělná knížata
- Kladruby: *1115, benediktini, Vladislav I.
- Strahov: *1143, Vladislav II. s manželkou Gertrudou, pražským biskupem Janem a olomouckým biskupem Jindřichem Zdíkem, premonstráti
- Plasy: cisterciáci, *1144, Vladislav II.

Raně středověké šlechtické fundace

- Sázava - Sv. Prokop, * 1032, benediktini
- Svatý Jana pod skalou: * 1030, ostrov u Davle
- Opatovice nad Labem: * 1086-1087, Mikulec
- Postoloprty – *1119-21, Drahuš, benediktini
- Sedlec – *1142, Miroslav, cisterciáci
- Pomuk/Nepomuk – *1145, ?, cisterciáci
- Svaté Pole - cisterciáci
- Hradiště – Markvartici, cisterciáci
- Teplá- Hroznata, * 1193?, premonstráti
- Milevsko - Jiří z Milevska, * 1184
- Osek – Milhošť, cisterciáci

církevní řády

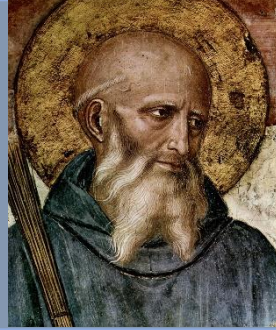

Mnišské, řeholní, žebravé

- **Benediktini:** nejstarší mnišský řád, zakladatel: Benedikt z Nursie (6. stol.), 1. klášter na Monte Cassinu
- **Cisterciáci:** mnišský řád, *1098, na *reformované* zásady Benedikta z Nursie
- **Kartuziáni:**
- **Augustiniáni:** řeholní společenství *spojením několika poustevnických s řeholí sv. Augustina - *1059
 - *Obutí augustiniáni*=Augustiniáni poustevníci → vydělení *Bosí augustiniáni*.
 - *Augustiniáni kanovníci:* vznikl z kapitul kanovníků při významných kostelích, kteří přijali Augustinovu řeholi
- **Premonstráti:** řeholní kanovníci, řehole sv. Augustina, mateřský klášter v Prémontré * 1120 Norbert z Xantenu, potvrzení 1126
- **Mendikanti**
 - **Dominikáni:** řád bratří kazatelů, *1215, Augustinovy řehole, španělský kněz Domingo de Guzmán – sv. Dominik
 - Minoriti, františkáni

rytířské

- Johanité:
- Templáři:
- Němečtí rytíři:
- Křížovníci s červenou hvězdou: řehole sv. Augustina

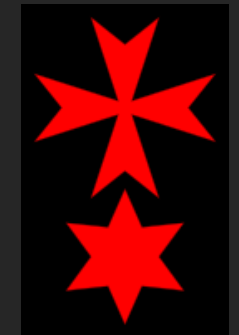
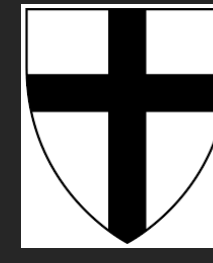

MNIŠSKÉ ŘÁDY

BENEDIKTÝNI černý hábit (habitus) s cingulem, černý svrchní škapulif — plášť podobný tunice, bez rukávů, příkrývající ramena, záda a prsa, který sahá u bratří až ke kotníkům, u laiků po kolena

CISTERCIÁCI bílý habitus (šedý) s černým cingulem, černý svrchní škapulif. Slavnostní bílý chórový plášť (cuculla) u opatů později s černou mozettou — širokým krátkým pláštěm (limcem) s kapucí, který pokrýval ramena asi k loktům (opati ho nosili při liturgii v chóru)

KARTUZIÁNI bílý hábit s bílým koženým řemenem, (u laiků hnědý nebo šedý hábit), široký bílý škapulif nebo černá mozetta

ŘEHOLNÍ KANOVNÍCI

AUGUSTINIÁNI talár bílé barvy s cingulem a sarocium — úzký pruh z plátna na přední i zadní straně taláru. Slavnostní almuzie kanovníků — široký límec z kožešiny šedé barvy, který jako krátký pláštěk pokrýval ramena až k loktům a kapuce

PREMONSTRÁTI bílý hábit s cingulem, bílý svrchní škapulif. Slavnostní bílá mozetta a hermelínová almuzie

RYTÍŘSKÉ ŘÁDY

NĚMEČTÍ RYTÍŘI černý talár, bílý plášť s černým břevnovým křížem

JOHANITÉ černý talár s maltézským (osmihrotým) křížem na levé straně prsou, černá mozetta s maltézským křížem

TEMPLÁŘI bílý plášť s červeným osmihrotým křížem na levé straně prsou

ŘÁD SV. DUCHA černý talár s kapucí, na prsou dvojitý stříbrný kříž

KŘÍŽOVNÍCI

KŘÍŽOVNÍCI S ČERVENOU HVĚZDOU černý (hnědočervený) talár, na prsou osmihrotý červený kříž a pod ním šesticípá červená hvězda

KŘÍŽOVNÍCI S ČERVENÝM KŘÍŽEM černý (hnědočervený) talár, na levé straně prsou červený dvojitý kříž (patriarší) stojící na lodičce

KŘÍŽOVNÍCI S ČERVENÝM SRDCEM (CYRIACI) hnědočervený talár, na levé straně prsou červený kříž a pod ním červené srdce

ŽEBRAVÉ ŘÁDY

DOMINIKÁNI bílý hábit, kožený pás s růžencem, bílý (u laiků černý) škapulif s kapucí

MINORITI černý hábit s kapucí, provazové cingulum a růženec

OBUTÍ AUGUSTINIÁNI (ERMITI) černý hábit s černým koženým řemenem a dlouhou kapucí

OBUTÍ KARMELITÁNI hnědý hábit se škapulifem, černý kožený řemen, malý hnědý pláštěk (cuculla) se špičatou kapucí

ŽENSKÉ ŘÁDY

BENEDIKTÝNKY černé řeholní roucho (hábit), bílá rouška na hlavě, na ní černé zavítky — závoj

PREMONSTRÁTKY bílý hábit s bílým závojem (laické sestry černý závoj)

CISTERCIAČKY bílý hábit s černým škapulifem a bílý závoj

JOHANITKY červený hábit se stříbrným řádovým křížem, červený závoj (laické sestry: černý hábit s polovičním řádovým křížem, bílý závoj)

DOMINIKÁNKY bílý hábit, bílý škapulif, pás s růžencem, černý závoj, černý plášť

KLARISKY černý hábit s černým (u laických sester bílým) závojem, provazové cingulum

AUGUSTINIÁNKY černý hábit s koženým cingulem, černý závoj

MAGDALENITKY bílý hábit a závoj

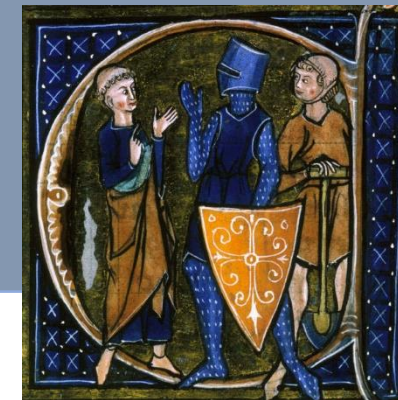

KLÁŠTERY

Claustrum=uzavřený

Dispozice kláštera lze pochopit z úsilí Benedikta z Nursie (519 Monte Cassino) a dalších zakladatelů řádů, kteří chtěli nahradit mnišské poustevny společenstvím mnichů s pevnými pravidly kolem 4-stranného otevřeného dvora:

1. křížová chodba, 2. klášterní studna, 3. kostel, 4. kapitulní síň (shromažďovací místnost), 5. refektář (jídelna; u něm. rytířů – remter), 6. parlatorium (hovorna), 7. v horním podlaží dormitář (společná ložnice) X klausura (mnišské cely)

Ambit – křížová chodba, tvoří součást klausury, obíhá rajský dvůr
Cela (cella) – komora, komůrka, buňka
Cellarium – klášterní zásobárna,
Dormitář – společná mnišská ložnice
Elemosinarium – místnost v klauzuru, kde se udělovala almužna laikům
Empora (tribuna) – vyvýšená tribuna v kostele pro laického zakladatele
Grangie – hospodářské dvory spjaté s cisterciáky osazené konvrši
Chór – presbytář, kněžiště, nejčastěji východní část kostela
Infirmarium – místnost vyčleněná v konventu nemocným
Kalefaktorium – původně jediná vyhřívaná místnost v klauzuru, u benedikt. pracovní
Kanonie – řádový dům řeholních kanovníků
Kapitula – společenství členů konventu
Kapitulní síň – slavnostní prostor ke scházení se kapituly (od 11. stol.), honosně provedena
Kartouza – dům řádu Kartuziánů
Klášter – z něm. *Kloster* – něco uzavřeného, dům mnišského řádu
Klausura – obydlí členů konventu uzavřené veřejnosti
Koinonia – kláštery založené sv. Pachomiem ve 4. stol.
Konfraternita – dohody o přátelském spojení dvou a více konventů
Kongregace – sdružení několika klášterů, či členů jež skládají jednoduché sliby
Krypta – podzemní prostor pro pohřby významných laiků i duchovních
Latrina – hajzlík
Laura – shluk samostatných cell
Lavatorium – zdroj vody (umývárna) v rajském dvoře
Lettner (lektorium) – přepážka mezi chórem a lodí kostela, oddělení světské a mnišské části
Mandatum – lavice v ambitu
Oratorium – modlitebna (budova, místo, kaple) - blíže nevyhraněný termín
Ossarium – kostnice, márnice
Parlatorium – hovorna sloužící k pohovoru nadřízeného s podřízeným
Proboštví – samostatný řádový dům
Rajský dvůr – prostor vymezený ambitem v rámci konventu
Refektář – společná konventní jídelna
Řehole – pravidlo, systém pravidel
Sakristie – místnost vedle chóru pro uchovávání liturgických ředmětů
Transept – příčná loď kostela
Trapéza – víceúčelová hala reprezentativního charakteru

Exempce – vynětí ze soudní pravomoce, u klášterů např. z jurisdikce místního biskupa

Konvent – řádové osazenstvo jednoho kláštera či ta budova, kterou obývají

Kanovník – člen kapituly nebo řádu řeholních kanovníků

Konvrš – laický bratr

Prelát – vysoký duchovní hodnostář

Probošt – představený samostatného řádového domu

Řeholní život na počátku středověku

- MNIŠŤTVÍ: eremitské x koinobitské + počátky řeholí kanovníckých.
- **Eremitické mnišství:** 3. st. V Egyptě - křesťané odchod na poušť (řec. *hé erémos*), aby se tam o samotě věnovali službě Bohu: rozjímání a modlitba - *monachos* (česky “mnich”), související s řeckým *monos* (česky “sám”). Brzy se tito *mniši - eremité* (poustevníci) stali vyhledávanými rádci těch, kdo zůstali “ve světě”, tj. kdo neodešli na poušť, ale žili nadále, ať jako klerici, nebo jako laici, ve společnosti s ostatními lidmi. V eremitážích (poustevnách) vznikala i literární a vědecká díla.
- **Koinobitské mnišství:** kolem 320 - nová idea spojení mnichů ke společnému životu, zvanému *koinobitským*. (Řec. *koiné* = společný, *bios* = život.) Model společného života mnichů v *monastýrech* (klášterech) se rozšířil z Egypta a Sinaje do Syropalestiny a později do Malé Asie, kde církevní otec *Bazil Veliký* napsal pro mnichy první řeholi (z lat. *regula* = pravidlo). Mnišství se stalo nejstarším typem řeholního zasvěcení.
- Mniši si zachovali po staletí ráz *laických sdružení*. Jen malá část z nich přijímala kněžské svěcení pro potřeby komunity. Začátkem pátého století pojal na africkém Západě biskup *Augustin* myšlenku sdružit podobným způsobem ke společnému životu kněze. Sepsal k tomu účelu řeholi, která je mnohem volnější než Bazilova, neboť bere v úvahu vnější činnost kněží. Tito kněží měli žít (spolu s jistým počtem bratří laiků) kanonickým životem (podle určitých pravidel - kánonů). Ujal se pro ně název *canonici regulares* (řeholní kanovníci).
- Z toho vyplývá, že Augustin vytvořil nejstarší formu jiného řeholního zasvěcení než mnišského, a to *řeholního zasvěcení kanovníckého*. Od jeho myšlenky společného *kanovníckého* života kněží se pak odvíjí i pozdější sdružování kněží - pomocníků biskupů do *kapitul*, tvořených *neřeholními kanovníky*. Augustin zřejmě ani netušil, že na základě jeho řehole, která měla “domácí ráz”, bude jednou žít celá rodina nejrozmanitějších řeholních řádů kanovníckých jako protějšek podobně rozmanitých řeholních řádů mnišských. Augustin sepsal také řehole pro *sestry - kanovnice* (řeholnice kanovníckého řádu).
- Jaké jsou ústřední *principy řeholního zasvěcení*? Řeholník, ať již mnich nebo řeholní kanovník či příslušník jiných řeholních řádů nebo řeholních kongregací se dobrovolně zříká některých darů života, které jsou ostatním křesťanům doporučovány: osobního vlastnictví, života v manželství a osobní nezávislosti. Místo toho se zavazuje k dodržování evangelních rad: *chudoby, čistoty v celibátu a poslušnosti*. Tuto *profesi* (závazek) přijímá jako prostředek k posvěcení svého života a k dosažení prospěchu pro druhé. Dějinná zkušenost nás poučuje o tom, že díla řeholních komunit jsou nezastupitelná.
- *Koinobitské mnišství na Západě*, hlavně v Římě a v Galii, se realizovalo poněkud později než na Východě. Roku 410 mnich *Honoratus* založil **klášter Lerinum** u Nizy a hned poté *Cassianus* založil roku 415 **klášter sv. Viktora** u Marseille. V nich získali potřebná studia téměř všichni budoucí biskupové na území Galie.
- Za otce západního mnišství historikové označují **Benedikta z Nursie** (tj. dnešní Norcia ve střední Itálii). Ten založil roku 529 **klášter Montecassino** u Neapole a napsal vlastní řeholi, podobnou Bazilově. Jeho sestra **Scholastika** založila ženskou větev řádu, kláštery *mnišek - benedikteinek*.
- Během několika staletí byla celá Evropa poseta hustou sítí benediktinských opatství. Jejich zásadní vliv na zachování starověkého kulturního odkazu i na následný rozvoj vzdělání, umění i ekonomiky ve většině evropských zemí je v současném dějepiseckém díle vysoce hodnocen. Bez sítě benediktinských opatství by nevznikla dnešní evropská civilizace.
- **Benediktova řehole** ukládá mnichům rozdělení dne na modlitbu, duchovní četbu a ruční práci. To je smyslem hesla “*ora et labora*” - modli se a pracuj. Klášterní společenství má být hospodářsky soběstačné. Mniši jsou si rovni, nečiní se rozdílů mezi svobodně narozenými a bývalými otroky. Kláštery jsou zavázány k pohostinnosti. Jejich *hospice* jsou předobrazem budoucích hotelů. Z *klášterních škol* se v průběhu doby vyvinuly *univerzity*.
- Mezi typické *mnišské observance*, tj. organizační a kázeňské závazky umožňující mnichům dosáhnout předsevzaného výsledku, patří kromě *silencia* (mlčení) v určité doby a na určitých místech také nošení *hábitu* (řeholního roucha) a *stabilitas loci*, tj. vázánost k jednomu klášteru jako svému vlastnímu na celý život.

- Klášterní forma života
- Život ve společenství východní mnišství – navazovalo a překrývalo se s poustevnictvím - Svatý Pachomios v Egyptě v roce 318 první klášter, ve kterém žili tzv. cenobité: řeholní pravidla, něco mezi poustevnictvím a řeholním životem v dnešním smyslu slova, muži i ženy, převor)
- Svatý Basil - Navštívil proto poustevníky a mnišské komunity v Sýrii, Palestině, Mezopotámii a Egyptě, aby se seznámil s jejich životem *basiliánské řehole*: platná dodnes,
 - rozšířená Basil kladl život v klášteře nad poustevnictvím, projev lásky k Bohu i bližnímu (umírněnou askezi), výchova dětí v klášteře

Benediktinský model (římská církev, latina):

- misionáři z kontinentu, snažili se prosadit biskupskou správu a kláštery s čistě Benediktovou řeholí – vazba na domovský klášter, rovnost před Bohem, umírněnost a askezi
- klášter Monte Casino
 - vzor pro budování mnohých klášterů
 - vypleněn Langobardy, Saracény, za francouzské revoluce, za 2. světové války – pokaždé obnoven od 7. století nepochopení a střety mezi irskou a římskou církví
 - Snaha centralizovat a ujednotit církev, převážil římský model (irské prvky)
 - Od 8. století Británie součástí římského modelu, nahrazení národního liturgického jazyka latinou, postupné přejímání zvyklostí

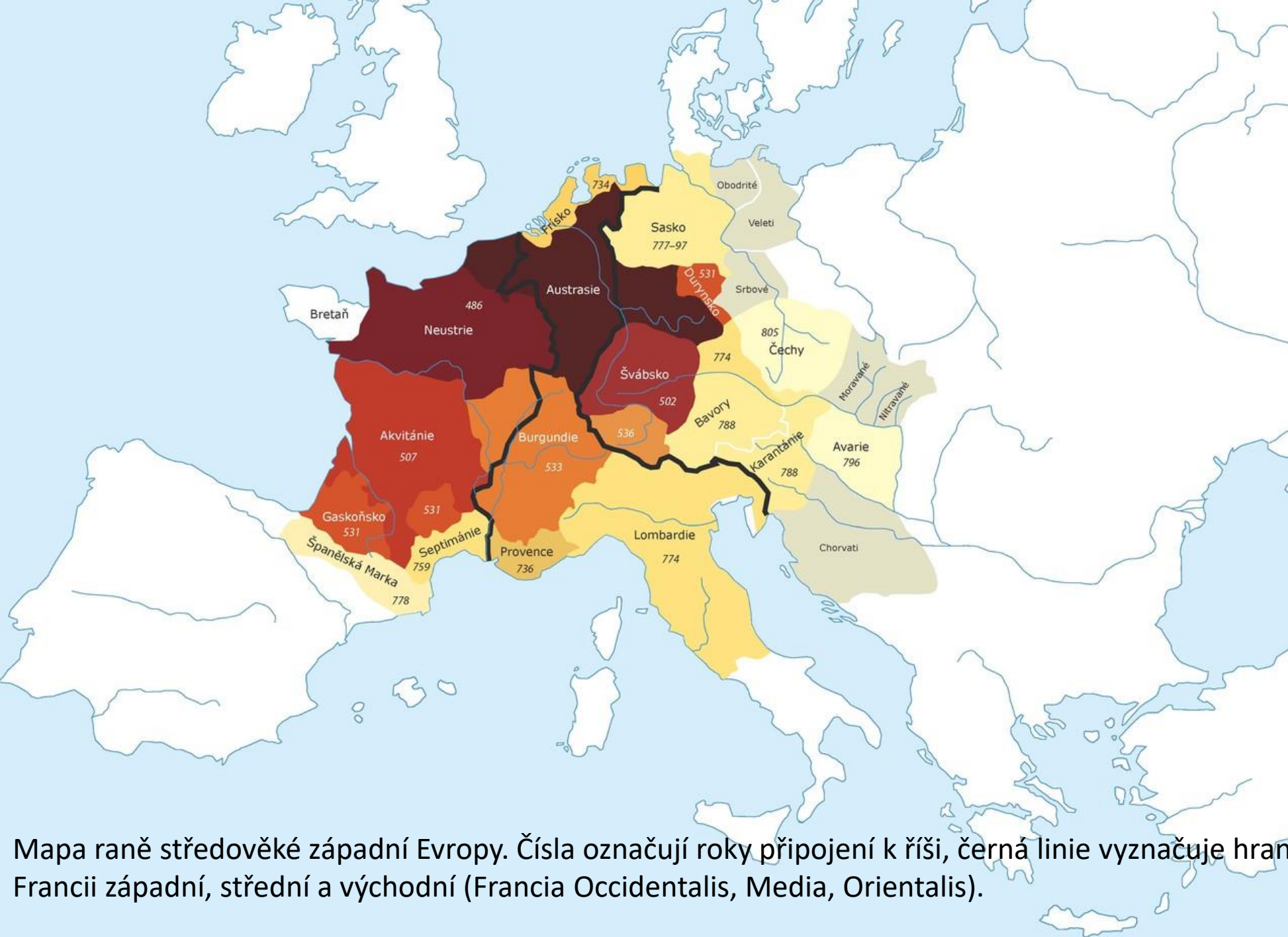

Mapa raně středověké západní Evropy. Čísla označují roky připojení k říši, černá linie vyznačuje hranice po rozdělení na Francii západní, střední a východní (Francia Occidentalis, Media, Orientalis).

Velké schizma

- 1054 rozkol v Rané - Prvotní církvi, který vyústil v rozdělení církve na dvě větve - dnešní tzv. Západní (tj. Katolickou) a tzv. Východní (tj. Pravoslavnou)
- důsledkem po staletí se prohlubujících rozdílů mezi východním řeckým a západním latinským civilizačním okruhem spory o autoritu papeže (moc nad ostatními čtyřmi starověkými patriarcháty na Východě)
- rozpory v nauce o Boží Trojici (východní církve ortodoxnější)
- vzájemná exkomunikace patriarchy a papežských legátů
- exkomunikace definitivní po křížových výpravách
 - Po 1. křížové výpravě: vyhnání pravoslavných mnichů z Antiochie a Jeruzaléma - dosazení latinští preláti,
 - 1204 dobytí Konstantinopole křižáky – latinizace

Byzantské umění

Chrám - půdorys tvaru kříže, nad jehož středem a rameny se tyčí kopule, mohutnost, zdobení, mozaiky

Ikony (na dřevěných deskách) – ježíš Kristus, svatí a mučedníci křesťanské církve (uchovaly se nejvíce v kláštorech – klášter sv. Kateřiny, kláštery v Mistře)

rukopisné knihy (miniatury – zdroj informací)

obrazoborectví (9.-10. st.): omezena sochařská tvorba

kláštery

cisterciáci

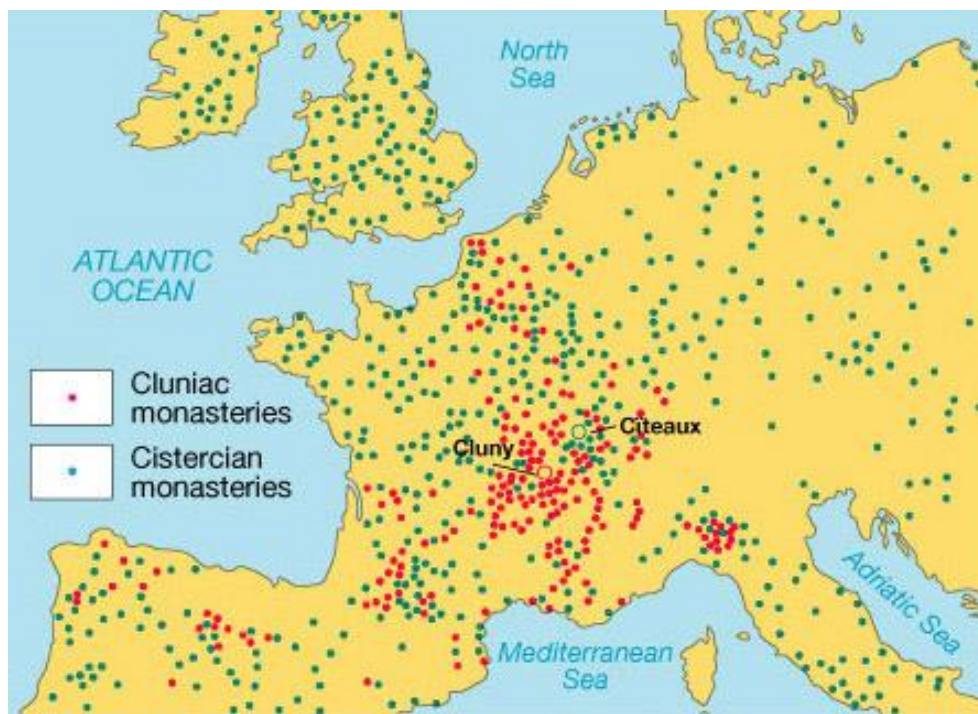

Cluniac and Cistercian Monasteries

<http://www.paradoxplace.com/Photo%20Pages/France/French%20Abbeys%20and%20Cathedrals.htm>

- Pre-Romanesque (IVth-Xth centuries)
- First Romanesque (Xth-mid. XIth centuries)
- Romanesque (mid. XIth-start XIIIth centuries)
- First Gothic and Classical Gothic (XIIth-XIIIth centuries)
- Rayonnant Gothic (XIIIth-XIVth centuries)
- Flamboyant Gothic (XVth-early XVIth centuries)

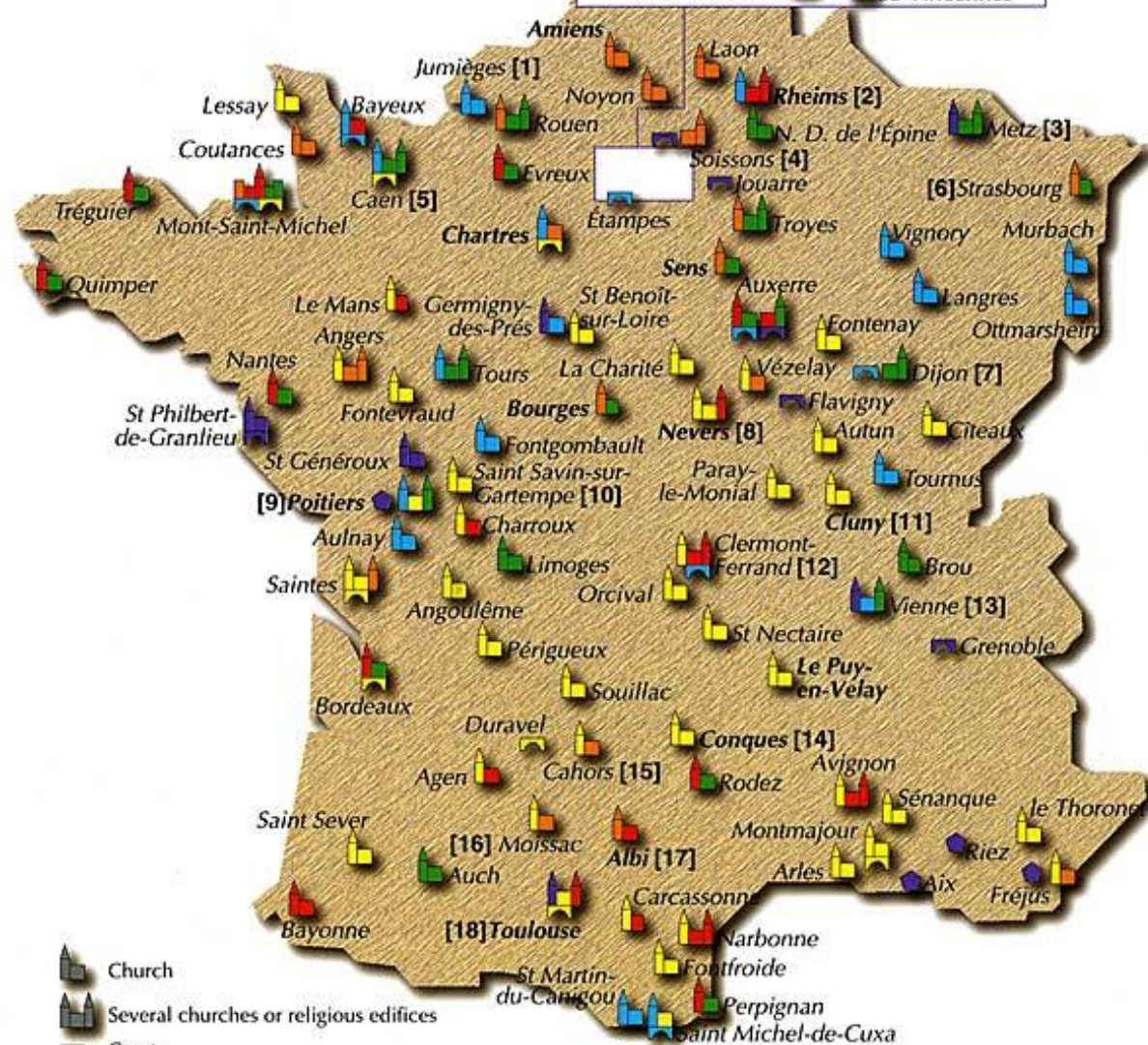
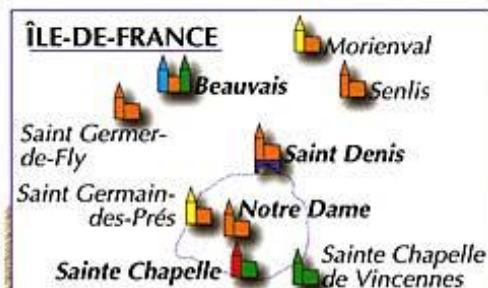

Exemplar: Notre Dame

Iberský poloostrov: kláštery a řádové domy



St. Gallen: ideální klášter

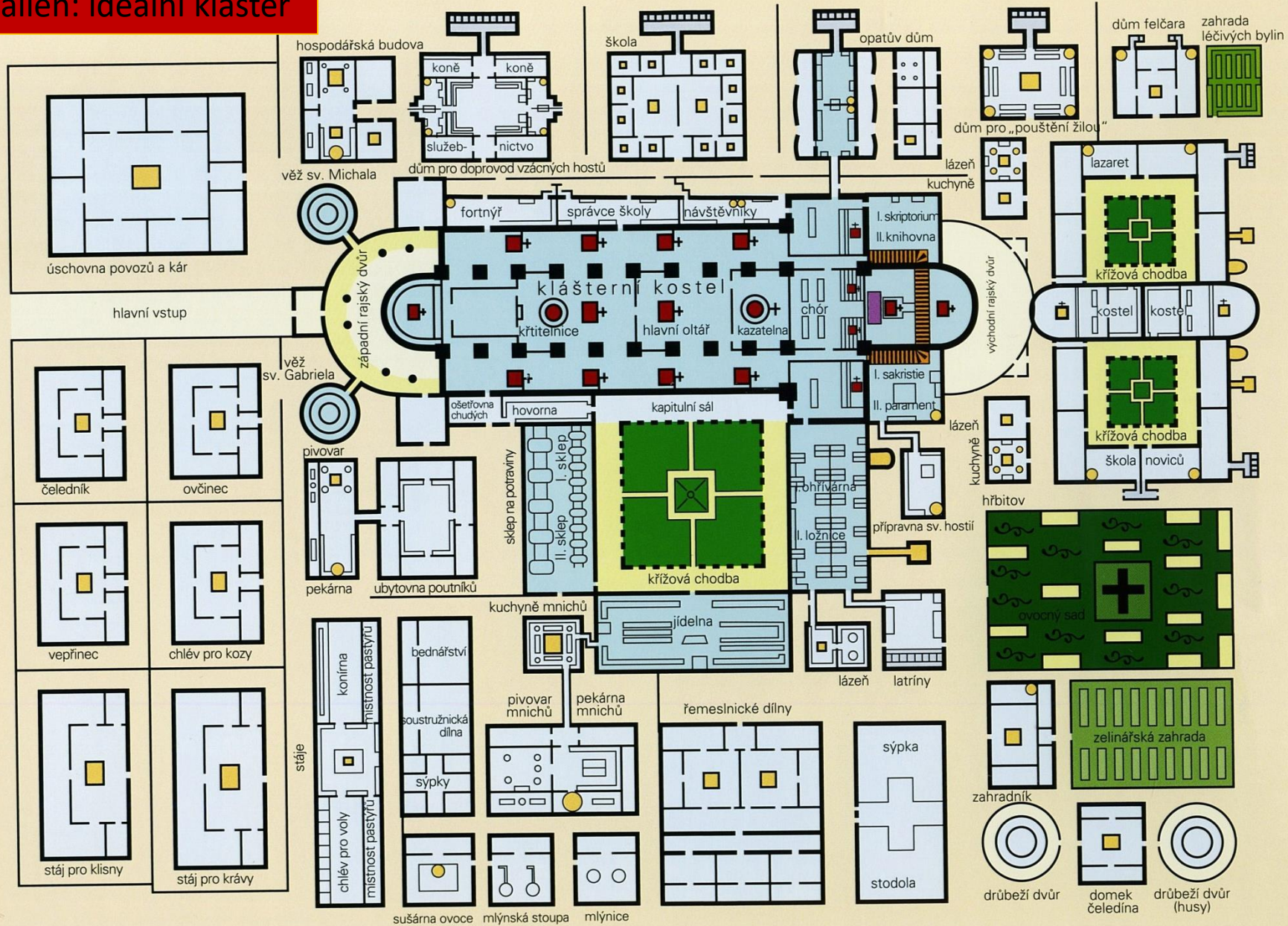

■ vícepodlažní budova
■ jednopodlažní budova
■ otevřená ohniště, osvětlovací otvory atd.

■ zeleň
■ latríny

■ oltáře
■ konfesio (hrob s ostatky světce) pod hlavním oltářem
■ chodba vedoucí ke hrobu světce

○ drůbeží dvůr
■ domek čeledína
○ drůbeží dvůr (husy)

I. přízemí
 II. horní podlaží

KOSTEL

sálový kostel: 1 loď

bazilika: trojlodní kostel, hlavní loď je vyšší než boční lodě

halový kostel: hlavní loď a boční lodě jsou ve stejné výšce

pseudohalový kostel: hlavní loď je vyšší, ale boční nemají vlastní osvětlení

dvouchórový kostel: loď ukončená z obou stran chórem

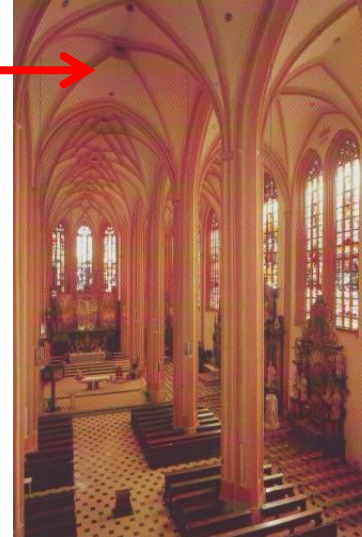

Halový kostel, Olomouc, sv. Mořic

-chór – kněžiště

-stupňovitý – hlavní apside, boční apsidy

-troiapsidální závěr

-katedrální závěr (vysoký chór, ohoz, kaple)

-redukovaný katedrální závěr (vysoký chór, ohoz, bez kaplí)

-boční prostory vedle chóru

-cancelii – chorové desky, které obklopují kněžiště (Tridentina: vyhlášení koncilu o bořebí Cancellii; 16.st.)

-pastofória: pro uchování svátostí a přípravu kněze, později z nich vznikají sakristie (oficiálně až od 16. století), jedno pastaforium pro kněze, druhé pro dary chudých; následně vznikají jako samostatné přístěnné stavby v podobě věží, které navazují na funkci sanktuáře (uzamykatelný výklenek s eucharistií)

-boční kaple – z nich jsou pak často sakristie, původně často soukromé kaple

-oltář, vítězný oblouk

-schola cantorum – prostor pro zpěváky

-ambon – později kazatelna

-chórová přepážka -letner (lektorium) – přepážka (spíše arkádová stěna) mezi chórem a kněžištěm v biskupských kostelích, na které se nahoře četla bible, před ní vždy oltář zasvěcený sv. Kříži; oddělený chór sloužil jen kapitulním kanovníkům

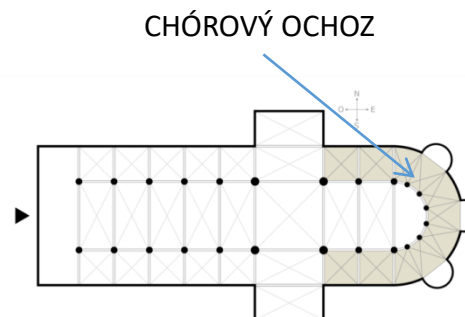
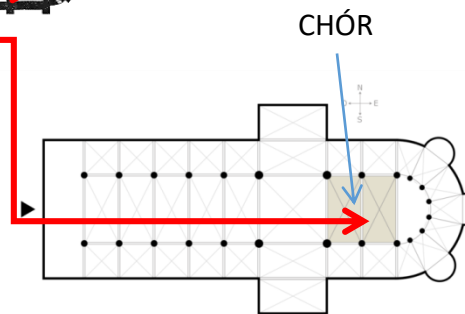
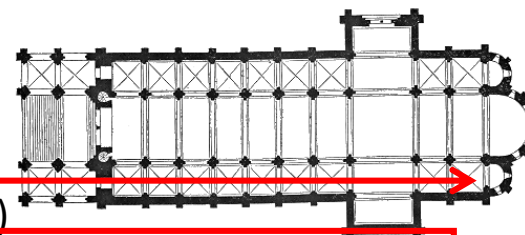

dvouchórový kostel: loď ukončená z obou stran chórem

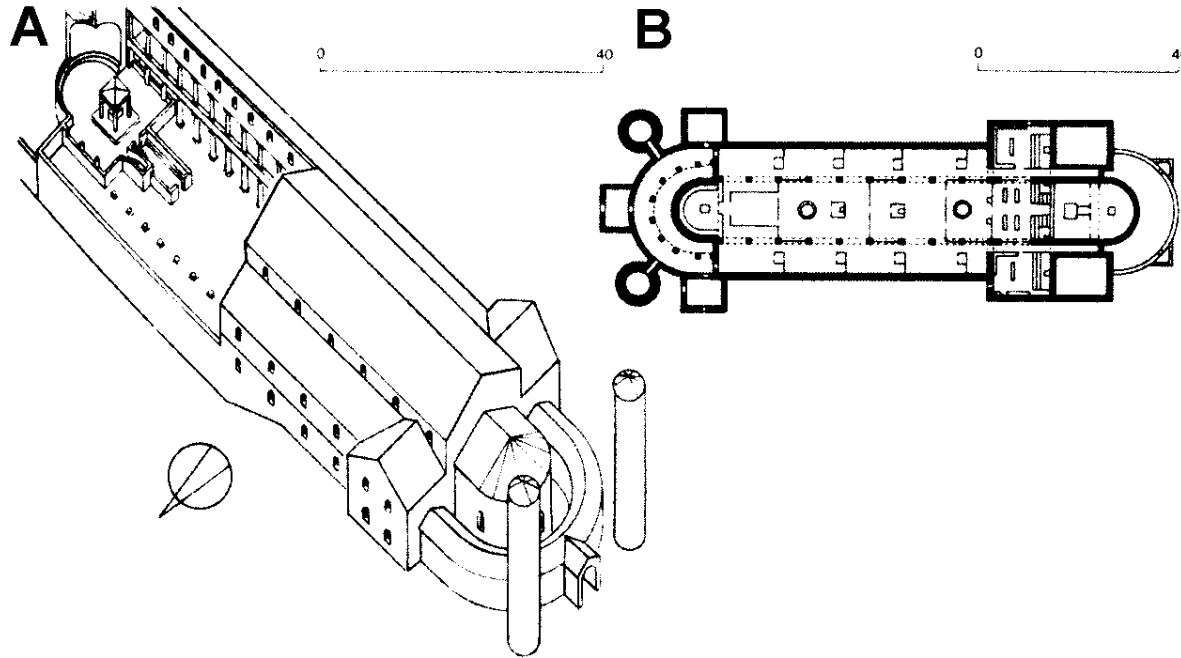

A Kolín nad Rýnem, dóm, stav v 9. stol. (rekonstrukce)

- loď se zastavěným půlkruhovým atriem na západ,
- dvouchórová dispozice,
- východní chór s prostorem pro zpěváky uvnitř chórové přepážky,
- pravděpodobně 2 věže na západě.

B St. Gallen, klášterní kostel, plán z let 820/830 (rekonstrukce G. Binding)

- příčná loď s oddělenými pastoforii,
- dvouchórová dispozice,
- hlavní loď probíhá bez křížení lodí až k chórům,
- oltáře rozděleny do všech částí stavby,
- půlkruhové atrium na západě,
- 2 věže na západě.

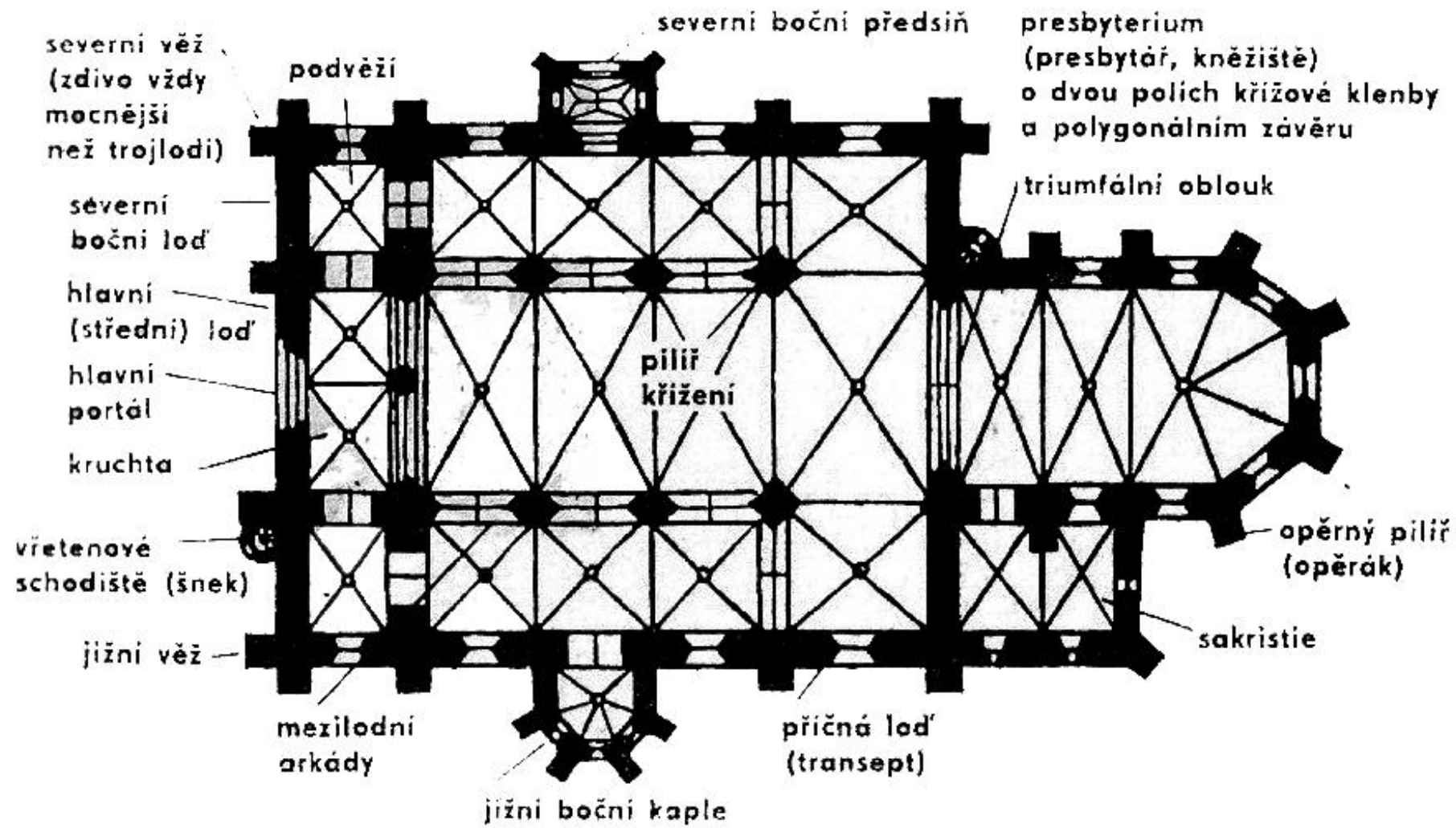

Severní boční lod' = evangelická
 Jižní boční lod' = epištolní

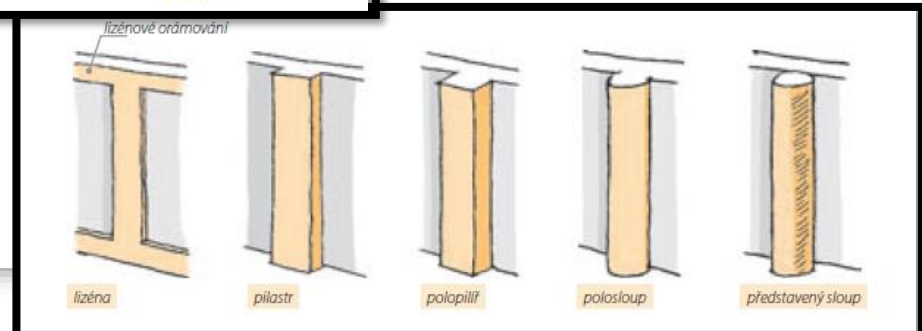
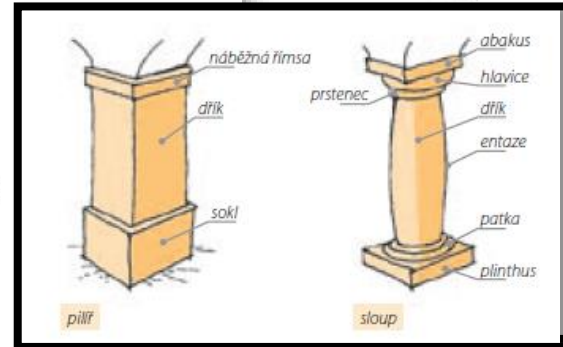
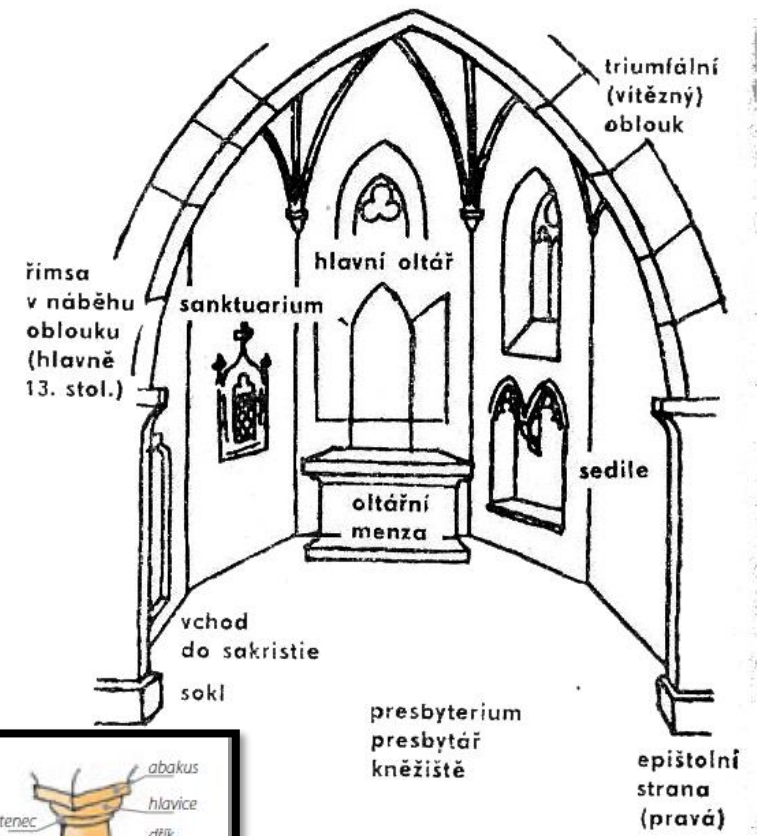
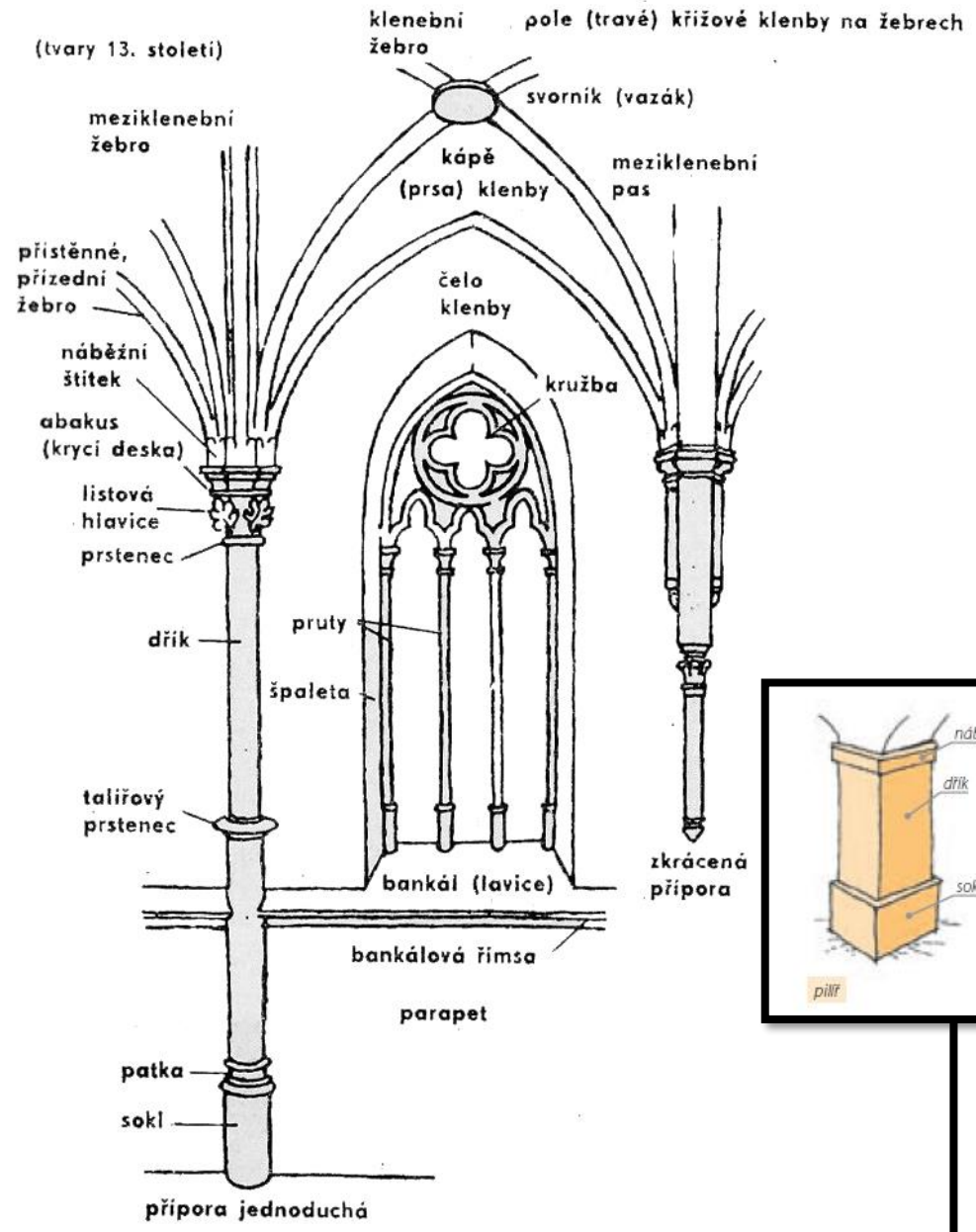

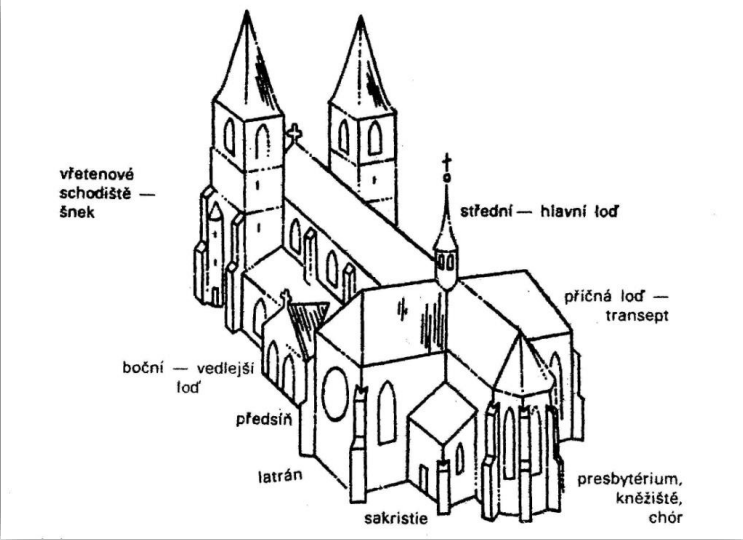

Mikroarchitektura

tzv. světla mrtvých: lucerny v kostele nebo samostatně sloup s lucernou, ve kterém bylo věčné světlo

-lucerny na stavbách

uvnitř kostela sanktuárium → pastoforium (věžovitá přístěnná stavba na kalich)

sedílie: na epištolní straně kostela; sedátka pro kněží, kteří nestáli u oltáře

boží hrob

+

boží muka: na okrajích města a vesnic, vymezovali vnitřní a vnější svět



pastoforium

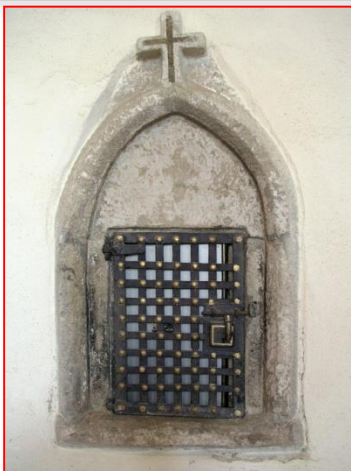

sanktuárium

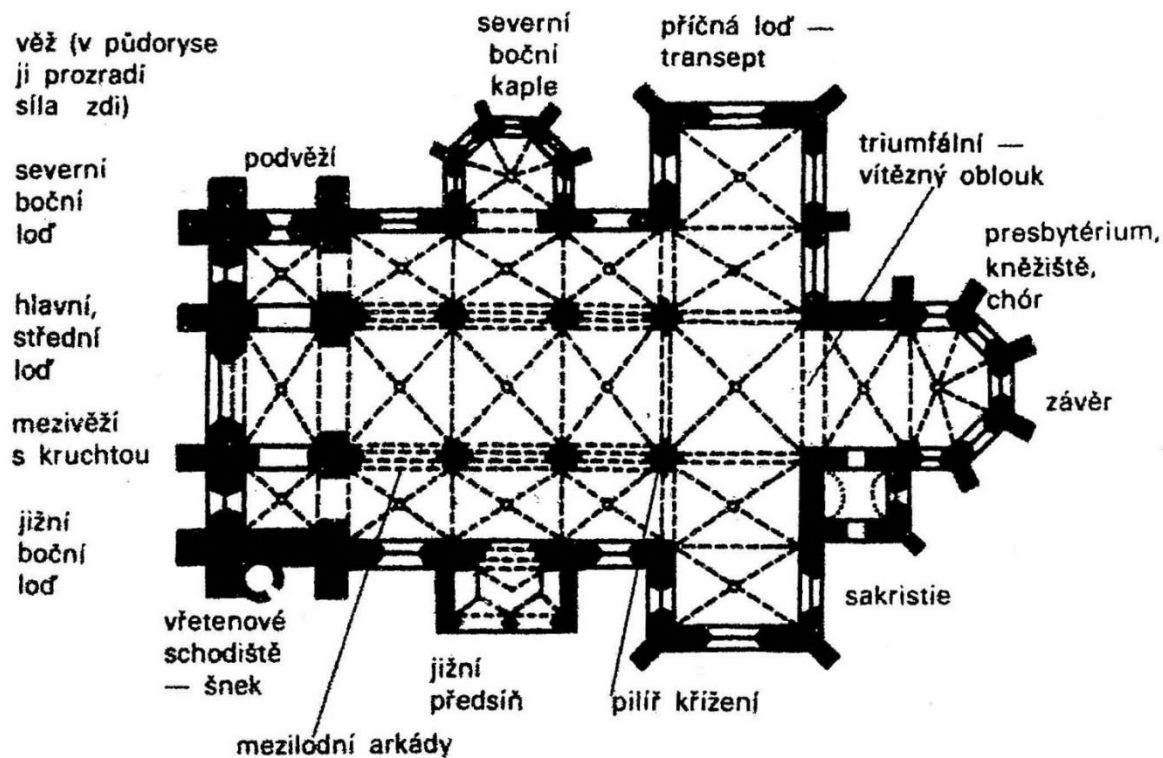

krypta (confesio): raně křesťanské a byzantské: confesio komorový hrob světce pod hlavním oltářem, na který je vidět otvorem ze štoly
 první kostely vznikaly nad hroby světců; prostor pro uctívání ostatků s ve středověku nesloužily k pohřbívání, ale k uctívání ostatků svatých
 -chodbové (štolové) krypty – jsou nejstarší, chodba kolem místa hrobu světce
 -halové krypty – už vytvářejí prosto pod kněžištěm, část chrámu nad halovou kryptou musela být vyvýšena
 -tzv. venkovní krypta – překročila pod zemí pomyslnou hranici kněžiště nebo kostela
 -později se označení přeneslo na vše pod podlahou kostela

chodbová - půlkruhová

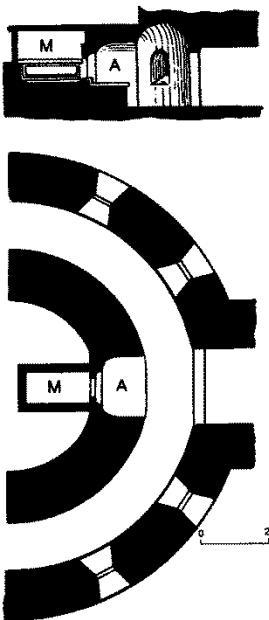

Řezno, St. Emmeram, půlkruhová (prstencová) krypta, 8. stol., confesio s A oltářem v čelním výklenku, za ním M hrob mučedníka.

chodbová

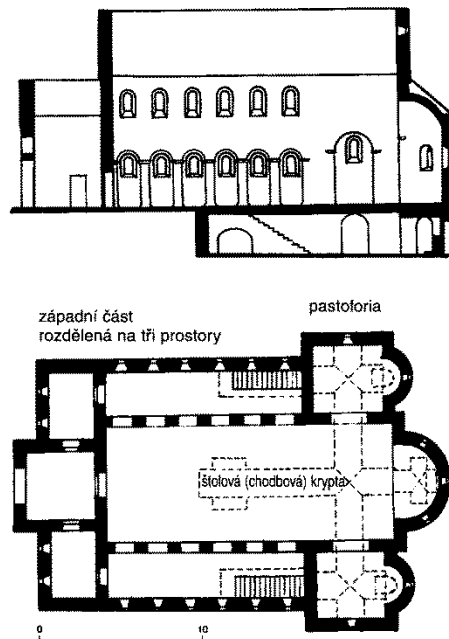

Steinbach/Odenwald, Einhardova bazilika, 815–827, štolová krypta pod východními částmi kostela tvoří pět křížů.

halová

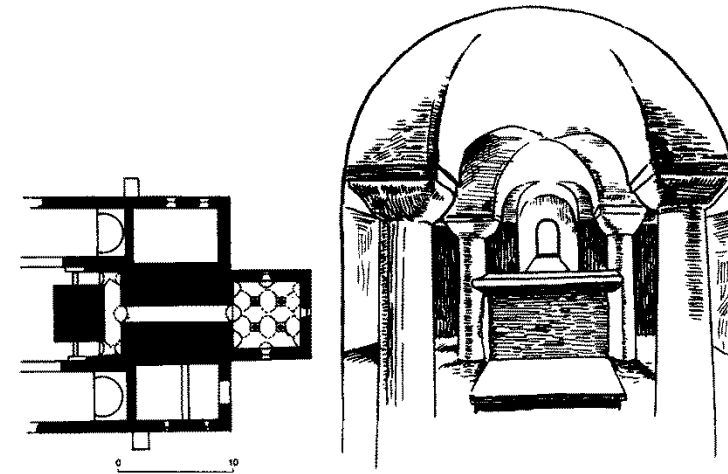

Reichenau, Oberzell, St. Georg, 896–913. Vpravo a vlevo od schodiště stoupajícího k chóru vedou schody do 2 štol, které se setkávají před štolou směřující v ose stavby k východu. Tato štola vede k raně formě halové krypty se 4 sloupy.

Členění zdí v rámci hlavní lodě

- lod'

-**arkáda**: seskupení oblouků nebo průběžná řada oblouků na pilířích nebo sloupech, jako arkáda se označuje chodba jejíž jedna strana (nebo obě strany) je otevřena oblouky = arkádová chodba; (zvláště vyčleněné: slepá, trpasličí arkádá=trpasličí galerie)

-triforium: v katedrální dispozici ochoz v síle zdi otevřený (např. sloupkovými arkádami) do vnitřního prostoru a umístěný pod okny hlavní lodi a vysoké střední části chóru, nad arkádami bočních lodí

-okna

-vazby kleneb: **vazný systém (na 1 pole hlavní lodi navzují 2 pole v boční lodi) X průběžný systém (1 pole klenby v hlavní lodi odpovídá 1 poli klenby v boční lodi)**

vrcholná a pozdní gotika: síťové klenby, kroužené klenby, ...

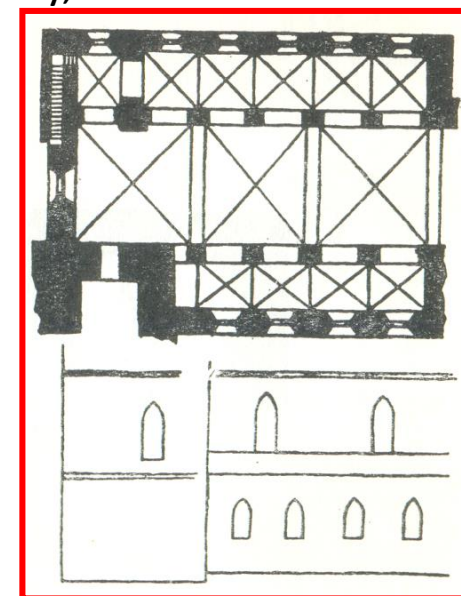
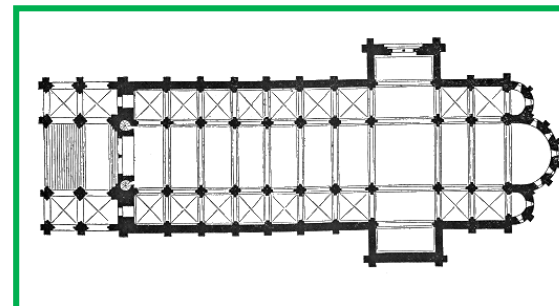
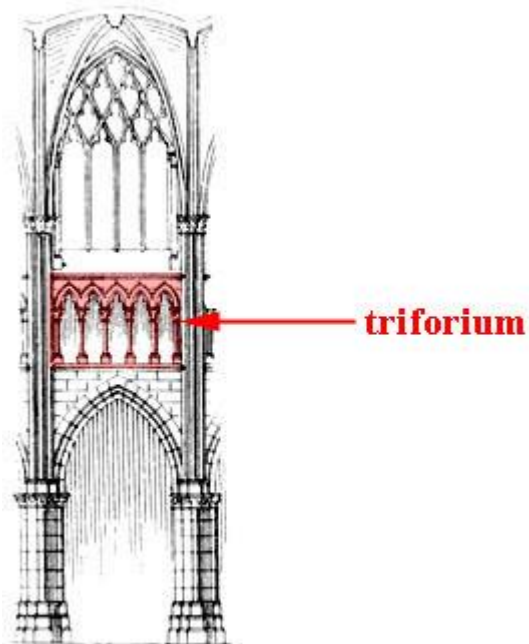

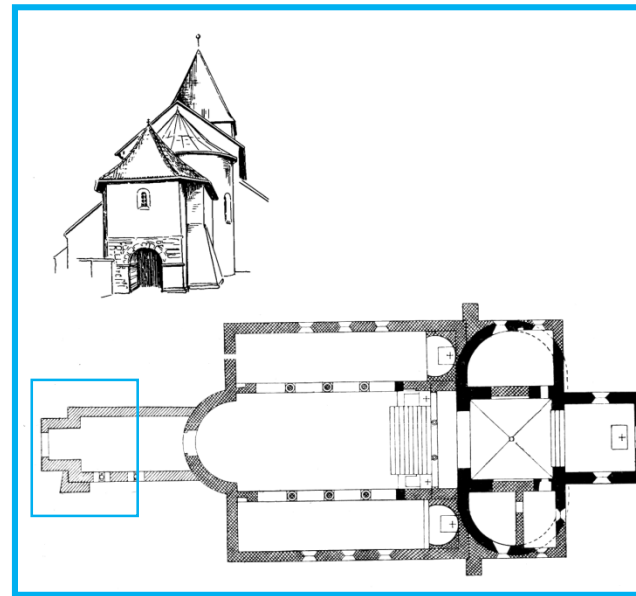

- západní průčelí:

-lod', 1 nebo 2 věže, portál, západní chór → vstup do kostela z jihu a severu

- před západním průčelím:

-různé **předsíně** (pro věrecí – ochrana před deštěm, vyhlašování soudních nařízení → už se vztahovalo exilové právo): drobné předsíně před západním průčelím - arkáda (**porticus**=nartex, předsíň kostela, často bohatě zdobená architektonickou plstikou, dříve se zde ukládali a žehnali mrtvý předtím, než byli odneseni do kostela), dvůr (atrium, nartex) – raně křesťanské a středověké baziliky, přední dvůr obklopený sloupovými síněmi

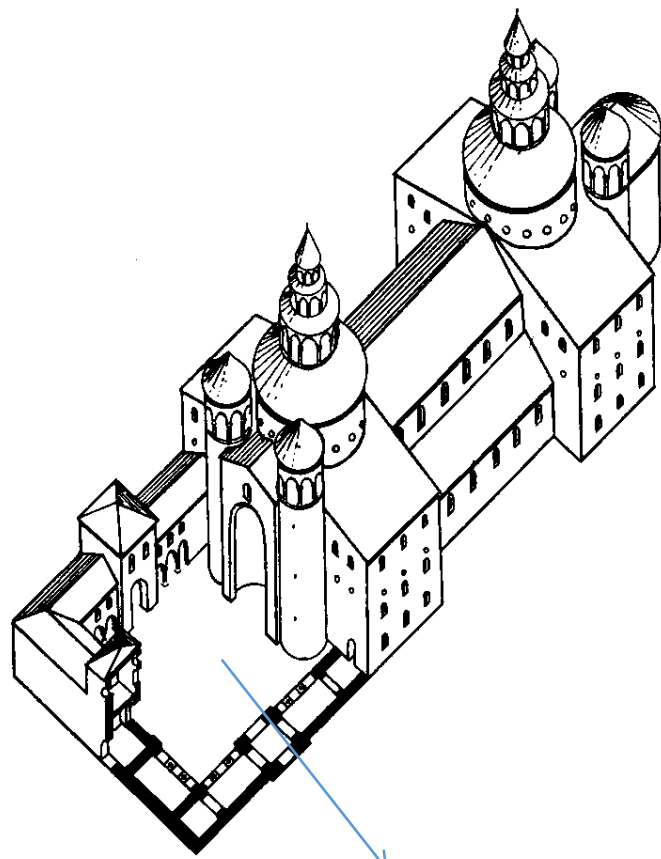

Atrium/narthex

0 30

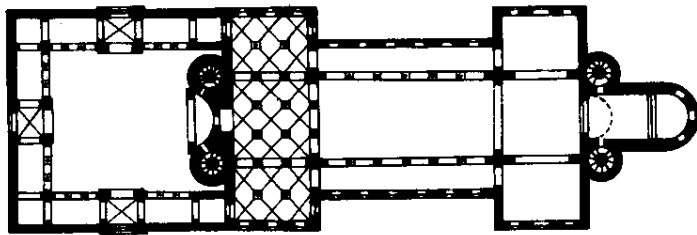

Centula, opatský kostel St-Riquier, 790–799, rekonstrukce. Sloupová bazilika s atriem, westwerkem, příčnou lodí a kruhovými věžemi, pravděpodobně oddělené křížení

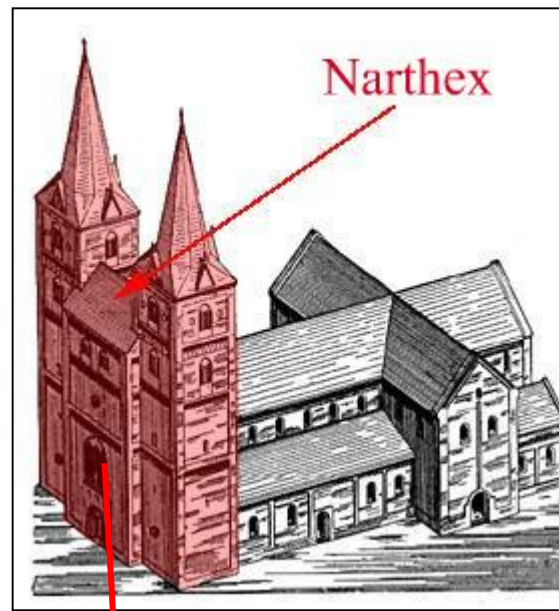

Narthex

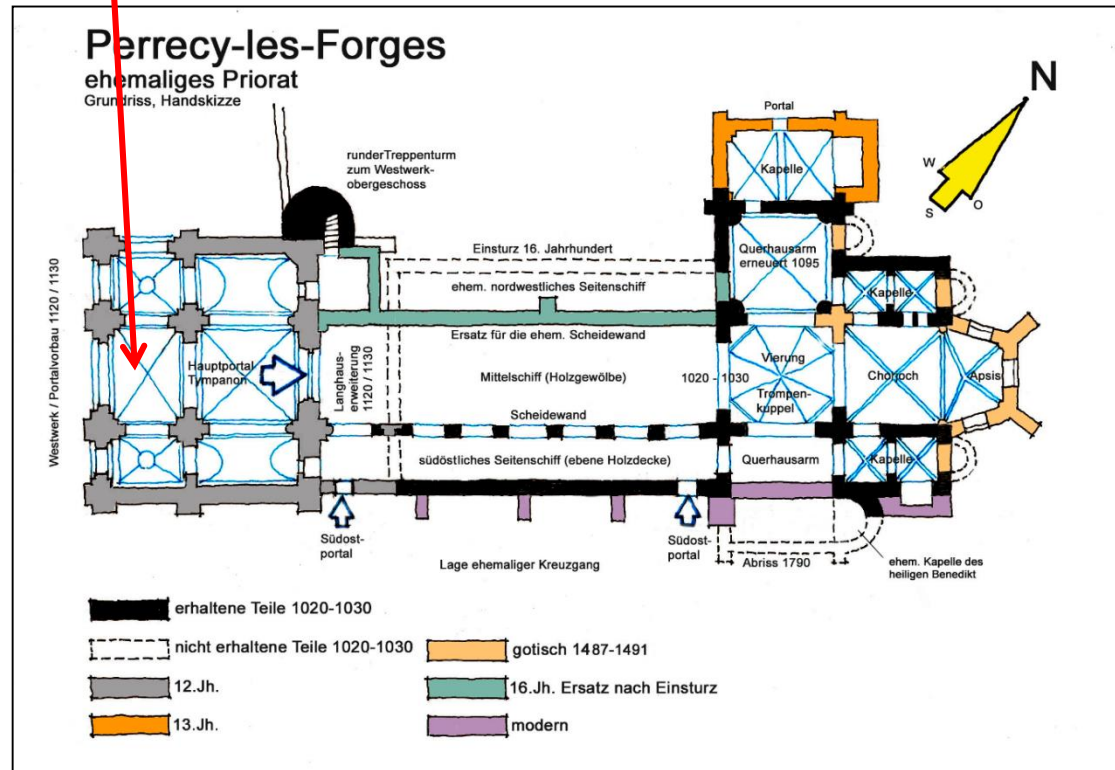

- samostatně řešená část na západní straně baziliky (odtud označení westwerk); předrománská a románská architektura
- měl zdůraznit postavení zakladatele/majitele kostela
- v patře: tribuna, ze které se otevíral pohled na hlavní oltář; nebo kaple, která sloužila často jako soukromá

WESTWERK

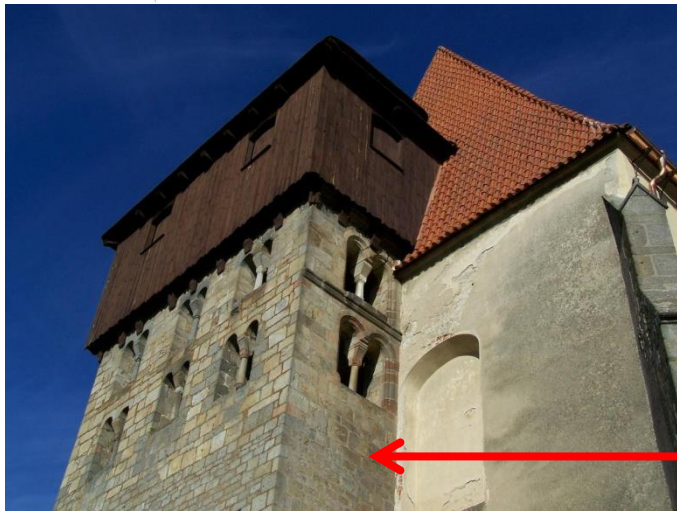
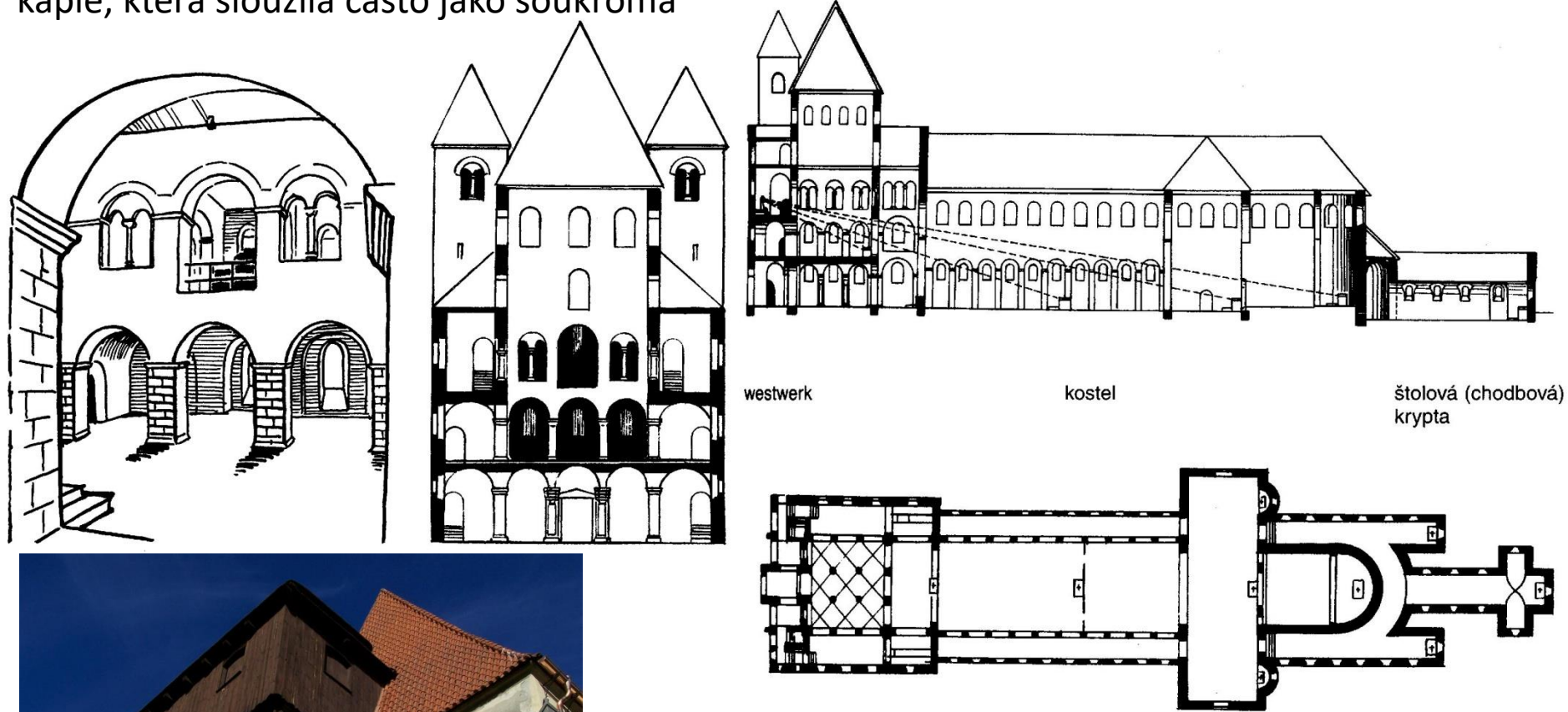

Na českém území - nesrovnatelné s prvky u románských staveb: např. sv. Jiljí v Milevsku, Kondrac, Kojice, Svojšíň

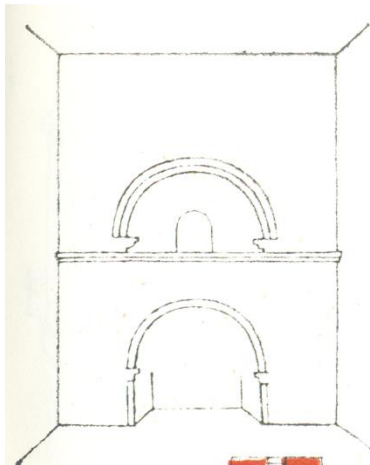

věžová tribuna

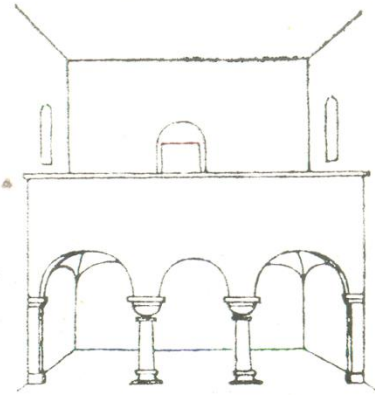

kruchtová tribuna

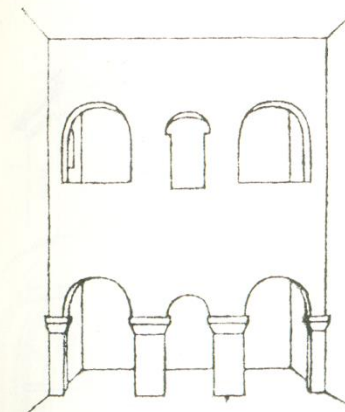

patrová tribuna



Tribunové (emporové)
kostely

Typy tribun (empor)

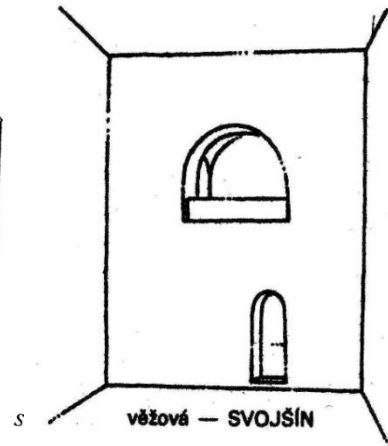
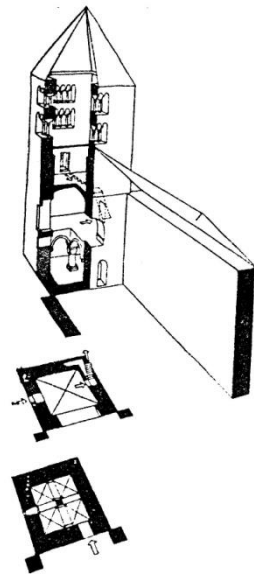

věžová — SVOJŠÍN

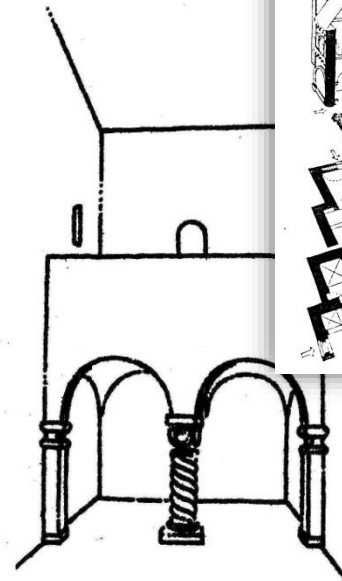

kruchtová — ŽABONOSY

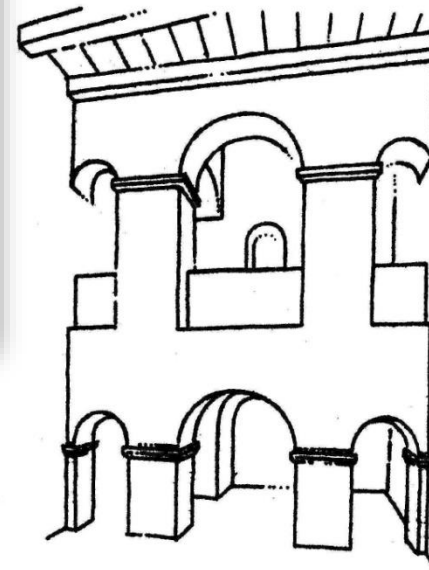
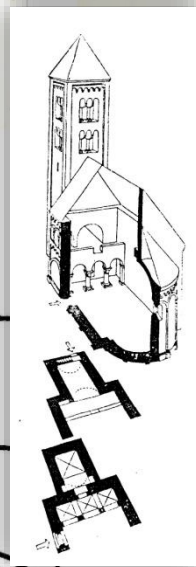

patrová — KOJICE

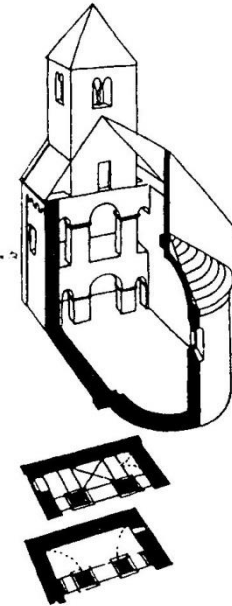

Kirchenfamilie – soustava vedle sebe stojících liturgicky jednotných kostelů
do literatury uvedeno r. 1952: E. Lehmannem
Na základě klášterních pravidel a liturgických předpisů
Různé funkce církevních staveb: baptisterium, oratorium, kaple

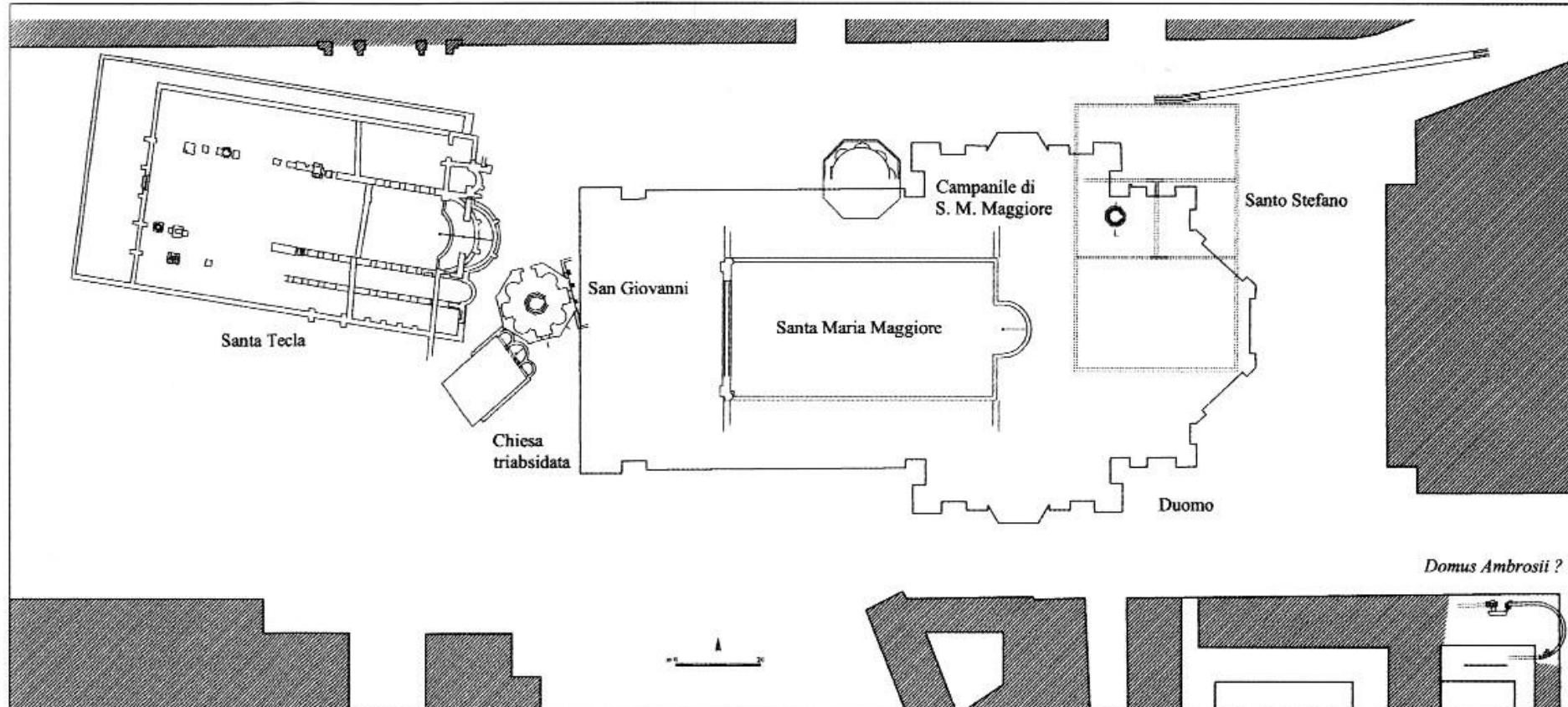

poutní kostel:

– uloženy ostatky světců

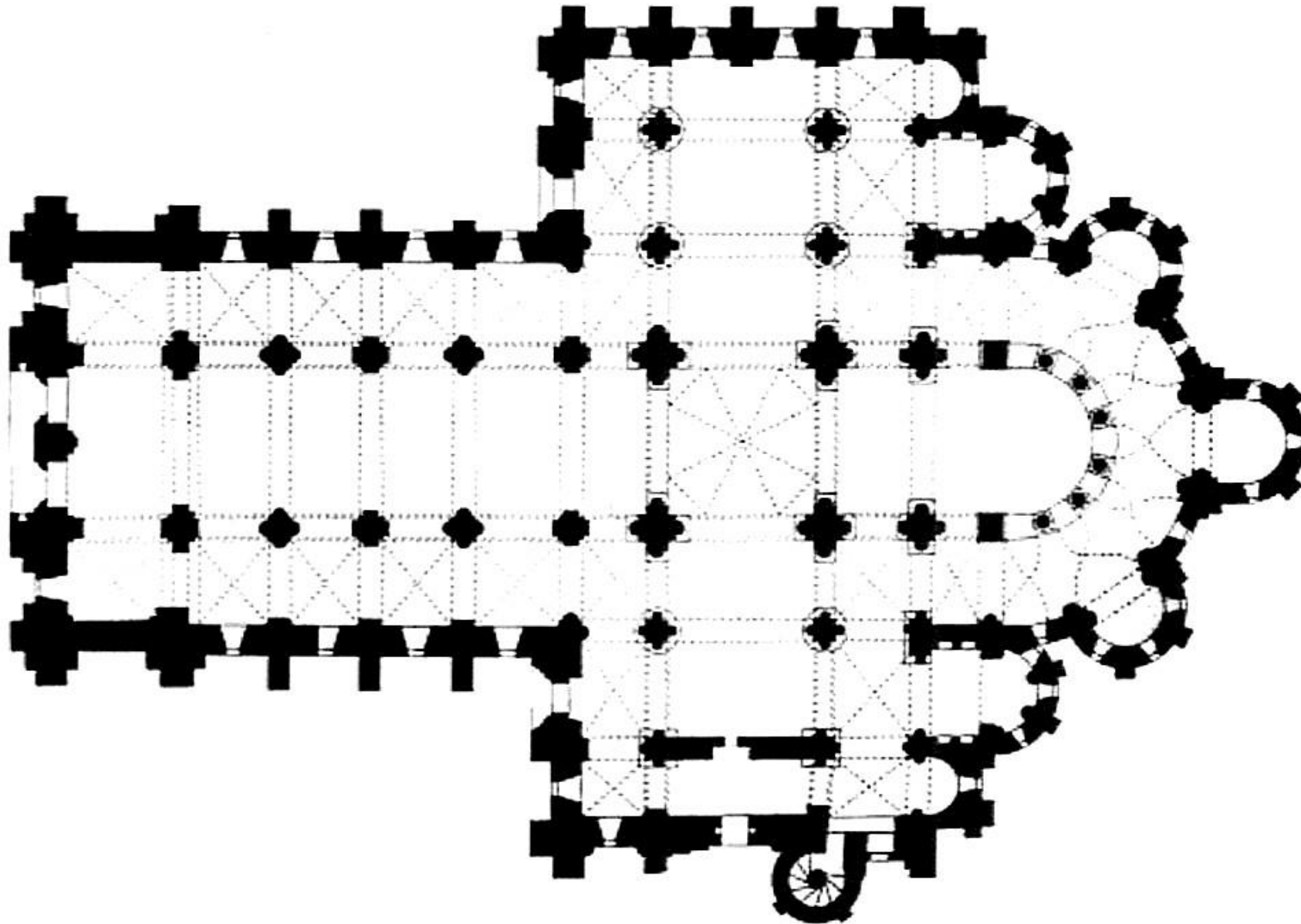

biskupské, soukromé kostely: např. tribunový kostel sv. Bartoloměje v Kyjích

kaple: nemají farní práva

- stojící samostatně nebo integrované v kostele
- slouží jako pomocné, boční nebo soukromé prostory
- křestní (baptisteria), pohřební, soukromé (součástí falcí, hradů)
- někdy jsou i dvoupatrové: horní patro sloužilo pánovi
- dvoupatrový kostel X kaple:

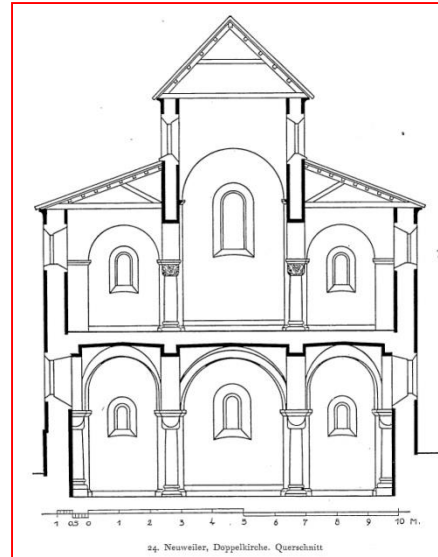

Kláštery: Strahov

1143, Premonstrátský klášter

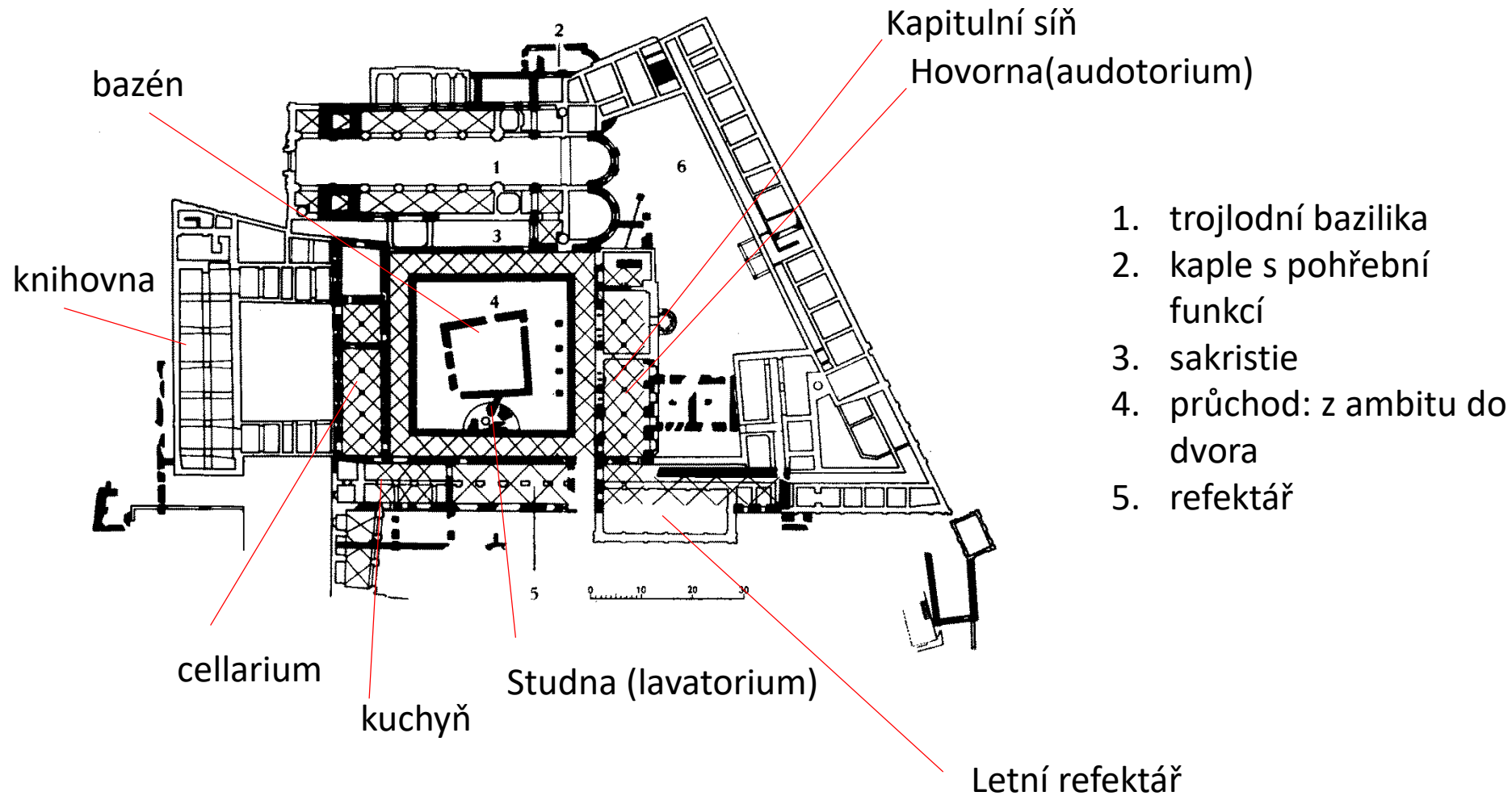

Cisterciácké kláštery v Evropě



Map of Cistercian Abbeys and other sites treated in the book

Cistercian abbeys

Abbey affiliated with:

- Citeaux
- ◆ La Ferté
- Pontigny
- ▲ Clairvaux
- Morimond
- ◆ Bonnevaux

- ★ Abbey of Cistercian nuns
- ✕ Other

Fontfroide Abbey being the subject of an article on page (-)

Fitero Abbey cited and/or represented in the book

Other sites

- ▼ Non-Cistercian Abbey
- Important City, Capital, other site

Kláštery cisterciáků

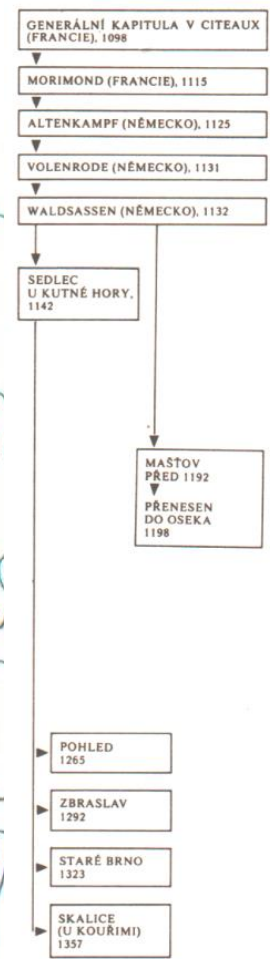
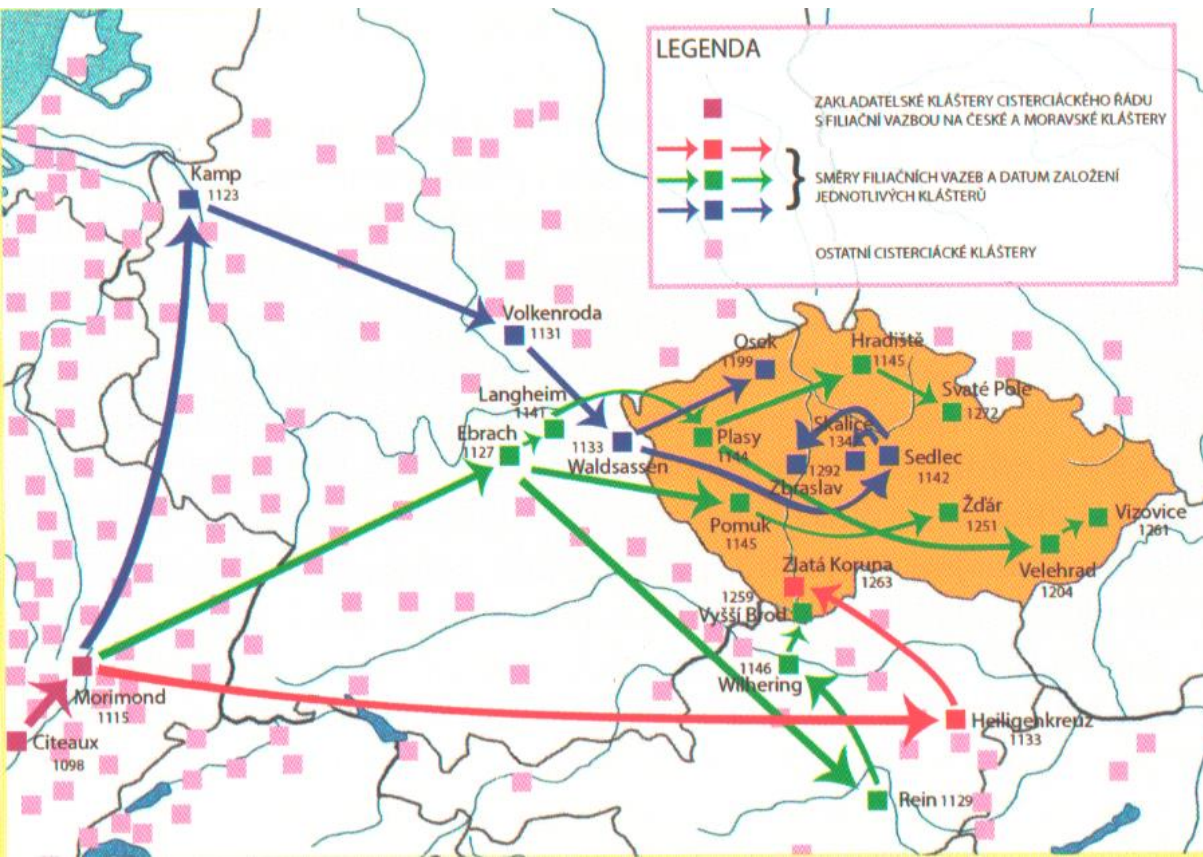

Filiace českých cisterciáckých konventů

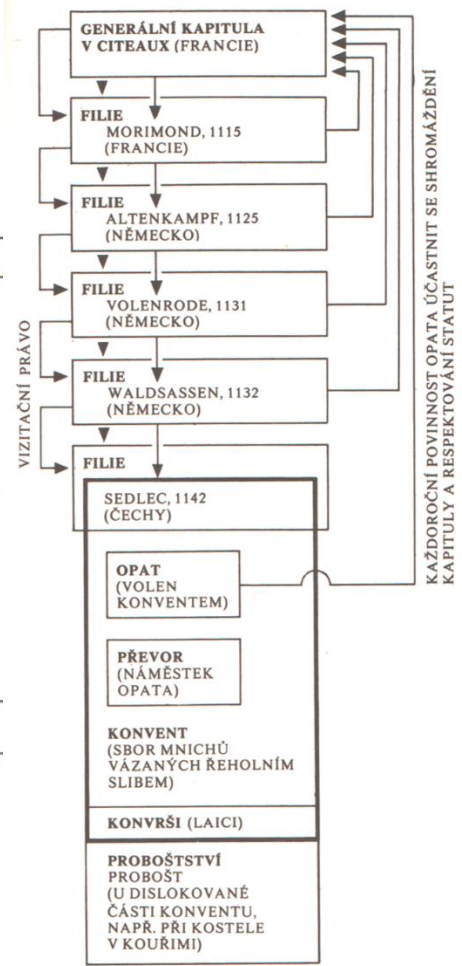
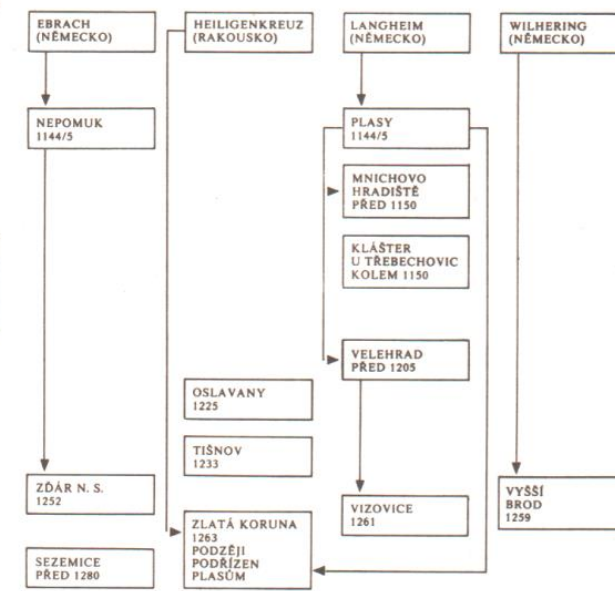

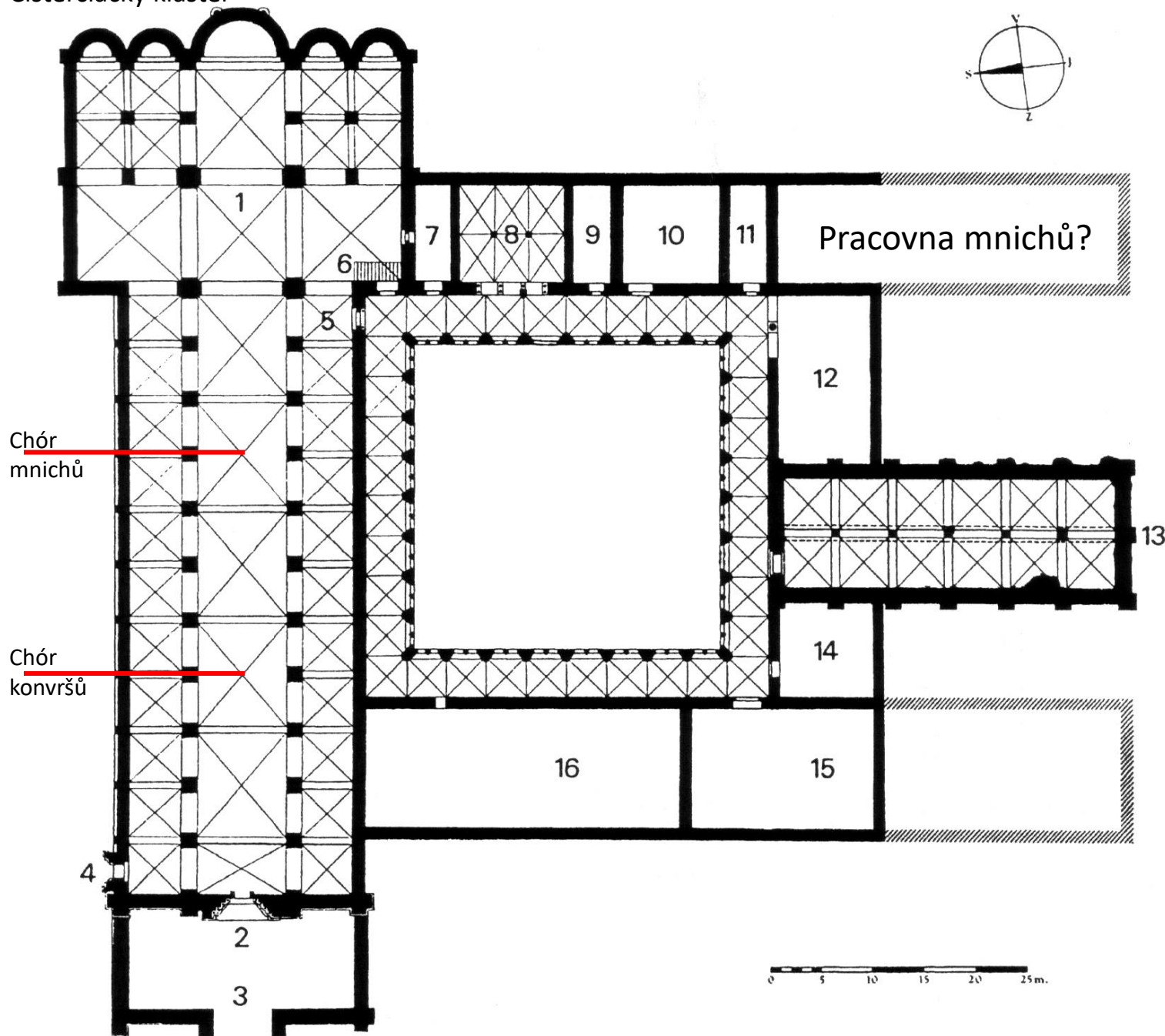

1. kapitulní chrám
2. západní portál
3. vstupní předsíň
4. „branka mrtvých“ (porta mortuorum)
5. vstup do křížové chodby (ambitu)
6. schodiště do dormitáře
7. sakristie
8. kapitulní síň
9. schodiště do dormitáře?
10. hovorna (parlatorium)
11. průchod z konventu do zahrady
12. calefactorium (ohřívárna)
13. refektář
14. kuchyně
15. konvrši: refektář
16. konvrši: dormitář

KOSTEL

sálový kostel: 1 loď

bazilika: trojlodní kostel, hlavní loď je vyšší než boční lodě

halový kostel: hlavní loď a boční lodě jsou ve stejné výšce

pseudohalový kostel: hlavní loď je vyšší, ale boční nemají vlastní osvětlení

dvouchórový kostel: loď ukončená z obou stran chórem

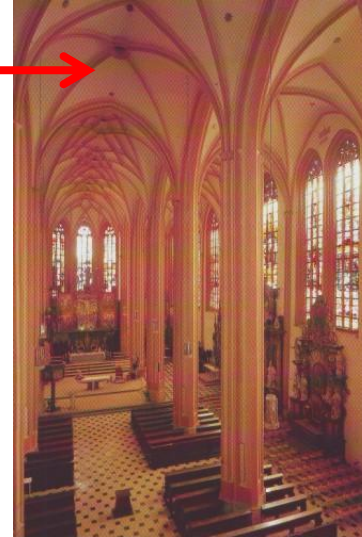

Halový kostel, Olomouc, sv. Mořic

-chór – kněžiště

-stupňovitý – hlavní apside, boční apsidy

-troiapsidální závěr

-katedrální závěr (vysoký chór, ohoz, kaple)

-redukovaný katedrální závěr (vysoký chór, ohoz, bez kaplí)

-boční prostory vedle chóru

-cancelii – chorové desky, které obklopují kněžiště (Tridentina: vyhlášení koncilu o bořebí Cancellii; 16.st.)

-pastofória: pro uchování svátostí a přípravu kněze, později z nich vznikají sakristie (oficiálně až od 16. století), jedno pastaforium pro kněze, druhé pro dary chudých; následně vznikají jako samostatné přístěnné stavby v podobě věží, které navazují na funkci sanktuáře (uzamykatelný výklenek s eucharistií)

-boční kaple – z nich jsou pak často sakristie, původně často soukromé kaple

-oltář, vítězný oblouk

-schola cantorum – prostor pro zpěváky

-ambon – později kazatelna

-chórová přepážka -letner (lektorium) – přepážka (spíše arkádová stěna) mezi chórem a kněžištěm v biskupských kostelích, na které se nahoře četla bible, před ní vždy oltář zasvěcený sv. Kříži; oddělený chór sloužil jen kapitulním kanovníkům

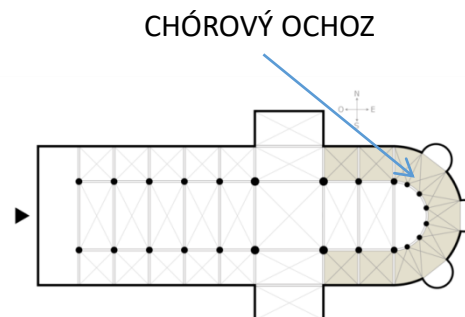
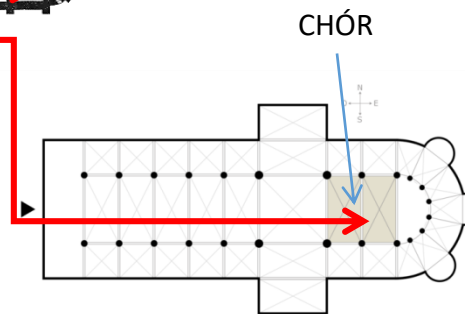
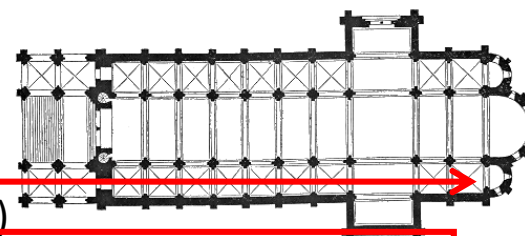

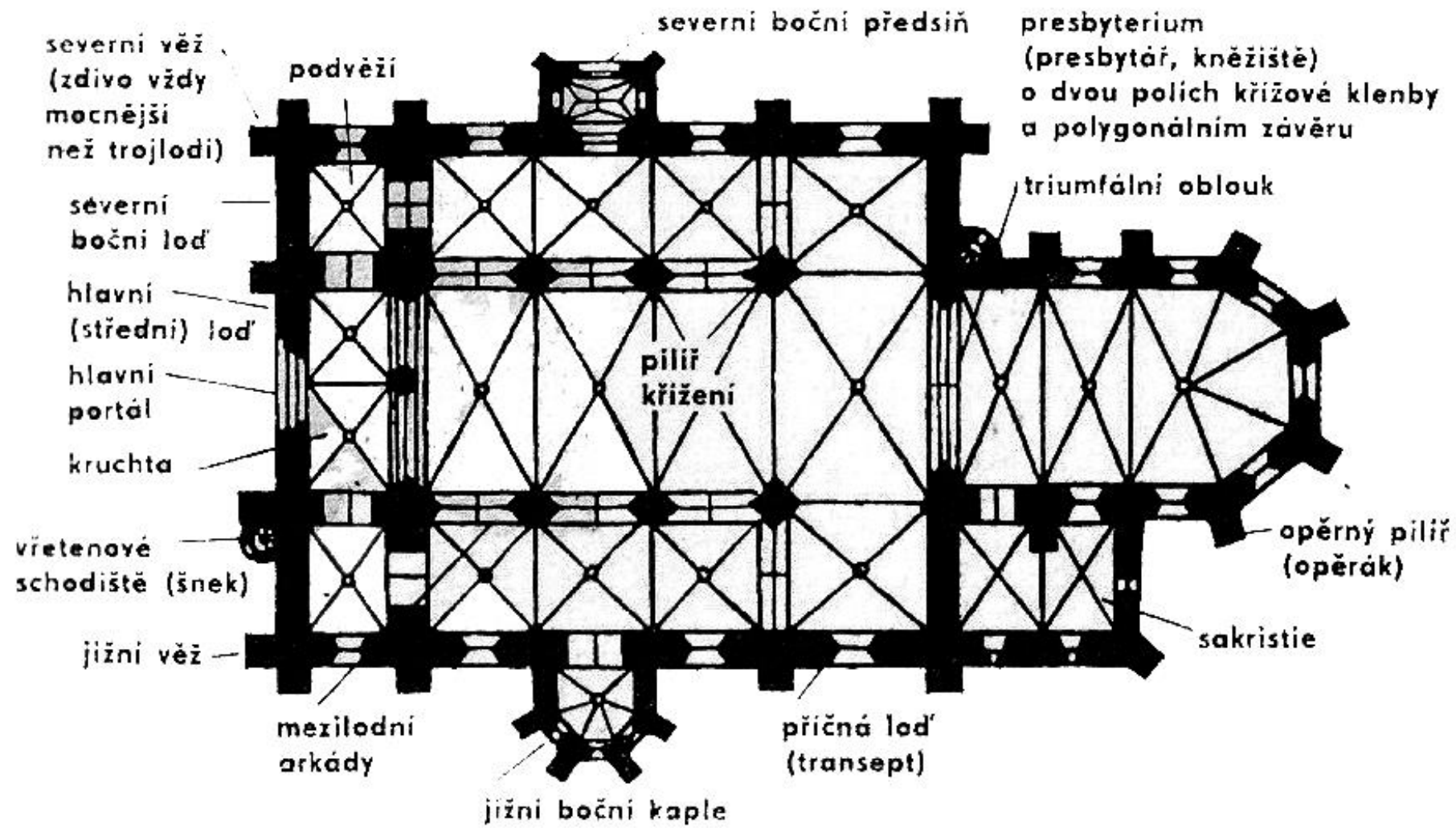

Severní boční loď=evangelická
 Jižní boční loď=epištolní

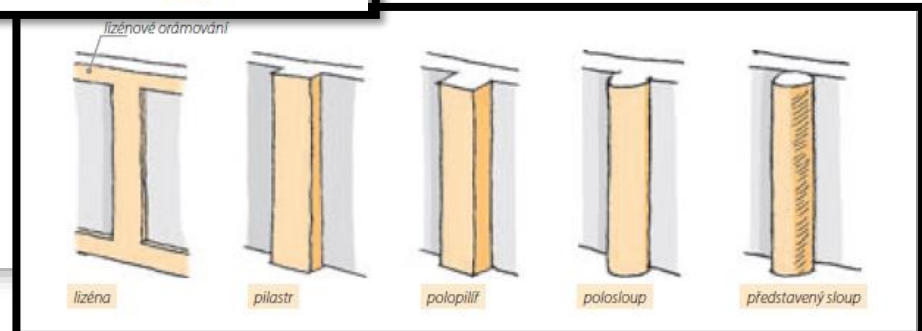
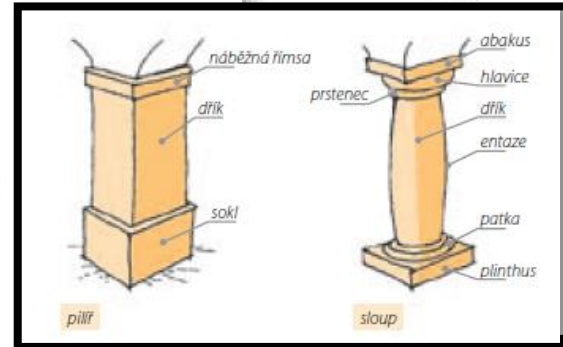
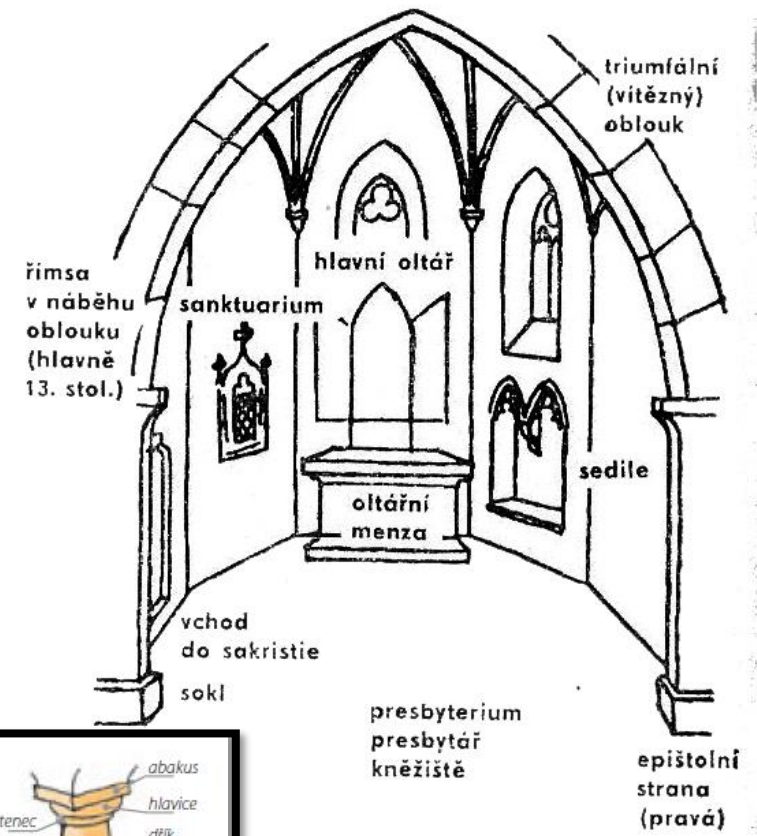
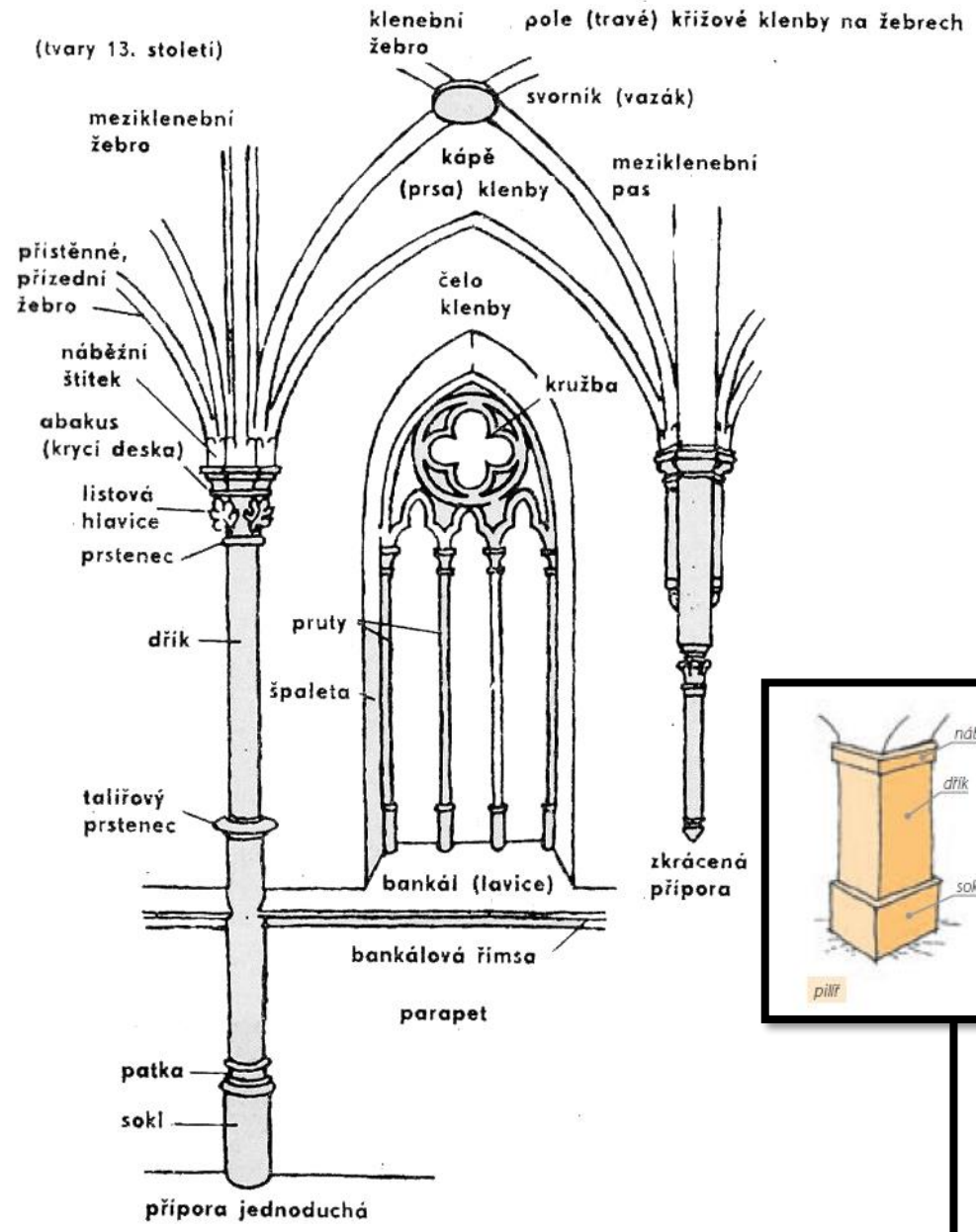

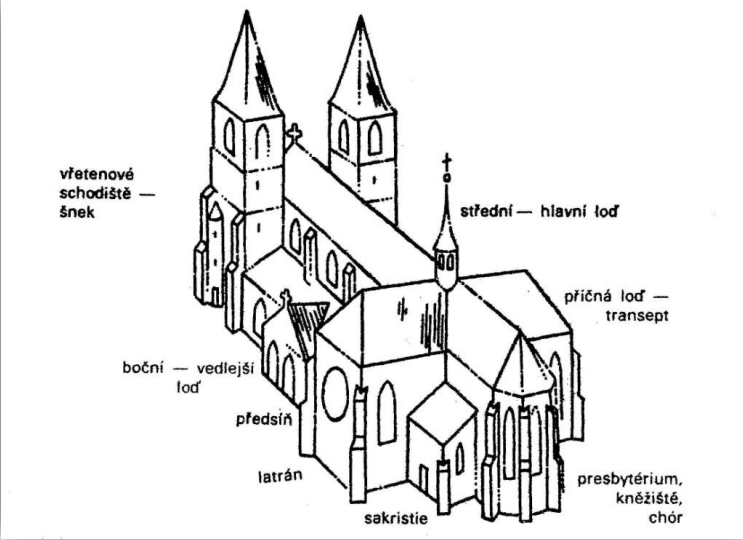

Mikroarchitektura

tzv. světla mrtvých: lucerny v kostele nebo samostatně sloup s lucernou, ve kterém bylo věčné světlo

-lucerny na stavbách

uvnitř kostela sanktuárium → pastoforium (věžovitá přístěnná stavba na kalich)

sedílie: na epištolní straně kostela; sedátka pro kněží, kteří nestáli u oltáře

boží hrob

+

boží muka: na okrajích města a vesnic, vymezovali vnitřní a vnější svět



pastoforium

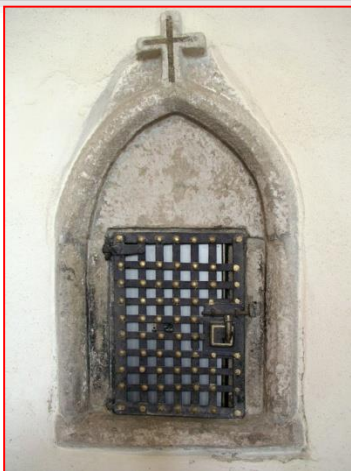

sanktuárium

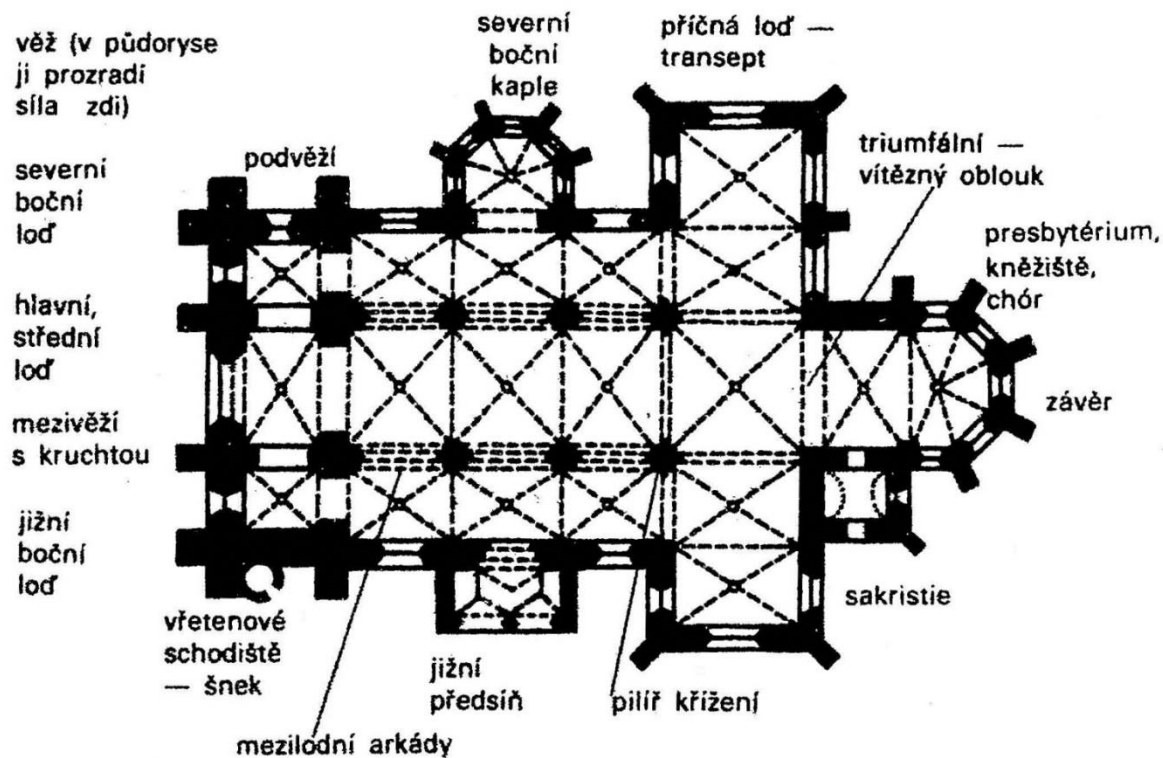

johanité

Řádové komendy

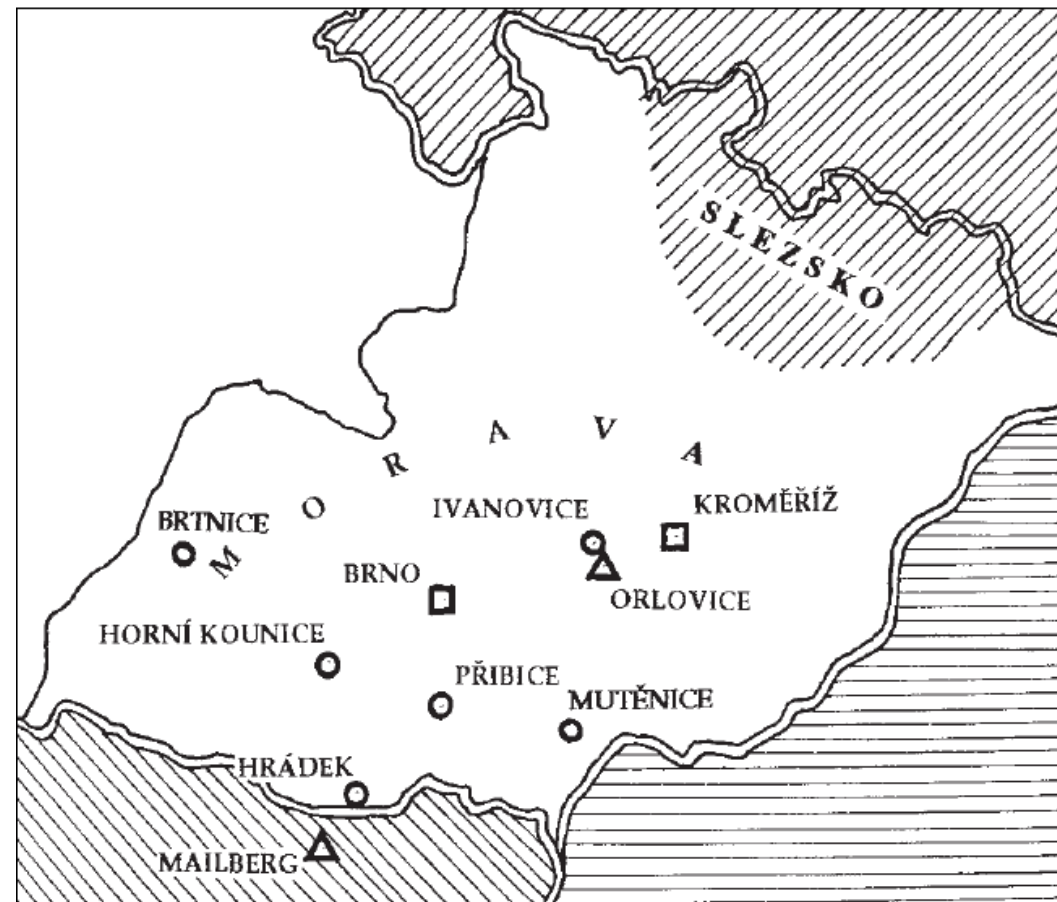

Obr. 1: Komendy johanitů na Moravě.

□ komendy městské se špitálem, ○ komendy vesnické, △ komendy výrazně opevněné turze, hrady.

Johanité: *Ordo Fratrum Hospitalis Sancti Ioannis Hierosolymitani*

Horní Kounice

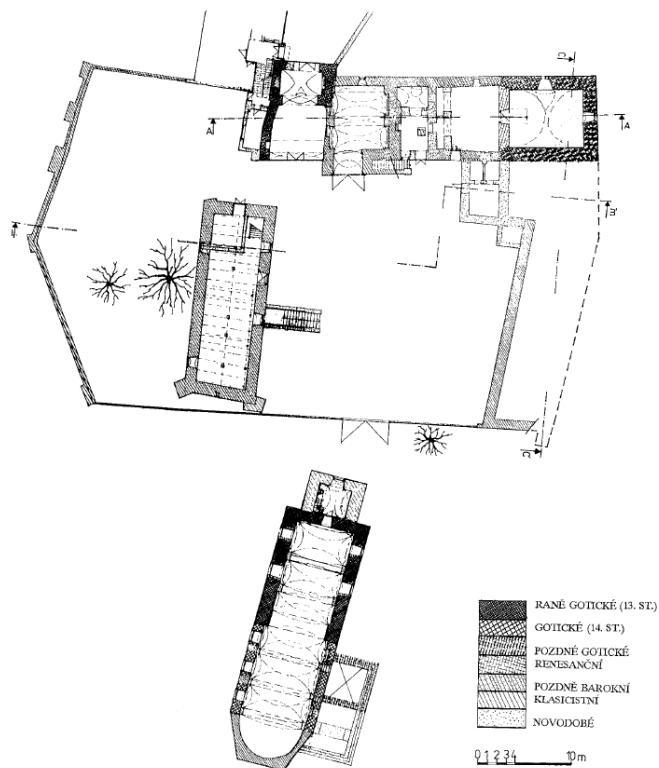

Řád rytířů svatého Jana v Jeruzalémě

- rytířských duchovních řádů
- * 11. století, na území křesťanského Jeruzalémského království
- 1309: Rhodos
- 1530: Malta
- Do Čech: uvedeni knížetem Vladislavem II., který se v rámci vojska německého krále Konráda II. zúčastnil II. křížové výpravy, přičemž se seznámil s činností řádu.
- 1156-1159: Praha - území jižně od biskupského dvora na předmostí tehdejšího Juditina mostu.
- Centrem řádu se stal chrám Matky Boží pod řetězem

Řád německých rytířů (*Ordo equitum Teutonicorum*)



Řádové domy

Vývoj řádu v českých zemích

- * v Akkonu na konci 12. století
- 1191: Řád potvrzen papežem Celestýnem III. – řehole sv. Augustina
- 15.3.1204: papež Inocenc III. potvrzuje donace P.O.I. řádu (CDB II, č. 40)
- Velmistř – zemští komtuři (provinciálové) – komtuři řádových domů –
- Komenda: 12 řádových bratří, 6 duchovních (řadoví kněží)
- Českomoravská ballie (vnik mezi 1233-1237)+ v Řiši 11 baillii
 - Formování pruského státu něm. rytířů (Herman Balk)
- Zemský komtur Rudger
- 26.8.1222: imunitní privilegium – držba řádu, hospodářská imunita bez robotních povinností vůči králi, osvobození od mýt u věcí, které byly k vlastní spotřebě; souzení – pokuty řádu

Praha – Poříčí u sv. Petra: odchází v r. 1244

Praha – SMP u sv. Benedikta: 1244

vzdělání

- Klášterní školy (*Scholae monasticae*)
- *Katedrální nebo biskupské*

univerzity

- Universitas
- Italské univerzity (Bologna, profesionální orientace)
- Univerzita v Paříži:
 - Bakalářské: trivium, quadrivium
 - Navazující: medicína, právo, teologie
- Oxford, Cambridge, Praha

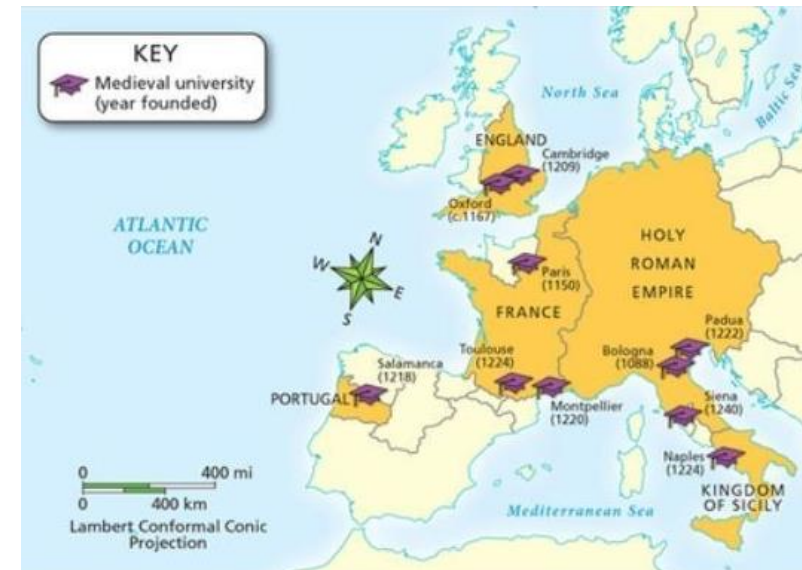

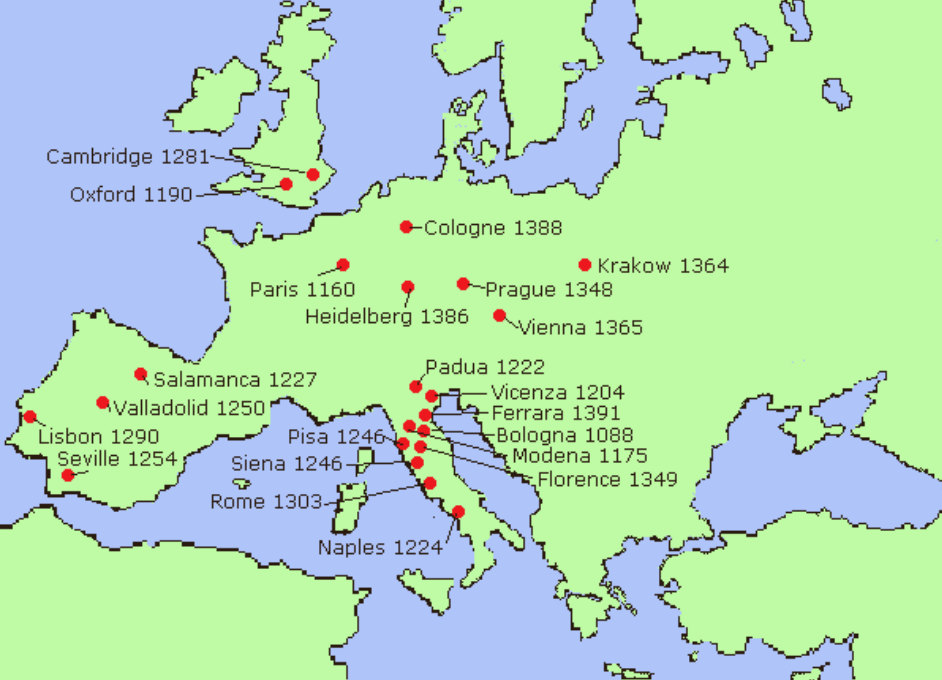

univerzity

Existence farního okruhu (FO)

**Plnění funkce: cura animarum –
pastýřská/duchovní činnost**

**Proces: zahuštění sítě kostelů – přebírání
funkcí a práv kostelů farních; ? Zakladatelů,
patronátní práva**

**1143: kardinál GUIDO – musí se na Moravě
a V Čechách ustanovit hranice FO**

**Rynárec: 1203 – fara – vyjmenování
(ustanovení) farního okruhu – 23 míst 7 km
vzdálených**

**Znojmo: pro filiální kostel sv. Michala - věřící
mohli křtít a pohřbívat, ale 4 ročně (vánoce,
velikonoce, Svatodušní svátky a Všech
Svatých) – museli slavit v kostele sv. Mikuláše
(CDB II, s. 280, č. 285)**

**1222: Fryšava – hranice FO nevymezeny (CDB
II, 227, č. 236)**

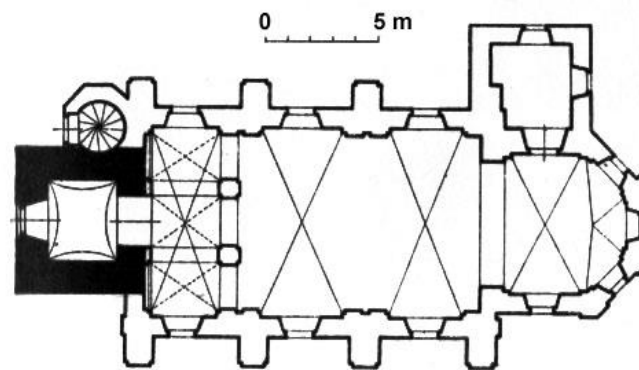

Rynárec, kostel sv. Vavřince

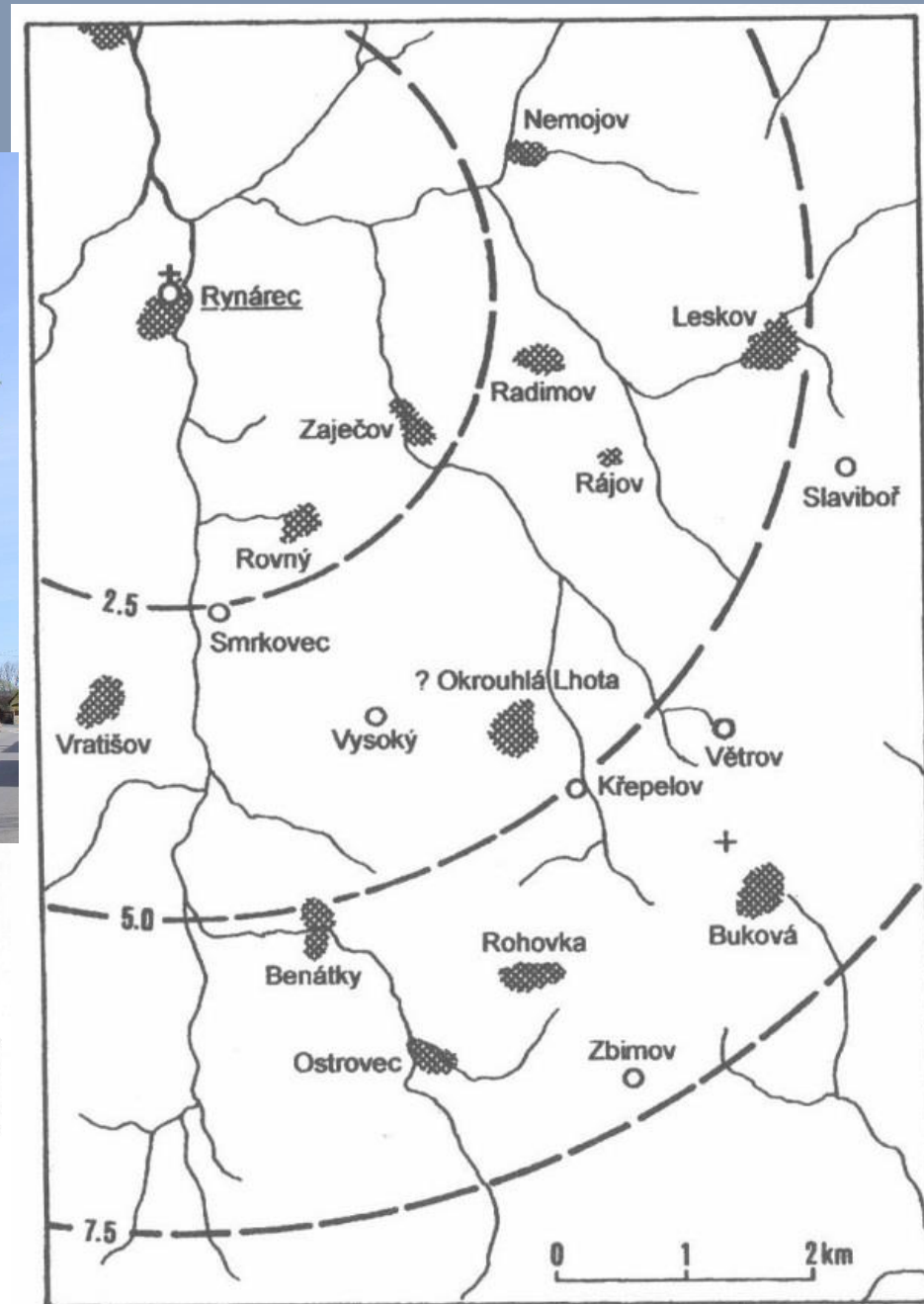

Druhy smrti

Příčiny a obraz smrti

- smrti předčasné, tragické, hrdinské a také o smrti z lásky, jak tomu bylo v příběhu Tristana a Isoldy.
- Dále známe smrt násilnou, zabití či sebevraždu.
- Výkon útrpného práva byl často spojen s výkonem trestu smrti, exekuce se většinou vykonávala formou popravы – stětím, oběšením, vpletením do kola, čtvrcením. Zabití mečem bylo považováno za důstojný trest, méně důstojné již bylo topení ve vodě, které většinou postihovalo ženy.
- Existovaly i brutálnější způsoby zabití – pohřbení zaživa, které postihovalo opět především ženy, nabodávání na kůl, vaření ve vodě či v oleji a upalování.
- Epidemie
- Války



Pohřbívání ve středověku: pohřební ritus

Pohřební místa

- Hřbitov
 - Hrobová jáma
 - Kostnice
- Areál církevní stavby
 - Kostel, klášter
 - Hrob
 - Hrobka
 - Tumba
 - Náhrobek
- Podle místa uložení
 - pohřební rituály *ad sanctos, intra muros, apud ecclesiam*

Kostel jako pohřební místo

- Pohřbíváním mrtvých v kostele – porušování církevního předpisu
- Od 6. století zakázalo pohřbívání v prostoru kostela hned několik synod
- 1581: 3 kategorie – kdo smí být v kostele – muži zasvěcení bohu, pocta a hodnost církevní či světská, lidé kteří překonali ostatní službou bohu

Svátky zesnulých

- 1030: mniši z Cluny v čele s opatem Odilem iniciován svátek všech zesnulých – 2.11. Dušičky či památka duší byly svátkem přímluv za mrtvé, za které nikdo přímluvy nekoná.

Pohřební ritus

POHŘBÍVÁNÍ

Vysvěcená půda – **locus sacer** – ohrazený prostor se vstupem (vstup: jáma překrytá mříží (**curifraga**) – Kurdějov u Hustopečí, 16. století)

Hřbitov + církevní stavba: kostel, klášter, špitál, + karner

Úprava rovu a označení rovu

Náhrobní kámen

kříž

DRUHY POHŘBŮ:

Regulérní pohřby v anatomické poloze

- 1 jedinec,
- Rodinné: 2 jedinci
- Hromadné: válečné, epidemie

Hloubka hrobové jámy: písemné prameny – obvyklá hloubka 1 loket (od 14. století předpisy: nad víkem rakve 1 loket zeminy – 40-70 cm X hloubka hrobové jámy 7 mužských stop)

etážové hřbitovy: komplikovaná stratigrafie

Mělké hroby: několik desítek centimetrů

A. obtížný terén na hřbitově; **B.** obecné zvyklosti; **C.** projev pracovní morálky hrobníků

Pověry o hlasech mrtvých někdy doprovázených i pohyby hlíny nad hrobem - způsobovaných hnilobnými procesy měkkých tkání (srov. Ariès 2000, 237–252).



Pohřby

– regulérní v anatomické poloze
v nevysvěcené půdě

– Ve vysvěcené půdě

hřbitov

Interiér kostela
krypty

Pohřební ritus

- **Pohřeb:** s rakví X bez rakve

- Prosté – „nahý nebožtík“
- v běžném oděvu
- Ve volném rubáši
- Zavnutý v plátně



- **Rakev:** Písemné, ikonografické i archeologické prameny naznačují paralelní pohřbívání v rakvi i bez rakve během celého středověku i novověku. Otázkou však zůstává poměr obou typů pohřbů (Eibl 2005, 224–225). Řešení komplikuje nejen nedostatek publikovaného materiálu, ale i obtíž při zjišťování přítomnosti rakve v hrobě.

- Doklady – omezené: 1. půdní podmínky, 2. intenzita pohřbívání
- Nálezy stop ztrouchnivělého dřeva: jiné konstrukce, pohřeb na desce
- hřeby: výskyt - i jiné spojení než s rakví
 - Jiný počet než předpokládaný počet pro spoje rakve
 - Rakev bez hřebíků
- Konstrukce: materiál - jehličnatého i listnatého dřeva (více rozborů pro RN – krypty)
- Výzdoba: malířská, plastická
- Vybavení: textilní vystýlka, případně polštář pod hlavou. Písemné prameny i etnografické analogie dokládají plnění polštáře nejen senem, ale i vonnými či léčivými bylinami.

RAKVE

- Dřevěná schránka formované pro velikost zemřelého
- Kamenné pohřební schránky

SARKOFÁGY

TUMBY



Pohřby – regulární v anatomické poloze v nevysvěcené půdě

Pohřební ritus

- **Poloha:** převládá v natažené poloze na zádech
- **Orientace:** hlavou k západu, vyskytují se však i orientace odlišné.
 - Drobné odchylky od Z-V osy - posunuta orientace kostela, u kněžiště
 - Opačné orientace (V-Z) u některých hrobů (nejčastěji v interiérech kostelů) - pohřby kněží, kteří i po smrti mají být obráceni tváří k věřícím (Unger 2002, 76).
 - Obecně lze předpokládat, že orientace pohřbů je ovlivněna spíše povahou terénu a orientací kostela než ideální západovýchodní osou.
 - Specifickým příkladem jsou pohřby radiálně rozmístěné kolem závěru kostela. V novověku se častěji objevují pohřby orientované hlavou ke kostelu, a to i podél lodě.
- **Poloha horních končetin:** Hypotéza - poloha končetin chronologicky citlivá, se nepotvrdila. *Existují sice tendence, podle kterých u středověkých pohřbů převažuje poloha končetin podél těla, zatímco v mladším období se ve větší míře objevují paže zkřížené na břiše či na prsou*
- Úpravy zemřelého
- Mumifikace
- Vyříznutí srdce

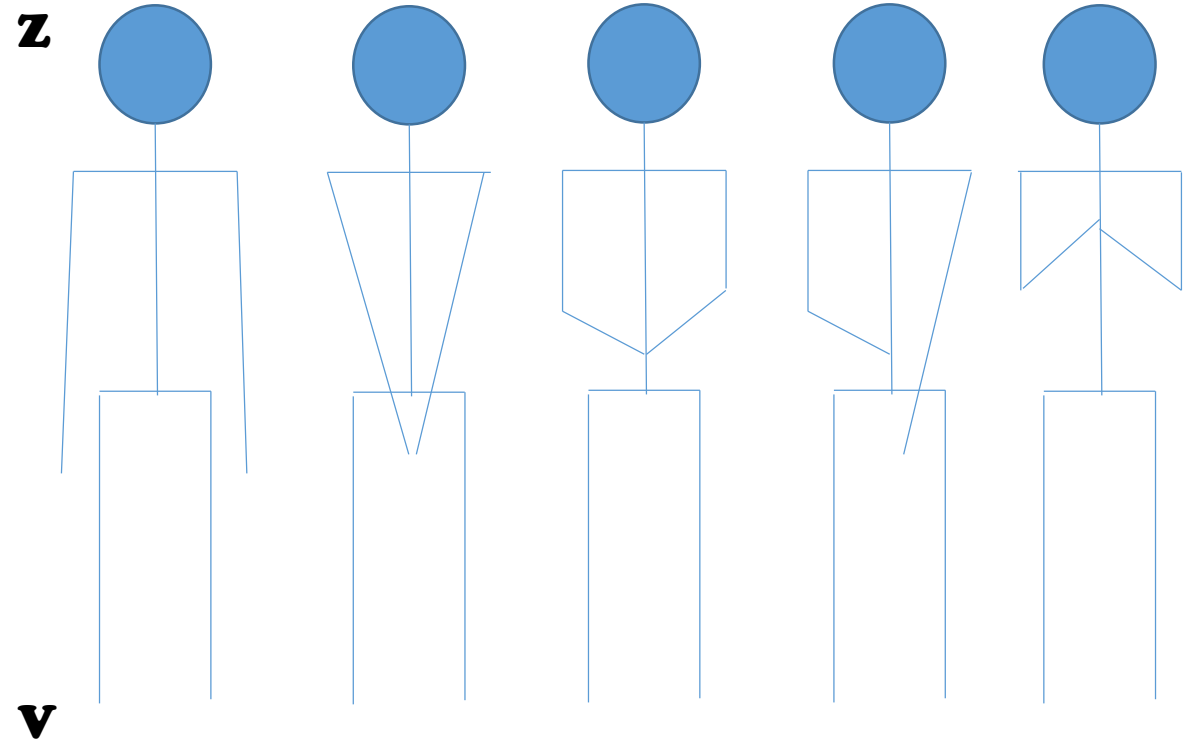

Pohřby panovníků českých zemí

- Pražský hrad
 - Katedrála sv. Víta
- Zbraslavský klášter - chrám Panny Marie
 - 1294 - děti Václava II., Jan a Jitka
 - 1296 - další dcera Anežka
 - 1305 - král Václav II.
 - 1319 - Otakar, druhorozený syn Jana Lucemburského
 - 1322 - Markéta, dcera Václava II., choť vévody slezského spolu se svým prvorozeným synem Mikulášem
 - 1324 - Eliška, dcera Jana Lucemburského a další její tři sourozenci
 - 1326 - Václav III. (20 roků byl pohřben v Olomouci a pak převezen na Zbraslav)
 - 1330 - Eliška Přemyslovna
 - 1341 - Markéta, dcera Jana Lucemburského
 - 1419 - král Václav IV.



Pohřby duchovních

- Biskupové, arcibiskupové
 - Pražští: Katedrála sv. Víta
 - Oloumoučtí:
 - Jindřich Zdík (Strahov)
 - Robert (Velehrad)
 - Bruno ze Schauenburka (Kroměříž: kostel sv. Mořice)
 - Dětřich z Hradce (ol. Katedrála)
- Opati
- řeholníci

Pohřby panovníků Sv. říše římské

- Katedrála v Magdeburgu
 - Ota I.
- Katedrála v Bambergu
 - Jindřich II.
 - Konrád III.
- Katedrála ve Špýru
 - Konrád II. Sálský
 - Filip Švábský
 - Rudolf I. Habsburský
 - Adolf Nasavský
 - Albrecht I. habsburský
- Klášter Lorch



Jindřich II.



Konrád III.

Pohřby duchovních

- Biskupové, arcibiskupové
- Opati
- řeholníci

Katedrála v Pise

Jindřich VII. Lucemburský

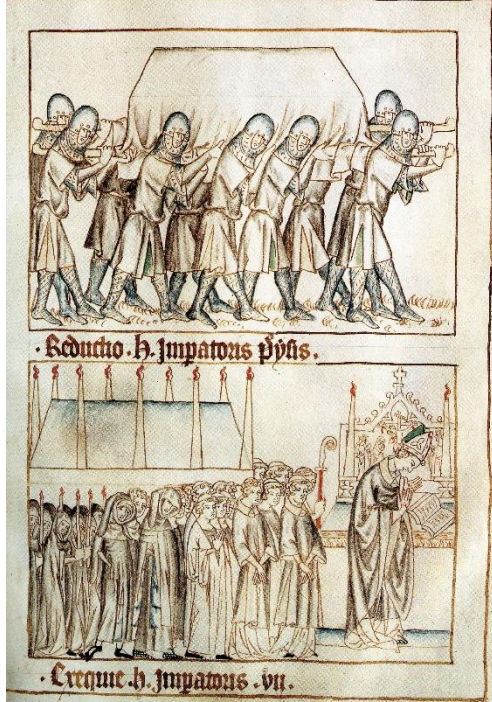

Katedrála v Mohuči

**Arcibiskup mohučský
Petr z Aspeltu**

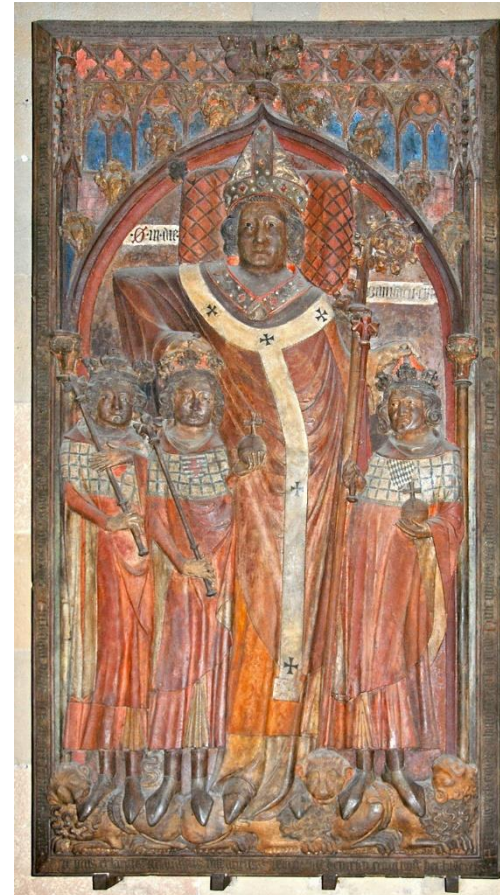

Katedrála v Trevíru

Arcibiskup trevírský

Balduin Lucemburský † 1354, náhrobek po 1354



Katedrála v Koblenz

Arcibiskup trevírský

Kuno von Falkestein † 1388, náhrobek 1388

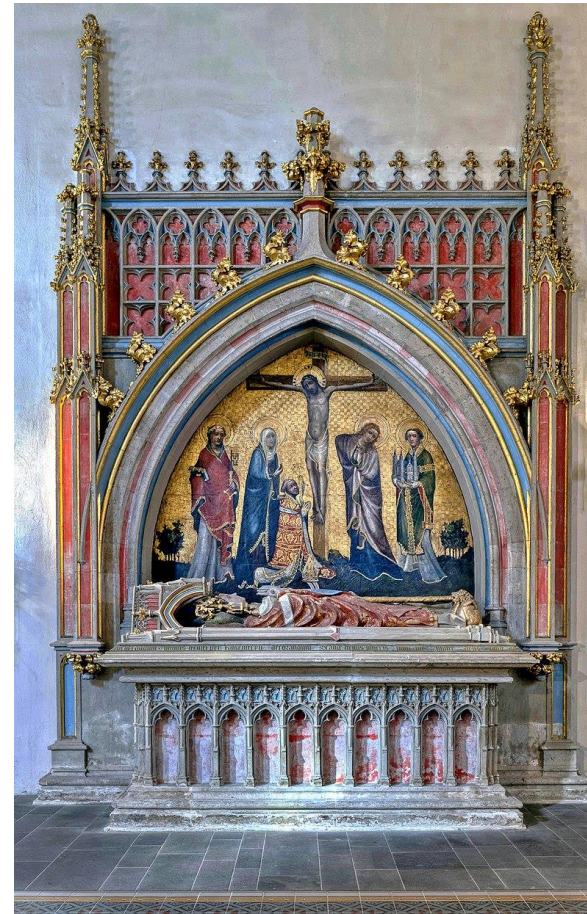

Kostelní hřbitovy

Farní okruhy

- Kostel: městský X vesnický

pohřby

- Uvnitř sakrální stavby
- Krypty X tumby
- hřbitov

Exeter, katedrála



Klášterní hřbitovy

kostel

- Pohřby uvnitř X hřbitov
- Významní jedinci: uvnitř stavby

Řádový rytíři



templář
hrob s naghobkem (naghobní kámen), Edinburgh

templáři

Templar Preceptories and Castles in the West in the Mid-Twelfth Century

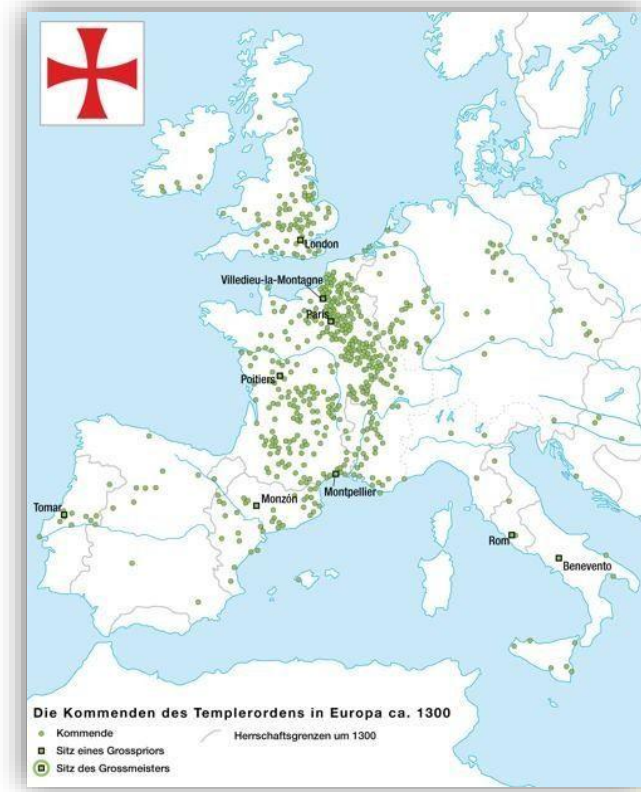

johanité

Die Prioraten des Johanniterordens
in den Prioraten der Deutschen Zunge
um 1300



Quelle: W. G. Rödert: Das Großpriorat Deutschland des Johanniterordens. Mainz 1966.

Elisabethkirche, Marburg

Velmistr Konrád Durynský,
† 1240



Wechselburger Stiftkirche:
Komtur Conrad von
Bellersheim

Niederlassungen und Landesherrschaften des deutschen Ordens um 1400

- Sachsen Ballei
- Kommende mit Sitz
des Landkomturs
- Kommende



Němečtí rytíři

Náhrobky a tumby

- šlechtické pohřby: ženy i muži

náhrobní kameny



ABERGAVENNY (ST. MARY'S PRIORY CHURCH)



ST MARY'S CHURCH AT CLIFTON

Špitální hřbitovy



Rekonstrukce obličeje muže, 13 st.

Augustiniánský špitál: Cambridge sv. Jan Evangelista

- Mohlo zde žít 12 lidí

špitální hřbitov pro chudé:

1300 pohřbů, 4000 kompletních skeletů

13.-15. století



St. Mary's Spital, London

Původně jako pro pocestné u Bishopsgate v roce 1197,
délka 15 m dlouhý

Po obnovení v roce 1235: druhý největší špitál v Anglii

Až 180 osob

Hřbitov:



The medieval priory and hospital
of St Mary Spital and the
Bishopsgate suburb

Excavations at Spitalfields Market, London E1, 1991-2007

Chris Harwood, Nick Hobbs, Christopher Phillips and Christopher Thomas

MUSEUM OF LONDON ARCHAEOLOGY PHOTOGRAPH 13



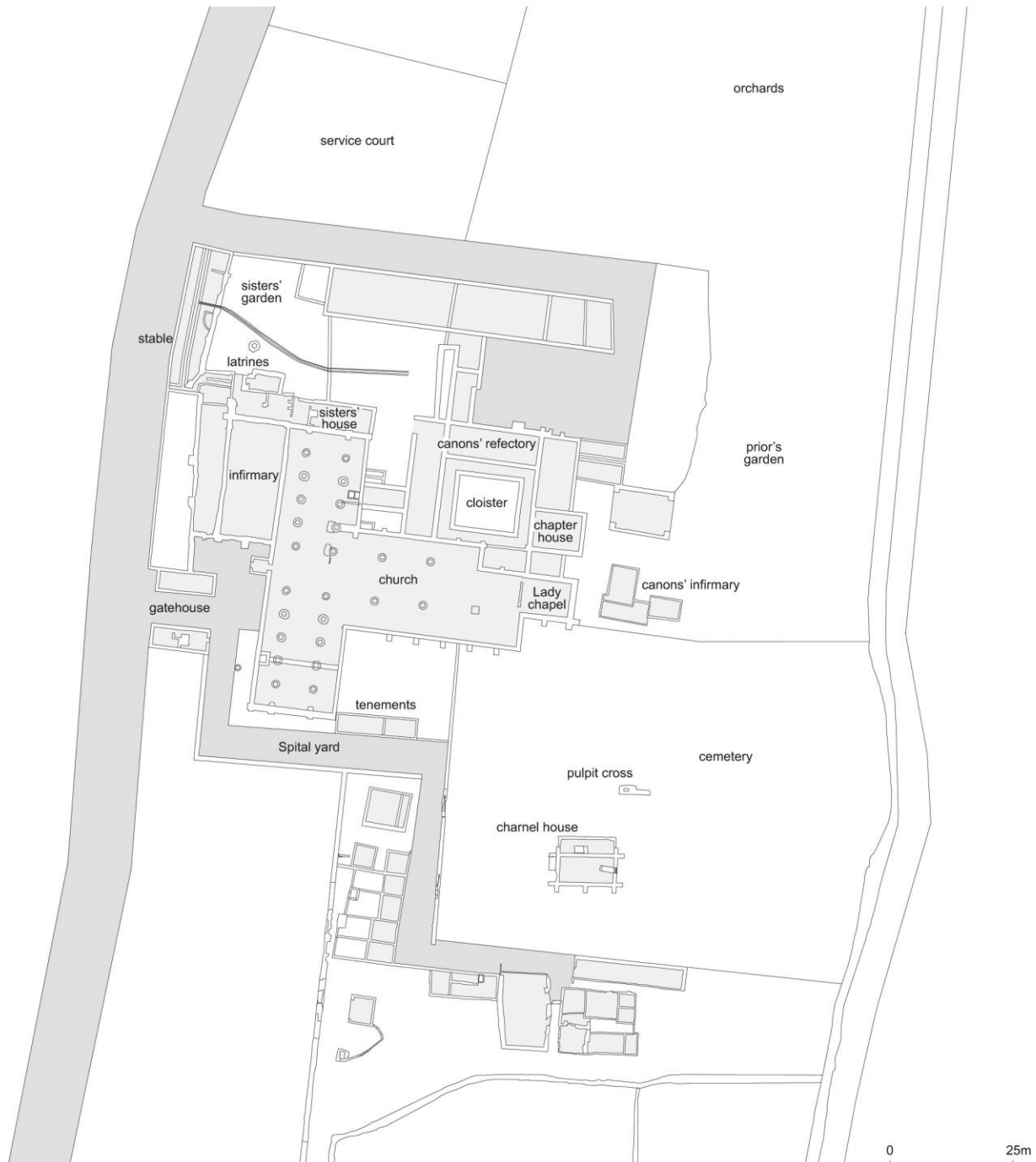

1

NEW BUILDING
RETAINED BUILDING

Bristol, St. Bartolomeos Hospital

1. 1280–1320.
The four sides of an irregular courtyard were formed by Building 1A (the chapel), Building 8 (the presumed guest quarters and staff dormitory), Building 2A (the kitchen and refectory), and Lewins Mead. To the north of Building 2A was a series of service buildings, as well as the Women's Dormitory

2. 1340–1400. The courtyard was maintained when the site underwent extensive rebuilding, with a new infirmary hall constructed against the north-west wall of Building 1B (the chapel). The area north of Building 2B remained a service area, although it appears that dormitory space was no longer utilised further north

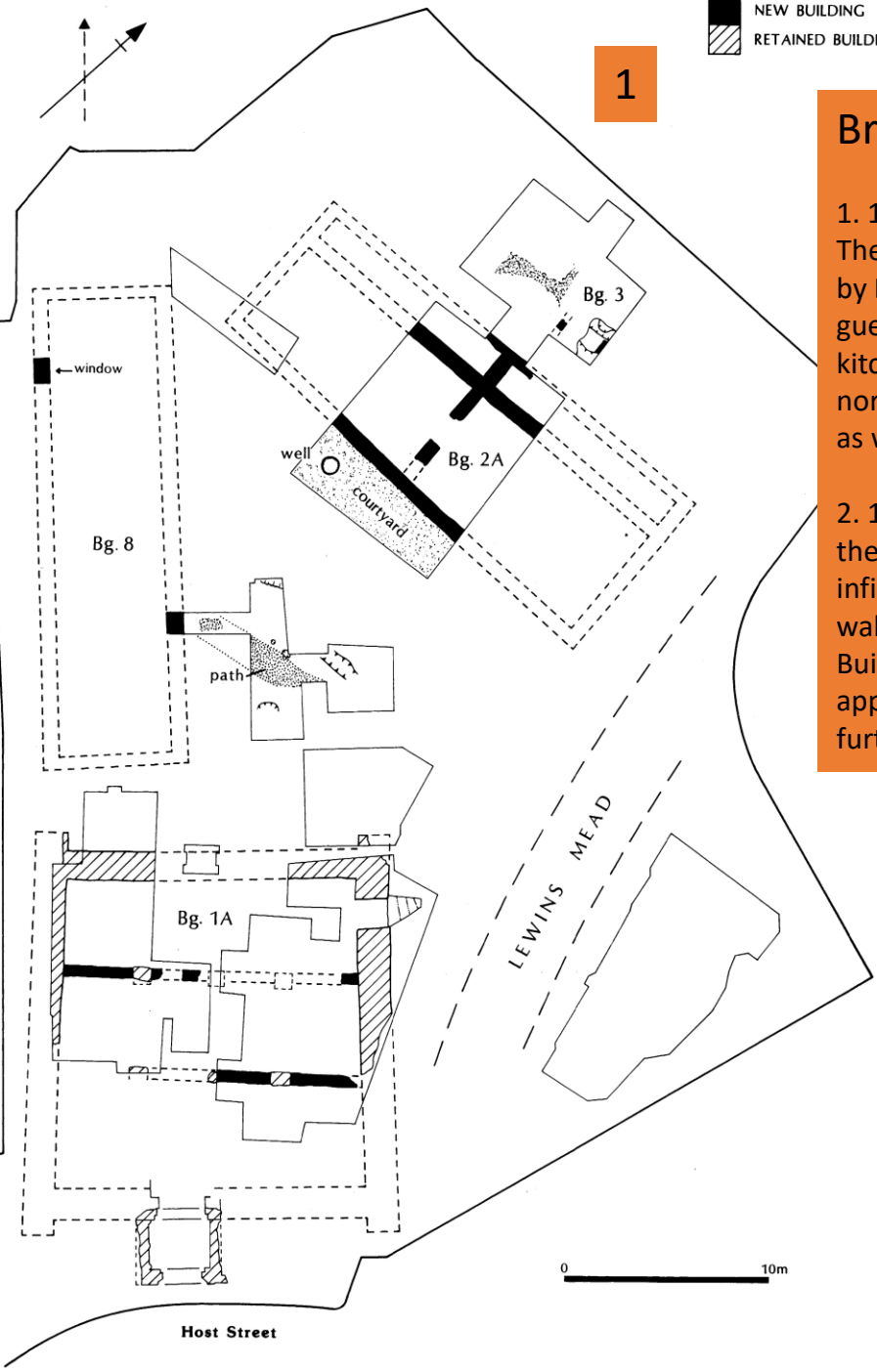

2

NEW BUILDING
RETAINED BUILDING

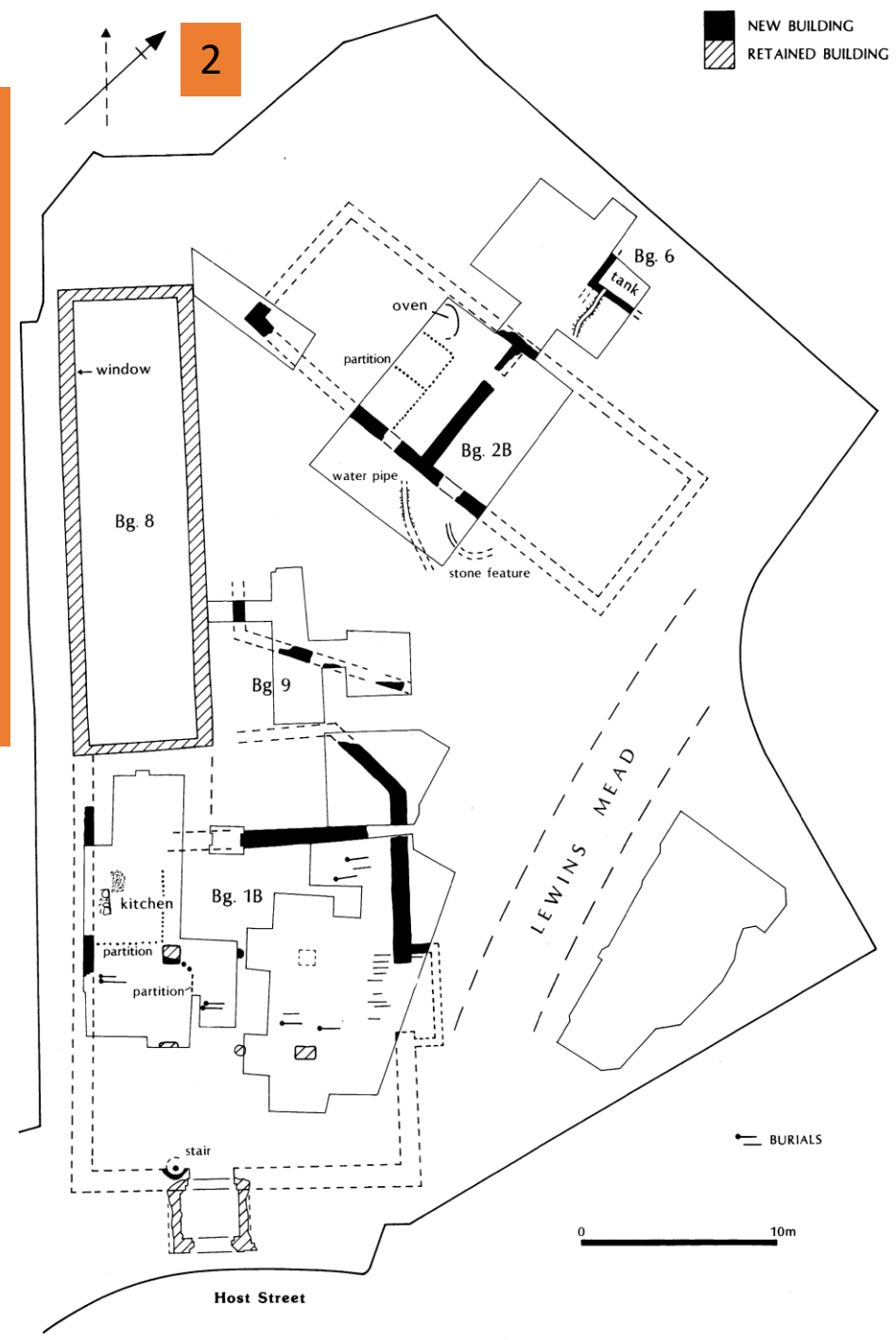

Peterborough, Cambridgeshire, špitál

- Hřbitov: původně pro leprotický špitál St. Leonard založený 1125

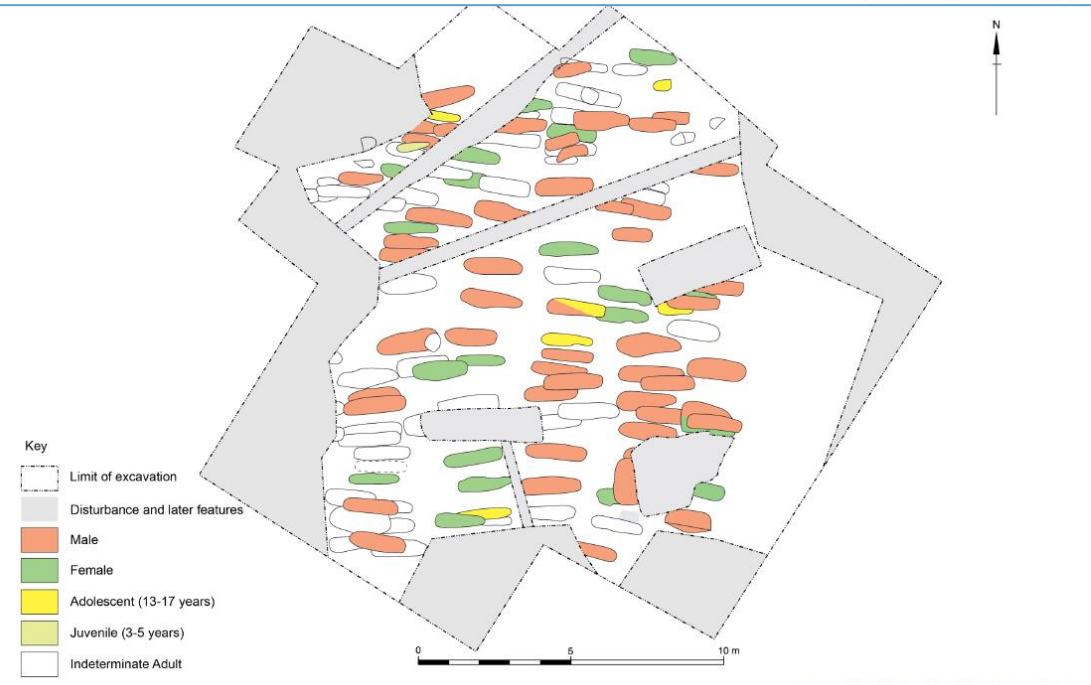
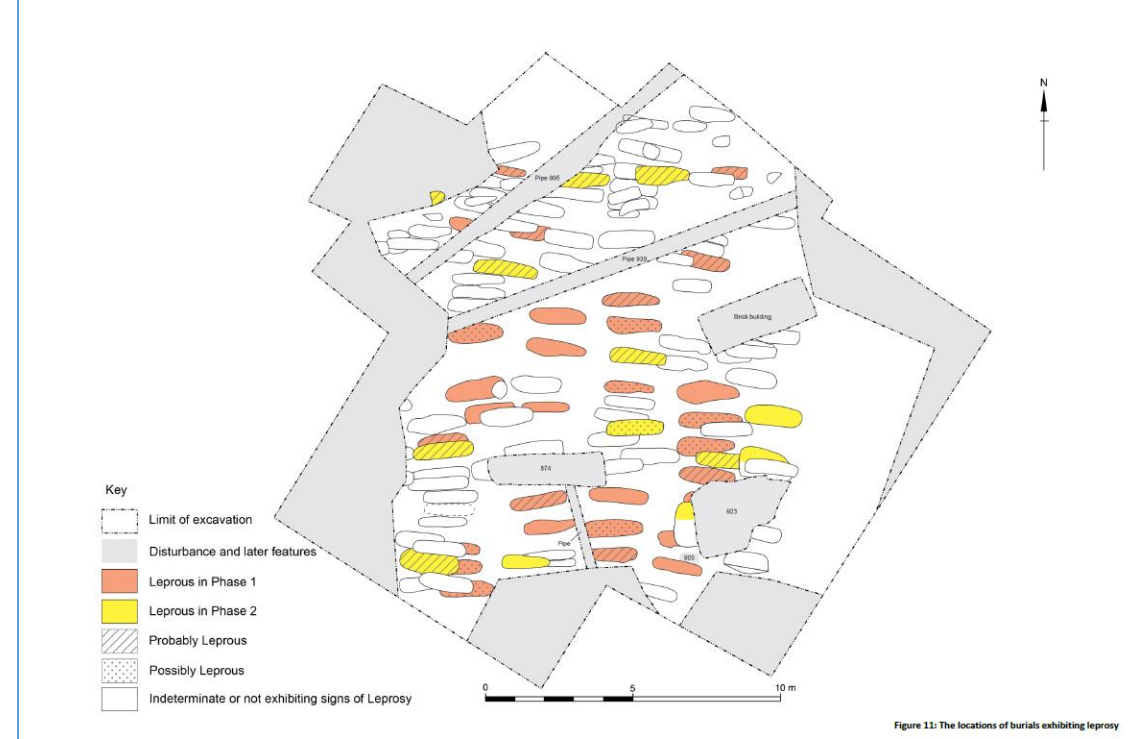

Epidemie: hromadné hroby

Lübeck, špitál sv. Ducha, 13.-14. st., *písemné prameny: 1367*

800 jedinců: 3 epidemie: doložená salmonela – paratyfus C

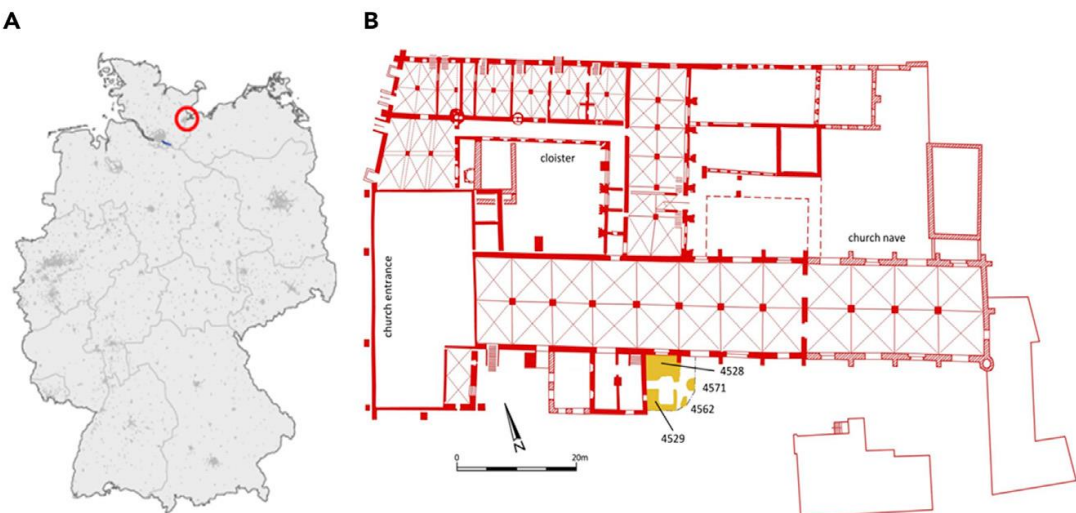

Lincolnshire: 48 jedinců, oběti moru včetně 27 dětí



Gdańsk,

- 2 hromadné hroby: morově oběti, popravy gilotinou (41 mladých mužů) - Targ Sienny, Gdańsk
- V prostoru špitálu sv. Gertrudy
- 970 jedinců: 3 hromadné hroby - oběti moru ze 14. století

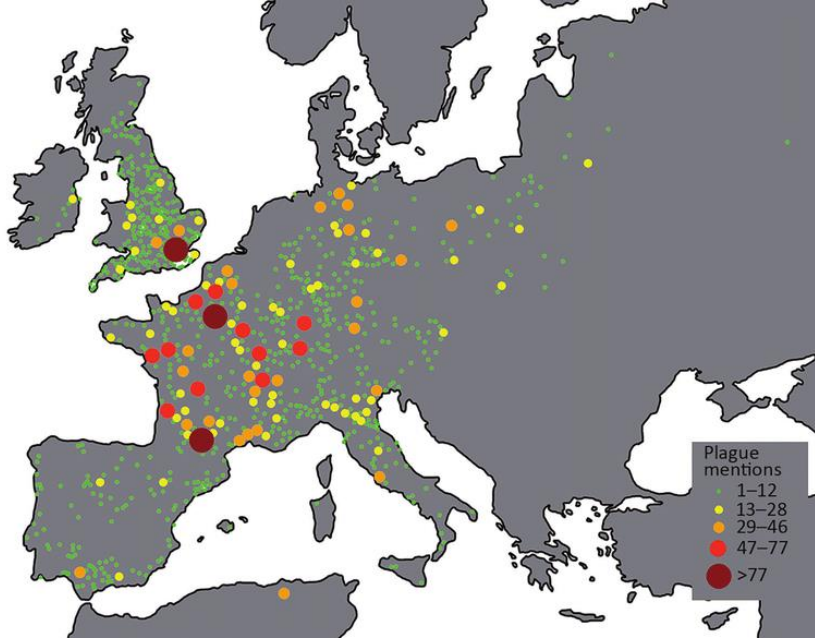

Hromadné hroby



Benátky – morové hroby

<https://contagions.wordpress.com/2011/04/09/detecting-plague-in-medieval-venice/>

Zvláštní zacházení s ostatky



- úmrtí mimo vlastní zem nebo v některých případech i ve vlasti

- Nutné převezení

1. vyjmutí srdce z těla (ablatio), nebo i vnitřností a nasolení těla

- které je převezeno k pohřbu zpět do domoviny.
- Vnitřnosti a srdce jsou pohřbeny na cestě např. Balduin I. (1118, Egypt), Richard Lví Srdce (1199, Chalus - Francie), Jan Bezzemek (1216, u Nothigham - Anglie), Jindřich V. (1422, u Paříže - Francie).
- V Písni o Rolandovi se mluví o vyjmutí srdce z těla hrdiny a jeho spolubojovníků a omytí těl vínem a kořením

2. *Mos Teutonicos*

- čtvrcení ostatků a odstranění měkkých tkání pomocí vaření za účelem získání kostí.
- Očištěné kosti byly následně převezeny zpět do domoviny – např. biskup z Hildesheimu (922, Řím - Itálie), Fridrich Barbarossa (1190; říčka Salef v Anatolii), Konrád Znojenský (1191, Neapol - Itálie).

- Mimořádné zacházení s ostatky se pokoušela upravit bulla De Sepultris papeže Bonifáce VIII.

„Král otevřít dal hrudi, jak je zvykem, uschovat srdce v roušce sněhobílé a do kamenné schránky uložit je“

Píseň o Rolandovi 1. Překlad Pelán J. 1987, 156, CCXIII

Fridrich I. Barbarossa	1122–1190	tělo v kostele sv. Petra v Antiochii srdce v Tarsu kostra v katedrále v Týru
Konrád IV. Štaufský	1228–1254	srdce a vnitřnosti v Melfi ostatky Messině sežehl zásah blesku
Maxmilián I. Habsburský	1459–1519	kaple sv. Jiří hradu ve Vídeňském Novém Městě srdce v Kostel Panny Marie v Bruggách

Zvláštní zacházení s ostatky

HROBKA 11. STOLETÍ
Ganagobia Priory
Francie
bojovník

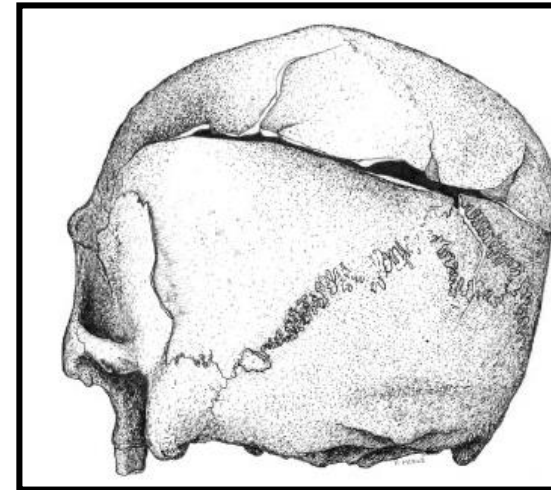
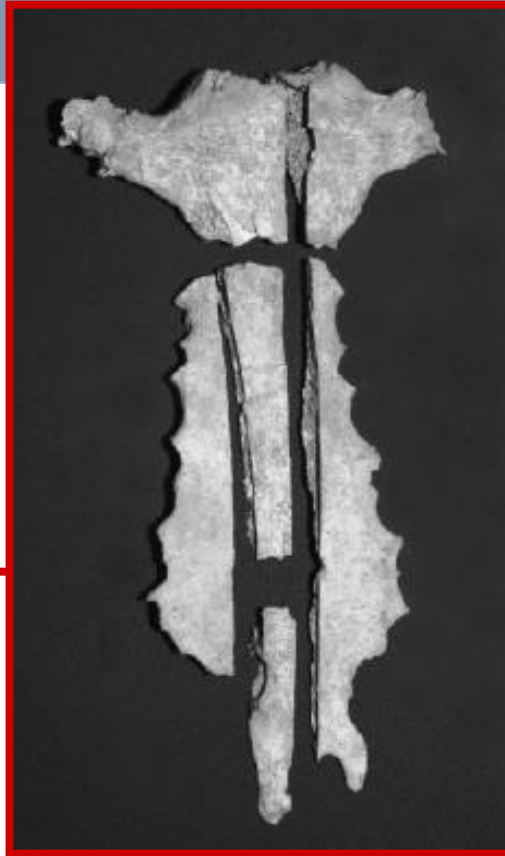
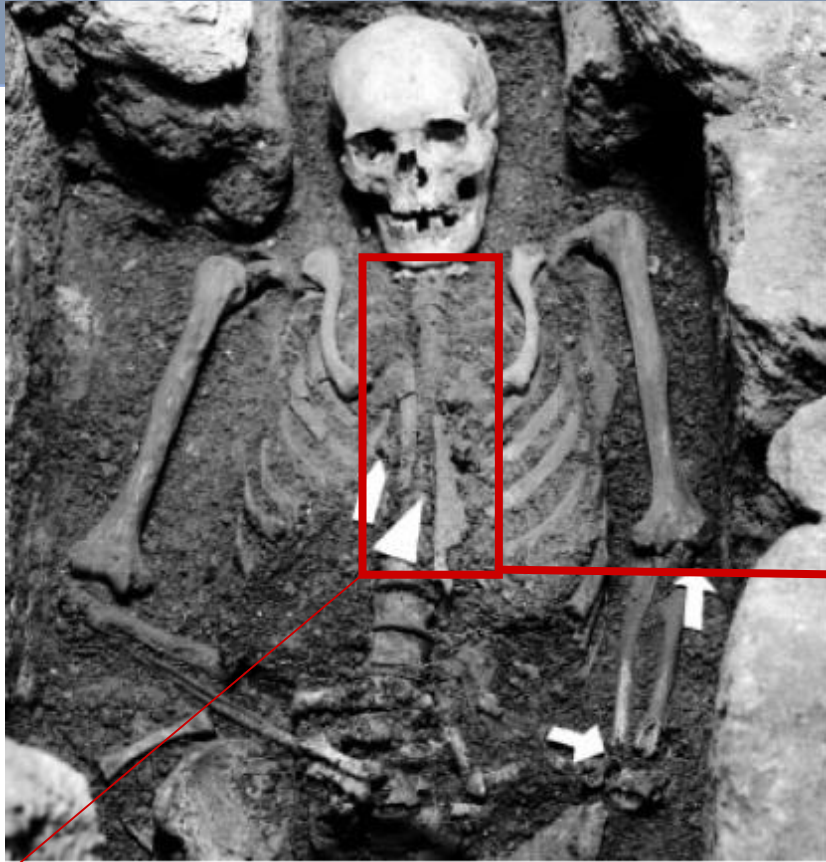

HROT ŠÍPU V HRUDNÍKU

<http://medievalnews.blogspot.cz/2009/07/medieval-massacre-site-found-in-dorset.html>



Červen 2009: Weymouth Relief Road discovered a burial pit containing a large number of dismembered skeletons.

Fifty-one decapitated skulls were found in one distinct area of the pit and bodies were found randomly placed in another section of the pit. Initially, the burials were believed to date to between the late Iron Age and the early Roman Period.



Hromadné hroby

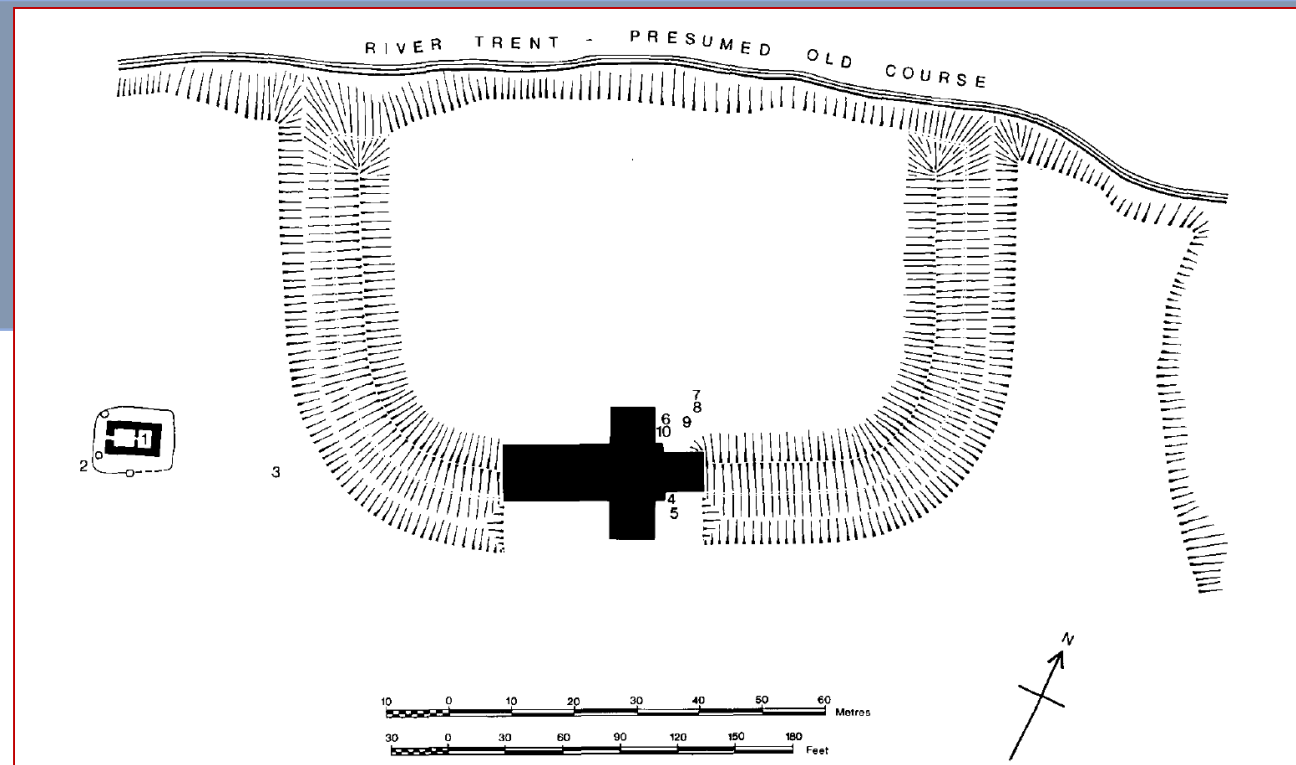
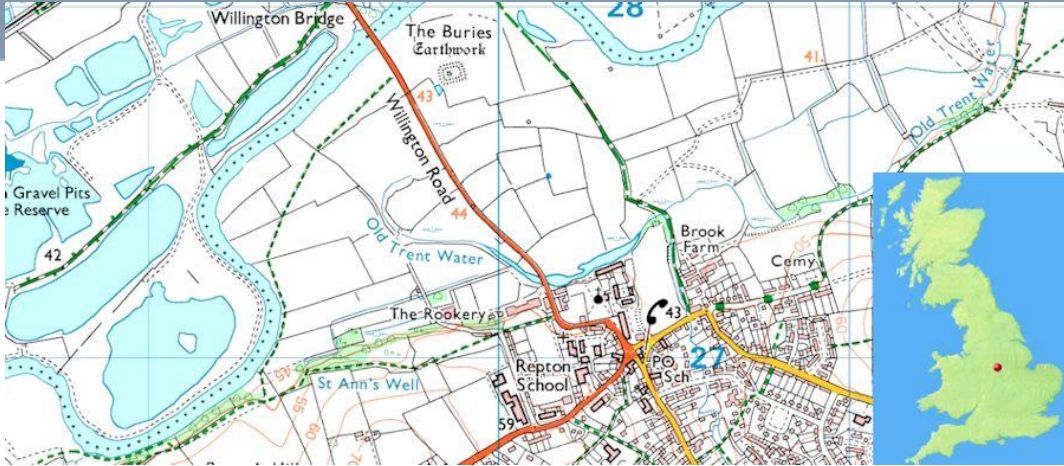

Repton

Anglosaská Mercie – napadená Vikingy

873/874

Přezimování vikingského vojska

Hrob významného jedince +
masový hrob – zkoumán již v
roce 1686 – zakryt a znovu
objeven 1974

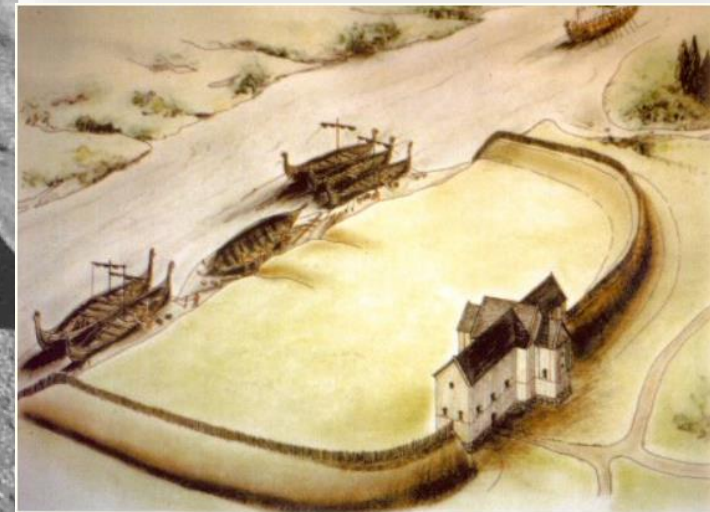

Repton

Hromadné hroby

Hrob: 249 jedinců/264 jedinců
Kosti – přirozená příčina smrti X
válna
V-komora: 82% muži
69 lebek – jen jedna nad 45 let
Robustní kosti - Skandinávci -
Vikingové zimující v Reptonu
2 ¼ míle od Reptonu –
mohylové vikingské pohřebiště -
zranění

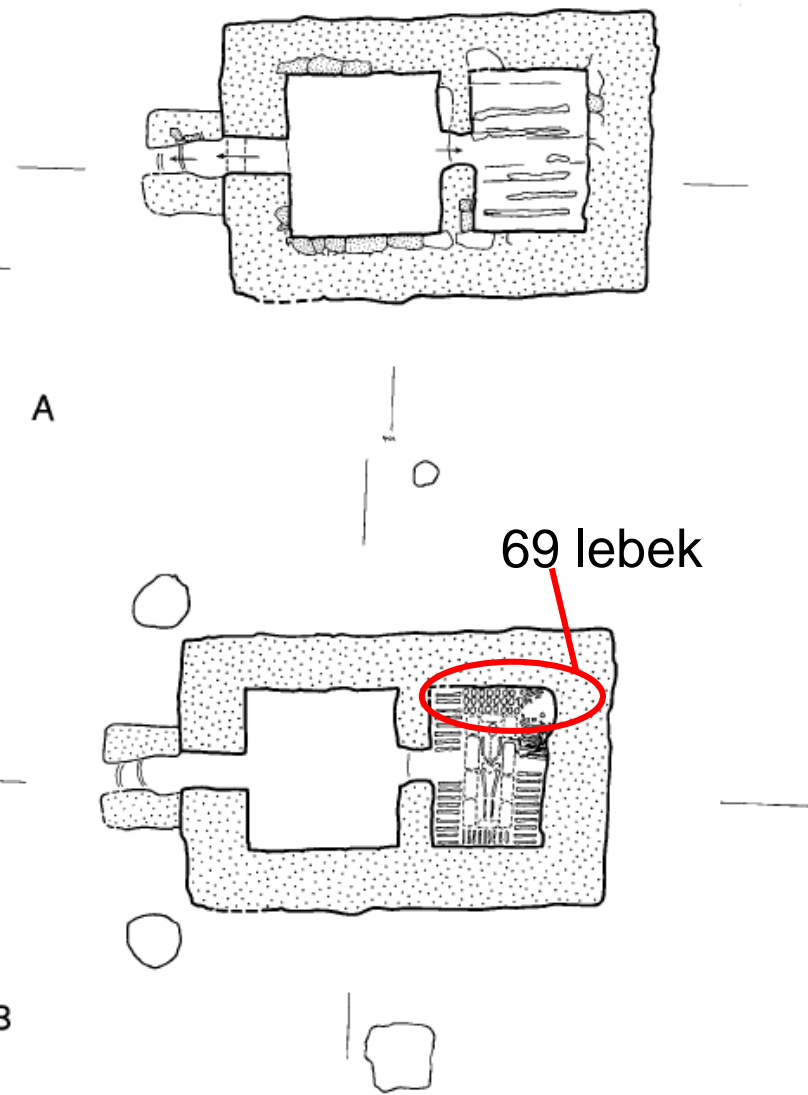

<http://viking.archeurope.info/index.php?page=repton-mass-burial>

FIGURE 8. Repton: the development of the burial mound.
A mid-Saxon sunken stone building.
B the building cut down and the eastern compartment transformed into a burial chamber, with the original arrangement of the charnel and supposed central burial reconstructed, and external ?offering pits.



Hromadné hroby

Location:	Weymouth, England
Date/Time Period:	910-1030 CE
Number of Individuals:	51 Individuals
Ratio of Sexes:	All Male
Average Age Range:	Most late teens to mid-twenties
Origin	Norse
Dated Excavated:	2008 - present
	David Score, Oxford Archaeology

Weymouth

Hrob 51 jedinců

Dekapitace – hlavy úhledně poskládané

C14 – 910-1030

Izotopy- O, Sr, N, C

- Na 10 jedincích – z oblastí s chladným klimatem (Skandinávie)
- Všichni muži: 15-25 let, někteří až 30 let
- Dekapitace
- Někteří obranná zranění – na pažích
- „We've got lots of cut marks around the neck, the jaws, the shoulder blades, the top of the spine, and it's really telling us that it's quite a messy job“



Hromadné hroby



Sutton Hoo

Mohyla 5

Datace: 640-780 až 890-1050

40 jedinců: 38 mužů, 2 ženy

Původ: anglosaský

Pohřeb na lodi

+ doklady:

5 z pohřbených – dekapitace, 6 rozčtvrcených (dekapitace+tělo na 4 části), další oběšeni – barevné stopy po provazech kolem krku

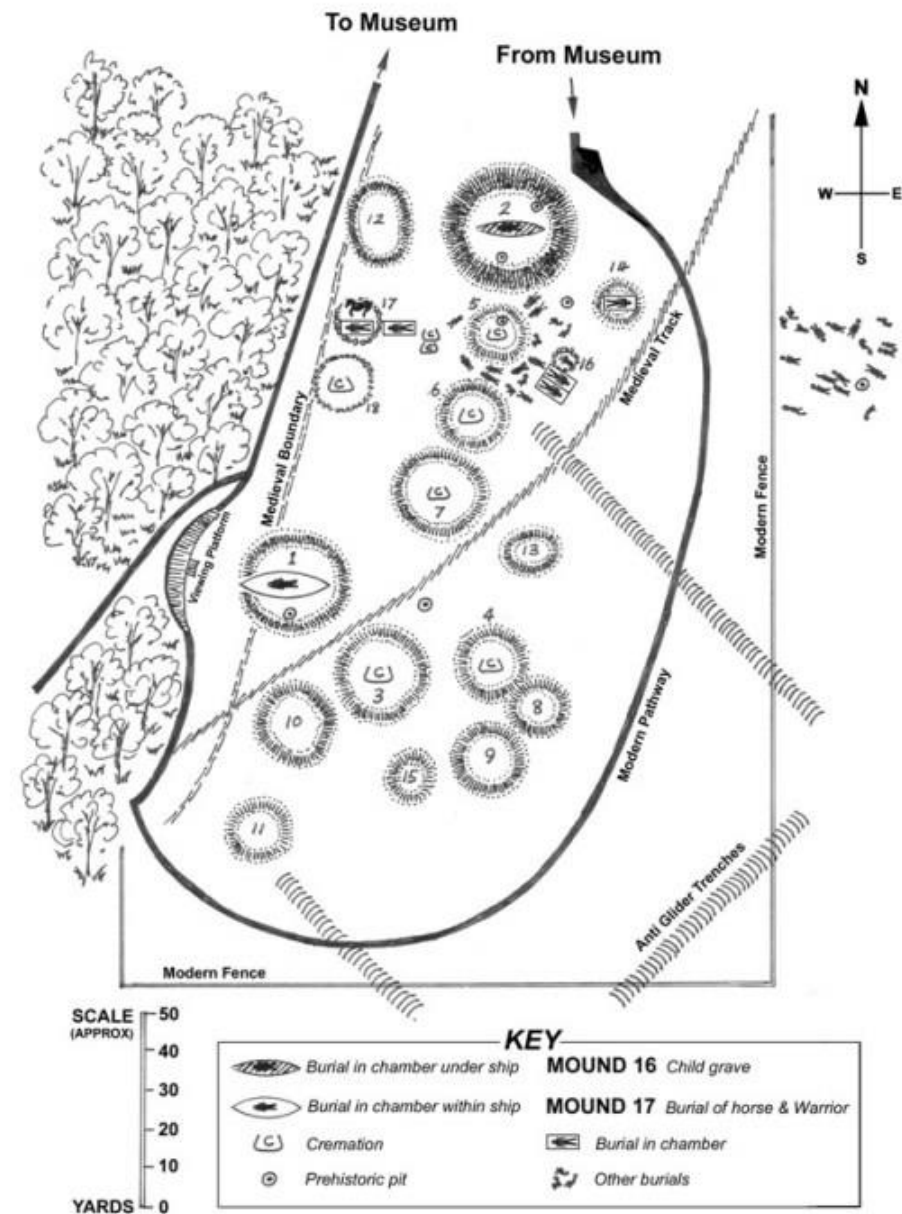

Hromadné hroby



Hromadný hrob 1

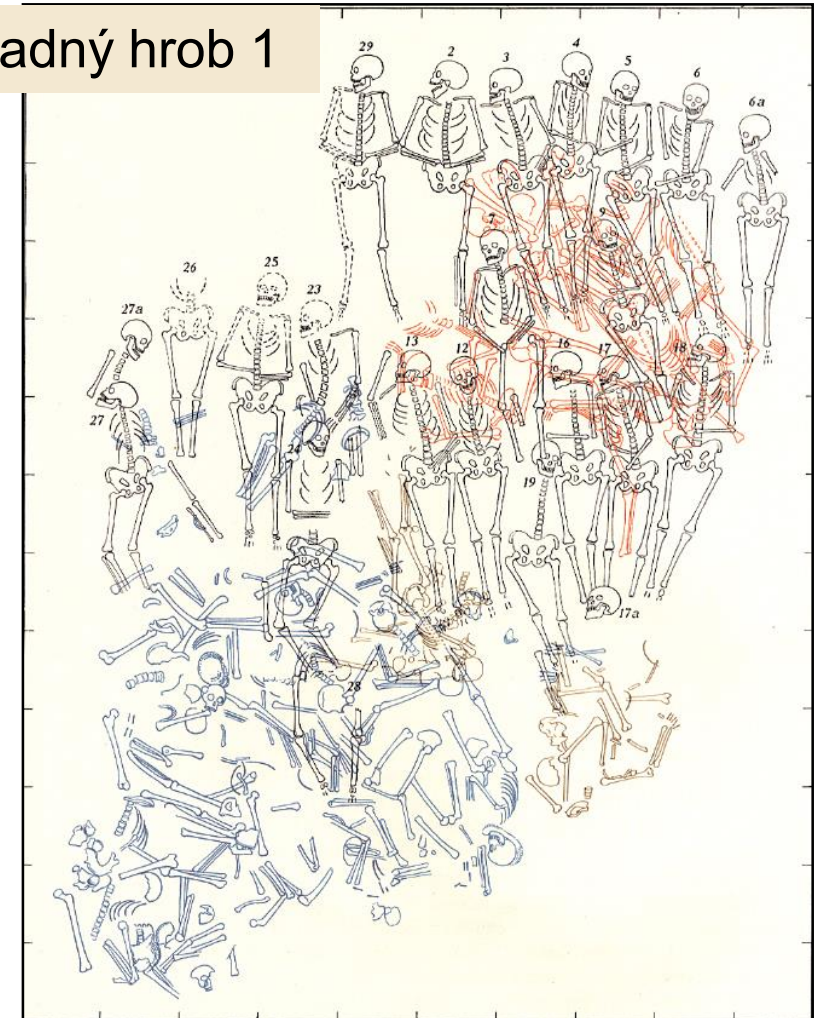

Wisby/Visby 1361

Dánové velitelé	Gotland'ané
Valdemar IV.	?
Síla vojska	?
<u>Ztráty</u>	1800

Hromadné hroby

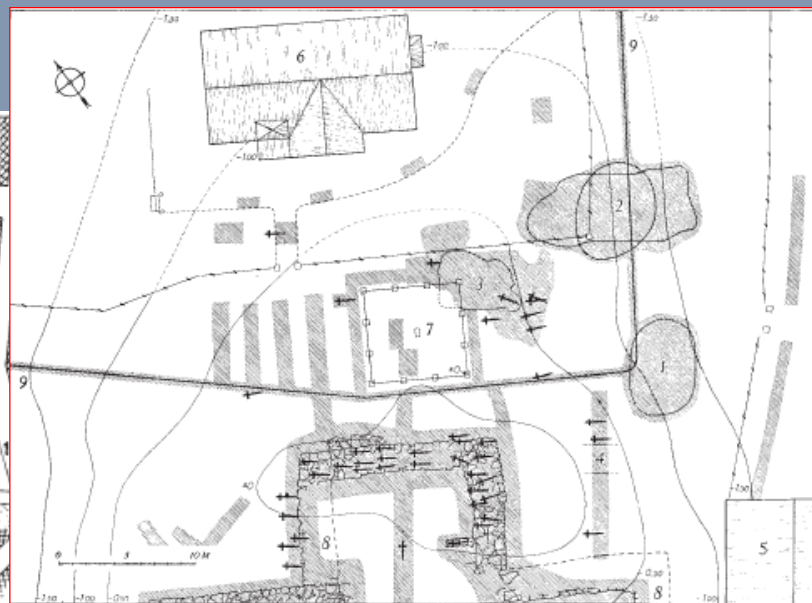
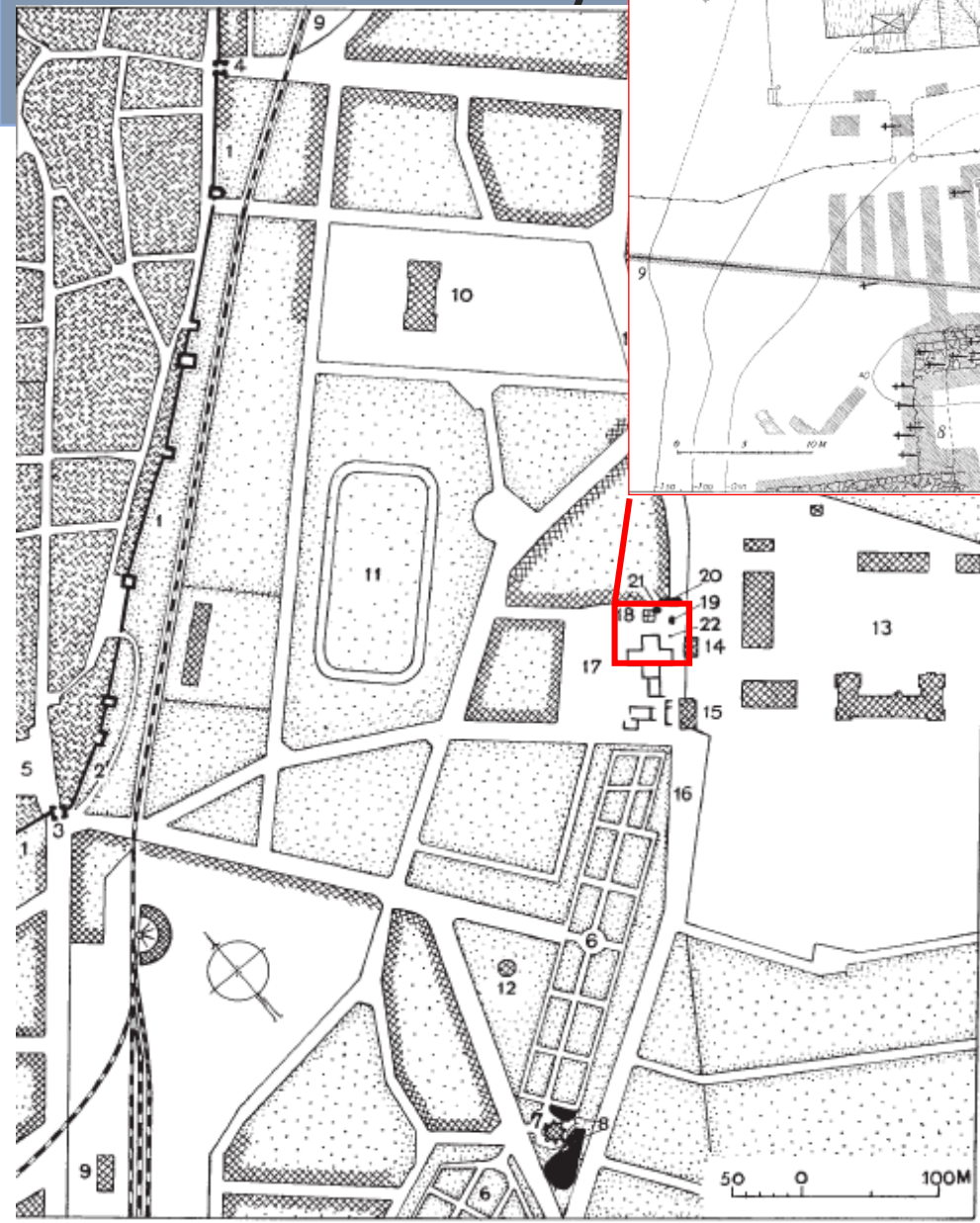

Ae výzkum
1905
1912
1928-1930

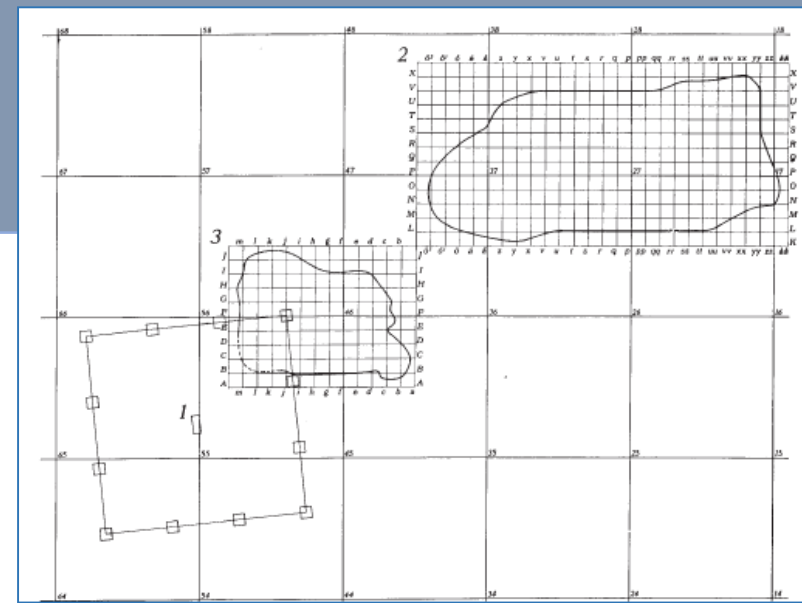

Hromadný hrob 3

Hromadné hroby

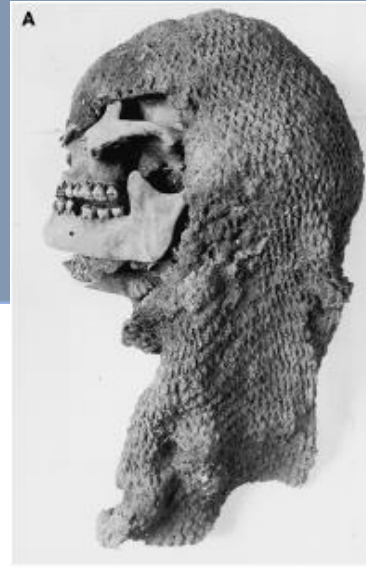

Hromadný hrob 1



Hromadný hrob 2

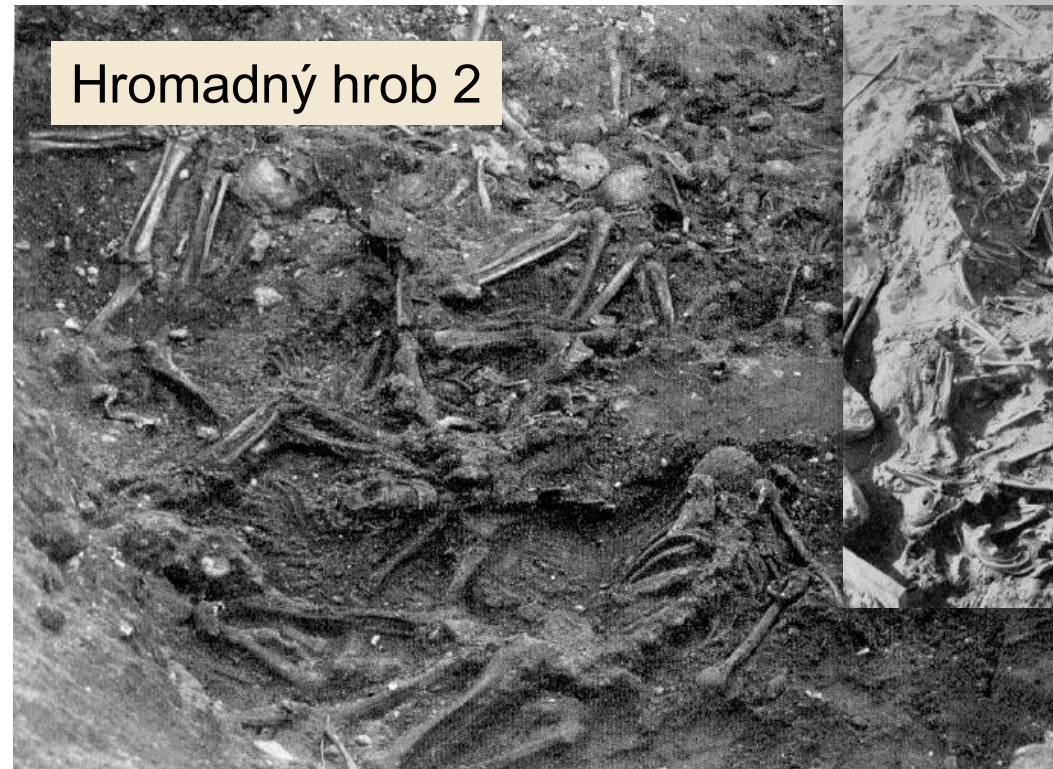

Zvláštní zacházení s ostatky

Weigelsdorf

Dolní Rakousko
Farní kostel - kaple
kostnice – lebky
– zranění
– MONGOLOVÉ

♂	♀	😊
343	118	41

Mongolská lebka – C14 – datace: 1149-1260

3 časové horizonty

1445-1637: muž sečná rána na lebce

1240-1330: muž otvor na temenní kosti

1149-1260: Mongolové

Celkem 507 lebek – zpracováno 104
32 se stopami zranění

Vojenské, válečné

Hromadné hroby

Mary Rose (Solent, Anglie) – 1545 –
jedinců 88

Vasa (Stockholm, Švédsko) – 1645 –
jedinců 25 (i ženy)

Kronan (Hulterstad, Švédsko) – 1676 –
150-200 (na lodi podle pís.pramenů: 850
osob – 42 se zachránilo)

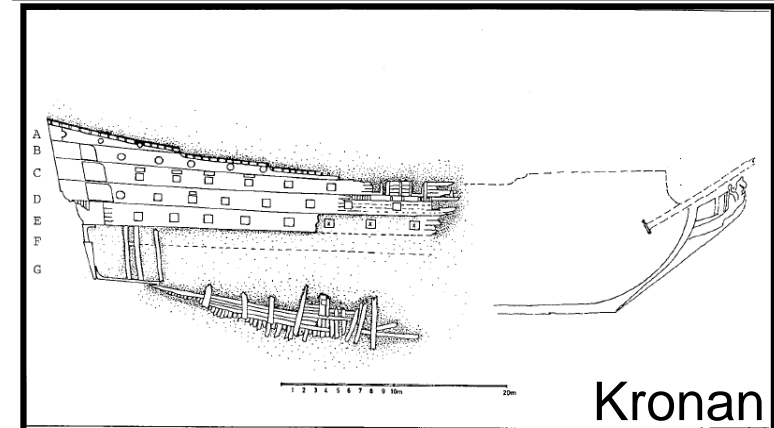
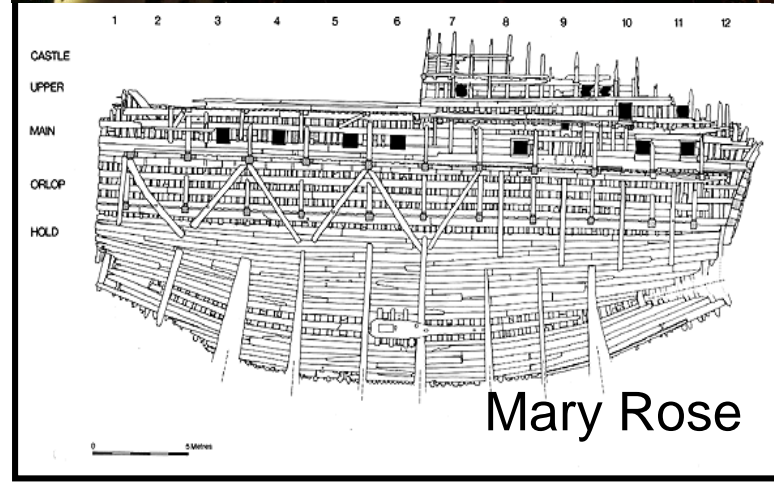

Pohřbívání na popravištích

POPRAVIŠTĚ

Šibenice

pomístní označení: Šibeniční vrch, Šibenice aj.

DŘEVĚNÉ

KOLENOVÉ

2-4 SLOUPY SPOJENÉ BŘEVNY

ZDĚNÉ

S PILÍŘI PRO BŘEVNA (3-4 pilíře) – 3 pilíře: 7 odsouzených
od počátku 16. století
Slezsko – písem. 1492

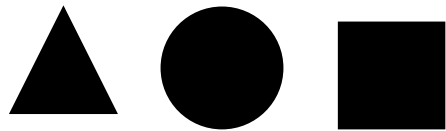

vchod

v – 7m, průměr 5-10 m

Stínadla

označené: dnes křížem

pomístní označení: Stínadla, Ve stínadlech, aj.

Pranýře

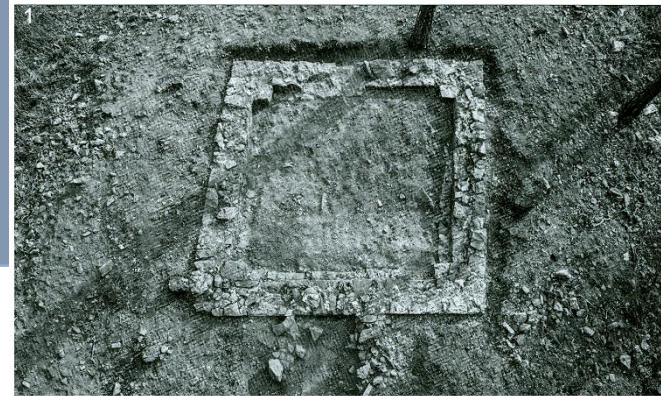

Tišnov: kamenný základ čtvercové šibenice a Vokounova veduta Tišnova z roku 1827 s vyznačenou šibenicí



Kašperské Hory

Pohřbívání na popravištích

Salzhausen

hlava popravených uložena mezi ruce
Na bříše - vtačeni do jámy

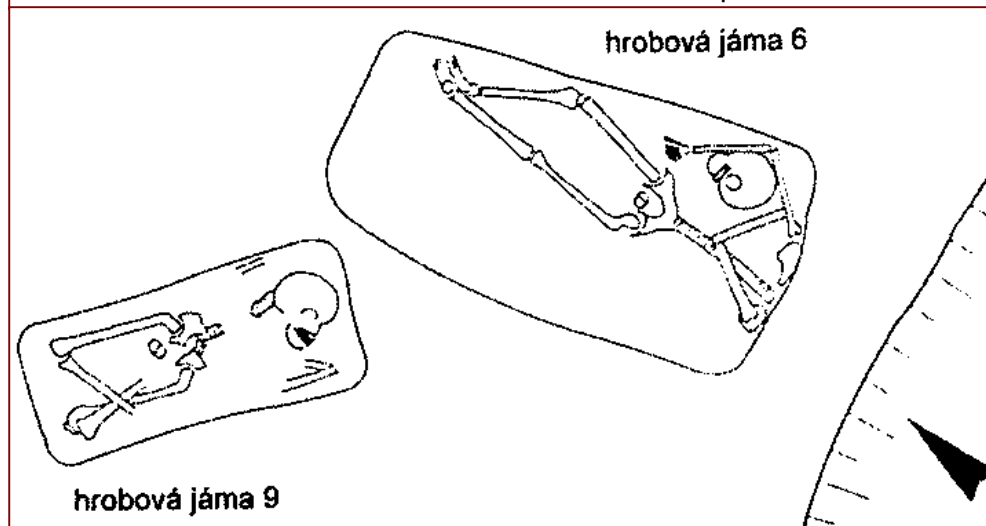
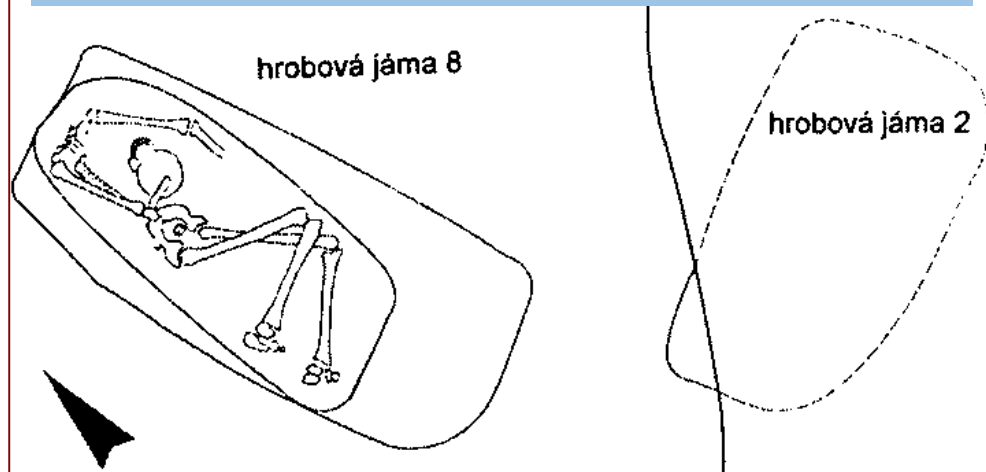

Emmenbrücke

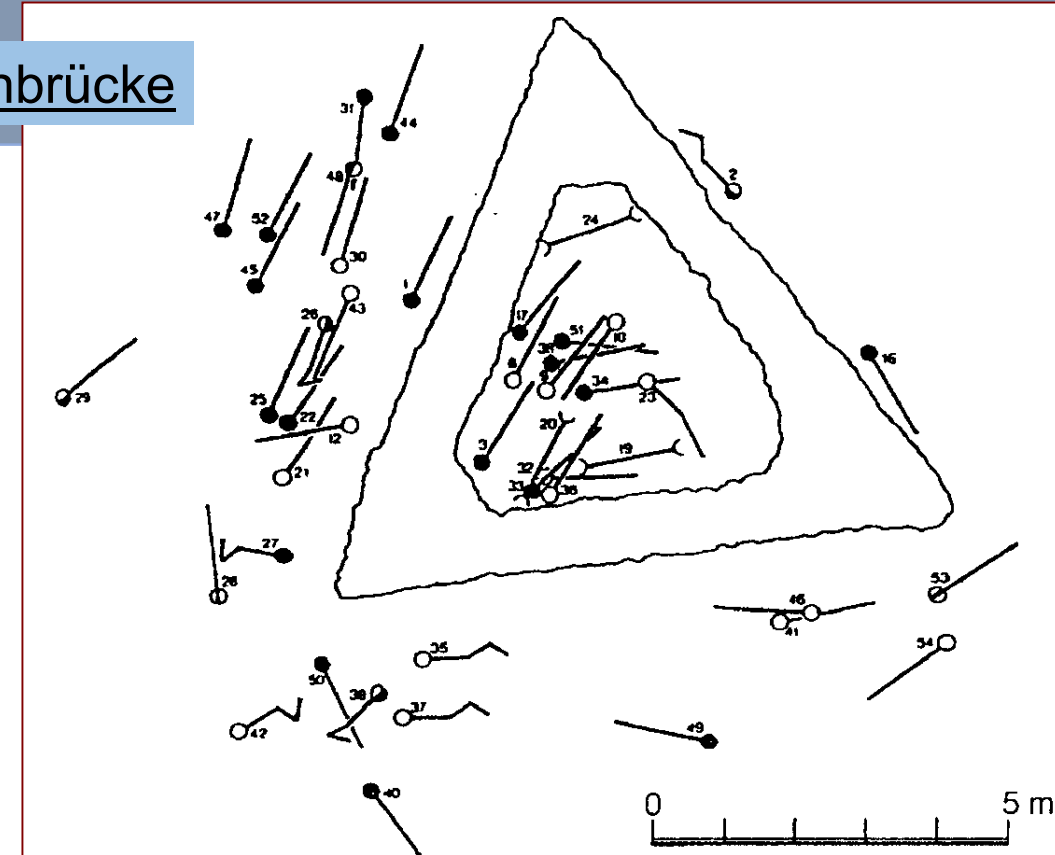

Poloha těla

- Na zádech ○
- Na boku ◐
- Na bříše ●
- neurčitelná ○

Pohřbívání na „popravištích“

Bajč

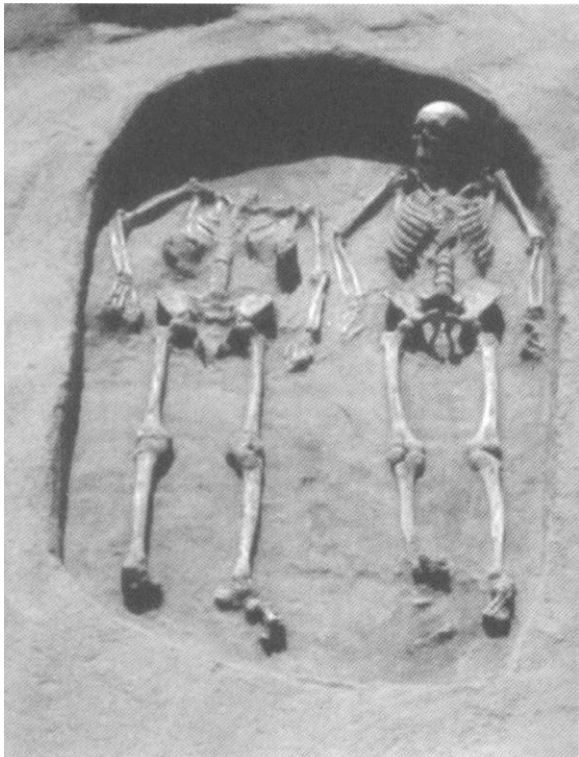

sečná rána – krční obratel



Popravení v rámci pohřebišť/hřbitovů

Vampirické hroby X popravení

Čelákovice

Radomyšl

Stanwick (Anglie)

14. století

Hlava mezi nohama

