

# Genealogie



# Definice

Genealogie je pomocná věda historická, která se zabývá vztahy mezi lidskými jedinci, přičemž tyto vztahy jsou dány jejich rodovým původem nebo příbuzenstvím. Spadá do ní také studium důsledků, které z těchto vyplývají (historické, právní, společenské, biologické atd.).

Název je odvozen z latinského slova *gens* – rod, rodina.

Vztahy mezi lidskými jedinci, jak je uvádí definice, mohou být vymezeny jak biologicky, tak právně historicky.

# Vztah k jiným oborům

- ▶ Nejužší sepětí má genealogie s **heraldikou**. Tradičně se genealogové zabývají studiem význačných rodů a jedinců, které podrobují analýze z hlediska jejich poměrů rodinných, třídních a společenských.
- ▶ Blízko **sociologie** – zasazení do obecných souvislostí, srovnávání s jinými případy obdobných vztahů.
- ▶ Hraniční obor, který úzce souvisí s **historickou statistikou, demografií a antropologií**.

# Cíl genealogie

Cílem genealogického  
bádání je sestavení  
rodové posloupnosti.



Tři základní typy

vývod

rozrod (hlavní  
varianta →  
rodokmen)

příbuzenské a  
pokrevenské  
tabulky

# Vývod

- ▶ Je to příbuzenská posloupnost, registrující přímé předky určité osoby, kterou nazýváme **proband** (střen). Každý z nás má dva rodiče, čtyři prarodiče, osm praprarodičů atd. Počet osob v každé generaci se dá vyjádřit jako:  $A_n = 2^{n-1}$ .  $n = 1, 2, 3$  atd. udává číslo generace, přičemž probant je první generace. Podle tohoto vzoru by každý z nás měl v 32. generaci (kolem r. 1000) přes 2 miliardy předků... !
- ▶ Ve skutečnosti se v genealogii se projevuje **úbytek** (ztráta) **předků** nebo přesun předků – určitý předek se opakuje buď v téže generaci, nebo v různých generacích.
- ▶ S vývody se setkáváme v pramenech poměrně dosti často, protože byly pro členy šlechtických rodin sestavovány z úřední povinnosti.

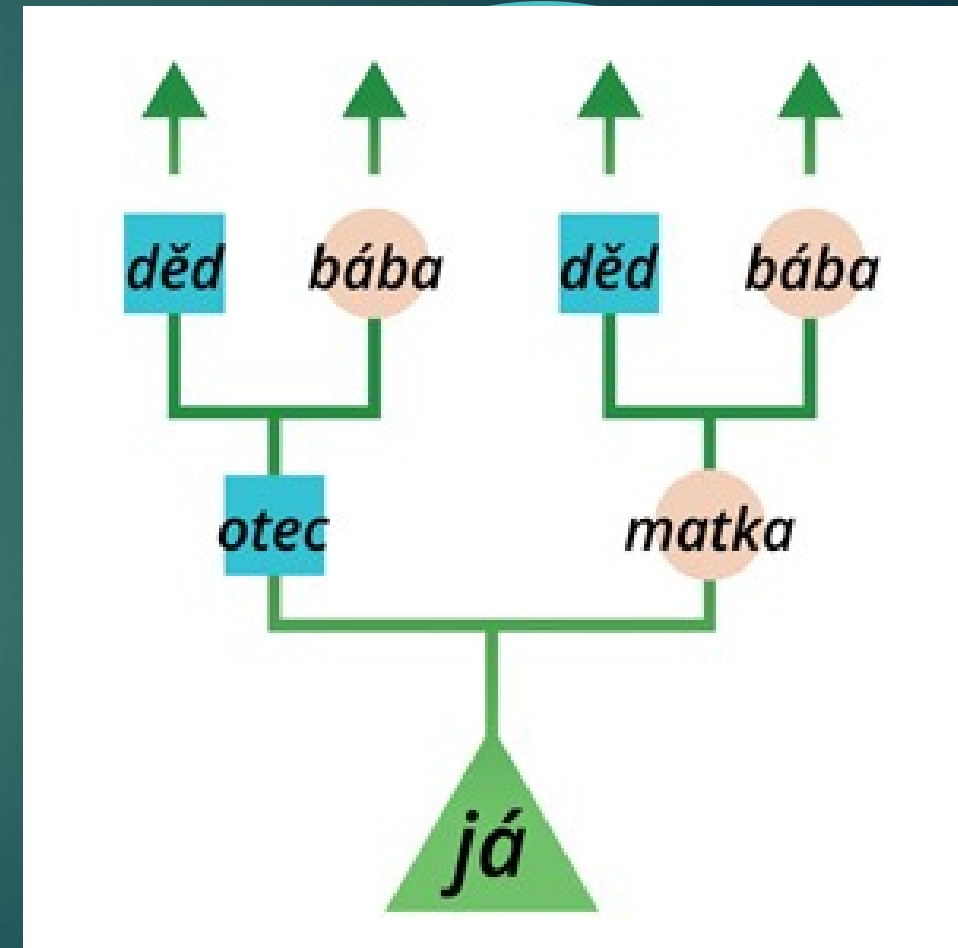
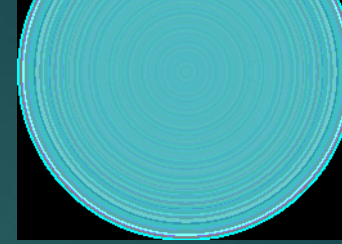

# Vývod

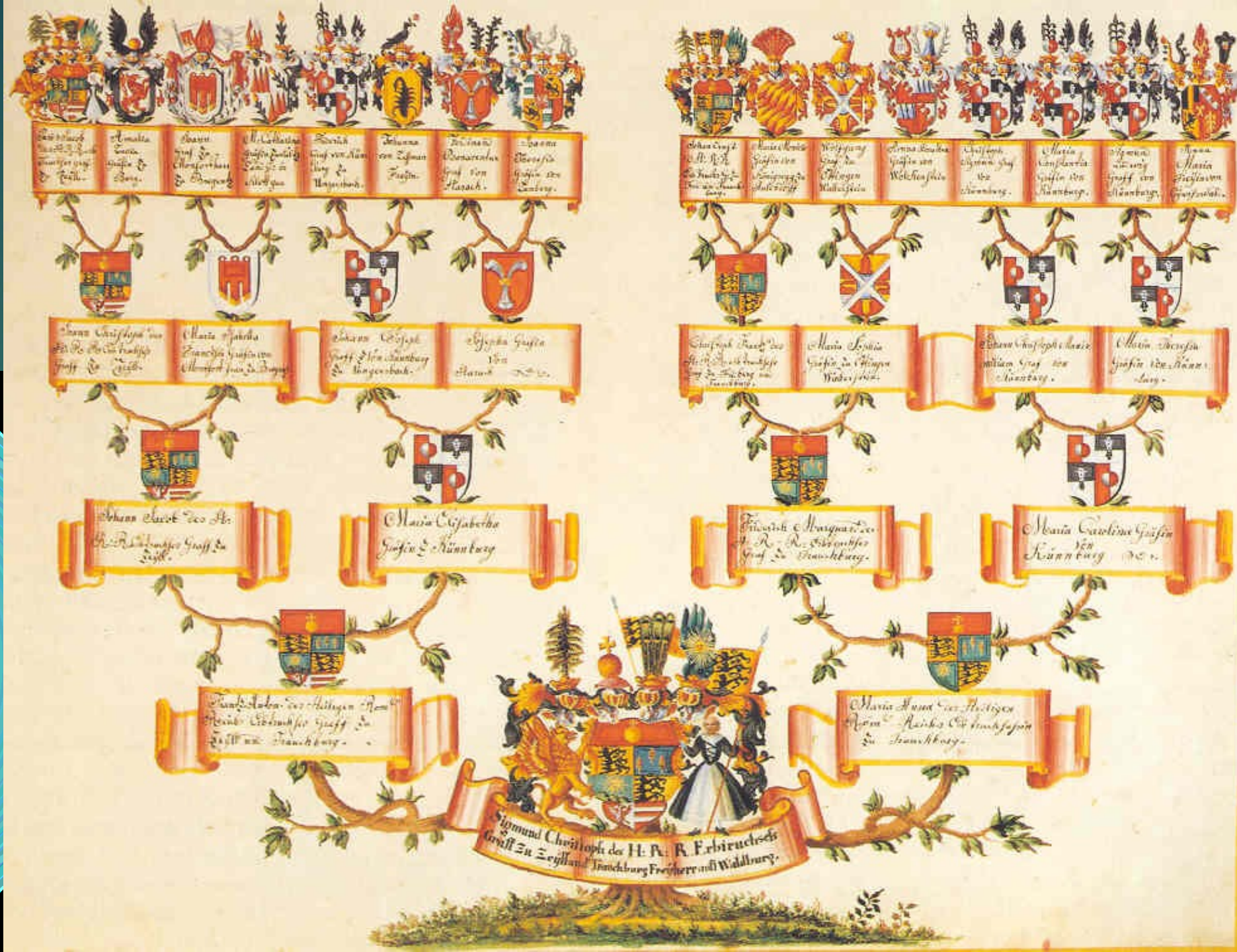

► Ahnentafel des Sigmund Christoph Graf von Waldburg-Zeil-Trauchburg, Domherr in Konstanz seit 1776. Badisches Generallandesarchiv Karlsruhe 73/IX.

# Rozrod

- ▶ Je to příbuzenská posloupnost, přinášející potomky určitého manželského páru, tedy nejen v linii mužské (nositelé téhož jména), ale i ženské (děti dcer a jejich další potomstvo). Tím se rozrod blíží biologické (genetické) představě o potomstvu, protože eviduje veškeré potomstvo, omezení spočívá jen v tom, že se mezi potomky zaznamenávají nejčastěji pouze manželské děti.
- ▶ Hlavní variantou rozrodu je rodokmen. Je to vlastně výtah z rozrodu, protože eviduje jen nositele téhož jména, tedy i dcery, ale nikoliv jejich potomstvo. Rodokmen je na rozdíl od vývodu, případně rozrodu, charakterizován příbuzenskou posloupností, jejíž pravidla sestavení nejsou dána biologickým pohledem, ale konvencí a právním hlediskem.

# Rozrod

## ▶ Rozrod:

- ▶ zobrazení přímé linie.
- ▶ descendentní (od předka k jeho potomkům).
- ▶ kompletní (sledujeme všechny přímé potomky).

## ▶ Rodokmen:

- ▶ zobrazení přímé linie.
- ▶ descendentní (od předka k jeho potomkům).
- ▶ zaznamenávají se:
  - ▶ všichni mužští potomci a to i v případě, že změnili jméno.
  - ▶ všechny dcery do první generace (jejich děti pouze, pokud se dcery neprovdaly!).
  - ▶ manželé dcer i manželky synů.

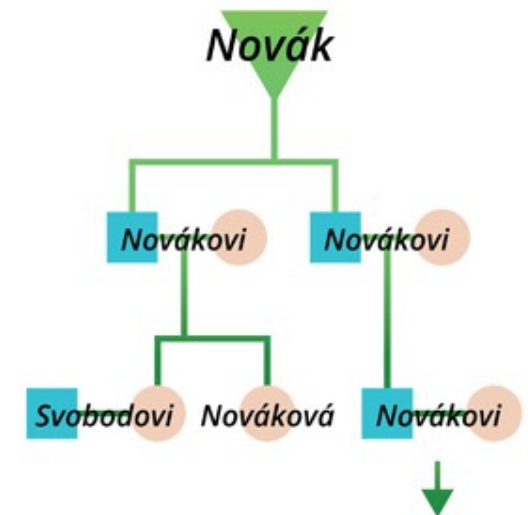
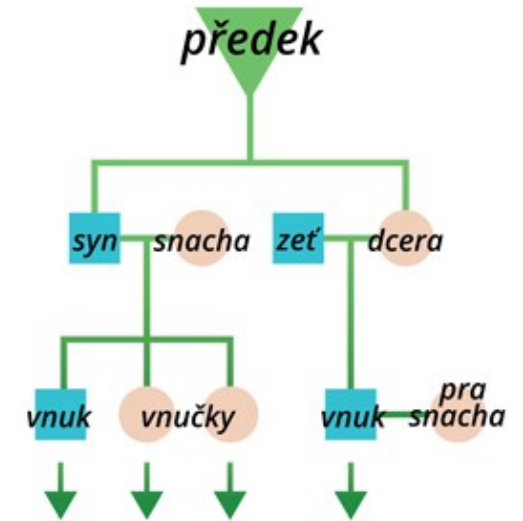



# Příbuzenské a pokrevní tabulky

Je to vlastně vývod, dovedený obvykle až do praprarodičů, rozšířený o další příbuzné osoby, např. sourozence probantových rodičů a jejich dětí atd. Vzniká tak sice velmi nepřehledný celek, který však v určitém časovém úseku dovede zachytit veškeré příbuzenské souvislosti.

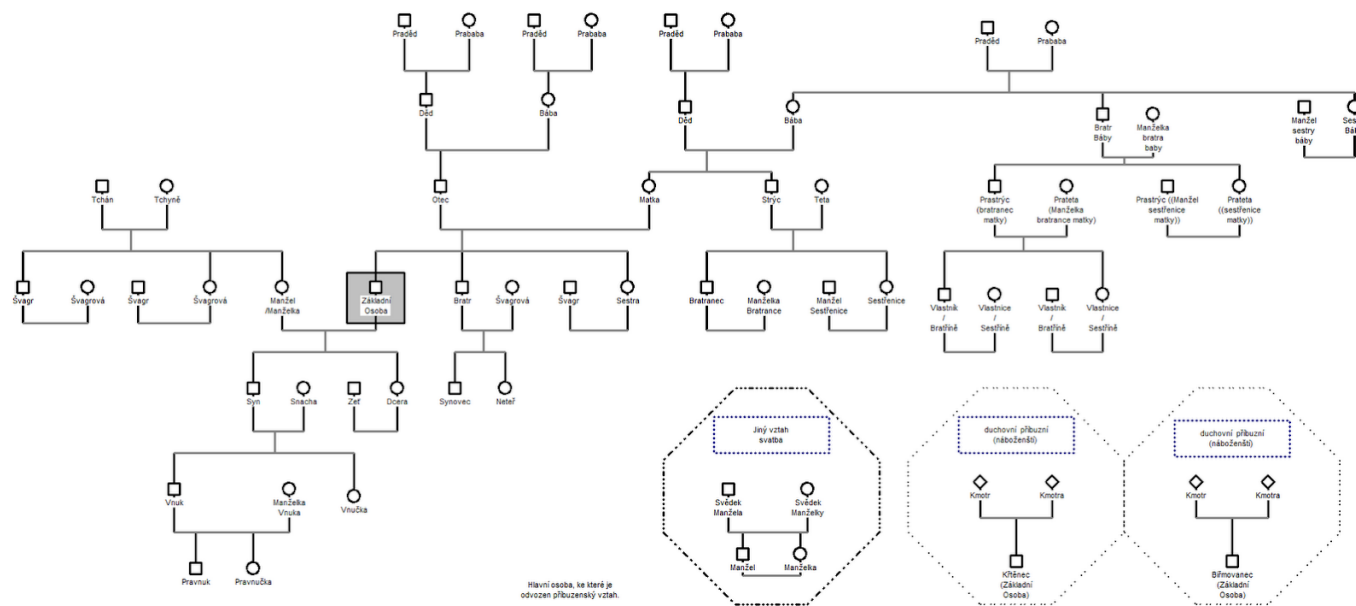

# Prameny genealogie

## Ústní podání

- rodové ságy, tradované výčty předků ... . Větší význam pro účely genealogického bádání má ovšem živá tradice našich současníků, vyprávění pamětníku o určitých osobách a událostech z jejich života.

## Písemné prameny

## Ostatní prameny

- pamětní desky, náhrobky, sochy.

# Písemné prameny

## Ryze genealogické prameny

- vznikly z úřední činnosti (soudy a další instituce) k zjištění a ověření totožnosti a původu určité osoby: vývody a rodokmeny uchazečů o určitý úřad, postup nebo církevní beneficium; doklad o manželském původu pro řemeslníka při přijímání do cechu. Až v moderní době záplava dotazníků, životopisů, průkazů, posudků atd. Údaje je třeba ověřovat.
- dílčí genealogické prameny. Ověřují jen určitá genealogická data o hledané osobě. Na druhou stranu mají masový charakter (širší demografické souvislostech).
  - Matriky
  - Další prameny – školská vysvědčení, diplomy, jmenovací listiny, manželské smlouvy, nobilitace nebo testamentsy.

Prameny příležitostně genealogické povahy. Prameny vzniklé z potřeby registrace a regulace majetkoprávních poměrů.

Narativní prameny. Rodové zápisy jako přípisky ve starých tiscích, pak deníky, paměti nebo autobiografie.

Obrazové prameny. Kresby, malby a fotografie.

Maria O. Trifulek layet Chastky M. v. 1718  
r. Ljubeta, sota a Slavsky, v. Luna sota ze z kista  
vield, vif/tevere zly porove.

Čelji one prificko/ vity z venticke Maria O. Farel  
Krijick M. Katerina a Luna sota Madama Korany  
venticke v. Mandelyne Farel a Farel (originali)  
venticke z Staroce, Gijit zickal v venticke.

14. Januarij z Jovtave v venticke dicit Masha. J. Farel  
sota M. Luna O. Farel v Jovtave sota v venticke  
v. Jamb Slavick v Staroce, dicit v venticke z Jovta

15. Januarij z Jovtave v venticke dicit Farel.  
v. Jovtave sota M. Luna O. Farel v Jovtave  
v. Jovtave sota v venticke z Jovta

| Křtitel | den | Jaime dítě | Matr — Otec      | Matr — Matka     | Bába             | Kněz a star      | Svědké a star    |
|---------|-----|------------|------------------|------------------|------------------|------------------|------------------|
| M. Luna | 14. | Suma       | M. Luna O. Farel | M. Luna O. Farel | M. Luna O. Farel | M. Luna O. Farel | M. Luna O. Farel |
| M. Luna | 15. | Suma       | M. Luna O. Farel | M. Luna O. Farel | M. Luna O. Farel | M. Luna O. Farel | M. Luna O. Farel |
| M. Luna | 16. | Suma       | M. Luna O. Farel | M. Luna O. Farel | M. Luna O. Farel | M. Luna O. Farel | M. Luna O. Farel |
| M. Luna | 17. | Suma       | M. Luna O. Farel | M. Luna O. Farel | M. Luna O. Farel | M. Luna O. Farel | M. Luna O. Farel |
| M. Luna | 18. | Suma       | M. Luna O. Farel | M. Luna O. Farel | M. Luna O. Farel | M. Luna O. Farel | M. Luna O. Farel |
| M. Luna | 19. | Suma       | M. Luna O. Farel | M. Luna O. Farel | M. Luna O. Farel | M. Luna O. Farel | M. Luna O. Farel |
| M. Luna | 20. | Suma       | M. Luna O. Farel | M. Luna O. Farel | M. Luna O. Farel | M. Luna O. Farel | M. Luna O. Farel |
| M. Luna | 21. | Suma       | M. Luna O. Farel | M. Luna O. Farel | M. Luna O. Farel | M. Luna O. Farel | M. Luna O. Farel |
| M. Luna | 22. | Suma       | M. Luna O. Farel | M. Luna O. Farel | M. Luna O. Farel | M. Luna O. Farel | M. Luna O. Farel |
| M. Luna | 23. | Suma       | M. Luna O. Farel | M. Luna O. Farel | M. Luna O. Farel | M. Luna O. Farel | M. Luna O. Farel |
| M. Luna | 24. | Suma       | M. Luna O. Farel | M. Luna O. Farel | M. Luna O. Farel | M. Luna O. Farel | M. Luna O. Farel |
| M. Luna | 25. | Suma       | M. Luna O. Farel | M. Luna O. Farel | M. Luna O. Farel | M. Luna O. Farel | M. Luna O. Farel |
| M. Luna | 26. | Suma       | M. Luna O. Farel | M. Luna O. Farel | M. Luna O. Farel | M. Luna O. Farel | M. Luna O. Farel |
| M. Luna | 27. | Suma       | M. Luna O. Farel | M. Luna O. Farel | M. Luna O. Farel | M. Luna O. Farel | M. Luna O. Farel |
| M. Luna | 28. | Suma       | M. Luna O. Farel | M. Luna O. Farel | M. Luna O. Farel | M. Luna O. Farel | M. Luna O. Farel |
| M. Luna | 29. | Suma       | M. Luna O. Farel | M. Luna O. Farel | M. Luna O. Farel | M. Luna O. Farel | M. Luna O. Farel |
| M. Luna | 30. | Suma       | M. Luna O. Farel | M. Luna O. Farel | M. Luna O. Farel | M. Luna O. Farel | M. Luna O. Farel |

## Matriky

M. Luna  
Honestus Adolescents Wenceslau  
Petrus filius Wenes.  
lai Novotni Adomi  
ulois. cum honesta vir.  
v. gine Anna filia defun  
voti francisci M. Farel  
D. F. J. O.



# Matriky

- ▶ Již ve středověku si je vedly univerzity pro evidenci svých posluchačů.
- ▶ V genealogii mají širší uplatnění spíše matriky církevní, knihy zápisů:
  - ▶ o narozených.
  - ▶ o sňatcích.
  - ▶ o úmrtích.
- ▶ Stát začal zasahovat do vedení matrik až v 2. polovině 18. století (katolické matriky), do nekatolických až v roce 1829 a do židovských až v roce 1868. Teprve od r. 1870 bylo nařízeno příslušným státním orgánům vedení matrik osob bez vyznání.