



# Raná doba bronzová na Kréte

Mgr. Lucia Ščasníková, 462081@mail.muni.cz

# BIBLIOGRAFIA



Watrous, L. V. 2001: Review of Aegean Prehistory III

Branigan, K. 1998: Pre-Palatial. The Foundations of Palatial Crete

Betancourt, P. P. 1985: The history of Minoan Pottery

Whitlaw, T. M. 2004: Alternative Pathways to Complexity in the Southern Aegean

# OBSAH

## Úvod

- prechod FN - EM
- obecné info
- kontakty

## Chronológia

- Evans, Platon
- problémy

## EM I, II, III

- sídliská
- keramika

## Formy pochovávania

## Najznámejšie pohrebiská

## Náboženstvo a rituál

## Pečatidlá

# OBDOBIA BRONZOVÁ NA KRÉTE : FN - EM



Neolit -> EM I = zrod minojskej kultúry (impulz z východu = migrácia)

EM -> MM IB = zrod prvej európskej civilizácie (paláce, umenie, písmo)

- vznik palácov = prechod od rovnostárskej k zložitejšej spoločnosti

## Novodobé štúdie

- dramatický pokrok v chápaní rane minojského obdobia
- nárast množstva a kvality údajov
- rozšírenie teoretického a analytického záberu + kritickejšie hodnotenie nálezov
- EM I = nový kultúrny začiatok, vlna migrácie

## OBEČNE

- neolit - veľké osady na lokalite Myrtos a Mochlos
- kontakty s Egyptom, Malou Áziou, Sýriou
- meď, cín, slonovina, zlato
- kultúra bez silnejšej authority
- prevažne kruhové tholosové hroby
- spoločnosť bez hierarchickej štruktúry

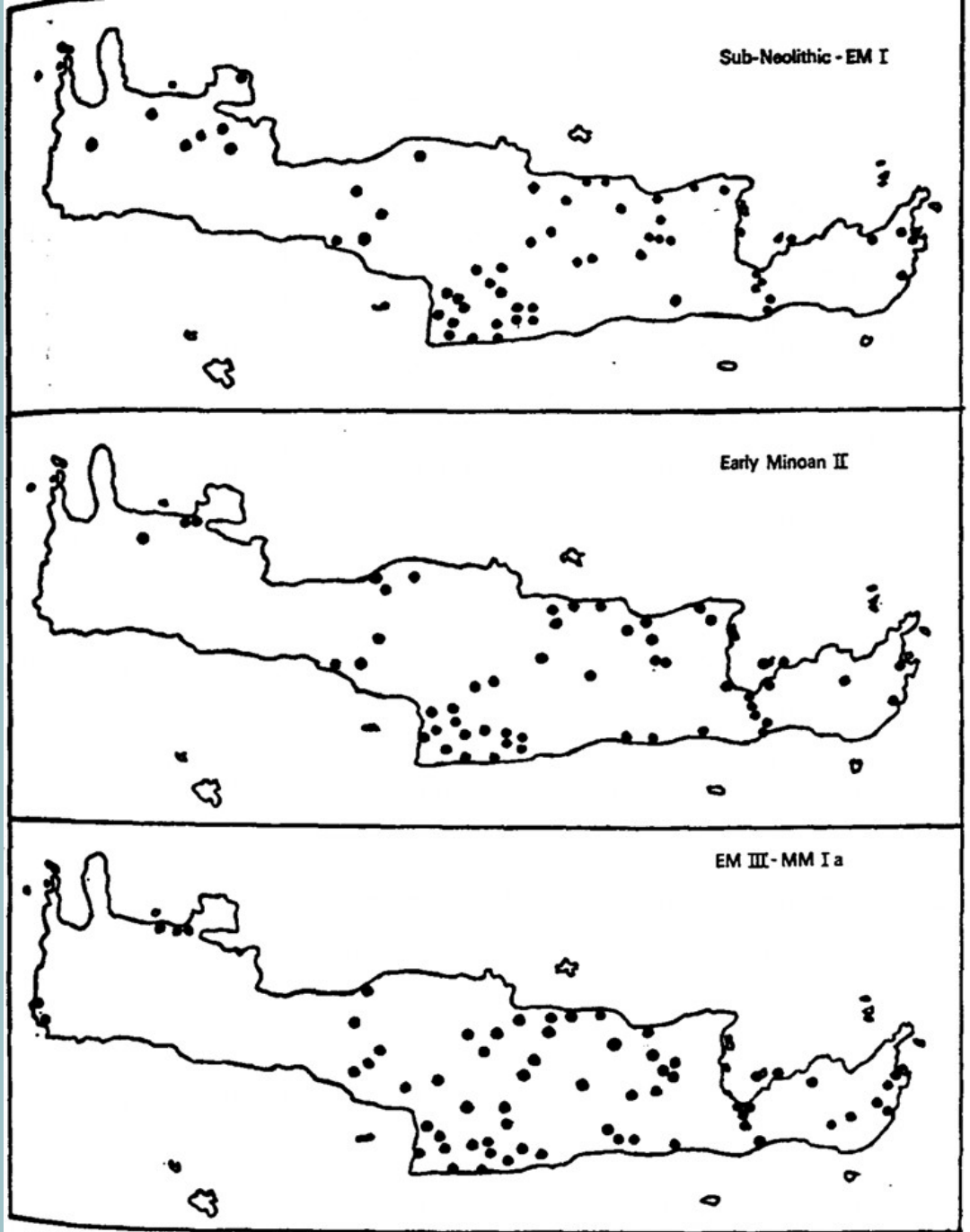

Figure 13 Distribution of Early Bronze Age sites

# RANÁ DOBA BRONZOVÁ NA KRÉTE : FN - EM (kontakty)

neolit

- FN: malý objem ker. nádob v obehu; výroba regulovaná a obmedzená na komunálnej úrovni
- FN IV: pobrežné lokality (Petras) pravdepodobne vo vzťahu s atickou kultúrou Kefala: obsidián, kovy

raná doba minojská

- EM I - III: zintenzívnenie vzťahov = nárast kykladského dovozu (Keros-Syros): obsidián, olovo, striebro
- miestna produkcia materiálnej kultúry v kykladskom štýle a technológii = špecializované skupiny
- nový (výrazný) typ nádob (leštené, maľované)
- EM II - III: egyptský a sýrsky import + krétske napodobeniny = kontakt s V Stredomorím (plavidlo so sťažňom!)
- rozhodujúci faktor kontaktov: exotický a prestížny tovar, technológie, napodobňovanie

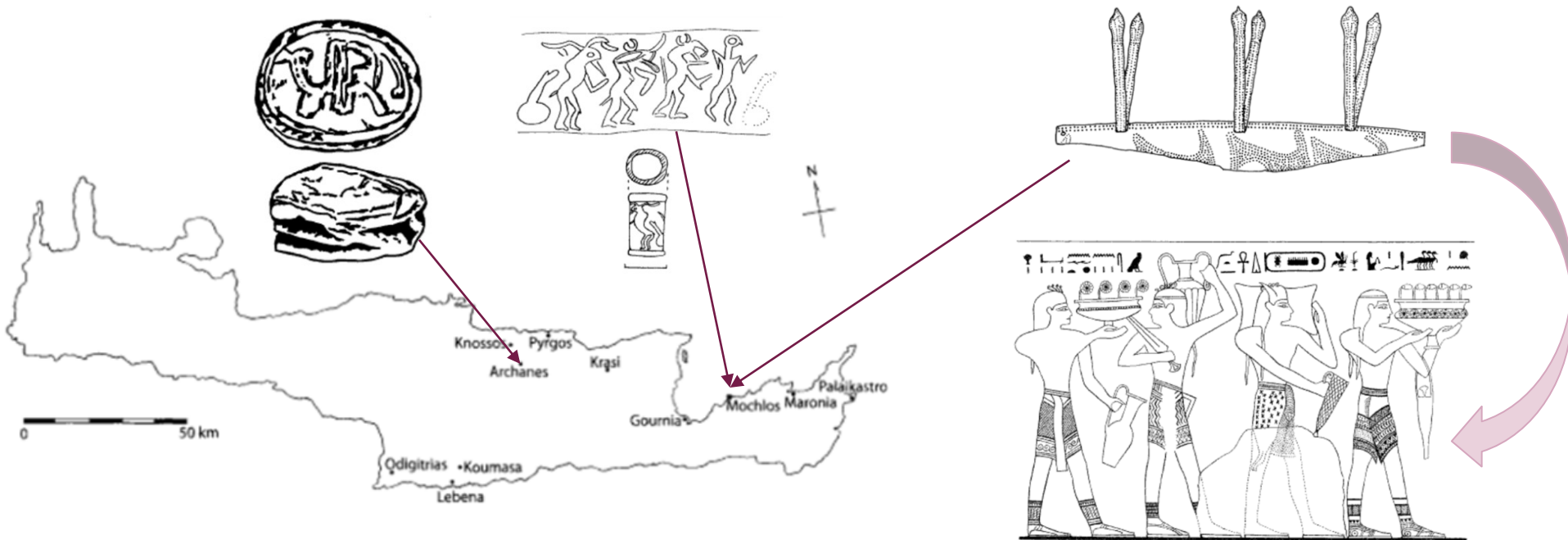

# Minojská spoločnosť = 1. európska civilizácia

- začiatok v predpalácovom období
- obchod, umenie, výroba, poľnohospod., architektúra
- široké kontakty: Egeida, Anatólia, Egypt
- decentralizovaná kultúra
- export: drevo, víno, olivový olej, vlna, bylinky, purpurové farbivo
- import: drahé kamene, meď, slonovina, zlato, striebro
- vzájomný vplyv kultúr - umelecké techniky
- významná námorná veľmoc







## Chronológia (štylistické zmeny v keramike)

Arthur Evans

Early Minoan period	(3100-2000 BC)
Middle Minoan period	(2000-1600 BC)
Late Minoan period	(1600-1100 BC)



## Chronológia (palácové komplexy)

Nikolaos Platon

Prepalatial	(3100 - 1900 BC)	
Protopalatial (Old Palace Period)		(1900 - 1750 BC)
Neopalatial (New Palace Period)		(1750 - 1500 BC)
Postpalatial (Final Palace Period)		(1500 - 1150 BC)

# Minojská kultúra EM

Raná doba bronzová = Raná doba minojská

- ❑ Špecializácia remesiel
- ❑ Rozšírenie chovu dobytka
- ❑ Rozvoj moreplavby
- ❑ Prvé doklady hieroglyfického písma
- ❑ Pečate (kameň a slonovina)
- ❑ Keramika (červená/hnedá farba na svetlom podklade; špeciálne vypaľovaná „vasilská keramika“)

---

## Chronológia

Early Minoan I (EM I) : 3100 – 2700 BC  
Early Minoan IIA (EM IIA) : 2700 – 2400 BC  
Early Minoan IIB (EM IIB) : 2400 – 2150 BC  
Early Minoan III (EM III) : 2150 – 2000 BC

# WARNING

## Problémová chronologická škála pre včasnú dobu bronzovú (EM I-III)

1. Väčšina EM materiálu bola objavená v rokoch 1900-1920, teda v čase, kedy boli techniky výkopu v tejto oblasti ešte v plienkach a normy na dokumentáciu výskumov boli nedostačujúce.
2. Niekoľko dôležitých miest objavených 1930-1965 nebolo nikdy podrobnejšie publikovaných (tholosové hroby v Lebene; sídlisko Ellenes Amariou).
3. Lokality, na ktorých boli neskôr vybudované paláce mali v EM terasovitý charakter. V nadchádzajúcom období (MM IB) tu boli postavené prvé paláce - všetko naznačuje tomu, že tieto lokality zohrávali dôležitú úlohu už v EM, no architektúra tohto obdobia bola zástavbou zničená.
4. Tradícia opätovného využívania hrobov EM na veľký počet inhumačných pohrebov (tholosové hroby v Mesarskej nížine na juhu, obdĺžnikové domové hrobky s komorami na SV a V) znemožnili izolovať jednotlivé EM hroby s ich súvisiacim tvarom. V dôsledku toho máme z týchto hrobov množstvo EM materiálu, ktoré je však možné relatívne datovať iba zo štylistického hľadiska.
5. Evansovo rozdelenie obdobia na EM I, II a III predovšetkým na základe stratigrafie pozorovanej v Knosse spôsobilo veľa problémov, pretože keramika EM vo všeobecnosti a najmä fáza EM III sa značne líši medzi regiónmi na Kréte. Len nedávno bol podrobne študovaný a publikovaný dostatok keramiky EM, kedy by bolo možné zhodnotiť lokalizáciu keramiky a jej vývoj.

# Raná doba minojská I (EM I, 3100 - 2700 BC)

Doro Levi (1898 - 1991): popieranie tohto obdobia na základe vykopávok v paláci v Phaiste.

Sinclair Hood (1917 - 2021): studňa v paláci v Knosse - objav keramiky výlučne EM I.

Stylianos Alexiou (1921 - 2013): vrstva FN - EM I (pod úrovňou EM IIB) v tholosovej hrobke v Lebene.

P. Warren + J. Tzedhakis: zdokumentovaná fáza EM I v Deble.



Doro Levi



Sinclair Hood

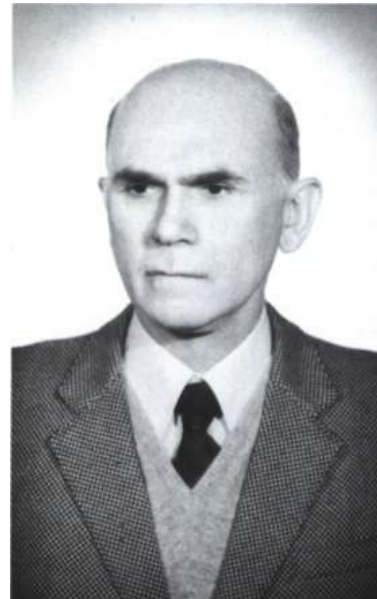

Stylianos Alexiou

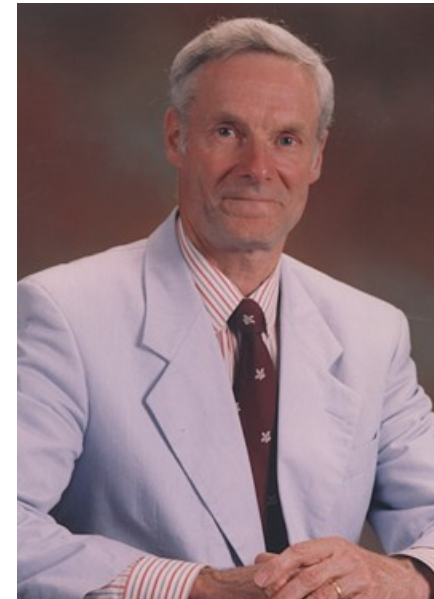

Peter Warren

# EM I

- ❑ prechod od neolitu k dobe bronzovej
- ❑ prvá maľovaná keramika
- ❑ medené nástroje



- na konci neolitu otvorené osady pri Knosse a Phaiste; väčšina lokalít zdokumentovaná v jaskyniach (Trapeza, Psychro, Miamou)
- EM I: niektoré jaskyne obývané naďalej; stúpa počet otvorených osád
- o architektúre EM I málo info: Mochlos (stopy po obdĺžnikových budovách)  
Debla (voľne stojace budovy - pastierske ?)  
Ellenes Amariou (bloky budov, 1 samostatne stojaca)  
Phaistos (obdĺžniková miestnosť + červená podlaha)  
- Knossos + Phaistos: otvorené "dediny" (sídlišká) = málo dokladov
- región Lasithi: 15 lokalít obývaných v priebehu LN - EM I (2 jaskyne, 13 otvorených osád)
- Trapeza ("Minoův stůl"): najstaršie nálezisko; chov oviec, nádoby na varenie a skladovanie; kontakt s pobrežím (obsidián, mušle)
- Psychro (rodisko Dia): doklad domestikácie voľa, ošípané, psy



- osadníci EM I = prví pastieri
- archeologické doklady o spôsobe života nielen z oblasti Lasithi
- v malých skupinách priniesli ovce, kozy
- dôležitý faktor kvalitné pastviny
- FN - EM I črepy nádob určených na varenie mlieka, výrobu syrov

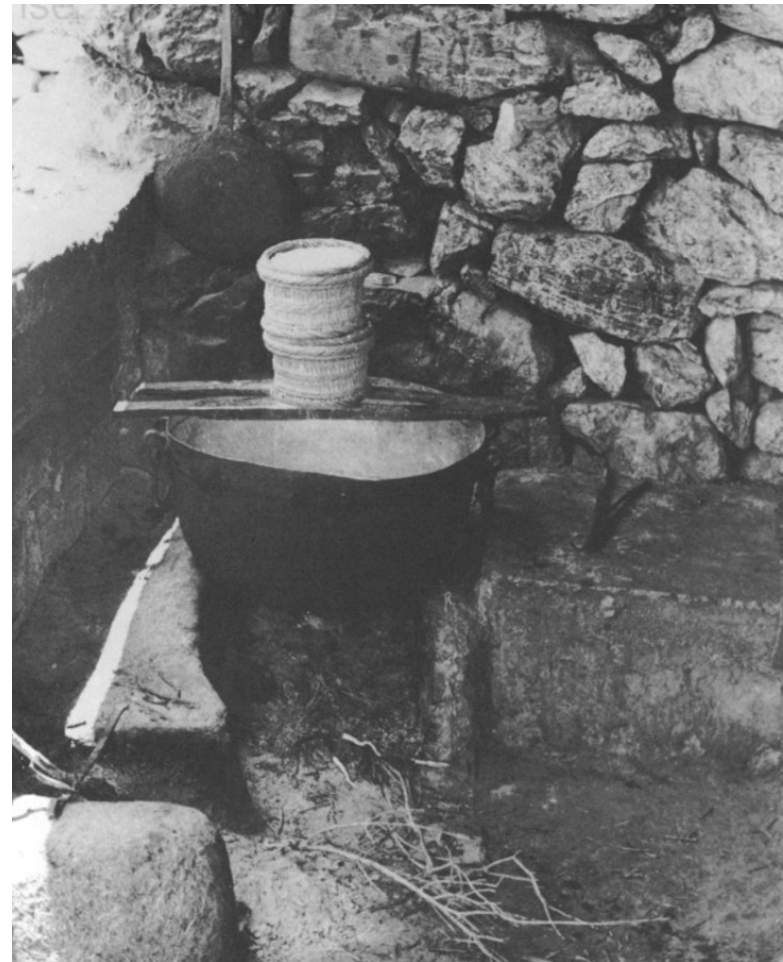

### Pyrgos Ware

- vysoký leštený kalich
- prevrtné ucho
- čierna/sivá/hnedá farba
- výzdoba je imitáciou dreva
- typický pre severnú Krétu
- príležitostne na juhu
- koncom EM I sa rýchlo vytráca



### Incised/Scored Ware

- tmavé leštené džbány a pyxidy
- rezané vzory - čiary, rybia kosť
- typické pre severnú Krétu
- kykladský import ?
- podobné fáze Kampos EC I (kultúra Grotta-Pelos)





### Ayios Onouphrios Ware

- oblúbené džbány, poháre, misky
- červená až hnedá farba
- skupina rovnobežných čiar
- keramika typická pre centrálnu a severnú časť Kréty



### Lebena Ware

- nízke tvary - taniere, misky
- okrúhle dno
- výzdoba podobná Ayios Onouphrios Ware
- sever a juh centrálnej Kréty



jaskyne

- pretrváva z FN
  - horské oblasti (Miamou, Trapeza, Zakro, Agia Photia)
  - stupeň ochrany (živly, nepriatelia)
  - sociálna izolácia, náročný prístup **X** pokrok v poľnohospodárstve
- opustenie jaskýň = náhly rozkvet vidieku + sociálneho povedomia

prvé stavby EM I

- **Phaistos** - črepy Ayios Onouphrios Ware II
  - steny z nahrubo opracovaných kameňov
  - obdĺžnikové miestnosti, dvor
  - podlaha červený štuk (prvé použitie farby!)

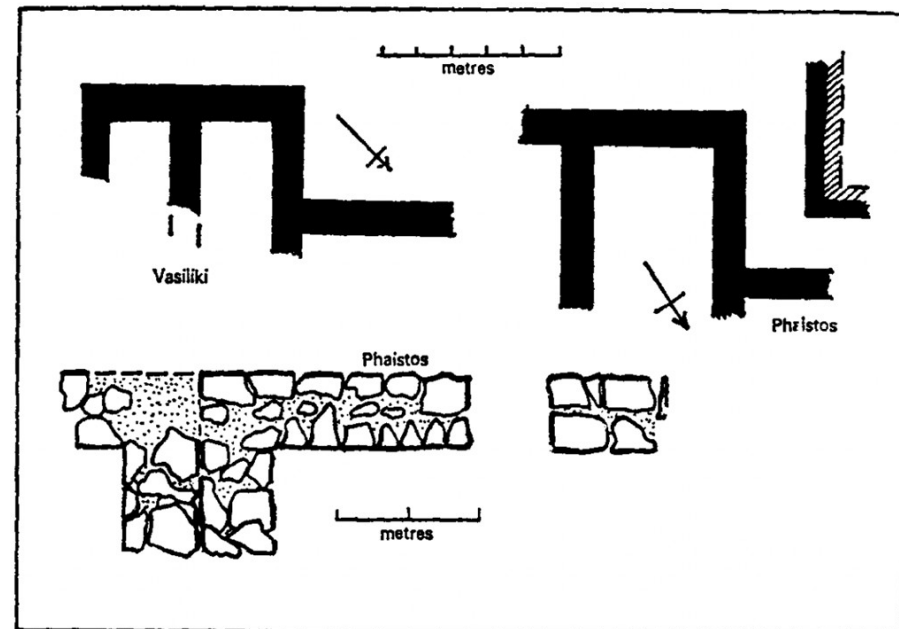

## Kameň

- absencia kamenných misiek v Lebene = odvetvie ešte nezačalo
- FN budova v Knosse: 2 preddynastické egyptské misky
- absencia krétskych nálezov EM I

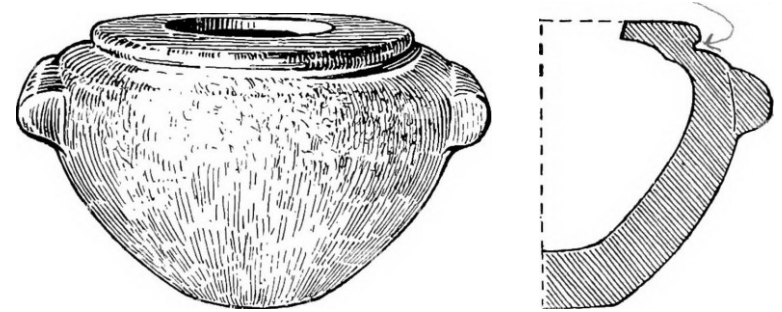

## Kovy

- v kontexte EM I žiaden kov
- jeden nález medenej dýky z obdobia FN v Knosse

## Kontakty

- nádoby Incised Ware = kontakt s Grotta-Pelos v EC I
- predpokladaný kontakt so Z Anatóliou a Levantou

EM IIA

- vznik distribučnej siete a zahraničného obchodu sprostredkovaného kykladským obyvateľstvom

EM IIB

- iniciatívu preberá Kréta - nové keramické typy
- koniec importu z Kykladských ostrovov
- kryštalizácia regionálnych centier

## Osídlenie

- EM II = vrchol kultúrneho vývoja ranej doby bronzovej na Kréte
- 3 hlavné lokality: **Vasiliki** a **Myrtos** (vrchol v EM IIB), **Trypiti** (vrchol v EM III)
- domové komplexy s viacerými miestnosťami, kamennou podmurovkou, múrmi s nepálených tehál s drevenou konštrukciou alebo bez nej, maľované omietky a podlahy



# Raná doba minojská II (EM II, 2700 - 2150 BC)

## Vasiliki

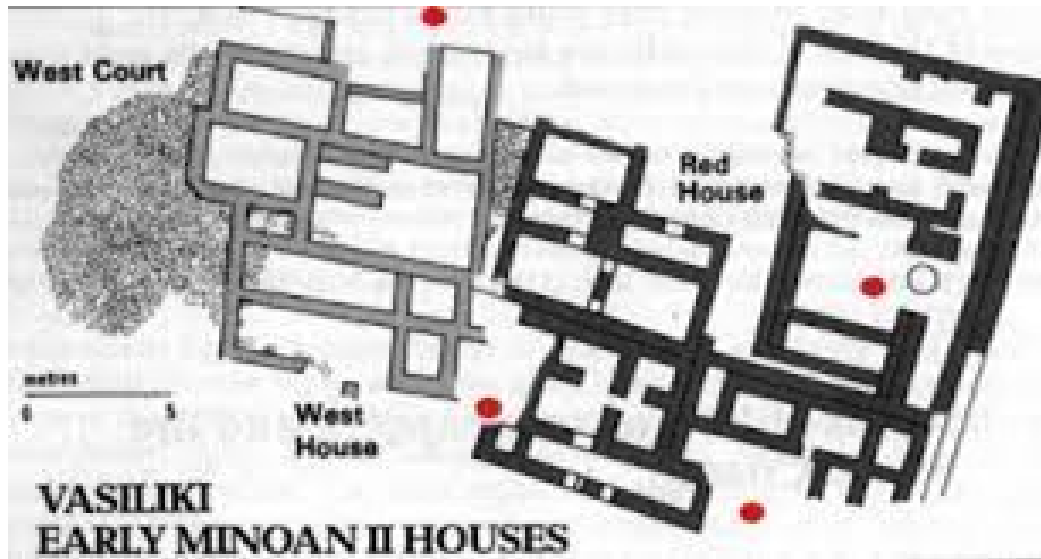

- Amer. archeolog Seager: lokalita objavená 1903-1906
- ďalší výskum: Platon (1956), Zios (1970-1982)
- komplex pripomínajúci neskoršie paláce; 80 x 40 m
- technika hrazdeného zdiva na kamennej podmurovke (podezdívce)
- Zois: 4 časti, rovnako veľké domy so spoločnou stenou = sídliskový komplex
- obytné domy, úložné priestory, chodby
- JZ krídlo na úrovni zeme; JV krídlo vo forme suterénu; západný dvorec
- 2 typy domov: "Červený dom" (Red House), "Západný dom" (West House)
- krídla datované do mierne odlišných období v rámci EM IIB (Zois)
- zničené 3 požiarimi; vždy nanovo obnovené



## Myrtos (Fournou Korifi)

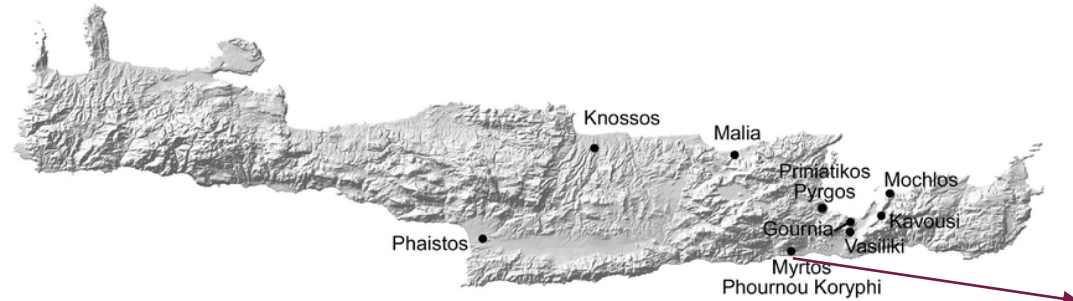

- 1967 - 1968; 30 x 50 m
- osada: 65 miestností, chodby, dvory, hradba s 2 vchodmi
- Interpretácia: P. Warren (komplex so spoločnou kuchyňou)  
Whitelaw (5 rodín)
- 2 stavebné fázy = keramika EM IIA: drobný keramický tovar tmavej farby  
EM IIB: obmedzené množstvo svetlej keramiky
- lokalita zničená požiarom - rádiokarbónové dat. = medzi 2292 a 1770 BC  
- termoluminiscenčné dat. = medzi 2580 a 2170 BC
- EM IIA: hrnčiarska dielňa (Rooms 49, 51), opevnenie, jednoduchá konštrukcia stien, jednopatrové domy (niekedy prístupné zhora).
- EM IIB: Warren - komplex spravovaný ústredným orgánom (špecializované, skladovacie, kultové miestnosti).  
Branigan - komplex ako sídlo jedného vládcu  
Whitelaw - aglomerácia piatich/šiestich nezávislých jednotiek
- doklad nárastu osídlenia (EM IIA až EM IIB) = analýza spojov stien a nálezov (viacpočetné priestory rovnakého typu)
- bez dôkazov existencie sociálnej hierarchie

## Bohyňa z Myrtos

- EM IIB
- východná stena miestnosti 92 (JZ výkopu)
- položená na podstavci - 13 cm

92 = "svätyňa" - predchodca minojských domových svätýň

- postava + stojan (= oltár)
  - 89 lebka mladého muža
  - 91 množstvo nádob (= vybavenie svätyne)
  - 91 lavica a vaňa
- vrchnák nádoby: dlhé hrdlo, malá hlava, prepichnuté uši
  - džbán v ľavej ruke

### Funkcia

- džbán na vodu/víno/olej

### Interpretácia

- antropomorfná nádoba na oltári
- pravdepodobne súčasť svätyne

## Myrtos (Fournou Korifi)





# Metódy absolútneho datovania

**Radiokarbonová metóda** - táto chemicko-fyzikálna metóda je založená na sledovaní pomeru izotopu uhlíku  $^{14}\text{C}$  ku  $^{12}\text{C}$  v pozostatkoch živých organizmů. Radioaktívna forma uhlíku ( $^{14}\text{C}$ ) sa totiž fotosyntézou dostáva do rastlín a odtiaľ do potravného reťazca. Príjem radioaktívneho uhlíku pak končí prerušením účasti vzorku v uhlíkovom kolobehu, teda smrťou organizmu, a od tohoto okamžiku začína premena  $^{14}\text{C}$  s poločasom rozpadu na  $^{12}\text{C}$  5730 let. Množství zbylého  $^{14}\text{C}$  v nalezenej zbytku organizmu sa zmieri a dle jeho množství je pak možné určiť jeho absolútnu stáť.

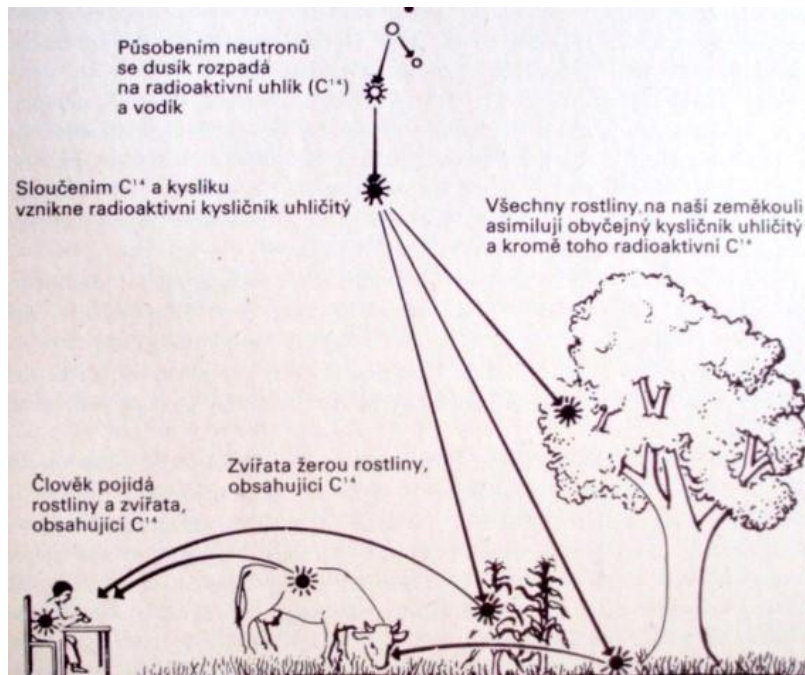

**Termoluminiscenční metóda** využívá možnosti vyvolat záření (uvolnění potenciální energie hromadící se v hlině vzájemným působením radioaktivních prvků a minerálů) keramiky nebo vypálené hlíny vůbec a měřit intenzitu této luminiscence s chronologickými důsledky.



# Raná doba minojská II (EM II, 2700 - 2150 BC)



## Trypiti

- 1986 a 1988: Antonis Vasilaki
- osada na skalnatom kopci, 2 prístupy (JV, SZ)
- 36 miestností rozdelených na 2 časti (EM II a EM III - MM IA)
- obdĺžnikové, štvorcové miestnosti; dochované 2 m vysoké steny

### Severná časť

- 3 domy, steny z kameňa, centrálna miestnosť, 2 úzke bočné miestnosti - sklady
- dvojité steny = rarita tohto obdobia

### Južná časť

- odkryté 4 domy a piaty čiastočne
- SZ dom má 2 stavebné fázy, centrálnu časť, dlhé úzke miestnosti
- plytké ohnisko s popolom

### Nálezy

- kamene na mletie obilnín, sekery, závažia, nástroje na rezanie, sekacie a výrobu kostenných nástrojov,
- kosa, píly, nože pre zber úrody
- nepriamy doklad poľnohosp. = kamene na mletie
- priamy doklad poľnohosp. = obilniny a strukoviny v 2 miestnostiach

### Chov

- ošípané, hovädzí dobytok, hydina, zajace + rybolov

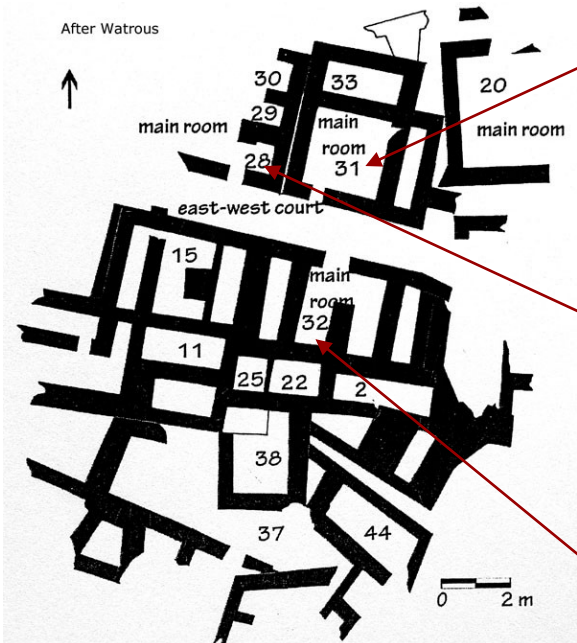

Osada z neznámych dôvodov opustená.

## Keramika

- Ayios Onouphrios a Lebena - pokračovanie z EM I
- Pyrgos Ware + Insiced Ware miznú
- Fine Grey Ware: EM IIA

### 1. Light on dark:

- tmavá keramika - biela/červená hlina
- maľovaná pred výpalom



### 2. Vasiliki Ware: EM IIB

- exkluzívny tovar typický pre J a V ostrova
- výzdoba = imitácia toreutických a mramorových predlôh
- primitívny hrnčiarsky kruh
- výpal pri nízkych teplotách
- typ džbánu s vysokým hrdlom; "tea pot" (predlohy z Egypta)

## Vasiliki Ware



# Raná doba minojská II (EM II, 2700 - 2150 BC)

- prvýX sa objavujú kovové predmety
- medené a bronzové dýky v hrobkách
- hudobné nástroje: systra z Mesárskej nížiny (Archanes Phourni)

## Kamenné nádoby

- oblúbený tvar
- z chloritovej bridlice s rezanou výzdobou
- mramor, serpentín, tuf

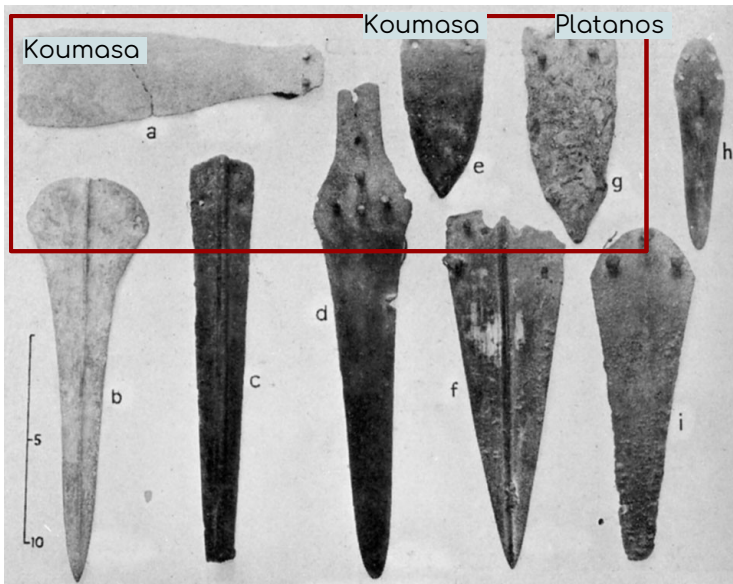

# Raná doba minojská II (EM II, 2700 - 2150 BC)

## Miscellanea

- súbor zoomorfných džbánov, lokalita Koumasa



## Idoly

- antropomorfné nádoby
- kykladský typ
- ženské; kamenné



## Pečate a pečatidlá

- prvé doklady pečatidiel
- dokumentácia/kontakt s okolitými oblasťami

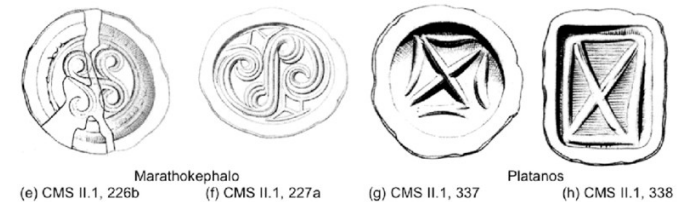
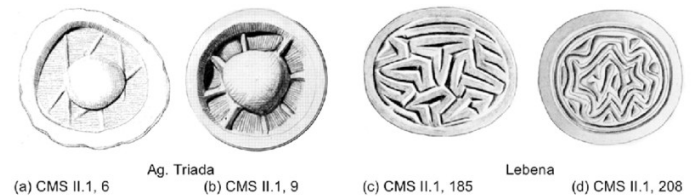

EM III

- počiatky formovania palácovej civilizácie

# Raná doba minojská III (EM III, 2150 - 2000 BC)

- obytná architektúra málo známa - sýpka v Knosse (J strana neskoršieho paláca)
- zachovaný mút (S časť západného dvora neskoršieho paláca)
- hrobová architektúra rovnaká ako v EM II
- formovanie palácovej civilizácie

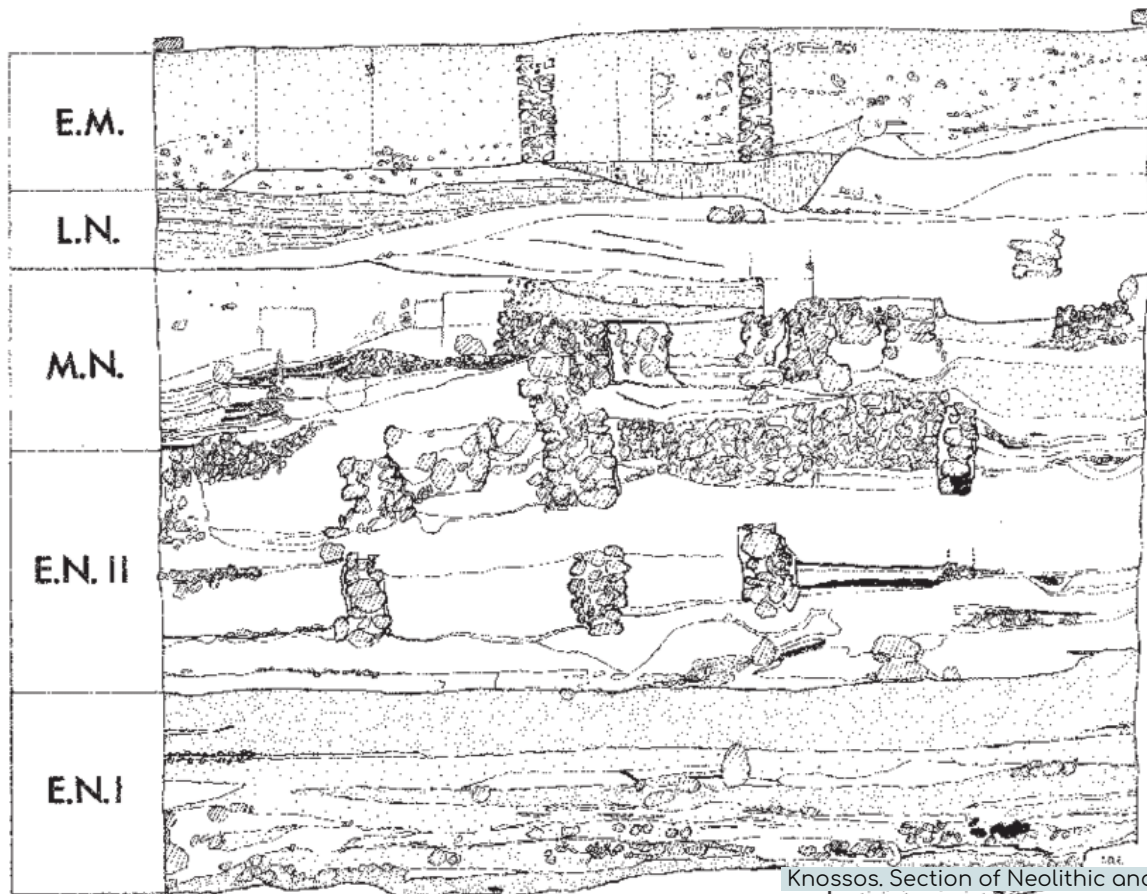

Knossos. Section of Neolithic and Early Minoan Occupation in West Court.

- nepravdepodobný pokles štandardov + prerušenie kontinuity vývoja
  - Tylissos House - konštrukcia, veľkosť, detail

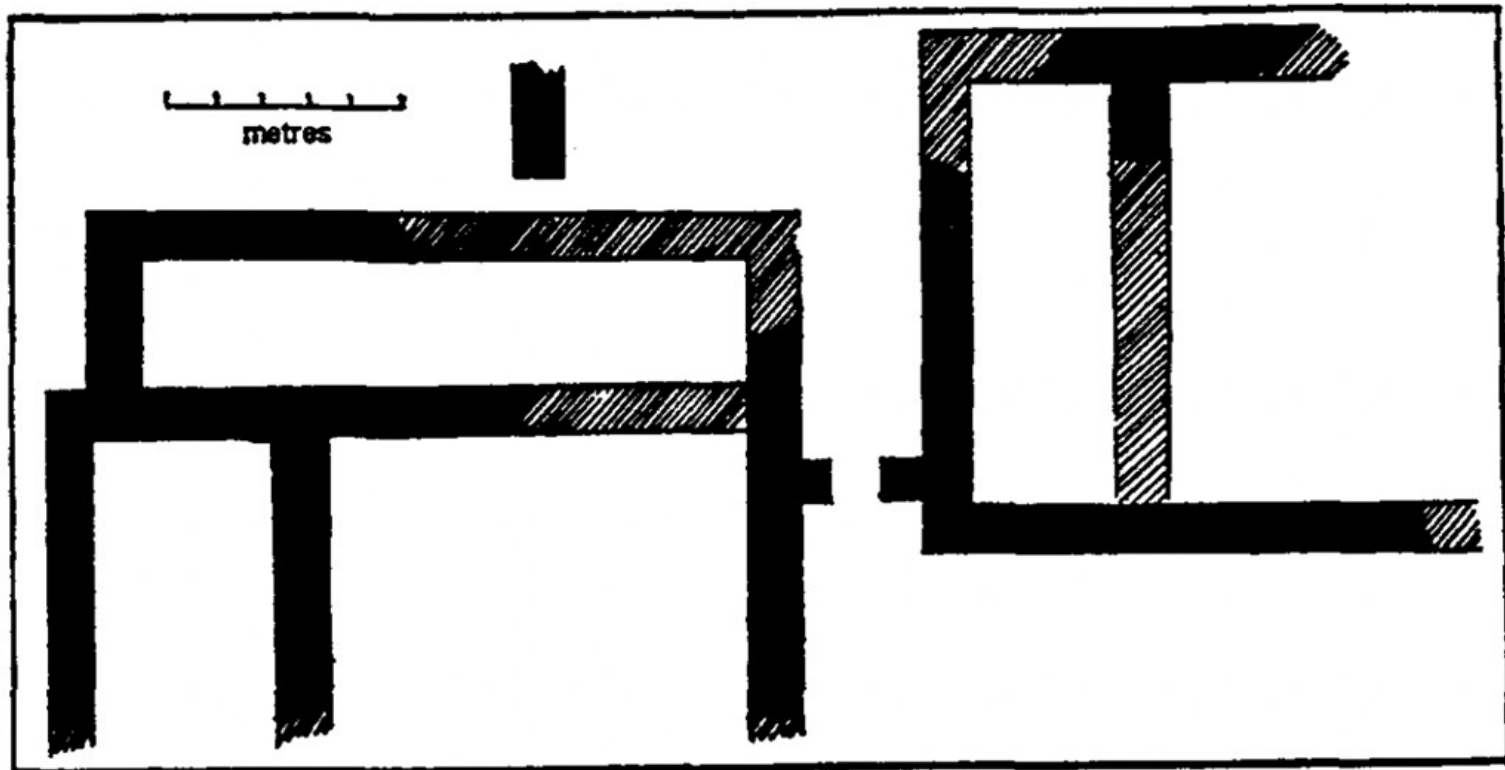



## Problém s definíciou - A. Evans

- obdobie definované na základe odlišnej keramiky od EM I - II
- definícia sa opiera o keramickú sekvenciu typickú (Gournia, Vasiliki)
- EM III ako problém obdobia pred výstavbou palácov v Knosse, Phaiste, zrejme v Malii

## Keramika

- keramická fáza EM III = silný regionalizmus (Knossos)
- najbežnejší typ *Dark-on-Light* a *Light-on-Dark Ware*
- *Dark-on-Light Ware*
  - pokračuje z predchádzajúcej fázy; typický tvar tzv. "egg-cup" (jeho predchodca v EM IIA);
  - novým tvarom je pohár "one handled cup"; doložené džbány (vývoj z EM IIB) - dekorované motívmi v pásoch; ojedinelý nález tzv. "trefoil-mouthed jug"
- *Light-on-Dark Ware*
  - pokračuje z predchádzajúcej fázy; obecné zahŕňa všetky formy nádob ktoré sa objavujú v *Dark-on-Light Ware*:  
egg-cups, šálky, misky, džbány atď.

Dark-on-Light Ware



"egg-cups"

"one handled cup"



džbány s výlevkou



"refoil-mouthed jug"

Light-on-Dark Ware



# FORMY POCHOVÁVANIA - EM

# Raná doba minojská (EM - MM) : pochovávanie

## neolit

- kostrový materiál pomerne vzácny
- ojedinelé fragmenty a zriedkavé pohrebiská - prevažne v jaskyniach

## EM

- nárast viditeľných foriem pochovávania; mimo obydlia
- nové formy pochovávania (tholoi a "domové hrobky")
- zmena vnímania posmrtného života
- hrobové prídavky: dýky, šperky, diadémy, prívesky, pečatidlá
- najznámejšie lokality: Mochlos, Platanos, Koumasa, Kamilarí

jaskyne  
"domové hrobky"  
šachtové hroby  
tholosové hrobky  
larnax  
pithoi

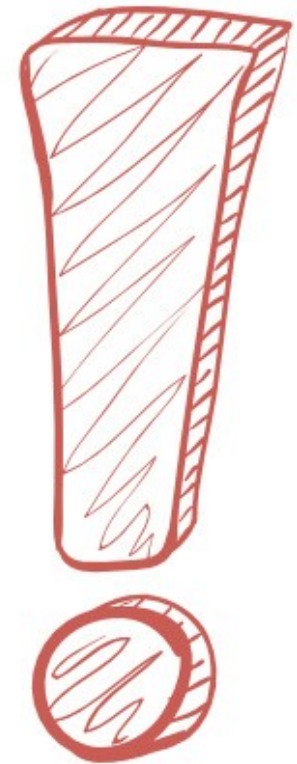

# Raná doba minojská (FN - EM) : 1. pochovávanie v jaskyniach



- štandardná forma pochovávania FN - EM III (MM IA)
- S a V ostrova
- pozostatky jedincov v neusporiadanom stave
- opakované pohreby na malej ploche
- doklady po ohni
- žiadny významný dôkaz o kulte mŕtvych

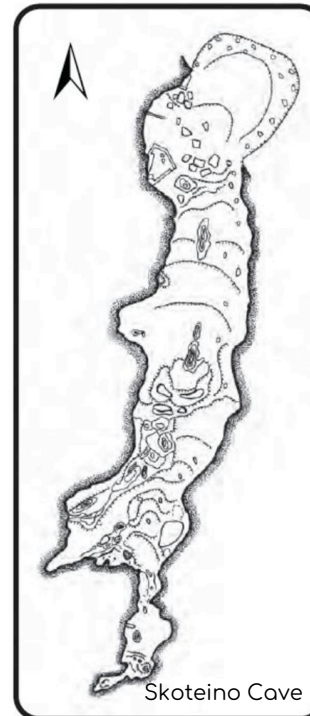

Skoteino Cave

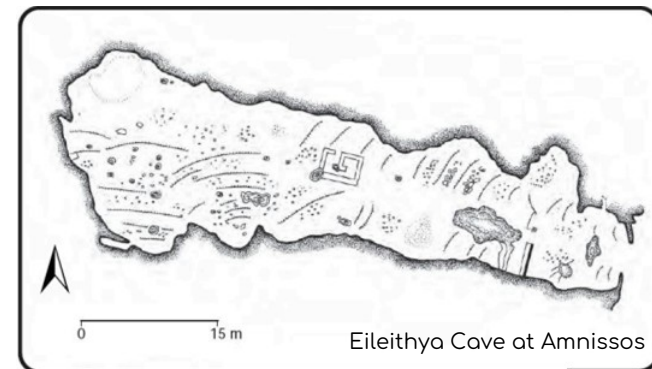

Eileithya Cave at Amnissos

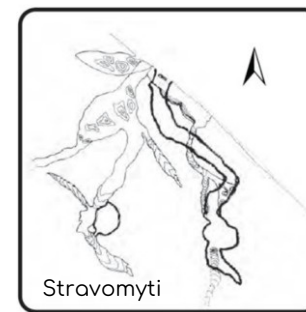

Stravomyti

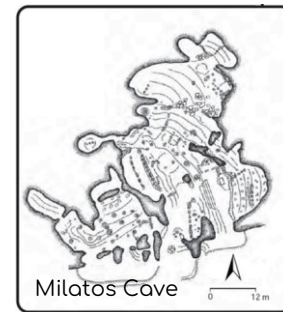

Milatos Cave

# Raná doba minojská (EM) : 2. “domové hrobky”

## 2 formy

- komplex so sériou úzkych a dlhých paralelných komôr v rámci jednej obdĺžnikovej budovy (Chrysolakkos)
  - komplex so skupinou štvorcových a podlhovastých miestností v rámci jednej budovy (Mochlos)
- 
- formy bez chronologického rozdielu - často v rámci jedného pohrebiska
  - Mochlos: zachované steny 2,5 m; útes súčasťou zadnej steny
  - budovy pravdepodobne zastrešené (plochou?) strechou
  - steny z niekoľkých vrstiev kameňa
  - vchod s kamennou platňou

## pôvod

- paralela vtedajšej domácej architektúry
- kopírovanie domov živých = “domy pre mŕtvych”

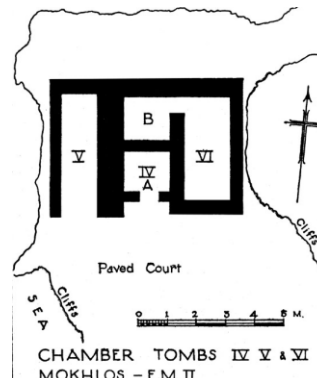
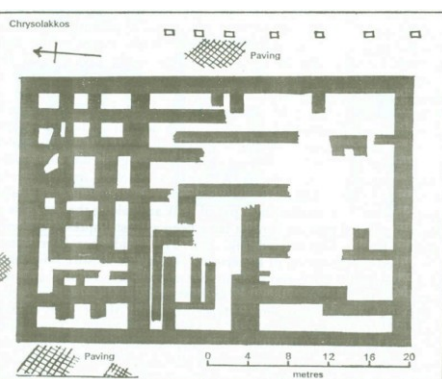

## Raná doba minojská (EM) : 2. “domové hrobky”

- forma hrobky najbežnejšia na SV a V ostrova
- najstaršie doklady EM II - MM II (Mochlos IV do MM III)
- Chrysolakkos: najznámejšie pohrebisko MM IA

### spôsob pochovávania

- viacnásobné inhumácie
- kosti hromadené v konkrétnej časti
- EM III-MM IA: umiestňovanie larnakov a pithoi
  - individualizované pochovávanie (v EM II chýba)



### interpretácia

- Soles a Whitelaw: hrobka určená príbuzenskej skupine (rodine)
  - dôkaz hierarchickej spoločnosti (?)
  - rozdiely: veľkosť, blízkosť osady, archit. prepracovanie, hrobová výbava

# Raná doba minojská (EM) : 3. šachtové hroby

- paralela súčasnej kykladskej kultúry
- šachtové hroby na Kréte zriedkavé
- SV Kréta: Mochlos, Pseira, Zakro, Ayia Photia
  - silný kykladský vplyv v EM II
- J Kréta: výnimka lokalita Arvi
- tento typ v EM končí
- keramické a bronzové nádoby pod silným vplyvom





# Raná doba minojská (EM) : 4. tholosové hroby

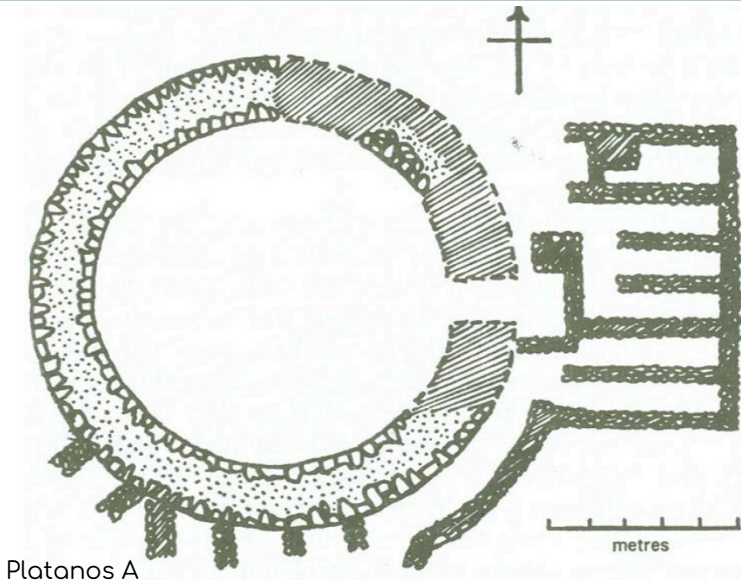

Platanos A

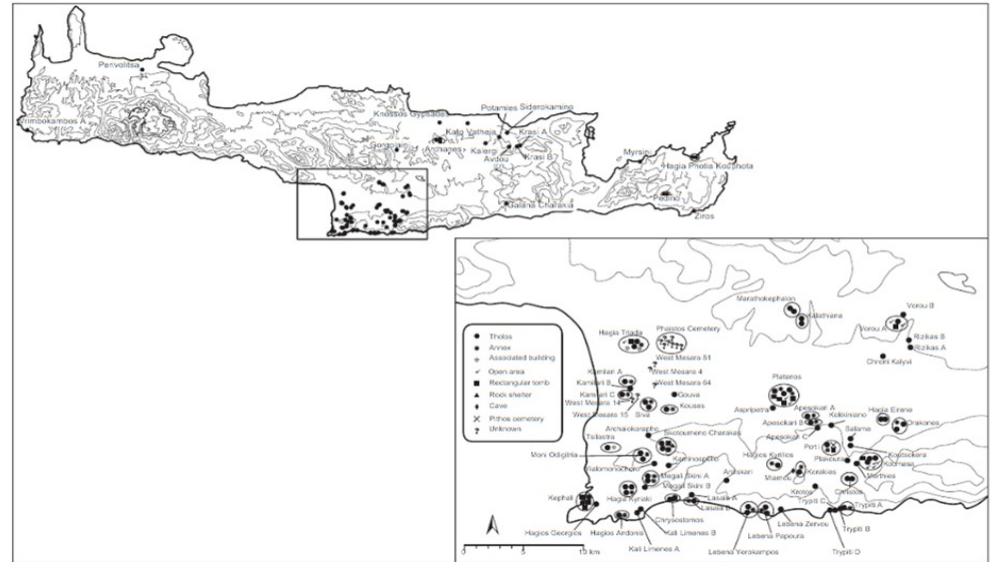

- najvýraznejší + najproblematickejší typ zo skupiny hrobiek
- známych viac ako 70 zo 45 lokalít - južná Kréta (Mesárska nížina)
- pravdepodobne jediný bežne používaný typ do LM I - LM IIIA

## typológia

- kruhová s priemerom 4 - 13 m; hrubé steny 0,70 - 2,5 m
- neopracované poľné kamene - vonkajšia a vnútorná strana múry z väčších kusov
- nadzemná stavba; vchod na V strane (1 x 1 m) uzavretý kamennou platňou
- pravoúhle miestnosti sekundárne pristavané
- mierne klenuté steny
- séria vyčnievajúcich platní: 0,3 - 10 m nad úroveň terénu
  - zábrana k presahu terénu nad hrobku
  - typ "lešenia" pri stavbe hrobky
  - prístup k vrchnej časti

# Raná doba minojská (EM) : 4. tholosové hroby

## problematika zastrešenia

- argument v prospech kamennej klenby
  - nedoložené podpory plochej strechy (musela byť klenutá)
  - masa zrúteného materiálu (klenby) v priestoroch hrobky
  - korbelovanie vnútornej strany muriva
  - extrémne hrubé murivo k udržaniu klenby
  - vyčnievajúce platne ako podpory pre klenbu

ako

## “lešenie” pri stavbe horných častí hrobky

- argument proti kamennej klenbe
  - malé množstvo zrútenej časti na pokrytie klenby (dnes vyťažené?)
  - konštrukcia a stavebná technika ako nedostatočná
- možné riešenie
  - Pini: menšie tholoi (do 7,5m) klenuté (problém len u veľkých štruktúr)
  - Hood: vrchol zakrytý drevom vystuženou klenbou z nepálených tehál
  - Braning: plochá drevená strecha + platne ako prístup k vrcholu

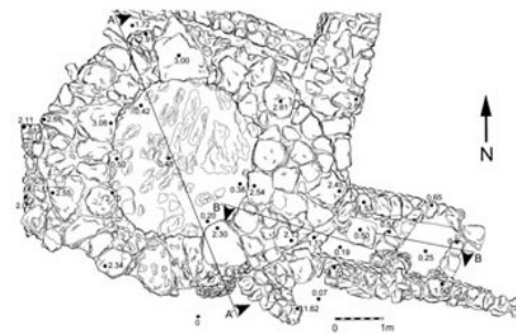
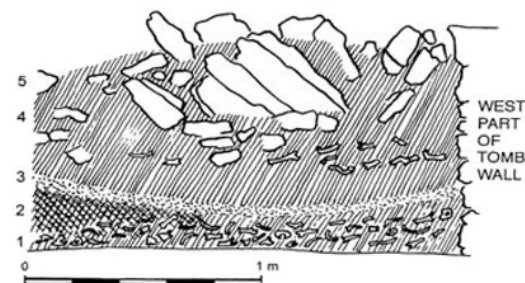
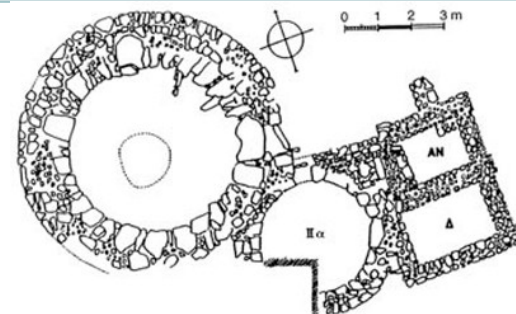

# Raná doba minojská (EM) : 4. tholosové hroby : Platanos

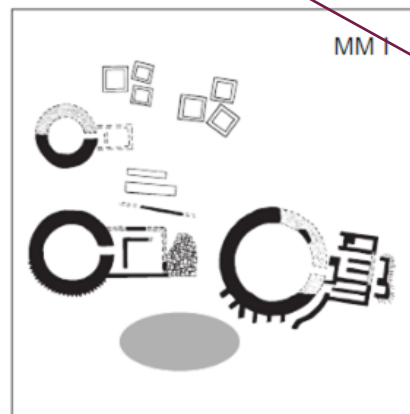
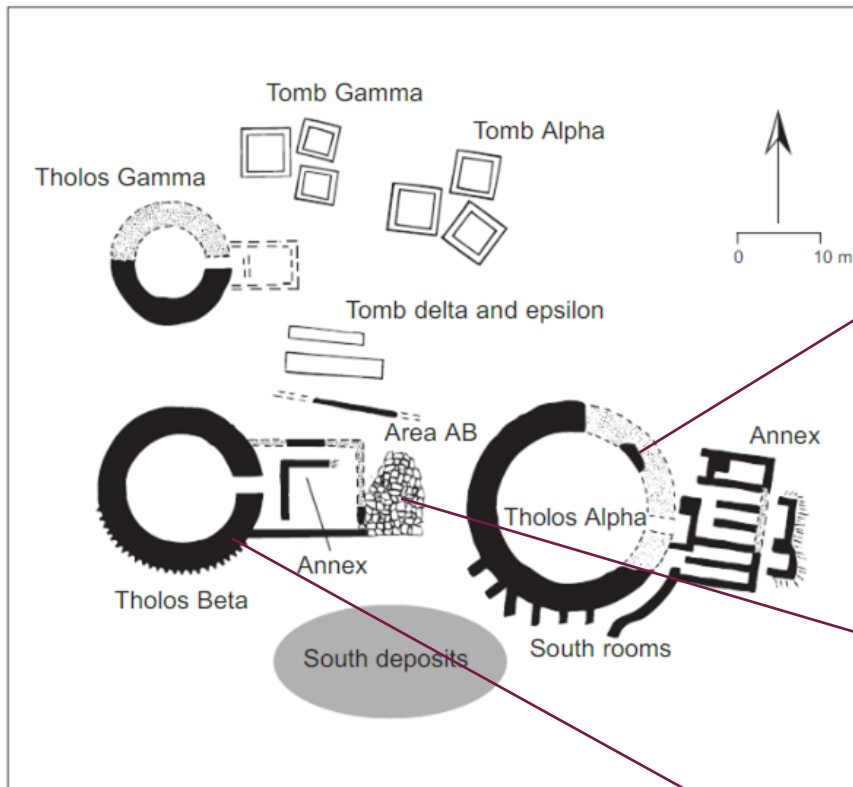

# Raná doba minojská (EM) : 4. tholosové hroby : Kamilari

spôsob pochovávania

- množstvo inhumácií; masy kostí a predmetov; stopy po ohni -vydymovanie?
- sociálna rovnosť; osobné veci zosnulého + jedlo
- rituálne predmety: kamenné vázy + antropomorfné nádoby
- EM I-II = pohrebné účely
- EM III - MM I = obrady za účasti väčších skupín?

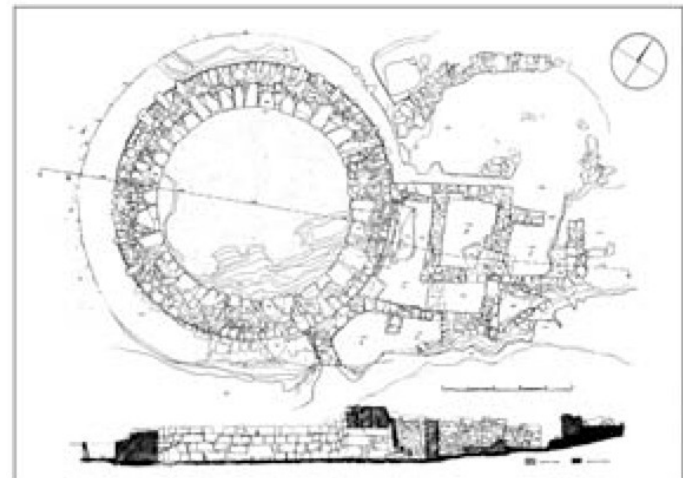

## PRE-PALATIAL SITES : THE FIRST MINOANS

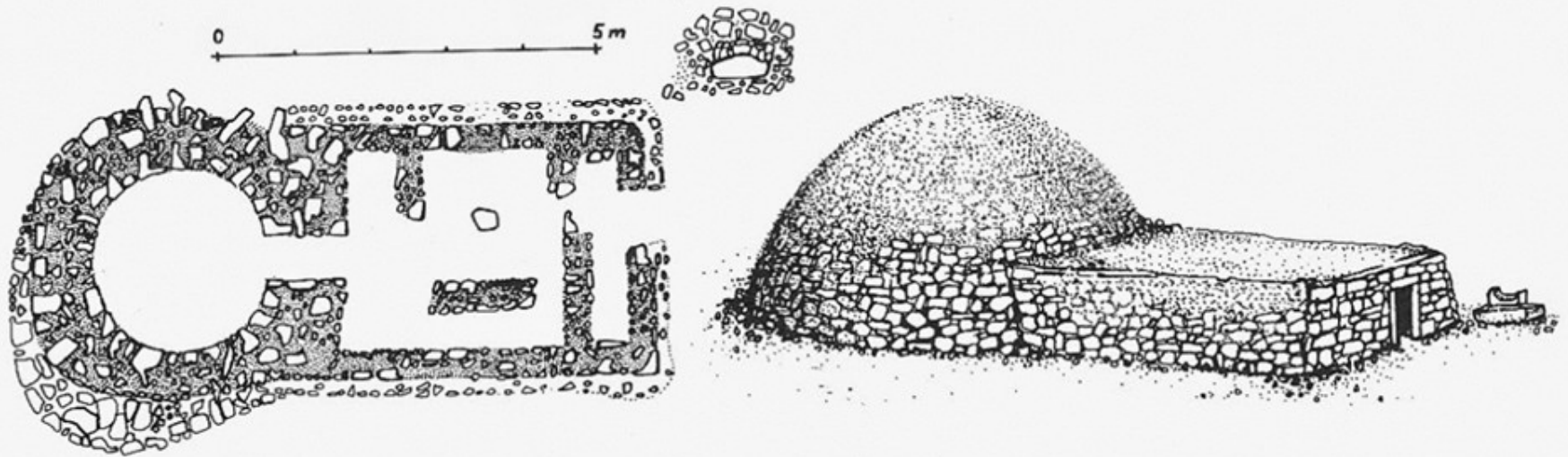

A ground plan and reconstruction of a typical Mesara Tomb



Apesokari Tholos Annex



Kamilari



Tholos E at Archanes Phourni



Tholos A at Ayia Triadha

# Raná doba minojská (EM) : 4. tholosové hroby : pôvod

1. tholoi z nepálených tehál sýrskej kultúry Halaf (lokalita Arpachiyah), 5000 BC
2. kruhové hrobky v Núbii
3. klenuté hrobky Starej ríše v Egypte
4. kruhové domy v Khirokitia na Cypre -> kruhové hrobky kultúry Kefala (Kyklady)
  - a. kykladské hrobky sú malé oproti veľkým EM tholoi
  - b. kykladský vplyv bol obmedzený LEN na S časť ostrova
  - c. neexistuje priamy dôkaz neolitických domov na Cypre s kultúrou Kefala

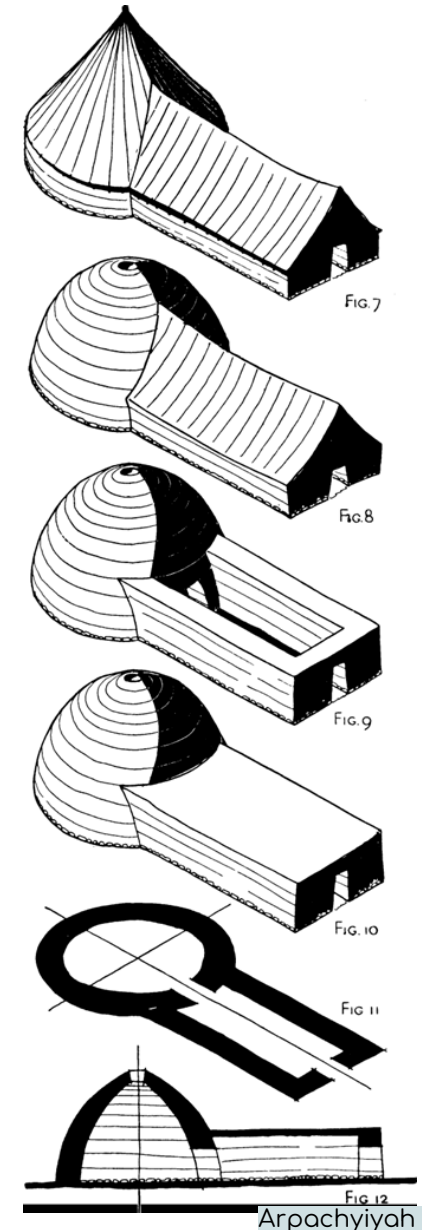

# Raná doba minojská (EM) : 5. larnax a pithoi

- pochovávanie v larnakoch a pithoi: EM III
- obľúbené od MM
- forma pochovávania rozšírená v Malej Ázii počas strednej DB
- najstarší príklad - neolit - kultúra Kefala (Kyklady)
- v LM používané zriedka
- grécka pevnina v strednej DB: bežne používané (hlavne deti a dojčatá)

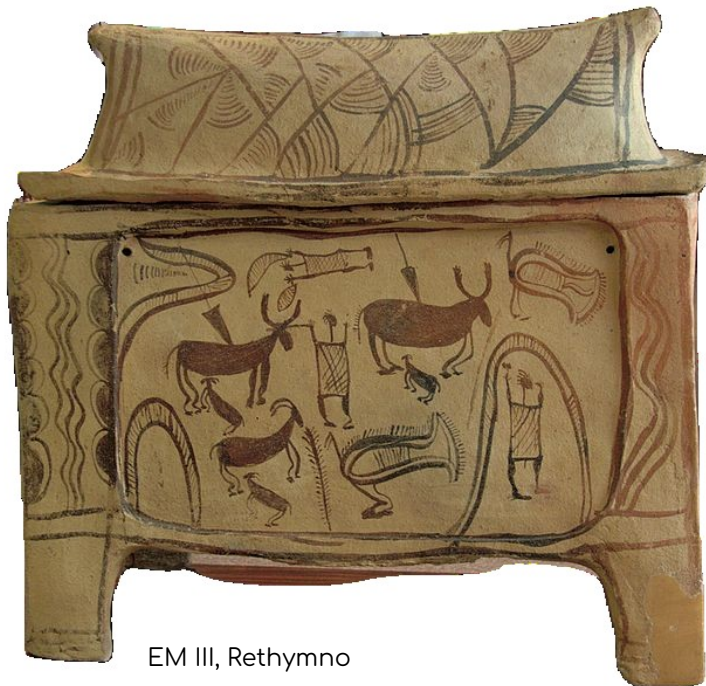

EM III, Rethymno



LM III, Knossos



# Raná doba minojská (EM - MM IA) : zvláštnosti pohrebných zvykov

1. pohrebné praktiky vysoko regionalizované:

(Mesara)

strede, východe a západe

“domové hrobky” na severe

tholosové hrobky na juhu

jaskynné pochovávanie na

šachtové hroby na SV

1. pôvodné formy charakteristické pre EM

silný kykladský vplyv

jaskynné pochovávanie: doznievanie neolitu

šachtové hroby:

1. podzemná pohrebná stavba s mimeriados dlhou životnosťou

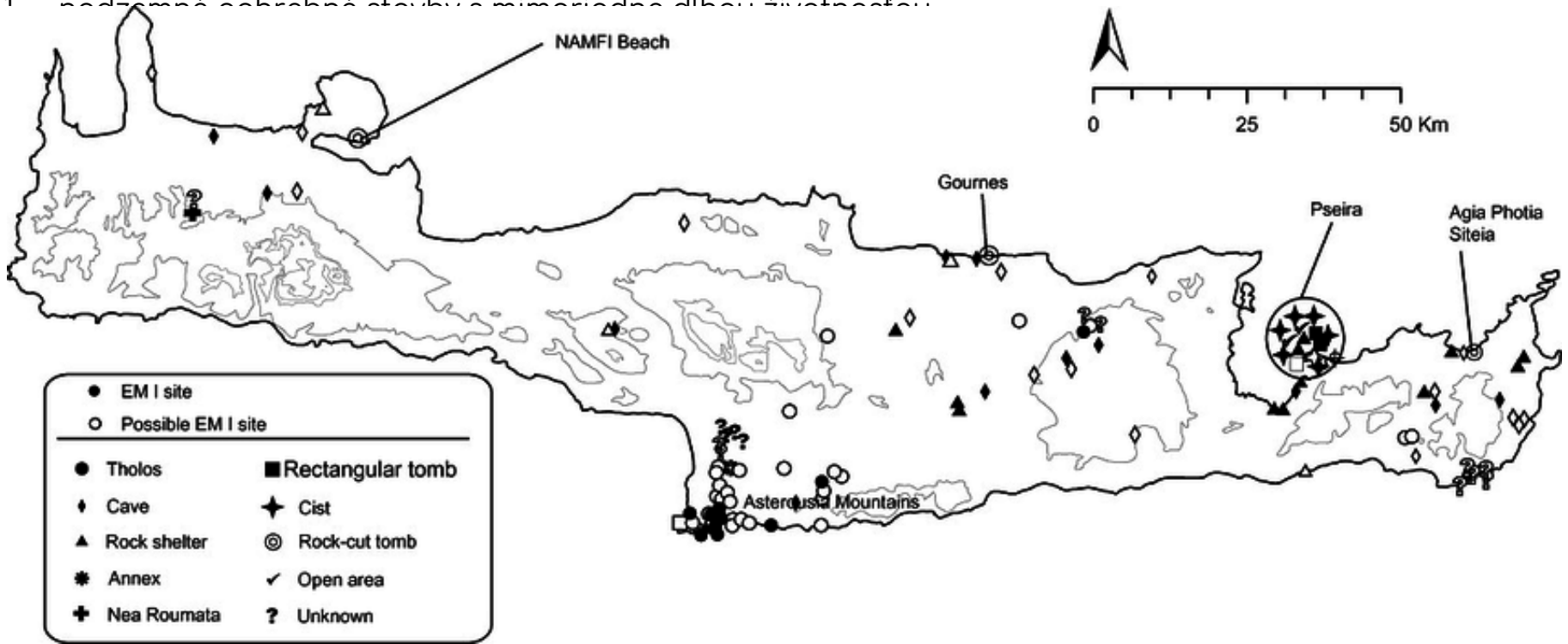

ZNÁME POHREBISKÁ - EM

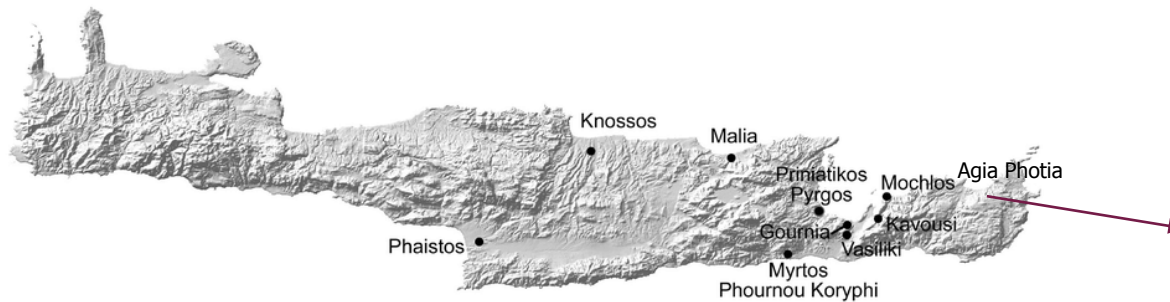

- strategická poloha medzi Siteia a Palaikastro
- objavené 1971: 252 hrobov, cca 1800 ks nálezov
- Význam:
  1. kykladská prítomnosť (kykladská kolónia ?)
  2. nové krétske nálezy niekoľkých kategórií
  3. architektonický štýl + pohrebné zvyky známe z egejských lokalít
- pohrebisko pretrváva EM I - EM II
- komorové hroby: 2 komory, kalich Pyrgos Ware, vchod zakrytý doskou, nepravidelný tvar



## Hrob Nea Roumata



- tholosový hrob EM I 1,10 x 0,61 m; objavený 1980
- vchod uzavretý doskou - vchod zhora (kykladská paralela)
- hrob z riečnych okruhliakov
- telo v skrčenej polohe + prídavky
- podlaha spevnená doskami (ostrov Syros)



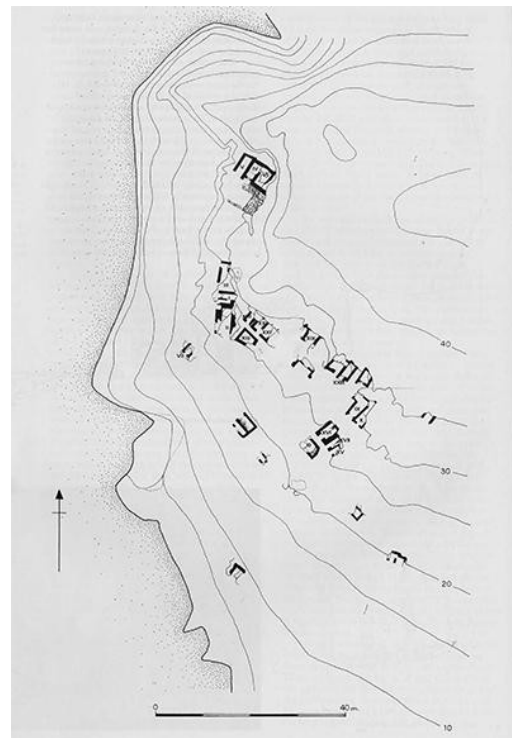

- 1908, R.Seager: pohrebisko v Z časti ostrova
  - 20 hrobiek, pithosové hroby, hrobové jamy
  - 2 veľké hrobky - hroby členov vládnucej elity (izolované, bohaté)
  - EM II-III (až MM IA)
- 70.roky, J.Soles: podrobný plán pohrebiska + detail. hroby

## Pohrebisko Mochlos



### osídlenie

- FN/EM: prví osadníci - malý rozsah + obmedzené trvanie
  - z Knossu, stredná Kréta (keramika)
  - bronzové vázy, misky
  - R.Seager: votívne predmety = votívny charakter lokality
- EM I: chýba Pyrgos (neistá kontinuálna okupácia)
- EM II: nárast veľkosti osady
  - P.Warren: preľudnenie (pohyb obyv. z V Kréty)
    - rozširovanie osady na Mochlos
  - prirodzený prístav
  - hladina mora od DR nižšia o 1,50m
    - v DB Mochlos spojený šíjou s Krétou
  - 2 hl.zdroje: chloritová bridlica + poľnoh. poda



IV-VI = významný hrobový komplex

- VI: strieborná nádoba (J.Soles), deformovaná (tvar nejasný)
  - V strana hrobky
  - šperky zámerne deformované
    - diadém: technika repusé + 3 krétske divé kozy
    - náčelník/symbol authority
    - súbor šperkov z tenkého zlatého plechu
    - ostrov ako dôležité obchodné centrum tej doby
    - importy z Mélu a Blízkeho východu
    - doklady hierarchickej štruktúry obyvateľstva

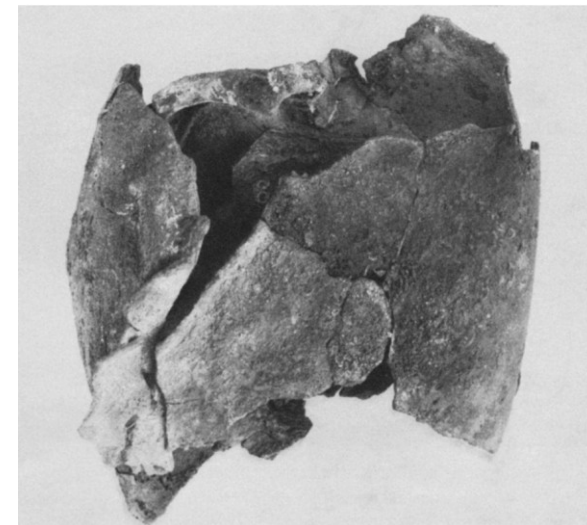
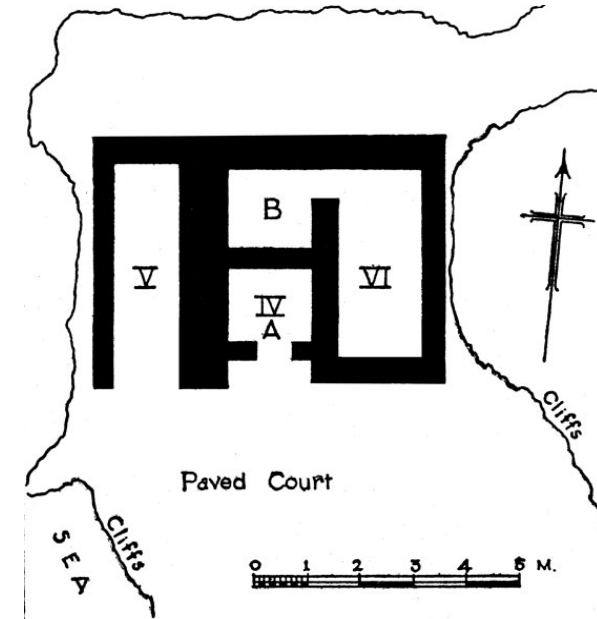





# NÁBOŽENSTVO A RITUÁL - EM

EM: materiál z hrobov = spojenie s náboženstvom

- amulety, figúrky, špecifické nádoby
- Apesokari, Platanos: obdĺžnikové konštrukcie - rituál?
- Koumasa, Kamilari, Mochlos: dejisko rituálov

EM I-III: žiadne domáce svätyne

amulety

- najčítateľnejšia skupina rituálnych predmetov
- z kosti, steatitu, slonoviny, meď
- tvary
  - *antropomorfné*: mužské+ženské
    - božstvá alebo ochrana za príbuzného
  - *zoomorfné*: vtáky, dobytok
    - domáce zvieratá = rituál pre ich blaho
  - *škrabky a sekerky*
    - otvory - určené na nosenie?
    - repusé
  - *amulety v tvare nohy* (ľudskej/zvieracej)
    - najčastejšie
    - Egypt: v hrobkách priviazané k členkom mŕtvych
  - *hladené a ryté kamene*

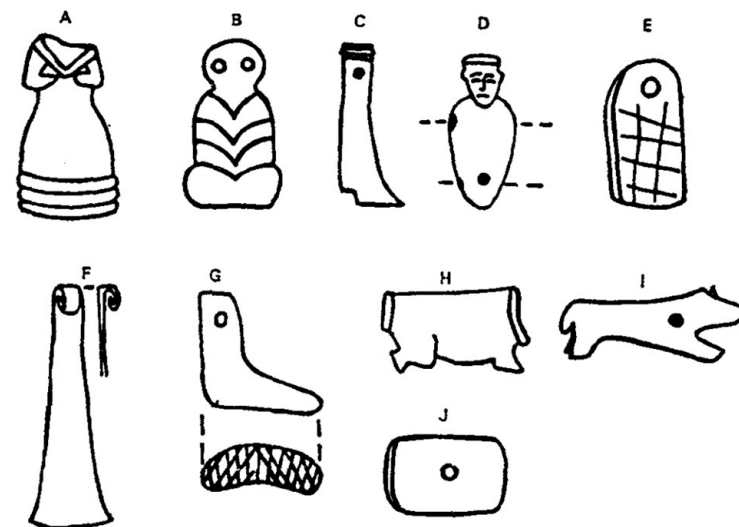
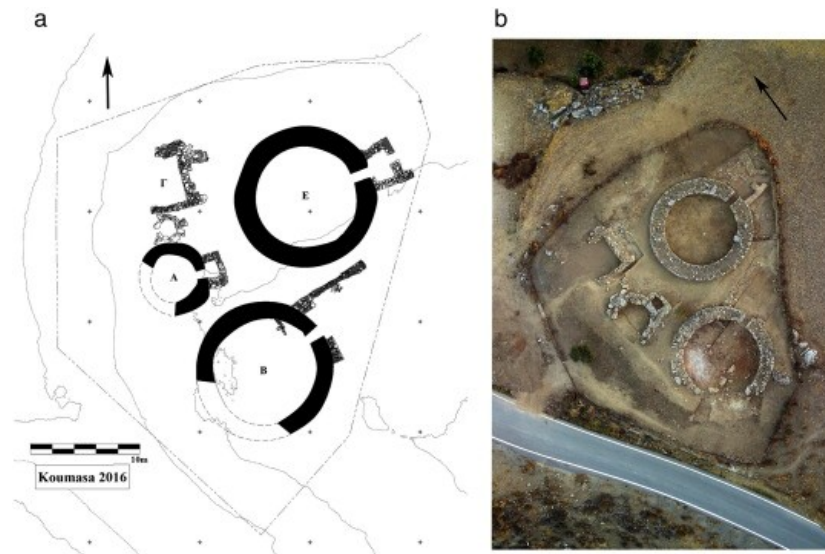



### plastiky

1. kykladské figurky
  - najznámejšie; štylizovaná hlava
  - ruky cez pás, nohy pri sebe
1. schematické
  - telo zakončené do špičky; egyptský štýl
1. realistické
  - vyobrazenie minojcov?

### interpretácie

- božstvá, prosebníci, mŕtvi, hračky
- Mosso: bohyňa Matka, bohyňa prírody
- Mylonas: spojitosť s deťmi - bohyňa "opatrovatel'ka", bohyňa požehnaní
- Nilsson: v službe mŕtvej osoby s ktorou boli pochované
- Evans: manželky, otrokyne

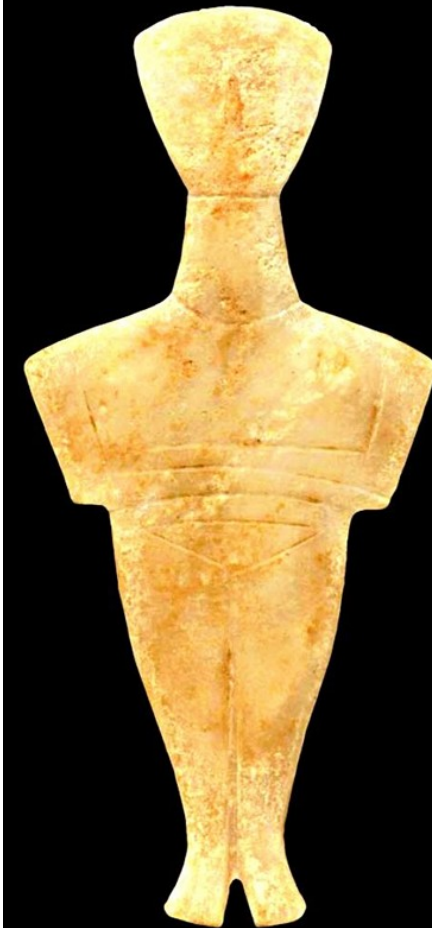

- votívne predmety EM II-III: Mochlos, Koumasa



Mochlos, EM III



Mochlos, EM II



Koumasa, EM II

PEČATIDLÁ - EM

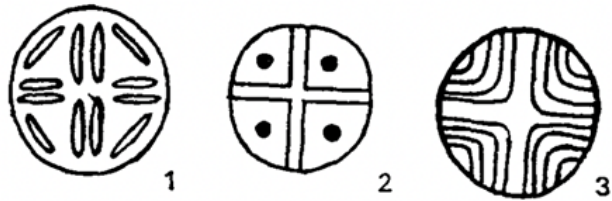

EM II  
Style I



EM II  
"Free" style



EM III  
"Free" style

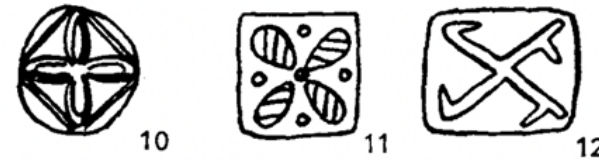

EM III-MM Ia  
Seal designs



- rôznorodosť v štýle a dizajne
- 3 hlavné štýly EM II
  - symetria: abstraktné, geometrické + variácie kríža (1-3)
  - free style: reprezentatívny, plynulé krivočiary (4)
    - ľudská postava, pes?
  - dizajnové: zdokonalenie umenia

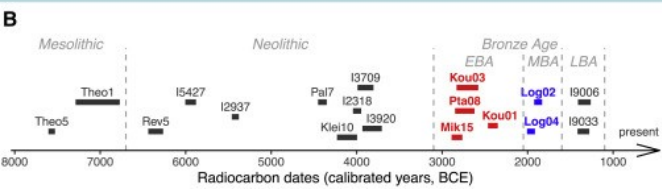
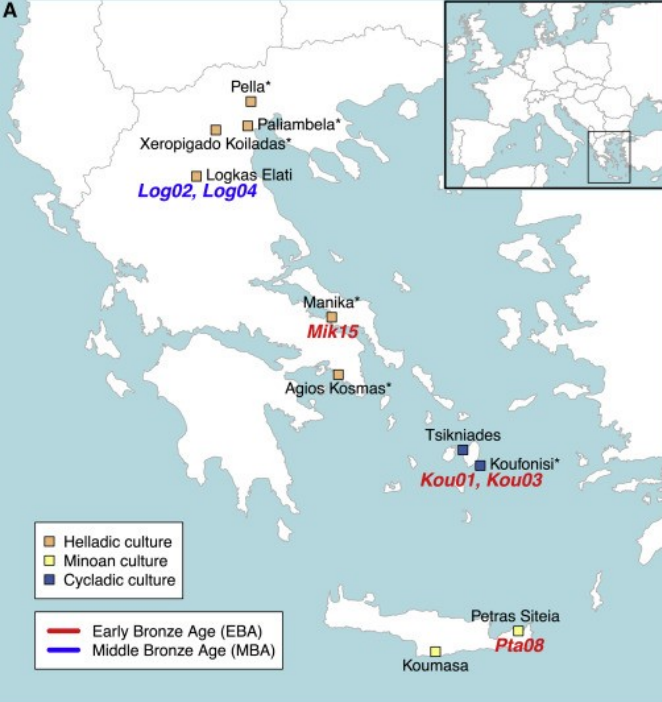

- EBA: minojská + heladská + kykladský civilizácia = podobné
  - inovácie nepodliehali migrácií ale kultúrnej kontinuite
- MBA: značný rozdiel jedincov zo S Egeidy od tých z EBA
  - polovica predkov zdieľaných s pontsko-kaspickou stepou
  - nositelia ponstko-kaspického genómu = podobní súč. Grékom
  - teórie o vzniku indoeurópskych jazykov

sekvencie 6 genómov: 4 z kultúr LBA, 2 z heladskej kultúry MBA

- kontroverzné výsledky národov z obdobia prechodu neolitu do BA



Ďakujem za pozornosť.