

Předrománský a románský sloh

Zuzana Fialová, Zdeněk Hejkal

NGK-FG

4.3.2008

Předrománský sloh

- Zahrnuje:
 - sloh karolínský (9.st.)
 - nazývaný po Karlu Velikém
 - svatováclavská rotunda sv. Víta na Pražském hradě
 - sloh ottonský (10.st. až přelom 11. a 12. st.)
 - pojmenován podle císaře Otty Velikého
 - vyznačuje se hmotností a nepatrnou členitostí těžkých staveb
 - bazilika sv. Jiří na Pražském hradě

Rotunda sv. Petra a Pavla nad Starým Plzencem



Bazilika sv. Jiří na Pražském hradě



Naše krajina v raném středověku

- Přílohové hospodářství se stává základem obživy
- V hradištním období (9. st.) osídlení rozptýlené
- Stavby v nevelké vzdálenosti od vody
- Slovanské osady tvořeny polozemnicemi (zahloubené chaty) čtvercového půdorysu (stěny z kúlů a houžvových výpletů s mazanicovou omítkou)
- Největší hrozbou byly kočovníci
- Slovanská hradiště obklopená mokřinami
- Hlavní koncentrace obyvatel v úrodných nivách Moravy a Dyje, Ohře a Labe (dostatek živin)

Polozemnice



Velkomoravské hradisko na odstavných ramenech řeky Moravy v Mikulčicích



- Charakter slovanských tzv. blatných hradišť
- Církevní centrum s 10 kostely a „palácem“ z 1. pol. 9. st.

Románský sloh

- Přibližně v letech 1000 – 1200
- vychází z architektury římské říše (Řím = Roma = románský)
- je nejstarším architektonickým slohem v Evropě
- postupně se z Itálie dostává do Francie a jižního Německa, a později do celé Evropy
- šířitelem je především katolická církev
- Románská kultura prošla třemi vývojovými fázemi:
 - raná fáze (do roku 1100)
 - vrcholná fáze (v letech 1100-1180)
 - pozdní fáze (v letech 1180-1250)

Rysy románského slohu

- Základním materiálem:
 - hrubě otesané kvádry
 - či přesně ořezané kamenné kostky
- Zdi byly silné, zůstávaly z venčí neomítnuté
- Okenní a dveřní prostory byly velmi malé

Stavební prvky románského slohu

- Pilíře
 - většinou trojdělené na sokl, tělo a hlavici.
 - Jádro pilířů někdy obohacují přípory.
- Sloupy - rovněž trojdělené (patka, dřík, hlavice)
- Portály
 - ústupkové v šíři zdiva, půlkruhově ukončené s reliéfní výzdobou tympanonu.
 - Jejich boky i oblouky ustupují pravoúhle nebo jsou lemovány pruhy a zdobeny plastikami na konzolách.
- Klenby
 - valené,
 - křížové s rovnou i stoupající vrcholnicí
- Vnější průčelí románských staveb zdobily lizény, pod hlavní římsou obloučky (obloučkový vlys), konzoly, zubořez, diamantování, ornamentální motivy. Největší pozornost se věnovala vstupnímu průčelí.

Vnější členění románské architektury

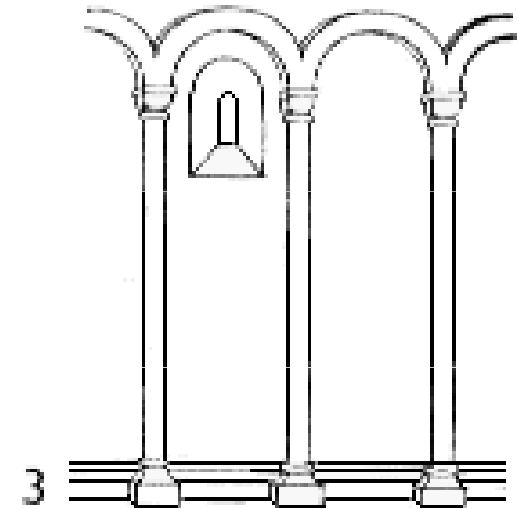
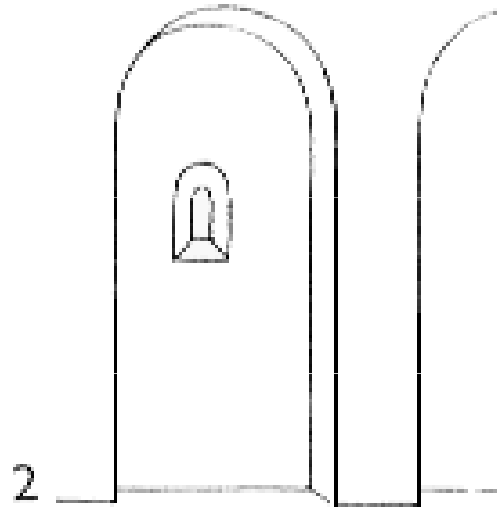
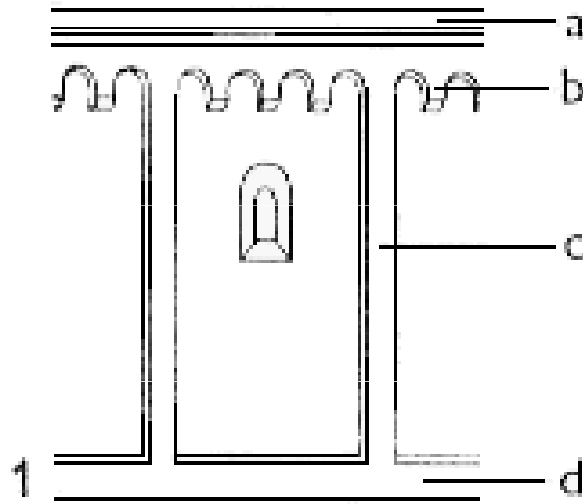

- 1 a - římsa
1 b - obloučkový vlys
1 c - lizéna
1 d - sokl
- **Románská okna:**
2 - slepé (liché) arkády na polopilířích
3 - slepé arkády na oblých příporách

Románský sloup a pilíř

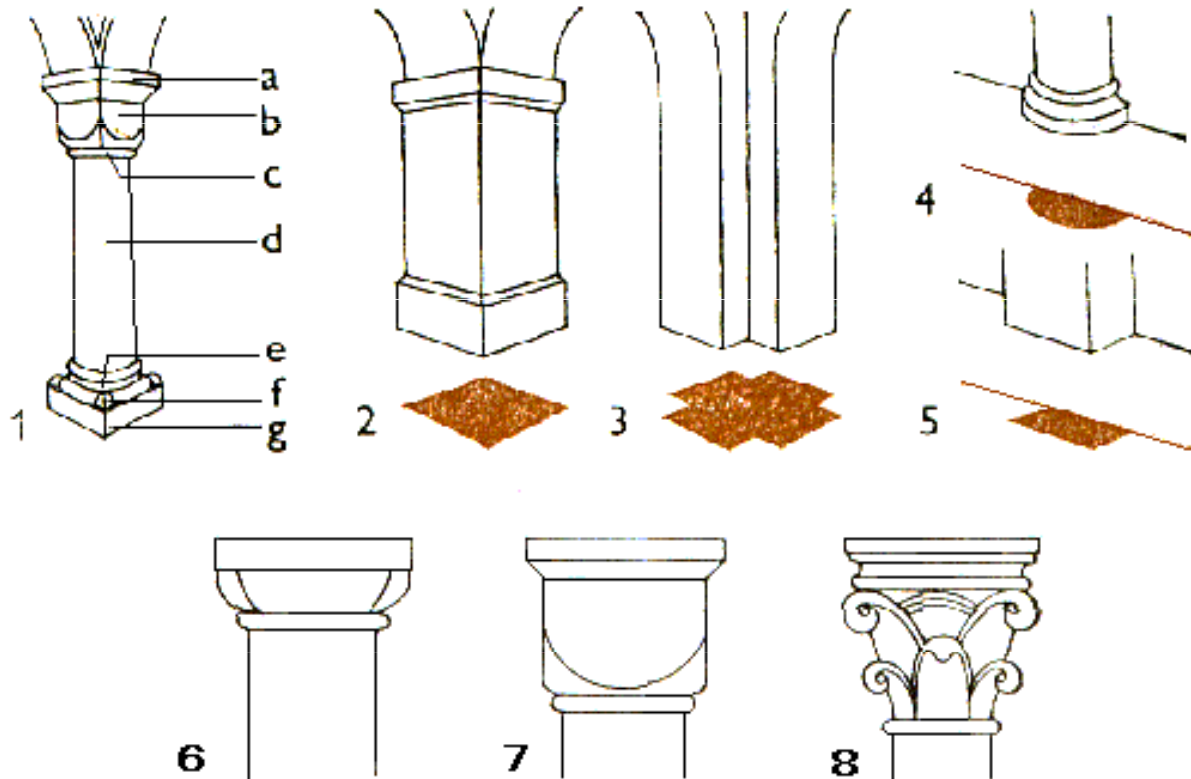

- **Svislé podporovací románské články:**

- 1 - sloup
- a - krycí deska (abakus)
- b - hlavice
- c - prstenec
- d - dřík
- e - patka
- f - nárožní drápek
- g - plintus
- 2 - pilíř
- 3 - křížový pilíř
- 4 - polosloup
- 5 - polopilíř

- **Románské hlavice:**

- 6 - polštářová
- 7 - krychlová
- 8 - kalichová

Románský portál a okno

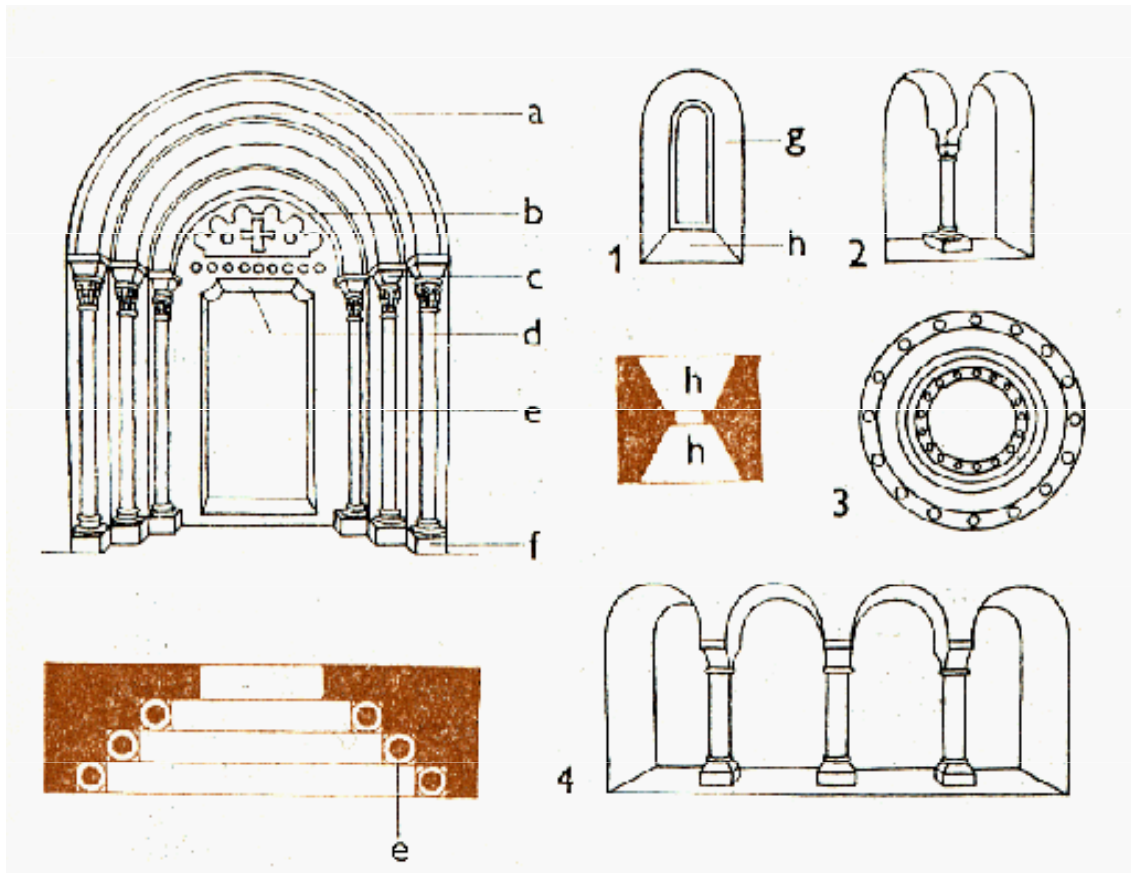

- **Románský ústupkový sloupkový portál:**
 - a - archivolta
 - b - tympanon
 - c - římsa
 - d - přímý nadpražní překlad
 - e - sloupky v ústupcích
 - f - sokl (trnož)
- **Románská okna:**
 - 1 - jednoduché:
 - g-špaleta
 - h-bankál(lavice)
 - 2 - podvojně sdružené
 - 3 - kruhové
 - 4 - čtyřosé

Románské klenby

- 1 - kupole
- 2 - koncha
- 3 - valená klenba
 - a-čelo klenby,
 - b-rozpon klenby
 - c-výška klenby

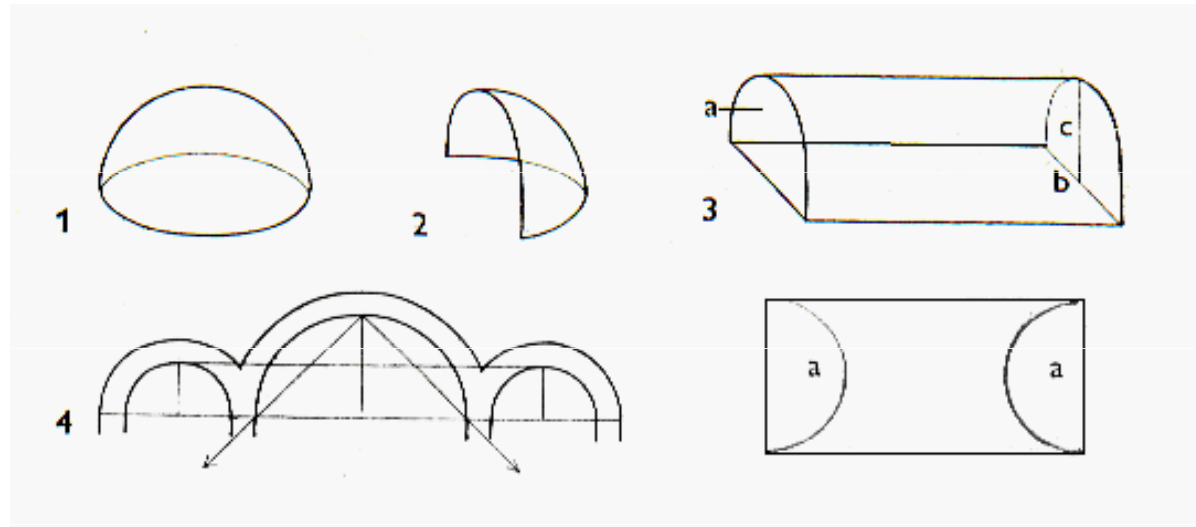

- Románská křížová klenba:
 - a - prsa (kápě) klenby
 - b - meziklenební pás
 - c - konzola

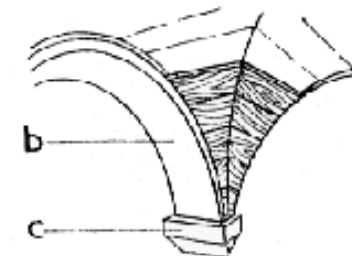
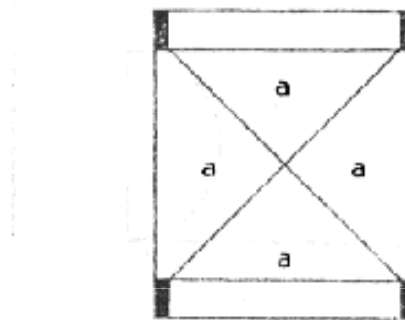

Románská ornamentika

- 1 - provazec
- 2 - perlovec
- 3 - meandr
- 4 - pila
- 5 - bobule
- 6 - zubořez
- 7 - ozuby
- 8 - hvězdice
- 9 - diamantový řez
- 10 - vlnovka, např. tvar ozdobnějšího obloučkového vlysu
- 11 - šachovnice, střídání vystouplých a vpadlých políček
- 12 - pletenec
- 13 - akant
- 14 - palmeta
- 15 - tordování - šroubovitě stáčení
- 16 - mandorla

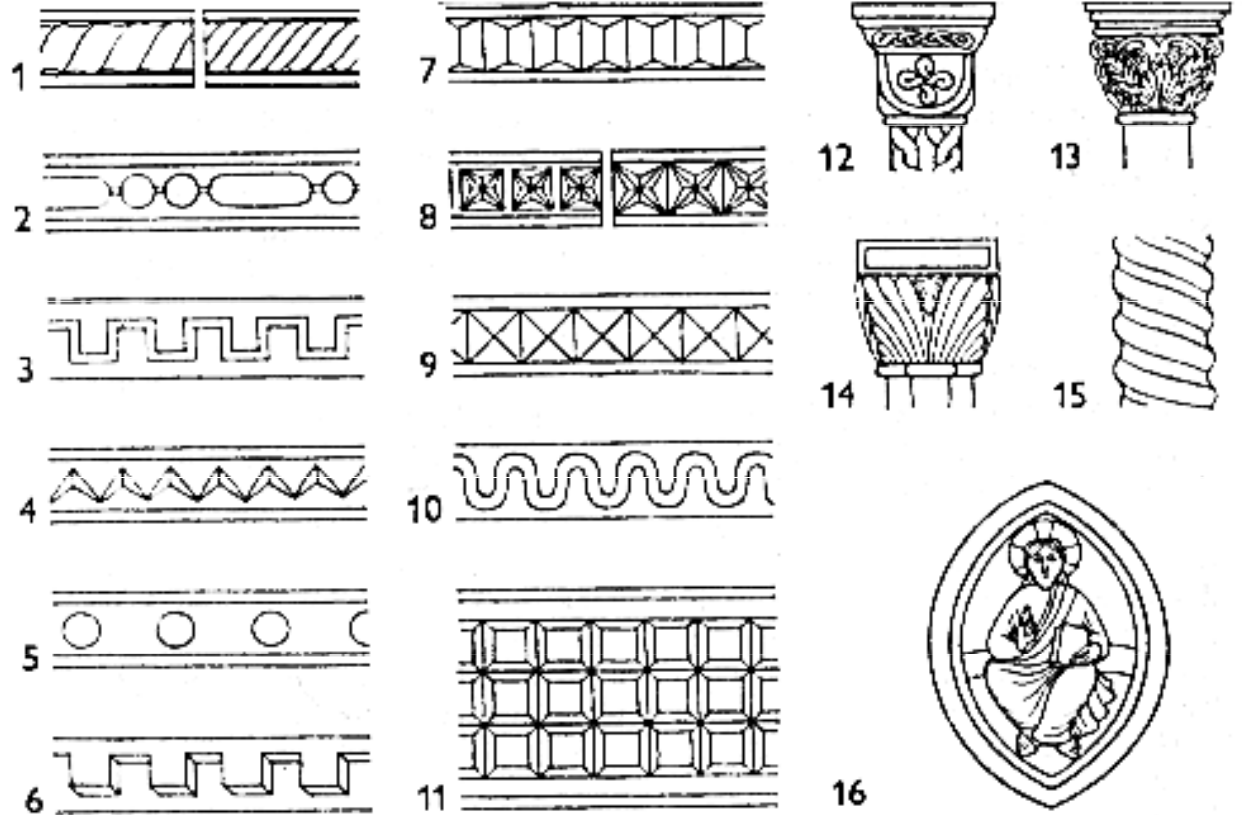

Stavby v románské době

- Sakrální, církevní stavby
 - **kostely** – kostel sv. Jakuba v Církvicích
 - **kláštery** - ženský klášter u sv. Jiří na Pražském hradě (10. století), Břevnovský klášter (nejstarší mužský, 993), Strahovský klášter, klášter v Doksanech, Porta Coeli v Předklášteří u Tišnova
 - **rotundy** - sv. Kříže v Praze, sv. Klimenta na Levém Hradci, sv. Jiří na Řípu, sv. Martina na Vyšehradě, sv. Kateřiny ve Znojmě
 - **baziliky** – bazilika sv. Jiří na Pražském hradě (z původní stavby zbyly jen základy, přestavěna po požáru r. 1142)
- Profánní, světské stavby
 - **hrady** - Přimda (strážní hrad), Landštejn (pomezí hrad), Křivoklát (lovecký hrad, určený k odpočinku)
 - **měšťanské domy**
 - **mosty**

Kostely



Kostel sv. Jakuba, Církvice
místní část Jakub, okres Kutná Hora



Kostely



- Ukázka propojení kostela s panským sídlem (hypotetická rekonstrukce)

Kláštery

Kláster Porta coeli, Předklášteří u Tišnova



Břevnovský klášter (nejstarší mužský)



Strahovský klášter



Rotundy

Rotunda sv. Kateřiny, Znojmo



Rotunda sv. Kříže, Praha



Rotunda sv. Jiří, Říp



Hrady



Znojmo

Bítov



Pražský hrad

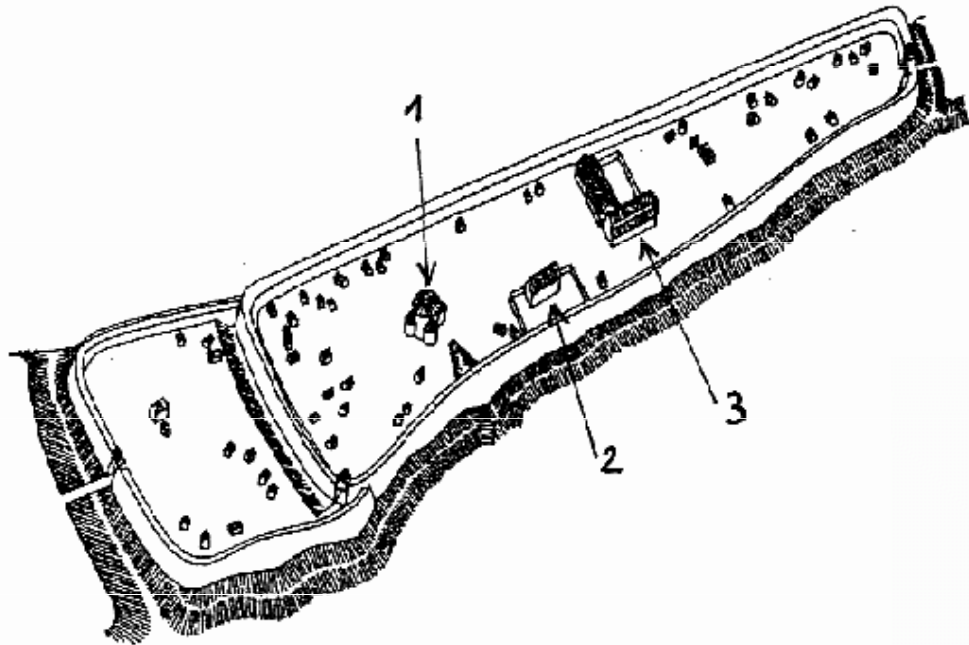

- konec 10. stol.

1. rotunda sv. Víta
2. areál knížecího paláce
3. bazilika sv. Jiří a první fáze budovy kláštera

- konec 12. stol.

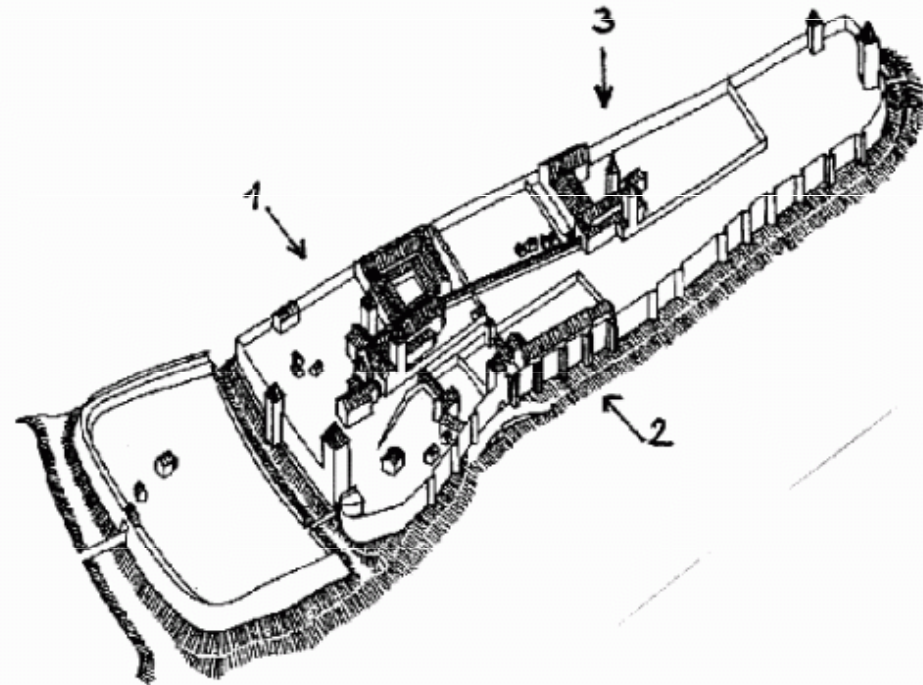

Hrady



- zbytky obytné věže (tzv. donjonu), Přimda

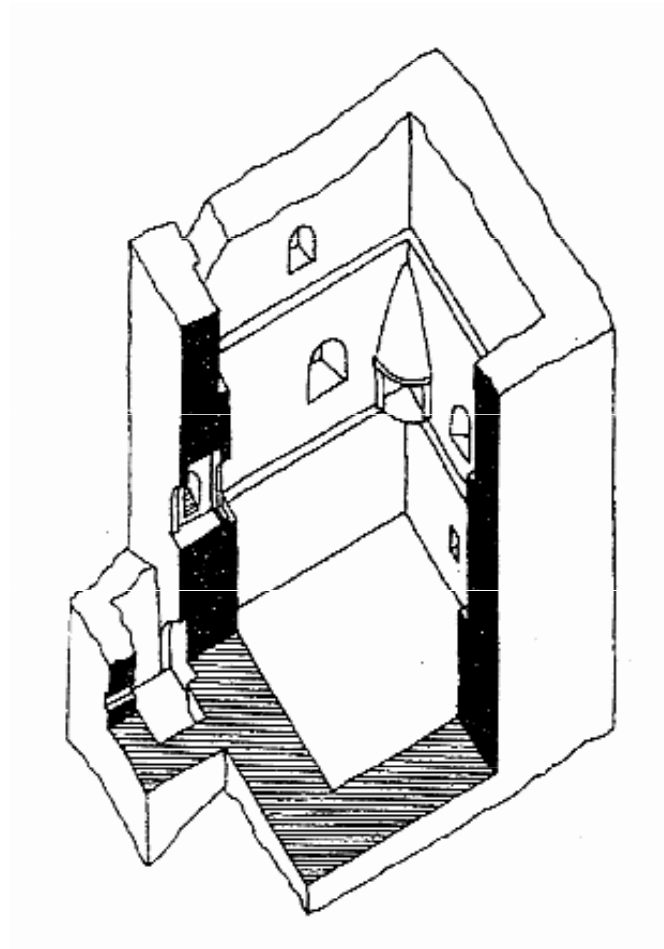

- částečná rekonstrukce řezu obytnou věží, Přimda

Naše krajina v době románské

- Rozhodující činností stále zemědělství
- Přílohová zemědělská soustava
- Zdokonalení těžkého pluhu (k hluboké orbě těžkých půd)
- Základním typem sídel – hromadné vsi s úsekovou plužinou
- **Plužina**
 - všechny pozemky patřící k vesnici a využívané k zemědělským aktivitám.
 - Všechna pole, louky, cesty, lesy i neobdělané pozemky spolu s vlastní vsí
 - dnešní terminologií katastr vesnice.

Třebonín u Čáslavi

- průmět nálezů pozůstatků raně středověké sídelní situace do dnešní polohy vesnice

- kostel – vyvýšená poloha
- zemědělská usedlost – roviny, snadno dostupná voda

Zemědělská usedlost:

- oddělené areály
- velmi málo kompaktní
- převládaly nepravidelné shluky usedlostí

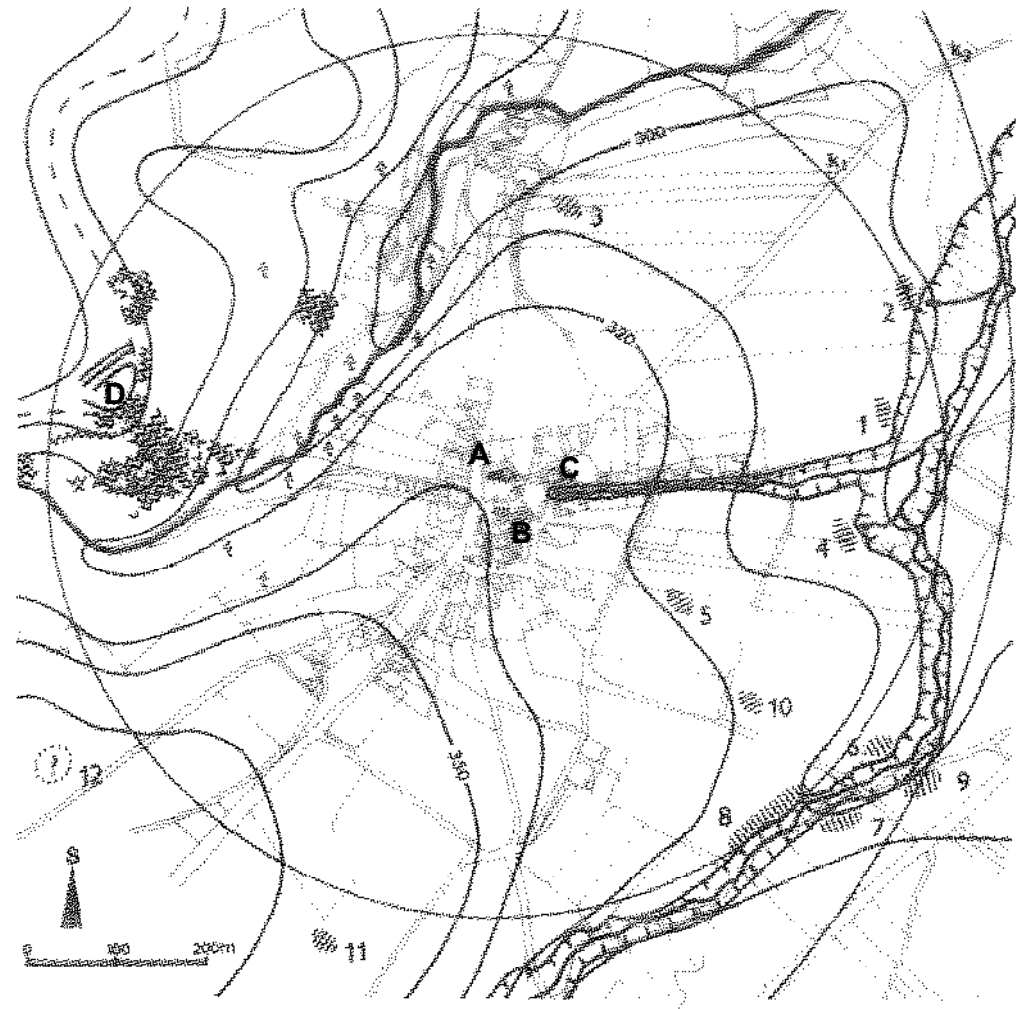

A – románský kostel

B – předpokládané místo feudálního sídla

C – pramen se zářezem vodoteče

D – malé hradiště (snad s fcí útočiště)

1-11 nálezy shluků raně středověké keramiky, signalizující místa někdejší rozptýlené soustavy usedlostí (vesměs viditelná od kostela a umístěná poblíž vodního zdroje)

Města v románské době

- = sídlo nadané zvláštními privilegii
- V první fázi vznikalo jako určitá samosprávná a privilegovaná kolonie obchodníků v stávajícím sídle
- Prosperita a jejich přínos pro zeměpána vedly k uplatňování strategie celých privilegovaných sídel jako nástroje rozvoje zeměpanské moci a bohatství
- První sídla s nezemědělskou funkcí u nás vznikala
 - Na křižovatkách dálkových cest
 - U přechodů přes řeky
 - U feudálních sídel
- Obnova dálkového obchodu s maloobjemovým zbožím, otroky a dobyt看kem
- Internacionalizace obyvatel – hlavně němečtí obchodníci

Zdroje

- <http://www.prostor-ad.cz/dejiny/roman.htm#A>
- <http://www.prostor-ad.cz/dejiny/roman/hrady/romhrady.htm>
- <http://vulpes.zbroj.info/txt/romansky-sloh.php>
- http://storm.fsv.cvut.cz/on_line/ekol/09_zemedelstvi.pdf
- http://www.geocities.com/stavebni_slohy/Romansky.html
- <http://www.archfoto.cz/slohy/romansky-sloh>
- <http://www.prostor-ad.cz/dejiny/roman/hrady/romhrady.htm>
- <http://picasa.google.cz>
- Löw, J., Míchal, I.: *Krajinný ráz*. 1. vyd., Lesnická práce, Kostelec nad Černými lesy, 2003. 552 s. ISBN 80-863-8627-9.

Děkujeme za pozornost.