

TEORIE A METODIKA VÝCHOVY

2. lekce

Mgr. Kateřina Lojdová
lojdova@ped.muni.cz

ÚVOD DO DISCIPLÍNY

- 1) humanizující tendence ve vzdělávání
- 2) kritika současné školy: kritická pedagogika
- 3) kurikulární reforma: rámcový vzdělávací program, školní vzdělávací program
- 4) klíčové kompetence žáka

HUMANISMUS VE VÝCHOVĚ



Humanistické principy

- Svoboda
- Demokracie
- Lidská důstojnost a participace
- Sociální spravedlnost

Pedagogický přístup zaměřený na žáka

- Žák je schopen růst, učit se a samostatně myslet, žák si sám řídí své učení
- V procesu učení se angažuje žák jako celá osobnost
- Sdílení odpovědnosti za pedagogický proces
- Rozmanité zdroje učení, podnětné prostředí
- Sebekázeň, sebehodnocení
- Proces učení je stejně důležitý jako jeho výsledek



KRITIKA SOUČASNÉ ŠKOLY: KRITICKÁ PEDAGOGIKA

- Paulo Freire - pedagogika utlačovaných

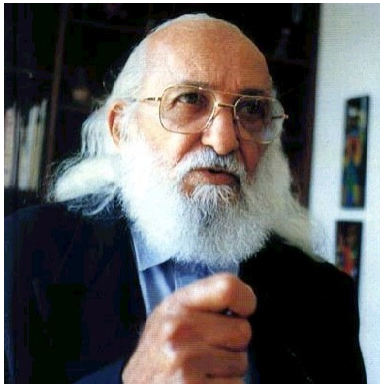

- Vzdělávací systém nazývá **bankovním vzděláváním**, kde učitel vkládá informace do žáků jako do banky

ZNAKY VZDĚLÁVACÍHO SYSTÉMU

(FREIRE) :

- učitel učí a student je učen
- učitel ví vše a student neví nic
- učitel přemýšlí, avšak studenti nejsou učení přemýšlet o něčem, nýbrž jsou učení o něčem
- učitel mluví a studenti poslouchají
- učitel ukázněje a studenti jsou ukázněováni
- učitel prosazuje svoji volbu a studenti se podřizují
- učitel je aktivní a studenti mají iluzi aktivity skrze aktivitu učitele
- učitel volí obsah vzdělávacího programu a studenti se mu podřizují
- učitel zaměňuje autoritu vědění s autoritou vztažnou k učitelské profesi, kterou tak staví proti svobodě studentů
- učitel je subjektem vzdělávacího procesu, zatímco studenti jsou pouhým objektem

SOUČASNÁ KRITICKÁ PEDAGOGIKA

- ◉ *„Na Mount Scopus College byla rigidita a institucionální uniformita dominantní školní filozofií. Boty museli mít studenti černé a vyleštěné, vlasy se nosily za ušima, spodní prádlo dívek muselo mít šedou barvu - a toto bylo kontrolováno pravidelně každý měsíc zástupkyní ředitelky.“ (Kanpol)*

KRITICKÁ PEDAGOGIKA JAKO KONTRAPOZICE K SOUČASNÉ ŠKOLE

- ⊙ **autoritářství versus autorita**
- ⊙ **kontrola versus demokracie**
- ⊙ **individualismus versus individualita**
- ⊙ **tradiční gramotnost versus kritická gramotnost**
- ⊙ **...**

- Kurikulární reforma - cesta k humanizaci vzdělávání?

KURIKULÁRNÍ REFORMA

**STÁTNÍ
ÚROVEŇ**

RÁMCOVÉ VZDĚLÁVACÍ PROGRAMY (RVP)

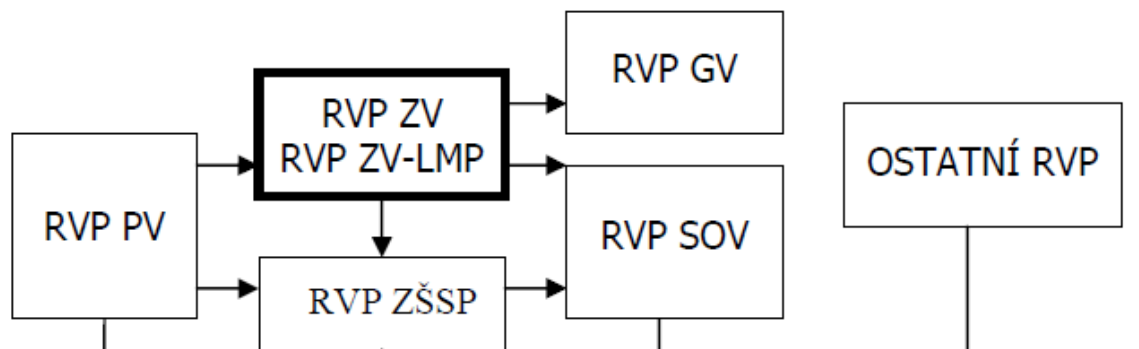

**ŠKOLNÍ
ÚROVEŇ**

ŠKOLNÍ VZDĚLÁVACÍ PROGRAMY (ŠVP)

PROČ ŠKOLY VYTVÁŘÍ ŠVP?

- ◉ Legislativní rovina
- ◉ Pedagogická rovina
- ◉ Evaluační rovina
- ◉ Společenská rovina

Jaké jsou přednosti a jaká úskalí nové kurikulární politiky?

CO NOVÉHO PŘINÁŠÍ RVP?

- Pojetí ZV
- Vzdělávací oblasti

Jazyk a jazyková komunikace (*Český jazyk a literatura, Cizí jazyk*)

Matematika a její aplikace (*Matematika a její aplikace*)

Informační a komunikační technologie (*Informační a komunikační technologie*)

Člověk a jeho svět (*Člověk a jeho svět*)

Člověk a společnost (*Dějepis, Výchova k občanství*)

Člověk a příroda (*Fyzika, Chemie, Přírodopis, Zeměpis*)

Umění a kultura (*Hudební výchova, Výtvarná výchova*)

Člověk a zdraví (*Výchova ke zdraví, Tělesná výchova*)

Člověk a svět práce (*Člověk a svět práce*)

- Průřezová témata
- Klíčové kompetence

OD VĚDOMOSTÍ KE KOMPETENCÍM

- Klíčové kompetence představují souhrn vědomostí, dovedností, schopností, postojů a hodnot důležitých pro osobní rozvoj a uplatnění každého člena společnosti.
- V etapě základního vzdělávání jsou to:
 - kompetence k učení
 - kompetence k řešení problémů
 - kompetence komunikativní
 - kompetence sociální a personální
 - kompetence občanské
 - kompetence pracovní
- *Mohou kompetence nahradit vědomosti?*

OTÁZKY K LEKCI

- 1) Jmenujte principy humanistického přístupu ve vzdělávání.
- 2) Vysvětlete pojem kritická pedagogika a kritické myšlení.
- 3) Vysvětlete pojem kurikulární reforma.
- 4) Jaký je vztah mezi RVP a ŠVP?
- 5) Co jsou klíčové kompetence?
- 6) Uveďte a charakterizujte alespoň 4 klíčové kompetence definované v RVP ZV.