

# Konfokální mikroskopie a nové trendy ve fluorescenční mikroskopii

RNDr. Jan Škoda, Ph.D.

Ústav experimentální biologie PŘF MU



INVESTICE DO ROZVOJE VZDĚLÁVÁNÍ

Tato prezentace je spolufinancována  
Evropským sociálním fondem  
a státním rozpočtem České republiky

# Program přednášky

- Historie a princip konfokálního mikroskopu
- Typy konfokálních mikroskopů
- Možnosti zobrazení
- Multifotonová mikroskopie
- Difrakční limit a dekonvoluce
- Superrozlišovací mikroskopie
- Lightsheet fluorescence microscopy a TIRF

# Konfokální mikroskop

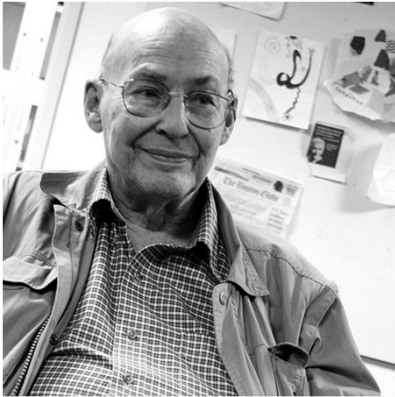

**Marvin Lee Minsky**

(9. srpna 1927 – 24. ledna 2016)

- kognitivní vědec; studium umělé inteligence
- snaha zaznamenávat děje v živých tkáních
- studium nervových sítí v mozku

**ALE JAK?**

Standardní (widefield) fluorescenční mikroskop

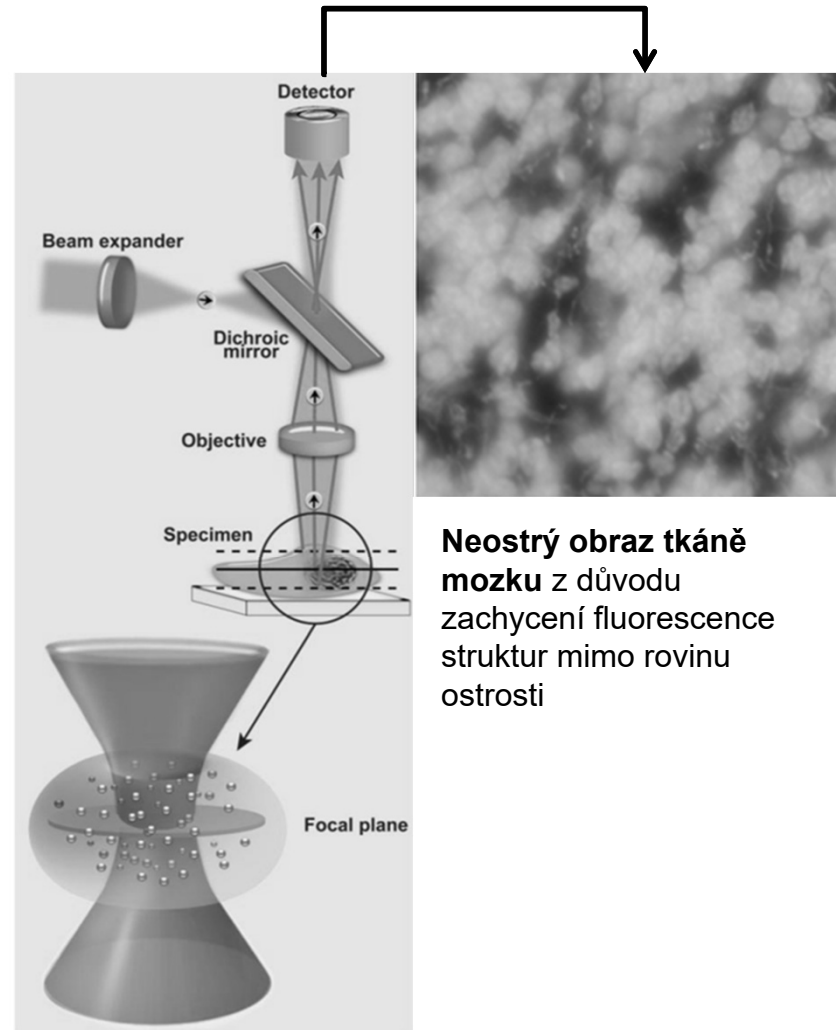

**Neostrý obraz tkáně mozku** z důvodu zachycení fluorescence struktur mimo rovinu ostrosti

# Konfokální mikroskop

- **1955** – Marvin Minsky sestrojil **první konfokální mikroskop** (1961 patent)

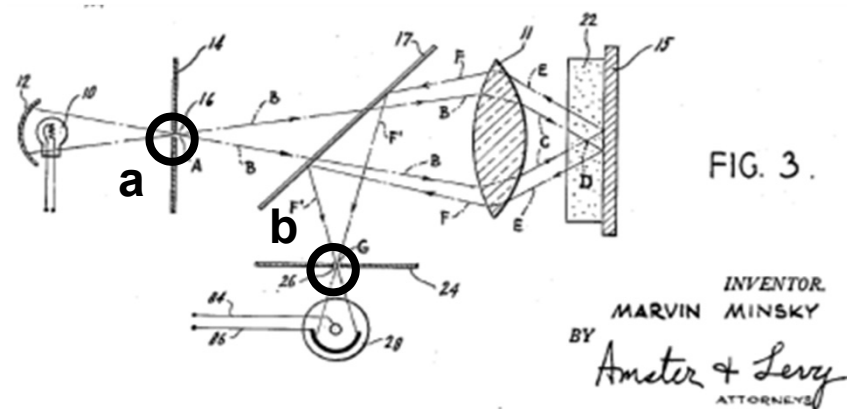
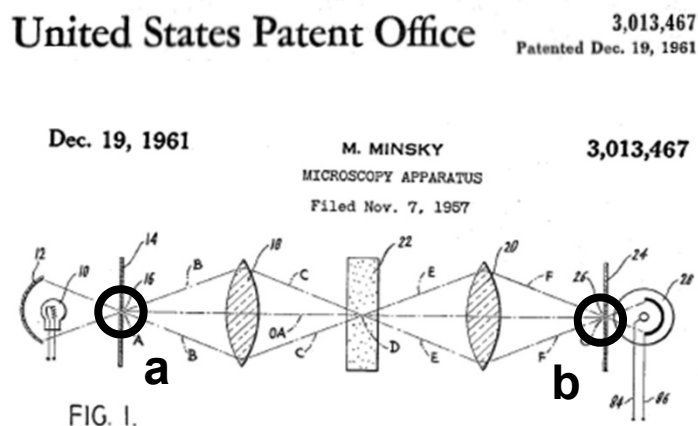

<http://www.google.com/patents/US3013467>

- základem **2 konfokální bodové clonky** (pinhole apertures)
  - a) před zdrojem světla → úzký paprsek světla (světlo do konkrétního bodu)
  - b) před detektorem → propustí pouze zaostřené světlo (na úzkou rovinu)
- navržení konstrukce i pro odražené (emitované světlo)

# Princip konfokálního mikroskopu

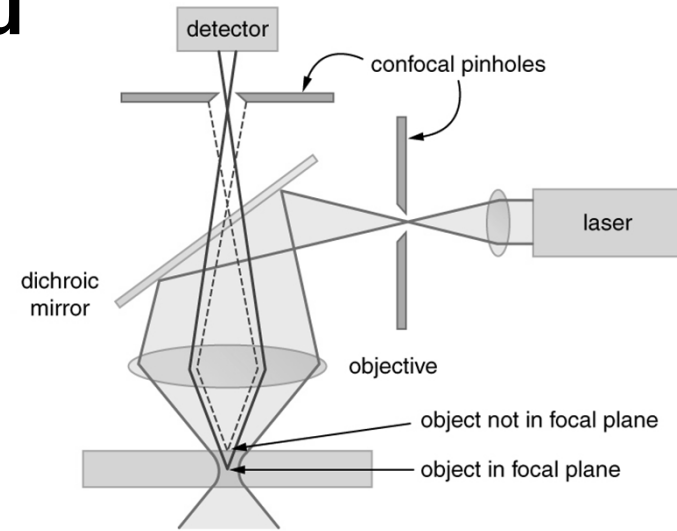
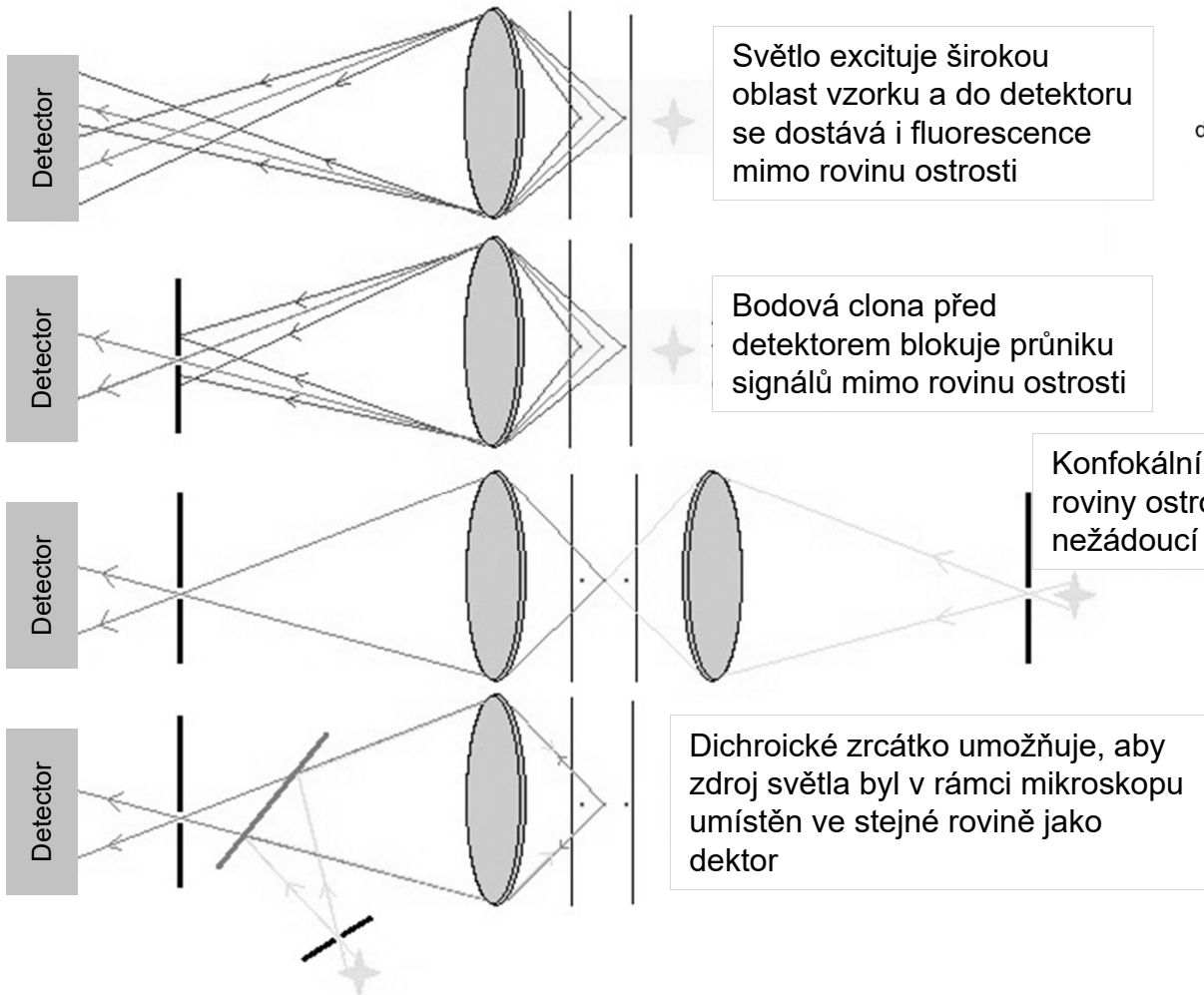

Konfokální bodová clona zaostřuje světlo do shodné roviny ostrosti v pozorované oblasti – redukce nežádoucí fluorescence mimo zaostření

Obě bodové clonky – tzv. konjugovaných rovinách ostrosti (současně zaostřené)

# Tloušťka optického řezu – průměr bodové clonky

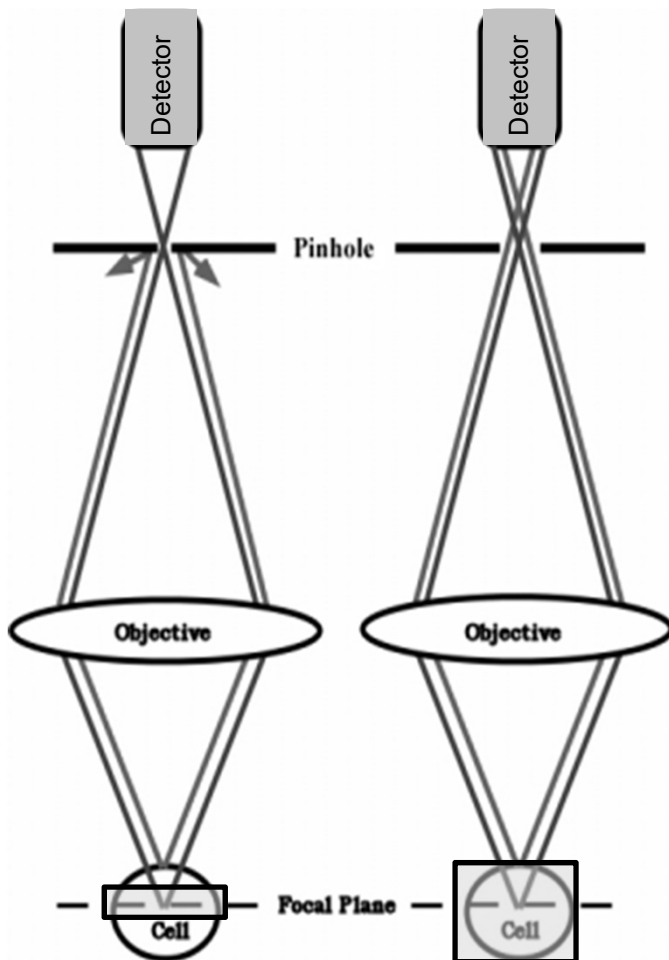

Rozlišení v ose Z = tloušťka optického řezu závisí na:

- vlnové délce excitace/emise ( $R_{x-y} = \lambda/2NA$ )
- numerické apertury objektivu
- indexu lomu komponent v optické dráze
- průměru bodové clonky (pinhole) → ve většině konfokálních mikroskopů nastavitelná velikost clony
- $R_z \sim$  asi 2x větší než  $R_{x-y}$

Malý průměr bodové clonky – propouští signály z tenkého řezu → (+) z jiných rovin jsou signály odfiltrovány; (-) prochází minimum světla

Velký průměr bodové clonky – (+) vyšší intenzita signálu; (-) propouští signály v rovině ostrosti i mimo ni

# Konfokální mikroskop dle Marvina Minsky

Memoár Marvina Minsky: <http://web.media.mit.edu/~minsky/papers/ConfocalMemoir.html>

- omezení neostrého signálu
  - zvýšení signálu proti pozadí
  - zvýšení rozlišení
  - mikroskopie silných a členitých preparátů s dostatečným rozlišením
- 
- × neměl k dispozici vhodný (výkonný) zdroj světla
  - × celkový obraz (složení jednotlivých bodů) vytvářen pomocí pohybu stolku s preparátem

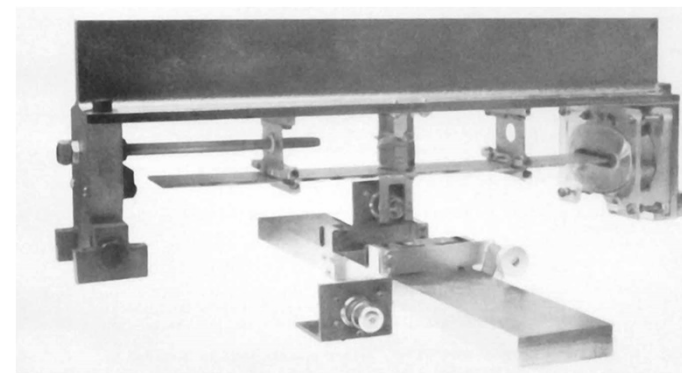
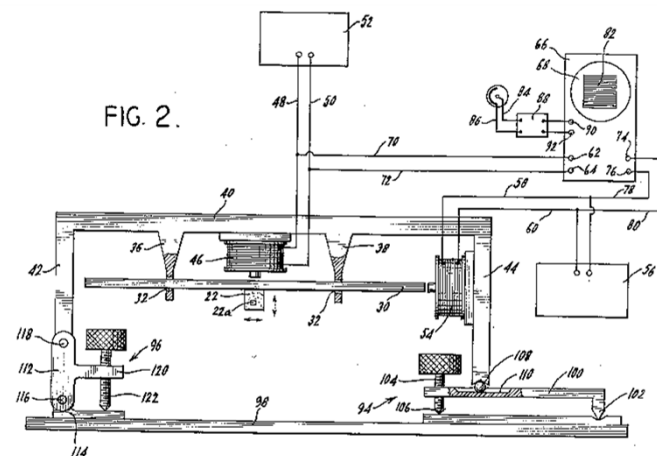

- × počítače nebyly dostatečně výkonné a dostupné – obraz byl promítán skrze armádní radar (bez záznamu; snímek zobrazen 10s, pak nový sken)

# Snímání vzorku – tvorba výsledného obrazu

Z uspořádání mikroskopu vyplývá, že v jednom kroku získáme informaci pouze o jednom bodu (velmi omezené oblasti) – pro získání obrazu celé roviny je nutné detekovat sérii signálů z dané roviny.

## 3 možnosti snímání vzorku

- a) pohybuje se vzorek (Minsky)
- b) pohybuje se objektiv (David Egger a Paul Davidovits; doi:10.1038/223831a0)
- c) **pohybuje se paprsek světla** – (skenování, rastrování)
  - multiple-beam scanning – na bázi Nipkowova disku
  - single-beam scanning – laserový skenovací konfokální mikroskop



# Konfokální mikroskop na bázi rotujícího Nipkowova disku

## Paul Nipkow (1860–1940)

- německý inženýr polského původu
- snímání a rozklad obrazu pomocí rotujícího disku
  - po obvodu opatřen otvory umístěnými ve spirále
  - vyžaduje 1 snímací fotočlánek
  - 1884 patentoval
  - 1925 byl Nipkowův disk použit pro první (mechanickou) třicetiřádkovou televizi (5 snímků/s)

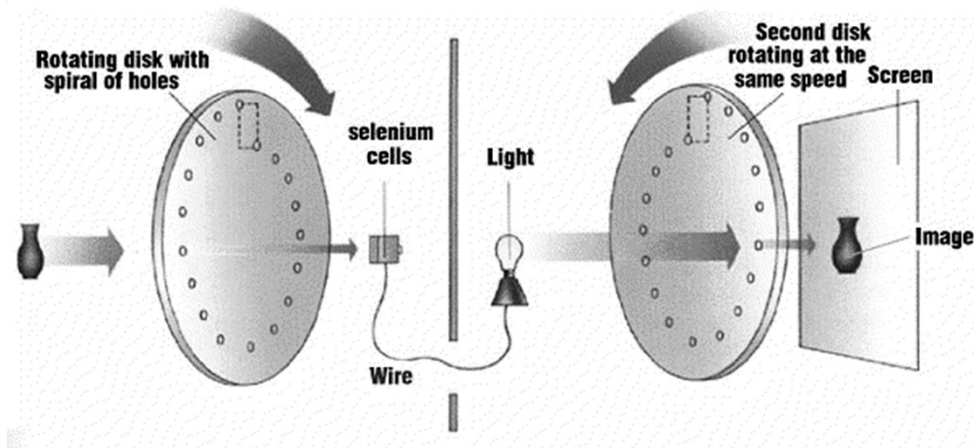

# Konfokální mikroskop na bázi rotujícího Nipkowa disku

## Spinning Disk Confocal Microscopy

**prof. Mojmír Petráň** (28. března 1923) [shlédnout dokument ČT](#)

- profesor biofyziky; působil na Lékařské fakultě UK v Plzni
- modifikace Nipkowa disku pro optickou mikroskopii a zároveň zajišťující konfokální efekt → Tandem-Scanning-Microscope
- v roce 1967 patentoval v USA se spolupracovníkem Milanem Hadravským
- 1968 – výroba v rámci JZD Komorno u Plzně v jednotkách kusů

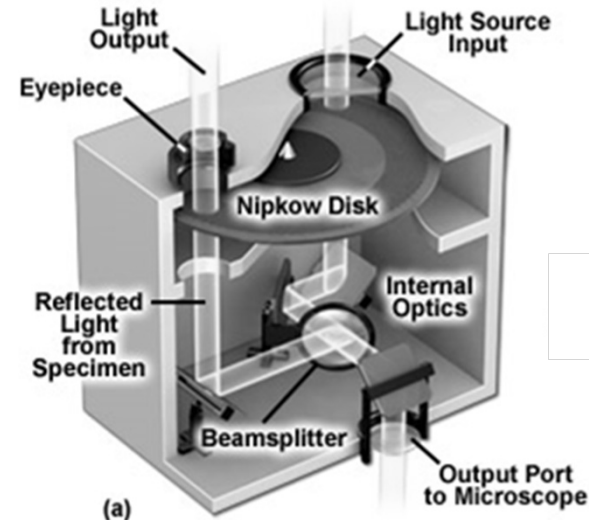
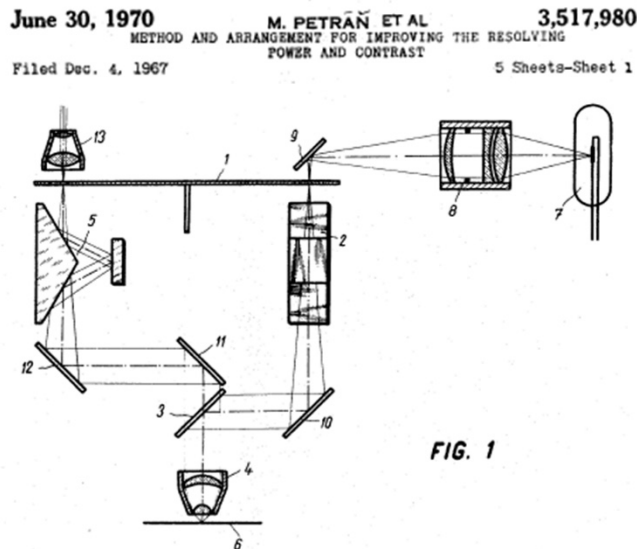

- redukce velikost disku i otvorů; zvýšení počtu otvorů z desítek na tisíce
- na zorné pole prochází světlo asi z 1000 otvorů
- při rotaci jsou pokryty prostory původně neosvícené → vykrytí celého zorného pole
- rychlost až 1000 (2000) snímků/s

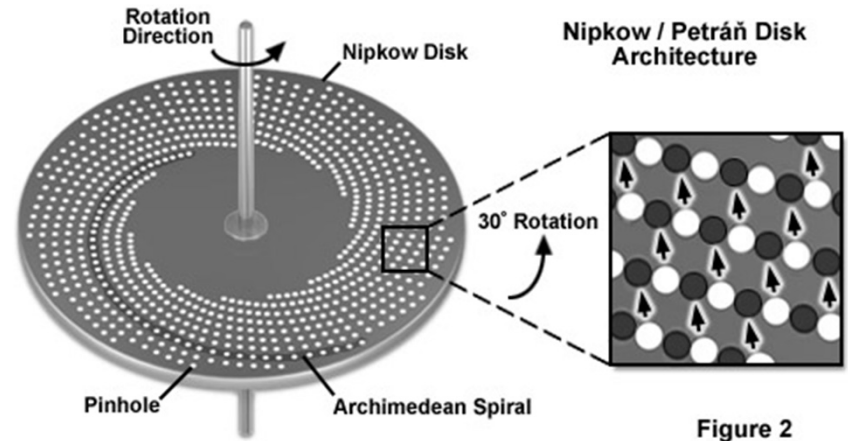
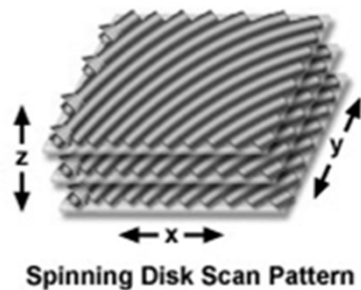

Figure 2



Spinning Disk Scan Pattern

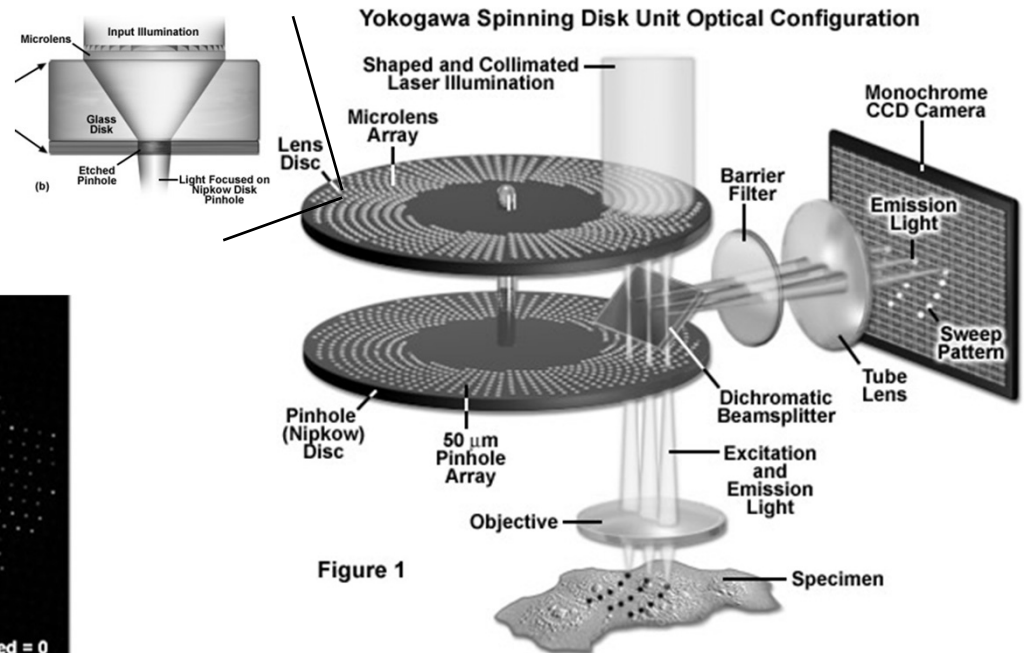
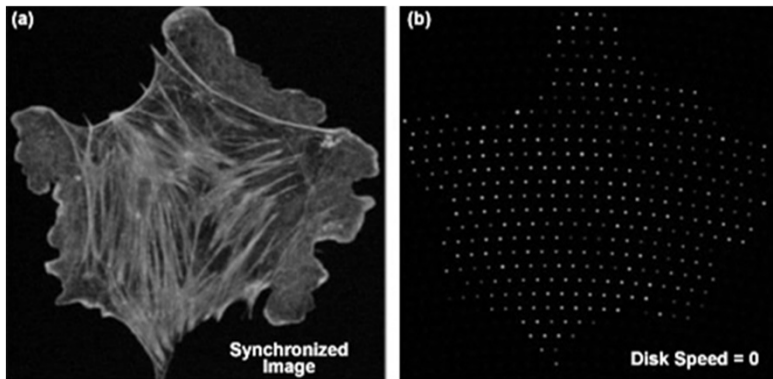

Figure 1

# Laserový skenovací (rastrovací) konfokální mikroskop (LSCM)

Laser Scanning Confocal Microscope

- rozvoj od konce 70. let 20. století
- rastrování probíhá rozmítáním (posunem) paprsku pomocí natáčecích zrcadel – umístěny mezi dichroické zrcadlo a objektiv
- snímání všech bodů roviny („řádkování“)
- běžná rychlost maximálně 30 snímků/s

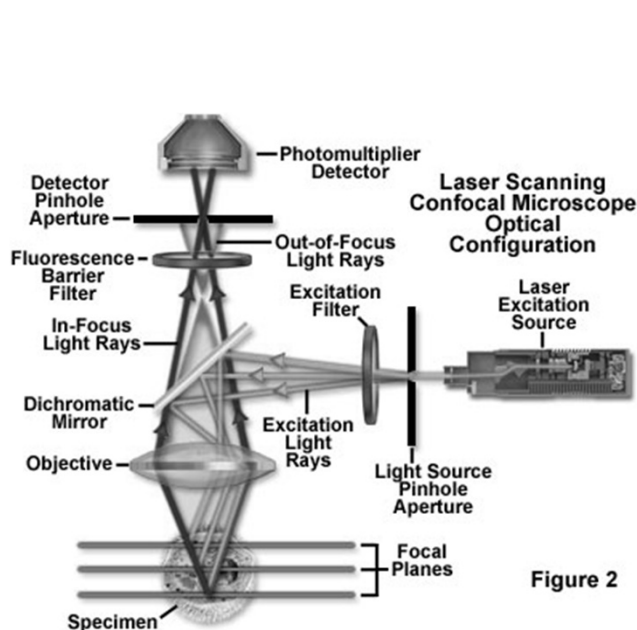
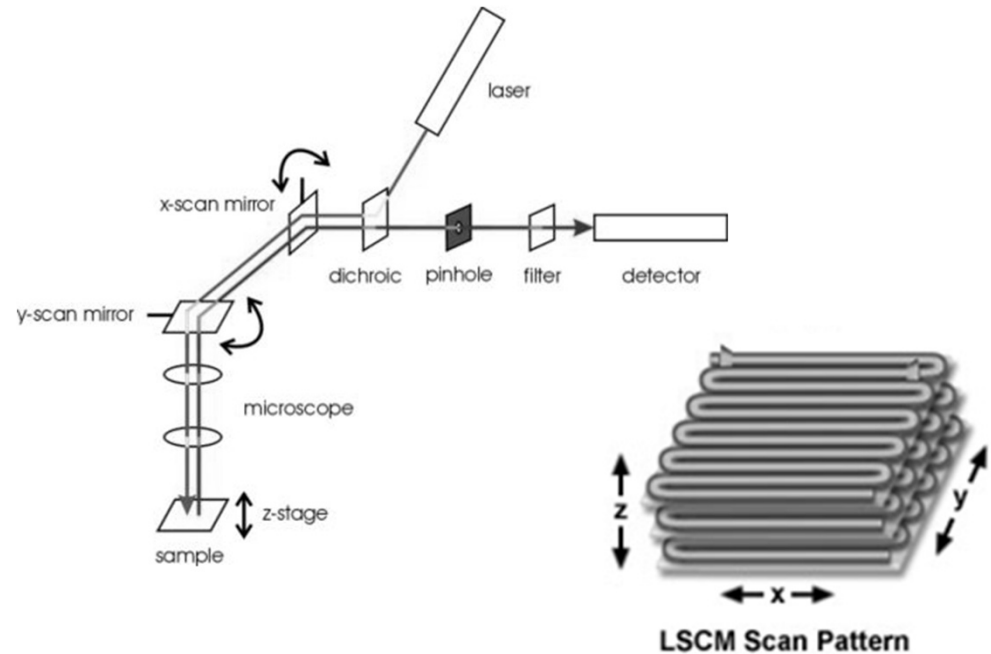

Figure 2



# Detekce signálu u LSCM

## Fotonásobič (photo-multiplier tube, PMT)

- citlivý detektor světla (UV, VIS, near IR)
- zesiluje signál přinášený světelným paprskem (fluorescence z preparátu)

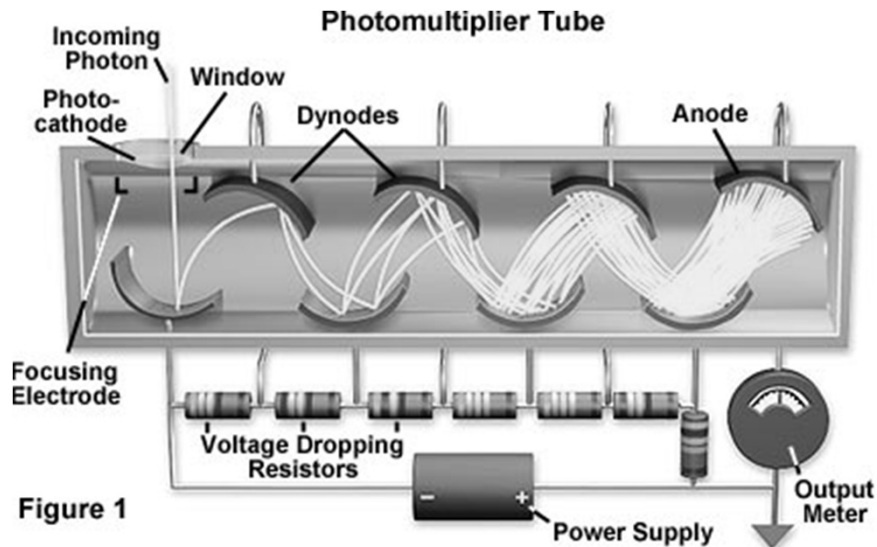
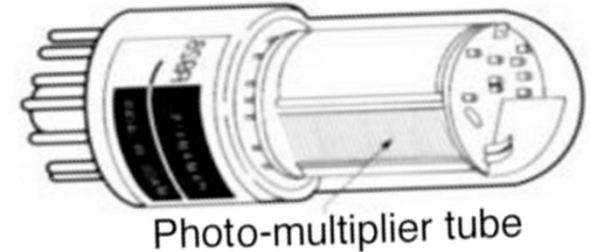

## Princip fotonásobiče

- konverze fotonu na elektron (fotokatoda)
- znásobení elektronů (dynody)
- detekce signálu – proudu (anoda)

## Srovnání LSCM a konfokální mikroskopie na bázi rotujícího disku

### LSCM

Nutnost snímat obraz bod po bodu → delší doba rastrování = max. 30 snímků/s

Fotonásobič schopný detekovat pouze 15–45 % fluorescence = zvýšení rychlosti skenování snižuje množství fotonů, které dopadnou na fotonásobič a tím zvyšuje šum ve výsledném obrazu → nutno využít vyšší excitační energii laseru

Postupné snímání bodů → lepší axiální rozlišení (v ose Z)

Snadno lze využít metody FRAP, fotoaktivace a fotokonverze

→ Výhodné pro kolokalizační studie

### Nipkowův disk

V jednom okamžiku snímáno více bodů → obraz rastrován 100–1000krát rychleji

Obraz rastrován otvory v disku paralelně – ve stejném čase (v porovnání s LSCM) je naskenováno více bodů obrazu (i opakovaně) → lze využít nižší intenzity osvětlení = nižší vysvícení (photobleaching) preparátu, nižší fototoxicita

„Pinhole crosstalk“ – průchod odraženého světla skrze sousední otvory v disku → zvýšené pozadí pro tlusté vzorky a snížení axiálního rozlišení

Nutno zabudovat přídatný polohovatelný laser pro lokální vysvícení/aktivaci fluoroforů

→ Výhodné pro life imaging, zejména dynamických procesů

# Moderní konfokální mikroskopie

- zdroj světla – laser
- detektor: CCD kamera, fotonásobič
- obraz tvořen v PC
  - zaznamenaná intenzitu signálu a polohu bodu
  - v rastru naskenována jedna rovina preparátu, posun do jiné roviny
  - software umožňuje skládání obrazů (velké objekty v ose X-Y; tlusté objekty v ose Z)
  - 3D a 4D projekce



Konfokální mikroskop Nikon A1+



Konfokální mikroskop Olympus FluoView FV1200

## Srovnání konfokálního a standardního (widefield) mikroskopu

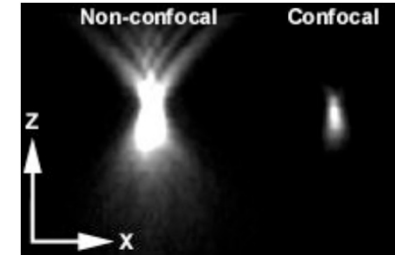
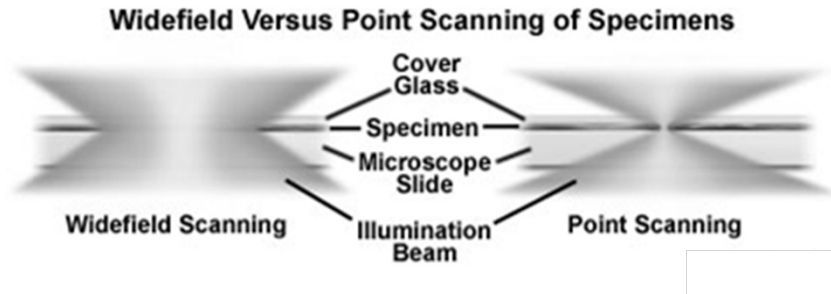

### Standarní fluorescenční mikroskop

- vznik fluorescence i v oblastech vzorku, který je mimo zaostření – interferuje s fluorescencí v místě zájmu
- platí pro preparáty tlustější jak  $2\mu\text{m}$
- celý vzorek ozářen – celé zorné pole lze sledovat nebo zaznamenat (kamera)
- rozlišení v ose Z:  $2\text{-}3\ \mu\text{m}$

### Konfokální fluorescenční mikroskop

- omezení signálu který je mimo rovinu ostrosti → zvýšení rozlišení
- jeden nebo více světelných paprsků „skenuje“ plochu zorného pole
- získání optického řezu = 1 obrázek z dané roviny zaostření
- lze tedy zaostřit do jakékoliv roviny buňky (objektu) bez fyzického řezání
- automatické získání obrazů z více rovin - tvorba 3D obrazu
- optické rozlišení v ose Z:  $0,5\mu\text{m}$



## Srovnání konfokálního a standardního (widefield) mikroskopu

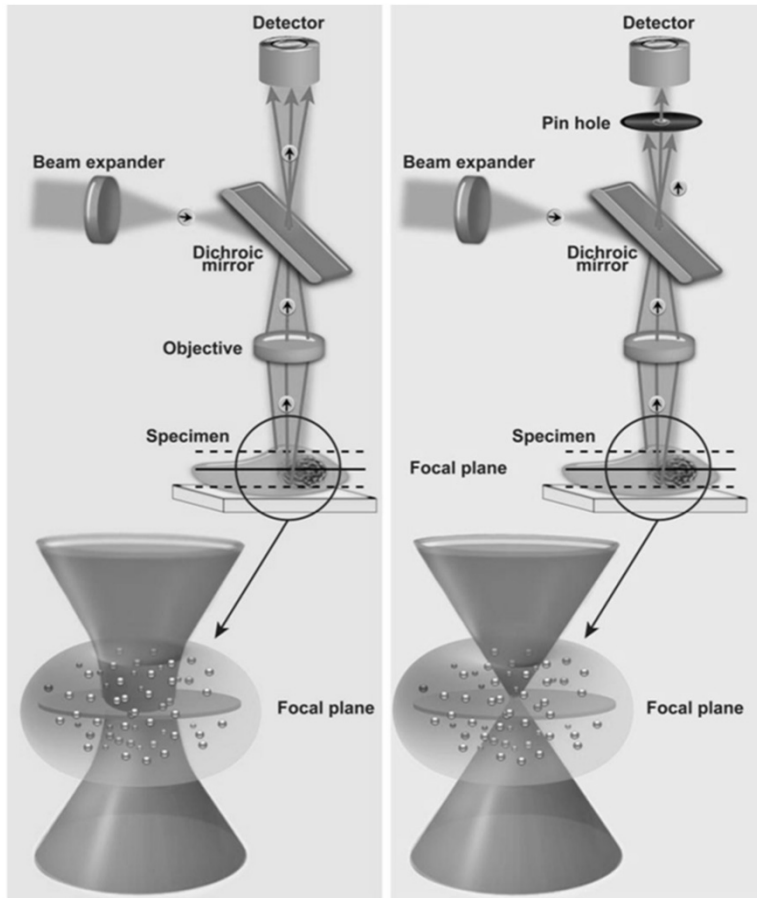

**Standardní fluorescenční mikroskop**

**Konfokální mikroskop**

Myší mozková tkáň

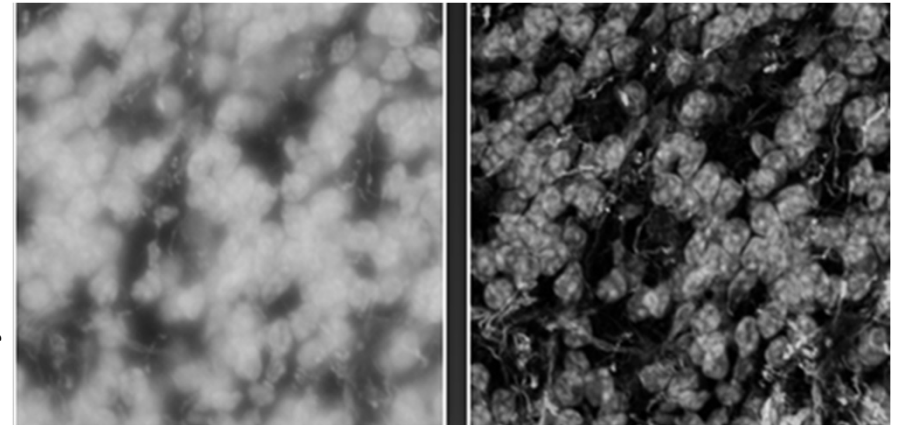

**Standardní fluorescenční mikroskop**

**Konfokální mikroskop**

### Výhody konfokální mikroskopie

- vymezená hloubka ostrosti – možnost snímání optických řezů vzorkem
- eliminace signálu (jasu) z rovin mimo zaostření
- lze snímat objemnější živé objekty

[Online tutoriál 1](#)

# Možnosti zobrazení

- 1 optická rovina (řez)

Pollen Grain Serial Optical Sections by Confocal Microscopy

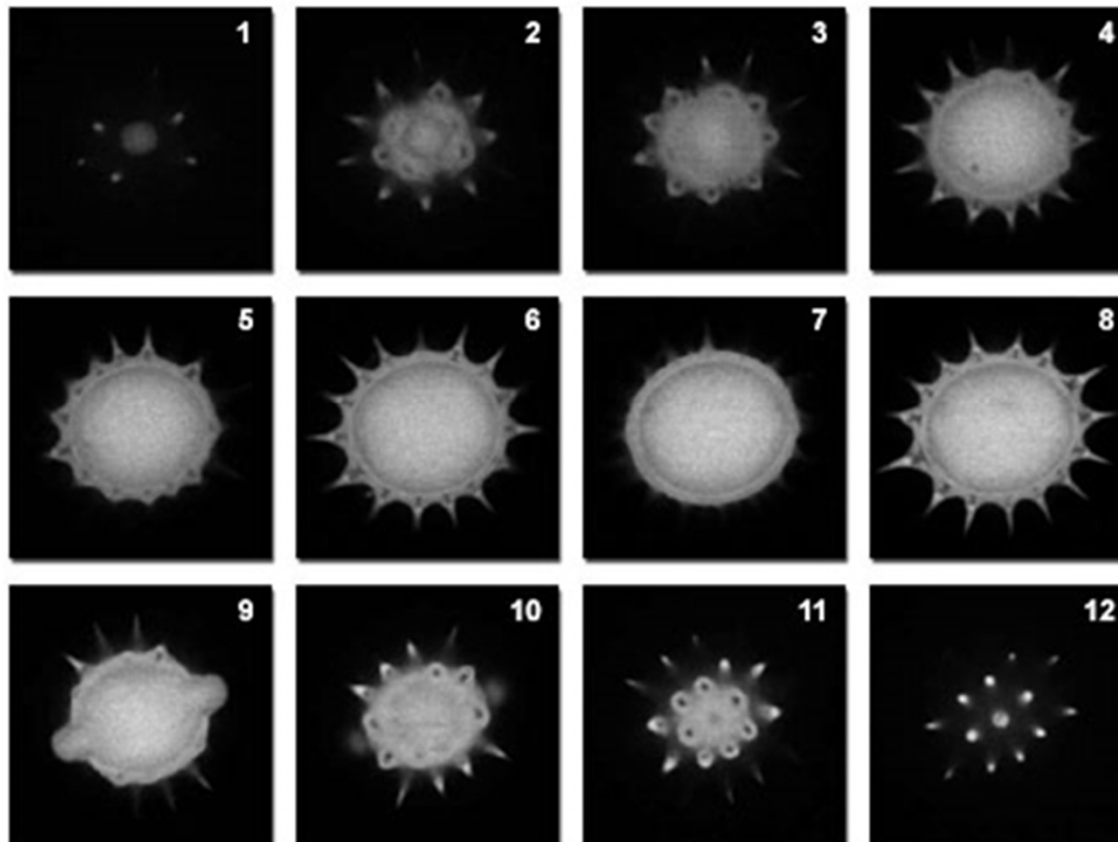

# Možnosti zobrazení

## Z-Serie a 3D zobrazení

- sekvence optických řezů z různých rovin kolmých na osu Z
- skládání řezů při postupném posouvání preparátu v ose Z
- krok a celkovou hloubku posunu lze navolit
- řezy lze softwarově sečíst nebo spojit v animaci

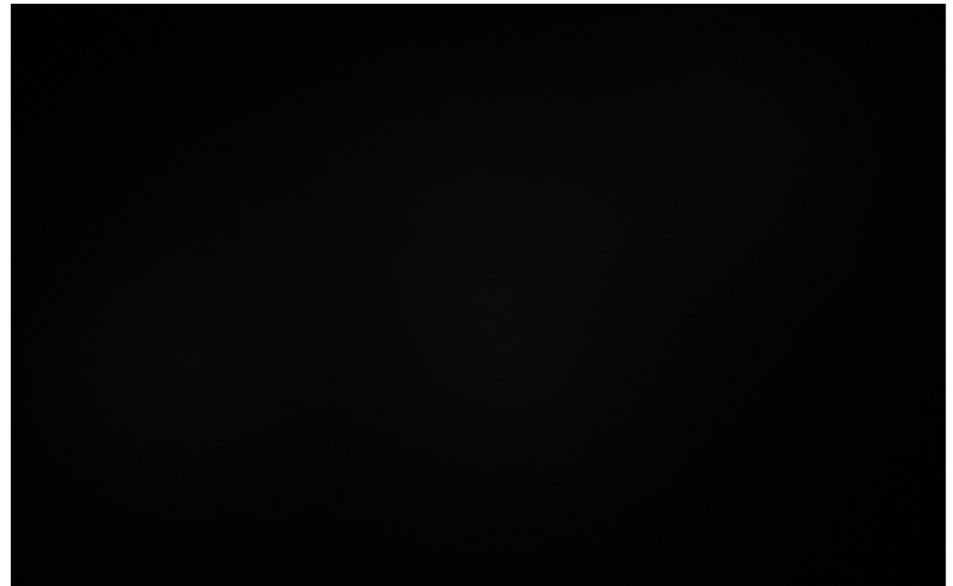
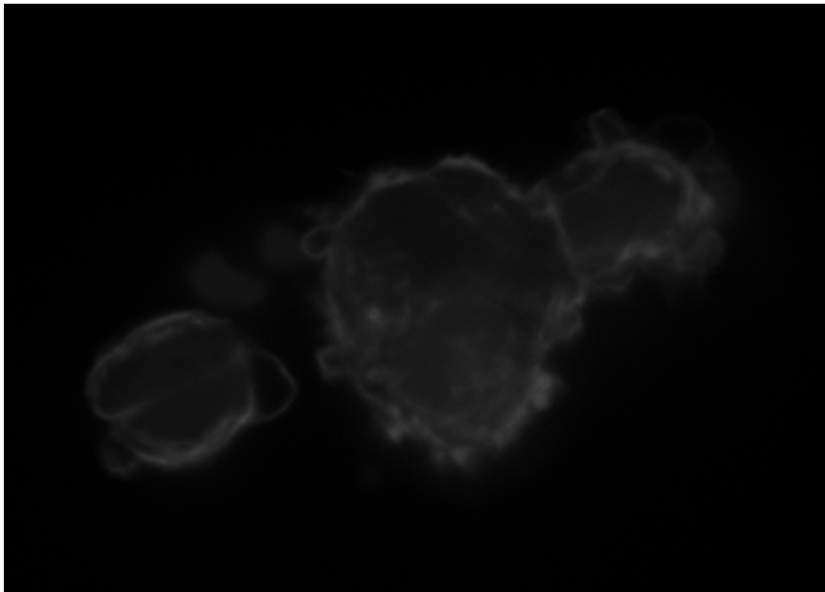

apoptotické buňky linie P19,  
modrá: DAPI; červená: phalloidin-TRITC

# Možnosti zobrazení

## 3D zobrazení

- optické řezy z různých rovin kolmých na osu Z
- tvorba 3D snímku

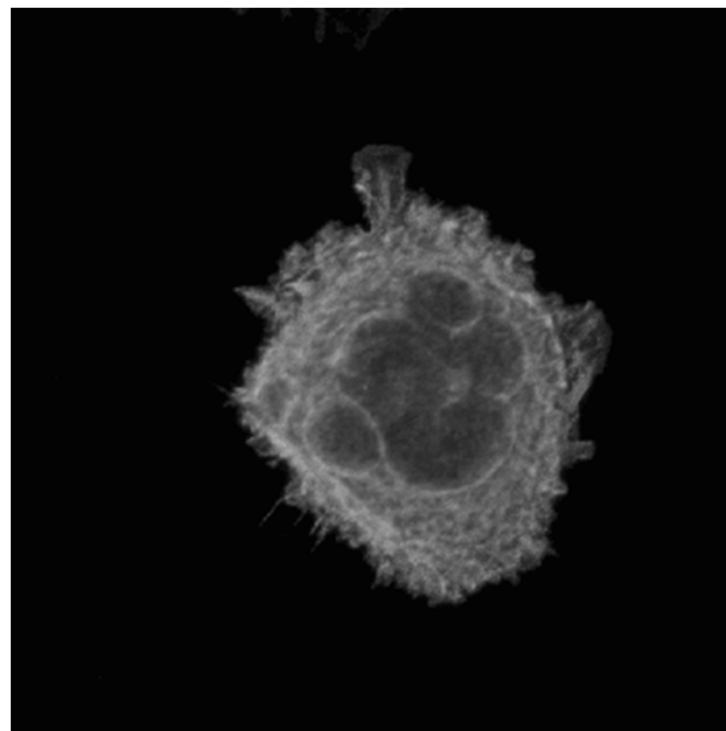
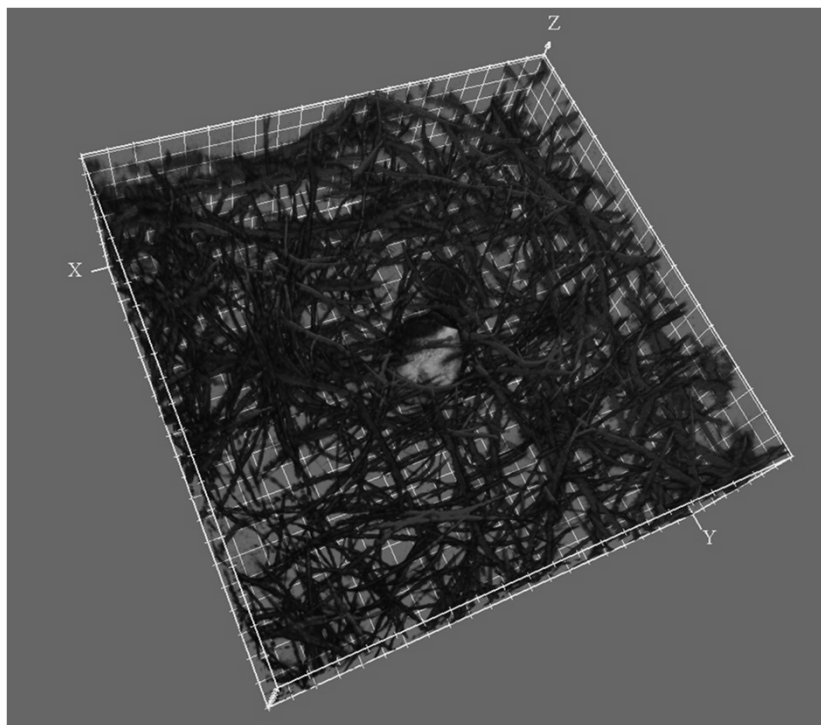

# Možnosti zobrazení

## X-Z, Y-Z zobrazení

- s použitím optických řezů lze vidět preparát „z boku“

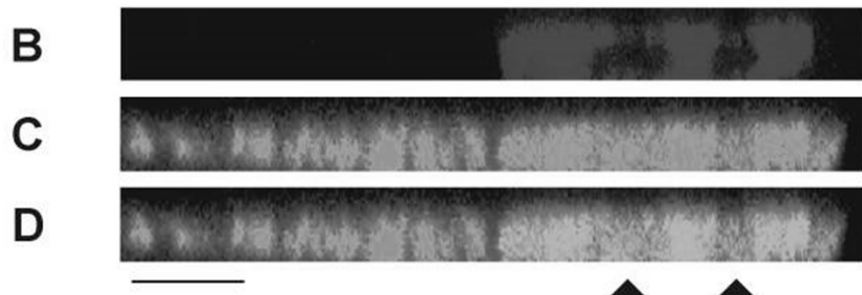
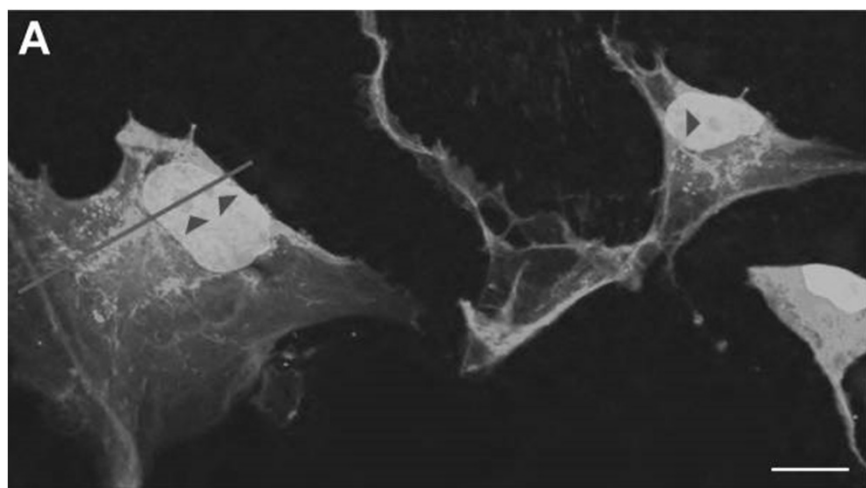

detekce nestinu v buňce glioblastomu

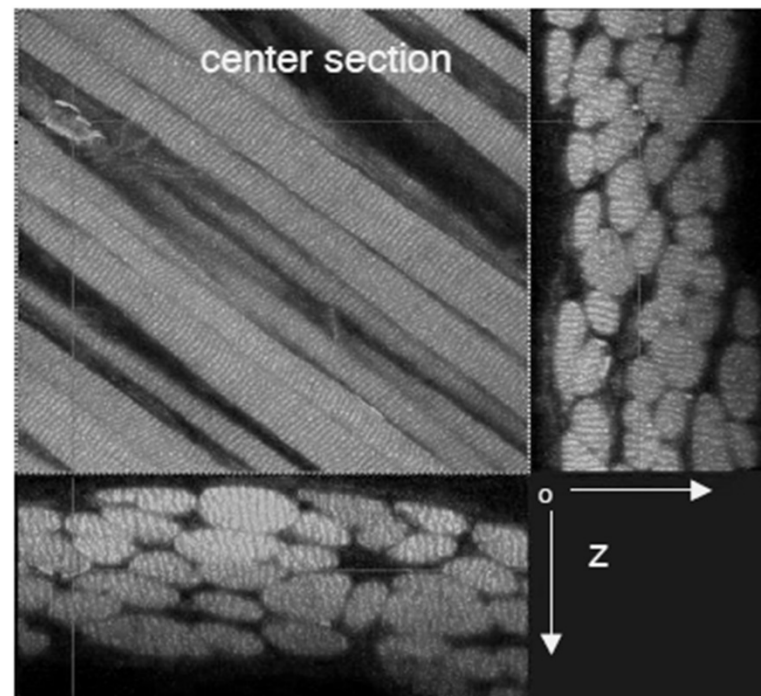

svalová vlákna

# Možnosti zobrazení

## časoběrné snímání a zobrazení živých buněk (objektů), 4D

- rozdíly mezi živým a fixovaným objektem

Criteria	Fixed Cells	Living Cells
Limits of illumination	Fading of fluorophore	Phototoxicity and fading of dye
Antifade reagent	Phenylenediamine, etc.	NONE!
Mountant	Glycerol ( $n = 1.51$ )	Water ( $n = 1.33$ )
Highest NA lens	1.4	1.2
Time per image	Unlimited	Limited by speed of phenomenon; light sensitivity of specimen

### Time-Lapse Imaging

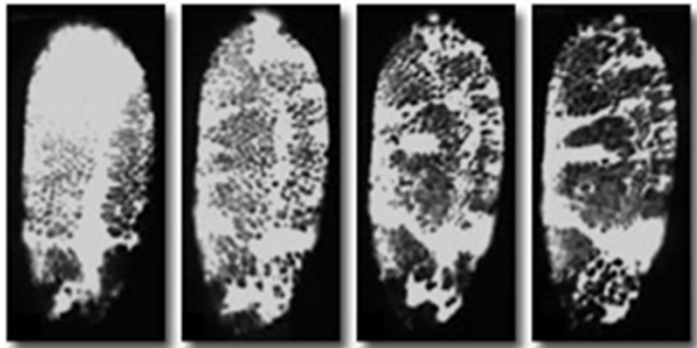

### Živé embryo

D. melanogaster po injekci calcium green – změny distribuce v čase



# Multifotonová fluorescenční mikroskopie

- **dvoufotonová:** využívá současné absorpce 2 fotonů k excitaci fluorochromu
- **třífotonová:** využívá současné absorpce 3 fotonů
- Infračervený pulsní laser - **excitace fotony s nižší energií** (větší vlnová délka světla) = **menší poškození vzorku**
- Biologický materiál lépe absorbuje světlo o větší vlnové délce – fotony pronikají hlouběji → **ideální pro živé objekty s větší optickou hloubkou** (pozorování nervových sítí, mikrovaskulatury atp., *in vivo* studie)

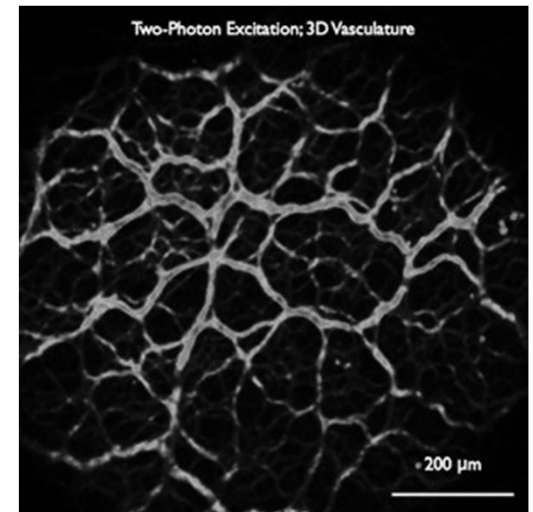

# Dvoufotonová fluorescenční mikroskopie

Základním principem je **excitace fluoroforu dvěma fotony** o větší vlnové délce (= nižší energii)

- fotony mají **přibližně dvakrát větší vlnovou délku (a tedy poloviční energii)** než jednotlivý foton schopný vyvolat excitaci daného fluorochromu
- současná absorpce 2 fotonů fluoroforem (v intervalu  $10^{-18}$  s)  
→ excitace 1 elektronu

- pravděpodobnost absorpce 2 fotonů fluoroforem velmi nízká → nutná vysoká denzita fotonů (1.000.000x vyšší než u jednofotonové)
- vyžaduje vysoce účinný laser – pulsní (např. titan-safírový) = **drahé**

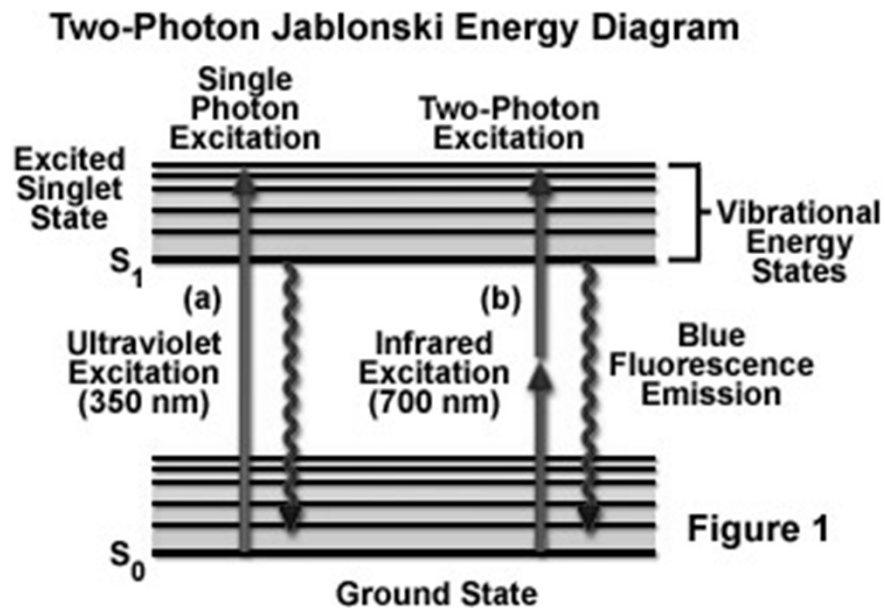



# Dvoufotonová fluorescenční mikroskopie

- excitace fluoroforu v místě zaostření paprsku laseru (vyšší pravděpodobnost absorpce 2 fotonů než v místech, kde je paprsek více rozptýlený)
- **excitace je lokalizována do velmi malého bodu** (1 femtolitr =  $10^{-15}$ l)
  - nedochází k vysvícení v celé hloubce preparátu + snižuje fototoxicitu
  - **omezení nezaostřeného obrazu = není potřeba bodová clona !**
- snímání signálu pomocí fotonásobiče
- jeden snímaný bod = 1pixel (voxel)

Emise fluorescence v ose Z v rámci preparátu

a) dvoufotonový mikroskop

b) konfokální mikroskop

Fluorophore Excitation in Multiphoton Microscopy

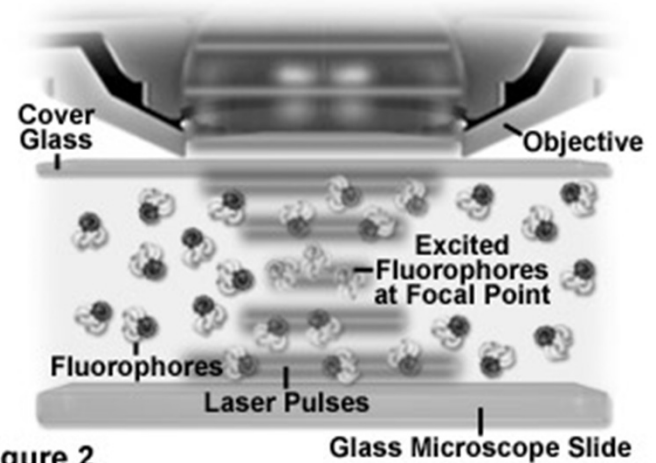
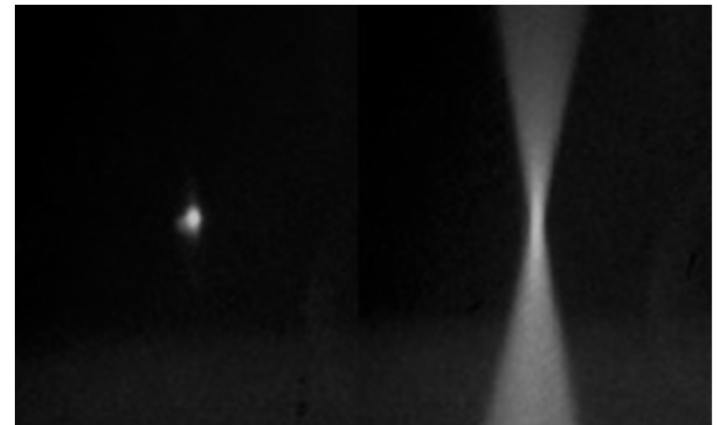
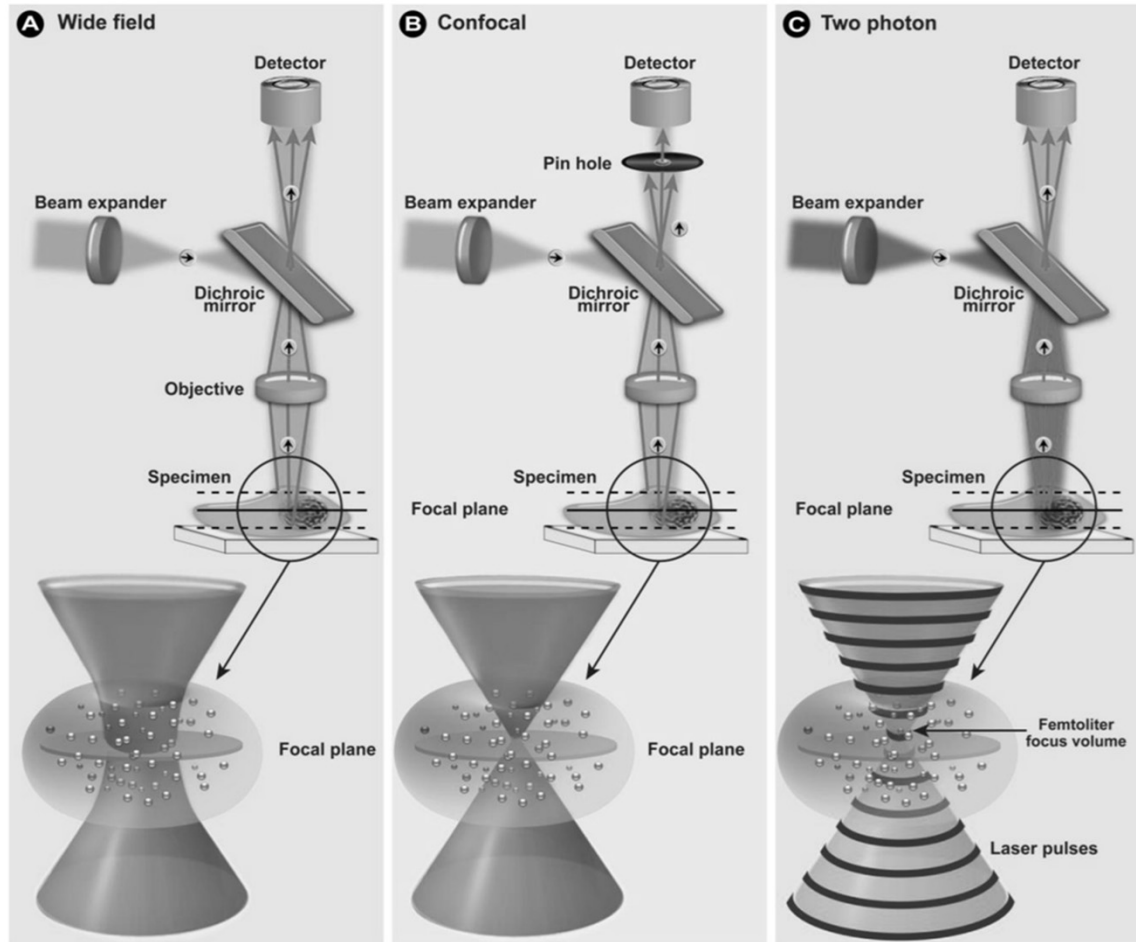

Figure 2



# Wide-field vs. Confocal vs. Two-photon (Multi-photon)



# Difrakční limit

Difrakce světla – limit optického rozlišení  
 Ohyb světla na štěrbině nebo překážce (optika mikroskopu) ovlivňuje výsledný obraz a omezuje rozlišení světelného mikroskopu (cca 200 nm)

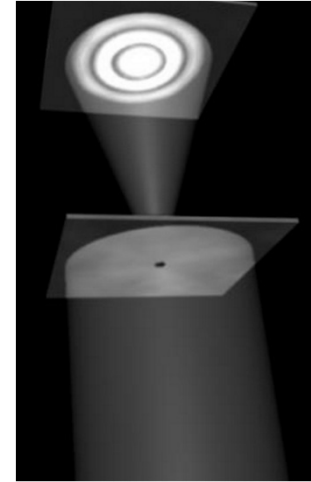
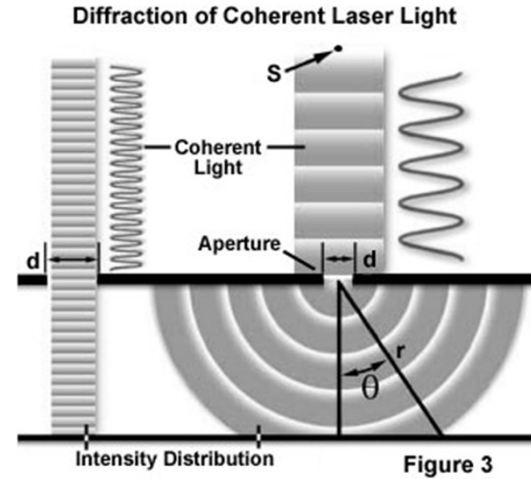

## Konvoluce

Objekt, který pozorujeme v mikroskopu, je konvolucí („kombinací“) skutečného objektu a bodové rozptylové funkce (point spread function, PSF)

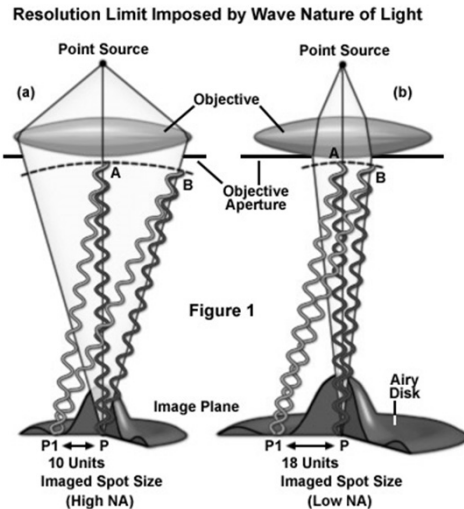

Airy Disk Patterns and PSFs from Diffraction

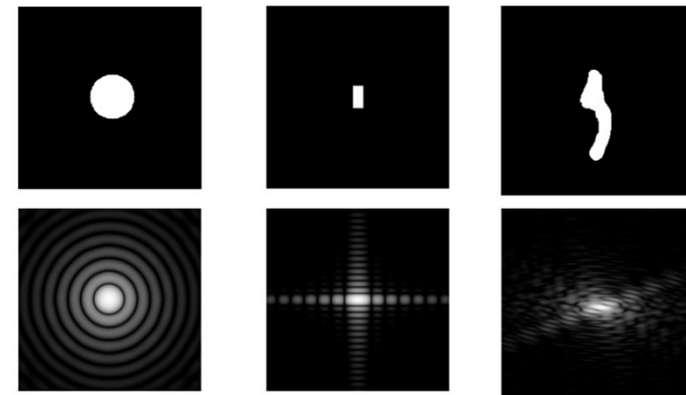
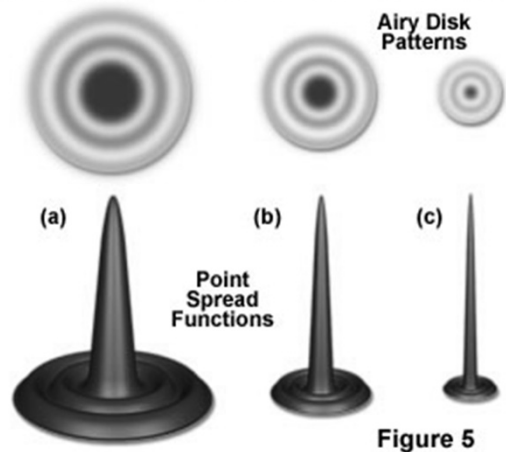

# Konvoluce – praktické dopady

Airyho disky limitují rozlišení jednotlivých bodů

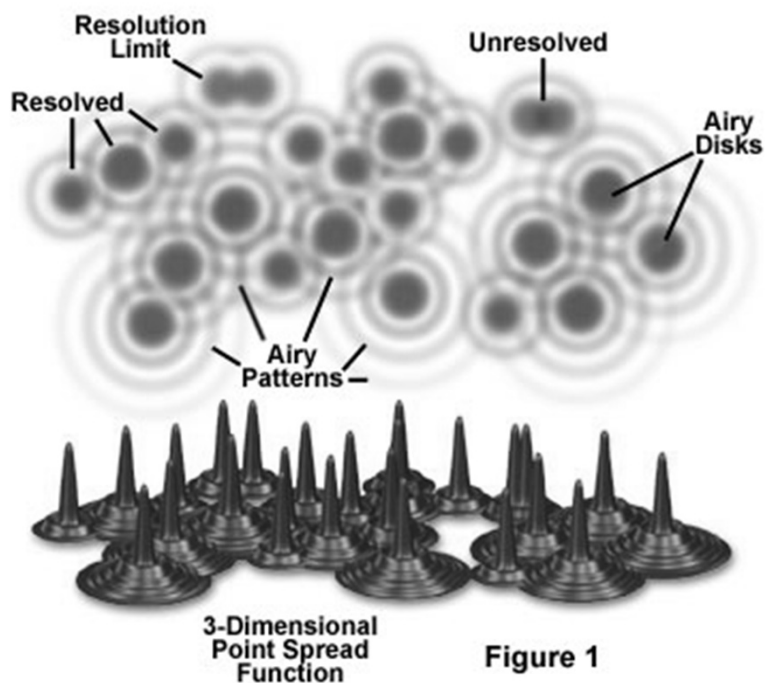

## Vliv zaostření na velikost Airyho disku

Částice v rovině ostrosti



Nezaostřené částice

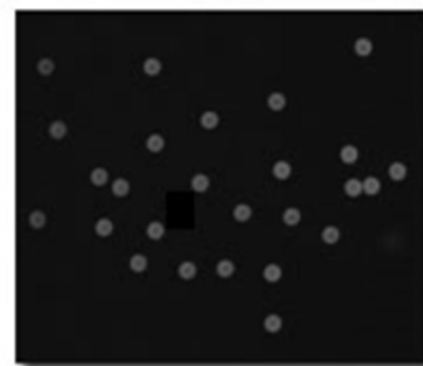

# Dekonvoluce

- **počítačové zpracování obrazu:** SW na základě znalosti PSF odstraní signál vznikající difrakcí světla - odstranění neostrých částí obrazu
- zvýšení kontrastu a rozlišení
- lze využít pro tvorbu 3D obrazu z jednotlivě upravených nasnímaných rovin
- možná alternativa ke konfokální mikroskopii (ale i zde je možno provést dekonvoluci)

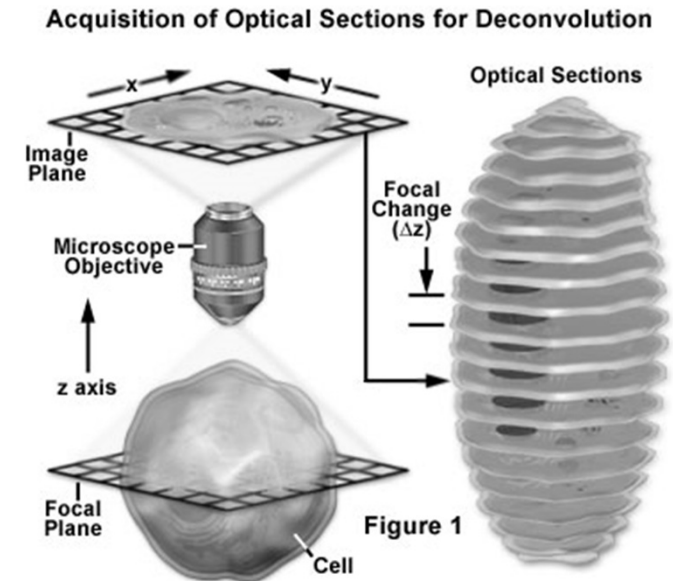
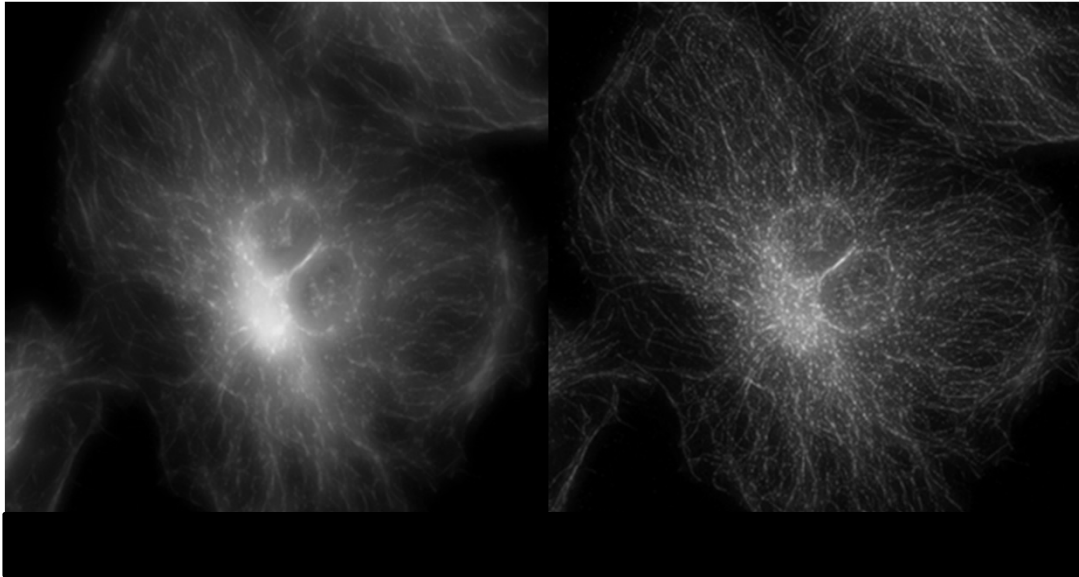

# Superrozlišovací mikroskopie

- optická mikroskopie umožňující pozorovat objekty s rozlišením překonávajícím difrakční limit (200 nm; widefield mikroskop ~250 nm)



**2014 –Stefan Hell, Eric Betzig a William Moerner  
Nobelova cena za chemii: "for the development of super-resolved  
fluorescence microscopy"**

## 4pi mikroskopie (1991 – vynalezl Stefan Hell)

- využívá **druhého objektivu**, který snímá opačnou stranu vzorku
- zaostřeny do stejného bodu → výsledný součet 2 signálů (vlnoploch) přináší až 7x lepší rozlišení v ose Z oproti běžnému konfokálnímu mikroskopu

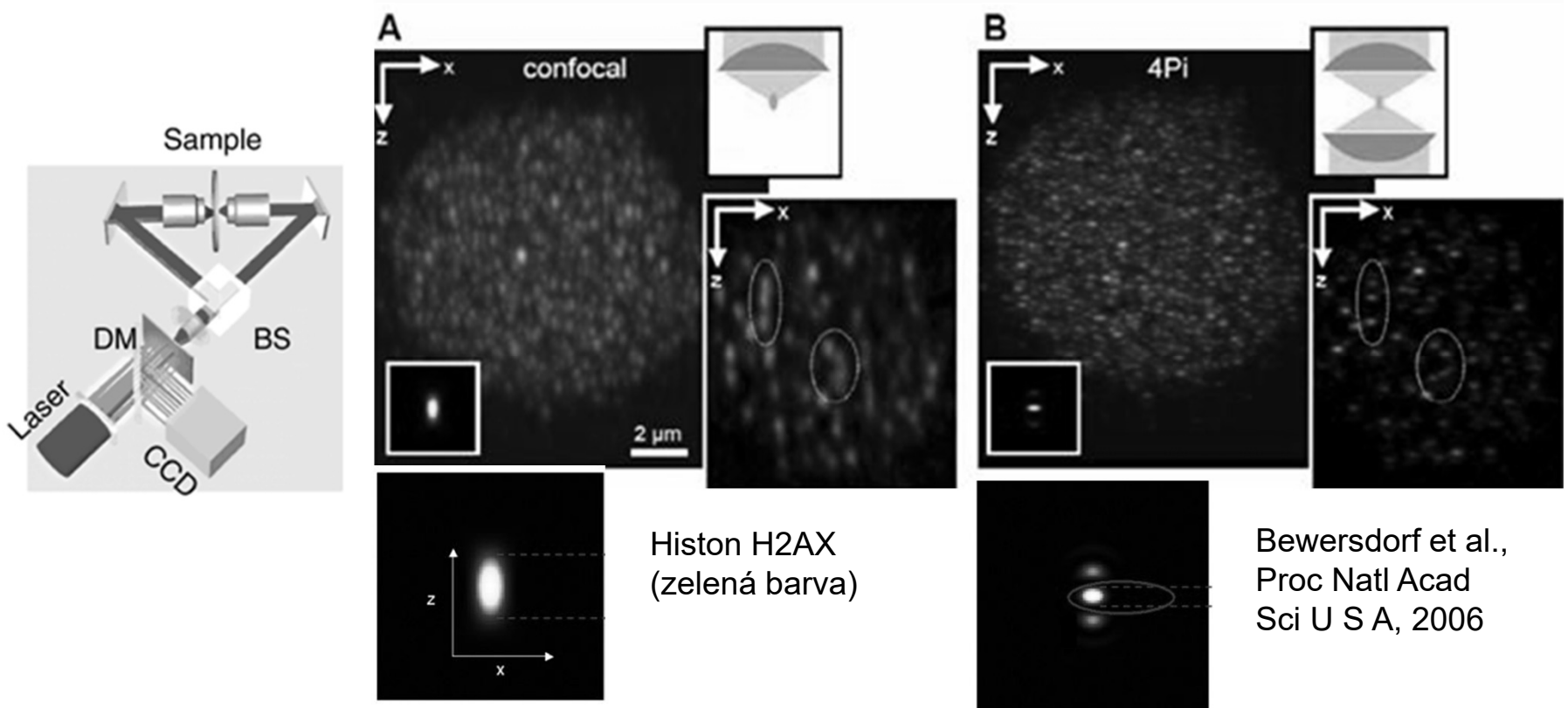

# Mikroskopie se strukturovaným osvětlením (SIM)

Structured Illumination Microscopy

- osvětlení vzorku světlem s pruhovaným vzorem vzniklým difrakcí na mřížce

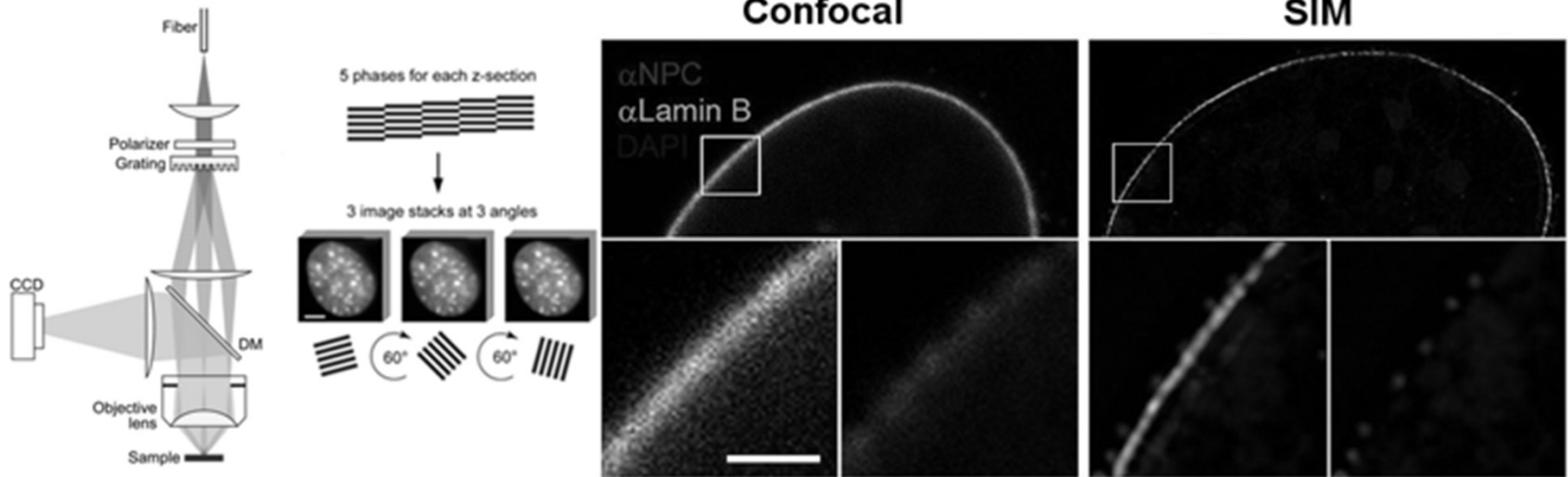

- vzniká moiré efekt – původně nepozorované struktury, které ho způsobily jsou počítačově dopočítány



# Vyčerpání stimulovalou emisí (STED)

Stimulated Emission Depletion

- 1994 – vynalezl Stefan Hell a Jan Winchmann
- **spolu s excitačním paprskem se oblast ozáří světlem s delší vlnovou délkou** (tvar mezikruží; depletion beam, STED pattern)
- v oblasti STED dochází k vyzáření fluorescence o vlnové délce shodné s depletion beam = odfiltrováno
- **zůstává fluorescenční záření pouze v nezhášené oblasti** uvnitř mezikruží

Video tutorial (Stefan Hell): <https://www.youtube.com/watch?v=YyBGiZZSsIY>

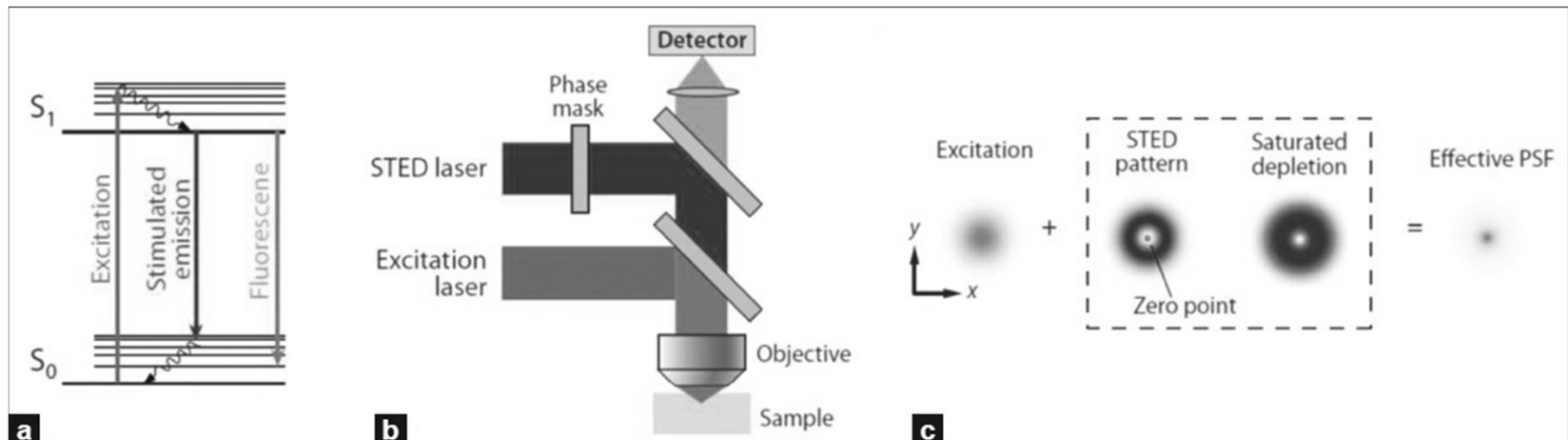

# STED

- laterální rozlišení (osy X-Y) obecně asi 20 nm, axiální (osa Z) 40-50 nm

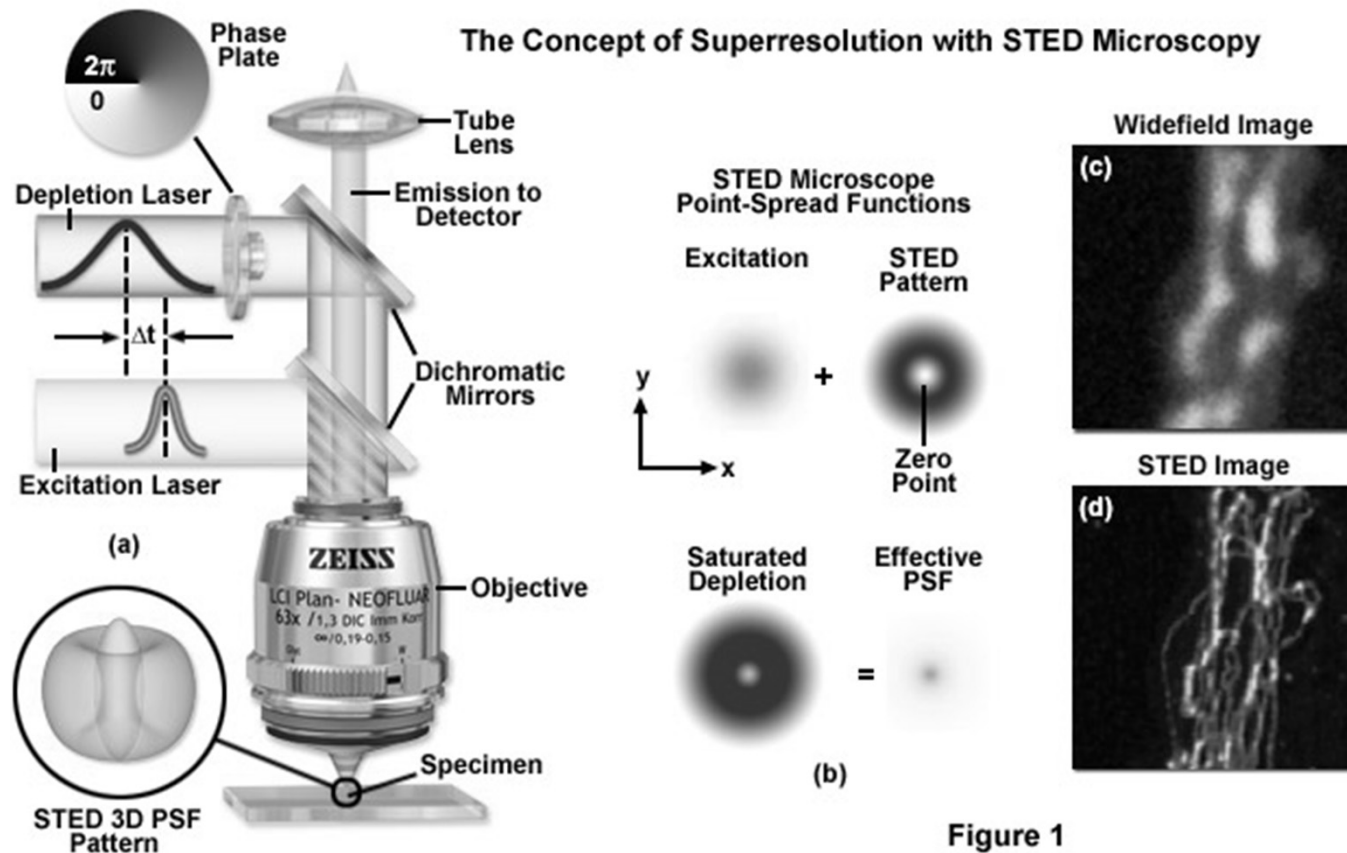

# STED

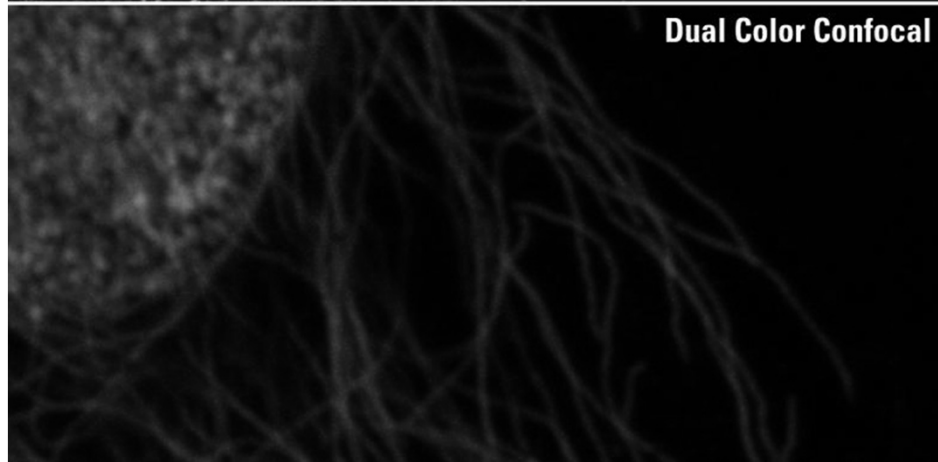
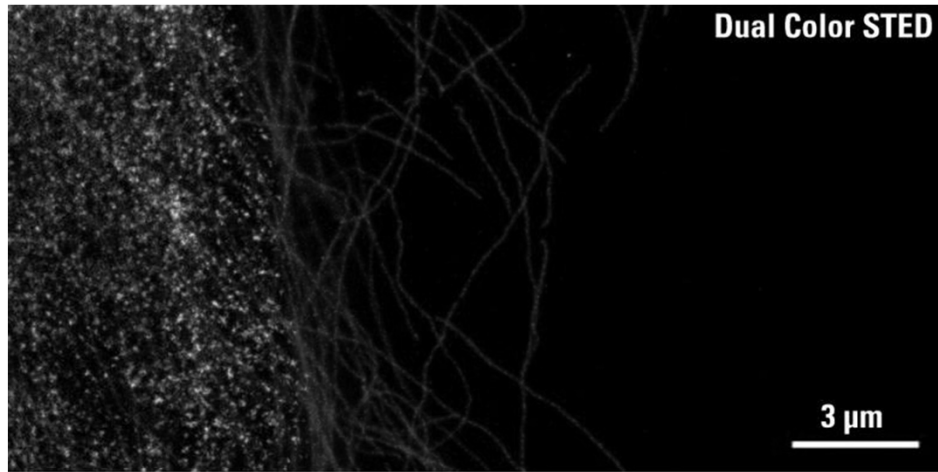

Histon H3 (zelená); mikrotubuly (červená)

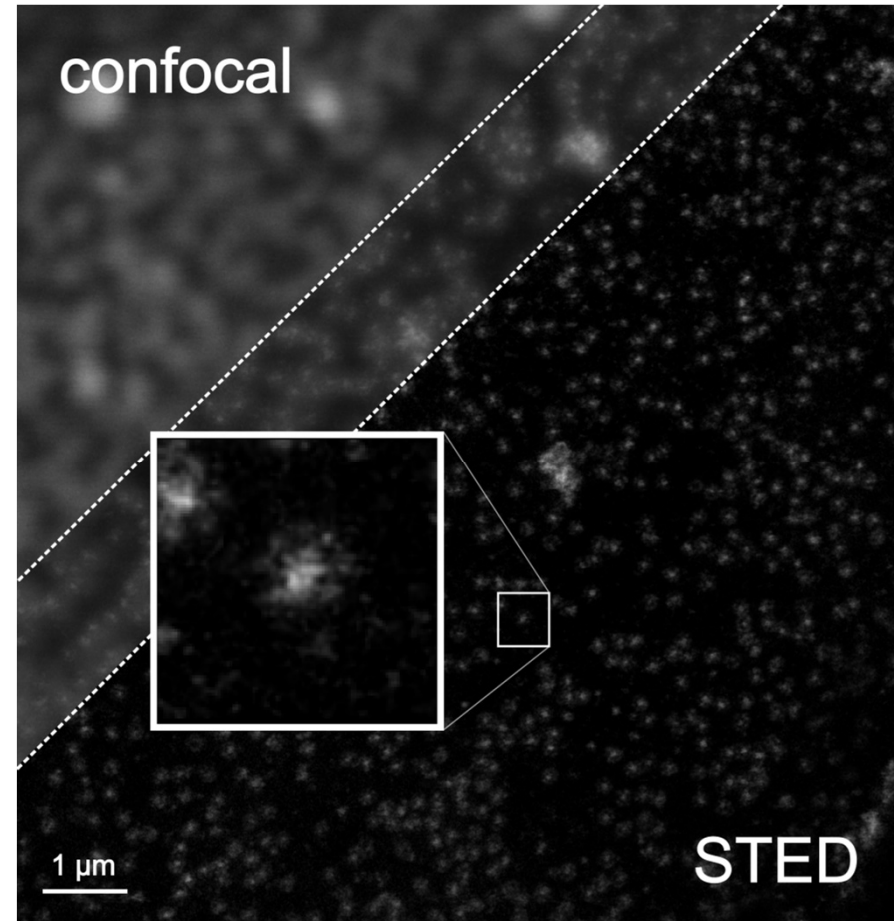

Proteinové komplexy jaderného póru

# Single-Molecule Superresolution Imaging

- **STORM** – stochastic optical reconstruction microscopy
- **PALM** – photoactivated localization microscopy (vynalezl Eric Betzig)
- **FPALM** – fluorescence photoactivation localization microscopy
- využívají widefield mikroskopii
- vychází z **fluorescence jednotlivých (nepřekrývajících se) molekul fluorochromů** (single-molecule imaging)

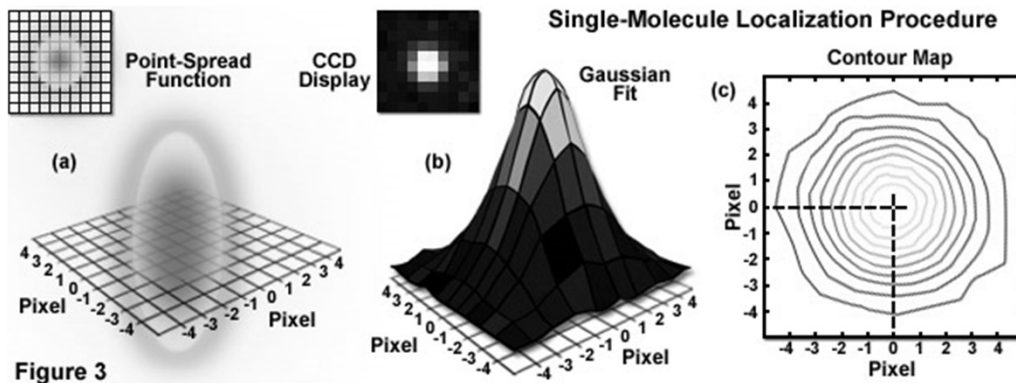

Velké množství fluorochromů (cílových molekul) a příliš blízko



→ nelze rozlišit jednotlivé molekuly

# Single-Molecule Superresolution Imaging

- William Moerner: „**photoswitchable**“ značka - eYFP lze reaktivovat modrým světlem (405 nm) → lze znovu excitovat světlem 488 nm
- značky** (fluorescenční proteiny, fluorochromy) **musí umožňovat změnu spektrálních vlastností** za pomoci světla o definované délce

(Chozinski et al., FEBS Lett, 2014)

- fotoaktivace (photoactivation)
- „fotopřepínání“ (photoswitching)
- fotokonverze (photoconversion)

- použití laseru s nízkou intenzitou**
- náhodně zasaženy jednotlivé molekuly fluorochromů – nízká pravděpodobnost zásahu a změny stavu (→ ON)

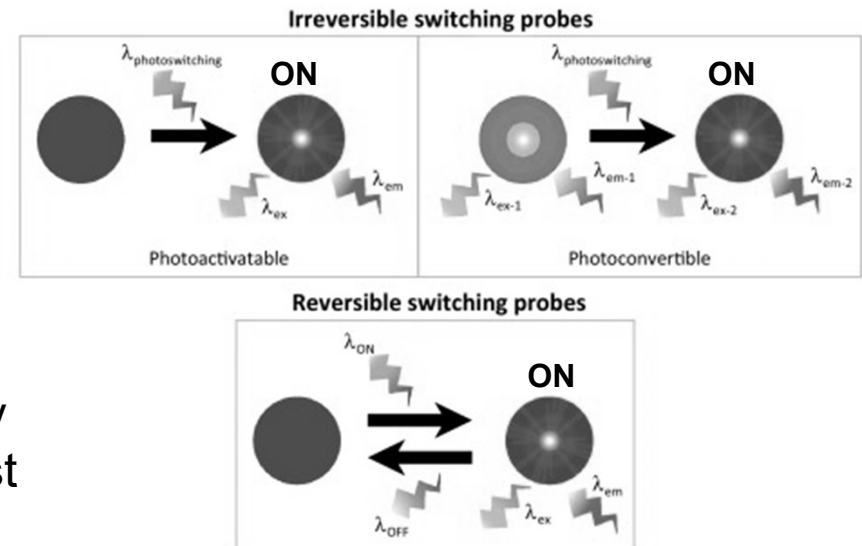

Trends in Cell Biology

# Single-Molecule Superresolution Imaging

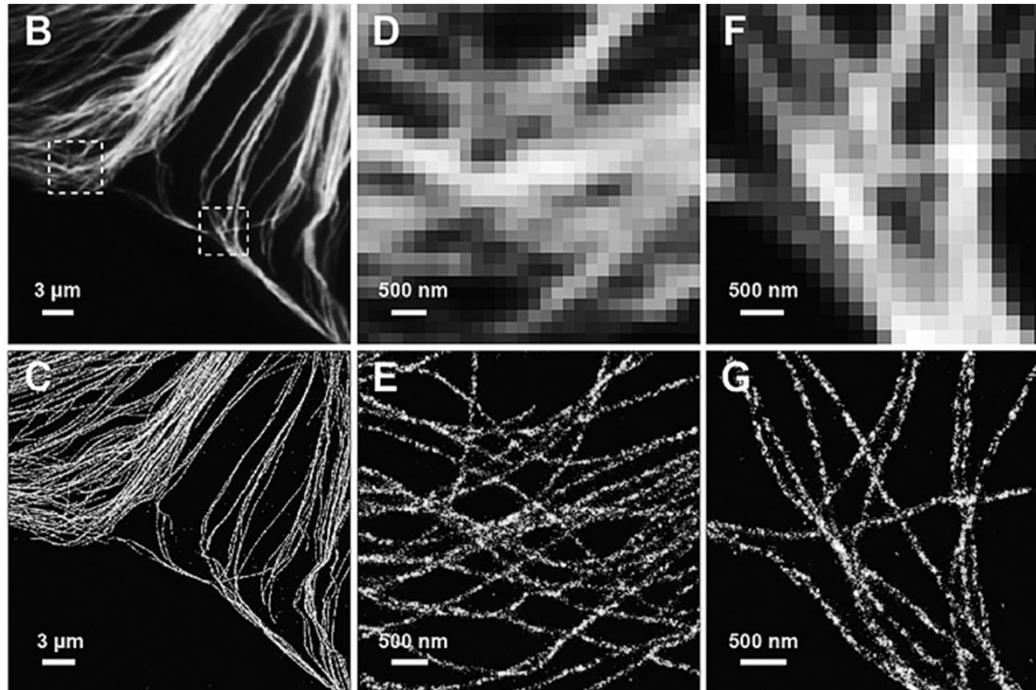
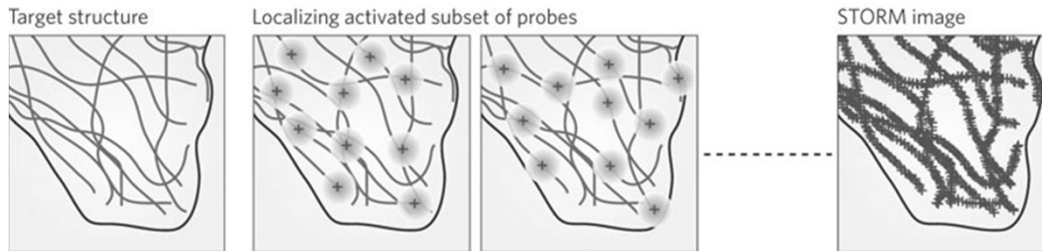

1. Snímek fluorescence jednotlivých molekul (nepřekrývajících se) fluochromů = **snímek obsahuje pouze omezený počet signálů**
2. **Softwarově určen střed (pozice) daných molekul**
3. Další snímek zaznamená jiné nepřekrývající se fluochromy
4. Softwarově určen střed (pozice) těchto molekul
5. Výsledný obraz je tvořen složením (překryvem) tisíců takových snímků

# Single-Molecule Superresolution Imaging

System dvojice fluorochromů: aktivátor + „photoswitchable“ reportér

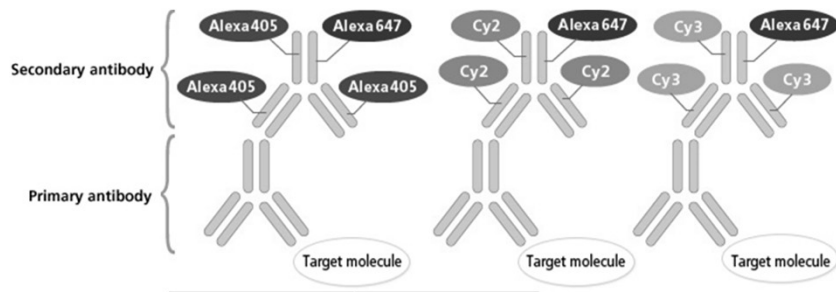

Dye for activation	Dye for image capturing
Alexa405	Alexa 647
Cy2	Alexa 647
Cy3	Alexa 647

STEP 1 Inactivates all molecules

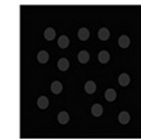
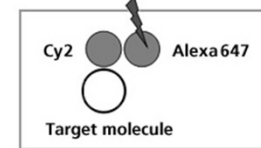

STEP 2 Alexa647 is randomly activated by irradiating Cy2 with low-intensity

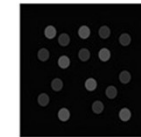
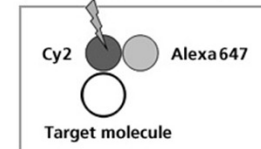

STEP 3 Excite Alexa647 with strong light and capture images of localization information

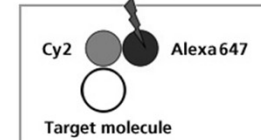

Repeat

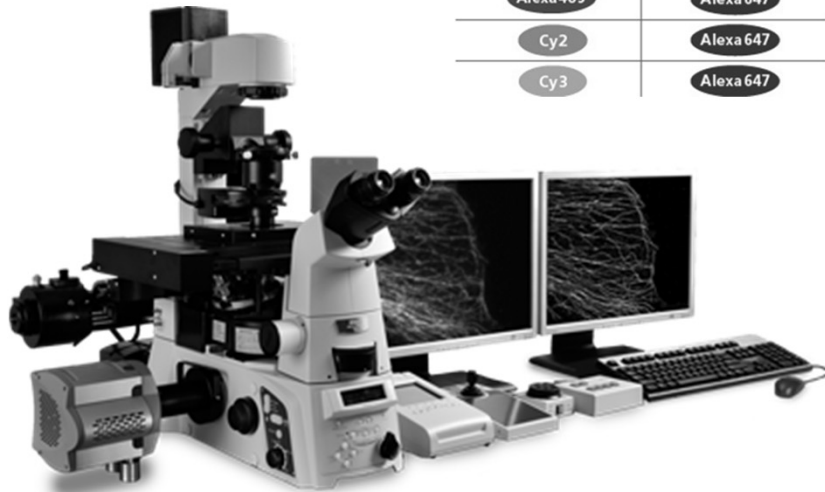

<http://www.microscopyu.com/tutorials/flash/superresolution/storm/index.html>

# STORM

- laterální rozlišení  $<10$  nm, axiální rozlišení  $<20$  nm

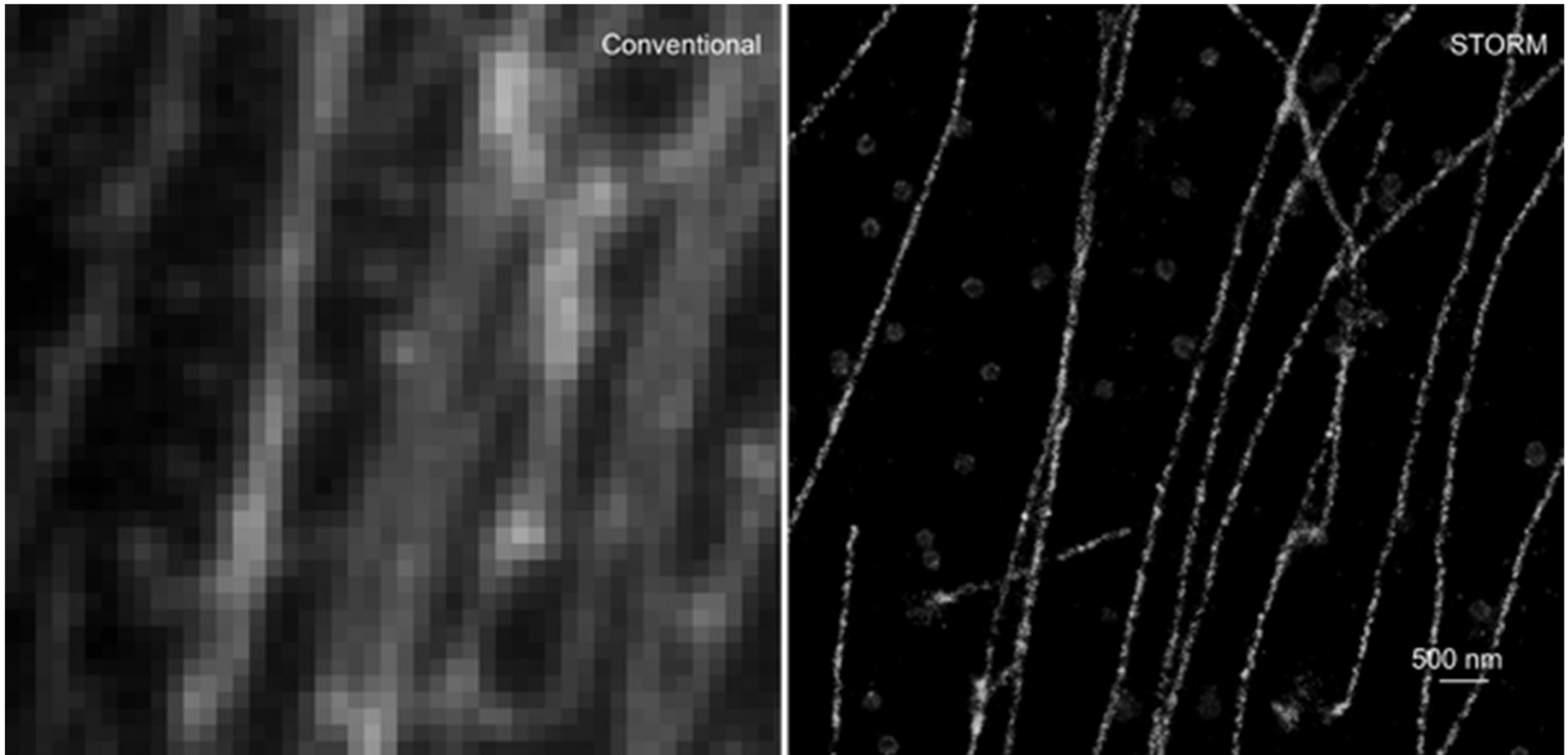

Mikrotubuly (zelená), klatrinem potažené jamky (červená; clathrin-coated pits)



# 3D-STORM

(Huang et al., Science, 2008)

- modifikace: do objektivu přidána **cylindrická čočka** – cílená změna PSF
- lze určit pozici v rovině Z a zobrazit v rámci snímku

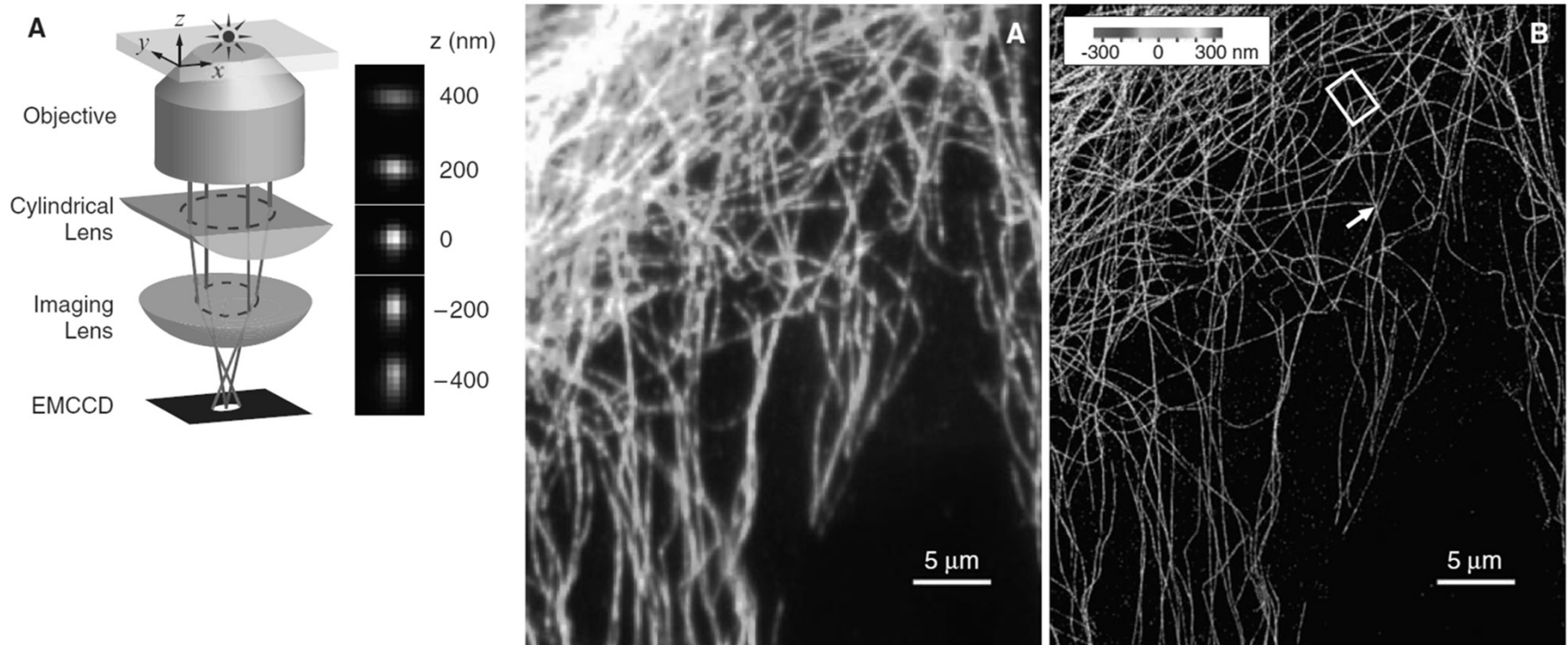

Mikrotubuly – pozice v Z rovině odpovídá barvě

## 3D-STORM

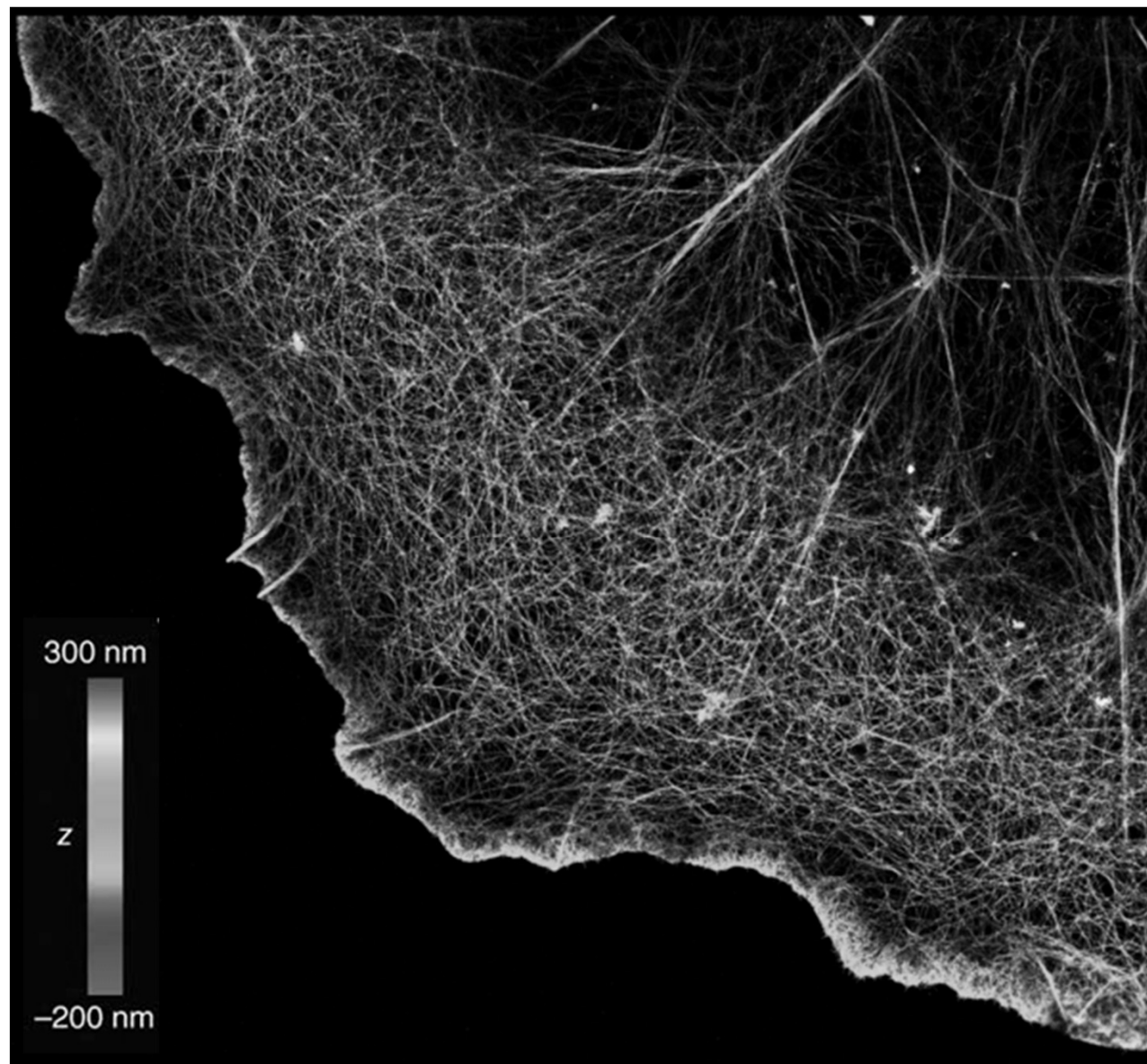

Aktin – pozice v Z rovině  
odpovídá barvě

# Porovnání rozlišení zobrazovacích technik

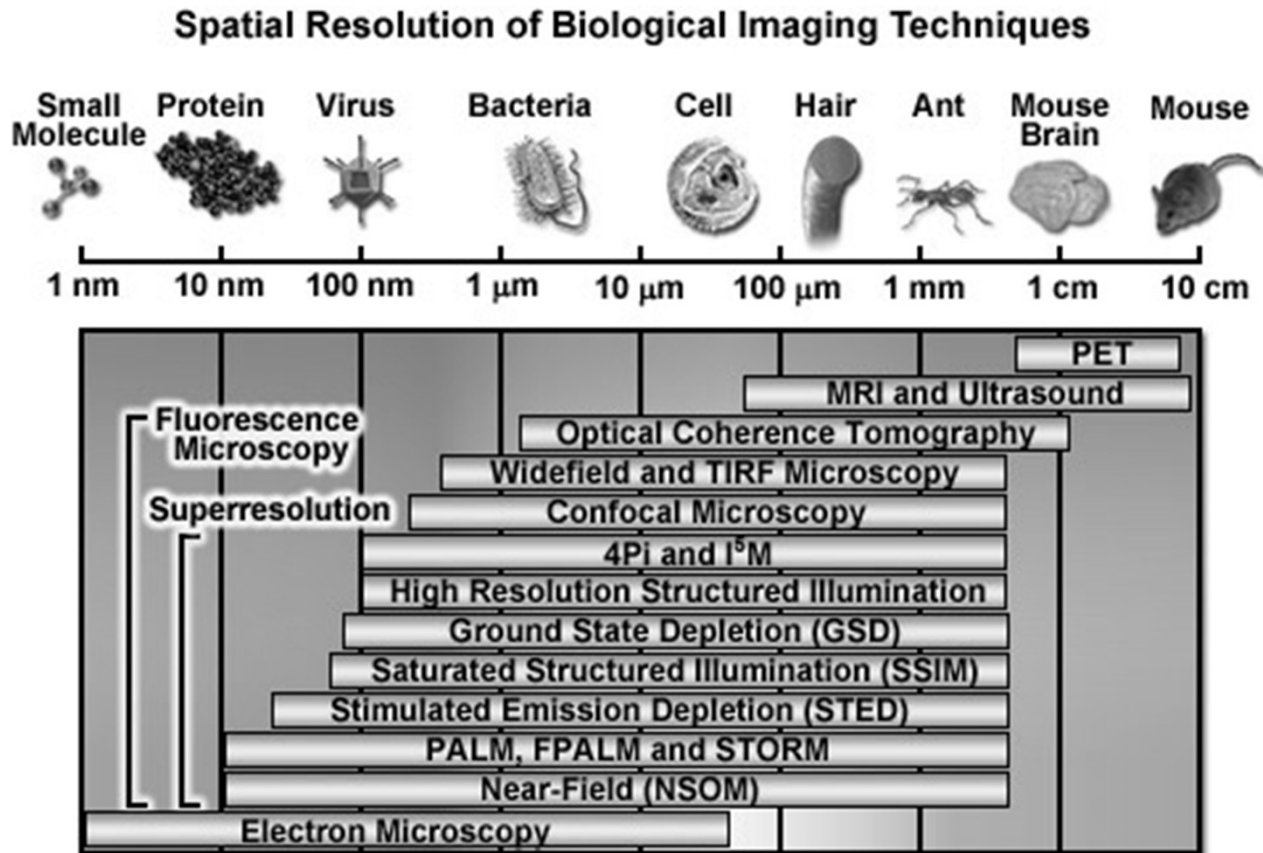

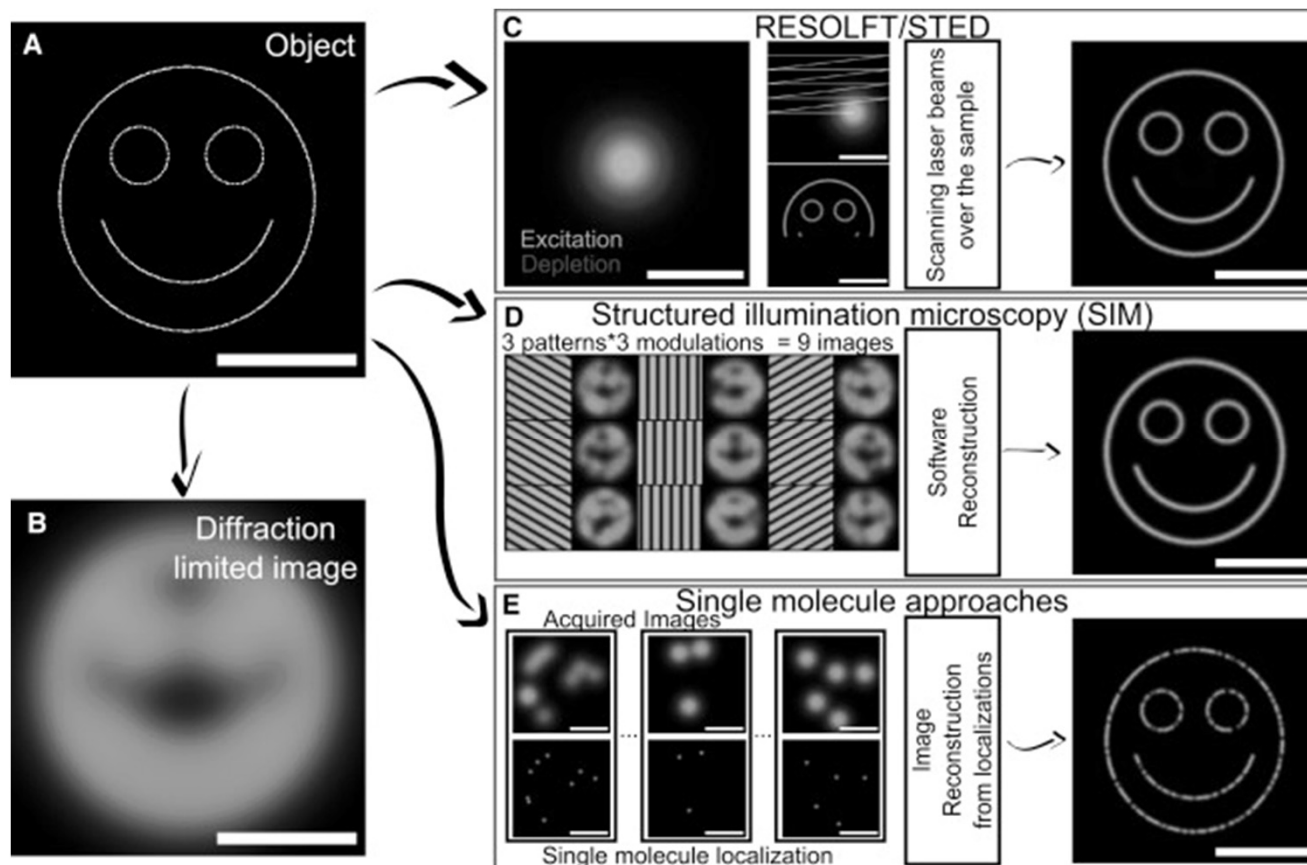

# Light Sheet Fluorescence Microscopy (LSFM)

- zdroj světla je umístěn kolmo k optické dráze
- osvětlení vzorku pomocí úzké roviny světla (light sheet)
- nedochází k excitaci fluoroforů mimo rovinu světla = vhodné pro optické řezy

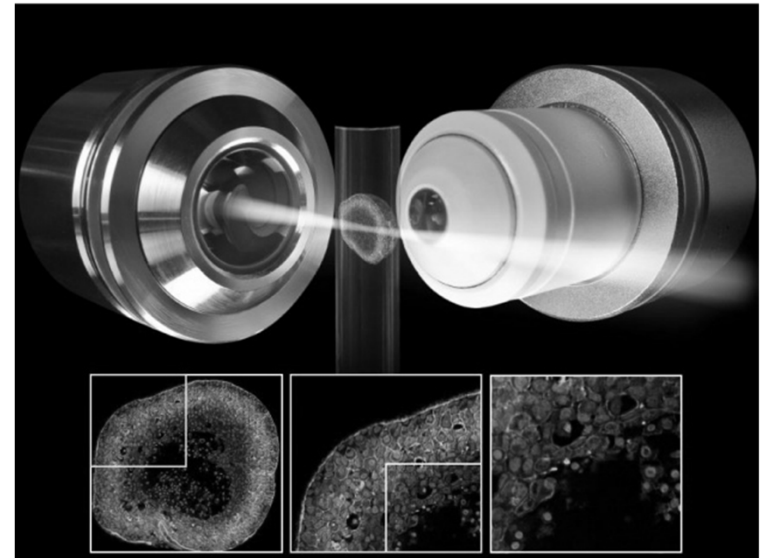
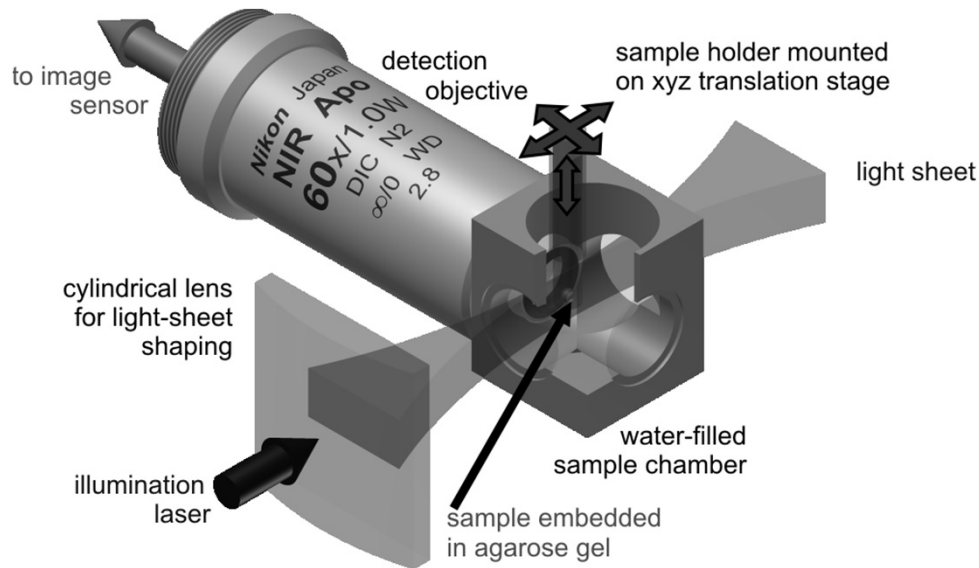

- vzorek uzavřen v agaróze, hydrogelu ve skleněné kapiláře (nedochází k deformacím objektu); posun objektu a otáčení → skládání 3D obrazu
- **výhodná zobrazovací metoda pro 3D zobrazování velkých objektů**

# Light Sheet Fluorescence Microscopy (LSFM)

- zdroj světla je umístěn kolmo k optické dráze
- osvětlení vzorku pomocí úzké roviny světla (light sheet)
- nedochází k excitaci fluoroforů mimo rovinu světla = vhodné pro optické řezy
- snížení fotopoškození tkání

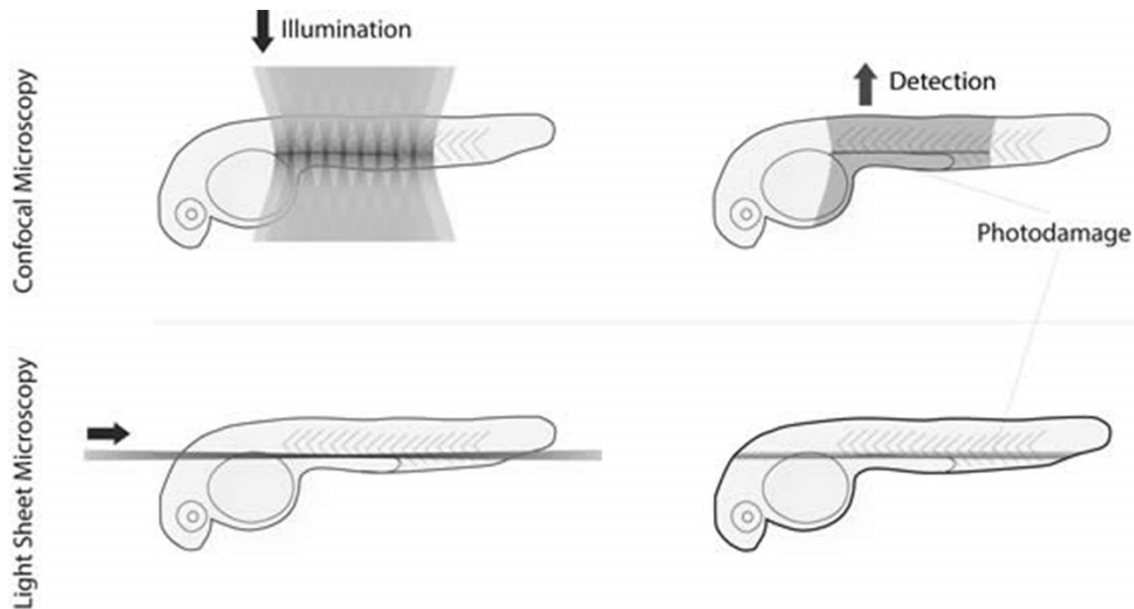

# Light Sheet Fluorescence Microscopy (LSFM)



Medaka japonská – acetylovaný tubulin (zelená)

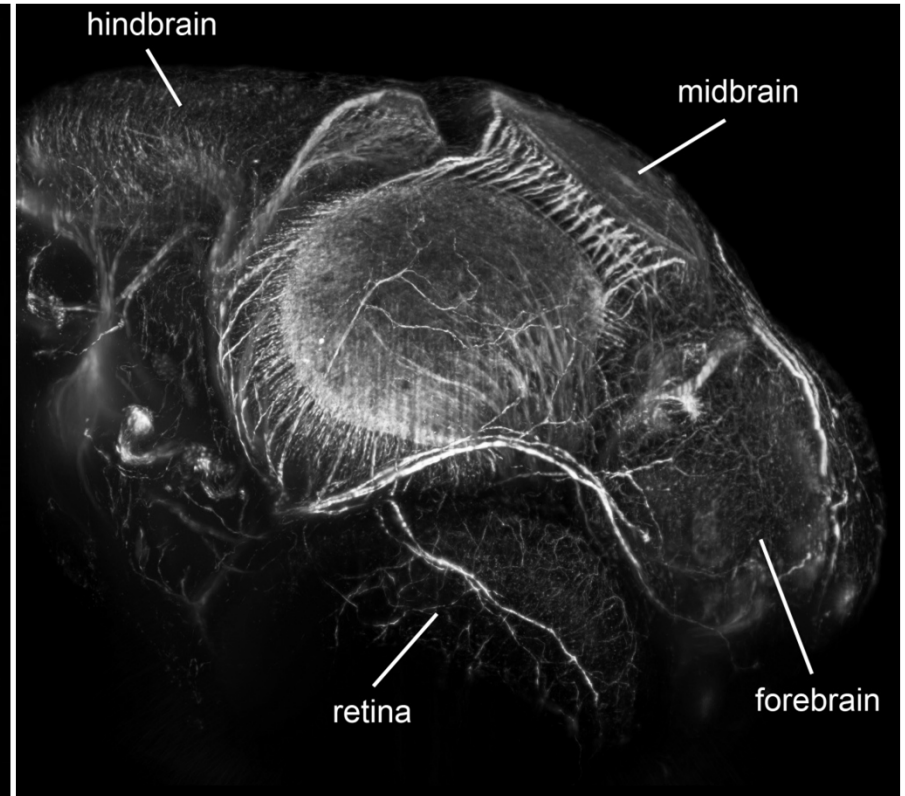

Hlava medaky – 20x zvětšeno

# Total internal reflection fluorescence (TIRF)

- velmi vhodná metoda pro studium dějů na membráně
- výborné axiální rozlišení
- „evanescent wave“ proniká v preparátu pouze do hloubky cca 100nm

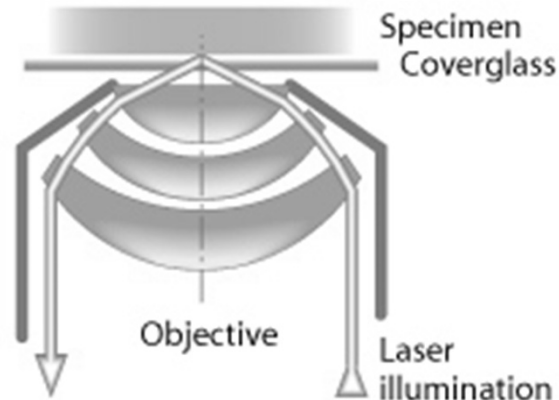
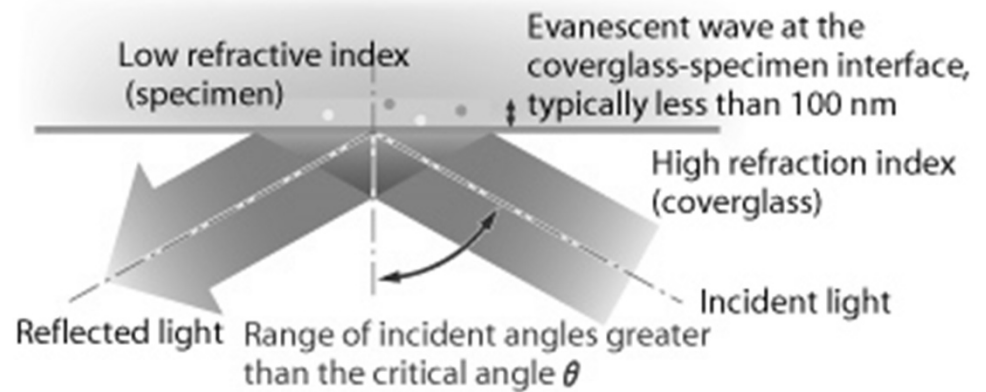



# Total internal reflection fluorescence (TIRF)

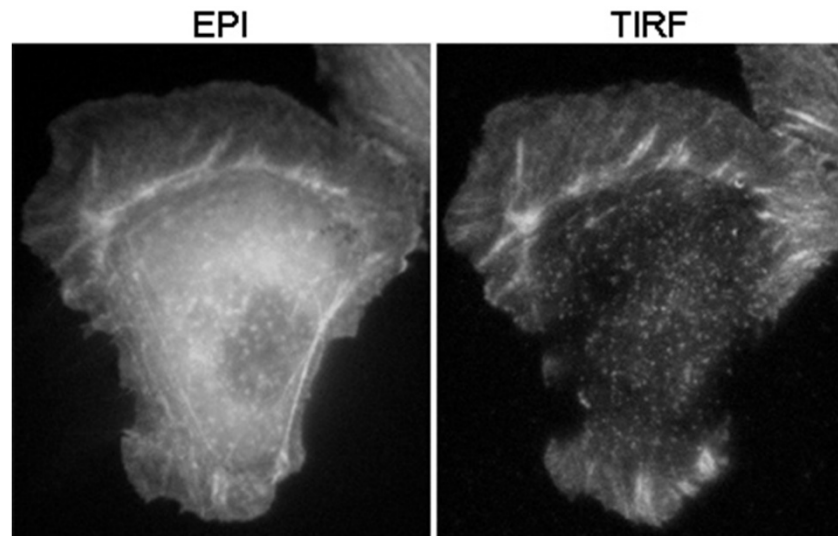

F-aktin (zelená) v nádorové buněčné linii