

MASARYKOVA UNIVERZITA
PŘÍRODOVĚDECKÁ FAKULTA
GEOGRAFICKÝ ÚSTAV

Diplomová práce

Brno 2016

Vendula Svobodová



MASARYKOVA UNIVERZITA
PŘÍRODOVĚDECKÁ FAKULTA
GEOGRAFICKÝ ÚSTAV



Moravské Budějovice: Vláda a vládnutí

Diplomová práce

Bc. Vendula Svobodová

Vedoucí práce: doc. RNDr. Alois Hynek, CSc.

Brno 2016

Bibliografický záznam

Autor:	Bc. Vendula Svobodová Přírodovědecká fakulta, Masarykova univerzita Geografický ústav
Název práce:	Moravské Budějovice: Vláda a vládnutí
Studijní program:	Geografie a kartografie
Studijní obor:	Aplikovaná geografie
Vedoucí práce:	doc. RNDr. Alois Hynek, CSc.
Akademický rok:	2015/2016
Počet stran:	70
Klíčová slova:	Moc, Vládnutí, Participace, Komunitní plánování, Místní část, Komunita

Bibliographic Entry

Author: Bc. Vendula Svobodová
Faculty of Science, Masaryk University
Department of Geography

Title of Thesis: The town of Moravské Budějovice:
Government and Governance

Degree programme: Geography and Cartography

Field of Study: Applied Geography

Supervisor: doc. RNDr. Alois Hynek, CSc.

Academic Year: 2015/2016

Number of Pages: 70

Keywords: Power, Governance, Participation, Community Planning, Community

Abstrakt

Tato diplomová práce se věnuje problematice rozmístění mocenských vztahů v rámci prostředí města Moravské Budějovice ve vztahu k jeho místním částem. Jakým způsobem jsou tyto vztahy vyrovnávány, či vychylovány jednotlivými aktéry? Nerovný vztah místních částí je dán jejich nízkými pravomoci a nízkou mírou zapojení se do rozhodovacích procesů v Moravských Budějovicích. Součástí práce je také popsání konceptu vládnutí a participace obyvatelstva, které jsou základem pro komunitní plánování. Tento koncept by pak v rámci místních částí zvyšoval jejich míru podílení se na rozhodnutích města týkajících se jejich území.

Abstract

This thesis deals with the deployment of power relations in the scope of surroundings of the town Moravské Budějovice in relation to its neighbourhoods. How are these relationships balanced or deflected by different participants? Unequal relationship of neighbourhoods is due to their low powers and low levels of participation in decision-making process in MB. The work also describes the concept of governance and the participation of inhabitants, which are the base for community planning. This concept would then within the neighbourhoods increase their level of participation in city decisions concerning their territory.



MASARYKOVA UNIVERZITA
Přírodovědecká fakulta

ZADÁNÍ DIPLOMOVÉ PRÁCE

Akademický rok: 2015/2016

Ústav: Geografický ústav
Studentka: Bc. Vendula Svobodová
Program: Geografie a kartografie
Obor: Aplikovaná geografie

Ředitel *Geografického ústavu* PřF MU Vám ve smyslu Studijního a zkušebního řádu MU určuje diplomovou práci s názvem:

Název práce: Moravské Budějovice: vláda a vládnutí
Název práce anglicky: The town of Moravské Budějovice: government and governance

Oficiální zadání:

1. Administrativní uspořádání města Moravské Budějovice 2. Prostorový vývoj 3. Výkon státní správy a samosprávy ve městě 4. České a zahraniční zkušenosti z komunitního plánování 5. Návrhy komunitního vývoje města a jeho místních částí
Literatura: Community Planning Toolkit (2014): Developed by Community Places through the support of the BIG Lottery Fund, 24 s. Daněk P. (2007): Ve Stínadlech zatím klid: problémy místní správy v suburbánní lokalitě (case study Kuřim - Díly za sv. Janem). In Česká geografie v evropském kontextu. XXI. sjezd České geografické společnosti. České Budějovice: Jihočeská univerzita v Českých Budějovicích, s. 539-547, 9 s. Foucault M. (2005): Je třeba bránit společnost. Kurs na Collège de France 1975-1976. Praha : Filosofia, 281 s. Okubo D., ed. (2000): The community visioning and strategic planning handbook. National Civic League Press Denver, Colorado Third Printing. 62 s. Panelli R. (2014): Social Geographies: From Difference to Action. London, SAGE Publications Ltd., 306 s. Sadan E. (1997): Empowerment and Community Planning: Theory and Practice of People-Focused Social Solutions. Tel Aviv: Hakibbutz Hameuchad Publishers, 350 s.

Jazyk závěrečné práce: čeština

Vedoucí práce: doc. RNDr. Alois Hynek, CSc.

Datum zadání práce: 2. 10. 2014

V Brně dne: 4. 5. 2016

Souhlasím se zadáním (podpis, datum):

.....
Bc. Vendula Svobodová
studentka

.....
doc. RNDr. Alois Hynek, CSc.
vedoucí práce

.....
prof. RNDr. Petr Dobrovolný, CSc.
ředitel Geografického ústavu

Poděkování

Na tomto místě bych chtěla poděkovat především svému vedoucímu panu Aloisi Hynkovi, který mě svým vedením směřoval k novým poznatkům, jež mě inspirovaly v celém průběhu tvorby práce. A také musím poděkovat svým přátelům a rodině, kteří mi věřili více, než já sama sobě, čímž mě motivovali k lepším výsledkům.

Prohlášení

Prohlašuji, že jsem svoji diplomovou práci vypracovala samostatně s využitím informačních zdrojů, které jsou v práci citovány.

Brno 5. května 2016

.....

Vendula Svobodová

Obsah

1.	Úvod.....	10
2.	Moc	12
3.	Vláda (government) a vládnutí (governance)	14
3.1.	Participace a partnerství.....	16
3.1.1.	Komunita	20
3.2.	Komunitní plánování	21
3.2.1.	Charakter komunitního plánování v České republice	22
3.2.2.	Metody komunitního plánování	23
3.2.3.	České a zahraniční zkušenosti z komunitního plánování	24
4.	Město Moravské Budějovice.....	28
4.1.	Základní charakteristika.....	28
4.2.	Prostorový vývoj.....	30
4.3.	Administrativní členění	31
4.4.	Výkon státní správy a samosprávy	32
5.	Mocenské vztahy a návrhy komunitního vývoje města a jeho místních částí	34
5.1.	Metodika práce	34
5.1.1.	Focus group	35
5.1.2.	Semi-strukturované rozhovory	36
5.1.3.	Metoda zakotvené teorie	37
5.2.	Dílní výsledky a jejich zhodnocení.....	39
5.3.	Konečné výsledky, zhodnocení a návrhy komunitního vývoje města Moravské Budějovice a jeho místních částí	58
6.	Závěr	63
7.	Zdroje.....	66
7.1.	Knižní zdroje	66
7.2.	Internetové zdroje	67

1. Úvod

„Bez zájmu [občanů] o stát, republika se stává de facto státem aristokratickým, byrokratickým, státem menšiny.“
– Tomáš Garrigue Masaryk

„Nejlepší vedoucí je ten, kdo má talent vybrat ty správné lidi a dostatek důvěry dát jim příležitost, aby ukázali, co umí.“
– Theodore Roosevelt

„V demokracii je to složité. Je třeba, aby se v ní angažovali všichni.“
– Václav Havel

Výše uvedené citáty ukazují, že principy participace mohou být dobrým nástrojem pro udržování demokracie, ať se již jedná o demokracii v celém státě anebo demokracii v rámci komunity. Bez zapojení občanů a jejich zájmu je rozhodováno bez přihlédnutí k jejich potřebám a názorům, což vede k nerespektování místních specifik a následné nespokojenosti obyvatelstva. Tomu může být zamezeno právě zapojením veřejnosti různými formami do rozhodovacího procesu. Jedním z nich je komunitní plánování, které se stává klíčem k budování území obyvatelům „na míru“, protože je zahrnuje do celého procesu plánování. Tomuto smýšlení však musí být nakloněno i vedení dané obce, které disponuje svým rozpočtem, v rámci kterého může uvolňovat finance právě tímto směrem. Po překonání stereotypů, které staví vedení obce na vrch místní hierarchie a uznání názorů místních obyvatel, jako relevantních zdrojů, se může přistoupit k participaci a následně ke komunitnímu plánování.

I v současném demokratickém zřízení České republiky mohou existovat území, která nesou jistou míru znevýhodnění. Pomineme-li území spojená se znevýhodněnými osobami, existují území, která obývají běžní privilegovaní Češi, ovšem doplácí na místo, ve kterém žijí. Řeč je o místních částech, bývalých integrovaných obcích, které si řadu znaků přenesly z doby svého vzniku (80. léta) i do 21. století. A právě principy participace a komunitního plánování jsou jistým řešením pro tyto místní části měst a obcí.

V rámci města Moravské Budějovice existují čtyři takové místní části, které se potýkají s řadou problémů pramenících z jejich původu a zakotvení v legislativě, stejně tak jako z nezájmu „centra“. Cílem této práce je vystihnout vztahy města a jeho místních částí a také vysledovat jevy a procesy, které vedou k tomuto nevyrovnanému vztahu. Jací hlavní aktéři vstupující do mocenských procesů a jakou měrou a s jakými důsledky? To by měla objasnit odpověď na výzkumnou otázku: *Jakým způsobem prochází moc prostředím města Moravské Budějovice ve vztahu k jeho místním částem?* Také by měla popsat současný stav komunit a jejich připravenost na koncept komunitního plánování.

Tato diplomová práce se skládá ze dvou hlavních částí. První teoretická má za úkol položit teoretický základ dané tematiky, zatímco druhá část, zakládající se na empirii již pracuje se zjištěními ze zkoumaných lokalit.

Úvodní kapitoly se věnují moci nejvíce odpovídající teoriím Foucaulta (2005) a Panelliové (2004). Následující kapitola ukazuje principy vládnutí (governance) a jeho vývoj. Tyto principy pak tvoří základní „hřiště“ pro participaci občanů a následné komunitní plánování, jelikož pro svoji životnost potřebují prolomení hierarchického uspořádání společnosti. Kapitola o komunitním plánování pak přináší také srovnání projektů českého plánování s tím zahraničním. V českém prostředí by se dala vysledovat jistá obava a využívání komunitního plánování výhradně při jednorázových projektech, zatímco zahraniční komunitní plánování nabývá mnoha podob a různých měřítek.

Kapitola o městě Moravské Budějovice přináší zhodnocení současného stavu města a také exkurz do nedávné historie, pro objasnění prostorového vývoje a integrace obcí. Tyto obce byly do roku 1980 samostatnými, ovšem vládním nařízením z roku 1979 bylo k následujícímu roku pod Moravské Budějovice přičleněno deset obcí z jejich okolí. Po roce 1989, kdy bylo možné, aby se tyto obce opět staly samostatnými, učilo tak šest z deseti. Zbylé čtyři místní části zůstaly součástí města doposud.

Druhá část práce se zakládá na empirii, pro jejíž účely byla data sesbírána dvěma metodami: focus groups a individuální rozhovor. Každá metoda si nesla určité výhody pro zvolené téma a skupinu. Individuální rozhovory, byly aplikovány na zastupitele města, u kterých se předpokládalo, že spíše vyjádří svůj názor v soukromí, zatímco focus groups se svojí lidovější formou byly použity na respondenty z místních částí.

Z důvodu, že se formování teorie vyplývající z dat zakládalo na metodě zakotvené teorie, při analýze byla využita metoda kódování. Na jehož základě vzniklo pět ústředních kategorií: finance, město, zmocněnec, komunita, osoba předsedy. Tyto kategorie i mezi sebou vykazovaly vysokou provázanost a potvrdily, že v prostředí města Moravské Budějovice téměř vše souvisí se vším. Výsledkem výzkumu nebylo jen pochopení jevů a vztahů v území, ale také návrhy komunitního vývoje města Moravské Budějovice a jeho místních částí.

2. Moc

Co je moc a kdo ji má? Moc není uchopitelná a stálá záležitost. Moc prochází jedinci, utváří je a přechází dál. Jedinec je formován mocí, jelikož „jedinec nestojí tváří v tvář moci, ale je jejím důsledkem. Je jejím důsledkem a také jejím prostředníkem – moc prostupuje jedincem, kterého konstituovala“ (Foucault 2005, s. 42). „Moc je vztah mezi silami; nebo obráceně, každý vztah mezi silami je vztahem moci“ (Hlaváč 1998).

Moc je vykonávána nad svobodnými subjekty, které si samy mohou vybrat, jak se zachovají. Mocenský vztah „je od lidské svobody neoddělitelný... jde o relaci, která je vzájemným podněcováním i zápasem současně... *Moc není přímo působící síla, ale spíše soubor jednání, působící na jiná potenciální jednání.* Vládnout v tomto smyslu pak znamená strukturovat pole možného jednání jiných... Velice důležitou komponentou Foucaultových úvah je přesvědčení, že moc není pouze ofenzivní, ale že kromě toho, že dohlíží, zakazuje a trestá, také tvoří, ponouká a pobízí, vede k mluvení a jednání: strukturuje“ (Foucault v Hlaváč 1998). Příklad moci, která pobízí je moc zodpovědnosti při rozložení pravomocí na více lidí. Zde již nejsou potřebné žádné donucovací prostředky k tomu, aby lidé danou práci odvedli, vládne jim vědomí, že jim někdo svěřil zodpovědnost za ostatní/území/projekt. Právě tento příklad ukazuje, jak vhodným prostředkem pro rozvoj území je participace obyvatel, kteří cítí zodpovědnost za území, kde žijí, disponují informacemi a pokud jsou součástí fungující komunity „moc“ jim svěřená přinese kroky do území, které povedou správným směrem.

Moc v podání marxistického smýšlení je majetkem některé společenské třídy, to Foucault popírá a uvádí otevřenější koncept moci jako strategie, která je praktikována pomocí jednotlivých taktik. Tudíž není vlastnictvím privilegovaných, ale spíše důsledkem jejich postavení. To potvrzuje fakt, že se nejedná o moc aplikovanou nad jedincem, zakládá se na vztazích s ostatními jedinci, skupinami nebo organizacemi. Jde o soubor postupů, jejichž prostřednictvím vykonávají moc, mohou se pohybovat od nejprimitivnějších způsobů, jako je násilí až po sofistikovanější kontrolní mechanismy či účinky jazyka. Zároveň uvedené způsoby jsou i projevem moci. Na příkladu jazyka se dá vysledovat podřízenost vůči někomu jinému, používáním výrazů, které daný člověk/systém vyžaduje. S tímto faktem pracují i tři prostory, vymezené Michaelem Foucaultem, které stojí okolo konceptu výpovědi (Hlaváč 1998, Panelli 2004).

Prvním prostorem je prostor *kolaterální*, který je vymezen na základě dalších výpovědí, spadajících do jedné množiny. *Korelativní prostor* – vypovídá o vztazích výpovědí k objektům, subjektům a pojmům. Jedná se o volbu výrazů a postojů. Zde ustupuje do pozadí, co kdo říká a důležitější je „proč kdo co říká, co si trůfá či netroufá říct, co ovlivňuje, to co jedinec říká“. Odpovědi na tyto otázky ukazují vztahy, vazby a fungování komunity, či území. Posledním prostorem je *komplementární*, ve kterém probíhají nediskursivní události, jako jsou socioekonomické nebo politické procesy. Výše uvedené vymezení je kritizováno pro svou oddělenost jednotlivých prostorů. Dreyfus a Rabinow ve svém díle *Beyond Structuralism and Hermeneutics* kritizují nepropojenost konceptu komplementárního prostoru se dvěma dalšími, jakožto nediskursivní formace (Hlaváč 1998).

Kolaterárním prostorem je brán informační prostor, který vytvářejí samotné výpovědi: *co kdo říká*. Jedná se o informace o „pravdy“, které respondenti sdělují. V korelativním prostoru se již ukazují vazby a vlivy, které se uplatňují v území. Při analýze odkazuje na manipulace, ovládání a toky moci v daném území. Zde se pracuje s podtextem samotného textu, s tím, co se skrývá za výpověďmi. Poslední prostor je komplementární, který vytváří pozadí pro ostatní lidské činnosti. Za takový typ pozadí by mohl být považován i stát jako instituce se svými zákony, který vytváří „hřiště“ pro politické, mocenské i občanské aktivity.

O výpovědích a režimu pravdy pak Foucault vypovídá, že „každá společnost disponuje režimem pravdy, svou všeobecnou politikou pravdy, tedy typem diskursu, který je přijímaný jako pravdivý... těmi, kteří jsou oprávnění říci, co je a co není pravdivé... diskursem nazveme celek výpovědí, které spadají do stejné diskursivní formace. Tvoří je omezený počet výpovědí, pro které je možno definovat soubor podmínek existence... Regularita výpovědi je určena samotnou diskursivní formací, příslušnost výpovědi k diskursivní regularitě je považována za podmínku její existence“ (Hlaváč 1998).

Podle Allena (1997 v Panelli) moc jakožto vlastnost koresponduje s Foucaultovou disciplinární mocí, která pracuje s donucovacími prostředky, aby ovládla situaci. Tyto prostředky mohou vlastnit instituce, které mohou druhé ovládat omezením financí, snížením benefitů či pravomocí. Naproti tomu však stojí teorie vycházející z radikální geografie, které zaměřují pozornost na aktivity, především na „bottom-up“ aktivity, které se vyhrazují proti formám nadvlády. To pak oslabuje myšlenku moci, jakožto majetku instituce a staví jí proti aktivismu obyvatel, kteří na základě nesouhlasu, či odporu jednájí (Panelli 2004). „Moc je diskursivně konstruována... Ti, kteří jsou považováni za mocné nebo vlivné v lokalitě, vděčí svojí pozici diskursu, který legitimizuje jejich moc. Pomocí diskursu si elity udržují větší část vlivu, než které by jejich současná základna prostředků naznačovala. Například vyloučení žen či materiálně znevýhodněných lidí koresponduje s vyžadovaným diskursem síly (Woods 2003 v Panelli 2004). Ovšem právě proti diskursu síly stojí tito znevýhodnění, kteří jsou schopní se spojit i přes odlišnosti do skupin, které na svoji aktivitu generují moc.

Podle Foucaulta (2005, s. 59 – 61) „se všichni nacházejí ve válce, která pokračuje za vnějším dojmem míru a politika je válkou pokračujícími jinými prostředky. Nikdo není neutrálním subjektem, každý je protivníkem někoho jiného... a o to lépe lze vyjádřit pravdu, o co více se nacházíme v nějakém táboře. Tento stav decentrování se do jednotlivých táborů více odhaluje pravdu a zdůrazňuje vztah síly. Síla pak vede k nerovnováze a nakloní vítězství na jednu nebo druhou stranu... pravda je prvkem síly.“ To se již vztahuje k výše uvedenému o režimech pravdy a výpovědích.

Moc jako prostředek a zároveň jednání, na jehož konci stojí mocnější jedinec, ukazuje následující úryvek od Foucaulta (2005, s. 91 - 92): „jedná tak, aby druhý, který už je na pokraji války, začal pochybovat o své vlastní síle, a proto se války vzdá a vzdá se jí jednoduše v té míře, v jaké ví, že ten první není ochoten se vzdát. Suverenita se netvoří nikdy shora, to znamená z rozhodnutí toho, kdo je silnější. Suverenita se vždy utváří zdola, z vůle těch, kdož mají strach.“

3. Vláda (government) a vládnutí (governance)

Vláda pro téma této práce vytváří pouze „hřiště“, na kterém se odehrává celé vládnutí. To je omezeno legislativními rámci, které zastřešuje vláda. Ať je již na ni nazíráno jako na systém kontroly nebo jako na uskupení lidí reprezentující státní moc. V přeneseném smyslu lze za vládu považovat i prostředí zastupitelstva či rady města, spíše tedy jejich formální chápání. Podle Wooda (2003 v Panelli, s. 169) „nejsou lokální politiky a jejich mocenské vztahy výhradně doménami formálních vládních struktur... nejsou o oficiálních postojích a zvolených reprezentantech, moc je zde konstruovaná prostřednictvím významů a praktik, které se zakládají na kulturních a sociálních stanoviscích“. Z pohledu Foucaultových třech prostorů by se vláda dala zařadit do posledního komplementárního (Hlaváč 1997) jelikož stanovuje zákony, které ohraničují občanské aktivity.

Namísto toho governance jakožto vládnutí, je jakási živá síla složená z mnoha zapojených, pohybujících se právě v prostoru vymezeném vládou. O stanovení definice „governance“ se zasloužila řada mezinárodních organizací, soukromých institucí i individuálních autorů, tím vzniklo značné množství těchto definic, což vede k horšímu uchopení pojmu. Na druhou stranu, tato skutečnost ukazuje, že pojem governance je multioborová záležitost.

Světová banka v roce 1993 definovala governance jako „sílu, která je vykonávána prostřednictvím ekonomických, politických a sociálních institucí dané země“ (Web.worldbank.org). Tato definice zazněla v jejím Strategickém dokumentu pro snižování chudoby. Postupem času se definice začala jevit jako nedostačující, proto Světová banka přistoupila k vytvoření nové definice, na níž se podílel Daniel Kaufmann a Aart Kraay. „Tradice a instituce, kterými je v zemi uplatňováno vládnutí. To zahrnuje (a) procesy, při kterých jsou vlády vybírány, sledovány a nahrazovány; (b) schopnosti vlády účinně formulovat a provádět vhodnou politiku; (c) respektování občany a státem instituce, které řídí ekonomické a sociální interakce mezi nimi“ (Info.worldbank.org).

Definováním governance se zabývala i OSN, která v roce 1997 ve svém *Rozvojovém programu* uvedla, že governance je: „výkon ekonomické, politické a správní moci řídit záležitosti dané země na všech úrovních. To zahrnuje mechanismy, procesy a instituce, prostřednictvím kterých občané a skupiny formulují své zájmy, uplatňují svá práva, plní svoje závazky“ (United Nations 2006). Jedná se tedy o jednotlivé mechanismy vstupující do rozhodovacího procesu, tak aby bylo docíleno férového výsledku.

OSN se zabývala také principem dobrého vládnutí (good governance), které definuje v dokumentu *Vládnutí pro trvalý rozvoj* takto: „pomocí good governance je zajištěno, že politické, sociální a ekonomické priority jsou založeny na širokém konsenzu ve společnosti a v rozhodování jsou slyšet i hlasy vyloučených, nejchudších a nejzranitelnějších. Výsledkem je pak mírová a stabilní společnost, ve které fungují služby odrážející potřeby komunity, včetně hlasů osob stojících na okraji společnosti. Odpovědnost je klíčovým tématem proudícím všemi směry – od vlád k lidem i horizontálně mezi jednotlivými státními institucemi“ (United Nations 2014, s. 4). Z definice pak vyplývá úzká spojitost mezi participací a dobrým vládnutím.

Na základě dobrého vládnutí „do rozhodovacích procesů vstupují další aktéři mimo mocenskou sféru a mimo sféru státního aparátu, přičemž ale podmínky participace a tudíž i její podoba (kvalita a kvantita) do značné míry závisejí na státní administrativě. Zároveň ovšem platí, že participaci nelze vynutit a že závisí na tom, jak dalece jsou strukturované a dotvořené reprezentace zájmů a občanská společnost jako celek“ (Cihelková a kol. 2011, s. 90).

Kanadský Institute on Governance (IOG) se již odpoutává přímo od propojení státu a governance a uvádí definici, která také propojuje vládnutí se zapojováním dalších aktérů: „vládnutí určuje, kdo má moc, kdo dělá rozhodnutí, jak ostatní hráči vyjadřují svoje názory a jakým závazkům a odpovědnosti je nutno dostát“ (iog.ca). Dále zde uvádějí, že nejde pouze o jisté „umění řízení a organizaci společností, ale jedná se o mnohem složitější proces, který zahrnuje více aktérů a ne je jednoho kormidelníka. Zúčastněné strany mají vlastní zájmy, které prosazují“ (iog.ca).

Právě *Institut on Governance* a částečně definice OSN z roku 1997 rozvádějí pojem governance mimo státní aparát a osvobozují ho od *governmentu*. Zahrnují vstupování různých aktérů na různých úrovních, kteří nejsou přímo podřízeni vládě, a jejich moc se odvíjí od jednotlivých vazeb, které mezi sebou mají. Podle Kersbergena a Waardena jsou tyto vazby síťového charakteru. (Bernard 2011 v Čermák a Vobecká 2011). „Na rozdíl od hierarchií, v nichž mají vztahy vertikální podobu a formální koercivní povahu, existují v sítích kromě vztahů formálních i vztahy neformální. Jednotliví aktéři se liší vlivem – nikoliv podle toho, jak vysoko v hierarchii stojí, ale spíše podle toho, jaké množství a jakých vztahů navázali s ostatními aktéry. Dominantním rysem dosahování rozhodnutí v síti je deliberace¹, budování koalic a zvyšování vlivu“ (Bernard 2011 v Čermák a Vobecká 2011, s. 41 - 42) Nejvlivnějšími osobami jsou ti, kteří stojí ve středu sítí a jsou na ně navázáni ostatní aktéři. To již naznačuje, že aktéři v rozhodování nejsou samostatní, ale podléhají závazkům, které mají vůči ostatním aktérům v rámci sítě. V rozhodování pak dochází k tření sil mezi veřejnými a osobními zájmy, které aktéři do rozhodování vnášejí a které obhajují. (Bernard 2011 v Čermák a Vobecká 2011).

Nástup governance může mít hned několik příčin. Z těch historických by to byla ropná krize v 70. letech 20. století. Nedostatek financí pak vedl k nedotování veřejných služeb, které buď zanikaly anebo docházelo k jejich privatizacím. Tak vznikají první projekty *Public private partnership*, které zapojují soukromé aktéry v rámci sociálního kapitálu státu. Jako další důvod bývá uváděno přetížení sociálního státu. Kdy stát již nedokáže držet krok s požadavky na poskytování veřejných služeb, proto dojde k přenesení kompetencí na soukromé aktéry. Třetím důvodem je stále větší vůle zapojování se od lokálních a regionálních aktérů. Těm se dostává poměrně vysoké míry autonomie, čímž se oslabuje hierarchie státu a vztahy a moc je uplatňována více na horizontální úrovni. Dále do hry vstupují metropolitní regiony, které jsou funkčně svázány se svým zázemím, a proto i zde se musí uplatnit horizontální typ vlády (Bernard 2011 v Čermák a Vobecká 2011).

¹ rovnoprávná diskuze založená na racionální argumentaci

V důsledku governance a vstupu širokého spektra aktérů do rozhodovacích procesů se stále více uplatňují alternativní participační mechanismy „jako jsou občanské poroty, deliberativní skupiny nebo komunitní či participační plánování, experimentující s různými formami občanské participace. K rozvoji alternativních participačních mechanismů v neposlední řadě přispívá rovněž rozvoj nových komunikačních technologií umožňujících vyjadřovat občanské preference snáze než dříve“ (Bernard 2011 v Čermák a Vobecká 2011, s. 44).

3.1. Participace a partnerství

Jak bylo již výše naznačeno participace občanů do správy věcí veřejných je umožněna principem governance. Vždy záleží na nastavení legislativy a prostředí státní administrativy. Ta vytváří podmínky pro určitou míru participace. Tedy vytváří veřejnosti možnost zapojení se do rozhodovacích procesů, což může být považováno za „vyrovnávání mocenské nerovnosti mezi občany a veřejnou správou“ (Vajdová 2011 v Čermák a Vobecká 2011, s. 47).

Participaci lze „chápat jako podílení se na životě dané komunity“ (Haken, Havlín, Marek, Mička, Nawrath, Vachůnková, Ziegler 2015, s. 6), což je poměrně široce uchopená definice. Daleko úžeji ji definuje Sherry Arnsteinová (1969) jako „redistribuci moci, která umožňuje chudším vrstvám občanů, kteří jsou v současnosti vyloučeni z politického a ekonomického procesu, být rozumně zahrnuti v budoucnosti. Jde o strategii, prostřednictvím které se nemajetní lidé mohou zapojit do určování toho, jakým způsobem budou předávány informace, stanovovány cíle a priority, alokovány veřejné prostředky, ...“ (Arnstein 1969). Rozšíříme-li, v kontextu této práce, její definici o všechny občany jakkoliv znevýhodněné na místo chudých, zahrneme do výběru například právě občany místních částí, kteří jsou znevýhodněni lokalitou, ve které žijí.

Podle Potůčka (2005, s. 144) by „participace měla být prostředkem k prosazování změn a k rozměňování moci v rámci organizace. Decentralizace měla zvýšit míru občanského zapojení do procesů vládnutí a spravování. Zastupitelská byrokracie měla vést k administrativě soustředící se na klienty a k zastupování zájmů občanské klientely pracovníky ve veřejné správě“ to opět koresponduje s principy governance.

„Podmínky a předpoklady participace zaručuje v obecné poloze Listina základních práv a svobod.... Listina garantuje v hlavě II, v oddílu Politická práva svobodu projevu, právo na informace, petiční právo, právo občanů se shromažďovat, rovný přístup občanů k voleným veřejným funkcím, volební právo a v čl. 21 ... právo občanů podílet se na správě veřejných věcí přímo nebo svobodnou volbou svých zástupců“ (Illner 2011 v Čermák a Vobecká 2011, 28). Participace občanů je také zakotvena v zákoně 128/2000 Sb. *o obcích*. V těchto případech jde předně o práva na poskytování informací nebo volebních záležitostech. Při použití *participačního žebříku* od Sherry R. Arnsteinové (1969) nebo od organizace Agora (2002) je pak názorně naznačeno jakých podob nabývá participace.

Na obr. 1, (vlevo) je *Participační žebřík*, který ukazuje „škálu příležitostí k politické participaci, na níž jsou jednotlivé participační mechanismy umístovány podle toho, do jaké míry umožňují přesun moci do rukou obyvatel“ (Bernard 2011 v Čermák a Vobecká 2011, s. 37). Za participaci je považováno až teprve partnerství, které zprostředkovává účast na vyjednávání s tradičními držiteli moci. Poté je to výkon přenesené moci a samotná kontrola občany. Participace se nevztahuje na informovanost, konzultace ani na „tzv. placation“, což je princip, ve kterém občané mohou radit, ale na těch, kteří rozhodují, zůstává, jak moc se těmito sděleními nechají ovlivnit. Tyto činnosti jsou seskupeny pod kategorií *Tokenismus*, což je velmi obvyklé v (komunální) politice. Kdy zastupitelé dělají takové kroky, aby si občané mysleli, že se jedná v jejich prospěch a na základě jejich podnětů, ovšem ve skutečnosti je tato činnost vyvíjena jen „na oko“ (Arnstein 1969).

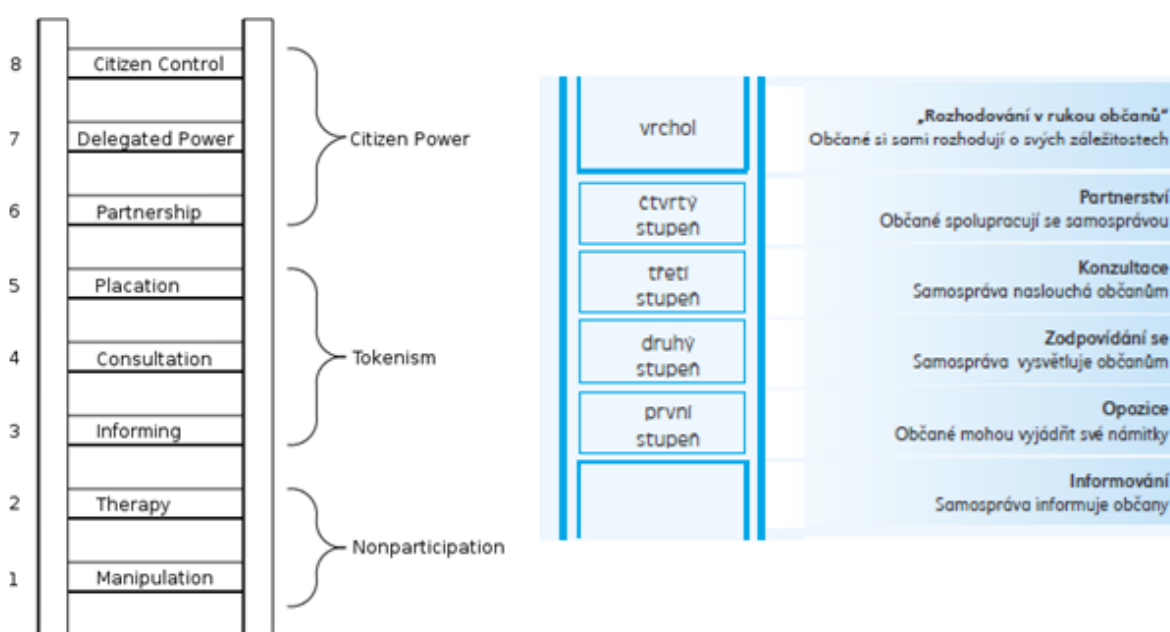

Obr. 1: Participační žebřík od Sherry R. Arnsteinové (1969) – vlevo; a formy zapojování občanů (Agora Central Europe 2002) - vpravo

Pro srovnání je na obrázku 1 (vpravo) znázorněny formy zapojování občanů seřazené podle míry participace od agentury Agora Central Europe. Kdy samotná informovanost občanů také není braná jako participace, spíše jako vizitka fungující demokratické společnosti. Přes jednotlivé kroky od svobodného vyjádření odporu, přes konzultaci a partnerství se na vrcholu nachází *rozhodování v rukou občanů*.

Do rukou občanů se mohou přesouvat i záležitosti, které jinak stojí pouze na posouzení státního nebo samosprávného orgánu, který rozhoduje podle svých záměrů a priorit. Takovým příkladem může být zapojení občanů do rozhodování o rozpočtu. Od 80. let se ve světě v některých případech přistupuje k používání tzv. *komunitního* nebo *genderového rozpočtování*. Dané smýšlení o rozdělování městského nebo obecního rozpočtu se pak odvíjí od přesvědčení, že žádná skupina obyvatelstva, ať na základě pohlaví, etnicity, příjmové skupiny nebo žijící v určité komunitě a lokalitě, nesmí být znevýhodňována. Rozdělení rozpočtu pak vychá-

zí z informací o obyvatelstvu žijící v území, tedy je děláno více „na míru“, je bližší potřebám obyvatel a je jimi lépe kontrolovatelný (Budlender v Provozníková 2009, Fórum 50 % 2008). V současném nastavení rozpočtu pro místní části se využívá centralizovaný model uvedený Provozníkovou (2009), kdy veškeré příjmy tečou do centrálního rozpočtu a dále jsou přerozdělovány pouze jako účelové dotace, o kterých rozhoduje centrální orgán. Nižší úrovně jsou tedy závislé na hospodaření centrálního orgánu, v kontextu práce je centrálním orgánem město Moravské Budějovice. Takovýto model by se dal vysledovat v Československu před rokem 1990.

Zapojením se do utváření společnosti a jejich mechanismů poněkud aktivnějším způsobem než je tolik obvyklá informovanost by bylo prostřednictvím *Social actions* (Panelli 2004). Na základě kterých může být, jak podporováno stávající zřízení, tak na něj také může být vyvíjen tlak přesunout se ke změnám. Tento sociální aktivismus Ruth Panelliiová (2004, s. 184) vysvětluje jako „akty, postupy a strategie lidí prováděné individuálně nebo kolektivně k udržování, pozměnění nebo napadení struktury a/nebo řízení a společnosti v prostředí, kde žijí.“

Sociální akce jsou velmi rozmanité a dají se popsat na základě kombinace několika faktorů (obr. 2). Z pohledu časovosti - mohou být jak dočasné, tak mohou mít zacíleno na nějaký větší cíl, od čehož se pak odvíjí doba jejich trvání. Druhá je stabilizační, či destabilizační složka působení těchto akcí. Buď jsou to aktivity, které podporují stávající uspořádání anebo se naopak snaží o změnu současné situace. (Panelli 2004), „Lidé se chovají na základě svých zkušeností nebo křivd, identifikují relevantní mocenské vztahy a postoje, na základě kterých jednájí a uplatňují zvláštní opatření k dosažení svých cílů (Panelli 2004, 203). Na osách (obr. 2) jsou vždy naznačeny dva póly v prostředí, ve kterém má probíhat nějaká sociální aktivita. První kvadrant obsahuje činnosti, které jsou v rozporu se stávajícím zřízením a organizací. Naopak třetí kvadrant ukazuje, v jakých mezích lze vytvářet činnosti, aby se podporovalo stávající vedení a organizace věcí.

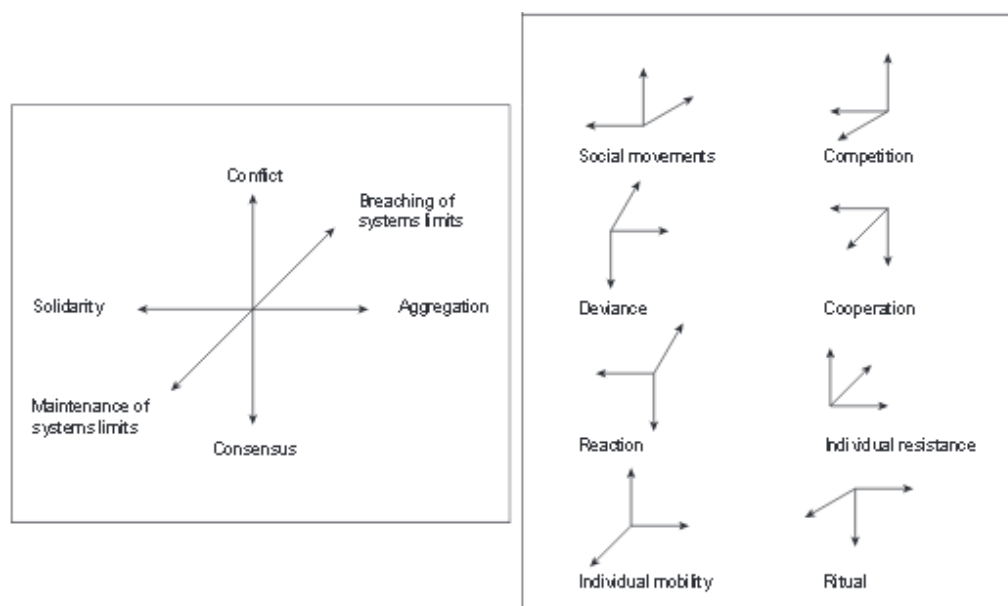

Obr. 2: Typy social actions (Melucci 1996, v Panelli 2004, s. 187)

Participaci v praxi pak komplikují jisté překážky stojící v cestě. Jedná se především od schopnosti samotných aktérů a schopnost veřejné správy. U aktérů se mohou projevit nedostatečné znalosti a zkušenosti, čehož samozřejmě využívá státní aparát. Ten pak může mít na aktéry a organizace přehnané požadavky, které znemožňují nebo brzdí práci organizace. Ve státní správě je také problematická nezažitost partnerství mezi pozicí občan – úřad. Dále konflikt mezi neformálním prostředím v komunitě a formálností auditů a kontrol na nich prováděných. To pak odhaluje nejasnosti v zadávání úkolů aktivit a jejich následné nejasné plnění a také odmítání participace samotnou obcí a jejími výkonnými orgány jakožto poskytovatelem služeb, jelikož *tak to vždycky bylo* (Vajdová 2011 v Čermák a Vobecká 2011). Tyto překážky pak ovlivňují míru participace. Jasně řečeno Vráblíkovou (2009, 38) „Jde o individuální zdroje a kompetence, které občanům participaci umožňují, dále o zájem participovat vyplývající z hodnotových a normativních postojů, resp. z charakteristik tzv. politické kultury, a o možnost participovat, resp. o zapojení do sociálních sítí a občanských organizací, které participaci umožní.“

S participací přicházejí také problémy. S rostoucím počtem organizací se zvyšuje organizovanost společnost, což vede k jistému paradoxu, „vyšší míra organizovanosti může posloužit populisticky mobilizační politice, která má velmi daleko k podobě dobrého vládnutí a především k demokracii“ (Cihelková a kol. 2011, s. 101). Vysoce organizovaná společnost je pak lépe ovladatelná.

Vyšším stupněm participace je partnerství. „Označuje situaci, kdy dochází k více méně *formalizovanému a dlouhodobému zapojování* nejrůznějších organizovaných aktérů občanské společnosti i soukromého tržního sektoru do činnosti veřejné správy“ (Bernard 2011, v Čermák a Vobecká 2011, s. 37 - 38). Oproti participaci je partnerství dlouhodobá záležitost formálnějšího charakteru. Na obrázku 1 je znázorněno, že partnerství stojí u Arnsteinové na počátku participace, aby se nejednalo pouze o plané řeči a bylo tedy ustanoveno nějaké formálnější prostředí, pro dosažení cílů. U forem zapojování občanů od organizace Agora stojí partnerství mezi konzultacemi a mezi vrcholným bodem (moc v rukou občanů). Mohlo by se zdát, že princip partnerství je pravděpodobněji a v některých případech společensky přijatelnější nejvyšší možnou mírou participace.

Ministerstvo vnitra nastiňuje problém partnerství ve svém *Manuálu pro zapojování veřejnosti do přípravy vládních dokumentů*. „Partnerství nastává, když zpracovatel dokumentu a konzultované subjekty společně pracují na daném tématu. Konzultovaný subjekt je v rovnocenném postavení vůči zpracovateli dokumentu, i když je nutné přihlížet k tomu, že hlavní odpovědnost má vždycky zpracovatel“ (mvr.cz). A jelikož nese hlavní odpovědnost, má i konečné slovo. V ideálním případě by to nemělo být v rozporu s postoji veřejnosti, jelikož by zpracovatel měl rozhodnout kompromisem mezi státními a občanskými zájmy.

3.1.1. Komunita

Propojení mezi participací a komunitou je úzké. Ať se již jedná o práci s komunitou podle Pecka (viz tato kapitola níže) nebo se bere komunita jako líheň či základní prostředí pro participaci, či následnou governanci. Komunita a především fungující komunita provázaná vztahy a interakcemi je základním stavebním kamenem pro vše výše uvedené. Bez zájmu samotných lidí by participace, partnerství i princip vládnutí ztrácel smysl. Naopak vláda (government) dokáže pracovat i s individuálními jedinci, kteří nejsou nijak výrazně organizováni vzájemnými vazbami.

Komunita je „skupina lidí žijících na stejném místě nebo mající určité společné charakteristiky“ (oxforddictionaries.com). To jasně ukazuje na dvojí možnost definování komunity. Jedno podle lokálního hlediska a druhé na základě společné charakteristiky nebo společného zájmu (odtud „zájmová skupina“), to zahrnuje například kulturu, původ, ale také možné zdravotní znevýhodnění. Tak je definoval Blumer v roce 1987 (v Navrátil 2001, s. 131). Užívá pojmy teritoriální a zájmové komunity. Teritoriální komunita je založená na sdílení určitého místa, přičemž nezávisí na velikosti území. „Velikost území ... není rozhodující. Může se jednat o lokalitu vymezenou sousedstvím, obcí, krajem nebo i státem či Evropskou unií“ (Blumer 1987 v Navrátil 2001, s. 131). Hartl (1997) používá alternativních pojmů komunity sídelní (ekologické) a morální (psychické). U morální komunity je ještě takové specifikum, že komunita je komunitou, ať se její členové aktivně stýkají a společně pracují, nebo jsou jednou komunitou na základě společného vědomí sounáležitosti. Velký sociologický slovník (1996, s. 256) pak pojednává o komunitě jako o „společenství, pospolitosti – sociální útvar charakterizovaný jednak zvláštním typem sociálních vazeb uvnitř, mezi členy, jednak specifickým postavením navenek, v rámci širšího sociálního prostředí.“

Komunita je značně historické téma zasahující do pravěkých období. Ovšem jako předmět zkoumání se k němu vědci začali obracet v 1. polovině 20. století. Bylo zjištěno, „že je nutné pracovat nejen s jednotlivci, kteří pomoc potřebují, s jejich rodinami a okolím, ale také s klíčovými představiteli komunity“ (Hartl 1997, s. 25). V té době se Chicagská škola reprezentovaná Robertem Parkem, Ernestem Burgessem a Roderickem McKenziem pustila do výzkumu sousedství a komunit z hlediska analogie k přírodě. Na základě konkurence, ekologické dominance, invaze a sukcese popsali společenské vztahy (Del Casino, Thomas, Clocke, Panelli 2011) V 60. letech se vydal zkoumat William Bunge komunitu a vybral si k tomu Detroitské ghetto. V humanistické geografii také dochází k zatížení na komunitu, která obývá určité místo (place), žije v něm a má k němu vztah.

V 70. letech se zájem o komunitu spojil se solidaritou a pomocí prostřednictvím komunitní práce v lokalitách se špatnými podmínkami (nezaměstnanost, nízké příjmy). Také se objevují názory na podmíněnost psychických chorob sociálním prostředím (Hartl 1997). V této době proběhl známý *Stanfordský vězeňský experiment*, který podporuje myšlenku vzniku nestandardního chování na základě podmínek a prostředí. Devadesátá léta se pak nesou v aktivním módu – „okolí zaktivizujete tak, jak zaktivizujete sami sebe“ (Hartl 1997, s. 31).

Tento aktivní přístup je pak reprezentován Scottem Peckem. Popisuje vznik funkční komunity, ať definované místem nebo zájmem. Takovýto druh komunity je pak ideální pro metody komunitního plánování, jelikož v dobře komunikující komunitě se předpokládá vysoká míra zapojení občanů. Peck (1995) tvrdí, že „komunita je čímsi více než souhrnem částí, individuálních členů. Pro vytvoření komunity je ochota k soužití. Členové musejí navázat vzájemné vztahy... Předpokladem budování komunity je dobrá vzájemná komunikace... Pravidlům komunikace a komunit se lze nejlépe naučit na základě vlastní zkušenosti... každá skupina lidí se může zformovat v pravou komunitu, když lidé vědí, co dělají a kam směřují“ (Hartl 1997, s. 29 – 30).

Právě aktivita je spojena s další definicí komunity od Valentineho (2001 v Del Casino, Thomas, Clocke, Panelli 2011, s. 108). „Od komunity se očekává, že půjde o „společensky interaktivní prostor obývaný uzavřenou sítí domácností (v dané definici), které se mezi sebou znají a společně se podílejí na sociální aktivitě, výměně informací, zapojují se do vzájemné pomoci a podpory a jsou si vědomi společné identity a sounáležitosti.“ Silk udává výběr jednotlivých atributů volněji, kdy nemusí platit všechny vyjmenované případy, jako jsou: „společné potřeby a cíle, smysl pro společné dobro, sdílení životních situací, kultury a názorů na svět, kolektivní akce (Del Casino, Thomas, Clocke, Panelli 2011, s. 109).

Painová (2001) zmiňuje, že pojem komunita je vnímán v pozitivním světle, jelikož je obecně spojován s něčím dobrým. Dále zde vysvětluje, že tím, jak je komunita těžko přesně definovaný pojem se pro pochopení snonymizuje se „spolupráci, sdílení, sounáležitosti, loajalitu“ (Pain 2001, s. 69). Právě sdílení se ukazuje jako spojující proces, kdy dochází k vytváření komunit i na základě „typu zaměstnání, trávení volného času, společenského nebo politického aktivismu (Pain 2001, s. 73)

3.2. Komunitní plánování

Legislativní základ byl komunitnímu plánování položen Aarhuskou úmluvou z roku 1998 a dokumentem *Obecné zásady a minimální standardy konzultací Evropské komise* (obcan.ecn.cz). Základním předpokladem je zájem občanů o vlastní území a participaci. Neméně důležité je pak podpoření tohoto stavu myslí obyvatel ze strany zastupitelů (powerholders). Ti drží v rukou moc rozhodnout, zda je vhodné využít pro projekt vědomosti a názory místních a také je na nich konečné rozhodnutí o výsledku návrhů. Jedná se o metodu „která umožňuje zpracovávat rozvojové materiály pro různé oblasti veřejného života na úrovni obce i kraje a která výrazně posiluje principy zastupitelské demokracie. V rámci komunitního plánování je kladen důraz na zapojení všech, kterých se daná oblast týká; na dialog a vyjednávání a na dosažení výsledku, který je přijat a podporován většinou účastníků“ (regionalnirozvoj.cz).

V rámci komunitního plánování vstupuje do hry hned několik disciplín, jakožto územní plánování, urbanismus, komunitní práce, architektura, životní prostředí aj. Všechny tyto disciplíny jsou schopné působit samostatně a v praxi k jejich propojování výrazně nedochází. Komunitní plánování je nástroj, kterým vznikají vazby mezi jednotlivými disciplínami, čímž dochází ke sdílení a propojování informací o území z více hledisek a tím se dostává do rukou, ať samosprávným nebo státním orgánům, komplexní informace o území. Při zapojení odborníků z jednotlivých oborů, veřejnosti z daného místa a vůle politických aktérů může vzniknout fungující územní management. Management fungující na základě *good governance*, podporující principy participace, v lepším případě partnerství (Sadan 2014).

V literatuře bývá komunitní plánování zaměňováno za sociální nebo sousedské plánování. Pro vyjasnění pojmů vysvětluje Sadan (2014, s. 179 podle Checkoway 1984; Rohe & Gates 1985) jednotlivá plánování takto: „komunitní plánování (community planning) je plánování v a s komunitou, sociální plánování (social planning) pracuje s více institucionálními změnami – alokace prostředků a zřizování služeb pro řešení základních sociálních problémů (Rothman & Zald, 1985), sousedské plánování (neighborhood planning) je pokus o útěk před vágností komunity k soustředění se na sousedství.“ Ke komunitnímu plánování se dá přistupovat dvěma směry, buď vychází zdola „bottom-up“, kdy jde převážně o obhajobu znevýhodněných lidí a věří více na participaci, než na úsilí o dosažení stanovených cílů. Plánování shora zdůrazňuje dosahování cílů a dává se přednost centrálnímu plánování“ (Lauffer 1979 v Sadan 2014, s. 186).

3.2.1. Charakter komunitního plánování v České republice

Komunitní plánování nenahrazuje parlamentní demokracii. Jelikož veřejnost nerozhoduje o tom, jak bude celý proces probíhat a jak skončí. Z procesu komunitního plánování vzejde návrh nebo více návrhů, které pak procházejí hlasováním voleného orgánu. Ten stojí, jak na začátku, tak i na konci celého rozhodování a veřejnost tedy má možnost zkvalitnit tyto rozhodnutí na základě jejich názorů a zkušeností (Berman, Bursíková, Jeřábek, Mička, Slezáková, Voster 2002, Marek a kolektiv 2005).

Na začátku celého procesu je nutné stanovit „pravidla hry“. Podle Marek a kol. (2005) je pak ještě před vypuknutí celého projektu nutné, si zodpovědět několik otázek. *Do jaké míry bude zapojena veřejnost?* Je nutné, aby tato skutečnost byla pevně daná a po celou dobu procesu neměnná. Dalším krokem je ujasnit si s jakou věkovou kategorií se bude pracovat a podle toho přizpůsobit aktivity a metody spojené s plánováním. Dále je nutné co nejvíce podpořit ochotu zapojení se. To znamená, aby všichni měli dostupné informace, tedy nespoléhat pouze na jeden zdroj (např. internet) a aby informace byly všem srozumitelné (omezit odborné a nezažité výrazy). Je také nutné jasně sdělit, co se od veřejnosti žádá a jaká jsou omezení. V případě, že má zapojené obyvatelstvo jasnou představu o své roli, nedochází k nedorozuměním a případné frustraci z nedostatečného naslouchání. Poslední věcí, která je nutná rozmyslet, je časový harmonogram a okamžik, kdy veřejnost do procesu zahrnout. „Nejpříznivěji je hodnoceno zapojení veřejnosti ještě před projektem. Konzultovat již chválený projekt je formální záležitost, kterou rozhodně nelze považovat za zapojení veřejnosti“ (Marek a kol. 2005, s. 4).

Celé komunitní plánování je opředeno mýty, které zabraňují jeho rychlejšímu pronikání do běžných rozhodovacích procesů. Jeden z nich je finanční náročnost procesu. Zde ovšem platí, že pokud se inzerce celé akce provede chytře, například pomocí internetu, v místním časopise nebo na veřejných vývěškách, tak se nemusí utrácet. Co se týká časové náročnosti, je zde jedno velké *pro*. Při zapojení veřejnosti se samospráva i případný investor dozví celé spektrum informací od místních obyvatel hned na začátku celého procesu, tedy dochází k projednávání problematických kroků hned, což pak zaručuje bezproblémější schválení projektu. V celém procesu je nutné postupovat velice opatrně, jelikož případné zklamání veřejnosti vede k následné nedůvěře a neochotě se příště zapojit. Je tedy nutné dodržovat to, co bylo předem domluveno a slíbeno a také celý proces zbytečně neprodlužovat (max. 2 roky), aby obyvatelstvo mělo pocit, že jejich vyvinuté úsilí vedlo ke zvýšené produktivitě samosprávy (Marek a kol. 2005).

3.2.2. Metody komunitního plánování

Podle Community Planning Toolkit (Community Places 2014) lze ke sběru návrhů od veřejnosti využít hned několik metod. Metody by měly pokrývat všechny kategorie obyvatelstva a měly by být srozumitelné. Výběr metod se pohybuje od klasických *diskuzí, fór* s odborníky nebo *dotazování se* k efektivnějším způsobům, které postihují specifické skupiny obyvatel. Například využití webu (*webová angažovanost*) je dobrým způsobem, jak zapojit i tu veřejnost, která je nějakým způsobem znevýhodněna, ať se jedná o matky s malými dětmi, nemocné nebo seniory. Výhodou použití internetových metod je, že se lidé mohou zapojit individuálně podle jejich časových možností a takovým způsobem, který je jim blízký. K dispozici bývají diskuze, fóra, sociální sítě, interaktivní aplikace apod. Další komunikační metodou jsou *workshopy* a *focus groups*, které přináší diskuze v malých skupinách bez vedení, pouze za přítomnosti moderátora. Diskuzí pak dochází k vyjasnění sporných otázek, o kterých plánovači vědí, ale také definování úplně nových problémů, které jim doposud zůstávaly skryty, jelikož vycházejí ze zkušeností obyvatel z jednotlivých lokalit.

Dalšími metodami jsou o něco náročnější diskuze, a to *Future Search*, kdy se uspořádá na 2 – 3 dny konference. Zde se probírá jak minulost a kroky, které se podnikly v komunitě s jejich vyhodnocením a přijetím odpovědnosti za ně. Dále se zhodnotí současný stav komunity a především návrhy do budoucna, nad kterými probíhá diskuze a ze kterých pak vznikne plán. Další takovou metodou je tzv. *Hledání konsenzu*, kdy bez účasti nějakého leadera pouze s moderátorem dochází k diskuzi se zúčastněnými aktéry o jejich prioritách. Otázky ekonomické, sociální, životního prostředí přicházejí do konfrontace a výsledkem je najít řešení, aby nebyly například komerční priority postaveny nad záležitostmi, které jsou v zájmu komunity (Community Places 2014).

Dalším typem jsou kreativní metody, kdy například prostřednictvím jednorázových fotoaparátů účastníci vyfotí ty lokality, které se jim líbí anebo naopak právě ty, které by potřebovaly zásah. Další metodou jsou *vox pox*, což jsou krátké a věcné rozhovory s lidmi v různých částech území v různém čase. Pro zvýšení zájmu a povědomí o projektu komunitního plánování lze uspořádat *soutěž* nebo *show*, kde se prostřednictvím otázek zodpoví některá fakta a souvislosti. Samozřejmě se také využít *kreseb*, *písní* či *básní* (Community Places 2014).

Další vybranou metodou jsou *pouliční panely*. Kdy se návrhy a mapy území vystaví na panely umístěné na ulici, kolem kterých procházejí obyvatelé, komentují návrhy, diskutují o nich. Panely se dají umístit do místa plánované změny, aby si účastníci mohli návrhy představit v reálu. Při aplikaci této metody se zapojí i náhodní kolemjdoucí a dochází k demonstraci aktivity a záměrů komunitního plánování ve veřejném prostoru, blíže lidem (Community Places 2014)

Posledním typem nástrojů jsou takové, při kterých dochází ke konfrontaci s územím. Tyto metody pak ukazují, kolik problémů z více oborů se může nacházet v jednom místě a tím z něj dělat špatnou lokalitu, zde dochází k propojení jednotlivých oborů, což je geografické, a koresponduje to s britskou humánní geografii, která striktně neodděluje společenské problémy od přírodních. Prostřednictvím *komunitního mapování* dochází k diskusi nad mapami doplněnými fotografiemi, hovoří se o celém území nebo i specifických lokalitách, které jsou účastníky označeny, problémy jsou tak přímo lokalizovány v území. Druhou metodou je pak *Planning for Real (plánování v realitě)*, které probíhá nad modelem území. Účastníci mají k dispozici, jak kartičky s předtisknutými problémy, tak volné k zaznamenání jejich nápadů, které umísťují do modelu přímo do uvažované lokality. Tato metoda právě vizuálně reprezentuje dílčí problémy v území obsahující celé spektrum oborů (Community Places 2014).

Z výše uvedených metod si pak organizátoři komunitního plánování vyberou ty, které jsou nejvhodnější pro jejich území nebo pro jejich účel. Je třeba vzít v potaz věkové složení obyvatelstva, aktivitu komunity nebo také finanční možnosti.

3.2.3. České a zahraniční zkušenosti z komunitního plánování

V českém prostředí se komunitním plánování nejčastěji spojuje s plánováním sociálních služeb, ovšem už se do povědomí dostávají i některé projekty provedené organizacemi, které se komunitnímu plánování věnují (např. Agora CE, Centrum pro komunitní práci, Partnerství o.p.s.). Nejčastěji se přistupuje k využití komunitního plánování při revitalizacích veřejných prostorů, jako jsou parky, hřiště a zelená okolí domů a jedná se především o jednorázové akce. V České republice je komunitní plánování pouze záležitost obcí, měst a kraje – není státní správou nijak zastřešeno (pomineme-li komunitní plánování služeb).

Organizace Arogra CE se podílela na projektu Praha pro lidi, který se věnoval veřejnému prostoru, kde na setkáních mohli občané formulovat svoje návrhy na řešení veřejného prostoru. Dále byly využity dotazníky a pocitové mapy. Další projekt proběhl také v Praze, a to v prostoru Komenského náměstí v Praze 3, kde se k revitalizaci náměstí mohli lidé vyjádřit,

jak na setkání s autory návrhů, tak na internetu nebo přímo na místě, kde byly návrhy umístěny na tabulích. Poslední proběhnutý projekt měl dlouhodobější charakter, jelikož se podílel na aktualizaci strategie rozvoje statutárního města Liberce (agora-ce.cz). Kde se veřejnost zapojila do diskuzí, anket, dotazníků a proběhla dětská výtvarná soutěž a soutěž pro veřejnost o vymyšlení motto města (liberec.cz) V současnosti se Argora CE věnuje metodě participačního rozpočtu. (agora-ce.cz).

V publikaci *Občané a veřejná prostranství* je pak popsáno několik projektů, které provedlo Centrum pro komunitní práci a její pobočky. Projekt „Žijeme mezi domy“ se věnoval revitalizaci vnitrobloku v Praze 7 (U průhonu). V tomto případě došlo k dialogu mezi městem, investorem a obyvateli. Projekt se týkal asi 300 domácností, které byly informovány jak letáky do schránky, tak plakáty na vstupních dveřích domů. Bylo využito i místního časopisu *Hobule* a webových stránek zřízených pro projekt. Byly využity ankety a dvě veřejná setkání, kterých se účastnili i zástupci města (radní a vedoucí odboru města). O výsledcích jednání byli obyvatelé opět informováni plakáty u vstupů do domů. Dále byla zřízena pracovní skupina složená z předsedů bytových družstev a aktivních účastníků, kteří dále návrh vzešlý z jednání konzultovali s architektem. Proměna proběhla v jednotlivých etapách, jelikož byly v návaznosti na další naplánované opravy vnitrobloku (kanalizace, oprava fasád). Projekt byl dokončen v červnu roku 2009 (Marek a kolektiv 2005).

Další pražský projekt se týkal hřiště (Vaše hřiště podle Vás) v Praze Letné, v jehož blízkosti je několik škol. Informování obyvatel proběhlo pozvánkami ve školách, oslovováním lidí na hřišti, kde se také nacházely plakáty o plánované akci a pozvánkou v místním časopise. Obyvatelé okolních domů byli osloveni plakáty ve vchodech domů. Výzkum proběhl formou ankety a pozorováním činností a typických skupin lidí na hřišti. Poté bylo naplánované setkání na celé odpoledne, které neomezovalo účastníky časově. Ti mohli přijít kdykoliv během odpoledne, po příchodu byli rozděleni do menších skupinek s průvodcem, se kterým procházeli hřiště po jednotlivých stanovištích, kde měli možnost vyjádřit svoje návrhy. Celé odpoledne bylo spojeno s kulturním programem pro děti. Následně ještě proběhlo informační projednání návrhů. Projekt byl realizován v roce 2011 (Marek a kolektiv 2005).

Olomoucký projekt „Pískoviště na našem sídlišti“ přinášel pohled do problematiky umístění pískovišť, které rodiče s malými dětmi preferují v blízkosti svých obydlí, ovšem senioři jsou proti kvůli hluku, který se z hřišť rozléhá do blízkého okolí. Proto se magistrát rozhodl zapojit veřejnost. Komunikace probíhala o tom, kde hřiště zrušit, kde ponechat a kde postavit nová. Průzkum proběhl anketami a následným veřejným setkáním. Také dotazníky byly distribuovány do škol a byla vyhlášena výtvarná soutěž, to se však nesetkalo s přílišným zájmem. Dále se obyvatelé s dotazníky mohli setkat v blízkých obchodech, u lékařů, v knihovnách a byly vedeny rozhovory s rodiči na pískovištích. Na základě terénních výzkumů o využití a stavu pískovišť byly přidány připomínky o zákazu vstupu některých lidí na pískoviště (kuřáci). Na základě projektu pak bylo rekonstruováno 68 hřišť (Marek a kolektiv 2005).

Společnost Partnerství o.p.s. se pak věnuje typově jiným projektům. Spíše než jednorázovými akcemi se věnují trvale udržitelné tématice na podporu a zachování vinařských tradic, kdy pořádají Festival otevřených sklepů na jižní Moravě (Otevřené hranice – otevřené sklepy), další projekt s vinařskou tematikou byl Na kole kolem vinohradů, kde se zabývali údržbou vinařských stezek za spolupráce veřejnosti i místních orgánů. Se zaměřením na téma vzdělávání se zapojili do úsilí dostat problematiku udržitelného rozvoje do škol prostřednictvím projektu Škola pro udržitelný život. V jeho rámci se věnovala pozornost vzdělávání pro udržitelný rozvoj, proškolení pedagogů v tématu udržitelného rozvoje a aktivním metodám vyučování, v neposlední řadě se zabývali posílením komunitní role školy v lokalitě. Posledním vybraným je projekt zaměřený na návštěvnost v CHKO (Domy přírody), kdy se pozornost věnovala návštěvnickým centrům zřízeným při chráněných krajinných oblastech (partnerstvi-ops.cz).

Právě zacílení na dlouhodobější projekty tematicky podpořené trvalou udržitelností jsou typické pro zahraniční komunitní plánování. Ať již probíhá v rámci administrativních celků nebo v rámci komunit. Zmíněné komunity jsou poměrně aktivní přes sociální sítě, jelikož většinou zastřešují značné množství obyvatel. Pomocí nich plánují společenské akce, jako například *Community planning and family fun day* v australském Kelstonu, kde se sejde místní komunita, k dispozici jsou hry pro děti, jídlo zdarma a živá hudba (Community Waitakere 2016), dalším způsobem mimo společenské akce je setkávání se na různých cvičení, například jógy anebo také v rámci tzv. food swap (výměna jídla) v Starth Creek District¹ v rámci místní komunity² (Starth Creek Community 2016).

Celkově se dá označit komunitní plánování v zahraničí za smělejší, co se cílů týče, ale i rozsahu zapojených obyvatel. Ve Skotsku je celý koncept komunitního plánování zastřešen legislativou Skotska a jeho cíle navazují na reformu veřejné správy, která stojí na čtyřech pilířích: prevence, místní integrace a partnerství, zlepšení výkonu a investice do lidí (gov.scot). Jednotlivé aktivity spojené s komunitním plánováním a vytvořením plánů se rozvíjí na úrovni správních oblastí (unitary authorities). V rámci komunitního plánování probíhají různé akce, ovšem rozvoj území je zastřešen v komunitních plánech, které se rozdělují do jednotlivých tematických kapitol, které sledují místní specifika. Například správní oblast Aberdeen si stanovila šest tematických okruhů (děti a mládež, ekonomický růst, zdraví a prosperita, bezpečná komunita, vzdělávání a pracovní síla, senioři), mimo ně se pak ještě věnuje multioborovým cílům jako je integrovaná doprava, digitalizace města, kultura ve městě, priorita rodiny. Pro jednotlivé projekty a reformy jsou pak stanoveny pracovní skupiny, které se věnují například celoročnímu dotazování se. Programy jsou podporovány ze skotských fondů (communityplanningaberdeen.org.uk). Podobným způsobem postupují i další správní celky ve Skotsku. U jejich komunitních plánů lze sledovat propojení místních priorit s prioritami země a také zapojení místních podniků a společností do plánování (Dundee Partnership 2013).

¹ Austrálie

² Starth Creek Community

Kanadské komunitní plánování se mimo lokální plánování v rámci celé země věnuje otázce domorodých obyvatel a udržitelnému komunitnímu plánování. V rámci Komplexního komunitního plánování pro *Indigenous and Northern Affairs Canada* je prioritní vystihnout potřeby znevýhodněných obyvatel v rámci komunit domorodých obyvatel. Věnují se jak sociálním tématům (nezaměstnanost, bydlení, vzdělávání, komunity), tak životnímu prostředí, ekonomice, ale především kulturním hodnotám daných domorodých obyvatel, s vidinou zakonzervování jazyka a tradic (aadnc-aandc.gc.ca). Probíhá zde spolupráce státní sféry se soukromou a zapojují se i univerzity. Na univerzitě v Britské Kolumbii je na fakultě aplikovaných věd obor Komunitního a regionálního plánování. Právě na zaměření tohoto oboru se dá demonstrovat multi-oborovost komunitního plánování a propojení ekologie a životního prostředí, otázky trvalé udržitelnosti, sociální záležitosti, ale také urbanismu (scarp.ubc.ca)

Pro nabourání tématu komunitního plánování z anglicky mluvících zemí je zde příklad neziskové organizace z Hong Kongu. Zajišťují svobodné a nezávislé plánování a také poradenství v otázkách plánování místních komunit. Jejich prioritou je pomáhat místním komunitám porozumět procesu městského plánování a jejím předpisům, zároveň si zažít problematiku sousedství. V posledních dnech se věnují problematice místního textilního průmyslu, kdy vláda ignoruje rozvoj místní módy a kreativního průmyslu. Pořádají setkání a konference i s propojením akademické sféry ve veřejném prostoru (Community Planning Aid Hong Kong 2016).

Z následujícího výběru několika málo komunitních plánování lze vyvodit, že myšlenka i proces komunitního plánování nabývá různých podob a na všechny neexistuje jedna příručka. Výběr nabízí ukázkou do nejmenších projektů komunitního plánování, jako byly právě australské akce na podporování komunity, jakož to i čínská nezisková organizace, přes větší projekty v rámci správních celků, až po národní komunitní plány v Kanadě, na podporu původních obyvatel. Všechny tyto činnosti vycházejí z aktivity a zájmu lidí o své okolí, jak přírodní, tak lidské. Právě propojenost jednotlivých oborů v rámci komunitního plánování i přemýšlení o místě jako prostoru pro život je přidaná hodnota, která se častěji uplatňuje v zahraničních projektech.

4. Město Moravské Budějovice

Město Moravské Budějovice se nachází v jihovýchodním cípu kraje Vysočina. Leží neda-leko hranic s Jihomoravským krajem (7 km) a také s krajem Jihočeským (23 km). Rozloha města je 37,15 km² a žije zde zhruba 7,5 tisíce obyvatel. Okolo města vede silnice E59, která je dopravní spojnici Prahy a Vídně. Ta dříve procházela městem, v současnosti je již odkloně-na obchvatem. Moravské Budějovice se nachází v nadmořské výšce 460 m n. m. a protéká jimi říčka Rokytná. Součástí města jsou ještě 4 místní části: Jackov, Lažínky, Vesce a Vranín (geoportal.gov.cz).

4.1. Základní charakteristika

Nejstarším územním celkem Moravských Budějovic je místní částí Jackov (první písemná zmínka v roce 1131). V roce 1231 se pak poprvé zmiňuje město Budějovice, těžící především ze své polohy na tzv. Haberské stezce. Vesce a Vranín se v literatuře poprvé objevují v polovině 14. století. Posledními jsou Lažínky na konci 15. století ve spojitosti s rodem Lichtenburků. Po založení Českých Budějovic se poprvé v roce 1406 použilo přívlastku „moravské“. Koncem 19. století se Moravské Budějovice s minimem německé populace vyčlenily z převážně německého okresu Znojma a ve městě bylo zřízeno okresní hejtmanství. V druhé polovině 19. století se ve městě začínají projevovat snahy veřejnosti zapojovat se do různých spolků. Mezi léty 1869 – 1871 byla vybudována železnice z Vídně do Prahy (tzv. Rakouská severozápadní dráha) Po Mnichovské dohodě se Moravské Budějovice staly největší neobsa-zené město na jižní hranici. Byly sem přesunuty úřady z obsazeného Znojma a z okresu Mo-ravský Krumlov bylo přičleněno 82 obcí. Po válce se při volbách projevil smýšlení lidí, kdy v celém okrese a i ve městě zvítězili lidovci. Druhými v Mor. Budějovicích byli národní socia-listé a až za nimi komunisté (mbudejovice.cz).

Na katastrálním území města a jeho místních částech se nachází tvrdé metamorfované hor-niny jednotky moldanubika s migmatity a ortorulami. Pod vodními toky jsou pak hlíny, písky, štěrky a jíly jakožto relikty sladkovodního terciéru. Většinu území pokrývá rovná Moravsko-budějovická kotlina, což je okrsek Jevišovické pahorkatiny. Na jihu se pak rozkládá Dešovská pahorkatina, zatímco západ přísluší Markvartické pahorkatině, kde se nachází nejvýše polože-né plochy území – okolo 540 m n. m. (katastrální území Vranín) a směrem k jihovýchodu se nadmořská výška snižuje (geoportál.gov.cz). Podle Quitta patří území do mírně teplé oblasti, kdy západ území se projevuje o něco chladnějším a deštivějším počasím, než zbytek území (Tolasz 2007). Mezi nejvýznamnější řeku území patří Rokytna, která protéká Mor. Budějovi-cemi. Druhou významnou řekou je horní tok řeky Jevišovky, na které se nachází hned několik rybníků s rekreační oblastí. Nejčastějším půdním typem jsou hnědozemně, které jsou vhodné pro zemědělství, k čemuž jsou také využívány na ploché Moravskobudějovické kotlině. Dal-ším typem jsou kambizemě, které vznikaly pod lesními porosty. Ty se již v území příliš nevy-skytují, jelikož většina povrchu je využívána jako pole nebo louky (geoportal.gov.cz).

Počet obyvatel v rámci města a jeho místních částech má klesající tendenci (obr. 3). Od roku 2007 se dá sledovat snížení o necelých 500 obyvatel. Podobná situace je i v místních částech, kde se počet obyvatel snižuje a zůstávají zde převážně starší obyvatelé. K 31.12.2014 bylo započítáno v rámci města Moravské Budějovice a jeho místních částí 7462 obyvatel, z toho 3780 žen a 3682 mužů (czso.cz).

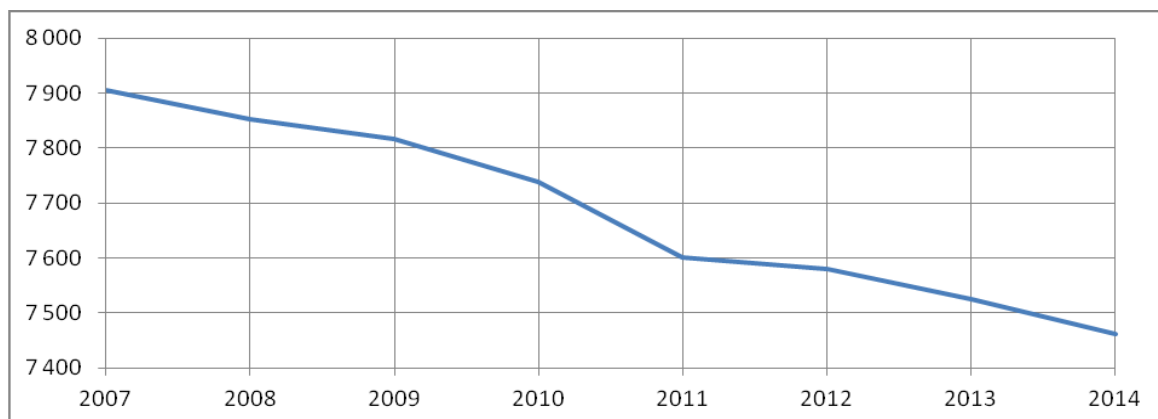

Obr. 3: Vývoj počtu obyvatel v Moravských Budějovicích včetně místních částí k 31. 12. od roku 2007 – 2014 (Zdroj: ČSÚ, Počet a věkové složení obyvatel k 31.12.)

Úbytek obyvatel by se dal vztáhnout k poměrně vysokému podílu nezaměstnaných osob Moravských Budějovic (8,1 %) a většiny okolních vesnic, jakožto i celého okresu Třebíč. Ten vykazuje nejvyšší hodnoty v prostředí Kraje Vysočina a nemá lichotivou bilanci ani vzhledem k ostatním okresům, jakožto i k celorepublikovému průměru (okolo 6 %) (mpsv.cz). Podíly věkových skupin v rámci Moravských Budějovic ukazují na nižší zastoupení dětské složky obyvatelstva než u srovnávaných území, zatímco naopak podíl ve věkové kategorii 65+ vykazuje nejvyšší hodnoty. Tomu odpovídá i zvyšující se průměrný věk, který byl v roce 2007 40,4 let, zatímco ke konci roku 2014 se dostal na hodnotu 43,1 let (czso.cz).

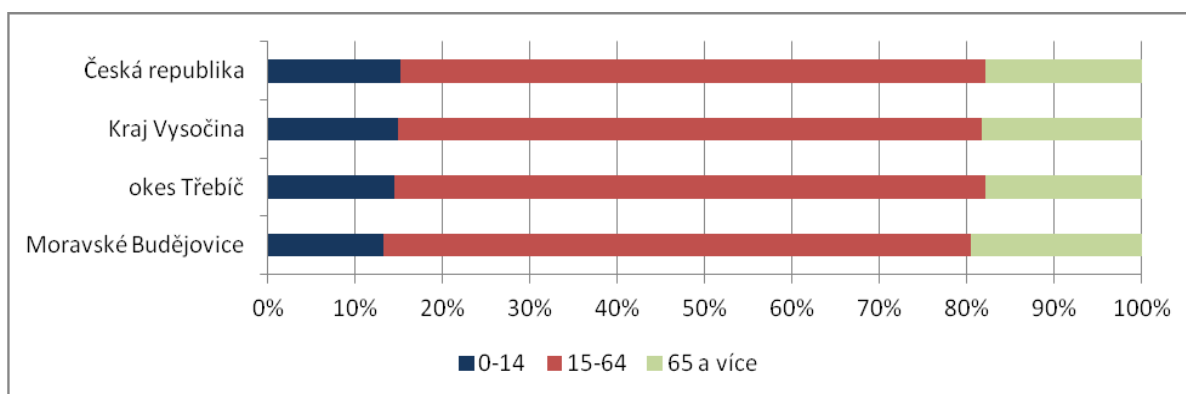

Obr. 4: Podíly věkových skupin na celkovém obyvatelstvu daných území ke 31.12.2014 (Zdroj: ČSÚ, Počet a věkové složení obyvatel k 31.12.)

4.2. Prostorový vývoj

Nejdůležitějším milníkem pro prostorový vývoj města společně s jeho současnými částmi byl rok 1960, kdy zákonem *o národních výborech* bylo dovoleno zřizovat jeden místní výbor pro několik obcí dohromady. To byl začátek pro pozdější masové integrace obcí, prováděné bez přihlídnutí k vazbám v území a přáním obyvatel. Tehdejšímu centralistickému smýšlení nevyhovoval trend v malých obcích, kde fungoval jeden poslanec MNV, který za pomoci ostatních obyvatel (kteří nebyli členy MNV) rozhodoval o záležitostech obce. Ve výsledku se jednalo o přístup tzv. bottom-up, což odporovalo tehdejším tendencím a vedlo k oslabování role státu, byť jen pomyslnému. Na to bylo zareagováno zřízením střediskové soustavou osídlení, která udávala pozici jednotlivých středisek (oblastního, obvodního a místního významu) s příslušností obcí v jasné hierarchii (Čechák 2004 ve Svobodová 2014).

Situace v místních částech Moravských Budějovic však byla odlišná od výše uvedeného. Místní národní výbory čítaly do 10 členů a předsedy (Svobodová 2014). Na zasedáních MNV se „probíraly plánované akce a jejich plnění, kontrolovaly se počty odpracovaných hodin na akcích „Z“, rozpočty a celkové dění v obci, jak je uvedeno v jednotlivých Zápisních knihách plenárního zasedání“ (Svobodová 2014, s. 27). Podobný trend v místních částech vládne dodnes.

O zřízení střediskové obce Moravské Budějovice však již bylo rozhodnuto, stejně tak o integraci vybraných obcí. Jednalo se o deset obcí nacházejících se v okolí Mor. Budějovic. Těm bylo v roce 1979 sděleno, „že od 1.1. následujícího roku budou přičleněny pod Moravské Budějovice. V obecních knihách, se zápisy o zasedání MNV jednotlivých obcí, se dají vysledovat rozporuplné pocity z tohoto sloučení. U některých je jen stroze napsáno, že všichni souhlasí s přičleněním pod Mor. Budějovice, u některých následuje ještě dovysvětlení, v čem bude tohle spojení přínosné. Velmi otevřeně se k tomu tématu stav Pamětní kniha obce Dolní Lažany¹, ve které je uvedeno: „Toto sloučení je politická směrnice vyšších státních a stranických orgánů a jakékoliv diskuze k této problematice jsou zbytečné. Je pochopitelné, že žádný z našich občanů v koutku duše nesouhlasil, ovšem souhlasili s tím zvednutím ruky všichni. Jiné cesty není. Snad čas teprve ukáže, zda to bylo správné“ (Husa 1980, s. 341)“ (Svobodová 2014, s. 28). Obecně totiž převládal názor, že střediskové obce budou zvýhodňovány nad ostatními přičleněnými obcemi, jak z hlediska financí, kdy bude preferováno financování střediskové obce, tak také z hlediska rozhodování, jelikož většina členů MNV ve střediskové obci bude pocházet právě z ní (Čechák 2004 ve Svobodová 2014).

¹ Dolní Lažany – od roku 1980 byla integrovanou obcí Moravských Budějovic, stejně jako zbývajících 9 obcí (Častohostice, Jackov, Lažínky, Litoňov, Lukov, Vesce, Vícenice, Vranín, Zvěrkovice)

Složení poslanců MěNV v Mor. Budějovicích vycházelo ve prospěch města, kdy všechny tři vedoucí funkce byly obsazeny právě obyvatelem města (předseda, místopředseda, tajemník), ovšem mezi běžnými členy byli tři zástupci integrovaných obcí z celkového počtu deseti členů (Svobodová 2014). Z pohledu složení dnešního zastupitelstva je současný stav horší, jelikož pouhý jeden člen zastupitelstva pochází z místní části (integrované obce). Výše uvedené názory na problematiku proudění financí a ovlivnění rozhodovacího procesu v neprospěch integrovaných obcí zůstávají dodnes aktuálním tématem, ačkoliv od rozpadu MěNV v Moravských Budějovicích uplynulo zhruba 26 let.

Roku 1990 zákon č. 367/1990 Sb. stanovil obec základní územní jednotkou a dovozoval odtrhnutí přičleněným obcí, toho využilo šest z deseti integrovaných obcí. Poslední obce se odtrhla v roce 1993, což završilo celý proces osamostatňování se (Nekuda 1997, ve Svobodová 2014) Zbývající čtyři integrované obce Jackov, Lažínky, Vesce a Vranín jsou součástí města doposud, od čehož se odvíjí jejich specifické podmínky a problémy. V roce 2001 zřídilo město osadní výbory ve všech čtyřech místních částech, jakožto svůj poradní orgán. V téže roce zákonem 128/2000 Sb. vznikly nové podmínky pro osamostatnění se od obce. „Část obce, která se chce oddělit, musí mít samostatné katastrální území sousedící nejméně se dvěma obcemi nebo jednou obcí a cizím státem a tvořící souvislý územní celek; po oddělení musí mít alespoň 1 000 občanů. Stejně podmínky musí splňovat i obec po oddělení její části. S oddělením části obce musí vyslovit souhlas v místním referendu občané žijící na území té části obce, která se chce oddělit“ (Zákon č. 128/2000 Sb.). Jedinou nevyhovující podmínkou ve všech místních částech je počet obyvatel, kterému se ani jedna z částí nepřibližuje.

4.3. Administrativní členění

Město Moravské Budějovice přísluší kraji Vysočina, se kterým spadají do NUTS 2 Jiho-východ. Město je součástí okresu Třebíč, dále pak obcí s rozšířenou působností, pod kterou spadá 47 obcí a také pověřeným obecním úřadem s přiřazenými 28 obcemi. Město samotné se dělí na 21 základních územních jednotek, z čehož 4 z nich jsou místními částmi města a nena-vazují na ně zástavbou. Tyto části mají samostatná katastrální území - jedná se o Jackov, La-žínky, Vesce a Vranín. Město se tedy skládá z pěti katastrálních území s celkovou rozlohou 3714,15 ha a s celkovým počtem obyvatel 7524 (k 1.1.2015).

Tab. 1: Počty obyvatel místních částí Moravských Budějovic pro rok 2011

Obec	Katastrální území	ZÚJ	Počet obyvatel
Moravské Budějovice	Jackov	Jackov	163
	Lažínky	Lažínky	151
	Vesce	Vesce	108
	Vranín	Vranín	148

Zdroj: ČSÚ, SLDB 2011

Nejlidnatější z místních částí je Jackov a nejméně obyvatel má Vesce. Pro srovnání počtu obyvatel v rámci základních územních jednotek pak lze použít obr. 5. Je patrné, že rozlohou menší ZÚJ vyskytující se blízko centra jsou početnější, ovšem ZÚJ z okrajových částí města mají menší počet obyvatel než samotné místní části. Nejlidnatější jsou Horní Víška a Sídliště Šafaříkova, kde se nacházejí panelové domy (tzv. osmipatráky) a bytové domy.

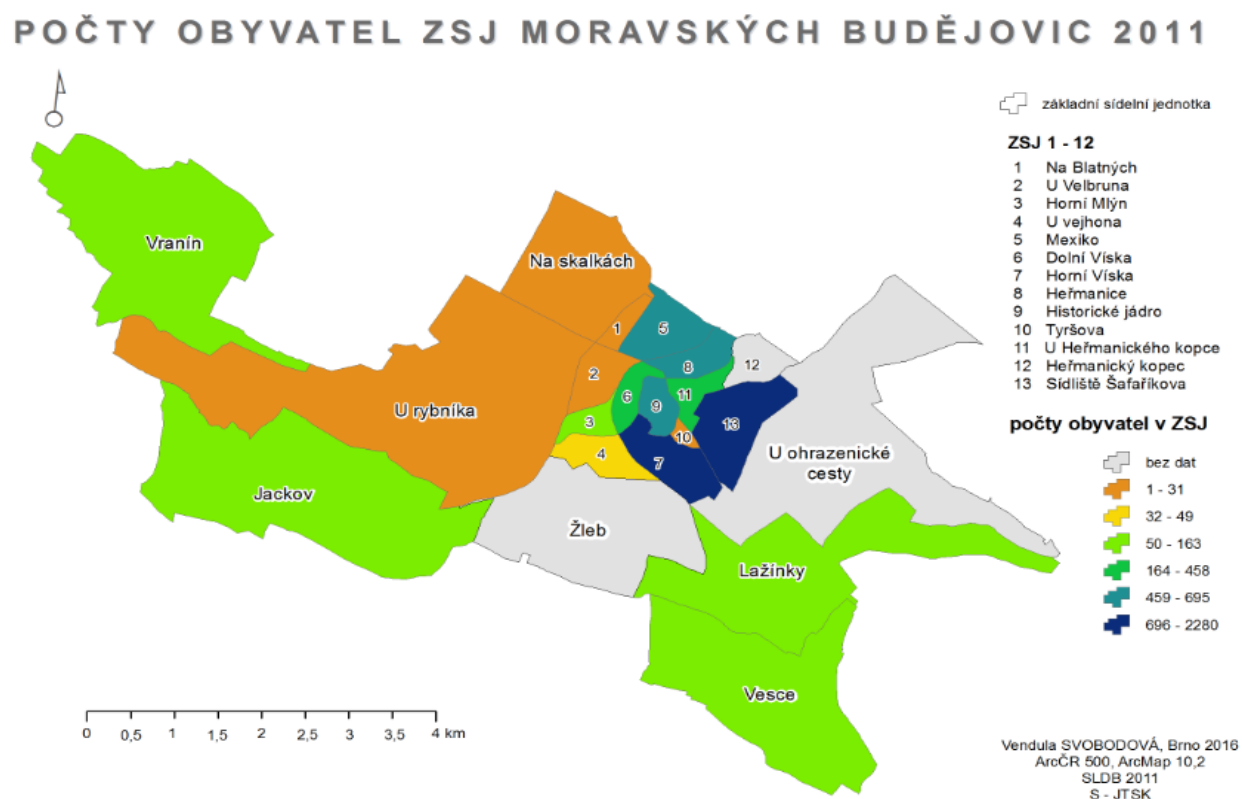

Obr. 5: Počty obyvatel za jednotlivé ZSJ města Moravské Budějovice pro rok 2011

4.4. Výkon státní správy a samosprávy

Město vykonává jak samosprávu, tak státní správu v přenesené působnosti, což umožňuje smíšený typ správy, který je zakotven v zákoně *o obcích*. Státní správa je prováděna z velké části přenesou působností na samosprávné celky, kdy si ponechává právo je dozorovat a kontrolovat. V rámci státní správy ve městě fungují *správní úřady*, což je finanční úřad, úřad zeměměřičský a katastrální a úřad práce. Všechna pracoviště úřadů v Mor. Budějovicích jsou hierarchicky podřízena krajským úřadům daného typu. Výkon státní moci je dále vykonáván pomocí veřejných sborů, jimiž jsou policie a hasičský záchranný sbor. Státní správa může být prováděna i prostřednictvím fyzické, či právnické osoby, to je příklad Stanice technické kont-

roly, která je umístěna v místní části Mor. Budějovic v Lažinkách. Přenesená působnost se uplatňuje na třech úrovních – místní v rámci městského úřadu, další je v rámci pověřeného obecního úřadu a poslední na základě obce s rozšířenou působností. Všechny tyto typy jsou zastoupeny úřadem v Mor. Budějovicích (Kadečka a Riegel 2009, mbudejovice.cz, financnisprava.cz, cukz.cz).

Samostatná působnost města jej opravňuje jednat podle sebe ve věcech vlastního majetku, spolupráce mezi obcemi i s fyzickými a právními osobami, má ve své kompetenci správní delikty a volby (ty jsou ovšem upraveny zákonem č. 152/1994 Sb. a 298/1992 Sb.). Územní samosprávu město vykonává prostřednictvím svých orgánů, jimiž jsou zastupitelstvo města, rada města, starosta a zvláštní orgány města. Mezi tyto samostatné orgány v rámci Moravských Budějovic patří komise sociálně-právní ochrany dětí, povodňová komise a bezpečnostní rada. Zastupitelstvo města čítá 21 členů včetně starosty a místostarosty a zřizuje si ve městě finanční a kontrolní výbor. Mimo tyto dva v roce 2001 zřídili osadní výbory, jakožto poradní orgány, v místních částech. Rada města je pak 7 členná včetně starosty a místostarosty v její kompetenci je jmenování komisí (výběrová, bytová, výstavby a rozvoje města, sociální, zdravotní a školská, prevence kriminality, Pracovní skupina programu regenerace městské památkové zóny). Město si v rámci své samostatné působnosti zřizuje Městskou policii (mbudejovice.cz, Zákon č. 128/2000 Sb.).

5. Mocenské vztahy a návrhy komunitního vývoje města a jeho místních částí

5.1. Metodika práce

Respondenti byli vybráni z obou zkoumaných prostředí, tedy jak z Moravských Budějovic, tak z místních částí, aby o nikom nebylo hovořeno bez toho, aby se k dané problematice mohl ve svém rozhovoru vyjádřit. Semi-strukturované rozhovory byly aplikovány na zastupitele a vedení města Moravských Budějovic, kde se vycházelo z předpokladu, že ocení formálnější atmosféru a soukromí, aby sdělili nerušeně svoje názory. Naopak pro občany místních částí, především tedy členy osadního výboru byly zvoleny lidovější focus group. Ukázalo se to jako vhodné rozdělení, jelikož účastníci ohniskových skupin diskutovali i mezi sebou a ujasňovali si svoje pohledy na věc. Celkem bylo provedeno 5 rozhovorů a 4 focus group.

Kombinace obou metod byla vybrána na základě možnosti získat rozličné názory a podněty. „Tyto metody jsou částečně strukturované metody výzkumu a nejsou jen o mluvení, tedy formě pokládání otázek, ale především o naslouchání. Jde o to, vytvořit pohodlné a přátelské prostředí pro respondenty, aby neměli obavu se vyjadřovat. Odlehčený způsob vedení rozhovoru pak střídá opatrná, pečlivá a systematická práce s informacemi, které vám respondenti sdělí“ (Krueger a Casey 2000 v Clifford, French, Vallentine 2010, s. 103).

Tato mulimetodicitu (Morgan 2010) byla použita především, aby na návrhy a poznámky z focus group mohli reagovat respondenti, kteří byli zkoumáni metodou rozhovoru a naopak. Tato kombinace a nenáslednost jedné metody druhou se ukázala jako nejlepší řešení, jelikož v každé další prováděné ohniskové skupině i individuálním rozhovoru se dostávalo k určitějším a detailnějším pohledům na věc.

Za zmínku stojí také role výzkumnice v celém procesu rozhovorů. Vzhledem ke skutečnosti, že výzkumnice pochází z jedné z místních částí, přecházela od role tazatelky – cizinky, přes roli tazatelky, sdílející vědomí komunity místní části, po roli odpovídající – členku komunity jedné z místních částí. Těchto rolí výzkumnice nabývala jak nevědomky, vzhledem k odvíjejícímu se rozhovoru a postoji respondentů k ní, tak úmyslně v případě, že se respondenti výrazněji nechtěli zapojovat. V takových chvílích pomáhalo zmínit pár zkušeností z místní části, aby se prolomily jisté bariéry v komunikaci. Právě nemožnost neviditelnosti osoby výzkumnice nebyla považována za nevýhodu a nebylo usilováno o její vymazání z rozhovorů. K této skutečnosti bylo přistupováno jako k nezvratnému faktu, se kterým se musí nějakým způsobem naložit, nikoliv ho ignorovat. Proto bylo přistoupeno ke způsobu vedení rozhovoru podle Kaufmanna (2010, s. 23) „zdrženlivost tazatele vzbuzuje zvláštní postoj u dotazovaného, který se pak nesnaží příliš zapojit: neosobnost otázek se projevuje v neosobnosti odpovědí.“ U rozhovorů nešlo o velký počet standardizovaných odpovědí, nýbrž o jejich hloubku, čemuž ve výsledku fakt o původu výzkumnice nahrával.

5.1.1. Focus group

Focus group jako metoda výzkumu je pro výzkumníka cenná z hlediska interakce uvnitř skupiny, kdy se mu dostává poznatků, které by mu jinak zůstávaly skryty (Morgan 2010). Prakticky neomezené využití ohniskových skupin „ve společenských vědách ostře kontrastuje s tržními aplikacemi, v nichž byly ohniskové skupiny tradičně používány jako předběžný krok, po němž musí následovat kvantitativní výzkum“ (Morgan 2010, s. 16). Tento trend si udržují nadále, často se používají k jakémusi předvýzkumu, kdy si výzkumník ujasní, co je pro dané téma prioritní, dostane povědomí o základních vztazích a spojitostech a také se prostřednictvím focus groups obohatí o typické pojmy a „každodenní“ slova dané tematiky. Ovšem použití ohniskových skupin se neomezuje pouze na takovýto typ výzkumu před výzkumem. Mohou stát i jako samostatná hlavní metoda nebo se mohou doplnit o další způsoby výzkumu (Bloor, Frankland, Thomas, Robson 2001).

Při použití ohniskových skupin se musí počítat i s jistými omezeními, které přináší především aktivní vstupování výzkumníka do diskuze a zjištěné informace se omezují na jejich verbální podobu v dané skupině. Jako další slabina se ukazuje, že jejich prostřednictvím se těžko dají zjistit data o chování skupiny, jelikož ho zkrsluje právě účast skupiny. Naopak výhodou je pozorovat jednotlivé interakce produkované tématy, prakticky žádné speciální požadavky na schopnosti respondentů a zjištění nových informací, které by výzkumníka jinak nenapadly (Morgan 2010, Bloor, Frankland, Thomas, Robson 2001). Diskuze a následné ustupování a upravování názorů podle nejsilnějšího jedince ve skupině by mohlo z hlediska čistě zaznamenané informace být problém. Ovšem i tento fakt vykazuje informaci o uspořádání vztahů a vlivu jednotlivých účastníků, tedy dochází k využití foucaultových prostorů. V prvním případě se využívá kolaterální prostor, čerpající informaci z vyřčeného a v druhém případě již prostor korelativní, kdy na povrch vycházejí vztahy a postoje.

Pro ohniskové skupiny bylo voleno neformální prostředí v jednotlivých místních částech, nejčastěji tzv. klubovny či jiná místa obvyklá pro setkávání v dané místní části, Záměr byl jednoduchý, navodit atmosféru klasického večerního posezení, kdy si občané mezi sebou normálně sdělují své názory. Mnozí respondenti tak reagovali, jako by se žádný výzkumník v místnosti nenacházel, protože seděli na svých obvyklých místech, v obvyklém prostředí s obvyklými lidmi. Právě to, aby se respondenti cítili pohodlně a sebejistě, závisí na místě konání, jak uvádí Clifford, French a Vallentine (2010).

Přílišné nevstupování do diskuze účastníků pak přineslo široké spektrum informací, které ani průvodně nebyli předmětem zájmu, jako například problematika komunálního odpadu. Právě díky nově vznikajícím podnětům od účastníků trvaly focus group déle než samotné individuální rozhovory. Rozhodně by se nedalo říct, že se informace od respondentů zapojených do ohniskových skupin pohybovaly na bázi povrchních zážitků a podnětů. Především však zájmem účastníků ukazovaly, která témata jsou v daném místě důležitá (Morgan 2010).

Ohniskových skupin se účastnili vždy členové osadních výborů, kteří měli k dané problematice nejvíce informací, ovšem v některých případech se zapojili i místní aktivní obyvatelé. To se ukázalo jako přínosné, jelikož mohlo být porovnáno povědomí a názory na různé záležitosti z pohledu uvnitř a vně osadního výboru. Jedinou podmínkou složení focus group bylo, aby byl přítomen předseda/předsedkyně osadního výboru, jelikož má nejvíce informací a zkušeností s komunikací s vedením města a úředníky. Účastnily se vždy minimálně 4 osoby a hovor byl výzkumníkem udržován mezi čtyřmi stěžejními okruhy: komunikace, finance, vybavenost a politika. Po provedení třetí focus group již došlo k saturaci informací a respondenti o stejných záležitostech vypovídali podobné zkušenosti. Ačkoliv měla být snaha o to, aby všichni účastníci měli stejný prostor pro vyjádření, vždy se našli osoby, které dominovali a v případě, že jim ostatní prostor nechávali, tento fakt ukazoval na rozmístění autorit v rámci focus group.

5.1.2. Semi-strukturované rozhovory

Semi-strukturované rozhovory jako nástroje porozumění procesům v území byly vhodné především z toho důvodu, že dotazníky by smazávaly specifika jednotlivých místních částí a také specifika postojů jednotlivých zastupitelů. Rozhovory se zakládají na zaměření se do větších hloubek vědomí, uvažování o postojích a názorech. Rozhovor, který nejde do hloubky, se pak pohybuje na úrovni dotazníku a striktní dodržování seznamu otázek, či okruhů vede k ničení originality. V případě rozhovorů se výzkumník odklání od srovnávání různých území na základě datového souboru. Jeho prací je vystihnout procesy, kontexty a jevy utvářející vztahy v území. Jde tedy o obrat k intenzivnější práci, než o rozsáhlou nevysvětlující teorii (Cloe, Cook, Crang, Goodwin, Painter, Philo 2004).

Částečná strukturace se dovoluje v rozhovoru pohybovat volněji a věnovat se tomu, k čemu má respondent větší vztah a co se zdá v danou chvíli důležitější. Také se doporučuje na začátek rozhovoru respondenty trochu nastartovat, rozmluvit (Clifford, French, Valentine 2010). K tomu byla využívána témata o focus groups z místních částí, která zastupitele poměrně zajímala, takže se hovořilo o místě setkávání a o aktivitě místních částí v rámci brigád. V rozhovorech se věnovali především osobě předsedy osadního výboru, se kterým jediným přicházejí do styku. Polostrukturovaný rozhovor se pohyboval okolo třech základních okruhů: komunikace, finance a politika.

Vést rozhovor je poměrně individuální disciplína a u každého respondenta se musí postupovat odlišně. Je třeba vybudovat jeho důvěru, pocít zájmu o něj, což vede i k jeho zájmu. Rozhovor je metoda, kdy se výzkumník snaží držet svůj směr, ale zároveň musí dávat pozor na jakékoliv detaily a nevyřčené věci a doptávat jelikož specifikum rozhovorů „je také to, že skrývají podstatná sdělení v zákrutech a postranních cestách konverzace (Jullien 1995 v Kaufmann 2010, s. 24) a „v „nesrozumitelných odbočkách a podezřelém zamlčování“ (Bardin 1977 v Kaufmann 2010, s. 24).

5.1.3. Metoda zakotvené teorie

Metoda zakotvené teorie funguje jako kvalitativní metoda analýzy dat, ovšem její „schopnosti“ přesahují pouhé analyzování. Tato metoda dokáže zastřešit, jak zmíněnou analýzu, tak formulování konečné teorie a její následnou práci s ní. Jedná se tedy o proces, kdy na začátku stojí mnoho detailních dat a na konci vyvození abstraktní teorie, která data nepopisuje, ale vystihuje jejich podstatu, podstatu zkoumaného jevu, staví ho do kontextu, chápe jej, tedy mu může umět předcházet (Řiháček, Čermák, Hytych a kol. 2013). Strauss a Corbinová (1999, s. 39) tvrdí, že „dodává výzkumnému procesu kritičnost, která je předpokladem „dobré“ vědy. Pomáhá analytikovi s překonáním jeho předsudků a domněnek, které vnáší do výzkumného procesu a které se u něj během výzkumu mohly vyvinout. Zajišťuje zakotvení a hutnost a rozvíjí citlivost a integraci nutnou pro vytvoření bohaté, úzce provázané, vysvětlující teorie, která těsně aproximuje realitu.“

Jistou podobnost s tematickou analýzou vyvrací právě hloubka metody zakotvené teorie. Již její název napovídá, že není založená na intuici, či spekulacích, ale pochází přímo z dat, je v nich „zakotvena“. Tematická analýza má za úkol jevy popsat a tematicky utřídit, zatímco metoda zakotvené teorie se směleji vydává cestou k teorii, či pracovnímu modelu, který vychází z ústředního konceptu. Jednotlivé kroky analýzy se za sebou neustále opakují a získávají na určitějších obrysech, stejně jako formulace výzkumné otázky, která se v průběhu výzkumu stává stále užší (Řiháček, Čermák, Hytych a kol. 2013).

„V současné době existují minimálně tři vlivné verze této metody, reprezentované Glaserem (1978, 1992), Straussem (1987, Strauss a Corbin 1998, česky 1999) a Charmazovou (2006, 2009)“ (Řiháček, Čermák, Hytych a kol. 2013, s. 44). Tento výzkum postupuje podle verze Strause, popřípadě Strausse a Corbinové (1998). Dalším krokem k utvoření teorie, či pracovního modelu je princip kódování, který je popsán v následující kapitole.

5.1.3.1. Kódování

Kódování jednotlivých rozhovorů probíhalo podle metodiky pro kvalitativní výzkum podle Strausse a Corbinové (1999). Proces se skládá ze tří typů kódování: *otevřené*, *axiální* a *selektivní*. Všechny tyto tři typy kódování na sebe nemusí navazovat v určité následnosti, je přirozenější, když se kroky prolínají a jeden doplňuje druhý. To tedy platí především o otevřeném a axiálním kódováním (Strauss a Corbinová 1999).

Otevřené kódování začíná projitím textu rozhovoru a hledání jevů, které odpovídají na výzkumnou otázku. Tyto jevy, ale také příčiny jevů a kontexty a opatření je nutné nějak pojmenovat – pojmenovávání kódů. Podobným jevům se dávají stejné názvy, z čehož vzniká prvotní roztrídění textu podle kódů. K pojmenovávání kódů se dá využít označení daného jevu, anebo „in vivo“ kód (Glase 1978, Strauss 1987, v Strauss a Corbinová 1999), což je užití slova, slovního spojení, které použil respondent. V případě proběhnuté analýzy tak vznikly dva z použitých kódů: *ministarosta* a *přívazek*. Pokud se okolo nějakého jevu dá vysledovat vztah k více kódům, dostává se proces analýzy do stádia kategorizace (Strauss a Corbinová 1999).

V rámci analýzy prováděné k této diplomové práci bylo použito 66 kódů, které byly posléze zařazeny do 6 velkých skupin. Obsáhlost těchto skupin kódy byla značná, ale v průběhu analýzy se ukázalo, že veškeré jevy souvisí buď s financemi místní části, vztahu města k místním částem, komunitou místní části, osobou předsedy osadního výboru a osobou zmocněnce, tedy ani příliš nemělo smysl dělat kategorie menší, dokonce kategorie *místní část* byla začleňována do ostatních. Tedy výše uvedené *finance*, *komunita*, *město*, *osoba předsedy* a *zmocněnec*, jsou vzniklé kategorie. Při pokračování analýzy byly kódy v těchto kategoriích různě přidávány, tak, aby byly obsaženy všechny souvislosti.

Právě naznačení vztahů mezi jednotlivými kódy v rámci kategorií je dalším krokem analýzy, a to *axiálním kódováním*. Podle Strausse a Corbinové (1999) dochází ještě k formulaci subkategorií, ovšem od toho bylo v rámci analýzy upuštěno a pozornost byla věnována vysledování hlavních hybatelů v rámci jednotlivých kategorií. Se zacílením na výzkumnou otázku to byly podmínky, kontexty a jevy, které mají vliv na procházení moci prostředím města Moravských Budějovic ve vztahu k jeho místním částem. Tito hybatelé a vztahy mezi jednotlivými kódy v rámci kategorie jsou popsány v následujících kapitolách Finance, Komunita, Zmocněnec, Město a Osoba předsedy.



Obr. 6: Proces v zakotvené teorii (Strauss a Corbinová 1999)

Posledním krokem pak bylo *selektivní kódování*, které se od axiálního příliš neliší, jen se uvažuje v abstraktnějších souvislostech, na základě kterých se vytváří teorie. Je třeba se v souvislostech zorientovat a určit jednoduchý přehled „příběhu“. Určit v jakém vztahu jsou k sobě samotným jednotlivé kategorie a v jakém vztahu jsou ke konceptu procházením moci daným prostředím. Výsledkem je pak stanovení zákonitostí jednotlivých jevů vzhledem k různým kontextům. Po ověření těchto zákonitostí v datech dojde k zakotvení teorie. Na obrázku 6 jde sledovat, jak se změnou kontextu, podmínek, dochází ke změnám v jednání, tedy proces vybírá jednotlivá jednání a zasazuje je do určité následnosti (Strauss a Corbinová 1997).

Ke kódování byl využit software Atlas.ti, který dokáže pracovat se širokými datovými soubory a poskytuje řadu možností v kódování rozhovorů. Velkým přínosem jsou tzv. síťové náhledy, kde je názorně vidět, jak jednotlivé kódy mezi sebou souvisejí a dokonce i jejich prostorové rozmístění. Z náhledu lze snadno rozpoznat ústřední jevy, jelikož jsou nejvíce zasítovány s ostatními.

5.2. Dílčí výsledky a jejich zhodnocení

Analýza a její postup je popsán v následujících kapitolách. Nejdříve je popsán kontext vztahů a procesů v rámci skupin zvolených při selektivním kódování a až posléze dochází k vybudování „příběhu“, v rámci kterého budou vztahy určeny v širších souvislostech. Na to již bude navazovat vytvoření teorie, která bude vysvětlovat vztahy a příčiny vztahů v prostředí města a jeho místních částí.

5.2.1.1. Finance

Finanční otázku v prostředí místních částí ovlivňuje řada, na první pohled, nefinančních záležitostí. Na výši získaných financí se nejvíce odráží *aktivita*, jak samotného předsedy, tak i členů osadního výboru a druhým výrazným atributem je *nezájem* ze strany města. Tyto dva faktory se mezi sebou přetlačují a záleží především na moci aktivity, jakou měrou si poradí s nezájmem. Nezájem je oproti aktivitě pasivním prvkem tohoto „souboje“ proto proti ní ztrácí vliv. Ovšem v případě oslabení této aktivity se opět na scénu nezájem vrací a vytváří frustraci.

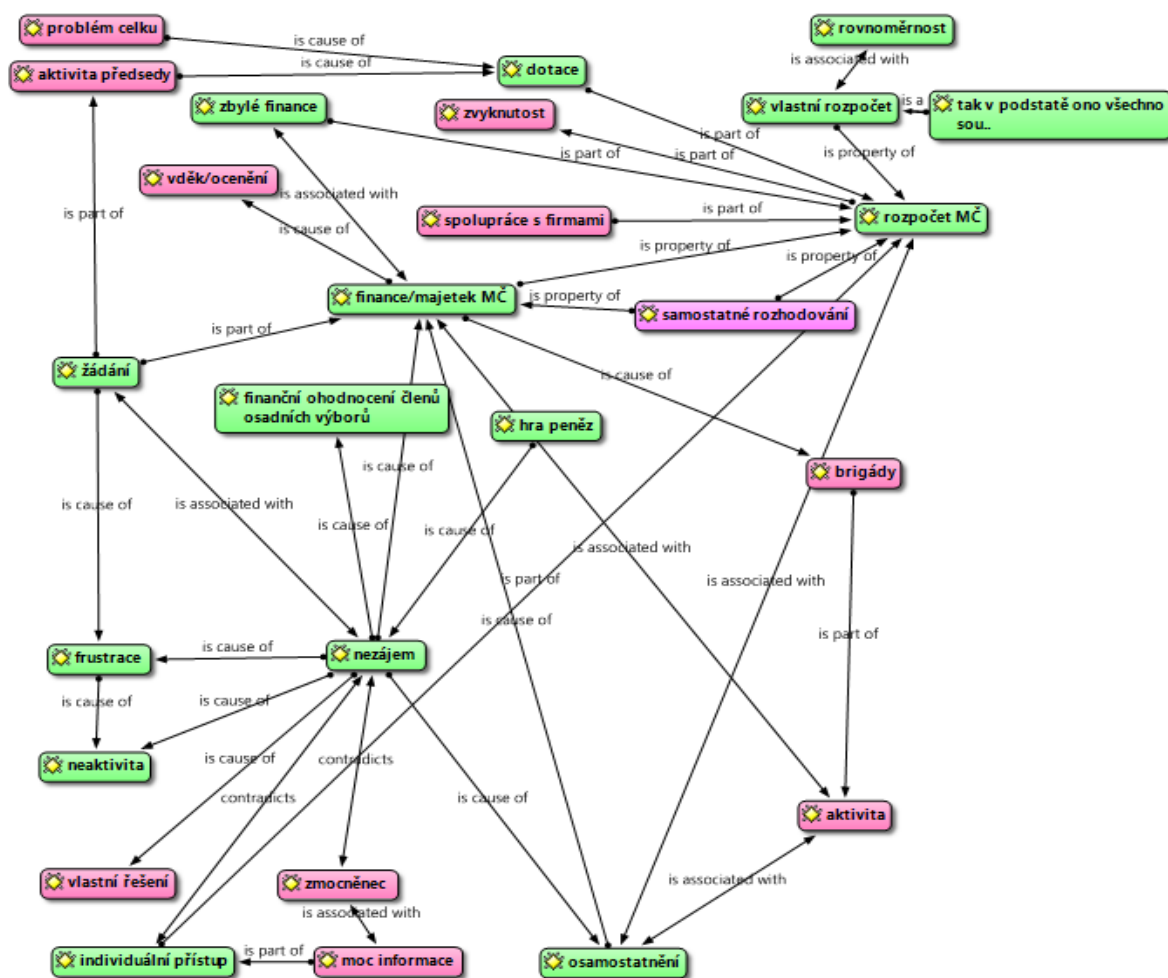

Obr. 7: Vztahy v prostředí financí v rámci interakce město Moravské Budějovice a jeho místní části

Otázka financí a především majetku v místních částech je komplikovaná v tom, že místní části nic nevlastní, vše na jejich území je majetkem města a žádné finance nemohou vydělat. Do jejich rozpočtu pak nepřicházejí peníze z nájmu anebo se nezohledňuje výskyt firem na území místní části, veškeré tyto finance proudí do kasy města. Celkově se finanční otázka místních částí setkává s nezájmem ze strany města, jakožto starosty, radních, či zastupitelů. Tento nezájem podle respondentů pramení z toho, že žádný z výše uvedených lidí nebydlí v žádné z místních částí, tedy je to pro ně okrajová záležitost jejich zájmu:

„T: Takže vlastně o tom rozpočtu se rozhoduje bez těch předsedů osadních výborů?“

R: No přesně, oni tam nemají žádnéj vliv, maximálně nějakéj poradenskéj, konzultační, ale pak je převálcuje nějakéj 20 zastupitelů nebo převálcuje, prostě pro většinu z nich je to úplně okrajová záležitost, kolik dostanou ty obce, osadní.“ (muž, člen zastupitelstva Moravských Budějovic)

Prioritní se pro ně místní části stávají v době před volbami, kdy podle respondentů „upláčí“ místní části investicemi, jako tomu bylo před posledními volbami, kdy se opravila řada let opomíjená silnice spojující Moravské Budějovice a Vranín (*hra peněz*). Řada respondentů uvádí, že jim nevyhovuje chybějící plánování. Město se podle nich uchyluje ke krátkodobým krokům, které jsou hned vidět a opomíjí právě dlouhodobější projekty, které by se projevily například až po skončení volebního období současného vedení radnice. Tato absence plánování pak vytváří situace, kdy do místních částí proudí v druhé polovině roku finanční prostředky, na které nejsou místní části mnohdy připraveny, tedy nemají vypracovaný projekt a pak tyto investiční peníze buď nevyužijí anebo je utratí nepromyšleně. Od respondentů z místních částí vychází názory, že by se tyto finance měly pozdržet do dalšího roku v rozpočtové rezervě, oznámit tuto informaci osadním výborům, které si na další rok připraví projekt a pak vloží finance do připraveného a promyšleného záměru. V případě nevyužití této jednorázové dotace od města se tyto peníze totiž neukládají, či nepřevádějí do rozpočtu místní části a tím pádem propadají městu.

Problematika dotací se zakládá už na samotné skutečnosti, že místní části sami o sobě nejsou obcemi a administrativně patří pod někoho, v tomto případě pod město Moravské Budějovice. Tento fakt pak způsobuje, že místní části nemají nárok na dotace, které jsou vypsané pro velikostně jim odpovídající obce, ovšem administrativně jsou tyto místní části vedeny tam, kde se nacházejí města se 7 000 obyvatel, což nesouhlasí s vybaveností a územím místní části. Dalším problémem spojeným s žádáním přes město je, že Moravské Budějovice již vyčerpali některé dotace na svém území, jako v případě jedné z místních částí, ve které chtěli vybudovat hřiště, ovšem tato dotace již byla vyčerpána městem (*problém celku*). Celkově však hodnocení dotačních programů, které se dostanou do místních částí, je kladné, jelikož respondenti shledávají více možností, jak dosáhnout na dotace, než tomu bylo v předešlých letech. V současné době probíhá především zafinancování veřejného osvětlení v místních částech, aby město ušet-

řilo na energiích. Množství dotací, které se dostane do místních částí, nezávisí na aktivitě města, ovšem pouze na aktivitě předsedy osadního výboru, který zajišťuje administrativu a lobbing okolo. Pokud si nedá práci s tím, aby vše na radnici „vyběhal“ nedostane se do místních částí samo od sebe nic navíc. Předseda se pak musí smířit s tím, že neustále o něco žádá a opakovaně se musí dožadovat aktivity a pozornosti města. Situaci jasně vykresluje níže uvedený komentář respondenta z místní části.

„Tak my sme se s tím už smířili, že dostanem ten balík peněz. Ale taky máme problém ho utratit, když nejsou schopní sem nějakou firmu poslat, aby udělal to, co si řeknem. Chceme zvomítat kulturák a já už to zase vidím, že to letos nebude. Chcem vořezat vrby a oni? "no-oo to je čas do května" už mi měsíc tvrdíjou“

Podobný je případ investičního rozpočtu místních částí, který spolu se základním rozpočtem místní části tvoří celkový rozpočet. Výše investičního rozpočtu se v současnosti pohybuje na hodnotě 250 tisíc pro místní část za rok. Největší nevýhodu tohoto rozpočtu shledávají respondenti z řad osadních výborů v tom, že 250 tisíc není částka na pokrytí většího projektu, jako je třeba výstavba hasičské zbrojnice, či odbahnění rybníka. Z toho důvodu se přistupuje k etapizaci jednotlivých projektů, kdy se například nějaká oprava rozdělí do více let. Ovšem zde pak vyvstává problém, že tuto opravu budou dělat tři různé firmy, vycházející ze třech výběrových řízení. Řešením této situace je, pokud se osadní výbor domluví s městem na „půjčce“. Tato půjčka je více méně slovní dohoda mezi místní částí a městem o tom, že město zainvestuje ze svých peněz nějaký projekt s tím, že pak si v následujících letech vrátí tuto půjčku z investičního rozpočtu místní části. Jednoduše řečeno, osadní výbor nebude v následujících letech čerpat finance na investice.

Tohle řešení investiční otázky však zahrnuje dva problémy. První je, že předsedové osadních výborů se vyjádřili s obavami k tomu, pokud by právě v následujících „hubených“ letech potřebovali nějaké finance, například na nějakou havárii a neměli by je, co by se dělo. Město samozřejmě reaguje se slovy, že by žádnou místní část nenechalo padnout a že by v případě havárie poskytlo finanční prostředky. Druhým problémem je aktivita a vliv předsedy osadního výboru, který musí tento záměr nejdříve prosadit na osadním výboru, potažmo v celé místní části, kde se samozřejmě setká z výše uvedeným argumentem o nulové rezervě na další roky. Dále musí přesvědčit radu města o potřebnosti tohoto záměru, následně i zastupitelstvo. Takže to závisí i na vlivu, autoritě a schopnostech toho daného předsedy. Do této doby se uvedené řešení využilo pouze jednou – na vybudování chodníků v místní části, aby se nemuselo postupovat po etapách. Krajem Vysočina je totiž naplánovaná oprava silnice, na kterou vyšla dotace a v případě protažení opravy chodníků by zmíněná dotace propadla, jelikož tyto dvě činnosti mají jasnou návaznost – prvně chodníky, pak silnice a ne naopak. Investiční rozpočet má ještě jedno specifikum, není pevný. Pro respondenty se pak tento rozpočet jeví jako *zbylé peníze* města, které už v rámci Moravských Budějovic neměli kam dát, a tedy se dostalo i na místní části.

Druhý, základní rozpočet je nastavený na hodnotách, o kterých žádný z respondentů nedokázal říct, jaký je jejich původ. Shodují se na názoru, že se vychází z předešlých let a čísel. Také se shodují na tom, že částky v základním rozpočtu nejsou dostačující, ovšem ani předsedové osadních výborů se nikdy nepokusili o jejich navýšení nějakým způsobem bojovat. Z názorů respondentů pak vyplývá, že za to může jistý zvyk, protože to takhle vždycky bylo a dále nezájem města, z čehož pramení neaktivita a frustrace v místních částech o jeho výši nějak bojovat. Argumentem města pro nízký rozpočet místních částí je to, že musejí svým dílem přispívat na vybavenost města, protože jsou jeho součástí, to dokládá tento příspěvek: „*argumentují s tím, že sme integrovaná obec, tak musíme nějakým způsobem se podílet na chodu toho ouřadu, ktorej je jakoby veľkej moloch*“ (muž, místní část). Od předsedů osadních výborů také vychází informace, že jsou limitováni právě financemi, které jim nezbyvají na kulturu v obci, tedy pořádané akce, ale i třeba nějakou spolkovou činnost, či zájezdy, kterými by se utužovala komunita. V místních částech se základní rozpočet využije především k údržbě stávajících budov a vybavení a k nákupu praktických věcí, jako jsou pohonné hmoty a nářadí pro zaměstnance na obci.

Otázka rozpočtu místních částí by se podle řady respondentů vyřešila, pokud by se zavedl jejich vlastní rozpočet. V současné době je výše nastavena tak, aby se do dalších let ze základního rozpočtu ušetřilo minimálně, a z investičního se ušetřit nedá vůbec, protože nevyčerpané finance se nikam dál nepřevádějí. V současném nastavení se přistoupilo k tomu, že pokud se ze základního rozpočtu něco ušetří, převede se tato částka do rozpočtové rezervy města, odkud se tyto finance opět přerozdělí té dané místní části. Problematické je ovšem to, že tato skutečnost není v legislativě nikde ošetřena, proto závisí na daném aktuálním vedení města, jak k těmto záležitostem bude přistupovat. Vedení města v současné době přistupuje k rozdělování financí rovnoměrně, čímž nikoho nezanedbává, ale zároveň nereaguje na místní specifika. Tedy nepřistupuje k *individuálnímu přístupu*, po kterém některé místní části volají.

Tento *individuální přístup* by pak pracoval s určitými potřebami místních částí a opíral by se o jejich aktivitu a vůli něco vytvářet a budovat. Od respondentů vycházejí podněty k tomu, aby se přidělování financí zindividualizovalo. Všichni se shodli na tom, že základ musí být pro všechny stejný, což by byl právě ten základní rozpočet, pak ovšem přicházejí s tím, že by se přihlíželo k tomu, aby se přidělovaly nějaké bonusy na základě aktivity v místní části. To ovšem zmiňují právě ty místní části, které jsou aktivnější a vidí, kde se jim už nedostává. Argumentem pro individualizaci je, že při rovnoměrném rozdělování může docházet k plýtvání, protože některé místní části by do jistých věcí ani neinvestovaly, ale aby ty peníze „nepropadly“, tak je někam dají. Právě to je trnem v oku těm „šikovnějším“ místním částem, které by tyto, pro ně zbytečně proinvestované finance využily smysluplným způsobem právě tam, kde se jim z jejich prostředků už nedostalo. Zde však vyvstává otázka, zda by právě individuální přerozdělování financí nebylo původcem svárů mezi samotnými místními částmi. Jeden z předsedů osadních výborů to vyjadřuje takto: „*zatím to vždycky platilo, že ty integrované obce táhly za jeden provaz, jakmile se to začne takhle nějak rozdělovat, tak si myslím, že by to nadělalo tolik zlý krve, že možná by sme se posekali motyčkama někde*“ (muž, místní část). Také respondenti zmiňují, že v případě individuálního přístupu by muselo město Moravské

Budějovice více plánovat, protože vidí jako velký problém právě skutečnost, že se upřednostňují spíše krátkodobé cíle, které jsou vidět a stihnou se za to určité volební období. Posledním problémem zůstává hodnocení tohoto přidělování, muselo by se vycházet z dobré znalosti místních částí a zde přichází na scénu téma *zmocněnce*.

Zmocněnec by zastupoval jednotlivé místní části na radnici jakožto zaměstnanec úřadu a požadavky by vznášel přímo na radě, které by byl členem. Jelikož by jeho post nebyl volený, zůstával by v úřadě napříč volbami a politickými vedeními a koalicemi. Předpokladem je, že by tedy měl dlouhodobou znalost a fungoval by jako *styčný důstojník* (tento výraz použil jeden z respondentů), který by zajišťoval agendu místních částí. Řešil by za ně, jak potřebnou administrativu, tak jistý lobbing jejich zájmů. Ovšem u tohoto návrhu, jež vyšel od respondentů z místních částí, se naráží na jistý nezáměr a odpor města, které vidí tohoto pracovníka jako nadbytečného, jelikož by plnil činnosti, které teď patří předsedům osadních výborů. Více k tématu *zmocněnce* v samostatné kapitole *Zmocněnec*.

Cesta do hlubin problematiky financí však ukazuje i světlé stránky, se kterými se dá pracovat, pokud místní části projevují patřičnou aktivitu a vůli. Město prakticky nezasahuje do jednání místní části, pokud jednají v rámci přiděleného rozpočtu, popřípadě když dotace nedosahuje nějaký závratných hodnot. Jasně to avizuje rozhovor z místní části, kde je však také vyjádřeno, již zmíněné nevlastnictví ničeho samotnou místní částí („*tak v podstatě ono všechno sou peníze města*“):

R3: ano, že se sladíme bez toho města, protože to město nám asi moc nepomůže

R5: Tak tady sme začli tak nějak ten obecní sad ne vlastně sázet, tak nějak. Na tom sme se domluvili, že tam pojedeme tu švestkovou alej...

R2: a měli ste nějaký peníze od města?

R5: já nevím, měli sme na to nějaký prachy?

R7: na co myslíš teďka? Na hřišti?

R5: no na hřišti

R7: nene to sme tak nějak... tak v podstatě ono všechno sou peníze města.

R2: jestli spešl na to vám dali?

R5: tam si myslím, že ani na měste nevíjou, že tady něco takovýho máme

R7: no ona na to byla částečně dotace, tam v zadu na ten háječek.

R5:... jo vlastně tam vzadu byla dotace, ale my sme ju vylepšili, po svém...

Takovouto samostatnost a aktivitu město plně podporuje, protože šetří jeho náklady. Pokud si jsou v místní části schopni udělat řadu věcí sami a v rámci obecních, či hasičských brigád, město to nic nestojí. Z analýzy pak vyplývá, že je to taky jediný způsob, jak zlepšit vybavenost těchto místních částí – vlastní aktivitou, které město přeje. To potvrzuje i další příspěvek z místní části:

„ne ne, jak říkám, nechávají nás tady v pohodě žít, ale držíjou nás pod krkem třeba prachama, ale s tím stejně nic nenaděláš“

Naprosto ústředním tématem celé analýzy, nejen finanční otázky je aktivita místní části a aktivita předsedy samotného. Z hlediska financí musí předseda fungovat jako aktivní jedinec bez nároků na odměnu nebo uznání. Zní to depresivně, ale záleží na daném předsedovi, jak se s touto úlohou popasuje. Předseda musí neustále vyvíjet nějaký tlak. V jeho režii je komunikace s městem a jeho úředníky. Pokud chce daná místní část projekt, předseda ho musí „vyběhat“. V rozhovorech zaznělo, že by měl být takový – *jednou dírou ho vyhodí, druhou vleze zpátky*. Na základě aktivity předsedy osadního výboru se dá hodně věcí tzv. vykomunikovat jinak, než je zvykem, například výše zmíněné čerpání z investičního rozpočtu rok dopředu. Pokud tato aktivita vyvíjena není, rozšiřuje se mezi radními a zastupiteli pocit, že místní části nic nepotřebují.

„tak to jako vypíšeš seznam investičních akcí, ale to neznamená, když napišeš seznam, že se s tím někdo bude zabývat, co se týče projektu. My tady třeba můžeme napsat na odbahnění rybníka, ale odbahnění rybníka nejde asi bez projektu. Já nevím, když chtěou ve Vesci postavit novou hasičárnu, to nejde bez projektu. To znamená, že teoreticky by to mělo fungovat tak, že by město mělo ten projekt udělat, ale ono ho neudělá. To bych zase řekl, že je věc politická, věc tý rady, někdo mu to musí zadat. Jo protože to není projekt za 5 tisíc, to je projekt za 20 tisíc, za 30, 40 nevím. Ale ta návaznost tam jakoby není. Jestliže bych řekl, když za ním budu jako chodit a otravovat ho, udělej ten projekt, udělej ten projekt, možná se potom zeptá, jestli ho má udělat jo. Ale sám od sebe, když je to napsaný v těch investicích, ho neudělá“ (muž, místní část)

Tento příspěvek vystihuje právě vztah členů osadních výborů k městu. Proti této aktivitě však vystupuje zanedbatelné ohodnocení jak předsedů, tak i členů osadních výborů, které ovšem po dotázání se na všech osadních výborech není směrodatné a důležité pro zapojené osoby. Jedná se o částky, které jsou po zdanění 380 Kč pro předsedy a 150 Kč pro člena osadního výboru. Což podle jejich slov pokryje telefonáty a benzín, který vyjedou při aktivitách spojených s komunikací s městem. Debaty o výši ohodnocení se v nějaké velké míře doposud nevedly, což zastupitelé přisuzují neaktivitě předsedů místních částí a místní části pak nezájmu ze strany města.

Právě nezájem jako jeden z atributů celé finanční otázky má podobnou dalekosáhlost jako výše zmíněná aktivita. Již výše jsou uvedeny některé příklady. Nezájem má za následek polevování v aktivitě a frustraci osadních výborů i obyvatel místních částí. Předsedové přicházejí na město v roli prosebníka a žádají o každou korunu navíc. Dokonce ani v místních částech se mnohdy nesetkávají s vděkem za práci, kterou odvádějí, obyvatelé mají pocit, že se dělá málo,

ale už jim nedochází, že v mnoha případech jsou limitující právě finance. Vzniklá frustrace pak může pramenit k omezení komunikace a k jistým *vlastním řešením*, kterými pokrývají záležitosti, které by jinak museli projednávat s městem anebo by je zatěžovaly finančně, jako příklad může sloužit zavedení tzv. pivomatů v místních částech. Ty fungují jako hospody, ale v menším provedení a ne k výdělku, spíše jako místo setkávání.

Na závěr je třeba uvést myšlenku jedné z respondentek, která vyslovila, že by ji zajímalo, zda by nějaká ulice v Mor. Budějovicích zhruba o těch 140 obyvatelích byla schopná fungovat s rozpočtem, který je místním částem přidělován a zda by z něj pokryly jak technické záležitosti, tak i samotný společenský život. Což je právě úkolem pro osadní výbory, kteří mají za málo peněz udělat hodně muziky.

5.2.1.2. KOMUNITA

Jak již síťový náhled (obr. 8) naznačuje, popsání vztahů v komunitě je daleko složitější, než vypořádání zákonitostí v otázce financí. Fungování komunity se zakládá na mnoho faktorech, které do sebe musí zapadat. Z analýzy vyplynulo, že v případě místních částí se nejedná o komunitu definovanou na základě sídelní lokalizace, nýbrž místní komunity chtějí být živé na základě funkčních vazeb. Pokud zde tyto vazby nejsou nebo jsou oslabené, samotná místní část pak nepokládá sebe samu za komunitu, poukazuje na malou míru komunikace, pochopení a neaktivitu.

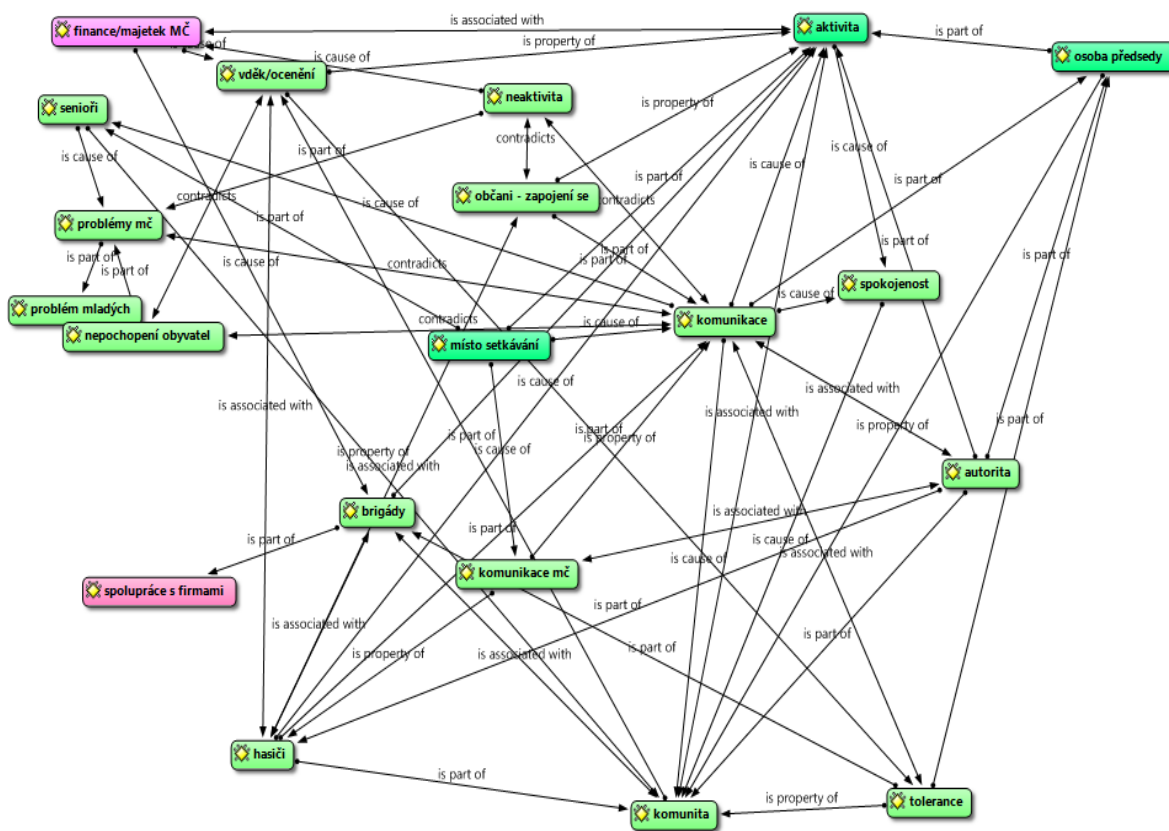

Obr. 8: Síťový náhled vztahů komunity místní části (zelené prvky jsou primární v komunitě, růžové okrajové)

Zasítování vztahů komunity vykazuje značnou provázanost jednotlivých faktorů. Ovšem i tak se dají rozpoznat výraznější uzly. Těmi v daném příkladě jsou *komunikace, aktivita, komunita a hasiči*. Na základě těchto zmíněných atributů, lze definovat v hrubých obrysech koncept komunity. Nejvýraznější vliv by se dal vysledovat u *komunikace*. Ta stojí ve středu celé komunity, a pokud je fungující, nabalují se na ní další faktory. Pokud spolu lidé komunikují, nedochází k nedorozuměním z nevyřčeného. Krmivem pro komunikaci je *tolerance*, která tuto komunikaci umožňuje, podporuje, rozvíjí. Následující úryvky ukazují, jak může tolerance vstupovat do rozhodování.

„a hlavně jakože za každou cenu, jako já mám pravdu, se to udělá jo... sto lidí, sto názorů, sto možností, tak prostě jednou se to udělá tak, jak sem říkal já, podruhé zase někdo jinej, že pokaždý nemusím mít pravdu já“ (muž, místní část)

„Ale o tom ta demokracie je, že lidi mají rozdílný názor na stejnou věc a potom se hlasuje a vyhraje ten názor převažující. A ti třeba, co měli odlišný názor, tak musí akceptovat to, co bylo odhlasovaný. A to my taky neumíme... Když třeba přijdeš s dobrým nápadem na obec a oni tě přehlasují a projde někoho jinýho nápad. Tak buď řekneš dobře, tak ste mě přehlasovali a já jdu s váma do toho a budeš to brát za své, že to je tvoje. Tak uděláme rybářský závody a budou se lovit kapři a nebudou se lovit ondatry, letos. No a příště budeme dělat něco jinýho třeba. A nemůže to bejt tak, že letos sem nevyhrál se svým nápadem, tak na vás kašlu a nebudu dělat vůbec nic“ (muž, zastupitel MB)

Z úryvků vyplývá, že je potřeba spolupráce i přes odlišné názory, které jsou součástí každé diskuze. Jak ovšem překonat nevoli ze zamítnutí vlastního návrhu a na to museli v místních částech najít recept, aby byli schopní rozhodovat. Museli částečně rezignovat na svoje priority a zaměřit se na priority integrované obce. Fungujícím způsobem, jak uznávat cizí názory je hlasování, ve kterém respondenti lépe ustupují ze svých zájmů, než při obyčejné diskuzi. Zvednutí ruky považují za jednodušší než argumentaci proti sobě. Jedná se o způsob, ve kterém nejdu „proti sobě“ nýbrž jen proti návrhům.

Komunikace jako taková si cestu vždycky najde, ovšem pokud má místní část zájem na komunikaci rovné a přinášející podněty, je třeba se přesunout ze soukromých míst, k místům veřejným, všem přístupným. Tyto prostory fungují v každé z místních částí a jsou zastřešovány sbory dobrovolných hasičů. Nejčastěji se jedná o místnost v rámci hasičské zbrojnice, která funguje jako malá hospoda. Tyto prostory jsou většinou spojeny s pivem, což může odradit ty, kteří pivo nepijí, ovšem respondenti namítají, že pokud si někdo chce donést víno, čaj, kávu, ať si ho donese. A jelikož tyto prostory nejsou zřízeny k výdělku ani obce ani hasičů, nevztahuje se na přinesené nápoje neposkytnuté hasiči žádná forma „korkovného“.

„Vlastně když se budeme bavit ještě o tom scházení, je tady hasičárna, v tý hasičárně si jdou chlapi na pivo, jdou tam vlastně i ty ženský ... A tam se hodně probere. Je to taková hospoda, hospoda to není, ale je to taková hospoda, takže tam určitě pátky, víkendy a v tejdnu občas. Ale ty pátky a víkendy je tam plno, takže tam se semele živej s mrtvým“ (žena, místní část)

Právě hasiči jsou vnímáni jako báze pro fungující komunitu. Vytváří tyto prostory, dále se pod jejich režii odehrávají brigády, které podle dotazovaných utužují kolektiv. Brigády fungují dvěma způsoby:

1. spolupráce s nějakým podnikatelem, firmou, kteří pak za provedenou práci poskytnou finanční částku anebo věnují nějaký vlastní produkt. Rybář může poskytnout ryby na výlov, zemědělský podnik věcné ceny do tomboly.
2. místní část vlastní prací šetří náklady, jelikož nakoupí pouze materiál a práce se provede místními obyvateli po odpoledních.

Druhý způsob vyžaduje pevnější komunitu, lepší komunikaci a větší zapojení obyvatel. V jedné z místních částí takto provedli opravu chodníků nebo výměnu střechy na budově bývalé školy. Obě dvě akce by si z hlediska investičního rozpočtu nemohli dovolit provést v jedné etapě, proto přistoupili k tomuto řešení. V této místní části by to nebylo možné, pokud by nebylo utvořené pevné jádro obyvatel, do kterého patří celý osadní výbor a současně hasiči. Celé této skupině dává jistý systém předseda osadního výboru, který vlastní osobností a autoritou dokáže lidi motivovat k práci a aktivitě. Právě aktivita je ukazatelem fungující komunity a zároveň aktivita podporuje a vytváří fungující komunitu. Zde je vidět, že recept na pevnou komunitu se skládá z více do sebe zapadajících faktorů, které mezi sebou musejí nalézt správnou rovnováhu. Samotní obyvatelé té dané části neumí vysvětlit, čím je právě to, že u nich komunita funguje, shodují se, že je to o lidech, ale ten recept zůstává skrytý:

T: A čím si myslíte, že je tady třeba ta dobrá parta?

R5: je to o lidech...

T: ale co je tady ten recept

R1: D. (předseda osadního výboru) to drží.

T: D. (předseda osadního výboru) je recept

R7: nene, v (místní část) je lid dobrý, jako když to porovnáš s ostatníma, tak sou tady fakt dobří lidi.

R3: to je pravda

R5: zaplat' panbůh, že máme štěstí, že tady není žádněj vrták. Že prostě ve spoustě vsí je jako 90 % lidí dobrejch, ale najde se tam jeden blbec, kterej prostě dokáže na svou stranu někoho stáhnout a pak se ta ves... Když vezmeš třeba v C., tak tam fungovali taky dobře a pak...

R1: přišly volby

R5: ... přišly volby, ted' tam maj někoho jinýho, ted' se to začlo dělit, jo a dneska se tam nedomluvíjou podle mě ne ničem. Jako zaplat' panbůh, zatím tady žádnýho vrtáka nemáme,... ale on tady klidně může bejt, se někdo přistěhuje...si musíme vážit těch dobrejch chvil...

R7: ...a užívat si je.

Další výhodou dobře fungující komunity spolupracující s hasiči je fakt, že při pořádání akcí se mohou vydělat peníze, které se dále dají investovat do místní části, tedy funguje právě zmíněné propojení mezi osadním výborem a hasiči. Stejně tak by se dalo fungovat i s dalšími spolky, ovšem ve všech čtyřech místních částech jsou právě jenom hasiči a obstarávají veškerou aktivitu. Respondentka z místní části pak vystihuje a popisuje, v čem tkví síla spolupráce s hasiči. Nemluvě o tom, že vždy zhruba 1/3 místní části jsou hasiči:

„jako ti hasiči sou tady gró, víc jako osadní výbor, jo oni to vlastně všechno tady to kulturní dění vedou, ať sou to závody, což je teda jednou ročně srandamač, pak ten děckej den, ačkoliv to pořádá osadní výbor, ale pod záštitou hasičů, že třeba zainvestujou. Když bylo rozsvěcování stromku, tak hasiči zaplatili ozvučení. Když je zase srandamač, tak se na to přispěje něco z osadního výboru. Jako v tomhle tom spolupracujou“

Respondenti vyjádřili také nutnost věnovat se nejmladší a nejstarší složce obyvatelstva – tedy dětem a seniorům. Zatímco u dětí záleží na typu vynaložené aktivity a zapojení jejich rodičů, u seniorů se naráží hned na několik bariér. Především u nich funguje navyklost na určité věci, tedy nastartovat nějakou aktivitu s nimi spojenou je otázkou. Většina respondentů se přiklání k variantě, že by se měl najít mezi seniory jeden „tahoun“, kolem kterého by se jejich setkání utvářely. Největší problém ovšem spatřují v tom, že si senioři neumějí říct, co by se jim líbilo, co by potřebovali, jelikož to berou, že obtěžují ostatní a že to nikoho nezajímá. Všichni respondenti z místních částí se shodli, že takovou „službou“ pro seniory byly Jednoty, kde si mimo nákupu ještě chodili popovídat. Bohužel prodejny jsou, až na jednu místní část, všude zrušeny, takže senioři mají alternativní místa k setkávání, které jsou spíše lokalizované poblíž jejich domovů, zahrad. Chybějící místo k setkávání dokresluje výpověď jedné z respondentek z místní části:

„to vidím na babičce, ona náhodou někoho potká u kontejnerů a pak tam s ním stojí 3 hodiny... takže si mají co říct, ale nemají si na ty návsi kam sednout, protože tam není žádná lavička nic. Něco by to pro ně chtělo, myslím.“

V případě, že by senioři chtěli navštěvovat kulturní akce v Moravských Budějovicích, bylo by vhodné jim zajistit nějakou dostupnost na tyto akce. Aby se mohli samostatně přesunovat, bez žádání členů rodiny. Aby si připadali soběstační i nezávislí na ostatních. Účastníci rozhovorů hovořili o službě Senior taxi, kterou město veskrze nevyklučuje, ale odmítá ji zřizovat. Vedení města je nakloněno k tomu, že by finančně pomáhali tuto službu zajistit, pokud by se jí ujala nějaká soukromá osoba (princip governance), s čímž, podle slov respondenta z vedení města, zatím nikdo nepřišel. V souvislosti se seniory se hovořilo i o toleranci, která musí fungovat, jak z jejich strany, tak ze strany „mladých“. Díky míchání generací právě dochází k posilování tolerance. Respondenti se také shodli, že je důležité dát i seniorům prostor, aby se zapojili do komunikace, jelikož i oni mohou přinášet náměty a připomínky k rozvoji místní části. Aby se dané území rozvíjelo opravdu „na míru“ obyvatelům, nikoliv, aby skupina rozhodovala za ostatní, co je pro ně nejlepší – což je podstatou komunitního plánování.

Spokojenost vyplývající z vyvíjené aktivity a dobré komunikace vede k upevňování komunity. Ovšem v případě, že komunikace nefunguje, začnou se tvořit bariéry a veškeré výše uvedené pravidelnosti mizí. Dochází k neaktivitě obyvatel, což pak přináší i neaktivitu osadního výboru a pozorovatelnou sníženou aktivitu hasičů (komunikující místní část 1300 odpracovaných brigádnických hodin za rok, nekomunikující místní část 300 odpracovaných brigádnických hodin za rok). Pokud se občané aktivně nezapojují do života v místní části, nejsou informováni o dění a z analýzy lze vyzorovat zvyšující se podezřívání osadního výboru z činnosti v osobní prospěch. Dochází k nepochopení jednotlivých investičních kroků, což podle osadních výborů vede ke strachu v místní části něco dělat, aby je ostatní obyvatelé nepomluvili.

Respondent z místní části popisuje tuto patovou situaci, tak že pokud bude chtít opravit silnici, která je v nejhrošším stavu v celé vesnici, tak nemůže, protože je to silnice u jeho domu. Proto už raději několik let chodí v blátě. Dále respondentka uvádí, že ve vsi jí chybí houpačky, ale jelikož je jedna z mála lidí, kteří mají děti, nemůže za ně bojovat, protože by to vypadalo, že si je buduje pro sebe. Problém nastává, i když přijede návštěva s dětmi, které pak nemají kam vzít. Tyto dva příklady jasně ukazují, že s omezením komunikace vznikají tyto situace, jež omezují i aktivitu osadního výboru. Poslední příspěvek tohoto typu pochází také z místní části, kde však respondentka neupadla do neaktivity a vyřešila záležitost jinak.

„Já sem objednala světýlka na stromek (na vsi), byly za dobrou cenu, byly super, chtěla sem si je objednat i pro sebe na stromek (domů), ale já bych tam musela pověsit fakturu na vrata. Protože já si můžu objednat na svou fakturu stejný světýlka jako budou na velkém, ale už to prostě bude, ona si je koupila za obecní a na tohle jako fakt nemám. Pak sem si koupila jiný i jinak barevný. Jako ty lidi do toho opravdu tak nevidí a někteří sou závistivý a neuvědomí si, že to tak třeba ani není“

Jak již možná z předešlého vyznělo, neaktivita i aktivita, nekomunikování i komunikace nejsou jevy samostatně se vyskytující. Naopak jsou to záležitosti, které přenáší jednotlivé osoby v tom daném místě. Celé funkčnosti výrazně nahrává, pokud je aktivita i komunikace vyvolávána určitou autoritou, která funguje v území. Tato autorita nemusí být omezena na jednu osobu. Může fungovat jeden člověk spojující osadní výbor, další hasiče a další mládež, kteří dohromady přivedou všechny tyto lidi k sobě. Ani na takhle malých vesnicích, jako místní části jsou, nefunguje, aby jeden člověk měl pod palcem všechno a všechny. Fungující je pokud jednotlivé skupiny mezi sebou vycházejí, vycházejí si vstříc a popřípadě si dokážou poskytnout, co každá z nich potřebuje nebo považuje za prioritní. Právě zde je nejjednodušší vytvořit na místo hierarchie funkční síť, která svými vazbami utváří a definuje komunitu. Komunita sama o sobě v tom, jak ji respondenti popisují a jakou ji chtějí mít, spíše vykazuje vlastnosti funkční sítě, ačkoliv jsou stále zvyklí myslet hierarchicky.

Tato osoba zmocněnce by fungovala s dobrou znalostí poměrů v místních částech. Věděl by, kde jsou silné a slabé stránky té které místní části a mohl by lépe a individuálně pánovat, jelikož by vycházel ze znalosti místní, ale také by disponoval znalostí legislativní (*moc informace*). Lépe by chápal investiční potřeby místních částí, jelikož by je s osadním výborem probíral a účastnil by se schůzí v místních částech, kde by se věnovali diskuzi i s ostatními obyvateli integrovaných obcí. Veškeré informace by pak přenášel svojí prací na moravskobudějovickou radnici. Osadním výborům by odpadla starost s vyvíjením neustálé aktivity a dožadováním se pozornosti ze strany města.

Otázkou je zda by měl být i členem rady, jelikož by pak lépe mohl prosazovat zájmy místních částí anebo jen úředníkem, který by na radu docházel a poskytoval informace a podklady. Právě na základě jeho práce by se mohlo začít s nějakým plánováním v místních částech, které v současné době neexistuje a veškeré proběhnuté změny a úpravy se odvíjí od tlaku předsedy osadního výboru na město. Právě plánování a individuální přístup založený na znalosti by byl pro některé z místních částí velmi přínosný, ovšem stávající vedení radnice se touto cestou nevydává.

„ten zmocněnec, co má na starosti ty osady a komunikuje s nima přímo, ne jakoby přes dvě huby, prostě sedí v radě, nebo je to úředník, kterej pravidelně chodí do tý rady a je to lepší jako jo. Že řekne, hele tam mají tohle a tohle a tam mají támhleto, podívejme se na to, zařaďme to tam“

Cenné informace lze získat právě na místě. Při účasti na veřejných schůzích se dá vypozařovat jisté napětí nebo nefunkčnost i na základě rozsazení účastníků, či napětí při komunikaci. Respondenti sami tvrdí, že je lepší „vidět vztahy“ na vlastní oči, protože přenášením informace přes několik lidí tato informace ztrácí autentičnost. Díky všem těmto znalostem by mohl pomáhat prosazovat taková řešení problémů, která by byla dělaná na míru místním částem. To by popíralo stávající zvyk, rozdělování financí rovnoměrně a zaběhnutost v tom, že aktivitu vyvíjí předseda osadního výboru, který žádá a přináší návrhy, u kterých se dá snadno narazit na to, že osadní výbory jsou pouze orgány poradní.

Co se týče byrokracie, tak si respondenti z řad osadních výborů stěžovali na stále větší papírování, a proto by uvítali někoho, kdo by z nich tuto administrativní zátěž sejmul. Předsedové osadních výborů pracují ve svém volném čase pro místní část, plus jim ještě přibývají činnosti spojené právě s touto administrativou a nekonečnost byrokratických úkonů popisuje jeden z respondentů z místní části. Naopak vedení radnice neshledává administrativní zátěž tak výraznou.

„lituju ty, co chodíjou do práce mimo Budějovice a musíjou tam jezdit, protože ten systém jako, co je teď nastavenej, to je tisíckrát víc papírů a tisíckrát víc podpisů a něco se tam doloží a pak se čeká tři tejdny na prachy, donese tam potvrzení, oni ho s tím vyhodíjou, tak ho donese znova, tak pak čeká tři tejdny na prachy, až mu zavolají, aby tam přijel jako. Navíc si to má zařídít, aby mohl jako (rozčíleně). Takže to vidím jako problém, tady tu administrativu“

Nerovnost je generována už jenom postavením se města do role centra a místních částí do role periferií. Vůbec se neuvažuje vztah nějakého funkčního zázemí a propojenosti. Veškeré prostředky, vliv i osoby mají proudit do centra, čímž dochází k prohlubování rozdílu mezi místními částmi a městem. Z místních částí postupně vymizely veškeré služby, které tam ještě zůstávaly. Poslední byly školky a prodejny se smíšeným zbožím. Podobné obavy měli obyvatelé již po integracích obcí v 80. letech. Respondent z řad zastupitelstva uvádí na příkladu právě školek, co může být příčinou:

„Když se nad tím člověk zamyslí, tak jestli vozím děti jedním směrem nebo druhým směrem, tak je to úplně jedno. Jenomže zase ten psychologický efekt je, že to větší centrum poskytuje ty služby kvalitnější“

Tím, že se město staví do role poskytovatele veškerých služeb, tento psychologický efekt ještě zdůrazňuje. Vůbec se neuvažuje se ve vztahu funkčnosti zázemí, kam by se některé služby daly přesunout. Říkají si o to služby jako školky, které by využívaly blízkosti přírody nejen k procházkám, ale také by dětem mohly ukázat, že mléko se bere od krávy a ne ze supermarketu. Respondenti také zmiňují nevýhodu městských školek v tom, že tam se děti podívají jenom do ulic nebo na školní zahrady.

Argumentem města proti těmto tendencím je, že dostupnost do Moravských Budějovic je dobrá, takže služby jsou dostupné všem bez rozdílu. Zde ovšem také narážíme na řadu odlišných názorů. Z každé místní části jede zhruba 5 spojů (jizdnirady.idnes.cz) za den směrem do města, kde jsou pokryty časy největší vytíženosti (práce, škola). Ve večerních hodinách už je těžší se do místních částí dostat. Tato fyzická dostupnost či nedostupnost, která je pak vzhledem k umístění nádraží daleko od centra nejzávažnější pro seniory, získává i daleko abstraktnějších podob. Předsedové osadních výborů vyjádřili ztíženou dostupnost vzhledem k úředním hodinám na radnici, která se může celkem snadno překrývat s jejich pracovní dobou. Proto řada z nich namítá, že je pro ně složité se časově sladit tak, aby zastihli na svých místech všechny úředníky, které potřebují obejít. To by opět řešila otázka *zmocněnce*, který by tyto pochůzky dělal za ně. Nedostupnost nabývá i takových podob, jako je minimální šance osob z osadních výborů dostat se do zastupitelstva města. Pokud nemají zaměstnání, aktivitu a s tím spojený vliv v Moravských Budějovicích, nemají šanci ve volbách uspět, protože je většina voličů (= obyvatelé Moravských Budějovic) nezná.

„nějakou (jméno respondentky) v Bud'ovicích asi nikdo moc nezná, takže když budu na volební listině, tak budu někde v zadu. Jak se mám agitovat v Bud'ovicích. Je na mě vůbec někdo zvědavý? Protože tam agitoval pan K., kandidovala tam J.V. a byly někde v zadu a neměli ani šanci se někam dostat, do toho zastupitelstva“ (žena, místní část)

Od výše uvedené skutečnosti se odvíjí i stávající složení rady a zastupitelstva. Dohromady čítají jednoho jediného zástupce, který pochází z místní části, tedy se respondenti shodují, že prioritní pro tyto orgány zůstávají záležitosti města. Z toho důvodu větší projekty a investice pro místní části na zastupitelstvu či na radě neprojdou, protože tam nemají potřebnou podporu. Navíc současné vedení města se orientuje na krátkodobá a hodně viditelná řešení, tedy hlavně ve městě (nejlépe na náměstí), tudíž je celkem pochopitelné, že místní části stojí na okraji

zájmu. Pokud do Moravských Budějovic přijede cizí člověk, těžko mu dojde, že i pár vesnic okolo spadá pod tohle město. Navíc se ukázalo, že i někteří zastupitelé přesně nevědí, o které vesnice se přesně jedná. Z analýzy pak vyplývá nelichotivá informace, že přesně tak, jak pro vedení moravskobudějovické radnice není prioritní zajímat se o místní části, stejně tak upozaďují svoje části města, kde bydlí méně obyvatel, tedy méně voličů. Jasně to dokládá komentář jednoho ze zastupitelů:

„Je to takový špatný v rámci toho města a úplně stejně, jak se nestará město o vás (místní části), tak se nestará o nás dole (část města). Tam se udělali tehdy chodníky, osvětlení, ale jelikož tam žije málo lidí, tam nejsou nějaký paneláky, to se postaví parkoviště u osmipatráků¹, tak tam se o to staráme, snažíme se dělat nějaký místa pro novou výstavbu, ale tady na těch periferiích se o to taky moc nestará“

To vše je otázka priorit města, které těžko může ovlivnit jeden zástupce místních částí v zastupitelstvu. Právě o této roli zastupitele se hodně hovořilo. Zda zástupce z jedné z místní části má nějaký větší vliv, než ostatní členové osadních výborů, kteří nejsou v zastupitelstvu města. Zda dokáže prezentovat svoje zájmy a priority na zastupitelstvu. Zda to má nějakou váhu. Shodují se na tom, že to není výhodou v tom smyslu, že by z toho profitovala ta daná místní část finančně. Výhodu shledávají v tom, že má informace z první ruky a může na ně hned reagovat, což ostatní představitelé místních částí nemají.

Celkově se o místních částech, jak z pohledu respondentů ze zastupitelstva, tak z pohledu místních částí nijak zvlášť nepočítá. Jeden ze zastupitelů nazval místní část *přívazkem* a respondenti z místní části se shodují, že jsou pro Moravské Budějovice takové nechtěné dítě.

R2: Pro ně si myslím, že je ta obec i přítěž.

R1: My sme takový nechtěný dítě, jak se říká. Myslím si, že by s tím ani problém neměli, kdyby to šlo se rozdělit. Nebo aspoň takový hlasy, když na nějaký diskuzi náhodu sme, tak když jsou nějaký hlasy ohledně toho, tak starosta s tím problém nemá, si myslím. Ale nejde to.

Velice často respondenti stáčeli rozhovory k tématu osamostatnění se, které již ze zákona o obcích (128/2000 Sb.) nejsou pro místní části z hlediska jejich nízkých počtů obyvatel reálné. Samostatné obce jejich velikosti však hospodaří s daleko větším rozpočtem (zhruba 1,5 miliónu (dedice.cz)), čehož si jsou vědomi spíše zastupitelé než samotní členové osadních výborů. U těch převažuje spíše obava z toho, že by být samostatní už ani neuměli, jelikož město za ně hodně věcí vyřizuje (*zabezpečovatel/poskytovatel*).

Ovšem celý rozhodovací proces je zatížen řadou kroků, které by jako samostatné obce vůbec řešit nemusely. Veškeré záměry, které předsedové osadních výborů chtějí dostat do zastupitelstva, musí nejprve projednat se starostou nebo místostarostou, pokud ho o svém záměru přesvědčí, v případě Moravských Budějovic, spíše místostarosta, jde s návrhem do rady. V

¹ Osmipatráky – hustě osídlené osmipatrové panelové domy

případě, že návrh projde radou, je již zvykem, že zastupitelstvo neprotestuje a návrh je odhlasován. V případě, že jde o finanční záležitost, je nutné uvést, kde se finance vezmou, tedy kde jinde se bude muset ušetřit, což už zase může být zatíženo prioritami „městského“ zastupitelstva, které osadní výbor, jakožto poradní orgán nemá možnost, nijak jinak než slovně, ovlivnit.

Nesrovnatelná úroveň současného vedení zastupitelstva i politického vystupování s minulým starostou, to bylo také předmětem časté diskuze respondentů. Současná úroveň zastupitelstva je podle nich hodně ovlivněna samotnou osobou starosty Moravských Budějovic. Jedna z respondentek uvádí:

„někdy mám pocit, že to je na trhu nebo v hokynářství. Že tam nejsou respektovány základní pravidla řízení zasedání zastupitelstva, starosta nechává překřikovat účastníky hovoru mezi sebou. Naběhl sám už od začátku jeho prvního volebního období na to, že některým tyká. Mně nevadí tykáni, když se známe, tak mně nevadí tykáni, ale tykáni přes "ty Pepo" oslovování se mi taky nezdá. Nebo "támhle se hlásí..." a podobně, tak to se mně nelíbí vůbec. Takže úroveň řízení schůze zastupitelstva je hrozná“

S osobou starosty se také spojuje nezájem o marginální témata. Respondenti se shodují, že stávající starosta se orientuje na svoje záležitosti a upřednostňuje viditelné kroky a populistická prohlášení. Právě odklon od dlouhodobějších plánů a orientace na velké viditelné projekty se projevuje na upozadování místních částí, to uvádí i jeden z respondentů z Moravských Budějovic: *„protože to sou pro ně malý vsi, jako nějaký okrajový části, který pro ně vůbec nejsou prioritní, zvlášť pro stávající vedení města, který jeden hlavně přes peníze a tady v těch částech není moc co stavět, takže je to nezajímá“*. Směr, jakým by se uvažování o místních částech mělo dát, pak komentuje další respondent z Mor. Budějovic: *„ale to musí bejt osvícenej starosta a musí do toho jít a neříkat si Budovice sou Budovice a ty části mě nezajímaj, to nás musí zajímat, ale nás opravdu moc nezajímají“*.

Dále se respondenti shodují, že současné vedení plánuje z půl roku na další půl rok a strategický plán je braný jako formalita. Celkově je jednání na radnici zaběhlé v určitých kolejích a těžko se z nich dostává. O tom vypovídá jak kapitola Finance, kde se o rozpočtu pro místní části rozhoduje na základě čísel minulých anebo také na pozice míst pro předsedy osadních výborů v zastupitelstvu. Tam je zvykem, že sedí vzadu mezi hosty za úředníky z jednotlivých odborů a předsedové jsou již zvyklí, že sedí zastrčení vzadu. Docela výstižným způsobem pak popisuje jeden z respondentů pozici předsedů osadních výborů, potažmo místních částí.

„Ale já mám ten pocit, že by tam to zastoupení mělo bejt těch místních částí, i když sme tam vzadu a k ničemu, tak si myslím, že by sme tam měli bejt“

5.2.1.5. OSOBA PŘEDSEDY

Osoba předsedy vystupuje ve veškeré komunikaci s městem, formálně zastupuje místní část, ovšem je třeba zmínit, že stejně jako starosta není město, tak předseda není místní část. Ovšem hodně závisí na tom, jak bude předseda vycházet s lidmi uvnitř komunity, ale také jak bude navenek komunikovat se zástupci města a jak moc tato komunikace bude plodná. Jeden z respondentů použil pro předsedy výraz ministarosta, což odpovídá náplni jeho práce a zároveň omezení jeho pravomocí.

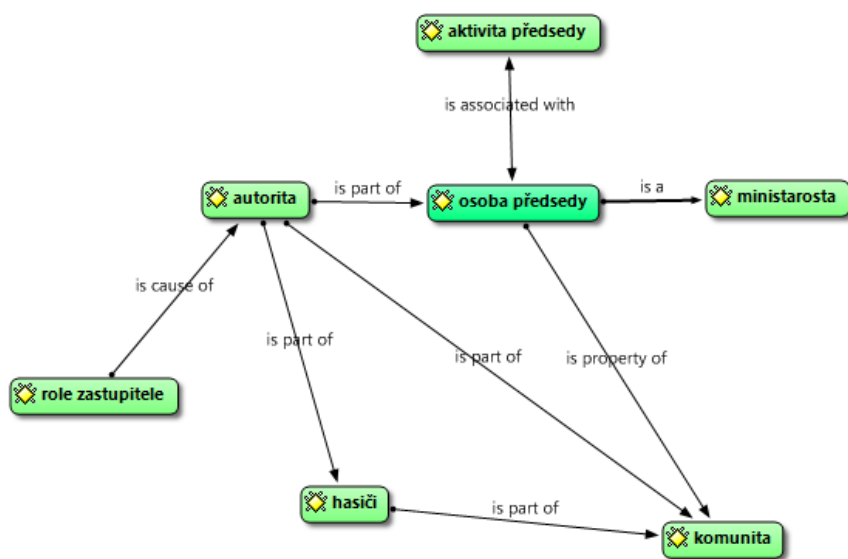

Obr. 11: Síťový náhled vztahů v prostředí předsedy osadního výboru

Ze čtyř místních částí se do analýzy promítly čtyři různé příklady, jak může fungovat předseda osadního výboru. První z nich má předsedu, který není uznávaný v rámci komunity, ovšem je součástí místních hasičů, navenek s městem komunikuje neúspěšně a místní část trpí neaktivitou. Druhý případ je, kdy předseda je oblíbený v komunitě, dobře vychází v komunikaci s městem, ovšem není uznáván místní komunitou hasičů, místní část je poměrně aktivní, ovšem omezena zapojováním se hasičů. Třetí případ ukazuje na nepřilíšnou oblíbenost v komunitě, kolísavou úspěšnost v komunikaci s městem, ovšem podporu ze strany hasičů, tedy i pevnou pozici v rámci osadního výboru, který se z několika hasičů skládá. Poslední případ je téměř ideální, kdy komunita pevně stojí za osobou předsedy, který zde funguje jako hlavní autorita, je členem hasičů, úspěšně komunikuje s městem a místní část je aktivní. U posledního případu do hry vstupuje fakt, že předseda je také zastupitel.

Provedené rozhovory pak ukazují, že osoba předsedy místní části z posledního příkladu je uznávaný nejen komunitou místní části, ale také zastupiteli města a v neposlední řadě dalšími předsedy osadního výboru („*když něco potřebuju, zajdu za (předseda osadního výboru), loni mi už taky hodně poradil a myslím si, že mi bude radit i letos*). Neproběhl jediný rozhovor, aby se o daném předsedovi někdo alespoň nezmínil, to ukazuje na váhu jeho vlivu. Je třeba zmínit právě *roli zastupitele* s jeho osobou spojenou. Kdy ho zastupitelé tzv. berou mezi sebe, o čemž jsou přesvědčeni i respondenti z „jeho“ místní části:

„R1¹: to ale souvisí s tím, co říkal R7², že tady z naší strany to těžko hodnotit, protože za nás to tam s nima komunikuje on, jako zastupitel a jako nějaký vedoucí v (společnost). Jakože s ním asi komunikují jiným způsobem než s těma předsedama osadních výborů z jiných vesnic“

Ovšem je nutno podotknout, že jeho moc není statickou záležitostí automaticky nabytou ve chvíli zvolení do jednotlivých postů. Ta moc zde musela být už předtím, aby k těmto zvolením vůbec došlo. Není to moc spojená s postem předsedy, zastupitele a vedoucího společnosti, ty už jen vytváří celý efekt kolem ní. To se pak odráží na tom, že lidé v komunitě vědí, že vedení města považuje jeho názor za důležitý: „*My sme si zavolali pana (předseda osadního výboru), jak se na to dívá na ten spoj a on říkal, že je pro ně životě důležitý a tím okamžikem se nedá zrušit (vedení města)*“. Ostatní předsedové a členové osadních výborů vidí, právě tuto jeho odvedenou práci a úspěšnou aktivitu, čímž podporují existenci jeho moci. Opět z toho vyplývá, že ústředí je samotná *aktivita*, se kterou do těchto všech procesů vstupuje a tyto procesy pak generují jeho moc. Závisí to především na určité rovnováze mezi jednotlivými atributy, jako jsou v tomto případě *hasiči, komunita a město* (potažmo zastupitelstvo). Tyto atributy jsou umístěny v síti zakládající se na vztazích mezi nimi. To pak ukazuje, že pokud se některý vztah oslabí, automaticky je oslabena i pozice předsedy osadního výboru, jak bylo uvedeno na čtyřech příkladech místních částí. Výše uvedené by korespondovalo s Foucaultovým chápáním moci, kdy tvrdí, že moc není majetek, tudíž ji člověk nemůže vlastnit, spíše je to proces, který je vytvářen vztahy a zároveň tyto vztahy utváří moc. Vztahy jsou podporovány chováním a postupy jak jedince, tak skupin. (Foucault, 2005).

¹R1 – respondent 1

²R2 – respondent 2

5.3. Konečné výsledky, zhodnocení a návrhy komunitního vývoje města Moravské Budějovice a jeho místních částí

Výše popsané situace jednotlivých ústředních záležitostí uskutečňujících se v prostředí města Moravské Budějovice a jeho místních částech se věnují finanční strážníci věci, samotné problematice města, osobě zmocněnce a komunitě v místní části. Jednotlivé „kategorie“ mezi sebou souvisejí a dají se mezi nimi vysledovat vztahy.

Finanční situace místních částí je přímo spojena s postojem města, tedy s jeho nezájmem. Město jakožto „ústřední orgán“ do kterého tečou finance, si sám rozhoduje, jaké položky jsou pro něj prioritní, což se odráží na přerozdělování financí v rámci rozpočtu. Jakékoliv změny proudění financí směrem do místních částí, by musely projít „městským“ zastupitelstvem, což v jeho současném složení je téměř nemožné. Do karet místním částem také nehraje jejich nízký počet obyvatel (obr. 5), tedy nízký projev vůle místních částí ve volbách. Tento typ moci by korespondoval s foucaultovou mocí disciplinární (2005), která se projevuje právě možností instituce, pomocí svých donucovacích prostředků, ovlivňovat ostatní. V tomto případě jsou donucovacím prostředkem výše financí přidělené místním částem, které je limitují v otázce jejich samostatnosti. Ovšem jak se ukázalo na příkladu místních částí, proti této nevýhodě se dá bojovat aktivitou obyvatel, spolků a osadního výboru. Přístupem „bottom-up“, kdy si místní části řadu záležitostí zařídí samy a vybudují v rámci brigád, pak oslabují moc financí města. Tyto prostředky, tedy nízký rozpočet, které město vůči svým místním částem používá, pak nemají takový vliv, jako by měly bez zvýšeného aktivismu. V případě místních částí jsou právě ony vyřazeny diskursem síly z rozhodovacích procesů, ovšem i vyřazení mohou být mocní právě svým aktivismem. (Woods 2003, v Panelli 2004). Otázkou zůstává, nakolik by bylo nutné zmobilizovat aktivismus, aby se město začalo obávat a změnilo by svoje zaseté zvyky. To by odpovídalo utvoření suverenity místních částí zdola, od těch, kteří se více bojí, což by v tomto případě bylo město (Foucault, 2005).

Současné uspořádání rady i zastupitelstva však podporuje princip vládnutí bez zapojení místních částí. Faktem zůstává, že pro narušení převládajících zájmů „městského“ zastupitelstva, by se muselo do jejich řad dostat více zástupců místních částí. Ovšem proti tomu opět stojí skutečnost spojená s nízkými počty obyvatel, tedy voličů, z integrovaných obcí (obr. 5). Vliv osadních výborů v rámci zastupitelstva je daný jejich charakterem, jakožto poradních orgánů. Zřízení osadních výborů bylo prvním krokem k decentralizaci moci města, ovšem právě jejich nízkou schopností cokoliv ovlivnit přetrvává centralita Moravských Budějovic i nadále. Tomu přispívá fakt, že se město staví do pozice zřizovatele a poskytovatele veškerých služeb a pravomocí. Podle definice Arnsteinové (1969) se tedy v případě osadních výborů o participaci nejedná, jejich možností je pouze vyjádřit názor, ale je na zastupitelstvu, jakou měrou k němu přihlédne (tzv. placation). Podle Agora CE (2002) a jejího definování míry participace se v případě osadních výborů jedná o stádium *opozice*, kdy jsou v takovém postavení, že mohou vyjadřovat svoje námitky.

Město si poměrně úspěšně udržuje pozici a nerovný stav vzhledem k místním částem právě svými strategiemi vystupování a jednání (Foucault, 2005). Samo sobě vytvořilo efekt centra, podpořený vymizení služeb z místních částí s tím, že všechny potřebné se nacházejí právě ve městě. Také centralizace pravomocí je důsledkem nevědomosti místních částí o financích a činnostech potřebných pro vedení obce. To mohlo mít za následek, že integrované obce v době, kdy mohly přistoupit k osamostatnění, tak neučinily a v současnosti dále stojí za názorem, že by si samy vládnout nedokázaly, kvůli chybějícím znalostem, zkušenostem, či autoritě v místě. To v nich paradoxně vytváří pocit vděčnosti městu, že se o ně stará, i přes nedostatečné financování místních částí. Další abstrakcí nerovného vztahu je usazení předsedů osadních výborů v rámci zastupitelstva. Jsou umístěni až úplně vzadu za úředníky mezi hosty, což podporuje jejich anonymitu v rámci zastupitelstva i samotného města Moravské Budějovice. Zastupitelé, ale ani lidé, případní voliči sledující zastupitelstvo, pak neznají osoby předsedů osadních výborů.

Otázka participace v rámci místních částí je již na lepší úrovni než participace osadních výborů s městem. Jedním z důvodů je i výše zmíněná skutečnost, že uspořádání vztahů město – místní část se pohybuje v rovině hierarchie, zatímco na úrovni místních částí se již dá hovořit o síti. Což souvisí také s tím, co samotní respondenti považovali za komunitu. Nejvíce si zakládali na vzájemných vztazích a propojenosti, sociální aktivitě a pomoci, což je princip, který nastiňuje Valentine (2002 v Del Casino, Thomas, Clocke, Panelli 2011) a také Scott Peck (1995 v Hartl 1997). To ukazuje, že respondentům k vymezení komunity nestačí pouze sdílení nějakého životního prostoru nebo pouhého vědomí o sobě, což popírá vymezení Hartlovy morální komunity (1997). Principem pevné komunity podle výše uvedených zůstává především komunikace, díky které se boří hranice a bariéry, lidé k sobě mají blíže, jsou informováni. To pak napomáhá eliminaci patových situací uvedených v analýze komunity, kde sníženou komunikací, došlo ke snížení aktivity občanů a jejich zapojování se. Tudíž byli hůře informováni o investičních akcích osadního výboru a mysleli si, že jedná v osobních zájmech. Předseda daného osadního výboru, pak raději upustil od opravy silnice, jelikož vedla kolem jeho domu.

Výrazně přispívajícím faktem k dobré komunikaci je zřízení místa setkávání, které je veřejné a všem dostupné. Tyto prostory většinou zřizují místní sbory dobrovolných hasičů a jedná se tzv. pivomaty, což jsou zařízení fungující na principu hospody. Hasiči celkově v komunitě zaujímají pevné místo, ať již tím, že poskytují prostory pro setkávání a kulturní akce, ale také tím, že disponují vlastním rozpočtem, mohou podpořit rozvoj místní části, jak z technické stránky, tak také z hlediska budování komunity. Oba dva případy pak zajišťují brigády, které pomáhají k rozvoji technických záležitostí místní části a také ke komunikaci a pevnosti komunity. Díky hasičským brigádám, které se těší větší účasti než ty čistě obecní, je pak možné opravit, či vybudovat více, než pokud by se spoléhalo jen na finance z investičního rozpočtu. Využitím brigád se ušetří za práci, jelikož ji provedou bezplatně místní. Takovouto aktivitu podporuje i město, protože tím dochází i k jejich úspoře, jak finanční, tak i z hlediska jejich aktivity. Ovšem tímto způsobem ztrácí město svůj vliv, protože situací drží v rukou pouze za pomoci omezených prostředků, které v případě brigád již nejsou prioritní, čímž se oslabuje vliv města. To opět poukazuje na výše uvedenou moc aktivity obyvatel (Panelli, 2004).

Právě otázka občanského aktivismu (social actions) se jeví jako dobrá odpověď na nerovný vztah a omezené prostředky. Ovšem nemusí se jednat pouze o aktivismus vedený proti současnému nastavení vztahu město-místní části. Na základě této činnosti může být narušováno uspořádání a struktury, stejně jako mohou být podporovány (Panelli, 2004), což v případě aktivity místní části může vést k podpoře stávajícího uspořádání v rámci osadních výborů. V případě, že se jedná o stabilizační proces vyvíjený a podporovaný aktivitou osadního výboru a hasičů, způsobuje to jejich silnou pozici v rámci celé místní části. To je právě příklad jedné z místních částí, která se svými 1300 odpracovanými brigádnickými hodinami za rok funguje poměrně nezávisle na městě, a zároveň tyto aktivity jsou vyvíjeny místními hasiči ve spolupráci s osadním výborem. Mimo podpoření jejich pozic v rámci komunity, mezi sebou spolupracují také finančně, kdy hasiči vydělané peníze z kulturních akcí investují do technické vybavenosti místní části. Takovéto propojení podporuje setkávání všech skupin obyvatel a vědomí vlastní nezávislosti a schopnosti podporuje stabilitu komunity. Zde se ukazuje, že fungující komunita je souborem faktorů, které jsou mezi sebou provázány a zapadají do sebe. V případě silné komunity pak není narušujícím faktorem ani tříštění názorů.

To však může způsobovat problémy v komunitě se slabšími vazbami. Respondenti se k problematice rozhodování vyjádřili tak, že od diskuze přistupují k hlasování, které je lépe akceptovatelné. Podle teorie M. Foucaulta (2005) jsou totiž všichni ve válce, která se přenáší do diskuzí a rozhodování. V případě rozdílného názoru v rámci osadního výboru je pak ústředním faktem jednota tohoto orgánu navenek, takže například pomocí zmíněného hlasování se závěru dobrat musí. Komplikující se stává, pokud se jednotlivé tábory vytvoří mezi osadním výborem a hasiči, popřípadě obyvatelstvem a osadním výborem/hasiči. V tomto případě již dané skupiny nezastávají společné zájmy, které se takto více decentrují do jednoho nebo druhého tábora. Každý tábor pak funguje s jiným režimem pravdy, zatíženým jinými prioritami. V případě, že tento stav není vyhrocený a nedochází k blokadě komunikace, koresponduje s principem vládnutí, které odráží síly jednotlivých vazeb, vztahů a vlivu mezi jednotlivými tábory. Ovšem v rámci zkoumaných místních částí tento fakt přispíval k oslabování komunity.

Zde uvedené principy popisují, jakým způsobem prochází moc prostředím města Moravské Budějovice vzhledem k jeho místním částem. Ústředním tématem zůstává tolik omílané nedostatečné financování místních částí vycházející z nezájmu města o ně. Tento nezájem je podle respondentů nejvíce způsobován malou populační velikostí místních částí, tedy malou voličskou základnou, která v případě spokojenosti i nespokojenosti nemá moc výrazněji promluvit do výsledku voleb. Město si svoji pozici udržuje prostřednictvím umístěním sebe do pozice poskytovatele a zřizovatele. Jejich pozice však není neatřesitelná, jak bylo výše nastíněno, výrazným prostředkem pro oslabení vlivu města je aktivita vyvíjená místními částmi. V takové případě dochází k jisté formě oproštění se od města a vlastnímu fungování.

Výzkum však nenabídl pouze pohled na současnou situaci v místních částech, ale také jisté návrhy budoucího vývoje. Všechny by přispívaly většímu vlivu a participaci místních částí na rozhodování. Především tyto návrhy narušují zvyklosti a tradice, podle kterých se v Moravských Budějovicích s oblibou rozhoduje. Všechny nabízejí pohled na rozvolnění stávající hierarchie a centralismu města, přechodu k principům vládnutí a vzniku sítě a funkčních vazeb centra se svým zázemím.

Prvním z návrhů byl přechod na samostatný rozpočet místních částí, kterému nebrání ani legislativa, jelikož podle zákona o obcích (128/2000 Sb.) si obec může se svým rozpočtem nakládat, jak chce, pokud neporušuje zákon. Může tedy zřídit dílčí rozpočty, které odpovídají potřebám území a lidem v něm. Ke stanovení rozpočtu by se využilo tzv. komunitního rozpočtování (Provazníková 2009), které respektuje názory občanů dané lokality a které vychází z přesvědčení, že žádná skupina v území nesmí být znevýhodněna např. podle pohlaví, příjmové skupiny, ale také lokality, ve které se nachází, což by odpovídalo postavením místních částí. Tento princip je v souladu s definicí participace Arnsteinové (1969), kdy se obyvatelé „mohou zapojit do určování toho, jakým způsobem budou předávány informace, stanovovány cíle a priority, alokovány veřejné prostředky.“ V případě dohody mezi městem by se pak dalo přistoupit i ke zřízení rozpočtové rezervy, tedy by si místní část sama hospodařila s přebytky. Ústřední by ovšem byla dohoda, aby do rozpočtu místní části proudily finance odpovídající daňovým příjmům města za obyvatele místních částí a příjmu fyzických osob, v případě umístění některé firmy na území integrované obce. Samozřejmostí by bylo také proudění financí do rozpočtu místní části z prodejů a pronájmů uskutečňovaných na jejich území.

Druhý podnět, který přišel od obyvatel místních částí, je vytvoření pozice *zmocněnce*. Ten by byl zaměstnancem moravskobudějovické radnice, tedy by nepodléhal volebnímu období. Fungoval by jako prostředník mezi městem a místními částmi. Přebíral by na sebe administrativu spojenou s činností předsedy osadního výboru a také komunikaci v rámci úřadu. Tento člověk by disponoval znalostí, jak přírodních podmínek, tak komunity dané místní části. Právě propojení obou složek území koresponduje s myšlenkou britské humánní geografie, která se neomezuje pouze na znalost jednotlivostí. Jedná se tedy o pozici vytvořenou na míru pro geografa, který je zvyklý přemýšlet v širších souvislostech. To by pak usnadňovalo cestu k vytvoření doposud chybějícího plánu rozvoje místních částí, kde by se postupovalo individuálně podle specifík území. Na základě jeho znalosti území by se mohlo upustit od rozhodování na základě minulých rozhodnutí a zvyklostí. Také by pokryl prázdný prostor, který se vytvořil nezájmem Moravských Budějovic a prosazoval by zájmy místních částí na radě. To by stálo v opozici se stávajícím smýšlením zastupitelstva, rady, ale i starosty města, kteří o marginální témata, jako místní části jsou, nejeví zájem. Z podstaty své pozice by následně mohl fungovat také jako zprostředkovatel komunitního plánování v místních částech. Jelikož by byl ve spojení jak s nimi, tak s městem a na základě diskuzí a informací z místních částí by mohl tvořit plány a rozhodnutí, která by byla místním částem „šitá na míru.“

Poslední podnět vyšel z nesouhlasu s centralismem Moravských Budějovic a umístěním služeb pouze v rámci města, kdy se město staví do role poskytovatele služeb. Respondenti se vyjádřili kladně ke zbudování mini školek v místních částech, které by funkčně propojily centrum se svým zázemím. Na vybudování těchto zařízení by musela zareagovat i doprava, čímž by se zlepšila dopravní dostupnost oběma směry. Tento návrh podporuje obousměrnost vztahů město-místní část, od stávající jednosměrné, kdy vše proudí pouze směrem do centra. Nemałym plusem by bylo přiblížení školek a dětí blíže k přírodě. Což by napomáhalo snazšímu vysvětlení přírodních procesů a cyklů dětem, nemluvě o důležitosti zachování čistoty životního prostředí. Viditelnější jsou odpadky vyvezené v přírodě, než pohozené v rámci města.

6. Závěr

Komunální politika by měla být místním obyvatelům nejbližší, jak tematicky, tak i lidsky. Ne nadarmo se říká, že komunální politika není o oficiálních postojích a programech, jako spíše o kulturních a sociálních řešeních. Ovšem i zde se dá najít společný jmenovatel politiky, a to jsou priority. Právě priority utváří další procesy v území, jelikož stojí na začátku každého rozhodnutí. Priority jsou i v prostředí města základním jevem, který vede k nezájmu města o svoje místní části, na základě priorit se utváří také vztahy v území a aktéři jednají na jejich základě. Takže jakým způsobem prochází moc prostředím města Moravské Budějovice ve vztahu k jeho místním částem?

Ústředním motivem celé analýzy byla otázka nezájmu města, od které se odvíjí nerovné postavení místních částí vůči městu. Tento nezájem může vyplývat hned z několika skutečností, které se navzájem doplňují. Místní části se svými počty obyvatel (zhruba 550 oproti zbývajícím 7 000 ve městě) jsou postaveny do takové nevýhodné pozice, že svým hlasem mají malou možnost něco změnit. Právě od nízké populační velikosti se odvíjí malá voličská základna, která v případě nevole i tak zůstane ztracena mezi tou početnější „městskou“. Z toho pak plyne, že pro stávající vedení města se může jevit více lákavé provádět viditelná opatření v městském prostředí, které se jim ve volbách zúročí. Nemluvě o tom, že celé tohle vedení je „městské“, složené výhradně z obyvatel Moravských Budějovic. Jediný ze zastupitelů je obyvatelem jedné z místních částí, tedy je pro něj nemožné vyjednat nějaké výhody pro místní části, nemluvě o tom, že se jedná o opozičního politika. Priority zastupitelstva jsou tedy jasně zacíleny na město. Problematika místních částí se na zastupitelstvu objevuje pouze ve spojitosti s pronájmy a prodeji pozemků, které se nacházejí v místních částech, jelikož z toho město má užitek. Nerovný vztah je také podpořen samotným charakterem místních částí a jejich osadních výborů, které jsou ze zákona pouze poradními orgány a je na obci, zda je vůbec zřídí.

Nezájem města se pak odráží i na umístění předsedů osadních výborů v rámci zastupitelstva. Tím, že jsou schovaní až za úředníky a mezi hosty, zvyšuje to jejich anonymitu, takže je neznají mnozí zastupitelé a zůstávají skryti i obyvatelům města, kteří sledují zastupitelstvo. Tato anonymita je důvodem, proč se prakticky nikdo z místních částí nemůže dostat do těchto volených orgánů. Většina voličů pochází z města, tedy i pro ně jsou prioritní zástupci města na volebních listinách. Tato patová situace může zapříčinit frustraci obyvatel i zástupců místních částí, což vede ke snížené participaci města a místních částí, ovšem ta je daná i postavením místních částí v rámci politického prostředí a rozhodovacího procesu, jak bylo zmíněno již výše.

Město sebe samo postavilo na vrchol hierarchie do pozice centra, což podpořilo vymizení služeb v místních částech. Veškeré služby jsou dostupné v rámci města, tedy město slouží jako středisko pro tyto místní části a zabezpečuje jim zdravotnické, školské nebo technické služby, nemluvě o celém úřadě, který je zde pro jejich potřeby. Z toho vyplývá také argument města pro nízké finanční částky proudící směrem do místních částí. Město tvrdí, že místní části svým dílem také musí přispívat na chod Moravských Budějovic, protože jim poskytuje všechny výše uvedené služby. Tento centralismus města je původcem podporování městských priorit.

Od priorit města se odvíjí již zmíněná finanční situace v místních částech. Základním problémem je, že nemají nárok na žádný majetek, tedy veškeré finance z prodejů a pronájmů pozemku, jsou do městské kasy, stejně tak veřejné budovy, které obyvatele využívají a starají se o ně, patří do majetku města. Další záležitostí je nedostačující rozpočet, který je velkou zbraní města v tom si udržovat místní části podřízené. Ty se s přiděleným penězi starají o technické vybavení místních částí, investují do menších projektů, ale z pohledu komunity je problém především v tom, že nezbyvá příliš prostředků na kulturu a společenské akce, které utužují komunitu.

Jako reakce na finanční znevýhodnění a nezájem města se jeví nejlepším způsobem aktivita obyvatel místních částí. Tuto aktivitu nejvíce generují místní sbory dobrovolných hasičů, kteří disponují vlastním rozpočtem a na pořádaných akcích mohou i něco vydělat, tedy mohou investovat právě tam, kde se osadnímu výboru již nedostává. V režii hasičů je v rámci místních částí většina kulturních a sportovních akcí, na kterých se lidé setkávají. Hasiči také zřizují tzv. pivomaty, jakožto primární místa setkávání. Největší výhodou hasičů je ovšem jejich schopnost uspořádat místní brigády, díky kterým probíhá rozvoj a úpravy v místních částech. Nezvratným faktem zůstává, že i zhruba 1/3 místní části jsou členy hasičů. V případě, že tyto sbory spolupracují s osadním výborem, ukazuje se tato kombinace jako silný hráč proti omezeným prostředkům proudícím z města. V předešlých kapitolách bylo například uvedeno, jak si místní část pomocí brigád opravila střechu na místním kulturním centru, pouze na základy na materiál. Pokud místní část chce fungovat samostatně, musí tak i přemýšlet, přemýšlet bez města. V případě zmíněného centra pak museli místní pominout fakt, že celá budova patří do majetku města.

Důležitou roli v rámci komunity, ale i komunikaci s městem hraje předseda osadního výboru. V případě, že je podporovaný komunitou, hasiči i osadním výborem, má poměrně silnou pozici v rámci místní části. Ovšem při komunikaci s městem se ukazuje ještě na jistý potřebný vliv k tomu, aby byl schopen prosadit zájmy místní části u „městsky“ smýšlejícího vedení. Jako nejúspěšnější se jeví osoba předsedy, který současně s podporou komunity, hasičů a osadního výboru, je také zastupitelem města a vedoucím pracovníkem v jedné moravskobudějovické společnosti. V tomto případě jsou prolomeny veškeré bariéry, a jelikož je znám i budějovickým obyvatelům a voličům, není pro něj problém být zvolen do zastupitelstva. Ústřední je však aktivita předsedy osadního výboru, která podporuje jak rozvoj místní části, tak je prostředkem pro úspěšnou komunikaci s městem.

V rámci výzkumu bylo navrženo několik cest ke komunitnímu vývoji místních částí a města. Prvním a zřejmě nejdůležitějším krokem by bylo přistoupit k principu komunitního rozpočtování, kdy na základě místních specifik dochází k přerozdělování financí z centrální poklady, v tomto případě té městské. Na základě komunitního rozpočtování by mohl být určen vlastní rozpočet místních částí, které by si s ním hospodařily a mohly plánovat investiční akce i ve víceletém horizontu. Do individuálního rozpočtu by také proudily finance z pronájmů a prodejů pozemků a budov, které se nacházejí v místních částech, také by jim byly svěřeny finance, které město dostává na obyvatele prostřednictvím daňových příjmů. Takto by se reagovalo na územní specifika a individualitu každého území.

Dalším návrhem je zřízení tzv. zmocněnce, který by na sebe přebíral část agendy místních částí a vystupoval by v komunikaci mezi městem a místními částmi. Jednalo by se o zaměstnance úřadu, který by měl na starosti záležitosti místních částí a disponoval by jejich znalostí. Prostřednictvím jeho osoby se dalo přistoupit k plánování v místních částech, které zde doposud chybí. Také by mohl být osobou, která by zprostředkovala komunitní plánování, jakožto zástupce města a zároveň zaangažovaný do záležitostí místních částí.

Posledním návrhem bylo rozvolnění hierarchické struktury Moravských Budějovic a přístupu k přemýšlení v rámci funkčního propojení centra a jeho zázemí. Kde by mohly fungovat některé služby v současnosti přivlastňované městem. Nejčastěji tento princip byl uváděn na příkladu školek, které by v místních částech využívaly blízkosti přírody a názornosti přírodních cyklů. Na zřízení školek by pak musela zareagovat i doprava, čímž by došlo k propojení centra se svým zázemím i na základě dopravní dostupnosti.

Posledním krokem je zhodnocení míry komunitního plánování v místních částech. To se v oficiální podobě nevyskytuje nikde, ovšem v místních částech funguje, že lidé chodí s podněty ke členům osadních výborů. Ti se pak domluví a ve spolupráci s hasiči, popřípadě s městem a je zde možnost danému podnětu vyhovět. V rámci hasičských sborů by se dalo říct, že většina jejich provedených akcí se zakládá na předchozí diskuzi, ovšem v rámci právě jejich skupiny. Komunitní plánování v místních částech by mohlo nastartovat zřízení postu zmocněnce. Ovšem na začátku všeho bude stát změna smýšlení města o svých místních částech a svěřením jim více pravomocí. Současný stav není nejhorší, ovšem z výše uvedených podnětů by se dalo vycházet ke zlepšení situace. Především se musí změnit systém priorit, který funguje v rámci současného vedení a volených orgánů, ovšem hned v závěsu stojí důležitost vyvíjené aktivity samotných místních částí, či jejich zástupců. Od nich musí přicházet podněty, oni musí narušovat zaběhlé struktury a zvyklosti, aby dosáhly větší svobody. Jak řekl Tomáš Garrigue Masaryk: „člověk je bytost zvyková,“ což jsou také poslední slova této práce, citátem se začalo a citátem i končí.

7. Zdroje

7.1. Knižní zdroje

BALÍK, Stanislav, 2008. Česká komunální politika v obcích s rozšířenou působností. Koalice, voličské vzorce a politické strany na místní úrovni v letech 1994 – 2006. Brno: Centrum pro studium demokracie a kultury. ISBN 978-80-7325-144-4.

BLOOR, Michael, Jane FRANKLAND, Michelle THOMAS, Kate ROBSON, 2001. Focus Groups in Social Research, London: Sage Publications Ltd. ISBN 0 7619 5742 1.

CIHELKOVÁ, Eva a kol., 2011. Měníci se uspořádání světa a nové formy vládnutí. Praha: Oeconomica. ISBN 978-80-245-1776-6.

CLIFFORD Nicholas, Shaun FRENCH, Gill VALENTINE, 2010. Key Methods in Geography. London: Sage Publications Ltd. ISBN: 978-1-4129-3508-1.

CLOKE, Paul, Phillip COOK, Mark GOODWIN, Joe PAINTER, Chris PHILO, 2004. Practising Human Geography. London: Sage Publications Ltd. ISBN 0 7619 7325 7.

ČERMÁK, Daniel, Jana VOBECKÁ, 2011. Spolupráce, partnerství a participace v místní veřejné správě: význam, praxe, příslib. Praha: Sociologické nakladatelství (SLON), 1. vyd. 181 s. ISBN 978-80-7419-067-4.

FOUCAULT, Michael, 2005. Je třeba bránit společnost. Praha: Filosofia nakladatelství Filozofického ústavu AV ČR. 281 s. ISBN 80-70007-221-0.

HARTL, Pavel, 1997. Komunita občanská a komunita terapeutická. Praha: Sociologické nakladatelství. 221 s. ISBN 80-85850-45-1.

KAUFMANN, Jean-Claude, 2010. Chápající rozhovor. Z francouzského originálu přeložila Marie Černá. Praha: Sociologické nakladatelství Slon. ISBN 978-80-7419-033-9.

MAREK, Ondřej, a kol., 2005. Občané a veřejná prostranství. Příklady zapojení veřejnosti do plánování veřejných prostranství. Přerov: Centrum pro komunitní práci. 28 s. ISBN 80-86902-27-7.

MORGAN, David L., 2010. Ohniskové skupiny jako metoda kvalitativního výzkumu. 1. vyd. z anglického originálu přeložila Jana Krchová. Boskovice: Albert. 99 s. ISBN 80-85834-77-4.

NAVRÁTIL, Pavel, 2001. Teorie a metody sociální práce, Brno: Marek Zeman. 168 s. ISBN 80-903070-0-0.

PANELLI, Ruth, 2004. Social Geographies, London: Sage Publications. ISBN 0-7619-6893-8.

POTŮČEK, Martin, 2005. Veřejná politika. Praha: Sociologické nakladatelství. 399 s. ISBN 80-86429-50-4.

PROVAZNÍKOVÁ, Romana, 2009. Financování měst, obcí a regionů, Praha: Grada Publishing, a.s. ISBN 978-80-247-2789-9.

STRAUSS, Anslem, Juliet CORBINOVÁ, 1999. Základy kvalitativního výzkumu, postupy a techniky zakotvené teorie. Z anglického originálu přeložil Stanislav Ježek. Boskovice: Albert. 194 s. ISBN 80-85834-60.

SVOBODOVÁ, V., 2014. *Analýza percepce vztahu mezi městem Moravské Budějovice a jeho místními částmi*. Brno. Bakalářská práce. Masarykova univerzita. Přírodovědecká fakulta. Geografický ústav.

TOLASZ, Radim, 2007. Atlas podnebí Česka. Praha: Český hydrometeorologický ústav, 1. vyd. 255 s. ISBN 978 -80 -86690 -26 -1.

Velký sociologický slovník, 1996. Praha: Karolinum, Vyd. 1. ISBN 80-7184-311-3.

Zákon č. 128/2000 Sb., o obcích (obecní zřízení)

7.2. Internetové zdroje

AGORA CE. *Participační projekty*. [online]. Praha. [cit. 2016-04-20]. Dostupné z: <http://www.agora-ce.cz/participacni-projekty/>.

ARNSTEIN, Sherry R., 1969. *A Ladder of Citizen Participation* [online] . [cit. 2015-03-05]. Dostupné z: <http://lithgow-schmidt.dk/sherry-arnstein/ladder-of-citizen-participation.html>.

BERMAN, Eric, Ivana BURSÍKOVÁ, Hynek JEŘÁBEK, Pavel MIČKA, Věra SLEZÁKOVÁ, Marteen VOSTER, 2002. Sedm kroků k zapojení veřejnosti, průvodce participačním procesem. *Agora Central Europe*, 95 s. [online]. [cit. 2016-01-18]. Dostupné z: <http://www.crss.cz/archiv/PI%20nov%20socio%20slu%20Eeb/Sedm%20krok%20k%20zapojen%20ve%20veřejnosti.pdf>.

CENIA, *Národní geoportál INSPIRE* [online] . [cit. 2015-09-12]. Dostupné z: <https://geoportal.gov.cz/web/guest/map>.

COMMUNITY PLANNING ABERDEEN, 2014. *Community Planning Aberdeen*. [online]. [cit. 2016-04-26]. Dostupné z: <http://communityplanningaberdeen.org.uk/>.

COMMUNITY PLANNING AID HONG KONG. *Community Planning Aid Hong Kong* [Facebook]. (aktualizováno 24. dubna) [cit. 2016-04-26] Dostupné z: <https://www.facebook.com/ComPAHK/timeline>.

COMMUNITY WAITAKERE. *Community planning and family fun day* [Facebook]. (aktualizováno 14. dubna.) [cit. 2016-04-26]. Dostupné z: https://www.facebook.com/events/721072197995840/?active_tab=highlights.

ČSÚ, 2014. *Počet a věkové složení obyvatel k 31.12. – vybrané území* [online] [cit. 26.4.2016]. Dostupné z: https://vdb.czso.cz/vdbvo2/faces/cs/index.jsf?page=vystup-objekt&verze=-1&z=T&f=TABULKA&nahled=N&sp=N&filtr=G~F_M~F_Z~F_R~F_P~_S~_null__null_&katalog=30845&pvo=DEM02&zo=N&str=v75&u=v75__VUZEMI__43__591181.

ČSÚ, SLDB 2011, *Veřejná databáze* [online] [cit. 2015-09-12]. Dostupné z: <https://vdb.czso.cz/vdbvo2/faces/cs/index.jsf?page=profil-uzemi>.

ČÚZK, 2014. *Katastrální úřad pro Vysocínu* [online]. [cit. 2016-04-26]. Dostupné z: <http://www.cuzk.cz/Urady/Katastralni-urady/Katastralni-urady/Katastralni-urad-pro-Vysocinu/Katastralni-urad-pro-Vysocinu.aspx>.

DUNDEE PARTNERSHIP, 2013. *Single Outcome Argument for Dundee 2013 – 2017*. [online] [cit. 2016-04-26]. Dostupné z: [http://www.dundeepartnership.co.uk/sites/default/files/SOA%202013-2017%20\(final\)_0.pdf](http://www.dundeepartnership.co.uk/sites/default/files/SOA%202013-2017%20(final)_0.pdf).

FINANČNÍ SPRÁVA, 2011. *Finanční úřady* [online]. [cit. 2016-04-26]. Dostupné z: <http://www.financnisprava.cz/cs/financni-sprava/organy-financni-spravy/financni-urady>.

FÓRUM 50 %, 2008. *Komunitní rozpočtování* [online]. Praha: Občanské sdružení Fórum 50 %, [cit. 2016-04-25]. Dostupné z: http://padesatprocent.cz/docs/komunitni_rozpoctovani.pdf.

GOVERNMENT OF CANADA. *Indigenous and Northern Affairs Canada*. [online] (aktualizováno 12.4.2016) [cit. 2016-04-27]. Dostupné z: <https://www.aadnc-aandc.gc.ca/eng/1100100010002/1100100010021>.

HAKEN, Roman, František HAVLÍN, Ondřej MAREK, Pavel MIČKA, Martin NAWRA-TH, Zuzana VACHŮNKOVÁ, Aleš ZIGLER, 2015. *Analýza občanské participace v ČR. Agora Central Europe, o.p.s.*, 64 s. [online]. [cit. 2016-01-18]. Dostupné z: <http://www.paktparticipace.cz/dokumenty/analýza>.

HLAVÁČ, Ivo, 1998. *Michel Foucault: Vědění a moc* [online]. Univerzita Palackého Olomouc, obor filosofie – sociologie [cit. 2015-02-12]. Dostupné z: <https://www.phil.muni.cz/fil/studenti/foucault.html>.

INSTITUTE ON GOVERNANCE. *Defining Governance* [online]. [cit. 2015-02-12]. Dostupné z: <http://iog.ca/defining-governance/>.

MPSV, 2016. *Statistiky nezaměstnanosti z územního hlediska* [online]. [cit. 2016-04-27]. Dostupné z: <http://portal.mpsv.cz/sz/stat/nz/uzem>.

IDOS. *Jizdnirady.cz* [online] .[cit. 2016-04-23]. Dostupné z: <http://jizdnirady.idnes.cz/vlakyautobusy/spojeni/>.

KADEČKA, Stanislav, RIGEL, Filip, 2009. *Výkon státní právy – kompetence, odpovědnost* [online]. Brno: [cit. 2016-04-26]. Dostupné z: www.mvcr.cz/soubor/vykon-statni-spravy-kompetence-pdf.aspx

LIBEREC.CZ. Aktualizace strategie rozvoje Statutárního města Liberce 2014 - 2020. *Statutární město Liberec*. [online]. Liberec. (Poslední změna 4.9.2014). [cit. 2016-04-20]. Dostupné z: <http://www.liberec.cz/aktualizace-strategie/>.

GaREP, spol. s.r.o. Metodická podpora regionálního rozvoje [online] . [cit. 2016-04-20]. Dostupné z: <http://www.regionalni-rozvoj.cz/index.php/glosar.html>.

MĚSTA A OBCE ONLINE. *Moravské Budějovice* [online] . [cit. 2015-09-12]. Dostupné z: <http://mesta.obce.cz/zsu/vyhledat-9890.htm>.

MINISTERSTVO VNITRA, 2010. Manuál pro zapojování veřejnosti do přípravy vládních dokumentů. 37 s. [online]. [cit. 2015-03-07]. Dostupné z: www.mvcr.cz/soubor/manual-doc.aspx.

OBEC DĚDICE. *Závěrečný účet obce* [online]. [cit. 2015-09-12]. Dostupné z: http://www.dedice.cz/dokumenty/15/zav_ucet_2014.pdf.

OXFORD DICTIONARIES. *Community* [online]. [cit. 2015-02-12]. Dostupné z: <http://www.oxforddictionaries.com/definition/english/community>.

OBČANSKÁ SPOLEČNOST, 2014. *Obecné zásady a minimální standardy konzultací Evropské komise* [online]. [cit. 2015-03-07]. Dostupné z: <http://obcan.ecn.cz/text.shtml?x=238605>.

PARTENRTSVÍ o.p.s. *Námi realizované projekty*. [online]. Brno. [cit. 2016-04-20]. Dostupné z: <http://www.partnerstvi-ops.cz/nami-realizovane-projekty>.

ŘÍHÁČEK, Tomáš, Ivo ČERMÁK, Roman HYTYCH a kol., 2013. *Kvalitativní analýza textů: čtyři přístupy*. [online]. Brno: Masarykova univerzita. [cit. 2016-04-20]. Dostupné z: https://is.muni.cz/auth/el/1431/podzim2015/Z7111/um/59262628/TEXT_4_Rihacek_Hytych_2008_Metoda_zakotvene_teorie.pdf.

SADAN, Elisheva, 1997. *Empowerment and Community Planning*. Tel Aviv: Hakibbutz Hameuchad Publishers, 350 s. [online]. [cit. 2015-03-07]. Dostupné z: http://www.mpow.org/elisheva_sadan_empowerment.pdf.

STARTR CREEK COMMUNITY. *Starth Creek Community* [Facebook]. (aktualizováno 17. červen 2015). [cit.2016-04-26]. Dostupné z: <https://www.facebook.com/Strath-Creek-Community-359521724256918/>

THE WORLD BANK, 2013. *What is Governance?* [online]. [cit. 2015-02-12]. Dostupné z: <http://web.worldbank.org/WBSITE/EXTERNAL/COUNTRIES/MENAEXT/EXTMNAREGTOPGOVERNANCE/0,,contentMDK:20513159~pagePK:34004173~piPK:34003707~theSitePK:497024,00.html>.

THE SCOTTISH GOVERNMENT, 2015. *Community Planning in Scotland*. [online] (aktualizováno 21.1.2015) [cit. 2016-04-24]. Dostupné z: <http://www.gov.scot/Topics/Government/PublicServiceReform/CP>

THE UNIVERSITY OF BRITISH COLUMBIA, 2016. *School of Community and Regional Planning* [online] (aktualizováno 11.7.2015) [cit. 2016-04-25]. Dostupné z: <http://www.scarp.ubc.ca/>.

THE WORLD BANK, 2015. *Worldwide Governance Indicators* [online]. [cit. 2015-02-12]. Dostupné z: <http://info.worldbank.org/governance/wgi/index.aspx#home>.

UNITED NATIONS, 2014. *Discussion Paper: Governance for Sustainable Development*. [online]. [cit. 2015-03-02]. Dostupné z: <http://www.undp.org/content/dam/undp/library/Democratic%20Governance/Discussion-Paper--Governance-for-SustainableDevelopment.pdf>.

UNITED NATIONS, 2006 *Economic and Social Council*. [online]. [cit. 2015-03-02]. Dostupné z: <http://unpan1.un.org/intradoc/groups/public/documents/un/unpan022332.pdf>.

VRÁBLÍKOVÁ, Kateřina, 2009. Politická participace a její determinanty v postkomunistických zemích. *Sociologický časopis*, vol. 45, no. 5, pp. 867 – 897. [online]. [cit. 2015-03-02]. Dostupné z: http://sreview.soc.cas.cz/uploads/1781fecf096a629184147889753238bd213ac457_VrablikovaSC2009-5.pdf.